



INSTRUCTIONS

J04715

2024-12-20



DÉFLECTEURS D'AIR DE CADRE CENTRAL

INFORMATIONS GÉNÉRALES

Tableau 1. Informations générales

| Kits | Outils suggérés | Niveau de compétence ⁽¹⁾ |
|--|--|-------------------------------------|
| 58002-09, 58002-09A, 57200157, 57200356 | Lunettes de protection, clé dynamométrique | |
| <i>(1) Le serrage au couple de serrage ou l'utilisation d'autres outils et techniques modérés est nécessaire</i> | | |

CONTENU DU KIT

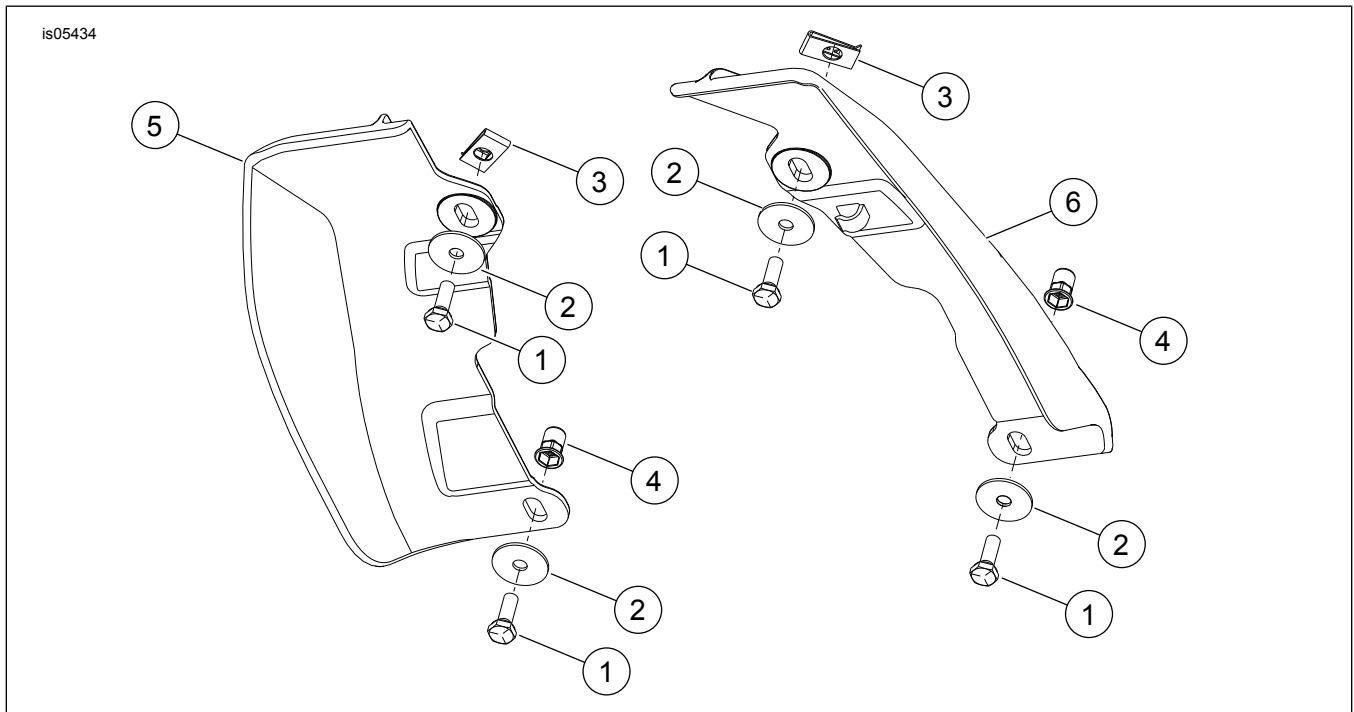

Figure 1. Contenu du kit : Déflecteurs d'air centraux

Tableau 2. Contenu du kit : Kit déflecteurs d'air du cadre central

| Vérifier que tous les éléments du kit sont présents avant d'installer ou de déposer des éléments du véhicule. | | | | | |
|---|----------|-----|---|-------------|--------------------------------------|
| <input checked="" type="checkbox"/> | Ar-ticle | Qté | Description | No de pièce | Notes |
| <input type="checkbox"/> | 1 | 4 | Vis | 3787 | Kits : 58002-09A, 57200157 |
| <input type="checkbox"/> | 2 | 4 | Rondelle, plate | 6036 | Kits : 58002-09A, 57200157 |
| <input type="checkbox"/> | 3 | 2 | Écrou rapide | 8108 | Kits : 58002-09A, 57200157, 57200356 |
| <input type="checkbox"/> | 4 | 2 | Écrou, spécial | 8194 | Kits : 58002-09A, 57200157 |
| <input type="checkbox"/> | 5 | 1 | Défecteur d'air du cadre central, droit | 58170-09 | Kit : 58002-09 |
| <input type="checkbox"/> | | | Défecteur d'air du cadre central, droit, sans ventilateur de châssis | 58167-09A | Kit : 58002-09A |
| <input type="checkbox"/> | | | Défecteur d'air du cadre central, droit, translucide, avec ventilateur de châssis | 57200243 | Kit : 57200157 |
| <input type="checkbox"/> | | | Défecteur d'air du cadre central, droit, | 57200225 | |
| <input type="checkbox"/> | | | Défecteur d'air du cadre central, droit, fumé | 57200245 | Kit : 57200356 |
| <input type="checkbox"/> | 6 | 1 | Kit de déflecteur d'air de cadre central, gauche | 58170-09 | Kit : 58002-09 |
| <input type="checkbox"/> | | | Kit de déflecteur d'air de cadre central, gauche | 58169-09 | Kit : 58002-09A |
| <input type="checkbox"/> | | | Défecteur d'air du cadre central, gauche, translucide | 57200255 | Kit : 57200157 |
| <input type="checkbox"/> | | | Kit de déflecteur d'air de cadre central, gauche | 57200256 | |
| <input type="checkbox"/> | | | Défecteur d'air du cadre central, gauche, fumé | 57200245 | Kit : 57200356 |

GÉNÉRALITÉS

La feuille d'instructions est également disponible en version électronique. Pour vérifier que vous utilisez la version la plus récente disponible, effectuez l'une des opérations suivantes :

- Allez à h-d.com/isheets.
- Scannez le QR code dans le coin supérieur gauche de la feuille d'instructions

REMARQUE

Cette fiche d'instructions **peut comporter une vidéo supplémentaire** pour aider l'installateur à clarifier une certaine partie du montage. Une vidéo liée se trouve à la fin de cette fiche d'instructions.

Modèles

Pour en savoir plus sur la compatibilité du modèle, voir le catalogue Pièces et accessoires (P&A) de vente au détail ou la section Pièces et accessoires de www.harley-davidson.com

Contactez le Harley-Davidson Customer Support Center au 1-800-258-2464 (États-Unis uniquement) ou 1-414-343-4056.

Exigences relatives à la pose

▲ AVERTISSEMENT

La sécurité du conducteur et du passager dépend de la pose correcte de ce kit. Si l'opérateur ne possède pas les compétences requises ou les outils appropriés pour effectuer la procédure, la pose doit être confiée à un concessionnaire Harley-Davidson. Une pose incorrecte de ce kit risque de causer la mort ou des blessures graves. (00308b)

DÉPOSE

1. Retirer et éliminer l'attache de retenue du fil de la bougie d'allumage arrière.

POSE

REMARQUE

MY2016 et modèles antérieurs, les écrous de verrouillage doivent être installés sur le cadre du véhicule. Sur les modèles ultérieurs, les écrous ont été soudés au cadre du véhicule.

1. Installer l'écrou rapide (3) dans le grand trou, côté plat vers le bas.
 - a. Aligner les trous filetés sur les petits trous de montage de la plaque.

2. Installer les écrous spéciaux (4) dans le trou hexagonal inférieur (2).
 - a. Installer la rondelle (2) sur la vis (1).
 - b. Insérer la vis (1) entièrement dans l'écrou spécial (4).
 - c. Appuyer l'écrou spécial contre la traverse avant.
 - d. Serrer la vis (1) d'environ 2 ½ tours.
Couple : 6,8 N·m (60 in-lbs)
 - e. Retirer la vis (1) et la rondelle (2).
 - f. Répéter la procédure pour le côté opposé.

3. Installer le déflecteur du cadre central (3, 4).

REMARQUE

Ne pas utiliser de LOCTITE® sur les fixations sous peine d'endommager le déflecteur d'air.

Positionner le déflecteur gauche derrière le fil de la bougie et le tube d'évaporation, le cas échéant.

4. Poser les rondelles (2) et les vis (1). Serrer.
Couple : 2,8–3,9 N·m (25–35 in-lbs)
5. Attacher le fil de la bougie arrière à l'attache de câble du déflecteur gauche (5).
6. Fixer les fils de bougie arrière dans le support.
7. Placer le fil de bougie du cylindre avant droit dans le coin/rayon du déflecteur d'air, en veillant à ce que le fil soit à l'extérieur du couvercle du cache-culbuteur.

▲ MISE EN GARDE!

S'ils sont mal acheminés entre le couvercle du boîtier de culbuteur et le cadre, les fils de bougie peuvent être pincés, ce qui pourrait causer des dommages aux fils. (17104b)

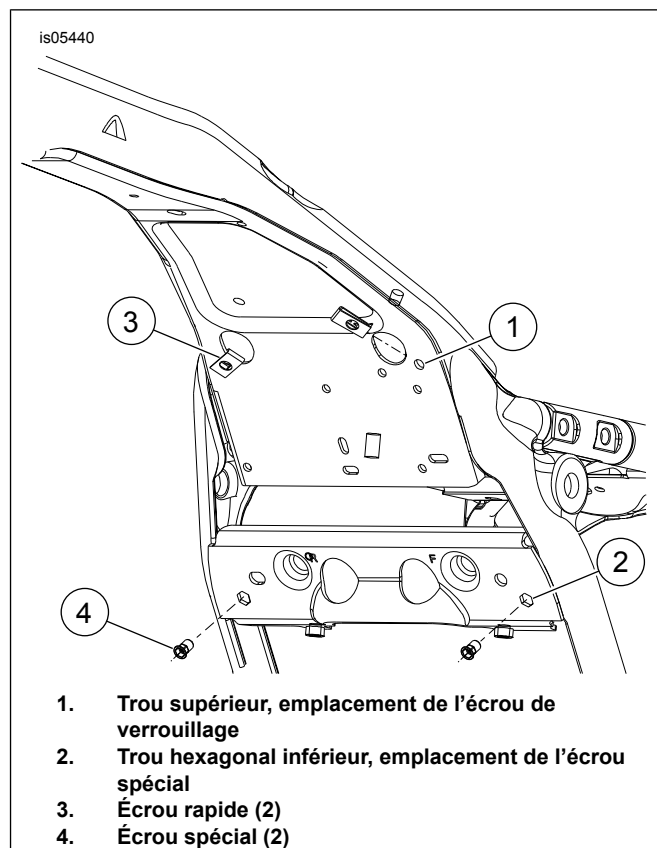

Figure 2. Emplacements des attaches

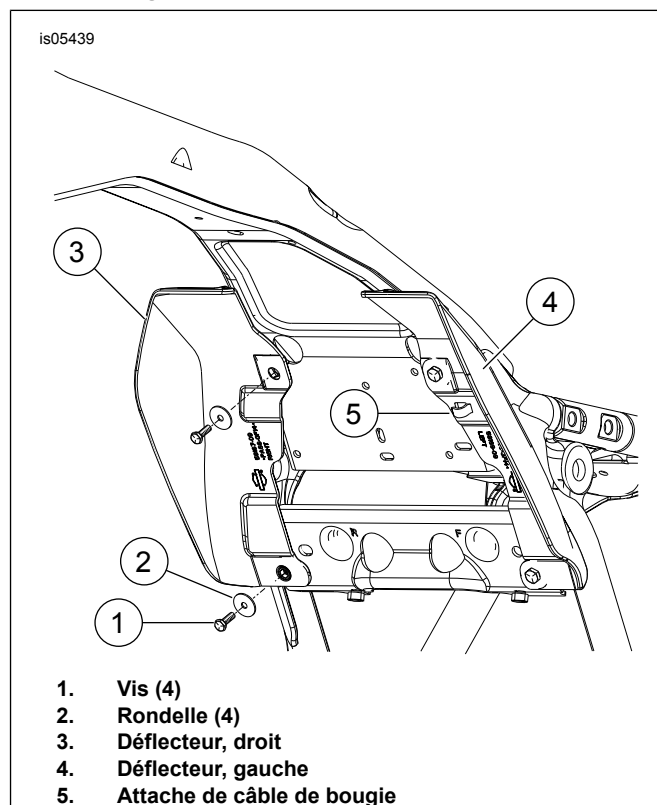

Figure 3. Emplacements des attaches