



HƯỚNG DẪN

94100151

2024-12-20



BỘ LẮP ĐẶT BỘ KHUẾCH ĐẠI THỨ CẤP (PN 76000975)

Bảng 1.

Harley-Davidson Audio Powered by Rockford Fosgate®		
Bộ sản phẩm	Dụng cụ khuyến nghị	Trình độ tay nghề
76000975	Kính bảo hộ, cân siết lực, Máy khoan điện, Bộ đầu khoan, băng keo che, Dao tiện, Rượu isopropyl, Giẻ lau, 2 1/2-in. Cờ cắt lỗ, Công cụ lấy chốt molex (các mẫu FLHXSE / FLTRXSE 2021 trở về sau)	

CÁC CHI TIẾT TRONG BỘ SẢN PHẨM

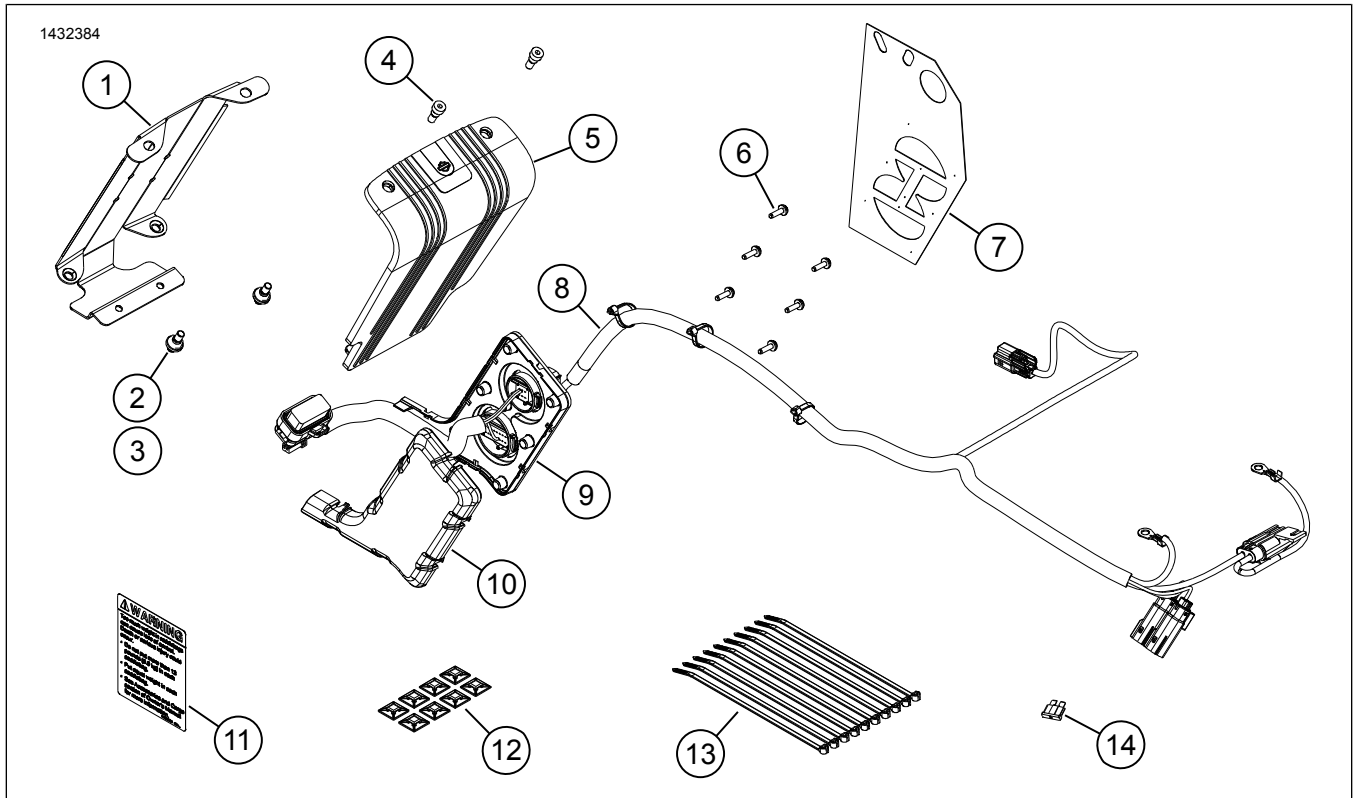

Hình 1. Phụ tùng: Bộ khuếch đại thứ cấp

Bảng 2. Danh mục Phụ tùng: Bộ khuếch đại thứ cấp

<input checked="" type="checkbox"/>	Mặt hàng	Số lượng	Mô tả	Số bộ phận	Lưu ý
<input type="checkbox"/>	1	1	Giá lắp bộ khuếch đại, túi yên phải	76001004	
<input type="checkbox"/>	2	2	Vòng đệm, giá lắp bộ khuếch đại	12100052	
<input type="checkbox"/>	3	2	Chốt đinh tán, 1/4-20	12600305	
<input type="checkbox"/>	4	2	Vít, đầu chìm, 1/4-20	10201064	
<input type="checkbox"/>	5	1	Nắp bộ khuếch đại	76000994	
<input type="checkbox"/>	6	6	Vít, TORX™ đầu hình nón cụt, T15	10200065	
<input type="checkbox"/>	7	1	Tấm dưỡng khoan	76001009	
<input type="checkbox"/>	8	1	Bó dây túi yên, ngoài	Không bán rời	
<input type="checkbox"/>	9	1	Bó dây túi yên, trong	Không bán rời	
<input type="checkbox"/>	10	1	Nắp bó dây	76001008	
<input type="checkbox"/>	11	1	Nhãn, dung tích túi yên	14002201	
<input type="checkbox"/>	12	8	Hãm, dây	69200342	
<input type="checkbox"/>	13	10	Đai cáp	10006	
<input type="checkbox"/>	14	1	Cầu chì, 40 Amp	72371-95	

LƯU Ý

Đảm bảo bộ kit có đủ mọi thành phần trước khi tiến hành lắp hoặc tháo thiết bị khỏi xe.

THƯỜNG

LƯU Ý

Hệ thống âm thanh và loa mới được cài đặt và loa sẽ không phát âm thanh trừ khi nó được cấu hình bằng cách sử dụng ứng dụng Âm thanh Harley-Davidson hoặc bởi một đại lý được ủy quyền của Harley-Davidson.

LƯU Ý

Các thế hệ loa, bộ khuếch đại và dây khác nhau của các mẫu xe Harley-Davidson không được thiết kế hoặc thử nghiệm để kết hợp cùng nhau. Vui lòng tham khảo danh mục P&A để biết các khuyến nghị về thiết bị lắp và tham khảo ý kiến đại lý của bạn để đảm bảo hiệu suất và khả năng tương thích tối ưu.

Bluetooth Dongle là một bộ phận giao tiếp âm thanh. Kết hợp với ứng dụng Âm thanh H-D, nó có thể chỉ định kênh bộ khuếch đại và loa hoặc nâng cấp âm thanh bằng cách mở rộng phạm vi tần số bằng bộ cân bằng bổ sung. Dongle **KHÔNG THỂ** được sử dụng như một thiết bị liên lạc giữa điện thoại của bạn và radio của xe.

Mẫu xe

*Để biết phụ tùng phù hợp với mẫu xe, vui lòng tham khảo Catalog Bán lẻ P&A hoặc mục Phụ tùng và Phụ kiện trên trang web www.harley-davidson.com (chỉ có tiếng Anh).

Đảm bảo bạn đang sử dụng sách hướng dẫn phiên bản mới nhất tại: h-d.com/isheets

Liên hệ Trung tâm Hỗ trợ Khách hàng Harley-Davidson theo số điện thoại 1-800-258-2464 (chỉ Hoa Kỳ) hoặc 1-414-343-4056.

Quá tải điện

⚠ CẢNH BÁO

Khi lắp bất kỳ phụ kiện chạy điện nào, hãy chắc chắn rằng bạn không vượt quá định mức ampe tối đa của cầu chì hoặc cầu dao bảo vệ mạch điện đang được sửa đổi. Cường độ dòng điện vượt mức tối đa có thể gây trục trặc hệ thống điện, từ đó có khả năng dẫn đến thương tích nghiêm trọng hoặc tử vong. (00310a)

THÔNG BÁO

Có thể làm quá tải hệ thống sạc của xe bằng cách thêm quá nhiều phụ kiện điện. Nếu tổng lượng điện tiêu thụ của tất cả các phụ kiện điện hoạt động tại bất kỳ thời điểm nào lớn hơn mức mà hệ thống sạc của xe có thể tạo ra, điện sẽ bị lấy từ ắc quy và điều đó có thể làm hỏng hệ thống điện của xe. (00211d)

Bộ khuếch đại này cần nhiều dòng hơn tới **8 amp** từ hệ thống điện.

Yêu cầu lắp đặt

Tải về ứng dụng Harley-Davidson Audio.

Sử dụng bộ này cùng với các bộ **Harley-Davidson Audio được hỗ trợ bởi Rockford Fosgate®**.

Để lắp đặt đúng giá lắp bộ khuếch đại bộ khuếch đại vào bề mặt túi yên, sau khi dán nên cần để khô trong ít nhất 24 giờ.

Các phụ kiện này có bán tại đại lý Harley-Davidson ở địa phương bạn.

- **Các mẫu FLHTKSE, FLTRUSE và Touring từ 2014 trở về sau:** Có thể cần phải mua riêng Bó dây nối nguồn Harley-Davidson (Mã phụ tùng số 69200921). Sử dụng dây nối này khi nhiều phụ kiện điện được lắp đặt trên xe.
- **Các mẫu FLHTKSE, FLTRUSE và Touring 2014 trở về sau:** Bắt buộc mua riêng bộ khuếch đại sơ cấp và Bluetooth Harley-Davidson và Dongle (Mã phụ tùng 76000997) để thực hiện việc lắp đặt này.
- **FLHXSE và FLTRXSE 2021 trở về sau:** Bắt buộc mua riêng Khóa điện tử Bluetooth Harley-Davidson (Mã Phụ tùng 41000771) để thực hiện việc lắp đặt này.
- **FLHXSE và FLTRXSE 2021 trở về sau:** Bắt buộc mua riêng Bó dây Khóa điện tử Bluetooth Harley-Davidson (Mã Phụ tùng 69202641).
- **FLHXSE và FLTRXSE 2021 trở về sau:** Bắt buộc mua riêng Băng khóa kép Harley-Davidson (Mã Phụ tùng 76434-06) để thực hiện việc lắp đặt này.
- **FLTRXSE 2022:** Bắt buộc mua riêng Khóa điện tử Bluetooth Harley-Davidson (Mã Phụ tùng 41000771) để thực hiện việc lắp đặt này.
- **FLTRXSE 2022 trở về sau:** Bắt buộc mua riêng Bó dây Khóa điện tử Bluetooth Harley-Davidson (Mã phụ tùng 69202641) để thực hiện việc lắp đặt này.
- **FLTRKSE 2022:** Bắt buộc mua riêng Băng khóa kép Harley-Davidson (Mã Phụ tùng 76434-06) để thực hiện việc lắp đặt này.
- **2022 FLTRKSE:** Bắt buộc mua riêng một chiếc Harley-Davidson Black 2-Way Housing (Mã phụ tùng 69200272) để thực hiện việc lắp đặt này.
- **FLTRKSE 2022:** Bắt buộc phải mua riêng hai chân thiết bị đầu cuối Harley-Davidson #16-20 AWG (Mã phụ tùng 72169-07) cho việc lắp đặt này.
- **FLTRKSE 2022:** Bắt buộc phải mua riêng hai chân thiết bị đầu cuối Harley-Davidson #18-20 AWG (Mã phụ tùng 72168-07) cho việc lắp đặt này.

⚠ CẢNH BÁO

Sự an toàn của người lái và người ngồi sau phụ thuộc vào việc lắp đặt chính xác bộ chi tiết này. Sử dụng các quy trình thích hợp trong hướng dẫn bảo dưỡng. Nếu bạn không đủ khả năng làm theo quy trình hoặc không có đúng dụng cụ, hãy nhờ đại lý của Harley-Davidson thực hiện việc lắp đặt. Việc lắp sai bộ chi tiết này có thể dẫn đến thương tích nghiêm trọng hoặc tử vong. (00333b)

Khuyến khích việc lắp đặt được thực hiện bởi một kỹ thuật viên tại đại lý Harley-Davidson.

CHUẨN BỊ

LƯU Ý

Tờ hướng dẫn này có tham chiếu đến thông tin hướng dẫn bảo dưỡng. Công tác lắp đặt này đòi hỏi phải có sách hướng dẫn bảo dưỡng cho mô tô thuộc mẫu/năm này. Bạn có thể lấy hướng dẫn bảo dưỡng này tại đại lý của Harley-Davidson.

1. Tháo các thùng xe.
 - a. Với các mẫu FLHXSE và FLTRXSE 2021, xem dưới đây.
2. Tháo các nắp bên.
3. Tháo cầu chì chính.
4. Tháo yên.
5. Tháo bình xăng.
6. Tháo hộp bên trái.
7. Tháo hộp đầu.
8. Tháo hộp dưới thân xe.
9. **Yếm lắp trên phuộc:**
 - a. Tháo kính chắn gió.
 - b. Tháo yếm ngoài.
 - c. Tháo bảng điều khiển ngang.
10. **Yếm lắp trên khung:**
 - a. Tháo lưới loa.
 - b. Tháo yếm ngoài.
11. Nếu nâng cấp bộ khuếch đại thứ cấp vào một hệ thống nơi mà trong đó bộ khuếch đại sơ cấp và các loa đã được lắp đặt sẵn, có thể cần phải thực hiện một số thao tác tháo dỡ.
12. Nếu loa Tour-Pak hoặc loa ở yếm dưới đã được sử dụng với bộ khuếch đại sơ cấp, hãy ngắt kết nối đầu ra bộ khuếch đại sơ cấp tại giắc nối 351A (nó sẽ được đi dây lại vào bộ khuếch đại thứ cấp).

2022 FLTRKSE

Túi yên

1. Tháo túi yên trái.
 - a. Ngắt kết nối giắc nối âm thanh.
2. Hình 2 Định vị Thiết bị chính hãng (OE) đầu nối 16 hướng [C288B_1].
 - a. Tháo băng từ dây màu trắng/hồng và trắng/nâu.
3. Lắp đặt chân thiết bị đầu cuối Mã phụ tùng 72168-07 vào đây. Xem Hướng dẫn chẩn đoán về điện (EDM) của xe.
4. Hình 3 Tháo phích cắm khỏi đầu nối 13 và 14 của khoang [C288B_1].

5. Lắp đặt chân cuối màu trắng/nâu vào khoang 13 của đầu nối [69200272]. Xem EDM của xe.
6. Lắp đặt chân cuối màu trắng/nâu vào khoang 14 của đầu nối [C288B_1]. Xem EDM của xe.
7. Lắp túi yên trái.
 - a. Kết nối các giắc nối âm thanh.

Bó dây ngoài

1. Hình 4 Xác định vị trí dây màu trắng/hồng và trắng/nâu được dán trong khu vực hộp ắc quy. Tháo băng dính khỏi dây.
2. Lắp đặt chân thiết bị đầu cuối Mã phụ tùng 72169-07 vào dây. Xem EDM của xe.
3. Hình 5 Lắp đặt chân cuối màu trắng/hồng vào khoang 1 của giắc nối [69200272].
4. Lắp đặt chân cuối màu trắng/nâu vào khoang 2 của đầu nối [69200272].

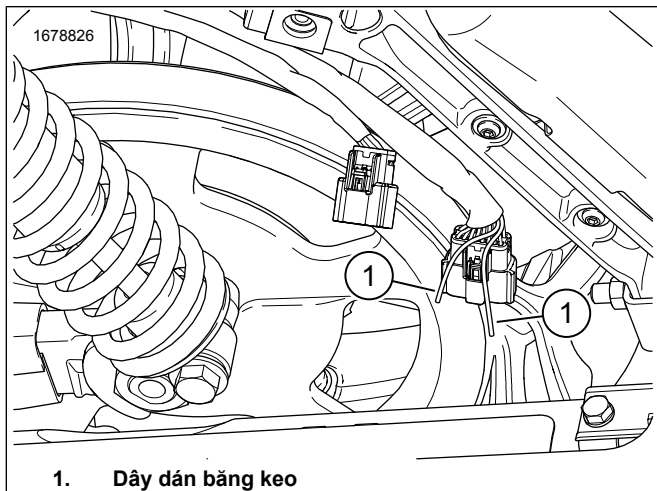

Hình 2. Dây túi yên

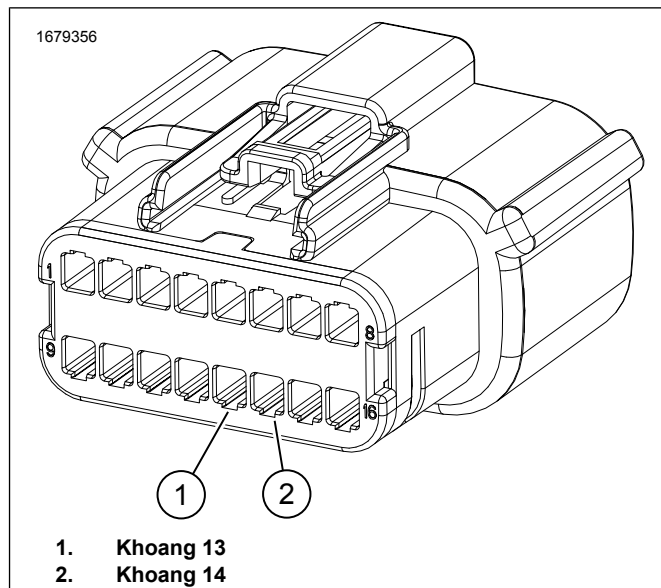

Hình 3. Đầu nối 16 chân C288_1

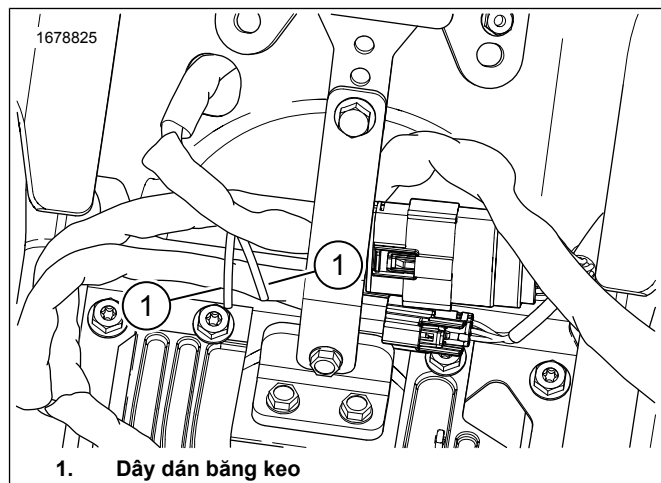

Hình 4. Dây hộp ắc quy

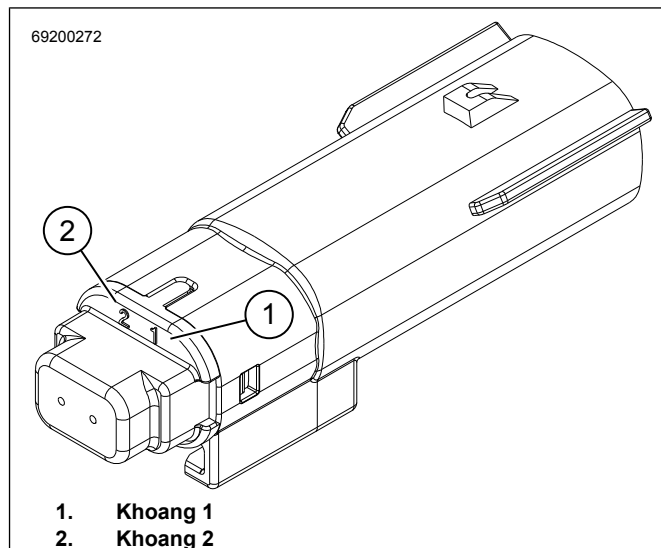

Hình 5. Đầu nối 2 chân 69200272

CÁC MẪU XE FLHXSE VÀ FLTRXSE 2021

Chuẩn bị

- Hình 6 Tháo các bộ phận túi yên phải gốc.
 - Ngắt kết nối giắc nối loa.
 - Ngắt kết nối giắc nối khóa túi yên.
 - Tháo ốp bó dây trong gốc.
 - Tháo giắc nối 6 chiều gốc [289B] (1). Nhả khóa chốt và quay ngược chiều kim đồng hồ.
 - Kéo loa và bó dây túi yên (2) và các giắc nối qua lỗ. Giữ lại để sử dụng sau.
 - Tháo và loại bỏ bó dây trong gốc (3) và các vít.

Túi yên FLHXSE VÀ FLTRXSE 2021

- TÚI YÊN Thực hiện các bước 3-13.
 - Tháo và loại bỏ giắc nối 6 chiều phụ kiện, bó dây đen/xanh nhạt và xanh nhạt cũng như giắc nối 2 chiều khỏi cụm phụ bó dây trong của bộ khuếch đại thứ cấp. Xem Hình 1, chi tiết (9).
 - Nhả khóa chốt và quay ngược chiều kim đồng hồ.
 - Kéo loa và bó dây túi yên và các giắc nối qua lỗ và bỏ đi.
- Hình 6 Lắp đặt giắc nối gốc 6 chiều của túi yên phải (1).
 - Lắp đặt giắc nối, loa và bó dây túi yên (2) qua lỗ.
 - Lắp đặt giắc nối 6 chiều gốc [289B] (1). Quay theo chiều kim đồng hồ cho đến khi hãm chốt.
 - Lắp đặt ốp bó dây trong.
 - Kết nối giắc nối khóa túi yên.
 - Kết nối giắc nối loa.
 - Định tuyến bó dây vào trong kẹp giữ dây gốc.

Bó dây ngoài

- Hình 8 Sử dụng công cụ đặc biệt để tháo thiết bị đầu cuối khỏi giắc nối.

Dụng cụ đặc biệt: DỤNG CỤ THÁO ĐẦU CỰC GIẮC NỐI ĐIỆN MOLEX (HD-48114)

 - Tháo dây màu trắng/hồng (8) khỏi [289B] 6 chiều gốc (4) (khoảng 5).
 - Tháo dây màu trắng/nâu (8) khỏi [289B] 6 chiều (4) (khoảng 6).
 - Tháo dây màu trắng/nâu (7) khỏi giắc nối 16 chiều của bộ khuếch đại thứ cấp [289B_1] (6) (Thiết bị đầu cuối 1).

- Hủy bỏ dây màu trắng/nâu (7) từ bộ khuếch đại thứ cấp khai thác 16-Way Connector [289B_1] (6) (Thiết bị đầu cuối 2).

- Hình 1 Lắp dây từ giắc nối 6 chiều đến 16 chiều.
 - Lắp dây màu trắng/nâu (8) từ giắc nối 6 chiều gốc [289B] (4) vào thiết bị đầu cuối 1 của giắc nối 16 chiều bộ khuếch đại thứ cấp [289B_1] (7).
 - Lắp dây màu trắng/nâu (8) từ giắc nối 6 chiều gốc [289B] (4) vào thiết bị đầu cuối 2 của giắc nối 16 chiều bộ khuếch đại thứ cấp [289B_1] (7).
- Hình 8 Sử dụng băng điện để chụm đầu dây trắng (7) trong giắc nối 16 chiều (6) hoặc tháo hoàn toàn các dây khỏi bó dây bộ khuếch đại thứ cấp bao gồm cả các giắc nối không sử dụng [350B].
- Cố định các dây trắng không sử dụng (7) nếu cần thiết.
- Bịt kín các khe hở của giắc nối bằng các chốt bịt kín từ bó dây đã bỏ đi.

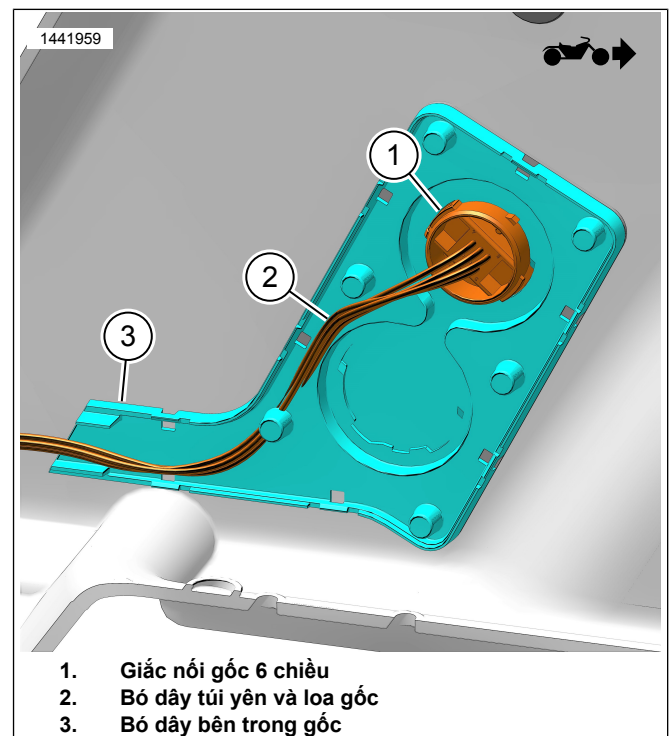

Hình 6. Bó dây bên trong gốc (Túi yên trong)

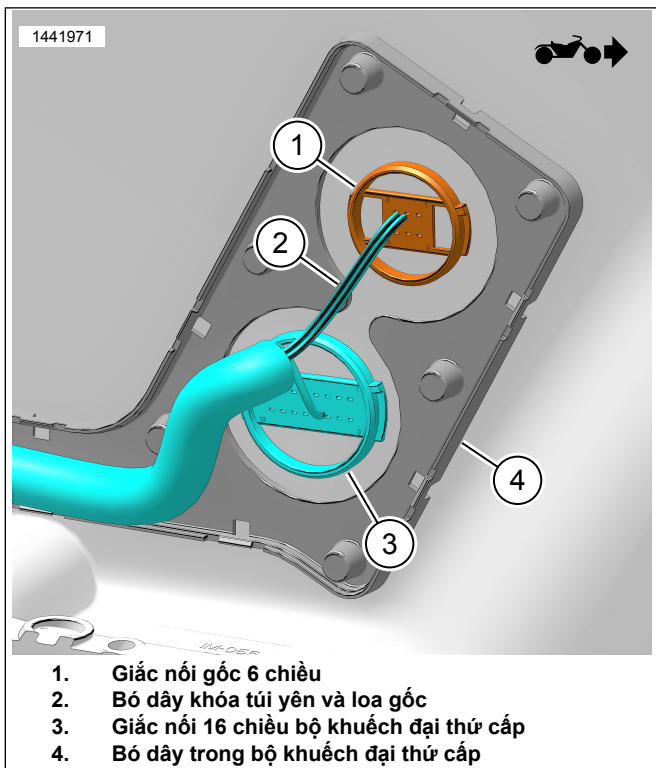

1. Giắc nối góc 6 chiều
2. Bó dây khóa túi yên và loa góc
3. Giắc nối 16 chiều bộ khuếch đại thứ cấp
4. Bó dây trong bộ khuếch đại thứ cấp

Hình 7. Bó dây bên trong bộ khuếch đại thứ cấp (Túi yên trong)

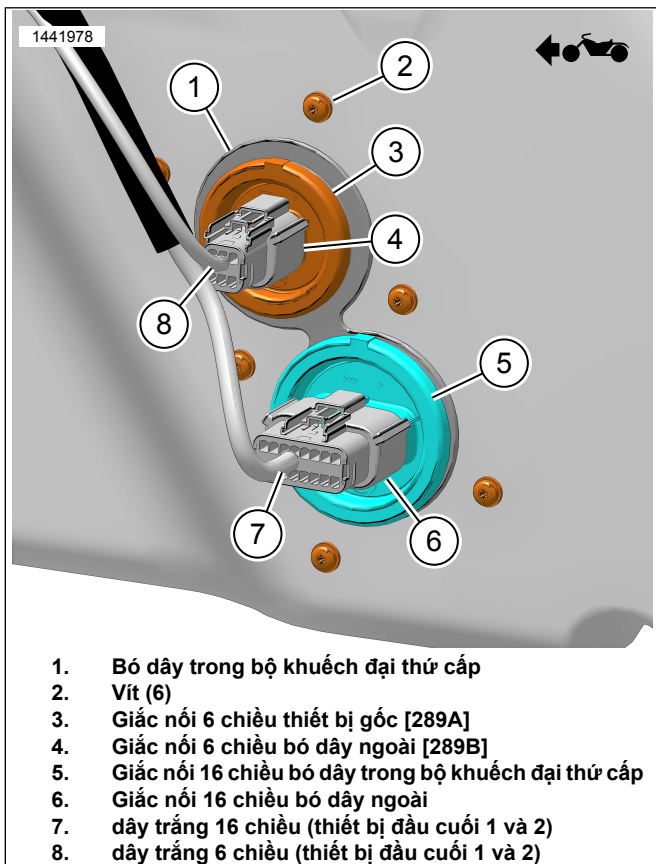

1. Bó dây trong bộ khuếch đại thứ cấp
2. Vít (6)
3. Giắc nối 6 chiều thiết bị góc [289A]
4. Giắc nối 6 chiều bó dây ngoài [289B]
5. Giắc nối 16 chiều bó dây trong bộ khuếch đại thứ cấp
6. Giắc nối 16 chiều bó dây ngoài
7. dây trắng 16 chiều (thiết bị đầu cuối 1 và 2)
8. dây trắng 6 chiều (thiết bị đầu cuối 1 và 2)

Hình 8. Bó dây trắng bên ngoài (Bên ngoài Túi yên)

TÚI YÊN

LƯU Ý

Các mẫu xe sau đây bỏ qua các bước từ 1 đến 3.

• FLHXSE và FLTRXSE 2021 trở về sau

1. Hình 9 Cố định vị trí mẫu (2) trên túi yên phải (1).

a. Sử dụng băng dính để cố định mẫu.

2. **LƯU Ý**

Hãy thận trọng không để làm hỏng bề mặt sơn.

Điều chỉnh túi yên phải.

a. Căn giữa vị trí lỗ khoan trên mẫu.

b. **Lỗ bó dây trong:** Sử dụng khoan cắt lỗ 2 1/2-in.

c. **Lỗ vít:** sử dụng đầu khoan 5,15 mm (13/64-in.).

d. Hình 10 Vát tròn cạnh vật liệu (3).

e. Đẽo ria xòem lỗ bằng cách chà nhám nhẹ bề mặt.

3. Hình 1 Dán nhãn dung tích túi yên (11).

a. Đè lên nhãn hiện tại.

4. Hình 12 Lắp vòng đệm (3) vào khung lắp bộ khuếch đại (4).

5. Lắp chốt đinh tán (2) vào bộ khuếch đại (1). Siết chặt.

Mô-men: 9–12 N·m (80–106 in-lbs) Chốt đinh tán bộ khuếch đại

6. Hình 14 Kết nối bó dây trong (4) với bộ khuếch đại (2).

7. Hình 15 Lắp bộ khuếch đại (5) vào khung lắp bộ khuếch đại (4).

8. Lắp nắp bộ khuếch đại (2).

9. Hình 16 Lắp vít (1). Siết chặt.

Mô-men: 13,5 N·m (119 in-lbs) Vít ốp bộ khuếch đại

10. Hình 14 Lắp đặt ốp bó dây (6).

11. Hình 10 Lắp bó dây trong (2).

12. **LƯU Ý**

Nếu bó dây trong không vừa với các lỗ trong túi yên, tăng kích thước đầu khoan lên 6,35 mm (1/4-in.). Đẽo ria xòem và vệ sinh túi yên.

Lắp vít (1). Siết chặt.

Mô-men: 1,1–1,5 N·m (10–13 in-lbs) Vít bó dây trong

13. Gắn cụm giá lắp bộ khuếch đại.

a. Hình 11 Kiểm tra xem khung lắp có vừa không. Khung phải thẳng, đặt chính giữa và càng gần đáy của túi yên càng tốt.

- b. Hình 13 Sử dụng khe hở trong giá lắp (1) để uốn cong và vừa với đường viền túi yên (2) mà không bị gò ghề. Việc này sẽ đảm bảo tiếp xúc và bám dính với băng keo tốt hơn. Không lột băng dính vào lúc này.
- c. Hình 11 Kiểm tra xem vị trí cuối cùng đã vừa chưa, đảm bảo khung phải thẳng, đặt chính giữa và càng gần đáy của túi yên càng tốt.
- d. Sử dụng bút đánh dấu, băng keo che hoặc bút chì để đánh dấu vị trí lắp.
- e. Lột băng dính khỏi cụm giá lắp.

LƯU Ý

Một khi giá lắp đã được gắn vào vị trí, rất khó để tháo rời mà không làm hỏng giá lắp.

- f. Lắp cụm giá lắp vào vị trí đã đánh dấu.
- g. Dựng túi yên lên và để băng dính khô trong vòng ít nhất 24 giờ.

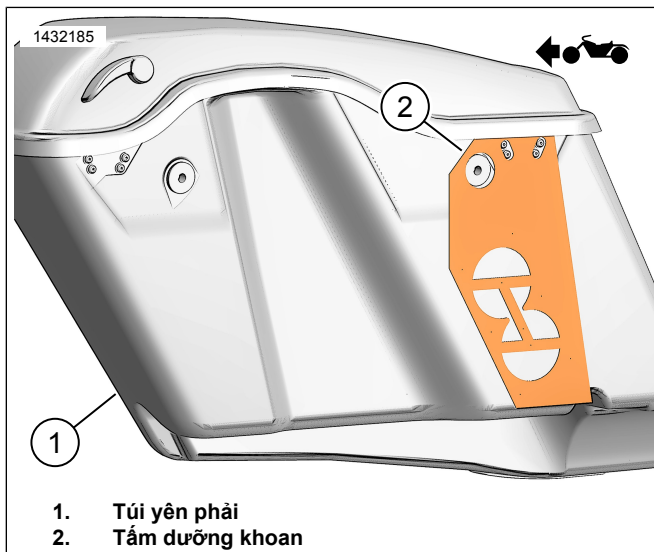

Hình 9. Mẫu túi yên phải

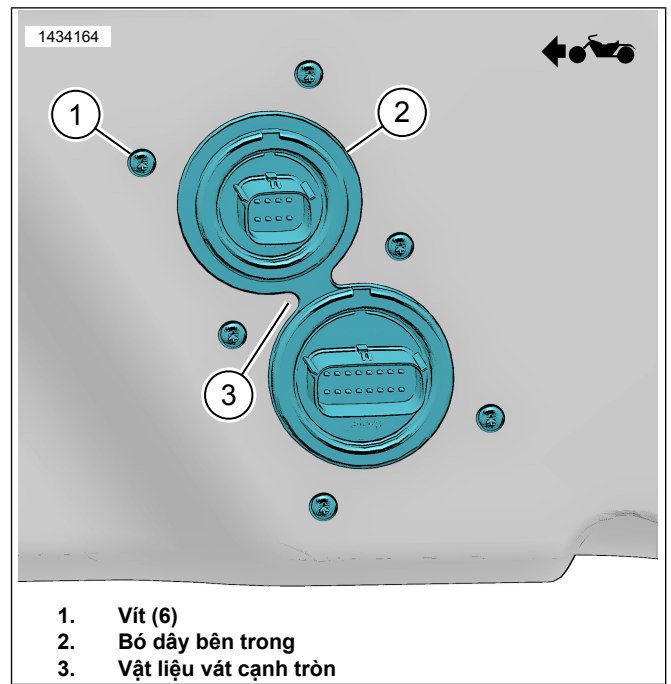

Hình 10. Bó dây bên trong

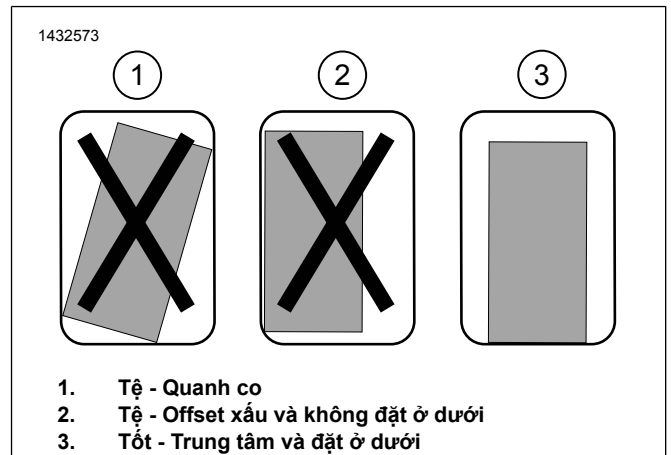

Hình 11. Lắp giá đỡ

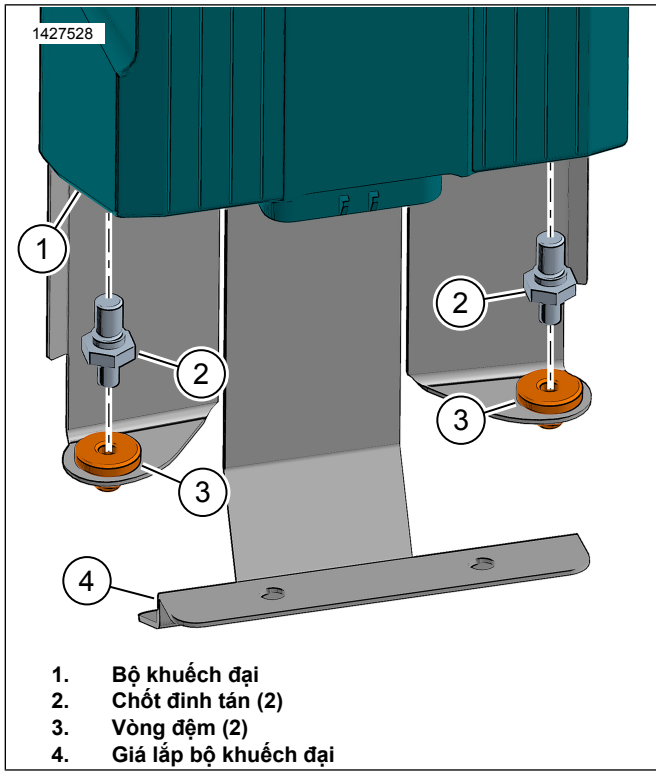

Hình 12. Chốt đinh tán bộ khuếch đại

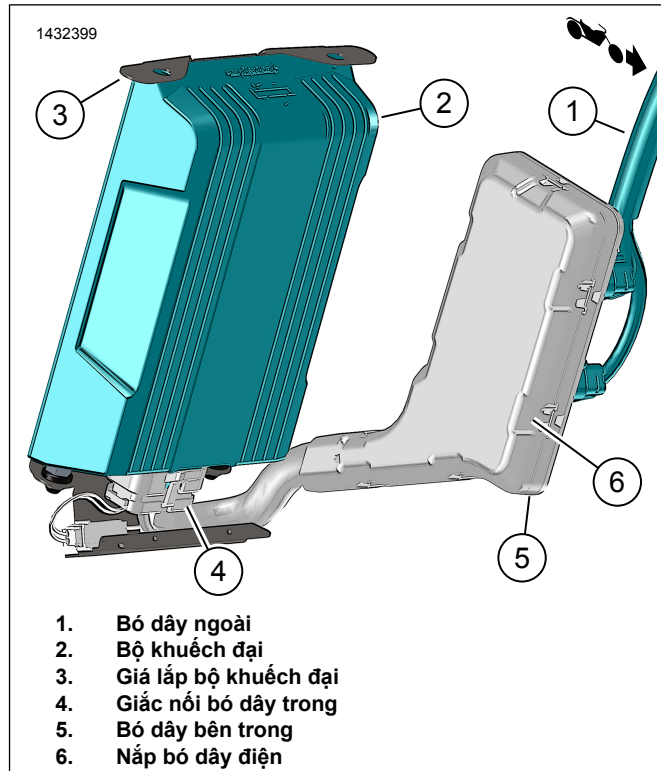

Hình 14. Cụm bộ khuếch đại túi yên phải

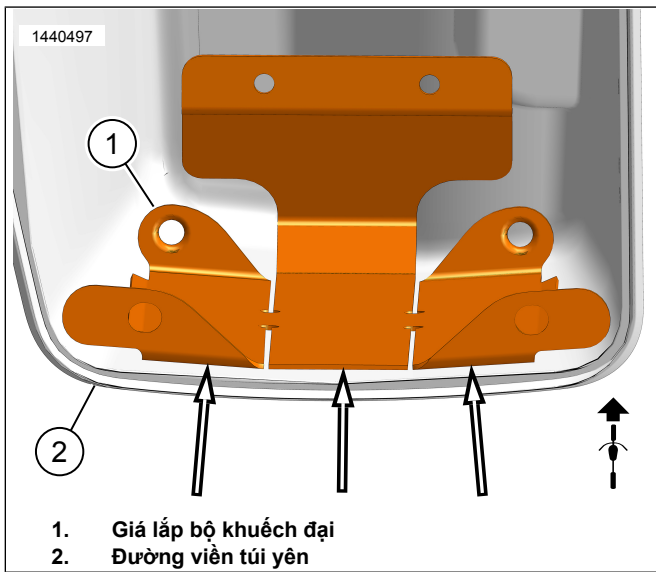

Hình 13. Đường viền túi yên

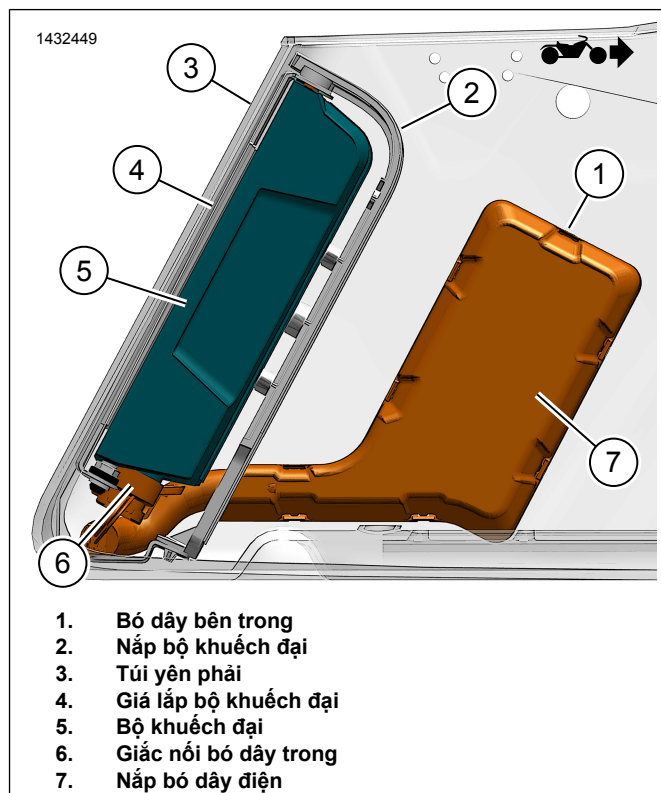

Hình 15. Bó dây túi yên kèm Bộ khuếch đại

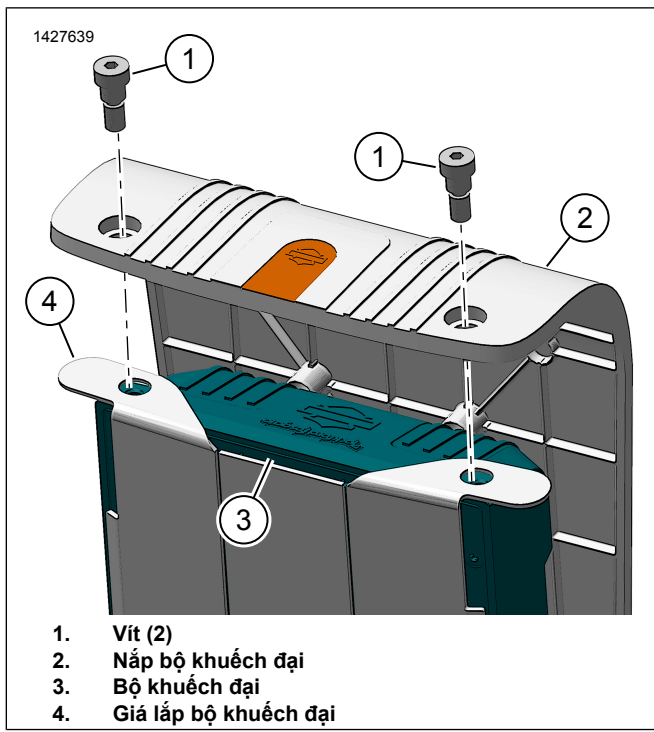

Hình 16. Nắp bộ khuếch đại

BÓ DÂY NGOÀI

1. Định tuyến bó dây túi yên ngoài dọc theo khung.
 - a. Hình 17 Dùng dây thít cáp để lắp lỏng bó dây với các điểm neo (1). Không siết chặt dây cáp.
 - b. Gắn túi yên để kiểm tra độ dài bó dây. Để lại độ dài vừa đủ để dễ dàng kết nối túi yên.
 - c. Hình 18 Đi dây phần còn lại vào hộp ắc quy.
 - d. Kết nối cáp âm của ắc quy (2).
 - e. Kết nối cáp dương của ắc quy (4).
 - f. Lắp cầu chì (4) vào giá kẹp cầu chì (3).
 - g. Cố định giá kẹp cầu chì (3) bằng đai cáp.
 - h. Đi dây giắc nối (1) sang khu vực ốp hông bên trái và giắc nối (5, 6) sang ốp hông bên phải.
 - i. Cố định phần còn lại của bó dây bằng dây thít cáp nếu cần.

2. Hình 17 Kết nối bó dây túi yên ngoài với bó dây trong (2) vào túi yên.
3. Hình 18 Kết nối [350B] (1) của bó dây bộ khuếch đại thứ cấp với [350A] của bó dây bộ khuếch đại sơ cấp.
 - a. **2022 FLTRKSE:** Giắc nối [350B] (1) của bó dây khuếch đại thứ cấp với giắc nối 2 chiều.
4. Lắp đặt túi yên vào xe.

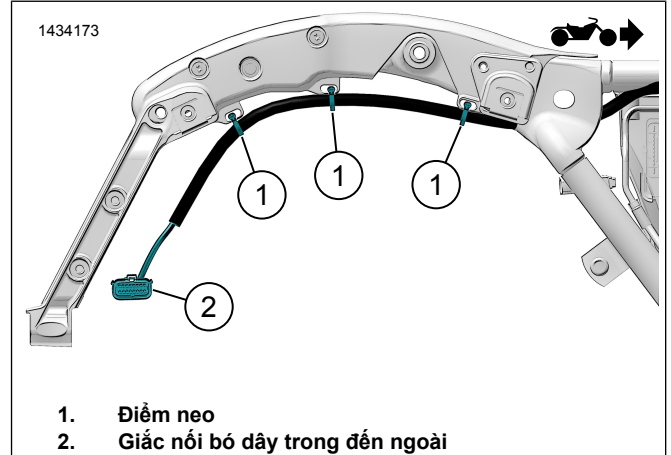

Hình 17. Định tuyến bó dây ngoài (Thông thường)

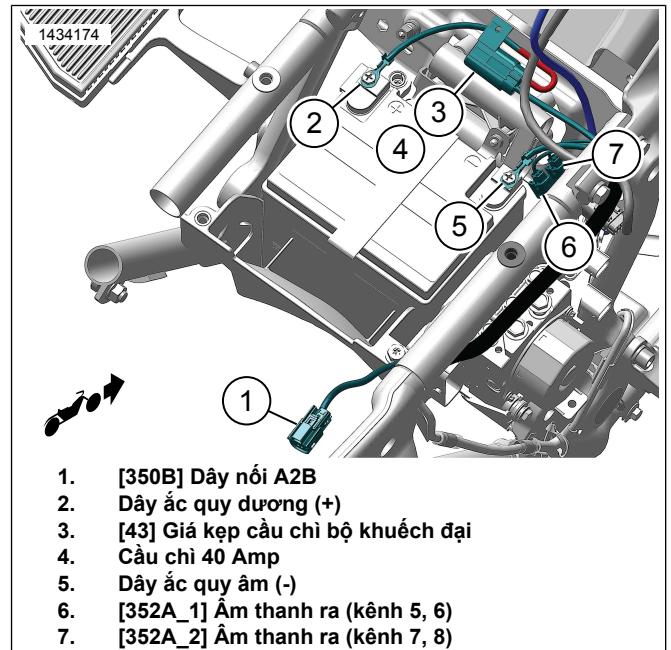

Hình 18. Định tuyến bó dây ngoài (Thông thường)

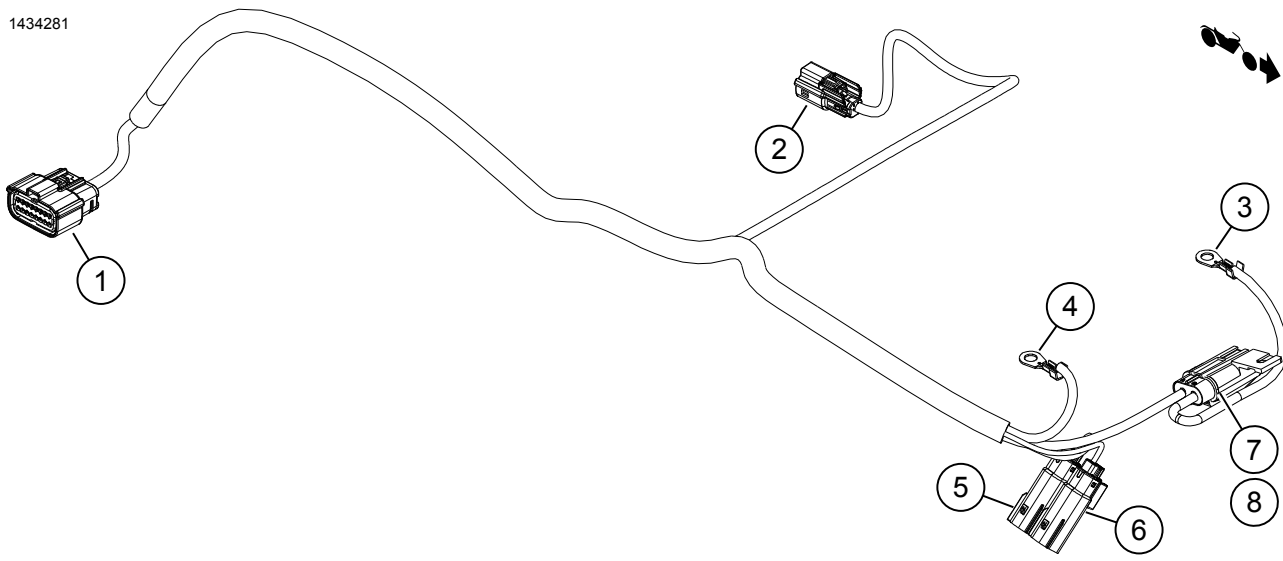

- | | |
|-----------------------------------|-------------------------------------|
| 1. [289B_1] Giắc nối túi yên phải | 5. [352A_1] Âm thanh ra (kênh 5, 6) |
| 2. [350B] Dây nối A2B | 6. [352A_2] Âm thanh ra (kênh 7, 8) |
| 3. Dây ắc quy dương (+) | 7. [43] Cầu chì bộ khuếch đại |
| 4. Dây ắc quy âm (-) | 8. Cầu chì 40 Amp |

Hình 19. Giắc nối bó dây ngoài (2014 trở về sau)

GIẮC NỐI LOA

LƯU Ý

Nếu túi yên bên phải bao gồm một bộ khuếch đại thứ cấp, hãy chỉ kết nối bó dây loa trái với [351A].

Các kết nối loa cho Tour-Pak và phần Yếm Dưới sẽ được thực hiện cho bộ khuếch đại thứ cấp.

Kênh 5, 6 và 7, 8

Phần Yếm Dưới, Nắp túi yên hoặc Tour Pak

- Xem bộ lắp đặt loa phù hợp để biết cách định tuyến và kết nối với bộ đó.
- Kênh 5, 6:** Tour-Pak và Yếm dưới [352A_1].

- Kênh 7, 8:** Tour-Pak và Yếm dưới [352A_1] hoặc tùy thuộc vào việc sử dụng [352A_1].
- Kết nối bó dây phù hợp trong bộ với bó dây ngoài [351A].

LƯU Ý

Nếu có nhiều hơn 4 loa, thì loa túi yên phải luôn được kết nối với đầu ra của bộ khuếch đại sơ cấp [351].

Nếu không có loa túi yên, loa Tour-Pak và/hoặc loa yếm dưới có thể được kết nối với [351] hoặc [352] theo bất kỳ thứ tự nào. Ứng dụng được sử dụng để cấu hình việc gán tín hiệu loa

Nếu không có loa trong túi yên, sẽ không có giắc nối 6 chiều bó dây ngoài (4). Hình 8

Bảng 3.

Loa	Bộ khuếch đại	Kênh	Cấu hình	Yếm xe	Túi yên	Tour-Pak	Hạ xuống
2	Sơ cấp	1 & 2	Loa yên	349			
4	Sơ cấp	1, 2 & 3, 4	Loa yên & Nắp túi yên		351		
4	Sơ cấp	1, 2 & 3, 4	Loa yên & Tour-Pak			351	
4	Sơ cấp	1, 2 & 3, 4	Loa yên & phần dưới				351
6	Sơ cấp	1, 2 & 3, 4	Loa yên & Nắp túi yên		351		
	Thứ cấp	5 & 6	Tour-Pak			352_1	
6	Sơ cấp	1, 2 & 3, 4	Loa yên & Nắp túi yên		351		
	Thứ cấp	5 & 6	Hạ xuống				352_1
6	Sơ cấp	1, 2 & 3, 4	Loa yên & Tour-Pak			351	
	Thứ cấp	5 & 6	Hạ xuống				352_1
8	Sơ cấp	1, 2 & 3, 4	Loa yên & Nắp túi yên		351		
	Thứ cấp	5, 6 & 7, 8	Tour-Pak & phần dưới			352_1	352_1
Sử dụng Số Giắc nối bằng Bộ loa							

CÀI ĐẶT ỨNG DỤNG

1. **Unresolved graphic link (id=40115-100120)** Truy cập hệ thống âm thanh của bạn.
 - a. Ghép nối thiết bị (1) với hệ thống.
 - b. Truy cập menu ứng dụng để thiết lập hệ thống âm thanh xe.
2. **Unresolved graphic link (id=40115-100121)** Màn hình menu chính.
 - a. Biểu tượng Menu chính (1).
 - b. Đặt lại hoặc thay đổi số nhận dạng cá nhân bảo mật (PIN) (2).
 - c. Chỉnh sửa và đổi tên hệ thống của bạn (3).
 - d. Tùy chỉnh menu chính với hình ảnh xe đạp của bạn (4).
 - e. Chỉ báo kết nối Bluetooth. Gạch chéo thông qua biểu tượng cho biết: Không được kết nối
3. **Unresolved graphic link (id=40115-100122)** Màn hình menu thiết lập.
 - a. Biểu tượng menu thiết lập (1).
 - b. Sử dụng để quét mã QR (2) trên iSheet.
 - c. Thiết lập thủ công cho các loa Tầng 1 hoặc 2, vị trí loa và tiếng ồn trắng để gắn địa điểm loa.
4. **Unresolved graphic link (id=40115-100123)** Màn hình thiết lập bộ cân bằng.
 - a. Biểu tượng thiết lập bộ cân bằng (1)
 - b. Điều chỉnh tần số bộ cân bằng 7-Band (2).
 - c. Tùy chỉnh hoặc cài đặt trước lựa chọn bộ cân bằng (3).
5. **Unresolved graphic link (id=40115-100124)** Màn hình menu chẩn đoán.
 - a. Biểu tượng menu chẩn đoán (1) hiển thị trạng thái hệ thống âm thanh.
 - b. Mở màn hình kiểm tra loa (2).
 - c. Làm mới trạng thái loa và bộ khuếch đại (3) sau khi sửa chữa bộ phận.
 - d. Chọn loa để kiểm tra tiếng ồn trắng (4) và chức năng.
 - e. Quay lại màn hình menu chẩn đoán (5).

HOÀN THÀNH

1. **Yém lắp trên khung:**
 - a. Lắp Lưới Loa.
 - b. Lắp yém ngoài.
2. **Yém lắp trên phụộc:**
 - a. Lắp kính chắn gió.
 - b. Lắp yém ngoài.
 - c. Lắp đặt bảng điều khiển Dash.
3. Lắp đặt hộp dưới thân xe.
4. Lắp ắc quy.
5. Lắp khay ắc quy.
6. Lắp ốp hông bên trái.
7. Lắp bình xăng.
8. Lắp yên xe.
9. Lắp cầu chì chính.
10. Lắp ốp hông xe.
11. Lắp các thùng xe.