



INSTRUKTIONER

94100151

2024-12-20



MONTERINGSSATS FÖR SEKUNDÄR FÖRSTÄRKARE (AN 76000975)

Tabell 1.

Harley-Davidson Audio Powered by Rockford Fosgate®		
Satser	Föreslagna verktyg	Kompetensnivå
76000975	Skyddsglasögon, momentnyckel, elborr, borrarpsättning, maskeringstejp, avgradningsverktyg, isopropylalkohol, rena verktygstrasor, 63,5 mm. Hålsåg, Molex utdragningsverktyg (FLHXSE-/FLTRXSE-modeller från 2021 och senare)	

SATSINNEHÅLL

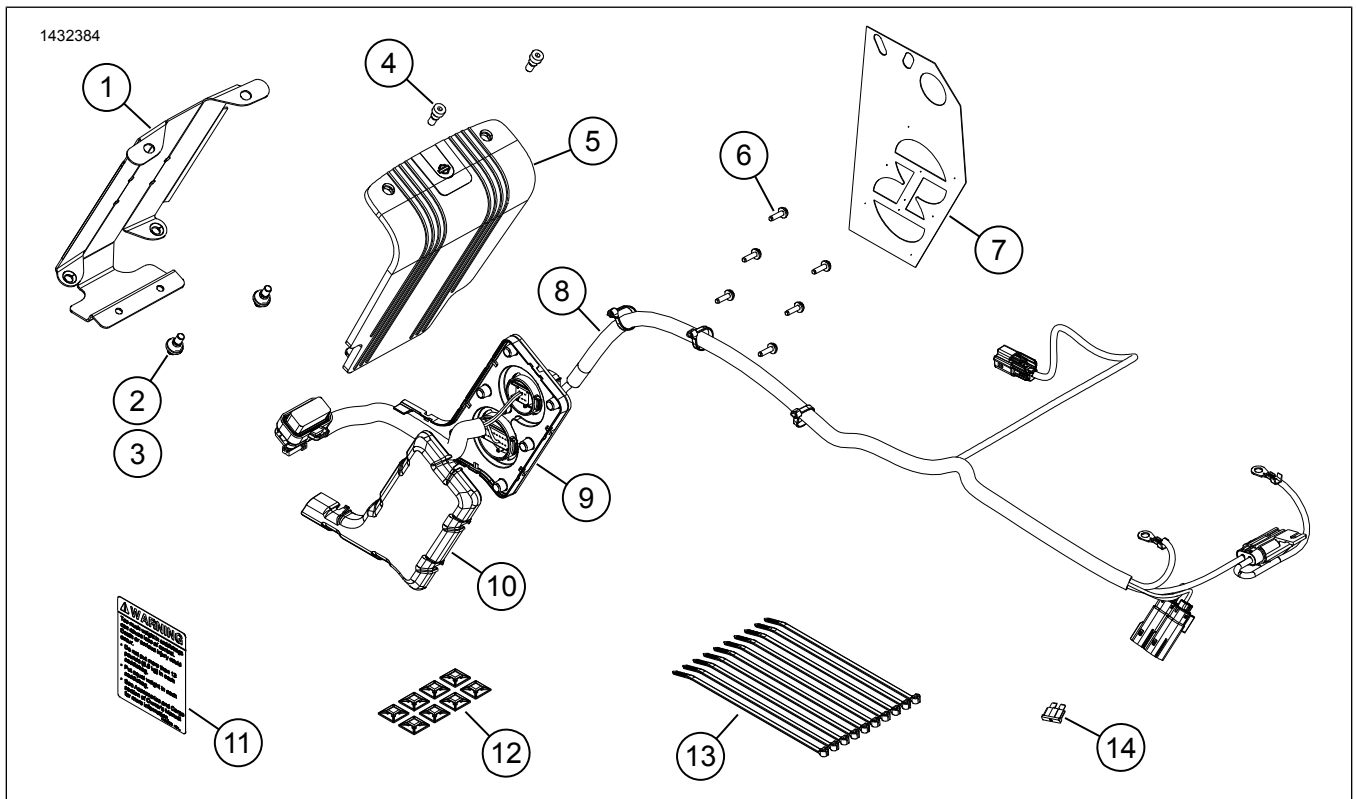

Figur 1. Reservdelar: Sats med sekundär förstärkare

Tabell 2. Reservdelslista: Sats med sekundär förstärkare

<input checked="" type="checkbox"/>	Komponent	Antal	Beskrivning	Art.nr	Anteckningar
<input type="checkbox"/>	1	1	Fästkonsol för förstärkare, höger packväska	76001004	
<input type="checkbox"/>	2	2	Genomföring, fästkonsol för förstärkare	12100052	
<input type="checkbox"/>	3	2	Pinnbult 1/4-20	12600305	
<input type="checkbox"/>	4	2	Skruv, insexhuvud 1/4-20	10201064	
<input type="checkbox"/>	5	1	Förstärkarkåpa	76000994	
<input type="checkbox"/>	6	6	Skruv, rundat huvud TORX™, T15	10200065	
<input type="checkbox"/>	7	1	Bormall	76001009	
<input type="checkbox"/>	8	1	Packväskeskablage, yttre	Säljs ej separat	
<input type="checkbox"/>	9	1	Packväskeskablage, inre	Säljs ej separat	
<input type="checkbox"/>	10	1	Kablageskydd	76001008	
<input type="checkbox"/>	11	1	Dekal, packväskans kapacitet	14002201	
<input type="checkbox"/>	12	8	Hållare, ledning	69200342	
<input type="checkbox"/>	13	10	Buntband	10006	
<input type="checkbox"/>	14	1	Säkkring, 40 Amp	72371-95	

ANMÄRKNING

Kontrollera allt innehåll finns i satsen innan du installerar eller avlägsnar artiklar från fordonet.

ALLMÄNT

ANMÄRKNING

Det nyligen installerade ljudsystemet och högtalarna spelar inte upp ljud såvida det inte konfigureras med Harley-Davidson ljudappen eller av en auktoriserad Harley-Davidson återförsäljare.

ANMÄRKNING

De olika generationerna av högtalare, förstärkare och ledningar för Harley-Davidson fordon designades eller testades inte för att fungera tillsammans. Se P&A-katalogen för monteringsrekommendationer och kontakta din återförsäljare för att säkerställa optimal prestanda och kompatibilitet.

Bluetooth Dongle är en ljudkommunikationskomponent. I kombination med H-D ljudappen kan den tilldela förstärkare och högtalarkanaler eller förbättra ljudet genom att bredda frekvensområdet med en extra equalizer. Dongeln **KAN INTE** användas som en kommunikationsenhet mellan telefonen och fordonets radio.

Modeller

*Om du vill ha information om hur modellen monteras kan du läsa P&A-återförsäljarkatalogen eller avsnittet "Reservdelar

och tillbehör" på www.harley-davidson.com (endast på engelska).

Kontrollera att du använder den senaste versionen av instruktionsbladet som finns på: h-d.com/isheets

Kontakta Harley-Davidsons kundtjänst på +1-800-258-2464 (endast USA) eller +1-414-343-4056.

Elektrisk överbelastning

▲ VARNING

När du monterar elektriska tillbehör ska du säkerställa att du inte överskrider den högsta amperestyrkan för säkringen eller kretsbrytaren som skyddar den berörda krets som ändras. Om du överskrider den högsta amperestyrkan kan det orsaka elfel, vilket kan leda till dödsfall eller allvarliga personskador. (00310a)

OBS

Alltför många elektriska tillbehör kan överbelasta fordonets laddningssystem. Om anslutna elektriska tillbehör tillsammans konsumerar mer än laddsystemet producerar kommer batteriet att laddas ur, vilket kan orsaka problem i elsystemet. (00211d)

För det här paketet krävs upp till **8 A** mer ström från elsystemet.

Installationskrav

Hämta hem Harley-Davidson ljudappen.

Använd denna sats tillsammans med andra satser med **Harley-Davidson Audio powered by Rockford Fosgate®**.

För korrekt installation av förstärkarens fästkonsol på packväskans yta bör limmet tillåtas att härda i minst 24 timmar för optimal vidhäftning.

De här artiklarna finns tillgängliga hos närmaste Harley-Davidson-återförsäljare.

- **FLHTKSE-, FLTRUSE- och Touring-modeller från 2014 och framåt:** separat köp av Harley-Davidson förlängningskablage (art.nr 69200921) kan krävas. Använd detta när flera elektriska tillbehör är installerade på fordonet.
- **FLHTKSE-, FLTRUSE- och Touring-modeller från 2014 och framåt:** separat köp av Harley-Davidsons sats med huvudförstärkare och Bluetooth-dongel (art.nr 76000997) krävs för denna installation.
- **FLHXSE- och FLTRXSE-modeller från 2021 och framåt:** separat köp av Harley-Davidson Bluetooth-dongel (art.nr 41000771) **krävs** för denna installation.
- **FLHXSE- och FLTRXSE-modeller från 2021 och framåt:** separat köp av Harley-Davidsons kablage till Bluetooth-dongel (art.nr 69202641) **krävs** för denna installation.
- **FLHXSE- och FLTRXSE-modeller från 2021 och framåt:** separat köp av Harley-Davidsons dubbelsidiga tejp (art.nr 76434-06) **krävs** för denna installation.
- **2022 FLTRKSE:** Separat köp av Harley-Davidson Bluetooth Dongle (artikelnummer 41000771) **krävs** för denna installation.
- **2022 FLTRKSE:** Separat köp av Harley-Davidson Bluetooth Dongle med kablage (artikelnummer 69202641) **krävs** för denna installation.
- **2022 FLTRKSE:** Separat köp av Harley-Davidson Dual Lock Tape (artikelnummer 76434-06) **krävs** för denna installation.
- **2022 FLTRKSE:** Separat köp av Harley-Davidson Black 2-Way Housing (artikelnummer 69200272) **krävs** för denna installation.
- **2022 FLTRKSE:** Separat köp av Harley-Davidson Terminal Pins #16-20 AWG (artikelnummer 72169-07) **krävs** för denna installation.
- **2022 FLTRKSE:** Separat köp av Harley-Davidson Terminal Pins #18-20 AWG (artikelnummer 72168-07) **krävs** för denna installation.

⚠ VARNING

Förarens och passagerarens säkerhet är beroende av att denna sats monteras korrekt. Följ rätt tillvägagångssätt enligt verkstadshandboken. Om du inte kan utföra åtgärden eller saknar rätt verktyg låter du en Harley-Davidson-återförsäljare utföra monteringen. Om den här satsen monteras felaktigt kan det leda till dödsfall eller allvarliga personskador. (00333b)

Installation av en tekniker på en Harley-Davidson återförsäljare rekommenderas.

FÖRBEREDELSE

ANMÄRKNING

Det här instruktionsbladet hänvisar till information i verkstadshandboken. Installationen kräver en verkstadshandbok

för en motorcykel av detta årets modell. En sådan finns tillgänglig hos Harley-Davidson-återförsäljare.

1. Ta bort packväskorna.
 - a. FLHXSE- och FLTRXSE-modeller av årgång 2021, se nedan.
2. Ta bort sidokåporna.
3. Ta bort huvudsäkringen.
4. Demontera sadeln.
5. Ta bort bränsletanken.
6. Avlägsna hållaren på vänster sida.
7. Avlägsna den övre hållaren.
8. Avlägsna hållaren på nedre delen av mittramen.
9. **Gaffelmonterad kåpa:**
 - a. Ta bort vindrutan.
 - b. Ta bort den yttre kåpan.
 - c. Ta bort instrumentpanelen.
10. **Rammonterad kåpa:**
 - a. Avlägsna högtalargallret.
 - b. Ta bort den yttre kåpan.
11. Om detta är en uppgradering för att lägga till en sekundär förstärkare till ett system där huvudförstärkaren och högtalarna redan installerats, så kan en del demontering krävas.
12. Om Tour-Pak-högtalare eller högtalare på de nedre kåporna har använts med en huvudförstärkare, så ska huvudförstärkarens högtalarutgång kopplas bort vid kontakt 351A (den kommer i stället att dras till den sekundära förstärkaren).

2022 FLTRKSE

Packväska

1. Avlägsna vänster packväska.
 - a. Koppla från ljudkontakterna.
2. Figur 2 Lokalisera Originalutrustning (OE) på 16 vägsanslutningen [C288B_1].
 - a. Ta bort tejp från vita/rosa och vita/bruna ledningar.

3. Installera kopplingsstiften artikelnummer 72168-07 på kablarna. Se fordonets Handbok för elektrisk diagnos (HED)
4. Figur 3 Ta bort pluggarna från hålighetens 13 och 14 av kontakt [C288B_1].
5. Installera vit/rosa kopplingsstift i hålrum 13 av kontakten [C288B_1]. Se fordonets HED .
6. Installera vit/brun kopplingsstift i hålrum 14 av kontakten [C288B_1]. Se fordonets HED .
7. Sätt tillbaka vänster packväska.
 - a. Anslut ljudkontakterna.

Yttre kablage

1. Figur 4 Lokalisera tejpade vita/rosa och vita/bruna ledningar i batteriboxens område. Ta bort tejp från kablarna.
2. Installera kopplingsstiften artikel 72169-07 på kablarna. Se fordonets HED .
3. Figur 5 Installera vita/rosa kopplingsstift i kontakthålet 1 i kontakten [69200272].
4. Installera vita/bruna kopplingsstift i kontakthålet 2 i kontakten [69200272].

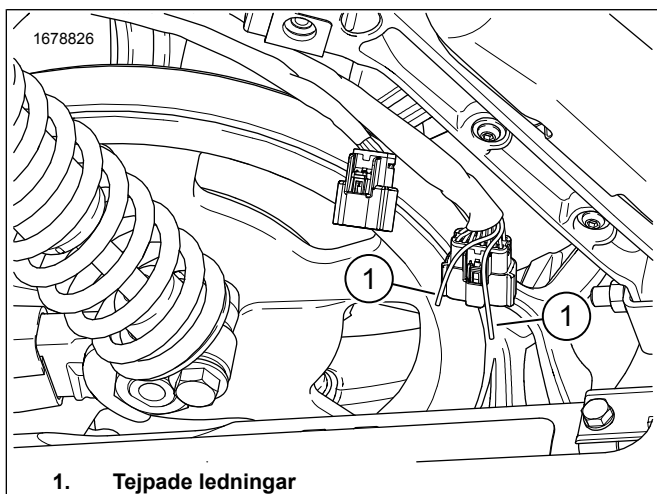

Figur 2. Sadelväskas ledningar

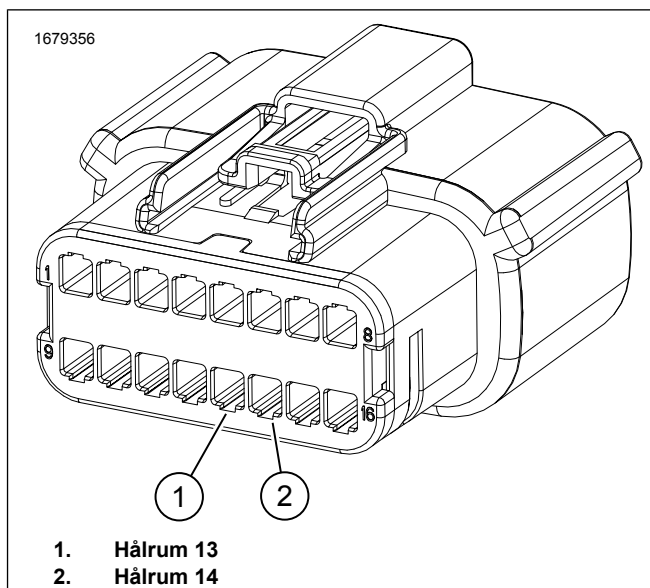

Figur 3. 16 stiftskontakt C288_1

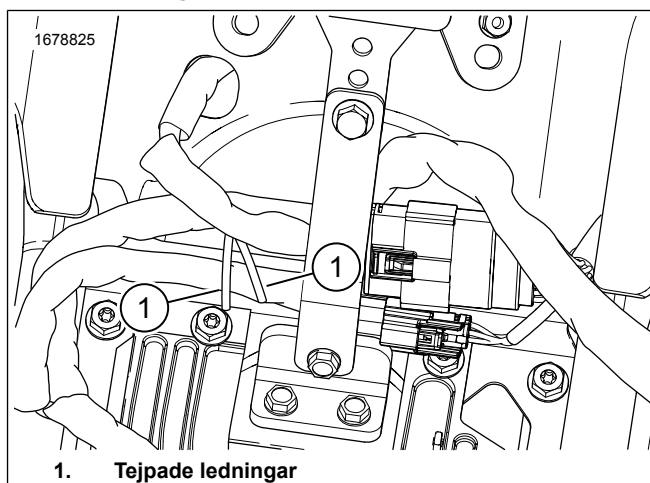

Figur 4. Batteriboxens ledningar

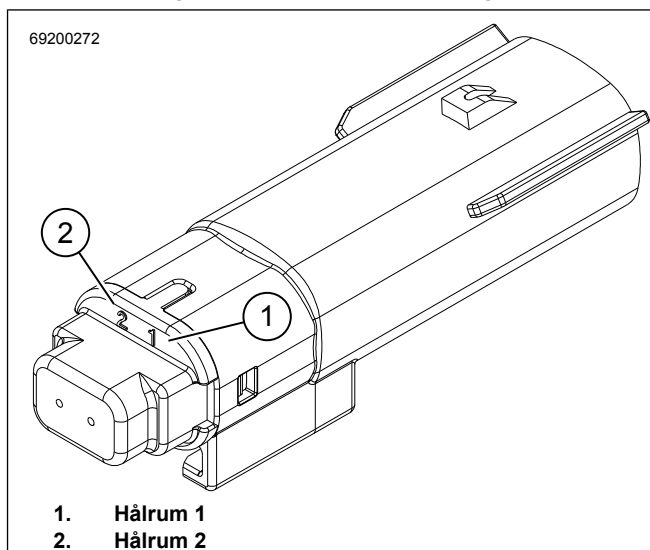

Figur 5. 2 stiftskontakt 69200272

FLHXSE- OCH FLTRXSE-MODELLER AV ÅRGÅNG 2021

Förbered

- Figur 6 Ta bort originalkomponenterna i höger packväska.
 - Koppla bort högtalarkontakterna.
 - Koppla bort packväskans låskontakt.
 - Ta bort skyddet till det inre originalkablage.
 - Ta bort den ursprungliga 6-stiftskontakten [289B] (1). Lossa spärrlåset och vrid moturs.
 - Dra ut högtalarnas och packväskornas ledningar (2) och kontakter genom hålet. Behåll dem för att använda senare.
 - Ta bort och kassera det inre originalkablaget (3) och skruvarna.

2021 FLHXSE och FLTRXSE sadelväska

- PACKVÄSKA Utför steg 3-13.
 - Ta bort och kassera tillbehörets 6-stiftskontakt, det ljusblå och ljusblå/svarta kablaget och 2-stiftskontakten från sekundärförstärkarens inre delkablage. Se Figur 1 artikel 9.
 - Lossa spärrlåset och vrid moturs.
 - Dra ut högtalarnas och packväskornas ledningar och kontakter genom hålet och kassera dem.
- Figur 6 Installera höger packväskas ursprungliga 6-stiftskontakt (1).
 - Installera kontakterna samt högtalarnas och sadelväskornas ledningar (2) genom hålet.
 - Installera den ursprungliga 6-stiftskontakten [289B] (1). Vrid medurs och tills hållaren låses.
 - Montera skyddet för det inre kablaget.
 - Anslut packväskans låskontakt.
 - Anslut högtalarkontakterna.
 - Dra in kablaget i de ursprungliga fästklammorna.

Yttre kablage

- Figur 8 Använd specialverktyg för att ta bort terminalerna från kontakterna.

Specialverktyg: MOLEX ELECTRICAL CONNECTOR TERMINAL REMOVER (ELEKTRISKT KONTAKTSTYCKE, KONTAKT, DEMONTERINGSVERKTYG) (HD-48114)

 - Ta bort vit/rosa ledning (8) från OEM 6-vägs [289B] (4) (terminal 5).

- Ta bort vit/brun ledning (8) från OEM 6-vägs [289B] (4) (terminal 6).
- Ta bort vit/rosa kabel (7) från sekundära förstärkarens kablages 16-stiftskontakt [289B_1] (6) (terminal 1).
- Ta bort vit/brun kabel (7) från sekundära förstärkarens kablages 16-stiftskontakt [289B_1] (6) (terminal 2).

- Figur 1 Installera kablarna från 6-stifts- till 16-stiftskontakten.
 - Installera vit/rosa kabel (8) från ursprunglig 6-stiftskontakt [289B] (4) i terminal 1 tillhörande den sekundära förstärkarens kablages 16-stiftskontakt [289B_1] (7).
 - Installera vit/brun kabel (8) från ursprunglig 6-stiftskontakt [289B] (4) i terminal 2 tillhörande den sekundära förstärkarens kablages 16-stiftskontakt [289B_1] (7).
- Figur 8 Använd eltejp för att linda ändarna på de vita ledning (7) som fanns i 16-stiftskontakten (6), eller ta bort kablarna helt från den sekundära förstärkarens kablage, inklusive den oanvända kontakten [350B].
- Fäst de oanvända vita kablarna (7) vid behov.
- Täta öppna håligheter i kontakterna med tätningsstift från det kasserade kablaget.

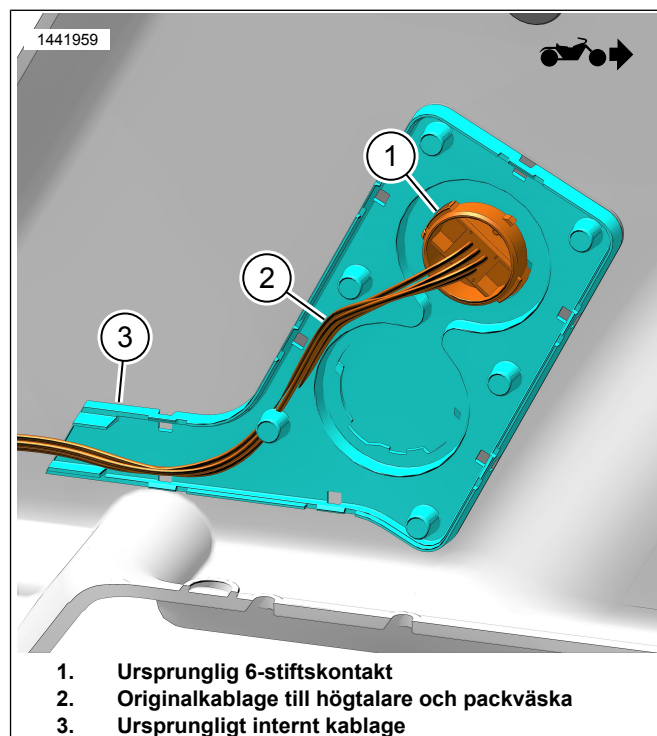

Figur 6. Ursprungligt internt kablage (inuti packväska)

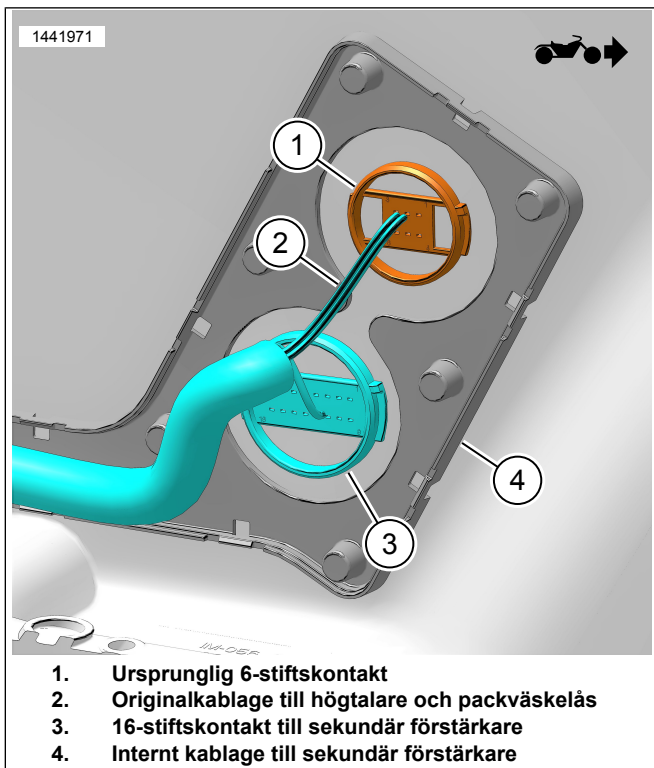

Figur 7. Internt kablage till sekundär förstärkare (inuti packväska)

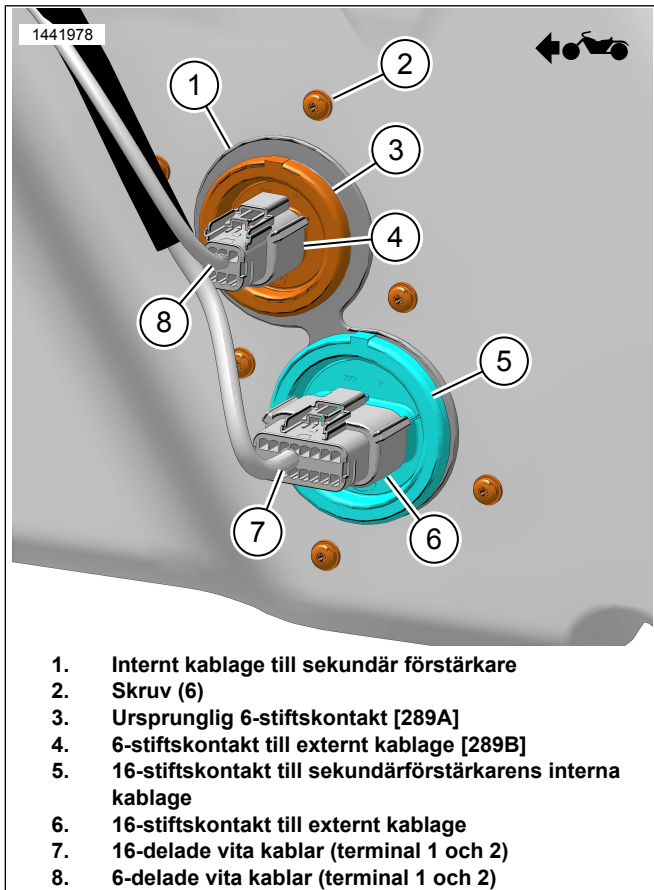

Figur 8. Vita kablar i externt kablage (utanpå packväska)

PACKVÄSKA

ANMÄRKNING

Följande modeller hoppar över steg 1 till 3.

- 2021 och senare FLHXSE och FLTRXSE

1. Figur 9 Positionera schablonen (2) på höger packväska (1).

- a. Använd tejp för att skydda schablonen.

2. **ANMÄRKNING**

Var mycket försiktig så att du inte skadar den lackerade ytan.

Modifiera höger packväska.

- a. Placera stansborret i mitten av schablonen.
- b. **Hål för inre kablage:** Använd 63,5 mm hålsåg.
- c. **Skruvhål:** Använd borret på 5,15 mm (13/64 tum).
- d. Figur 10 Material trimmat till rund kant (3).
- e. Avgrada hålen genom att slipa ytan lätt.

3. Figur 1 Fäst packväskans kapacitetsetikett (11).

- a. Fäst den över den befintliga etiketten.

4. Figur 12 Montera genomföringen (3) i förstärkarens fästkonsol (4).

5. Sätt i pinnbulten (2) i förstärkaren (1). Dra åt.

Åtdragning: 9–12 N·m (80–106 **in-lbs**) Förstärkarens pinnbult

6. Figur 14 Anslut det inre kablages kontakt (4) till förstärkaren (2).

7. Figur 15 Montera förstärkaren (5) på förstärkarens fästkonsol (4).

8. Montera förstärkarens hölje (2).

9. Figur 16 Montera skruvarna (1). Dra åt.

Åtdragning: 13,5 N·m (119 **in-lbs**) Skruvar till förstärkarens hölje

10. Figur 14 Montera kablageskyddet (6).

11. Figur 10 Installera det inre kablaget (2).

12. **ANMÄRKNING**

Om det inre kablaget inte passar med hålen i packväskan, så ökar du hålstorleken till ett borr på 6,35 mm (1/4 tum). Avgrada och rengör packväskan.

Skruva i skruvarna (1). Dra åt.

Åtdragning: 1,1–1,5 N·m (10–13 **in-lbs**) Skruvar till inre kablage

13. Montera förstärkarens fästkonsol.

- a. Figur 11 Passa in fästkonsolen på prov. Fästkonsolen måste vara rak, centrerad och så nära botten av packväskan som möjligt.
- b. Figur 13 Använd slitsarna i fästkonsolen (1) för att böja och anpassa den efter packväskans konturer (2) utan att skaka den. Detta säkerställer bättre kontakt och vidhäftning med tejen. Ta inte av skyddet från tejen än.
- c. Figur 11 Passa in konsolen på prov för att finna den slutliga positionen, och se till att den är rak, centrerad och så nära botten av packväskan som möjligt.
- d. Använd märkpenna, maskeringstejp eller blyertspenna för att markera platsen där den ska monteras.
- e. Lossa skyddet från tejen på fästkonsolen.

ANMÄRKNING

När konsolen har tejpats på plats kommer det att vara mycket svårt att ta bort den utan att skada konsolen.

- f. Montera fästkonsolen på den markerade platsen.
- g. Ställ packväskan upprätt och låt tejen härda i minst 24 timmar.

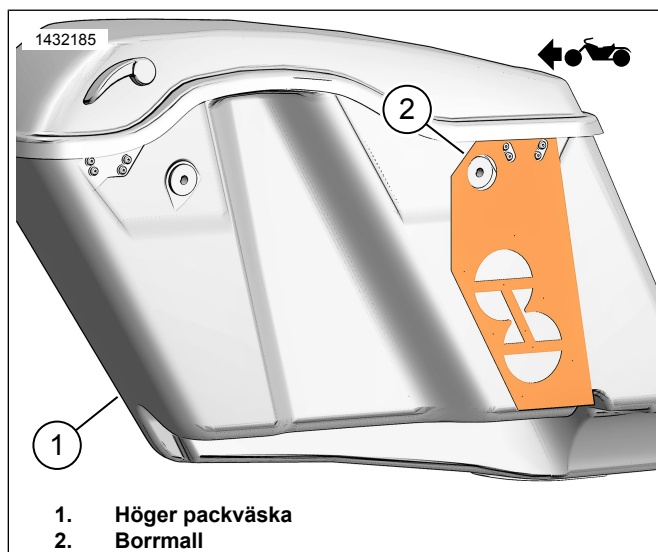

Figur 9. Schablon för höger packväska

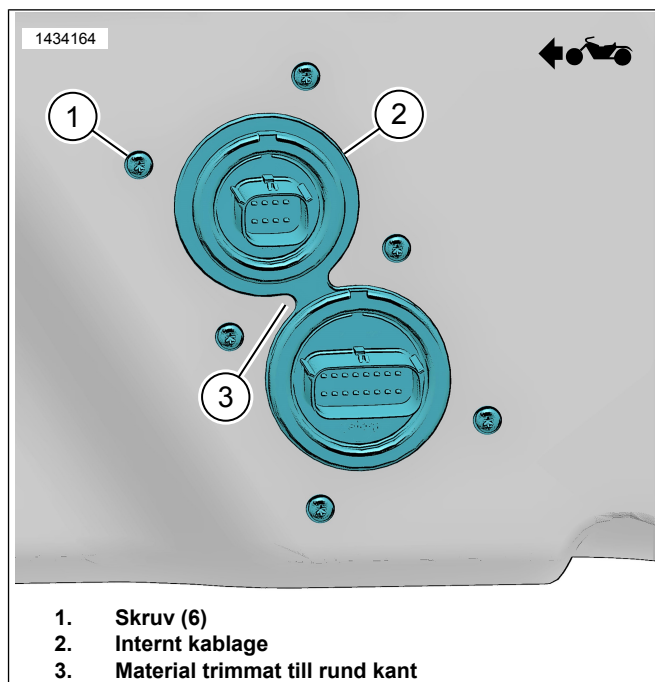

Figur 10. Inre kablage

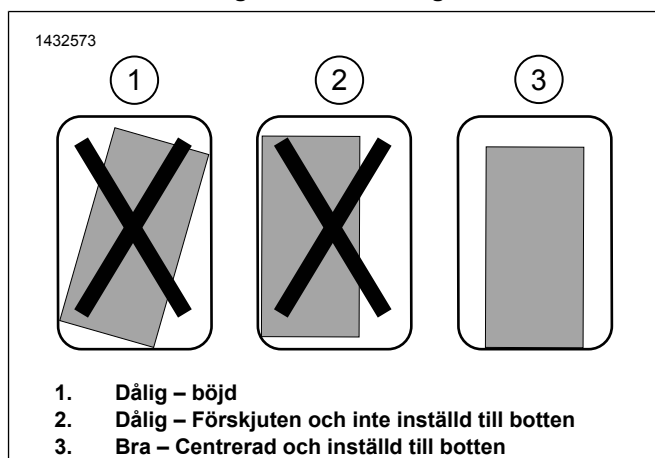

Figur 11. Montering av fästkonsol

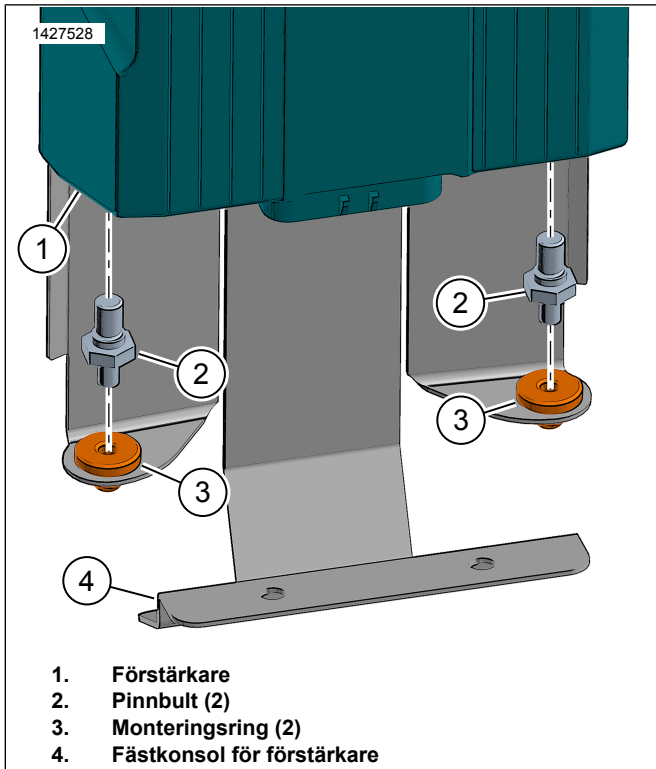

Figur 12. Förstärkarpinnbult

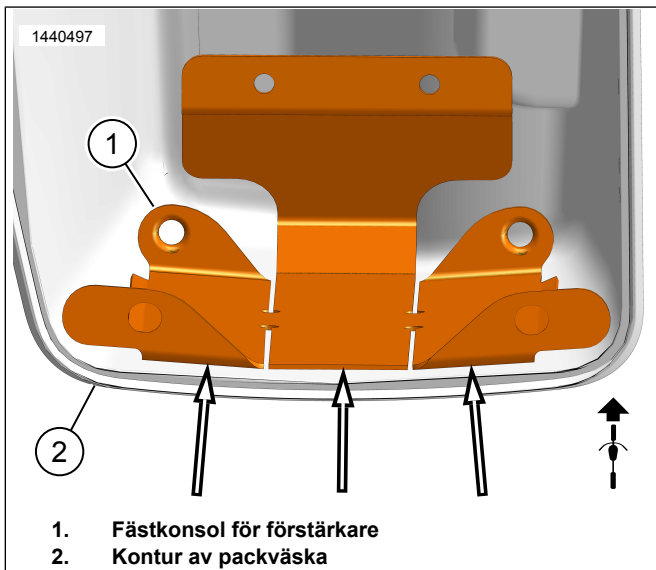

Figur 13. Kontur av packväska

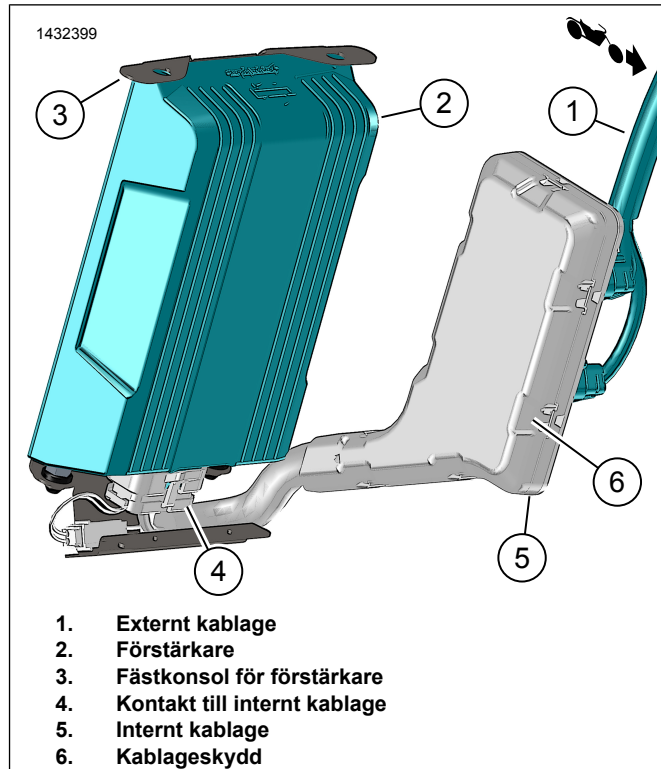

Figur 14. Förstärkarenhet, höger packväska

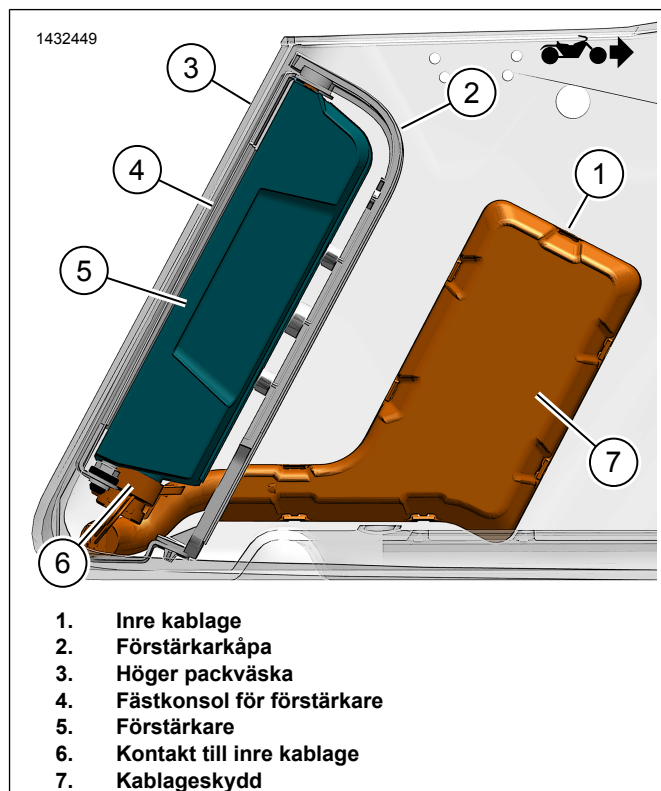

Figur 15. Packväskekablage med förstärkare

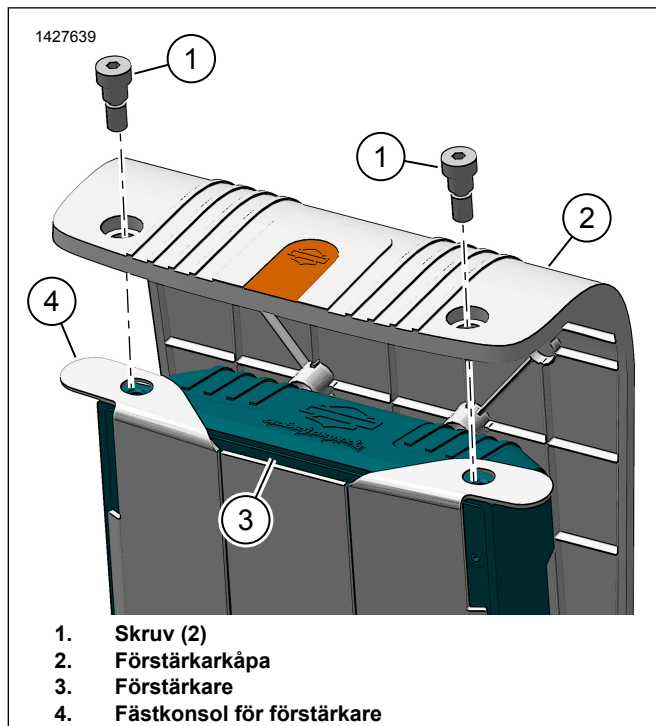

1. Skruv (2)
2. Förstärkarkåpa
3. Förstärkare
4. Fästkonsol för förstärkare

Figur 16. Förstärkarkåpa

YTTRE KABLAGE

1. Dra det yttre packväskeskablaget längs ramen.
 - a. Figur 17 Fäst kablaget löst i förankringspunkterna med buntband (1). Dra inte åt buntbanden.
 - b. Montera packväskan för att kontrollera kablgets längd. Lämna tillräckligt med längd för att enkelt kunna ansluta det till packväskan.
 - c. Figur 18 Dra återstående kablage till batterilådan.
 - d. Anslut negativ batterikabel (2).
 - e. Anslut batteriets pluskabel (4).
 - f. Montera säkringen (4) i säkringshållaren (3).
 - g. Fäst säkringshållaren (3) med buntband.
 - h. Dra kontakterna (1) mot den vänstra sidans övertäckningsområde och kontakterna (5, 6) mot den högra övertäckningen.
 - i. Fäst resten av kablaget med buntband efter behov.

2. Figur 17 Anslut det yttre packväskeskablaget till det inre kablaget (2) i packväskan.
3. Figur 18 Anslut [350B] (1) tillhörande den sekundär förstärkarens kablage i [350A] på huvudförstärkarens kablage.
 - a. **2022 FLTRKSE:** Anslut [350B] (1) sekundär förstärkarens kablage till 2 vägskontakt.
4. Montera packväskan på fordonet.

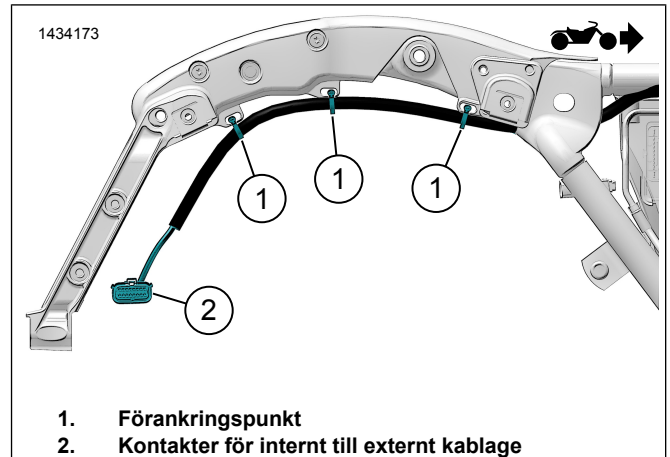

1. Förankringspunkt
2. Kontakter för internt till externt kablage

Figur 17. Dragning av externt kablage (typiskt)

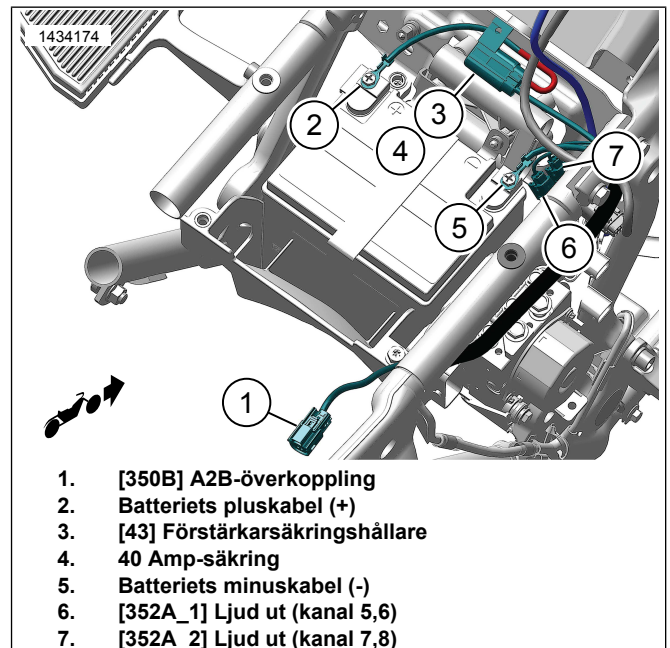

1. [350B] A2B-överkoppling
2. Batteriets pluskabel (+)
3. [43] Förstärkarsäkringshållare
4. 40 Amp-säkring
5. Batteriets minuskabel (-)
6. [352A_1] Ljud ut (kanal 5,6)
7. [352A_2] Ljud ut (kanal 7,8)

Figur 18. Dragning av externt kablage (typiskt)

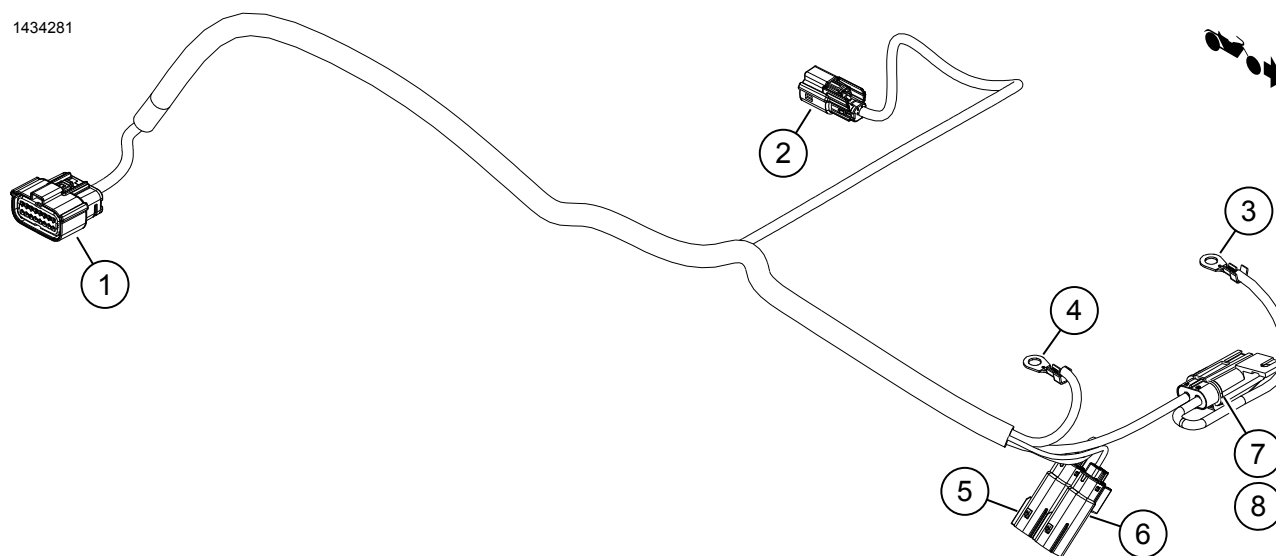

- | | |
|-------------------------------------|----------------------------------|
| 1. [289B_1] Kontakt höger packväska | 5. [352A_1] Ljud ut (kanal 5,6) |
| 2. [350B] A2B-överkoppling | 6. [352A_2] Ljud ut (kanal 7,8) |
| 3. Batteriets pluskabel (+) | 7. [43] Säkring till förstärkare |
| 4. Batteriets minuskabel (-) | 8. 40 Amp-säkring |

Figur 19. Kontakter till externt kablage (2014 och senare)

HÖGTALARKONTAKTER

ANMÄRKNING

Om installationen av den högra packväskan innefattar en sekundär förstärkare, så ska endast vänster högtalares kablage anslutas till [351A].

Högtalaranslutningarna för Tour-Pak och/eller nedre kåpor kommer att dras till den sekundära förstärkaren.

Kanal 5, 6 och 7, 8

Nedre kåpor, packväskelock eller Tour Pak

1. Se den aktuella högtalares installationssats för kabeldragning och kontakter som är associerade med satsen.
2. **Kanal 5, 6:** Tour-Pak och nedre kåpor [352A_1].

3. **Kanal 7, 8:** Tour-Pak och nedre kåpor [352A_1] eller beroende på användningen [352A_1].
4. Anslut den aktuella satsens kablage till det yttre kablaget [351A].

ANMÄRKNING

Om det finns fler än 4 högtalare måste de packväskemonterade högtalarna alltid anslutas till huvudförstärkaren [351].

Om det inte finns några packväskemonterade högtalare, så kan högtalare på Tour-Pak och/eller de lägre kåpor anslutas till [351] eller [352] i valfri ordning. Appen används för att konfigurera högtalarsignalstilledningen

Om det inte finns några packväskemonterade högtalare, så kommer det inte att finnas någon 6-stiftskontakt (4) till det yttre kablaget. Figur 8

Tabell 3.

Högtalare	Förstärkare	Kanaler	Konfiguration	Kåpa	Packväska	Tour-Pak	Nedre del
2	Primärt	1 & 2	Kåphögtalare	349			
4	Primärt	1, 2 & 3, 4	Kåphögtalare & packväskelock		351		
4	Primärt	1, 2 & 3, 4	Kåphögtalare & Tour-Pak			351	
4	Primärt	1, 2 & 3, 4	Kåpas högtalare & lägre				351
6	Primärt	1, 2 & 3, 4	Kåphögtalare & packväskelock		351		
	Sekundär	5 & 6	Tour-Pak			352_1	
6	Primärt	1, 2 & 3, 4	Kåphögtalare & packväskelock		351		
	Sekundär	5 & 6	Nedre del				352_1
6	Primärt	1, 2 & 3, 4	Kåphögtalare & Tour-Pak			351	
	Sekundär	5 & 6	Nedre del				352_1
8	Primärt	1, 2 & 3, 4	Kåphögtalare & packväskelock		351		
	Sekundär	5, 6 & 7, 8	Tour-Pak & nedre kåpor			352_1	352_1
				Använd kontaktnummer per högtalaruppsättning			

KONFIGURERING AV APPEN

1. **Unresolved graphic link (id=40115-100120)** Få tillgång till ljudsystemet.
 - a. Parkoppla enheten (1) till systemet.
 - b. Öppna appmenyerna (2) för att konfigurera fordonets ljudsystem.
2. **Unresolved graphic link (id=40115-100121)** Huvudmenyns skärm.
 - a. Ikonen för huvudmenyn (1).
 - b. Återställ eller ändra PIN-kod (2).
 - c. Redigera eller byt namn på systemet (3).
 - d. Anpassa huvudmenyn med en bild på din hoj (4).
 - e. Bluetooth-anslutningsindikator. En symbol med ett snedstreck indikerar: Inte ansluten (5).
3. **Unresolved graphic link (id=40115-100122)** Inställningsmenyns skärm.
 - a. Ikonen för inställningsmenyn (1).
 - b. Används för att skanna QR-kod (2) på iSheet.
 - c. Manuell inställning av Stage 1- eller 2-högtalare, högtalarplats och vitt brus för att tilldela högtalarplatser.
4. **Unresolved graphic link (id=40115-100123)** Inställningsskärm för equalizer.
 - a. Inställningsikonen för equalizer (1)
 - b. Ställ in equalizer-frekvenser för 7 band (2).
 - c. Anpassade eller förinställda equalizerval (3).
5. **Unresolved graphic link (id=40115-100124)** Diagnostikmenyns skärm.
 - a. Diagnostikmenyns ikon (1) visar ljudsystemets status.
 - b. Öppna högtalartestskärmen (2).
 - c. Uppdaterar högtalar- och förstärkarstatus (3) efter reparation av en komponent.
 - d. Välj högtalare för test och funktioner för vitt brus (4).
 - e. Återgå till diagnostikmenyns skärm (5).

KLART

1. **Rammonterad kåpa:**
 - a. Montera högtalargallret.
 - b. Installera den yttre kåpan.

2. **Gaffelmonterad kåpa:**
 - a. Montera vindrutan.
 - b. Installera den yttre kåpan.
 - c. Montera instrumentpanelen.
3. Montera hållaren på nedre delen av mittramen.
4. Montera batteriet.
5. Montera den övre hållaren.
6. Montera hållaren på vänster sida.
7. Montera bränsletanken.
8. Montera sadeln.
9. Sätt tillbaka huvudsäkring.
10. Montera sidokåporna.
11. Montera sadelväskor.