



INSTRUÇÕES

J04715

2024-12-20



DEFLETORES DE AR NO MEIO DO QUADRO

INFORMAÇÕES GERAIS

Tabela 1. Informações gerais

Kits	Ferramentas sugeridas	Nível de habilidade ⁽¹⁾
58002-09, 58002-09A, 57200157, 57200356	Óculos de proteção, torquímetro	
<i>(1) Aperte com o valor do torque ou com outras ferramentas e técnicas moderadas necessárias</i>		

CONTEÚDO DO KIT



Figura 1. Conteúdo do kit: Defletores de ar no meio do quadro



Tabela 2. Conteúdo do kit: Kit de Defletores de Ar para o Meio do Quadro

<input checked="" type="checkbox"/>	Verifique se todos os conteúdos estão presentes no kit antes de instalar ou remover itens do veículo.				
Item	Qtd.	Descrição	Part No.	Notas	
<input type="checkbox"/>	1	4	Parafuso	3787	Kits: 58002-09A, 57200157
<input type="checkbox"/>	2	4	Arruela, lisa	6036	Kits: 58002-09A, 57200157
<input type="checkbox"/>	3	2	Porca rápida	8108	Kits: 58002-09A, 57200157, 57200356
<input type="checkbox"/>	4	2	Porca, especial	8194	Kits: 58002-09A, 57200157
<input type="checkbox"/>	5	1	Defletor de ar no meio do quadro, direito	58170-09	Kit: 58002-09
<input type="checkbox"/>			Defletor de ar no meio do quadro, direito, sem ventoinha do chassi	58167-09A	Kit: 58002-09A
<input type="checkbox"/>			Defletor de ar no meio do quadro, direito, translúcido, com ventoinha do chassi	57200243	Kit: 57200157
<input type="checkbox"/>			Defletor de ar no meio do quadro, direito,	57200225	
<input type="checkbox"/>			Defletor de ar no meio do quadro, direito, fumê	57200245	Kit: 57200356
<input type="checkbox"/>	6	1	Defletor de ar no meio do quadro, esquerdo	58170-09	Kit: 58002-09
<input type="checkbox"/>			Defletor de ar no meio do quadro, esquerdo	58169-09	Kit: 58002-09A
<input type="checkbox"/>			Defletor de ar no meio do quadro, esquerdo, translúcido	57200255	Kit: 57200157
<input type="checkbox"/>			Defletor de ar no meio do quadro, esquerdo	57200256	
<input type="checkbox"/>			Defletor de ar no meio do quadro, esquerdo, fumê	57200245	Kit: 57200356

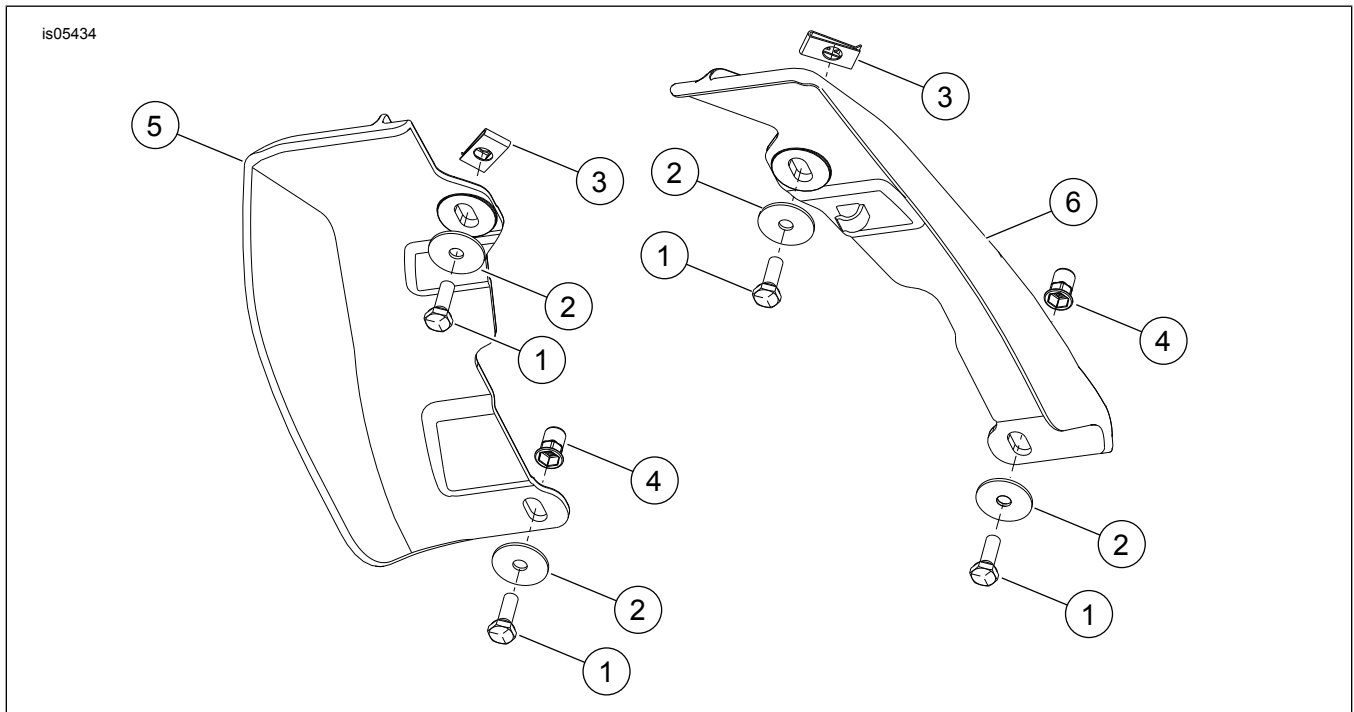
GERAL

A folha de instruções também está disponível em formato eletrônico. Para verificar se você está utilizando a versão mais atual disponível, siga um destes procedimentos:

- Vá para h-d.com/isheets.
- Digitalize o código QR no canto superior esquerdo da folha de instruções

NOTA

Esta ficha de instruções poderá conter um Vídeo Complementar como ajuda do instalador, esclarecendo uma parte determinada da montagem. Um link para o vídeo deve estar localizado no final desta ficha de instruções.

Modelos

Para informações sobre os modelos correspondentes, consulte o Catálogo de Varejo P&A (P&A) ou a seção de Peças e Acessórios em www.harley-davidson.com.

Entre em contato com a Central de atendimento ao cliente da Harley-Davidson através do telefone 1-800-258-2464 (somente EUA) ou 1-414-343-4056.

Requisitos de instalação

▲ ATENÇÃO

A segurança do motociclista e do passageiro depende da instalação correta deste kit. Se o procedimento não estiver dentro de suas capacidades ou se você não possuir as ferramentas corretas, deixe que uma concessionária Harley-Davidson efetue a instalação. A instalação inadequada deste kit poderá resultar em morte ou lesões graves. (00308b)

REMOÇÃO

1. Remova e descarte o retentor do fio da vela de ignição traseira.

INSTALAÇÃO

NOTA

Nos veículos MA2016 e anteriores, é necessário instalar porcas rápidas no quadro do veículo. Nos modelos posteriores, as porcas foram soldadas ao quadro do veículo.

1. Instale a porca rápida (3) no furo grande com o lado plano voltado para baixo.
 - a. Alinhe os furos rosqueados com os pequenos furos de montagem da placa.

2. Instale as porcas especiais (4) no furo sextavado na parte de baixo (2).
 - a. Instale a arruela (2) no parafuso (1).
 - b. Insira o parafuso (1) até o fim na porca especial (4).
 - c. Pressione o conjunto da porca especial com firmeza de encontro à travessa.
 - d. Aperte o parafuso (1) por aproximadamente 2 voltas e meia.
Torque: 6,8 N·m (60 in-lbs)
 - e. Remova o parafuso (1) e a arruela (2).
 - f. Repita o procedimento para o lado oposto.

3. Instale o defletor no meio do quadro (3, 4).

NOTA

Não use o adesivo LOCTITE® nos parafusos já que isso acarretará danos ao defletor de ar.

Posicione o defletor esquerdo atrás do fio da vela de ignição e do tubo evaporativo, se estiver presente.

4. Instale as arruelas (2) e os parafusos (1). Aperte
Torque: 2,8–3,9 N·m (25–35 in-lbs)
5. Conecte o fio da vela de ignição traseira prendedor de fio do defletor esquerdo (5).
6. Prenda os fios das velas de ignição traseiras no retentor.
7. Coloque o fio da vela de ignição do cilindro dianteiro do lado direito no canto/raio do defletor de ar. Ele deve estar fora da tampa da caixa do balancim.

▲ CUIDADO!

Se orientados incorretamente entre a tampa da caixa do balancim e o quadro, os fios da vela de ignição podem estar espremidos, resultando em danos aos fios. (17104b)

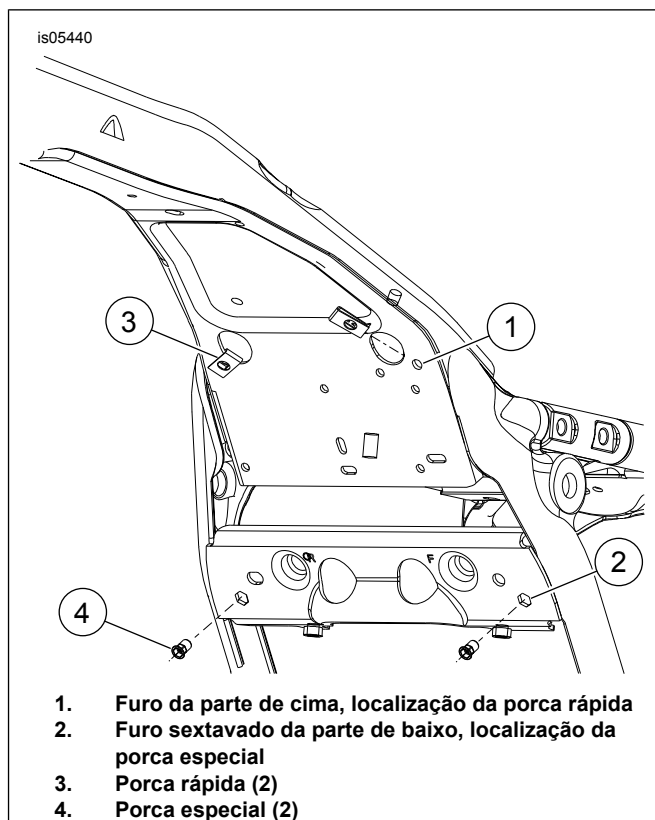

Figura 2. Localização dos parafusos

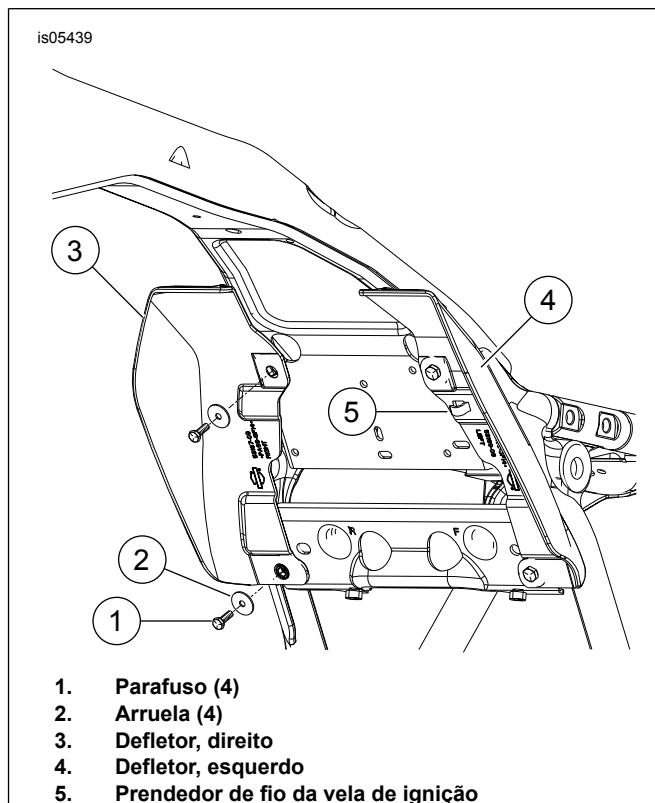

Figura 3. Localização dos parafusos