



INSTRUCTIONS

94100151

2024-12-20



KIT INSTALLATION DE L'AMPLIFICATEUR SECONDAIRE (NO DE PIÈCE 76000975)

Tableau 1.

Harley-Davidson Audio Powered par Rockford Fosgate®		
Kits	Outils suggérés	Niveau de compétence
76000975	Lunettes de protection, clé dynamométrique, perceuse électrique, lot de forets, ruban-cache, outil d'ébavurage, alcool isopropylique, chiffons d'atelier propres, 6,35 cm. Scie cloche, outil d'extraction de goupille Molex (modèles FLHXSE/FLTRXSE 2021 et ultérieurs)	

CONTENU DU KIT

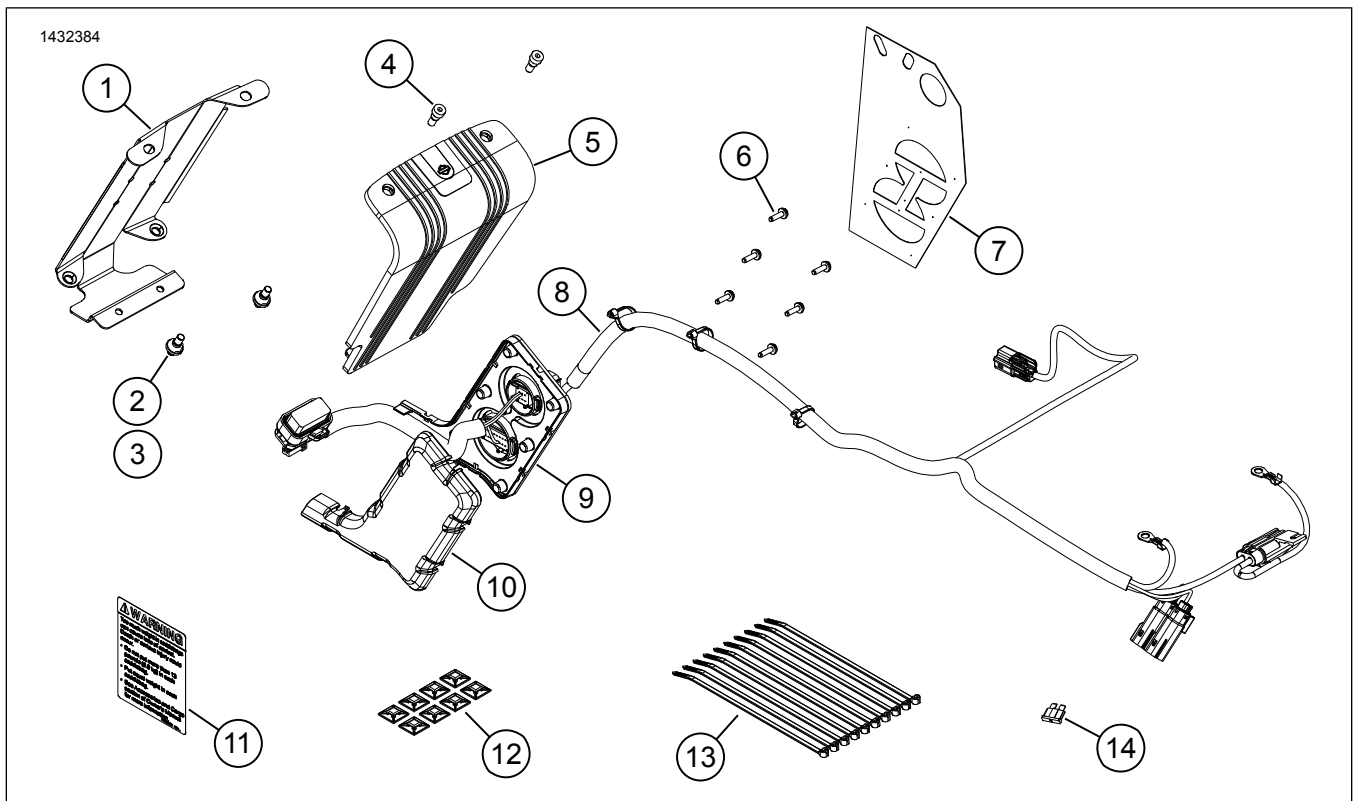

Figure 1. Pièces de rechange : Kit amplificateur secondaire

Tableau 2. Liste des pièces de rechange : Kit amplificateur secondaire

<input checked="" type="checkbox"/>	Ar-ticle	Qté	Description	No de pièce	Notes
<input type="checkbox"/>	1	1	Support de montage de l'amplificateur, sa-coche arrière droite	76001004	
<input type="checkbox"/>	2	2	Œillet, support de montage de l'amplifica-teur	12100052	
<input type="checkbox"/>	3	2	Goujon, 1/4-20	12600305	
<input type="checkbox"/>	4	2	Vis, tête creuse, 1/4-20	10201064	
<input type="checkbox"/>	5	1	Couvercle d'amplificateur	76000994	
<input type="checkbox"/>	6	6	Vis, tête cylindrique TORX™, T15	10200065	
<input type="checkbox"/>	7	1	Gabarit de perçage	76001009	
<input type="checkbox"/>	8	1	Faisceau de sacoche, extérieur	Non vendue séparé-ment	
<input type="checkbox"/>	9	1	Faisceau de sacoche arrière, intérieur	Non vendue séparé-ment	
<input type="checkbox"/>	10	1	Couvercle de faisceau de fils	76001008	
<input type="checkbox"/>	11	1	Étiquette, capacité de la sacoche arrière	14002201	
<input type="checkbox"/>	12	8	Support, câble	69200342	
<input type="checkbox"/>	13	10	Serre-câbles	10006	
<input type="checkbox"/>	14	1	Fusible, 40 A	72371-95	

REMARQUE

Vérifier que tous les contenus sont présents dans le kit avant de poser ou de déposer des articles du véhicule.

GÉNÉRALITÉS

REMARQUE

Le système audio et les haut-parleurs nouvellement installés ne diffuseront pas d'audio s'ils ne sont pas configurés à l'aide de l'application mobile Harley-Davidson ou par un concessionnaire Harley-Davidson agréé.

REMARQUE

Les différentes générations de haut-parleurs, d'amplificateurs et de câblage destinés aux véhicules Harley-Davidson n'ont pas été conçus ou testés pour fonctionner ensemble. Voir le catalogue de P&A pour obtenir des recommandations sur la compatibilité et consultez votre concessionnaire afin d'assurer une performance et une compatibilité optimales.

Le dongle Bluetooth est un composant de communication audio. Utilisé conjointement avec l'application H-D Audio, il peut attribuer des canaux d'amplificateur et de haut-parleurs ou améliorer le son en élargissant la plage de fréquences grâce à un égaliseur supplémentaire. Le dongle **ne peut pas** être utilisé comme dispositif de communication entre votre téléphone et la radio du véhicule.

Modèles

*Pour obtenir des informations sur la compatibilité du modèle, voir le catalogue de vente des pièces et accessoires (P&A

Retail Catalog) ou la section Pièces et accessoires (Parts and Accessories) sur le site www.harley-davidson.com (en anglais uniquement).

S'assurer d'utiliser la version la plus récente de la fiche d'instructions qui est disponible à : h-d.com/isheets

Contactez le Harley-Davidson Customer Support Center au 1-800-258-2464 (États-Unis uniquement) ou 1-414-343-4056.

Surcharge électrique

▲ AVERTISSEMENT

Pour installer tout accessoire électrique, s'assurer de ne pas dépasser l'intensité maximale du fusible ou du disjoncteur qui protège le circuit modifié. Si l'intensité maximum est dépassée, cela peut conduire à des défaillances électriques qui pourraient causer la mort ou des blessures graves. (00310a)

AVIS

Il est possible de surcharger le système de charge du véhicule en ajoutant trop d'accessoires électriques. Si l'ensemble des accessoires électriques en marche à un moment quelconque consomme plus de courant électrique que celui produit par le circuit de charge de la moto, cette consommation électrique peut entraîner la décharge de la batterie et la détérioration du circuit électrique du véhicule. (00211d)

Cet amplificateur nécessite jusqu'à **8 ampères** de courant supplémentaire du système électrique.

Exigences relatives à la pose

Télécharger l'application audio Harley-Davidson.

Utilisez ce kit conjointement avec d'autres kits **Harley-Davidson Audio Powered par Rockford Fosgate®**.

Pour installer correctement le support de fixation de l'amplificateur à la surface de la sacoche, il faut laisser durcir l'adhésif pendant au moins 24 heures.

Ces articles sont disponibles auprès de votre concessionnaire Harley-Davidson local.

- **Modèles FLHTKSE, FLTRUSE et Touring 2014 et ultérieurs** : l'achat séparé du faisceau d'extension Harley-Davidson (no de pièce 69200921) peut être nécessaire. Utiliser ce faisceau lorsque plusieurs accessoires électriques sont installés sur le véhicule.
- **Modèles FLHTKSE, FLTRUSE et Touring 2014 et ultérieurs** : l'achat séparé du kit Harley-Davidson Dongle primaire et Bluetooth (pièce no 76000997) est nécessaire pour cette installation.
- **Modèles FLHXSE de FLTRXSE 2021 et ultérieurs** : l'achat séparé d'un dongle Bluetooth Harley-Davidson (no de pièce 41000771) **est nécessaire** pour cette installation.
- **Modèles FLHXSE de FLTRXSE 2021 et ultérieurs** : l'achat séparé d'un faisceau de fil de dongle Bluetooth Harley-Davidson (no de pièce 69202641) **est nécessaire** pour cette installation.
- **Modèles FLHXSE de FLTRXSE de 2021 et ultérieurs** : l'achat séparé d'un ruban Dual Lock Harley-Davidson (no de pièce 76434-06) **est nécessaire** pour cette installation.
- **2022 FLTRKSE** : l'achat séparé du dongle Bluetooth Harley-Davidson (numéro de pièce 41000771) **est nécessaire** pour cette installation.
- **FLTRKSE 2022** : l'achat séparé d'un faisceau de câbles de dongle Bluetooth Harley-Davidson (numéro de pièce 69202641) **est nécessaire** pour cette installation.
- **2022 FLTRKSE** : l'achat séparé de ruban double face Harley-Davidson (numéro de pièce 76434-06) **est nécessaire** pour cette installation.
- **FLTRKSE 2022** : l'achat séparé d'un boîtier Harley-Davidson noir 2 voies (numéro de pièce 69200272) **est nécessaire** pour cette installation.
- **2022 FLTRKSE** : l'achat séparé de deux bornes mâle Harley-Davidson n° 16-20 AWG (numéro de pièce 72169-07) **est nécessaire** pour cette installation.
- **2022 FLTRKSE** : l'achat séparé de deux bornes mâle Harley-Davidson n° 18-20 AWG (numéro de pièce 72168-07) **est nécessaire** pour cette installation.

▲ AVERTISSEMENT

La sécurité du conducteur et du passager dépend de la pose correcte de ce kit. Suivre les procédures du manuel d'entretien approprié. Si l'opérateur ne possède pas les compétences requises ou les outils appropriés pour effectuer la procédure, la pose doit être confiée à un concessionnaire Harley-Davidson. Une pose incorrecte de ce kit risque de causer la mort ou des blessures graves. (00333b)

Il est recommandé de procéder à l'installation par un technicien auprès d'un concessionnaire Harley-Davidson.

PRÉPARATION

REMARQUE

Cette fiche d'instructions renvoie aux informations du manuel d'entretien. Il est nécessaire d'utiliser un manuel d'entretien correspondant au modèle et à l'année de la moto pour cette installation. Il est disponible auprès d'un concessionnaire Harley-Davidson.

1. Déposer les sacoches.
 - a. Modèles FLHXSE et FLTRXSE 2021, voir ci-dessous.
2. Déposer les couvercles latéraux.
3. Déposer le fusible principal.
4. Déposer la selle.
5. Déposer le réservoir de carburant.
6. Enlever le boîtier gauche.
7. Retirer le boîtier supérieur.
8. Enlever le boîtier du tube central inférieur.
9. **Carénage monté sur la fourche :**
 - a. retirer le pare-brise.
 - b. Déposer le carénage extérieur.
 - c. Déposer le tableau de bord.
10. **Carénage monté sur cadre :**
 - a. Retirer la grille de haut-parleur.
 - b. Déposer le carénage extérieur.
11. Lorsqu'il s'agit d'une mise à niveau visant à ajouter un amplificateur secondaire à un système dans lequel l'amplificateur primaire et les haut-parleurs ont été installés auparavant, un certain démontage peut être nécessaire.
12. Lorsque des haut-parleurs inférieurs de type Tour-Pack ou carénage ont été utilisés avec un amplificateur principal, débrancher la sortie du haut-parleur de l'amplificateur primaire au niveau du connecteur 351A (elle sera redirigée vers l'amplificateur secondaire).

FLTRKSE 2022

Sacoche

1. Déposer la sacoche gauche.
 - a. Débrancher les connecteurs audio.

2. Figure 2 Localiser Équipement d'origine (Équipement d'origine) le connecteur 16 voies [C288B_1].
 - a. Retirer le ruban des fils blancs/roses et blancs/marron.
3. Installer les bornes mâle n° 72168-07 sur les fils. Voir le Manuel de diagnostics électriques (EDM) du véhicule.
4. Figure 3 Retirer les fiches des connecteurs 13 et 14 de la cavité [C288B_1].
5. Installer la borne mâle blanche/rose dans la cavité 13 du connecteur [C288B_1]. Voir le EDM du véhicule.
6. Installer la borne mâle blanche/marron dans la cavité 14 du connecteur [C288B_1]. Voir le EDM du véhicule.
7. Poser la sacoche gauche.
 - a. Raccorder les connecteurs audio.

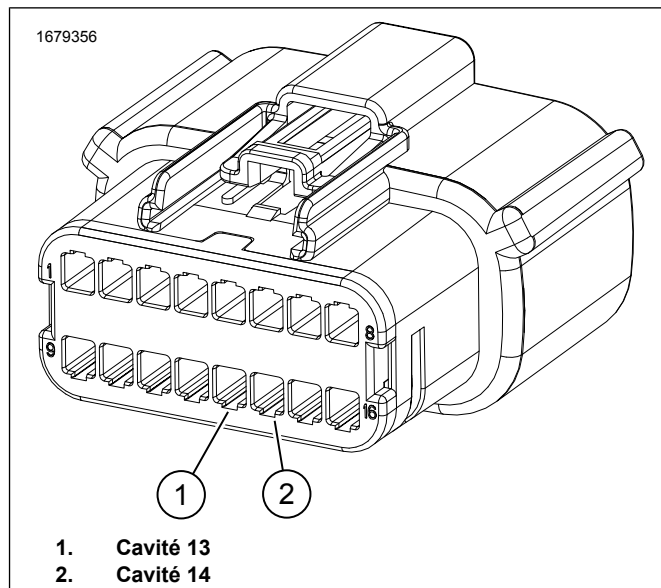

Figure 3. Connecteur 16 broches C288_1

Faisceau extérieur

1. Figure 4 Localiser les fils blancs/roses et blancs/marron revêtus de ruban dans la zone du boîtier de batterie. Retirer le ruban des fils.
2. Installer les bornes mâle n° 72169-07 sur les fils. Voir le EDM du véhicule.
3. Figure 5 Installer les bornes mâles blanches/roses dans la cavité 1 du connecteur [69200272].
4. Installer des bornes mâles blanches/marron dans la cavité 2 du connecteur [69200272].

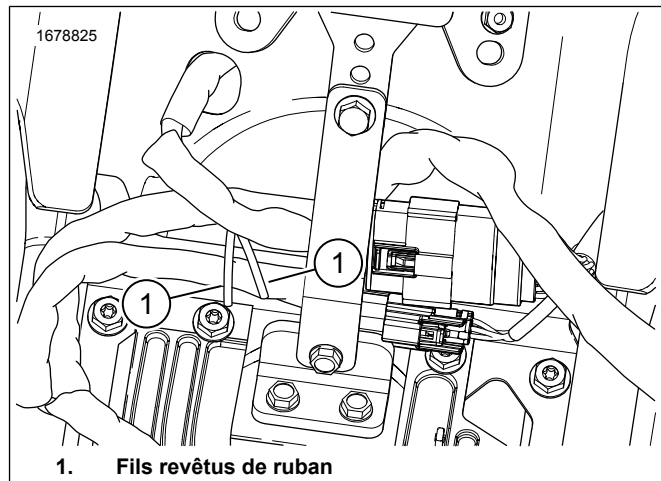

Figure 4. Fils de boîtier de batterie

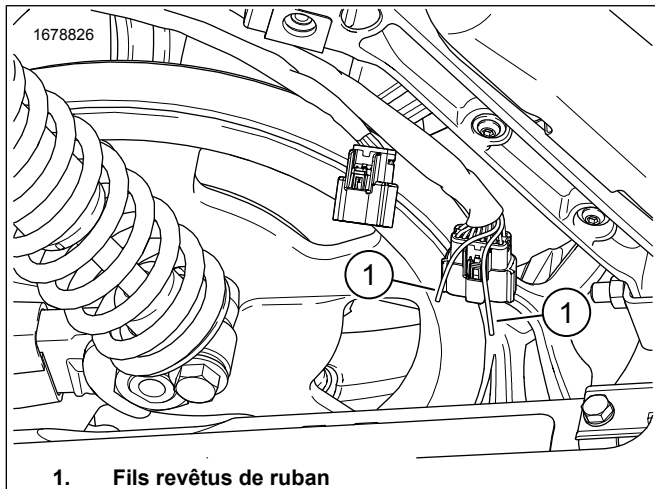

Figure 2. Fils de sacoche

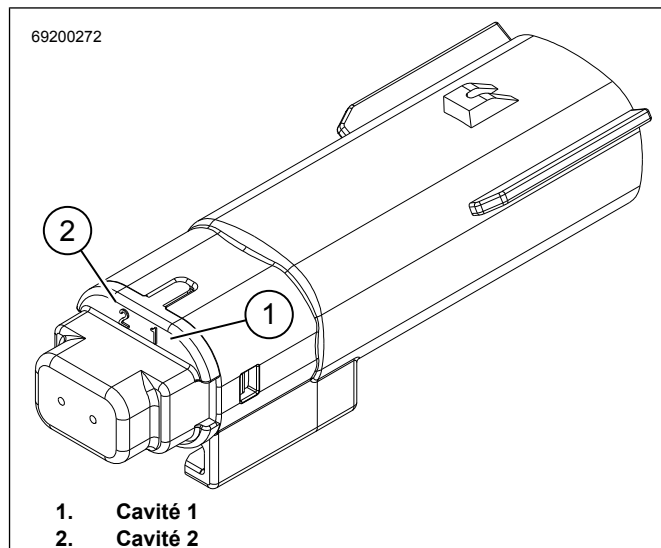

Figure 5. Connecteur 2 broches 69200272

MODÈLES FLHXSE ET FLTRXSE 2021

Préparation

1. Figure 6 Enlever les composants OEM de la sacoche droite.
 - a. Débrancher les connecteurs de haut parleur.
 - b. Retirer le connecteur de verrouillage de la sacoche.
 - c. Enlever le couvercle du faisceau intérieur OEM.
 - d. Retirer le connecteur 6 voies OEM [289B] (1). Relâcher le verrou de détente et tourner dans le sens antihoraire.
 - e. Faire sortir les fils du haut-parleur et du faisceau de la sacoche (2) ainsi que les connecteurs par le trou. Les conserver pour une utilisation ultérieure.
 - f. Enlever et éliminer le faisceau intérieur (3) et les vis OEM.

Sacoche FLHXSE et FLTRXSE 2021

1. SACOCHE ARRIÈRE Exécuter les étapes 3 à 13.
 - a. Enlever et éliminer le connecteur 6 voies, le faisceau de fils bleu clair et bleu clair/noir et le connecteur 2 voies du sous-ensemble faisceau intérieur de l'amplificateur secondaire. Voir Figure 1 , élément (9).
 - b. Relâcher le verrou de détente et tourner dans le sens antihoraire.
 - c. Tirer les fils et les connecteurs du faisceau de haut-parleurs et de la sacoche par le trou et les éliminer.
2. Figure 6 Installer le connecteur 6 voies OEM de la sacoche droite (1).
 - a. Poser les connecteurs, les câbles des haut-parleurs et du faisceau de la sacoche (2) à travers le trou.
 - b. Monter le connecteur 6 voies OEM [289B] (1). Tourner dans le sens horaire jusqu'à ce que le verrou de détente soit verrouillé.
 - c. Installer le cache du faisceau intérieur.
 - d. Brancher le connecteur du verrou de la sacoche.
 - e. Brancher les connecteurs des haut-parleurs.
 - f. Faire passer le faisceau de fils dans les attaches de retenue des câbles OEM.

Faisceau extérieur

1. Figure 8 Utiliser un outil spécial pour retirer les bornes des connecteurs.

Outil spécial : MOLEX ELECTRICAL CONNECTOR TERMINAL REMOVER (OUTIL DE DÉPOSE DE BORNES DE CONNECTEUR ÉLECTRIQUE MOLEX) (HD-48114)

- a. Retirer le fil blanc/rose (8) de l'OEM à 6 voies [289B] (4) (cavité 5).
 - b. Retirer le fil blanc/marron (8) de l'OEM à 6 voies [289B] (4) (cavité 6).
 - c. Retirer le fil blanc/rose (7) du connecteur 16 voies du faisceau de l'amplificateur secondaire [289B_1] (6) (borne 1).
 - d. Retirer le fil blanc/marron (7) du connecteur 16 voies du faisceau de l'amplificateur secondaire [289B_1] (6) (borne 2).
2. Figure 1 Installer les fils du connecteur 6 voies au connecteur 16 voies.
 - a. Brancher le fil blanc/rose (8) du connecteur OEM 6 voies [289B] (4) à la borne 1 du connecteur 16 voies du faisceau de l'amplificateur secondaire [289B_1] (7).
 - b. Brancher le fil blanc/brun (8) du connecteur OEM 6 voies [289B] (4) à la borne 2 du connecteur 16 voies du faisceau de l'amplificateur secondaire [289B_1] (7).
 3. Figure 8 Se servir de ruban électrique pour envelopper les extrémités des fils blancs (7) qui se trouvaient dans le connecteur 16 voies (6) ou retirer entièrement les fils du faisceau de l'amplificateur secondaire, y compris le connecteur inutilisé [350B].
 4. Fixer les fils blancs non utilisés (7) en fonction des besoins.
 5. Boucher les cavités ouvertes des connecteurs à l'aide de goupilles d'étanchéité provenant de faisceaux de fils éliminés.

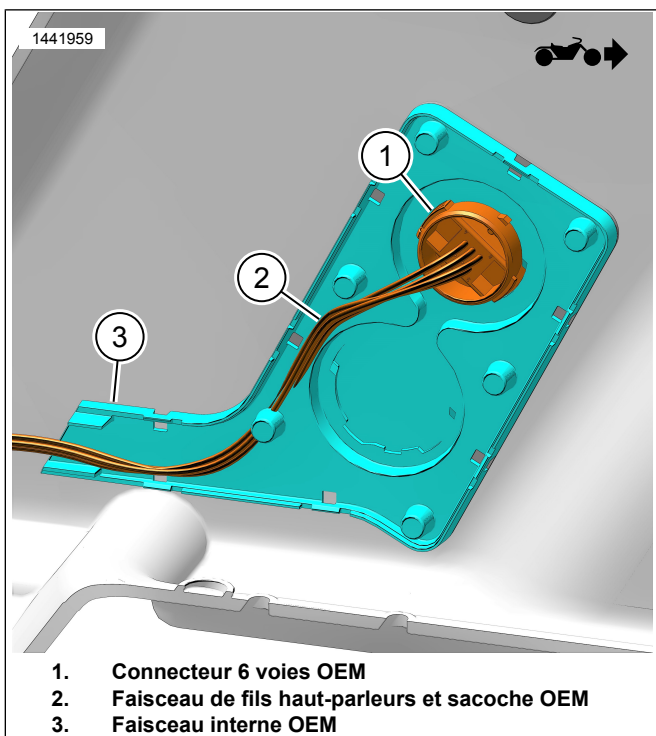

Figure 6. Faisceau interne OEM (à l'intérieur de la sacoche)

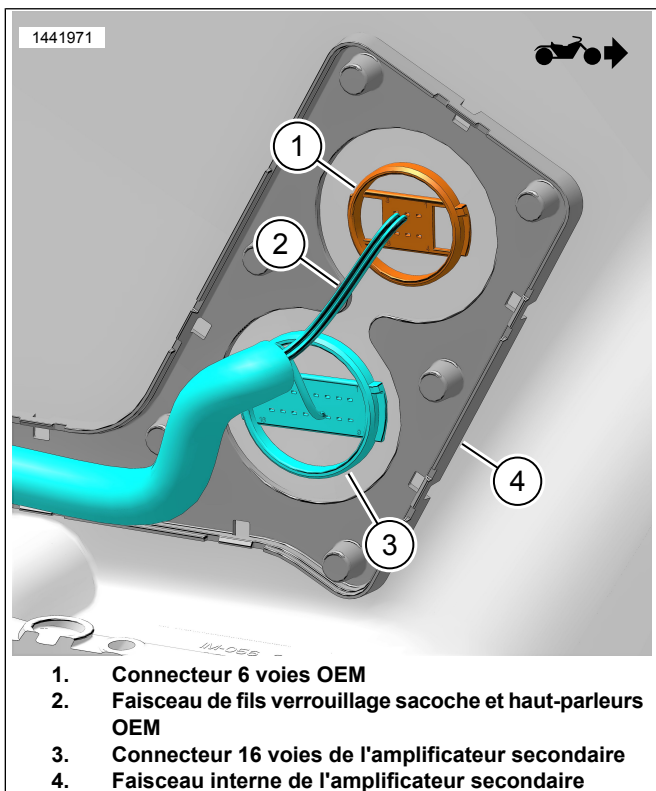

Figure 7. Faisceau interne de l'amplificateur secondaire (à l'intérieur de la sacoche)

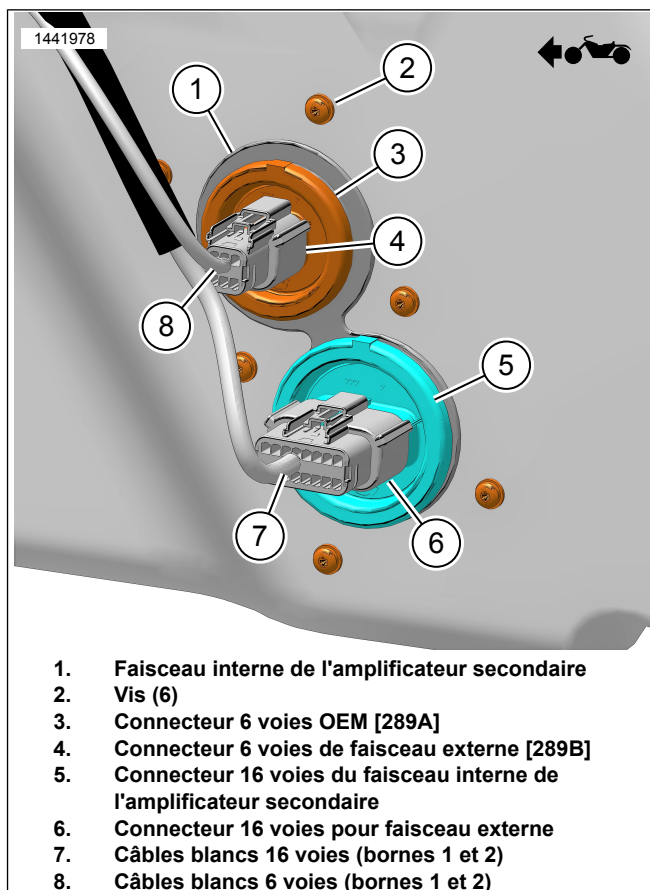

Figure 8. Fils blancs du faisceau externe (à l'extérieur de la sacoche)

SACOCHES ARRIÈRE

REMARQUE

Les modèles suivants ignorent les étapes 1 à 3.

- Modèles FLHXSE et FLTRXSE 2021 et ultérieurs

1. Figure 9 Gabarit de position (2) sur la sacoche droite (1).

- Utilisez du ruban adhésif pour fixer le gabarit.

2. **REMARQUE**

Travaillez prudemment pour éviter d'endommager la surface peinte.

Modifiez la sacoche droite

- Emplacements du poinçon central sur le gabarit.
- Trous internes du faisceau** : utiliser une scie cloche de 2 1/2".
- Trous de vis** : utiliser un foret de 5,15 mm.
- Figure 10 Couper le matériau jusqu'au bord arrondi (3).
- Ébavurez le trou en ponçant légèrement la surface.

3. Figure 1 Poser une étiquette de capacité sur la sacoche (11).

a. Appliquer sur l'étiquette actuelle.

4. Figure 12 Installer l'œillet (3) dans le support de montage de l'amplificateur (4).

5. Installer la goupille de fixation (2) dans l'amplificateur (1). Serrer.

Couple : 9–12 N·m (80–106 **in-lbs**) *Goujon de l'amplificateur*

6. Figure 14 Raccorder le connecteur du faisceau intérieur (4) à l'amplificateur (2).

7. Figure 15 Installer l'amplificateur (5) sur le support de montage (4).

8. Monter le couvercle de l'amplificateur (2).

9. Figure 16 Installer les vis (1). Serrer.

Couple : 13,5 N·m (119 **in-lbs**) *Vis de couvercle d'amplificateur*

10. Figure 14 Installer le couvercle du faisceau de fils (6).

11. Figure 10 Installer le faisceau intérieur (2).

12. **REMARQUE**

Si le faisceau intérieur ne s'aligne pas avec les trous de la sacoche, il convient d'augmenter la taille du trou en utilisant un foret allant jusqu'à 6,35 mm. Ébavurer et nettoyer la sacoche.

Poser les vis (1). Serrer.

Couple : 1,1–1,5 N·m (10–13 **in-lbs**) *Vis du faisceau de fils intérieur*

13. Installer le support de montage de l'amplificateur.

a. Figure 11 Vérifier le support de montage. Le support doit être parfaitement droit, centré et situé le plus près possible du fond de la sacoche.

b. Figure 13 Utiliser les fentes du support de montage (1) pour pouvoir cintrer en adaptant au contour de la sacoche (2) sans basculement. Cela permettra d'assurer un meilleur contact et une meilleure adhérence avec le ruban. Ne pas enlever le film de protection pour le moment.

c. Figure 11 Vérifier le positionnement final en veillant à ce que le support soit droit, centré et situé le plus près possible du fond de la sacoche.

d. Se servir d'un marqueur, de ruban-cache ou d'un crayon pour marquer l'emplacement de montage.

e. Décoller le film de protection de l'ensemble support de montage.

REMARQUE

Une fois le support collé en place, il sera très difficile de le retirer sans l'endommager.

f. Installer l'ensemble support de montage à l'endroit indiqué.

g. Placer la sacoche verticalement en place et laisser le ruban adhésif sécher pendant au moins 24 heures.

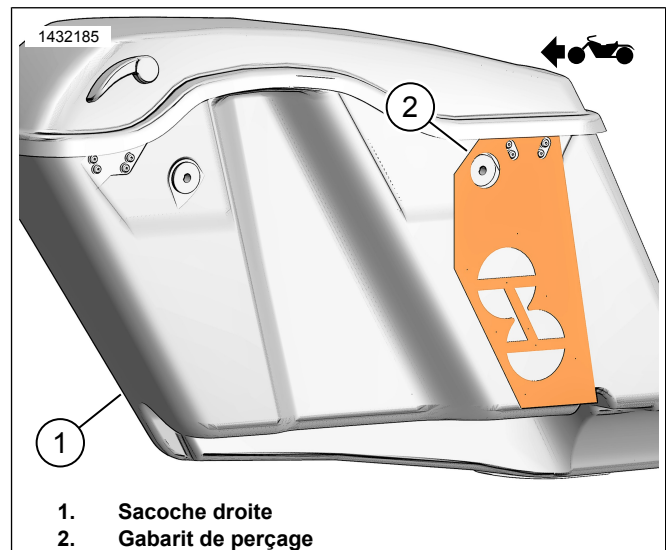

Figure 9. Modèle sacoche droite

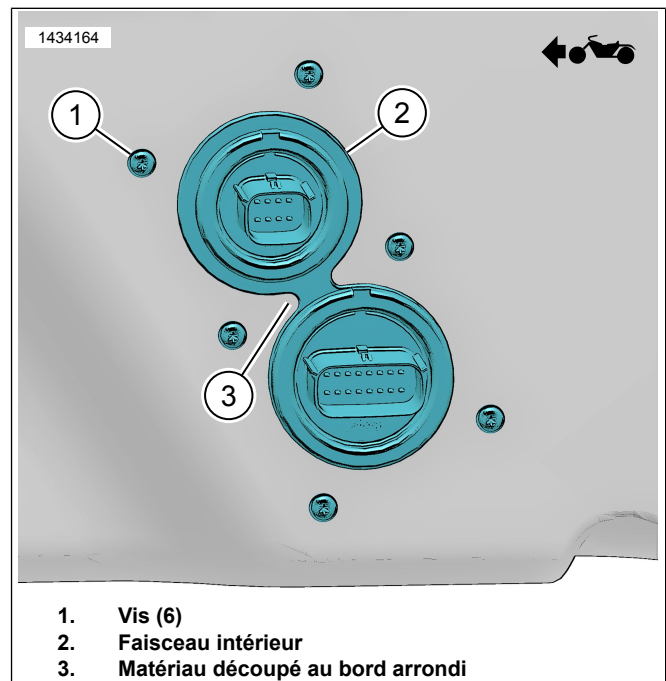

Figure 10. Faisceau interne

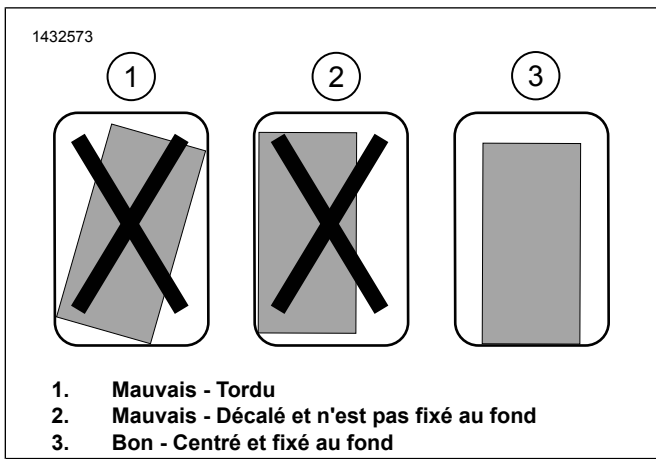

Figure 11. Installation du support de montage

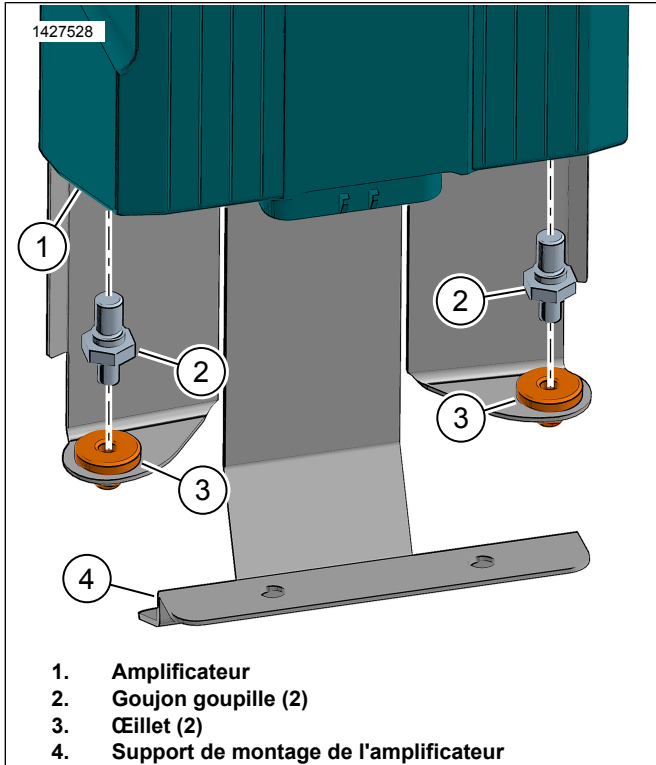

Figure 12. Goujon de l'amplificateur

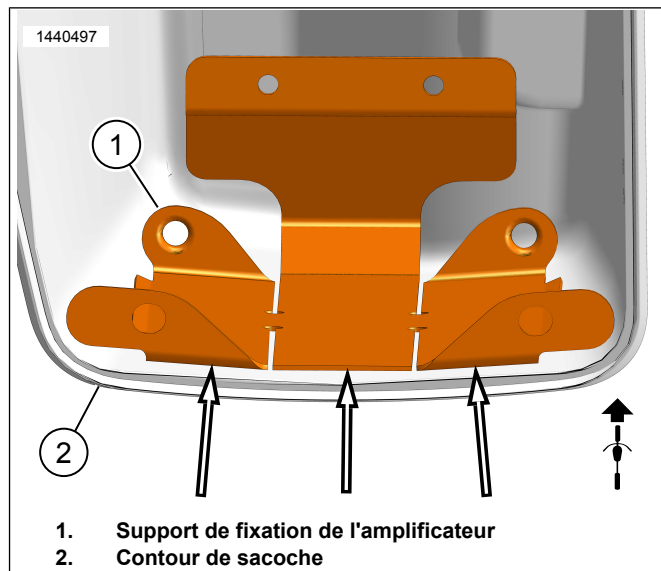

Figure 13. Contour de sacoche

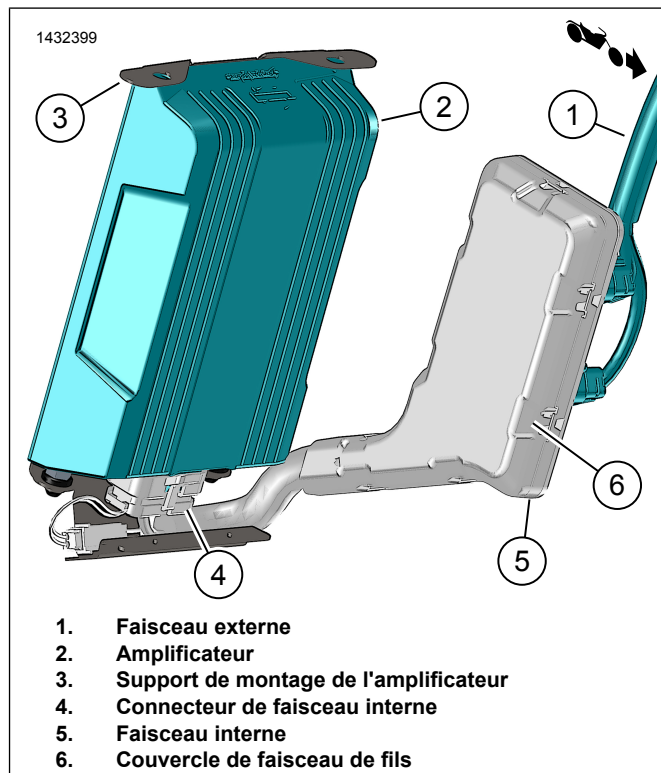

Figure 14. Ensemble amplificateur de sacoche droite

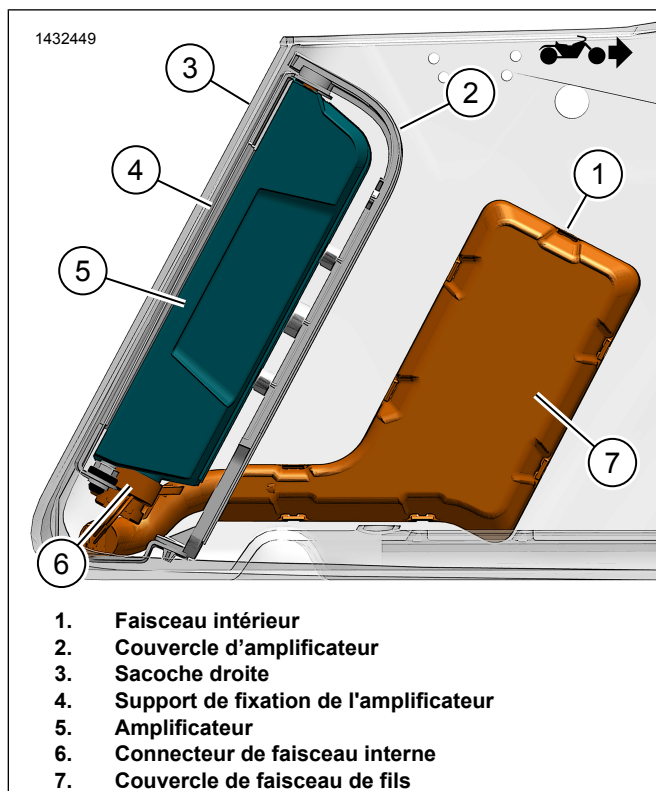

Figure 15. Faisceau de sacoche avec amplificateur

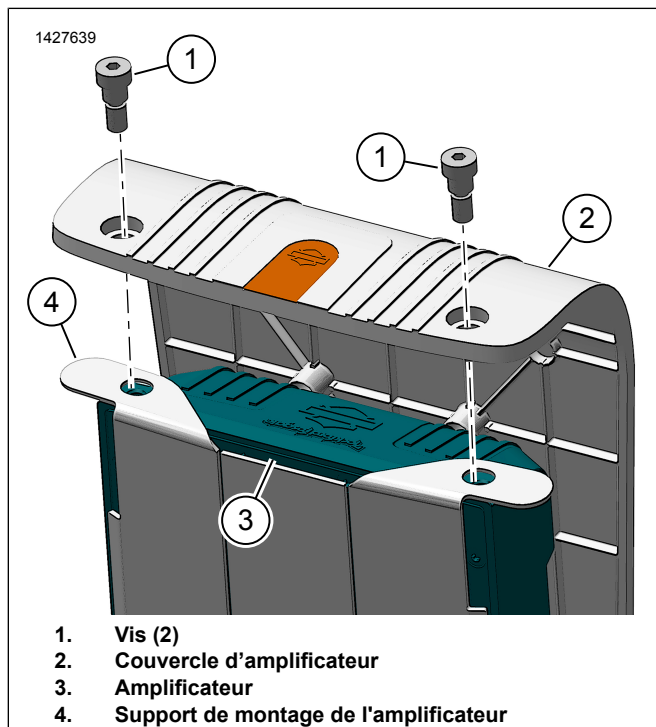

Figure 16. Couvercle d'amplificateur

FAISCEAU EXTÉRIEUR

1. Acheminer le faisceau extérieur de la sacoche le long du cadre.
 - a. Figure 17 À l'aide de serre-câbles, installer le faisceau sur les points d'ancrage (1) sans serrer. Ne pas serrer les serre-câbles.

- b. Monter la sacoche pour vérifier la longueur du faisceau. Prévoir une longueur suffisante pour pouvoir le raccorder facilement à la sacoche.
- c. Figure 18 Faites passer le faisceau restant dans la zone du boîtier de batterie.
- d. Brancher le câble négatif de la batterie (2).
- e. Brancher le câble positif de la batterie (4).
- f. Installer le fusible (4) dans le porte-fusible (3).
- g. Fixer le porte-fusible (3) à l'aide d'un serre-câble.
- h. Faire passer les connecteurs (1) vers la zone du couvercle gauche et les connecteurs (5, 6) vers le couvercle droit.
- i. Fixer le reste du faisceau avec des serre-câbles, le cas échéant.

2. Figure 17 Brancher le faisceau extérieur de la sacoche au faisceau intérieur (2) de la sacoche.
3. Figure 18 Connecter [350B] (1) du faisceau de l'amplificateur secondaire à [350A] du faisceau de l'amplificateur principal.
 - a. **FLTRKSE 2022** : connecter [350B] (1) le faisceau de l'amplificateur secondaire au connecteur 2 voies.
4. Poser la sacoche sur le véhicule.

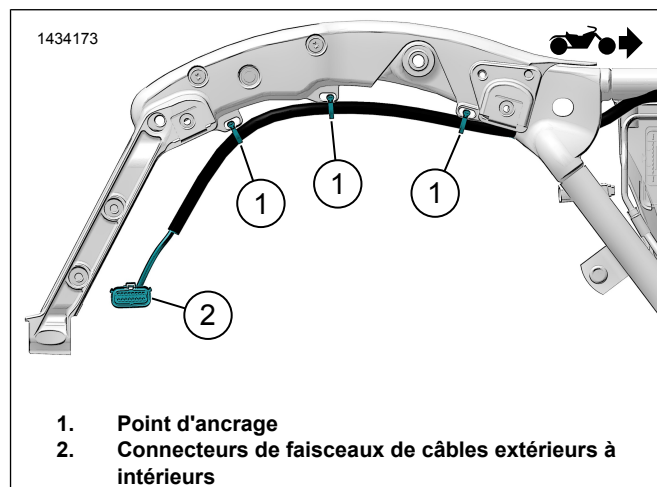
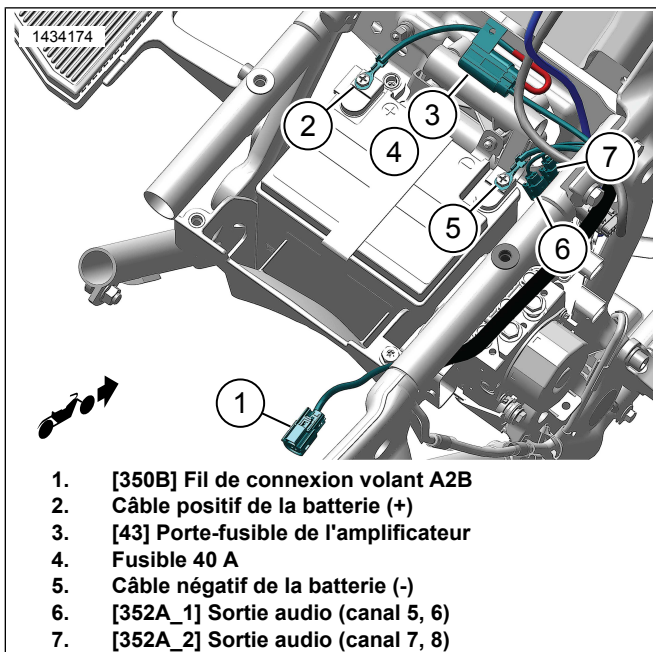
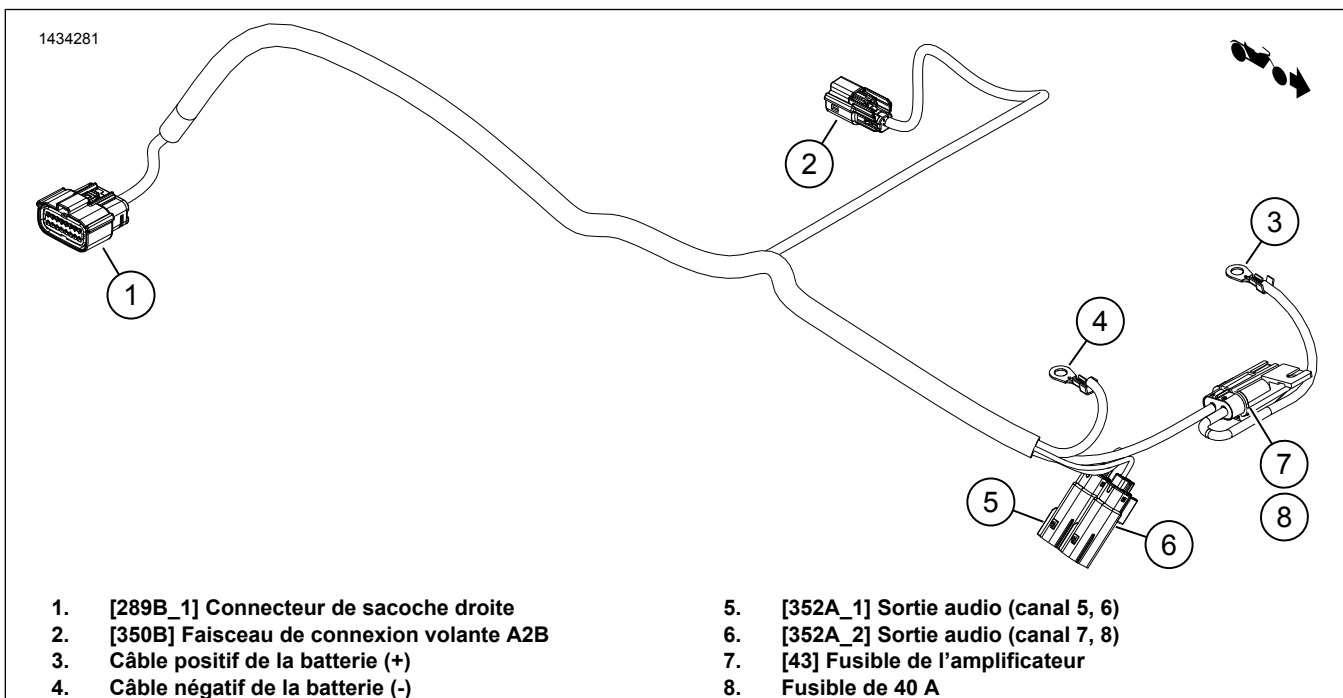

Figure 17. Acheminement du faisceau de fils extérieur (typique)



1. [350B] Fil de connexion volant A2B
2. Câble positif de la batterie (+)
3. [43] Porte-fusible de l'amplificateur
4. Fusible 40 A
5. Câble négatif de la batterie (-)
6. [352A_1] Sortie audio (canal 5, 6)
7. [352A_2] Sortie audio (canal 7, 8)

Figure 18. Acheminement du faisceau de fils externe (typique)



- | | |
|---|--|
| <ol style="list-style-type: none"> 1. [289B_1] Connecteur de sacoche droite 2. [350B] Faisceau de connexion volante A2B 3. Câble positif de la batterie (+) 4. Câble négatif de la batterie (-) | <ol style="list-style-type: none"> 5. [352A_1] Sortie audio (canal 5, 6) 6. [352A_2] Sortie audio (canal 7, 8) 7. [43] Fusible de l'amplificateur 8. Fusible de 40 A |
|---|--|

Figure 19. Connecteurs de faisceau extérieur (2014 et ultérieurs)

BRANCHEMENTS DES HAUT-PARLEURS

REMARQUE

Dans le cas où la sacoche droite comprend un amplificateur secondaire, ne connecter que le faisceau de haut-parleurs gauche au [351A].

Les raccordements des haut-parleurs pour le Tour-Pak et/ou les carénages inférieurs seront effectués sur l'amplificateur secondaire.

Canal 5, 6 et 7, 8

Carénages inférieurs, couvercles de sacoche ou Tour Pak

1. Voir le kit d'installation de haut-parleur approprié pour avoir une idée de l'acheminement des faisceaux et des connexions associées à ce kit.
2. **Canal 5, 6:** Tour-Pak et carénages inférieurs [352A_1].

3. **Canal 7, 8:** Tour-Pak et carénages inférieurs [352A_1] ou selon l'utilisation [352A_1].
4. Raccorder le faisceau de fils du kit approprié au faisceau extérieur [351A].

En l'absence de haut-parleurs de sacoche, les haut-parleurs Tour-Pak et/ou de carénage inférieur peuvent être connectés au [351] ou au [352] dans n'importe quel ordre. L'application doit être utilisée pour configurer l'affectation des signaux de haut-parleur

En l'absence de haut-parleurs de sacoche, le connecteur 6 voies du faisceau extérieur (4) ne sera pas présent. Figure 8

REMARQUE

Si le nombre de haut-parleurs est supérieur à quatre, les haut-parleurs de sacoche doivent toujours être connectés à la sortie de l'amplificateur principal [351].

Tableau 3.

Haut-parleurs	Amplificateur	Canaux	Configuration	Carénage	Sacoche	Tour-Pak	Carénages inférieurs
2	Primaire	1 et 2	Haut-parleurs de carénage	349			
4	Primaire	Le 1, 2 et le 3, 4	Haut-parleurs et couvercles de sacoche		351		
4	Primaire	Le 1, 2 et le 3, 4	Haut-parleurs de carénage et Tour-Pak			351	
4	Primaire	Le 1, 2 et le 3, 4	Haut-parleurs et carénages inférieurs				351
6	Primaire	Le 1, 2 et le 3, 4	Haut-parleurs et couvercles de sacoche		351		
	Secondaire	5 et le 6	Tour-Pak			352_1	
6	Primaire	Le 1, 2 et le 3, 4	Haut-parleurs et couvercles de sacoche		351		
	Secondaire	5 et le 6	Carénages inférieurs				352_1
6	Primaire	Le 1, 2 et le 3, 4	Haut-parleurs de carénage et Tour-Pak			351	
	Secondaire	5 et le 6	Carénages inférieurs				352_1
8	Primaire	Le 1, 2 et le 3, 4	Haut-parleurs et couvercles de sacoche		351		
	Secondaire	5, 6 et 7, 8	Tour-Pak et carénages inférieurs			352_1	352_1
				Utiliser le numéro de connecteur par jeu de haut-parleurs			

CONFIGURATION DE L'APPLICATION

1. **Unresolved graphic link (id=40115-100120)** Accès à votre système audio.
 - a. Jumelez l'appareil (1) au système.
 - b. Utilisez les menus de l'application (2) pour configurer le système audio du véhicule.
2. **Unresolved graphic link (id=40115-100121)** Écran de menu principal.
 - a. Icône du menu principal (1).
 - b. Réinitialisez ou modifiez le numéro d'identification personnel de sécurité (PIN) (2).
 - c. Modifiez et renommez votre système (3).
 - d. Personnalisez le menu principal avec la photo de votre moto (4).
 - e. Indicateur de connexion Bluetooth. La barre oblique à travers le symbole indique : Non connecté (5).

3. **Unresolved graphic link (id=40115-100122)** Écran du menu de configuration.
 - a. Icône du menu de configuration (1).
 - b. Utilisez pour scanner le code QR (2) sur la fiche d'instructions.
 - c. Configuration manuelle pour les haut-parleurs d'étage 1 ou 2, emplacement des haut-parleurs et bruit blanc pour attribuer les emplacements de haut-parleurs.
4. **Unresolved graphic link (id=40115-100123)** Écran de configuration de l'égaliseur.
 - a. Icône de configuration de l'égaliseur (1)
 - b. Réglez les fréquences de l'égaliseur à 7 bandes (2).
 - c. Sélections personnalisées ou prédéfinies de l'égaliseur (3).
5. **Unresolved graphic link (id=40115-100124)** Écran de menu de diagnostic.
 - a. L'icône du menu diagnostic (1) affiche l'état du système audio.
 - b. Ouvrez l'écran de test de haut-parleurs (2).

- c. Actualise l'état des haut-parleurs et de l'amplificateur (3) après la réparation du composant.
- d. Sélectionnez le haut-parleur pour le tester avec le bruit blanc (4) test et vérifier qu'il fonctionne.
- e. Retour à l'écran du menu de diagnostic (5).

TERMINER

1. Carénage monté sur cadre :

- a. Poser la grille de haut-parleur.
- b. Poser le carénage extérieur.

2. Carénage monté sur la fourche :

- a. Poser le pare-brise.
- b. Poser le carénage extérieur.
- c. Poser le tableau de bord.

3. Installer le boîtier du tube central inférieur.

4. Poser la batterie.

5. Installer le boîtier supérieur.

6. Installer le boîtier de gauche.

7. Poser le réservoir de carburant.

8. Poser la selle.

9. Poser le fusible principal.

10. Poser les couvercles latéraux.

11. Poser les sacoches.