



ΚΕΝΤΡΙΚΑ ΤΟΠΟΘΕΤΗΜΕΝΟΙ ΕΚΤΡΟΠΕΙΣ ΑΕΡΑ

ΓΕΝΙΚΕΣ ΠΛΗΡΟΦΟΡΙΕΣ

Πίνακας 1. Γενικές πληροφορίες

Κιτ	Προτεινόμενα εργαλεία	Επίπεδο δεξιοτήτων ⁽¹⁾
58002-09, 58002-09A, 57200157, 57200356	Γυαλιά ασφαλείας, δυναμόκλειδο	
<i>(1) Απαιτείται σύσφιξη στην τιμή ροπής ή άλλα μέτρια εργαλεία και τεχνικές</i>		

ΠΕΡΙΕΧΟΜΕΝΑ ΤΟΥ ΚΙΤ

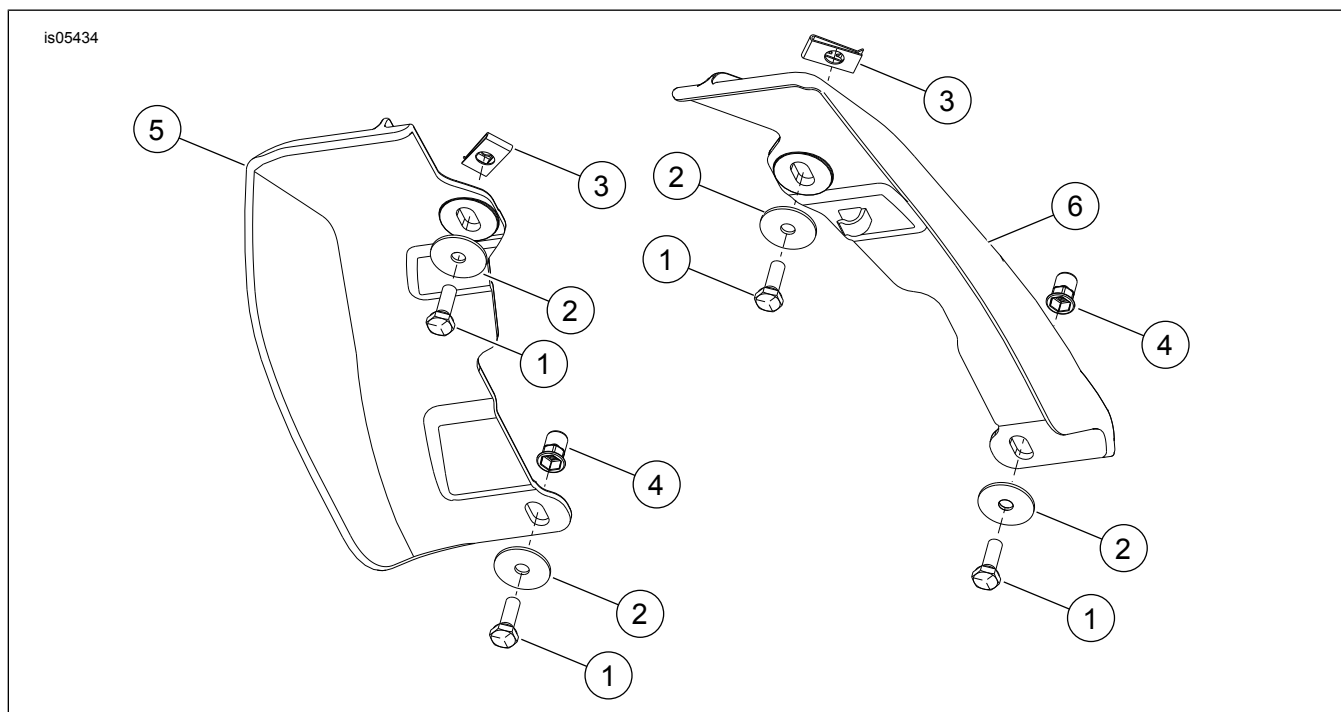

Εικόνα 1. Περιεχόμενα του κιτ: Κεντρικά τοποθετημένοι εκτροπείς αέρα



Πίνακας 2. Περιεχόμενα του κιτ: Κιτ εκτροπέων αέρα μεσαίου πλαισίου

<input checked="" type="checkbox"/>	Βεβαιωθείτε ότι όλα τα περιεχόμενα υπάρχουν στο κιτ πριν από την εγκατάσταση ή την αφαίρεση στοιχείων από το όχημα.				
	Στοιχ.	Πατρ.	Περιγραφή	Part No.	Σημειώσεις
<input type="checkbox"/>	1	4	Βίδα	3787	Κιτ: 58002-09A, 57200157
<input type="checkbox"/>	2	4	Ροδέλα, επίπεδη	6036	Κιτ: 58002-09A, 57200157
<input type="checkbox"/>	3	2	Οδοντωτό μεταλλικό παξιμάδι	8108	Κιτ: 58002-09A, 57200157, 57200356
<input type="checkbox"/>	4	2	Παξιμάδι, ειδικό	8194	Κιτ: 58002-09A, 57200157
<input type="checkbox"/>	5	1	Εκτροπέας αέρα μεσαίου πλαισίου, δεξιά	58170-09	Κιτ: 58002-09
<input type="checkbox"/>			Εκτροπέας αέρα μεσαίου πλαισίου, δεξιά, χωρίς ανεμιστήρα πλαισίου	58167-09A	Κιτ: 58002-09A
<input type="checkbox"/>			Εκτροπέας αέρα μεσαίου πλαισίου, δεξιά, ημιδιαφανής, με ανεμιστήρα πλαισίου	57200243	Κιτ: 57200157
<input type="checkbox"/>			Εκτροπέας αέρα μεσαίου πλαισίου, δεξιά,	57200225	
<input type="checkbox"/>			Εκτροπέας αέρα μεσαίου πλαισίου, δεξιά, smoked (σκούρος)	57200245	Κιτ: 57200356
<input type="checkbox"/>	6	1	Κεντρικά τοποθετημένος εκτροπέας αέρα, αριστερά	58170-09	Κιτ: 58002-09
<input type="checkbox"/>			Κεντρικά τοποθετημένος εκτροπέας αέρα, αριστερά	58169-09	Κιτ: 58002-09A
<input type="checkbox"/>			Εκτροπέας αέρα μεσαίου πλαισίου, αριστερός, ημιδιαφανής	57200255	Κιτ: 57200157
<input type="checkbox"/>			Κεντρικά τοποθετημένος εκτροπέας αέρα, αριστερά	57200256	
<input type="checkbox"/>			Εκτροπέας αέρα μεσαίου πλαισίου, αριστερά, smoked	57200245	Κιτ: 57200356

ΓΕΝΙΚΑ

Το φύλλο οδηγιών διατίθεται επίσης ηλεκτρονικά. Για να επαληθεύσετε ότι χρησιμοποιείτε την πιο πρόσφατη διαθέσιμη έκδοση, κάντε ένα από τα εξής:

- Μεταβείτε στο h-d.com/isheets.
- Σάρωση κωδικού QR στην επάνω αριστερή γωνία του φύλλου οδηγιών

ΣΗΜΕΙΩΣΗ

Αυτό το φύλλο οδηγιών **μπορεί να έχει ένα Συμπληρωματικό Βίντεο** για να βοηθήσει τον εγκαταστάτη να διευκρινίσει ένα συγκεκριμένο μέρος του συγκροτήματος. Ένα συνδεδεμένο βίντεο θα βρίσκεται στο τέλος αυτού του φύλλου οδηγιών.

Μοντέλα

Για πληροφορίες σχετικά με την τοποθέτηση, ανατρέξτε στον Εξαρτήματα και αξεσουάρ (P&A) Κατάλογο Λιανικής Πώλησης ή στην ενότητα Εξαρτήματα και Αξεσουάρ του www.harley-davidson.com.

Επικοινωνήστε με το Κέντρο υποστήριξης πελατών Harley-Davidson στο 1-800-258-2464 (μόνο ΗΠΑ) ή 1-414-343-4056.

Απαιτήσεις τοποθέτησης

▲ ΠΡΟΕΙΔΟΠΟΙΗΣΗ

Η ασφάλεια του αναβάτη και του συνεπιβάτη εξαρτάται από τη σωστή τοποθέτηση αυτού του κιτ. Εάν δεν είστε σε θέση να εκτελέσετε τη διαδικασία ή εάν δεν διαθέτετε τα σωστά εργαλεία, ζητήστε από έναν εμπορικό αντιπρόσωπο Harley-Davidson να διεξαγάγει την τοποθέτηση. Η ακατάλληλη τοποθέτηση αυτού του κιτ θα μπορούσε να οδηγήσει σε θάνατο ή σοβαρό τραυματισμό. (00308b)

ΑΦΑΙΡΕΣΗ

1. Αφαιρέστε και απορρίψτε το πίσω εξάρτημα συγκράτησης καλωδίου σπινθήρα.

ΤΟΠΟΘΕΤΗΣΗ

ΣΗΜΕΙΩΣΗ

Σε MY2016 και προγενέστερα μοντέλα, οδοντωτά μεταλλικά παξιμάδια πρέπει να εγκατασταθούν στο πλαίσιο οχήματος. Σε μεταγενέστερα μοντέλα, παξιμάδια έχουν συγκολληθεί στο πλαίσιο οχημάτων.

1. Τοποθετήστε το παξιμάδι ταχύτητας (3) μέσω μεγάλης οπής με την επίπεδη πλευρά στραμμένη προς τα κάτω.
 - a. Ευθυγραμμίστε τις οπές με σπειρώμα σε μικρές οπές τοποθέτησης στην πλάκα.

2. Τοποθετήστε ειδικά παξιμάδια (4) στην κάτω εξαγωνική οπή (2).
 - a. Τοποθετήστε τη ροδέλα (2) για να βιδώσετε (1).
 - b. Τοποθετήστε τη βίδα (1) πλήρως σε ειδικό παξιμάδι (4).
 - c. Πιέστε τον ειδικό μηχανισμό παξιμαδιού σταθερά πάνω στο εγκάρσιο στοιχείο.
 - d. Σφίξτε τη βίδα (1) περίπου 2 1/2 στροφές.
Ροπή: 6,8 N·m (60 in-lbs)
 - e. Αφαιρέστε τη βίδα (1) και τη ροδέλα (2).
 - f. Επαναλάβετε τη διαδικασία και για την απέναντι πλευρά.
3. Εγκαταστήστε τον εκτροπέα μεσαίου πλαισίου (3, 4).

ΣΗΜΕΙΩΣΗ

Μην χρησιμοποιείτε το LOCTITE® σε συνδετήρες καθώς θα προκληθεί ζημιά στον εκτροπέα αέρα.

Τοποθετήστε τον αριστερό εκτροπέα πίσω από το καλώδιο μπουζί και τον σωλήνα εξάτμισης, εάν υπάρχει.

4. Εγκαταστήστε τις ροδέλες (2) και τις βίδες (1). Σφίξτε
Ροπή: 2,8–3,9 N·m (25–35 in-lbs)
5. Συνδέστε το πίσω καλώδιο μπουζί στον αριστερό συνδετήρα καλωδίου εκτροπέα (5).
6. Ασφαλίστε τα πίσω καλώδια μπουζί στο συγκρατητήρα.
7. Τοποθετήστε το καλώδιο μπουζί μπροστινού κυλίνδρου δεξιάς πλευράς στη γωνία/ακτίνα του εκτροπέα αέρα, διασφαλίζοντας ότι το καλώδιο είναι εξωτερικά από το καπάκι κινητήρα.

⚠ ΠΡΟΣΟΧΗ!

Εάν δρομολογηθεί εσφαλμένα μεταξύ του καλύμματος του κουτιού και του σασί, τα καλώδια μπουζί μπορεί να συμπιεστούν οδηγώντας σε ζημιά στο καλώδιο. (17104b)

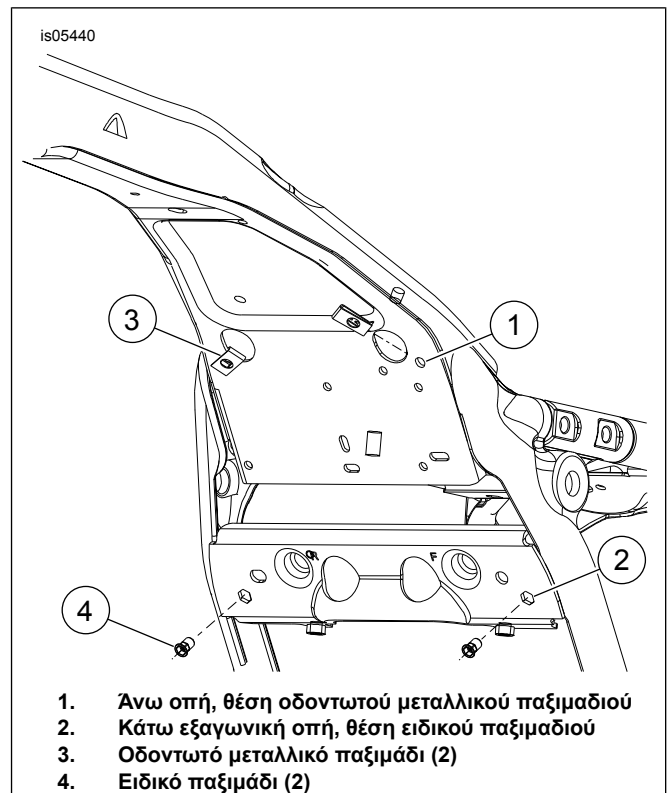

Εικόνα 2. Θέσεις συνδετήρων

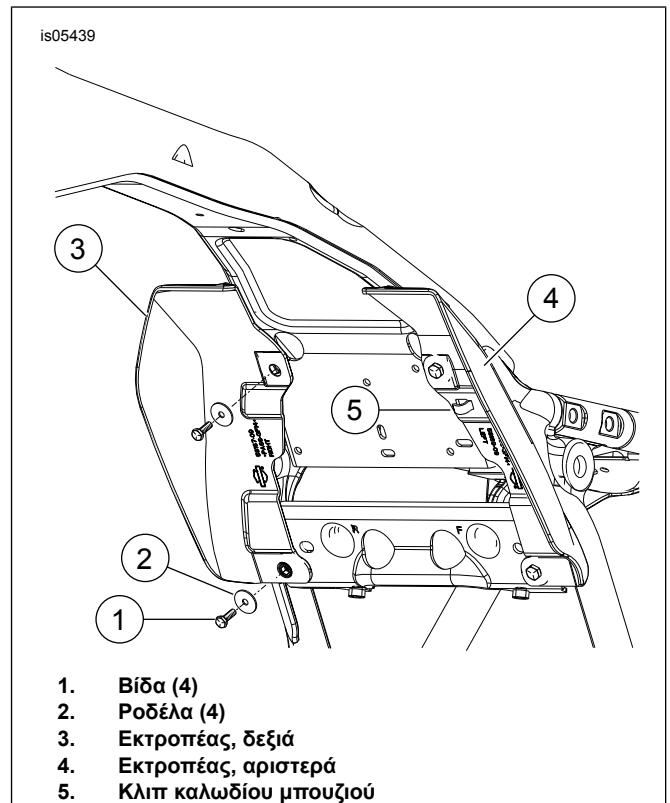

Εικόνα 3. Θέσεις συνδετήρων