



INSTRUCȚIUNI

J04715

2024-12-20



PARAVÂNTURI DIN PARTEA MEDIANĂ A CADRULUI

INFORMAȚII GENERALE

Tabelul 1. Informații generale

Kituri	Instrumente propuse	Nivelul de calificare ⁽¹⁾
58002-09, 58002-09A, 57200157, 57200356	Ochelari de protecție, cheie dinamometrică	
<i>(1) Strângere la valoarea cuplului sau alte instrumente moderate și tehnicile necesare</i>		

CONȚINUTUL KITULUI



Figura 1. Conținut kit: Paravânturile din partea mediană a cadrului

Tabelul 2. Conținut kit: Kit deflectoare de aer pe cadru median

<input checked="" type="checkbox"/>	Verificați dacă toate articolele sunt prezente în Kit înainte de instalarea sau eliminarea de elemente din vehicul.				
Articol	Cant.	Descriere	Cod de produs	Observații	
<input type="checkbox"/>	1	4	Șurub	3787	Kituri: 58002-09A, 57200157
<input type="checkbox"/>	2	4	Șaibă, plată	6036	Kituri: 58002-09A, 57200157
<input type="checkbox"/>	3	2	Piulița de viteză	8108	Kituri: 58002-09A, 57200157, 57200356
<input type="checkbox"/>	4	2	Piuliță, specială	8194	Kituri: 58002-09A, 57200157
<input type="checkbox"/>	5	1	Deflector de aer cadru median, dreapta	58170-09	Kit: 58002-09
<input type="checkbox"/>			Deflector de aer cadru median, dreapta, fără ventilator de șasiu	58167-09A	Kit: 58002-09A
<input type="checkbox"/>			Deflector de aer cadru median, dreapta, translucid, cu ventilator de șasiu	57200243	Kit: 57200157
<input type="checkbox"/>			Deflector de aer adru median, dreapta,	57200225	
<input type="checkbox"/>			Deflector de aer cadru median, dreapta, fumuriu	57200245	Kit: 57200356
<input type="checkbox"/>	6	1	Paravânt în partea mediană a cadrului, stânga	58170-09	Kit: 58002-09
<input type="checkbox"/>			Paravânt în partea mediană a cadrului, stânga	58169-09	Kit: 58002-09A
<input type="checkbox"/>			Deflector de aer cadru median, stânga, translucid	57200255	Kit: 57200157
<input type="checkbox"/>			Paravânt în partea mediană a cadrului, stânga	57200256	
<input type="checkbox"/>			Deflector de aer cadru median, stânga, fumuriu	57200245	Kit: 57200356

GENERAL

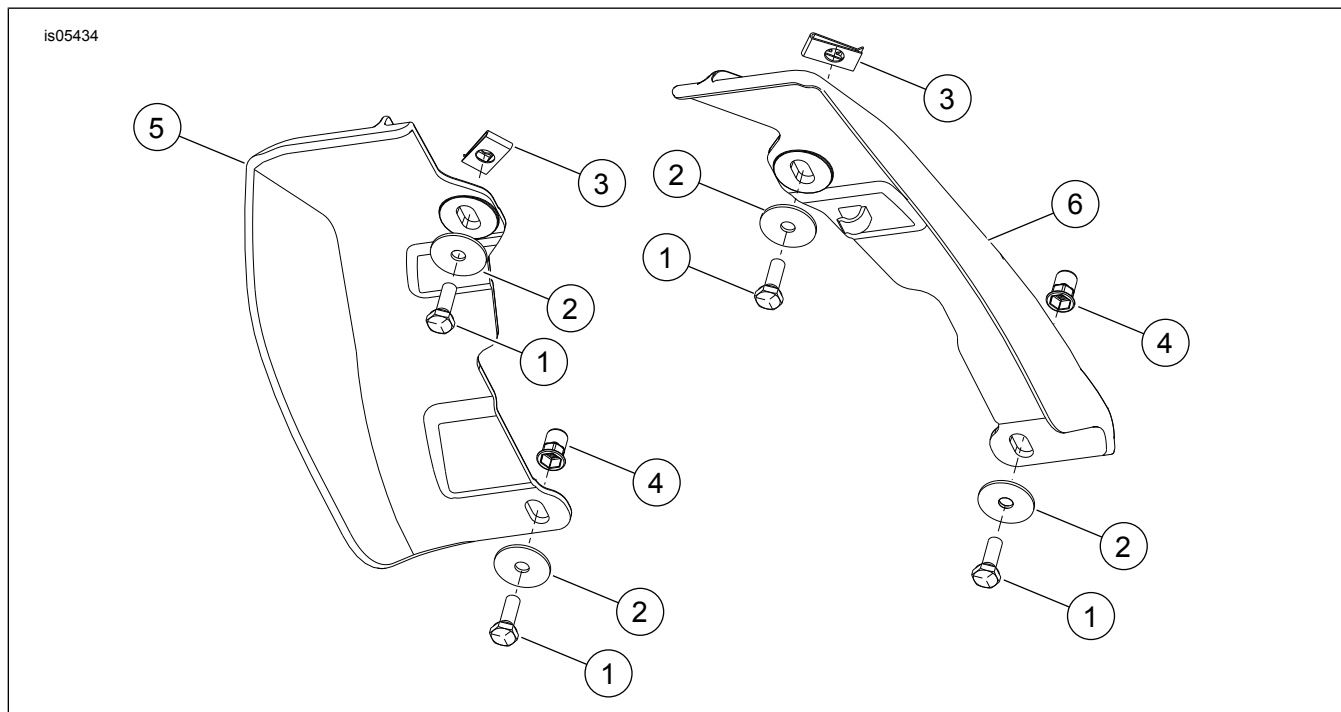
Fișa de instrucțiuni este disponibilă și în format electronic. Pentru a verifica dacă utilizați cea mai recentă versiune disponibilă, efectuați una dintre următoarele acțiuni:

- Mergeți la h-d.com/isheets
- Scanați codul QR aflat în colțul din stânga sus al foii de instrucțiuni

OBSERVAȚIE

Această foaie de instrucțiuni **poate avea un videoclip suplimentar** pentru a ajuta instalatorul să clarifice o anumită parte a asamblării. Un link video se va afla la sfârșitul acestei foi de instrucțiuni.

Modele

Pentru informații privind montarea pe anumite modele, consultați catalogul Piese și accesorii (P&A) de vânzare cu amănuntul sau secțiunea Piese și accesorii de pe www.harley-davidson.com.

Contactați Harley-Davidson Customer Support Center (Centrul de asistență pentru clienți) la 1-800-258-2464 (numai SUA) sau 1-414-343-4056.

Cerințe pentru montare

▲ AVERTISMENT

Siguranța motociclistului și a pasagerului depinde de instalarea corectă a acestui kit. Dacă nu aveți capacitatea de a efectua procedura sau dacă nu aveți instrumentele corecte, lăsați un dealer Harley-Davidson să efectueze instalarea. Instalarea necorespunzătoare a acestui kit ar putea conduce la deces sau la vătămări grave. (00308b)

DEMONTAȚI

1. Scoateți și aruncați dispozitivul de fixare a firului din spate al bujei.

MONTAȚI

OBSERVAȚIE

La modelele cu MY2016 și anterioare, piulițele rapide trebuie montate pe cadrul vehiculului. La modelele ulterioare, piulițele au fost sudate la cadrul vehiculului.

1. Instalați piulița de viteză (3) prin orificiul mare cu partea plată orientată în jos.
 - a. Aliniați găurile filetate la orificiile mici de montare din placă.

2. Instalați piulițe speciale (4) în orificiul hexagonal inferior (2).
 - a. Instalați șaiba (2) în șurub (1).
 - b. Introduceți complet șurubul (1) în piulița specială (4).
 - c. Apăsați ferm ansamblul piuliței speciale pe membrul transversal.
 - d. Strângeți șurubul (1) aproximativ 2 1/2 rotații.
Cuplu: 6,8 N·m (60 in-lbs)
 - e. Scoateți șurubul (1) și șaiba (2).
 - f. Repetați procedura pentru partea opusă.

3. Montați deflectorul cadru median (3, 4).

OBSERVAȚIE

Nu utilizați **LOCTITE®** pe elementele de fixare, deoarece se va deteriora deflectorul de aer.

Poziționați deflectorul din stânga în spatele firului bujiei și al tubului de evaporare, dacă există.

4. Montați șaibele (2) și șuruburile (1). Strângeți
Cuplu: 2,8–3,9 N·m (25–35 in-lbs)
5. Atașați firul bujiei spate la clema cablului paravântului din stânga (5).
6. Asigurați firele bujiilor din spate în dispozitivul de fixare.
7. Așezați firul bujiei cilindrului frontal din partea dreaptă în colțul/raza deflectorului de aer, asigurându-vă că firul este în afara capacului cutiei balansierului.

⚠ ATENȚIE!

Dacă sunt direcționate incorect între capacul cutiei basculante și cadru, firele bujiilor pot fi ciupite, ceea ce duce la deteriorarea sârmei. (17104b)

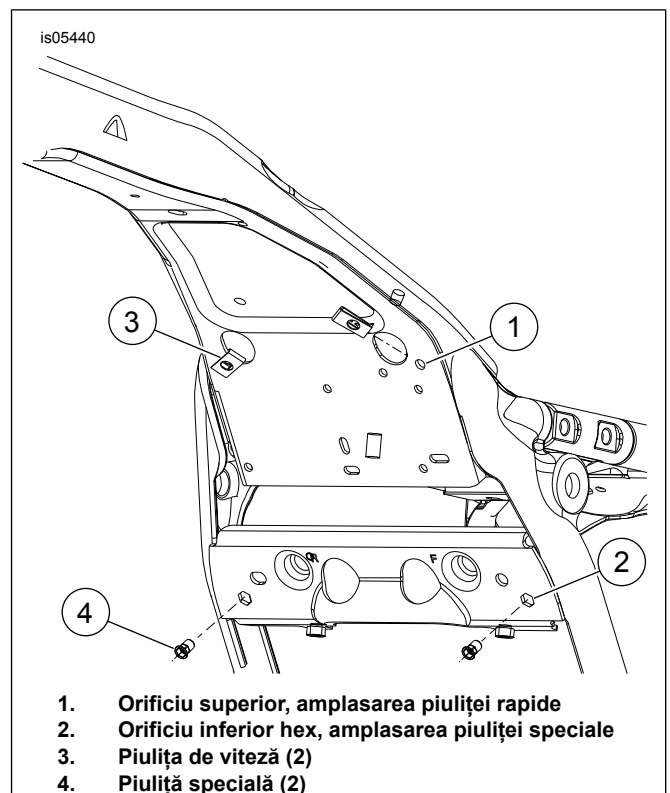

Figura 2. Amplasare dispozitive de fixare

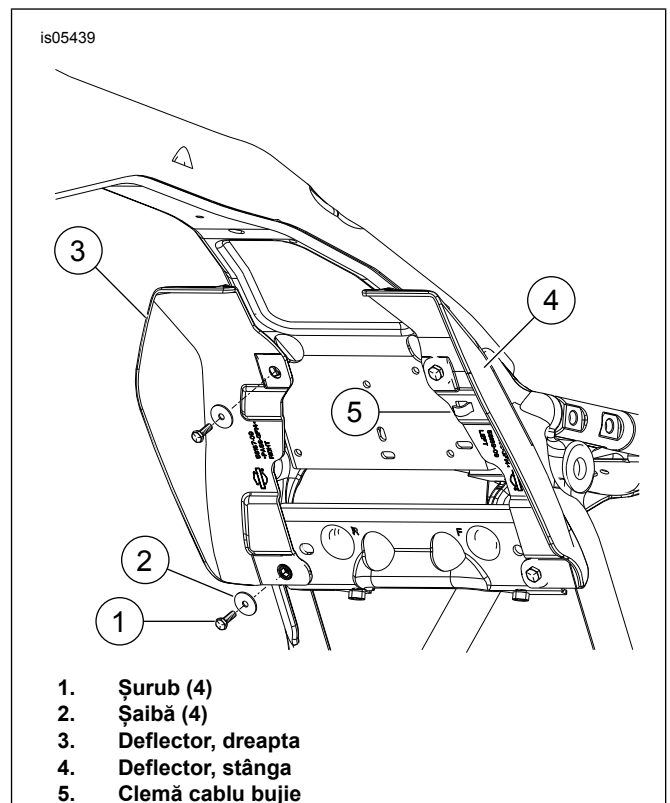

Figura 3. Amplasare dispozitive de fixare