



INSTRUCCIONES

J04715

2024-12-20



DEFLECTORES DE AIRE MONTADOS EN MEDIO DE LA ESTRUCTURA

INFORMACIÓN GENERAL

Tabla 1. Información general

Kits	Herramientas sugeridas	Nivel de habilidad ⁽¹⁾
58002-09, 58002-09A, 57200157, 57200356	Gafas de seguridad, llave dinamométrica	

(1) Es necesario apretar al valor del par de apriete u otras herramientas moderadas y técnicas

CONTENIDOS DEL KIT



Figura 1. Contenido del kit: Deflectores de aire centrales

Tabla 2. Contenido del kit: Kit de los deflectores de aire de la zona media del chasis

Verifique que todos los contenidos estén presentes en el equipo antes de instalar o quitar elementos del vehículo.					
<input checked="" type="checkbox"/>	Artículo	Cantidad	Descripción	N.º de pieza	Notas
<input type="checkbox"/>	1	4	Tornillo	3787	Kits: 58002-09A, 57200157
<input type="checkbox"/>	2	4	Arandela, plana	6036	Kits: 58002-09A, 57200157
<input type="checkbox"/>	3	2	Tuerca de ajuste rápido	8108	Kits: 58002-09A, 57200157, 57200356
<input type="checkbox"/>	4	2	Tuerca, especial	8194	Kits: 58002-09A, 57200157
<input type="checkbox"/>	5	1	Deflector de aire de la zona media del chasis, derecho	58170-09	Kit: 58002-09
<input type="checkbox"/>			Deflector de aire de la zona media del chasis, derecho, sin ventilador del chasis	58167-09A	Kit: 58002-09A
<input type="checkbox"/>			Deflector de aire de la zona media del chasis, derecho, translúcido, sin ventilador del chasis	57200243	Kit: 57200157
<input type="checkbox"/>			Deflector de aire de la zona media del chasis, derecho,	57200225	
<input type="checkbox"/>			Deflector de aire de la zona media del chasis, derecha, ahumado	57200245	Kit: 57200356
<input type="checkbox"/>	6	1	Deflector de aire montado en medio de la estructura, izquierdo	58170-09	Kit: 58002-09
<input type="checkbox"/>			Deflector de aire montado en medio de la estructura, izquierdo	58169-09	Kit: 58002-09A
<input type="checkbox"/>			Deflector de aire de la zona media del chasis, izquierdo, translúcido	57200255	Kit: 57200157
<input type="checkbox"/>			Deflector de aire montado en medio de la estructura, izquierdo	57200256	
<input type="checkbox"/>			Deflector de aire de la zona media del chasis, izquierdo, ahumado	57200245	Kit: 57200356

GENERALIDADES

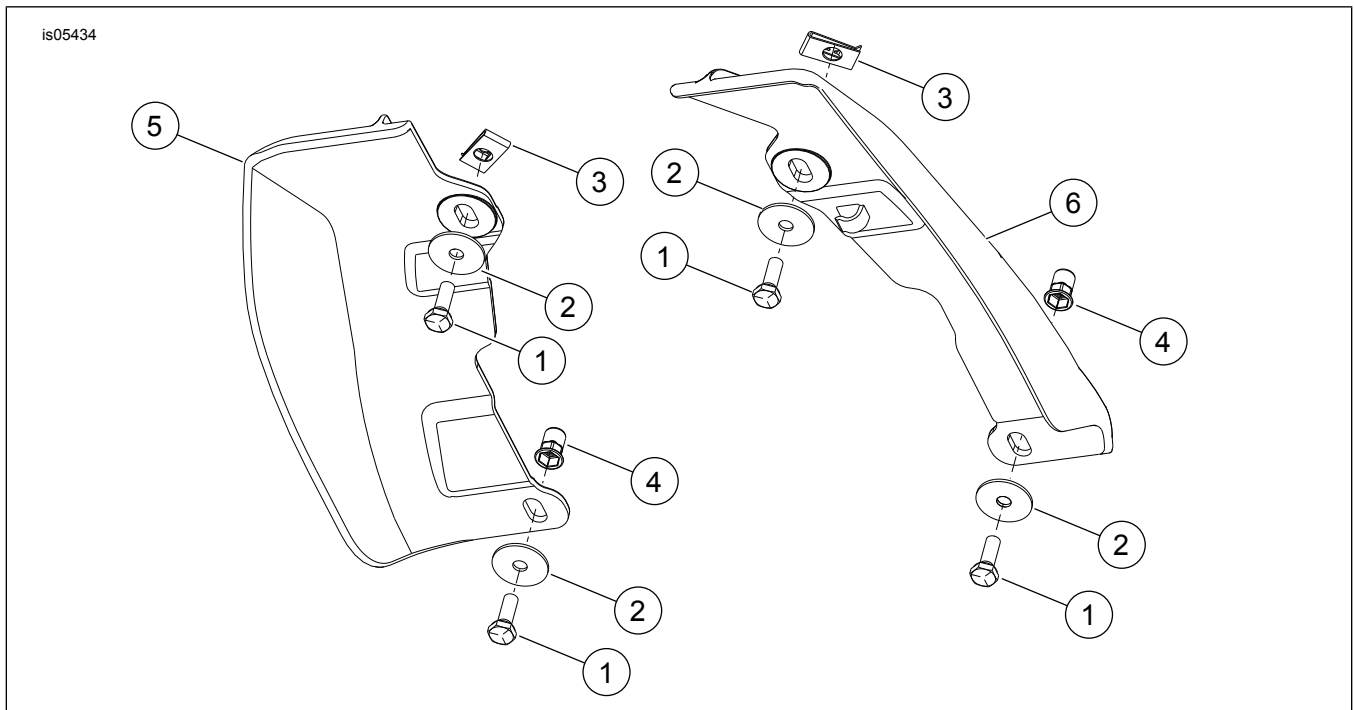
La hoja de instrucciones también está disponible electrónicamente. Para comprobar que está utilizando la versión más reciente disponible, realice una de las siguientes acciones:

- Vaya a h-d.com/isheets.
- Escanee el código QR en la esquina superior izquierda de la hoja de instrucciones

NOTA

Esta hoja de instrucciones **puede tener un video suplementario** para ayudar al instalador a aclarar una determinada parte del montaje. Hay un enlace con vídeo al final de esta hoja de instrucciones.

Modelos

Para obtener información sobre la compatibilidad de los modelos, vea el catálogo de venta al detalle de Piezas y accesorios (Piezas y accesorios) (piezas y accesorios) o la sección Piezas y accesorios en www.harley-davidson.com.

Contacte con el Centro de soporte para clientes de Harley-Davidson al 1-800-258-2464 (solamente EE. UU.) o al 1-414-343-4056.

Requisitos de instalación

⚠ ¡ADVERTENCIA

La seguridad del motociclista y del pasajero dependen de la instalación correcta de este kit. Si el procedimiento no está dentro de sus capacidades o si no tiene las herramientas correctas, pida a un concesionario Harley-Davidson que realice la instalación. La instalación incorrecta de este kit podría resultar en lesiones graves o la muerte. (00308b)

EXTRACCIÓN

1. Quite y deseche el retén de cables de la bujía trasera.

INSTALACIÓN

NOTA

MY2016 y modelos anteriores, las tuercas de ajuste rápido deben instalarse en la estructura del vehículo. Modelos posteriores, las tuercas han sido soldadas a la estructura del vehículo.

1. Instale la tuerca de ajuste rápido (3) a través del orificio grande con el lado plano hacia abajo.
 - a. Alinee los agujeros con rosca con los pequeños orificios de montaje en la placa.

2. Instale tuercas especiales (4) en el orificio hexagonal inferior (2).
 - a. Instale la arandela (2) en el tornillo (1).
 - b. Inserte completamente el tornillo (1) en la tuerca especial (4).
 - c. Presione firmemente el conjunto de la tuerca especial contra el travesaño.
 - d. Apriete el tornillo (1) aproximadamente 2 ½ vueltas.
Par: 6,8 N·m (60 in-lbs)
 - e. Quite el tornillo (1) y la arandela (2).
 - f. Repita el procedimiento en el lado opuesto.

3. Instale el deflector de la zona media del chasis (3, 4).

NOTA

No use LOCTITE® en los sujetadores, ya que dañará el deflector de aire.

Coloque el deflector izquierdo detrás del cable de la bujía y el tubo evaporativo (si está presente).

4. Instale las arandelas (2) y los tornillos (1). Ajuste
Par: 2,8–3,9 N·m (25–35 in-lbs)
5. Fije el cable de la bujía trasera a la presilla de cables del deflector izquierdo (5).
6. Asegúrese de que los cables de la bujía trasera estén en el retén.
7. Coloque el cable de la bujía del lado derecho del cilindro delantero en la esquina/radio del deflector de aire, asegurándose de que el cable esté fuera de la caja de balancines.

⚠ ¡ATENCIÓN!

Si se colocan de forma incorrecta entre la tapa de la caja de balancines y el chasis, los cables de las bujías pueden sufrir pinzamientos y dañar los cables. (17104b)

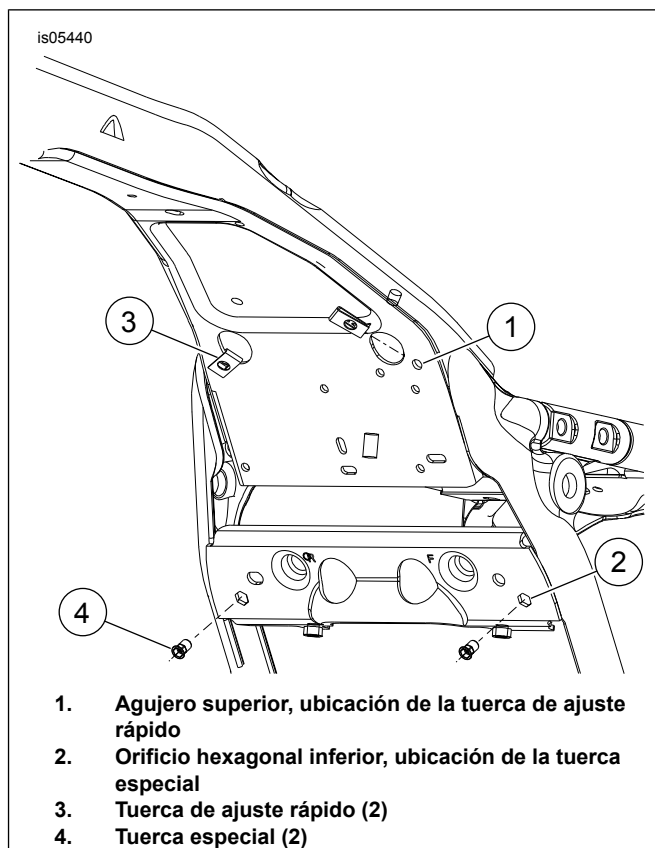

Figura 2. Ubicaciones de los sujetadores

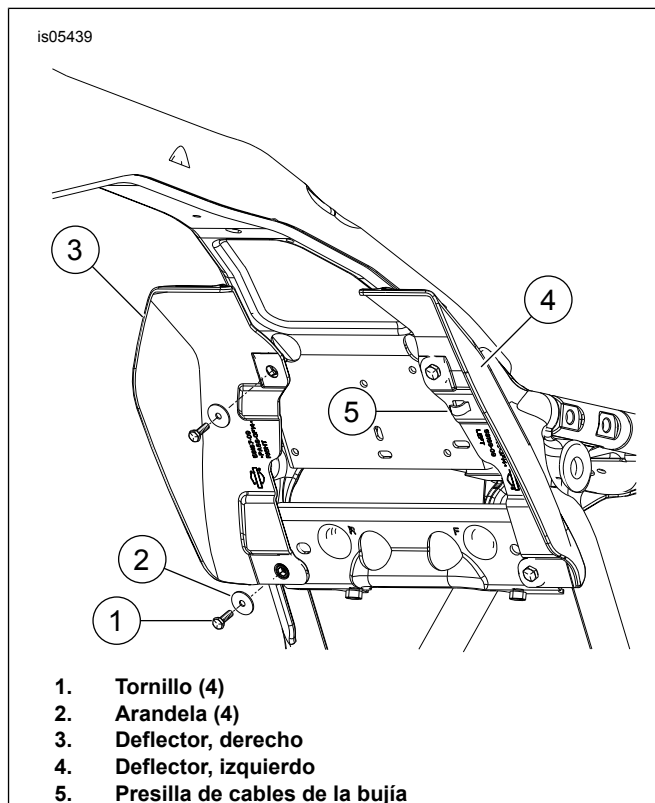

Figura 3. Ubicaciones de los sujetadores