



## MGA MID-FRAME AIR DEFLECTOR

### PANGKALAHATANG IMPORMASYON

#### Talahanayan 1. Pangkalahatang Impormasyon

Mga Kit	Mga Iminumungkahing Kagamitan	Antas ng Kasanayan <sup>(1)</sup>
58002-09, 58002-09A, 57200157, 57200356	Mga Salaming Pangkaligtasan, Lyabe ng Torque	
<i>(1) Kinakailangan ang paghihigpit sa halaga ng torque o iba pang mga katamtamang kagamitan at pamamaraan</i>		

### MGA NILALAMAN NG KIT

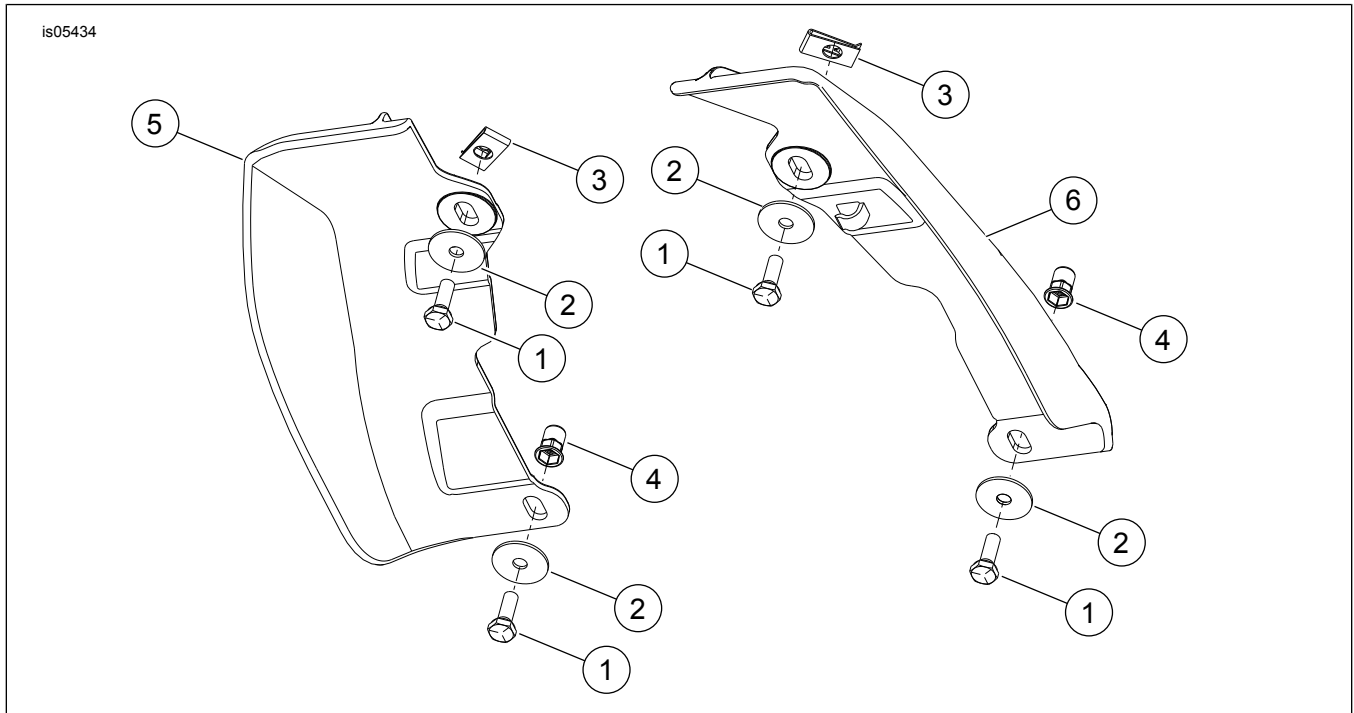

Figure 1. Mga Nilalaman ng Kit: Mga Mid-Frame Air Deflector

## Talahanayan 2. Mga Nilalaman ng Kit: Mid-Frame Air Deflectors Kit

<input checked="" type="checkbox"/>	Tiyakin na lahat ng nilalaman ay nasa kit bago magkabit o magtanggap ng mga item mula sa sasakyan.				
Item	Qty	Paglalarawan	Part No. (Piyesa Blg.)	Mga tala	
<input type="checkbox"/>	1	4	Turnilyo	3787	Mga Kit: 58002-09A, 57200157
<input type="checkbox"/>	2	4	Washer, flat	6036	Mga Kit: 58002-09A, 57200157
<input type="checkbox"/>	3	2	Speed nut	8108	Mga Kit: 58002-09A, 57200157, 57200356
<input type="checkbox"/>	4	2	Nut, espesyal	8194	Mga Kit: 58002-09A, 57200157
<input type="checkbox"/>	5	1	Mid-frame air deflector, kanan	58170-09	Kit: 58002-09
<input type="checkbox"/>			Mid-frame air deflector, kanan, walang chassis fan	58167-09A	Kit: 58002-09A
<input type="checkbox"/>			Mid-frame air deflector, kanan, translucent, na may chassis fan	57200243	Kit: 57200157
<input type="checkbox"/>			Mid-frame air deflector, kanan,	57200225	
<input type="checkbox"/>			Mid-frame air deflector, kanan, pinausukan	57200245	Kit: 57200356
<input type="checkbox"/>	6	1	Mid-frame air deflector, kaliwa	58170-09	Kit: 58002-09
<input type="checkbox"/>			Mid-frame air deflector, kaliwa	58169-09	Kit: 58002-09A
<input type="checkbox"/>			Mid-frame air deflector, kaliwa, translucent	57200255	Kit: 57200157
<input type="checkbox"/>			Mid-frame air deflector, kaliwa	57200256	
<input type="checkbox"/>			Mid-frame air deflector, kaliwa, pinausukan	57200245	Kit: 57200356

## PANGKALAHATAN

Available din sa elektronikong paraan ang instruction sheet. Upang i-verify na ginagamit mo ang pinakabagong bersyon na magagamit, gawin ang isa sa mga sumusunod:

- Pumunta sa [h-d.com/isheets](http://h-d.com/isheets)
- I-scan ang QR code sa kaliwang sulok sa itaas ng instruction sheet

### TALA

Ang talaan na ito ng tagubilin ay maaaring may isang **Supplemental na Video** upang matulungan ang nagkakabit na maunawaan ang partikular na bahagi ng pag-assemble. Ang naka-link na video ay matatagpuan sa dulo ng talaan ng tagubilin na ito.

## Mga Modelo

Para sa impormasyon ng fitment ng modelo, tingnan ang Parts and Accessories (Mga Piyesa at Accessory) (P&A) Retail na Katalogo o ang seksyon ng mga Piyesa at Accessory ng [www.harley-davidson.com](http://www.harley-davidson.com).

Makipag-ugnayan sa Harley-Davidson Customer Support Center sa 1-800-258-2464 (para sa U.S. lang) o sa 1-414-343-4056.

## Mga Kinakailangan sa Pagkakabit

### ▲ BABALA

Ang kaligtasan ng nagmamaneho at pasahero ay nakasalalay sa tamang pag-i-install ng kit na ito. Kung ang pamamaraan ay hindi abot ng iyong kakayahan o wala kang mga angkop na kasangkapan, ipagawa sa isang dealer ng Harley-Davidson ang pag-i-install. Ang maling pag-i-install ng kit na ito ay maaaring magresulta sa kamatayan o malubhang pinsala. (00308b)

## ALISIN

1. Tanggalin at itapon ang likurang spark plug wire retainer.

## IKABIT

### TALA

MY2016 at mas lumang mga modelo, mga speed nut ay kailangan na ikabit sa frame ng sasakyan. Mga mas bagong modelo, ang mga nut ay naka-weld na sa frame ng sasakyan.

1. I-install ang speed nut (3) sa malaking butas na may patag na gilid na nakaharap pababa.
  - a. Ihanay ang mga naka-thread na butas sa maliit na pang-mount na mga butas sa plate.

2. Mag-install ng mga espesyal na nuts (4) sa ilalim ng hex hole (2).
  - a. I-install ang washer (2) sa turnilyo (1).
  - b. Ipasok ang turnilyo (1) nang lubos sa espesyal na nut (4).
  - c. Idiin nang maigi ang assembly ng espesyal na nut sa pagitan ng crossmember.
  - d. Higitan ang turnilyo (1) humigit-kumulang 2 ½ na ikot.  
Torque: 6,8 N·m (60 in-lbs)
  - e. Tanggalin ang turnilyo (1) at washer (2).
  - f. Ulitin ang proseso para sa kabilang panig.

3. I-install ang mid-frame deflector (3, 4).

**TALA**

*Huwag gumamit ng LOCTITE® sa mga fastener dahil magkakaroon ng pinsala sa air deflector.*

*Iposisyon ang kaliwang deflector sa likod ng spark plug wire at evaporative tube, kung mayroon.*

4. Ikabit ang mga washer (2) at mga turnilyo (1). Higitan  
Torque: 2,8–3,9 N·m (25–35 in-lbs)
5. Ikabit ang likurang kable ng spark plug sa kaliwang clip ng kable ng deflector (5).
6. I-secure ang mga wire ng spark plug sa likuran sa retainer.
7. Ilagay ang right-side front-cylinder spark plug wire sa sulok/radius ng air deflector, siguraduhing ang wire ay outboard ng rocker box cover.

**▲ MAG-INGAT**

**Kung mali ang pagkakaruta sa pagitan ng takip at frame ng rocker box, maaaring maipit ang mga wire ng spark plug na magresulta sa pagkasira ng wire. (17104b)**

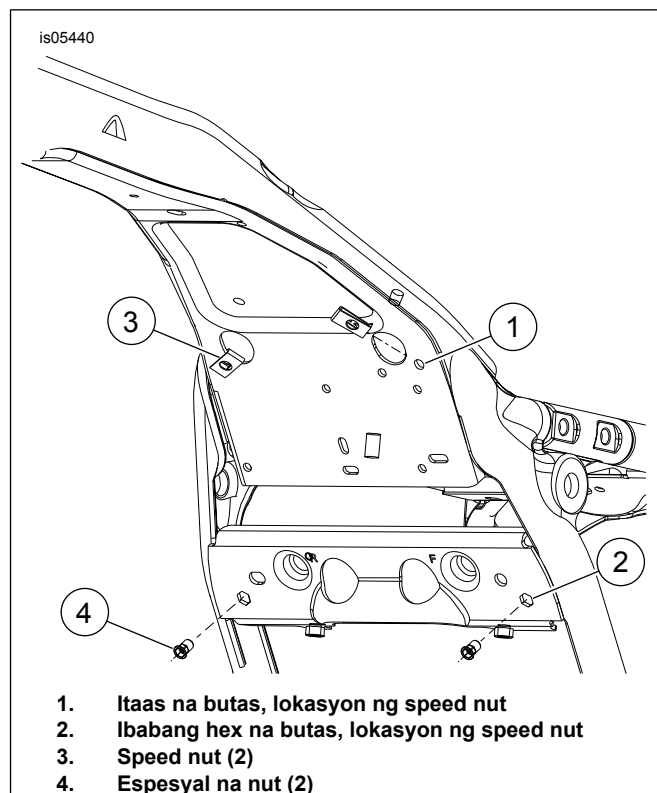

**Figure 2. Mga Lokasyon ng Fastener**

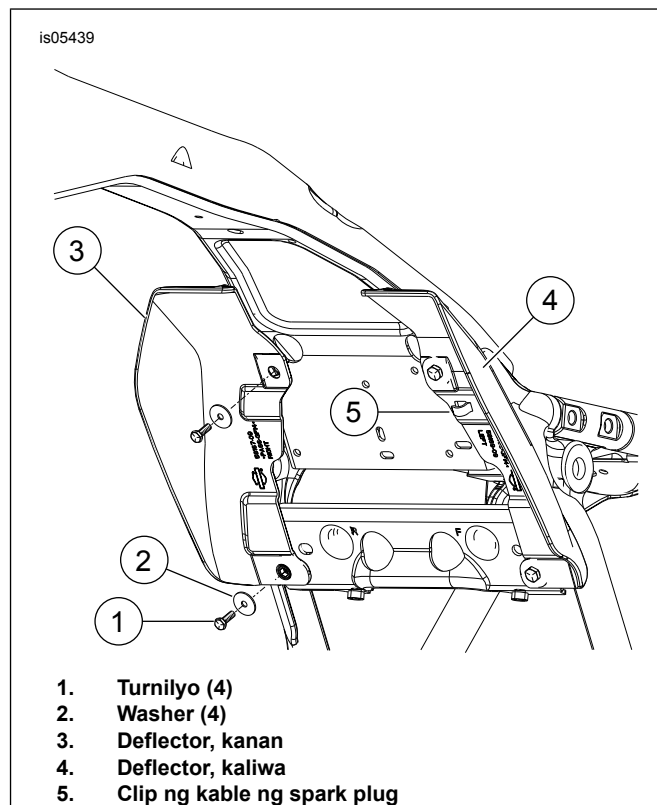

**Figure 3. Mga Lokasyon ng Fastener**