



INSTRUCCIONES

J04715

2024-12-20



DEFLECTORES DE AIRE MONTADOS EN MEDIO DE LA ESTRUCTURA

INFORMACIÓN GENERAL

Tabla 1. Información general

Kits	Herramientas sugeridas	Nivel de habilidad ⁽¹⁾
58002-09, 58002-09A, 57200157, 57200356	Gafas de seguridad, llave dinamométrica	

(1) Se requieren ajuste a valor de par u otras herramientas moderadoras y técnicas

CONTENIDO DEL KIT



Figura 1. Contenido del kit: Deflectores de aire montados en medio de la estructura



Tabla 2. Contenido del kit: Kit de deflectores de aire montados en medio de la estructura

Verifica que el kit tenga todos los elementos antes de instalar o quitar las piezas del vehículo.					
<input checked="" type="checkbox"/>	Artículo	Cantidad	Descripción	N.º de pieza	Notes
<input type="checkbox"/>	1	4	Tornillo	3787	Kits: 58002-09A, 57200157
<input type="checkbox"/>	2	4	Arandela, plana	6036	Kits: 58002-09A, 57200157
<input type="checkbox"/>	3	2	Tuerca de ajuste rápido	8108	Kits: 58002-09A, 57200157, 57200356
<input type="checkbox"/>	4	2	Tuerca, especial	8194	Kits: 58002-09A, 57200157
<input type="checkbox"/>	5	1	Deflector de aire montado en medio de la estructura, derecho	58170-09	Kit: 58002-09
<input type="checkbox"/>			Deflector de aire montado en medio de la estructura, derecho, sin ventilador de chasis	58167-09A	Kit: 58002-09A
<input type="checkbox"/>			Deflector de aire montado en medio de la estructura, derecho, translúcido, con ventilador de chasis	57200243	Kit: 57200157
<input type="checkbox"/>			Deflector de aire montado en medio de la estructura, derecho,	57200225	
<input type="checkbox"/>			Deflector de aire montado en medio de la estructura, derecho, ahumado	57200245	Kit: 57200356
<input type="checkbox"/>	6	1	Deflector de aire montado en medio de la estructura, izquierdo	58170-09	Kit: 58002-09
<input type="checkbox"/>			Deflector de aire montado en medio de la estructura, izquierdo	58169-09	Kit: 58002-09A
<input type="checkbox"/>			Deflector de aire montado en medio de la estructura, izquierdo, translúcido	57200255	Kit: 57200157
<input type="checkbox"/>			Deflector de aire montado en medio de la estructura, izquierdo	57200256	
<input type="checkbox"/>			Deflector de aire montado en medio de la estructura, izquierdo, ahumado	57200245	Kit: 57200356

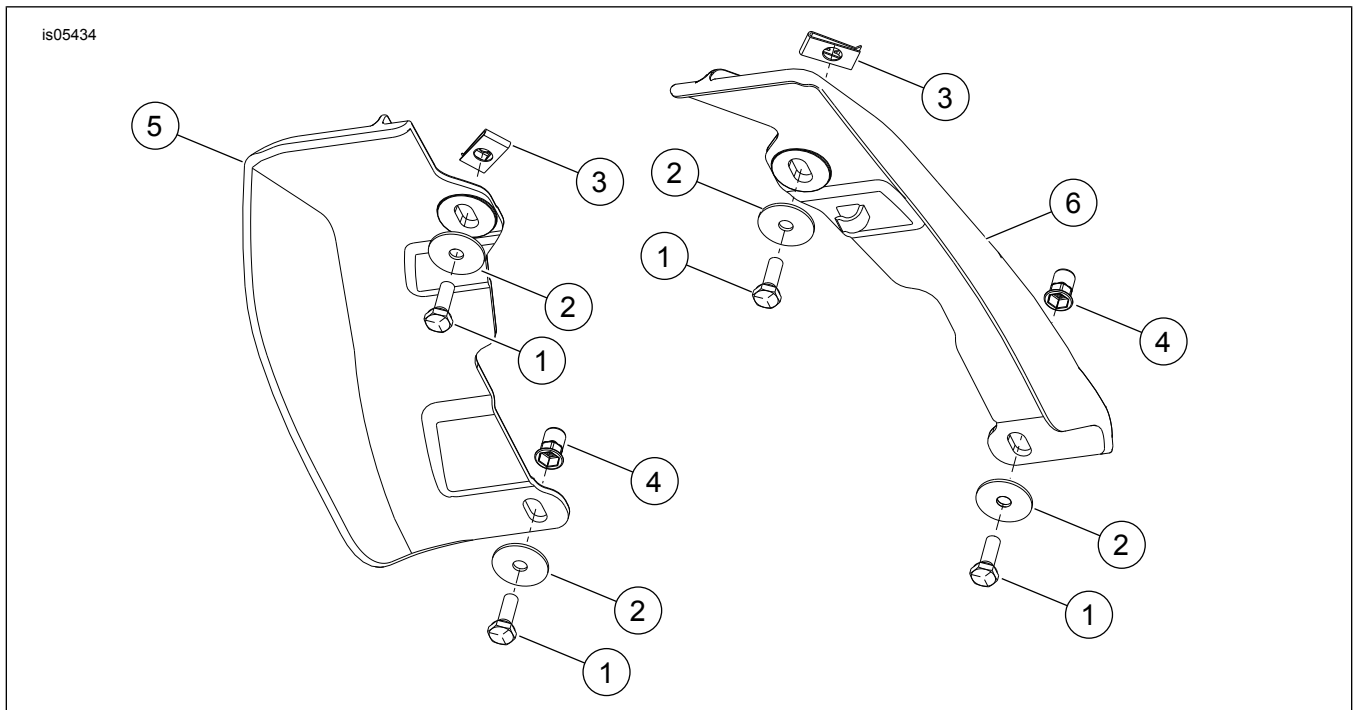
GENERAL

La hoja de instrucciones también está disponible en formato electrónico. Para comprobar que está utilizando la versión disponible más reciente, realice una de las siguientes acciones:

- Vaya a h-d.com/isheets.
- Escanee el código QR en la esquina superior izquierda de la hoja de instrucciones

NOTA

Esta hoja de instrucciones **puede tener un video complementario** para ayudar al encargado de la instalación a aclarar cierta parte del ensamblaje. Se colocaría el enlace a un video al final de esta hoja de instrucciones.

Modelos

Para obtener información sobre los accesorios de fijación del modelo, consulte el Piezas y accesorios (Piezas y accesorios) catálogo de venta al detalle o la sección de Piezas y accesorios de www.harley-davidson.com.

Comuníquese con el centro de soporte para clientes de Harley-Davidson al 1-800-258-2464 (EE. UU. solamente) o al 1-414-343-4056.

Requisitos de instalación

▲ ADVERTENCIA

La seguridad del motociclista y del pasajero dependen de la instalación correcta de este kit. Si el procedimiento no está dentro de sus capacidades o no tiene las herramientas correctas, pida a un concesionario Harley-Davidson que realice la instalación. La instalación incorrecta de este kit podría causar la muerte o lesiones graves. (00308b)

EXTRACCIÓN

1. Retire y deseche el retén de cables de la bujía trasera.

INSTALACIÓN

NOTA

Para MY2016 y los modelos anteriores, las tuercas de ajuste rápido deben colocarse en la estructura del vehículo. Modelos posteriores, se soldaron las tuercas a la estructura del vehículo.

1. Coloque la tuerca de ajuste rápido (3) a través del orificio grande con el lado plano hacia abajo.
 - a. Alinee los orificios roscados con los pequeños orificios de montaje en la placa.

2. Coloque las tuercas especiales (4) en el orificio hexagonal inferior (2).
 - a. Coloque la arandela (2) en el tornillo (1).
 - b. Coloque el tornillo (1) por completo en la tuerca especial (4).
 - c. Presione firmemente el conjunto de la tuerca especial contra el travesaño.
 - d. Apriete el tornillo (1) aproximadamente 2-1/2 vueltas.
Par de ajuste: 6,8 N·m (60 in-lbs)
 - e. Extraiga el tornillo (1) y las arandelas (2).
 - f. Repita el procedimiento en el lado opuesto.
3. Coloque el deflector de aire montado en el medio de la estructura (3, 4).

NOTA

No utilice LOCTITE® en los sujetadores, ya que pueden dañar el deflector de aire.

Coloque el deflector izquierdo detrás del cable de la bujía y el tubo de emisiones evaporativas, si está presente.

4. Instale las arandelas (2) y los tornillos (1). Ajuste
Par de ajuste: 2,8–3,9 N·m (25–35 in-lbs)
5. Conecte el cable de la bujía trasera a la presilla del cable del deflector izquierdo (5).
6. Asegure los cables de la bujía trasera en el retenedor.
7. Coloque el cable de la bujía del cilindro delantero derecho en la esquina/radio del deflector de aire y asegúrese de que el cable esté fuera de la cubierta de la caja de balancines.

⚠ ATENCIÓN

Si se enrutó de manera incorrecta entre la cubierta de la caja de balancines y la estructura, los cables de las bujías pueden apretarse y dañarse. (17104b)

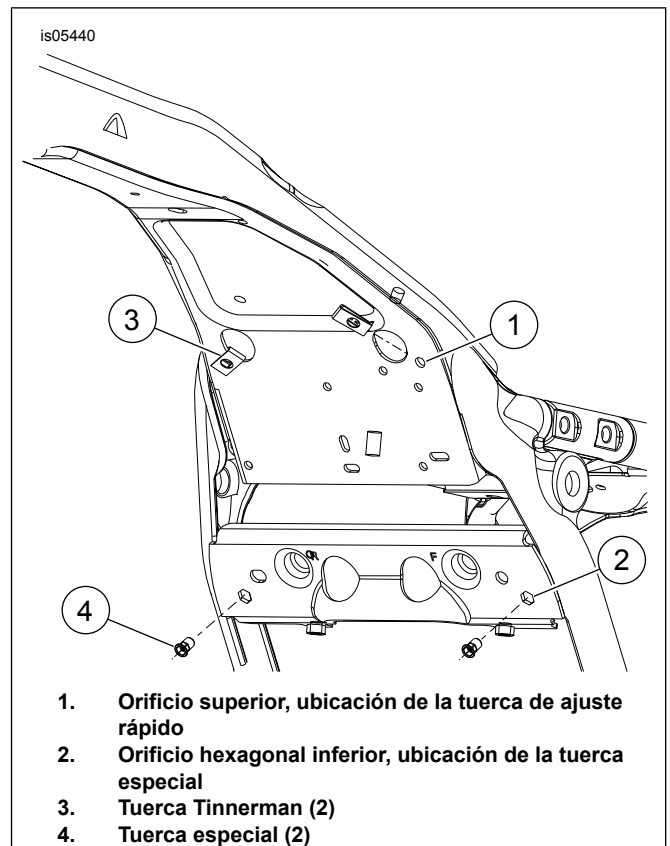

Figura 2. Ubicaciones del sujetador

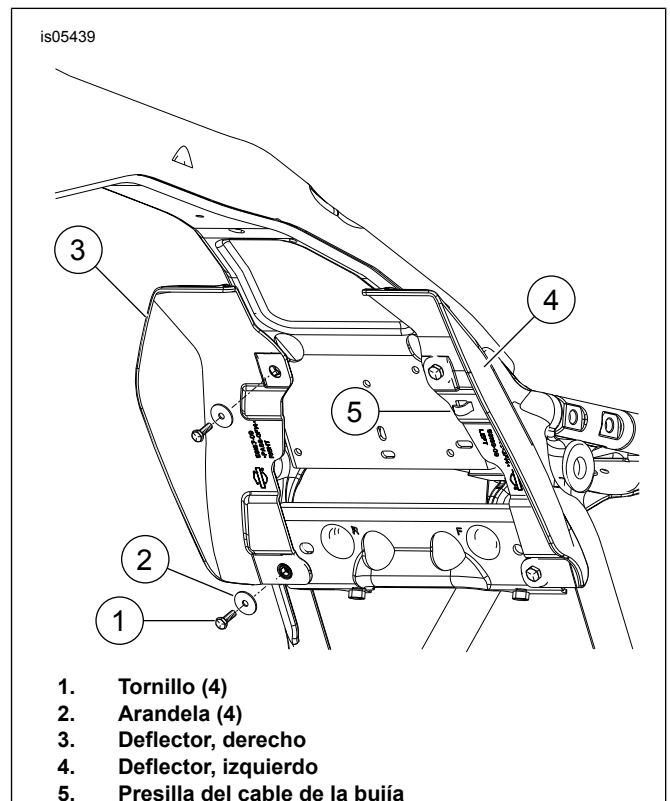

Figura 3. Ubicaciones del sujetador