



MITTELRAHMEN-WINDABWEISER

ALLGEMEINE INFORMATIONEN

Tabelle 1. Allgemeine Informationen

| Sätze | Empfohlene Werkzeuge | Fähigkeitsniveau ⁽¹⁾ |
|---|-----------------------------------|---------------------------------|
| 58002-09, 58002-09A, 57200157, 57200356 | Schutzbrille, Drehmomentschlüssel | |
| <i>(1) Festziehen auf den Drehmomentwert oder andere Werkzeuge und Techniken mittlerer Schwierigkeit erforderlich</i> | | |

INHALT DES SATZES



Abbildung 1. Inhalt des Satzes: Mittelrahmen-Windabweiser

Tabelle 2. Inhalt des Satzes: Mittelrahmen-Windabweiser-Kit

| Vor dem Installieren oder Entfernen von Fahrzeugteilen überprüfen, ob alle Komponenten im Bausatz vorhanden sind. | | | | | |
|---|------|-------|---|-----------|--------------------------------------|
| <input checked="" type="checkbox"/> | Teil | Menge | Beschreibung | Teile-Nr. | Anmerkungen |
| <input type="checkbox"/> | 1 | 4 | Schraube | 3787 | Sätze: 58002-09A, 57200157 |
| <input type="checkbox"/> | 2 | 4 | Unterlegscheibe, flach | 6036 | Sätze: 58002-09A, 57200157 |
| <input type="checkbox"/> | 3 | 2 | Schnellschlussmutter | 8108 | Sätze: 58002-09A, 57200157, 57200356 |
| <input type="checkbox"/> | 4 | 2 | Mutter, Spezial | 8194 | Sätze: 58002-09A, 57200157 |
| <input type="checkbox"/> | 5 | 1 | Mittelrahmen-Windabweiser, rechts | 58170-09 | Satz: 58002-09 |
| <input type="checkbox"/> | | | Mittelrahmen-Windabweiser, rechts, ohne Fahrgestell-Lüfter | 58167-09A | Satz: 58002-09A |
| <input type="checkbox"/> | | | Mittelrahmen-Windabweiser, rechts, lichtdurchlässig, mit Fahrgestell-Lüfter | 57200243 | Satz: 57200157 |
| <input type="checkbox"/> | | | Mittelrahmen-Windabweiser, rechts, | 57200225 | |
| <input type="checkbox"/> | | | Mittelrahmen-Windabweiser, rechts, getönt | 57200245 | Satz: 57200356 |
| <input type="checkbox"/> | 6 | 1 | Mittelrahmen-Windabweiser, links | 58170-09 | Satz: 58002-09 |
| <input type="checkbox"/> | | | Mittelrahmen-Windabweiser, links | 58169-09 | Satz: 58002-09A |
| <input type="checkbox"/> | | | Mittelrahmen-Windabweiser, links, lichtdurchlässig | 57200255 | Satz: 57200157 |
| <input type="checkbox"/> | | | Mittelrahmen-Windabweiser, links | 57200256 | |
| <input type="checkbox"/> | | | Mittelrahmen-Windabweiser, links, getönt | 57200245 | Satz: 57200356 |

ALLGEMEINES

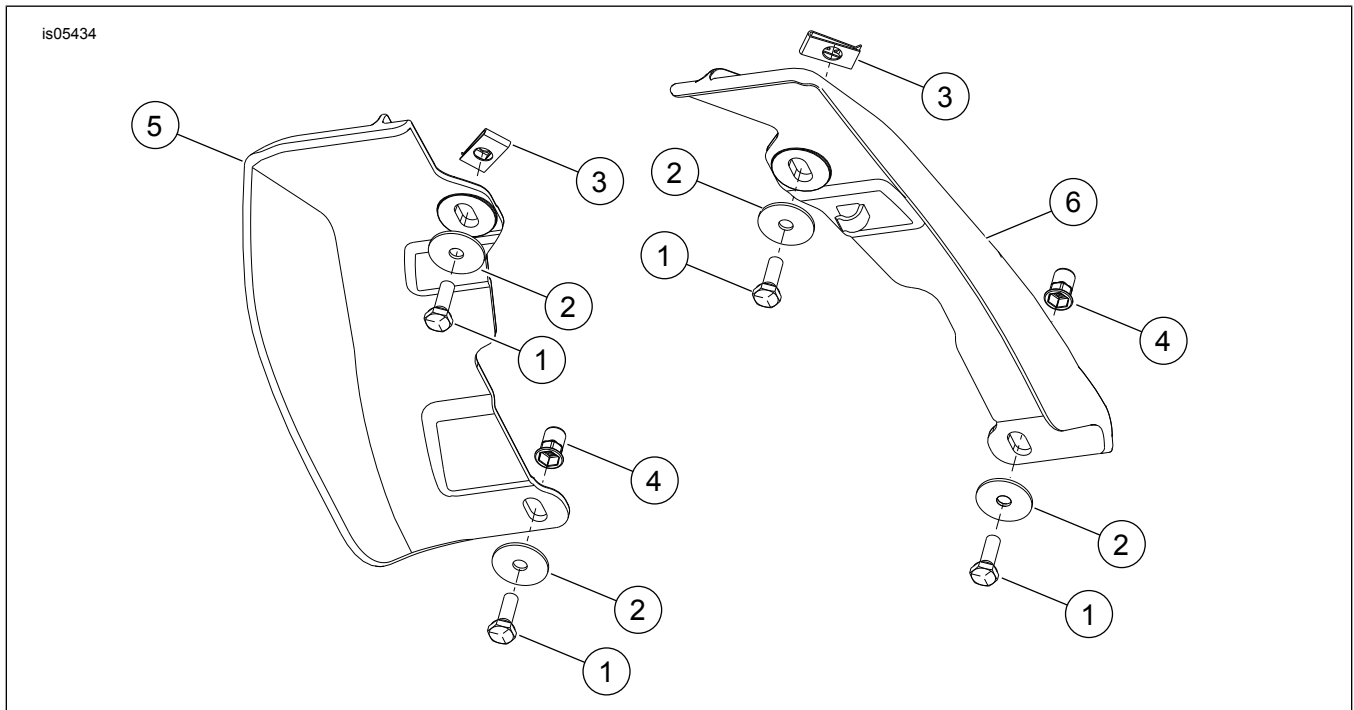
Die Anleitung ist auch elektronisch verfügbar. Führen Sie einen der folgenden Schritte aus, um zu überprüfen, ob Sie die aktuellste verfügbare Version verwenden:

- Gehen Sie zu h-d.com/isheets.
- Scannen Sie den QR-Code in der oberen linken Ecke der Anleitung.

HINWEIS

Diese Anleitung kann ein zusätzliches Video enthalten, um den Installateur mit der Erläuterung eines bestimmten Teils der Baugruppe bei der Montage zu unterstützen. Am Ende dieser Anleitung ist möglicherweise ein entsprechendes Video verlinkt.

Modelle

Informationen zur Modellausstattung finden Sie im Teile und Zubehör (P&A) Einzelhandelskatalog oder im Abschnitt Teile und Zubehör von www.harley-davidson.com.

Wenden Sie sich an das Harley-Davidson Customer Support Center unter 1-800-258-2464 (nur USA) oder 1-414-343-4056.

Einbauanforderungen

▲ WARNUNG

Die Sicherheit von Fahrer und Sozius hängt vom korrekten Einbau dieses Satzes ab. Falls es nicht möglich ist, dieses Verfahren selbst durchzuführen, bzw. nicht die richtigen Werkzeuge vorhanden sind, muss der Einbau von einem Harley-Davidson Händler durchgeführt werden. Unsachgemäßer Einbau dieses Satzes kann zu schweren oder tödlichen Verletzungen führen. (00308b)

AUSBAU

1. Den Halter für das hintere Zündkerzenkabel entfernen und entsorgen.

EINBAU

HINWEIS

Bei Modellen bis einschließlich Modelljahr 2017 müssen Schnellschlussmutter am Fahrzeugrahmen angebracht werden. Bei späteren Modellen sind die Mutter mit dem Fahrzeugrahmen verschweißt.

1. Die Schnellschlussmutter (3) durch das große Loch mit der flachen Seite nach unten anbringen.
 - a. Die Gewindelöcher auf die kleinen Befestigungslöcher in der Platte ausrichten.

2. Die Spezialmutter (4) im unteren Sechskantloch (2) anbringen.
 - a. Die Unterlegscheibe (2) auf der Schraube (1) anbringen.
 - b. Die Schraube (1) vollständig in die Spezialmutter (4) einsetzen.
 - c. Die Spezialmutter-Baugruppe fest gegen den Rahmenquerträger drücken.
 - d. Die Schraube (1) ca. 2 1/2 Umdrehungen anziehen. Drehmoment: 6,8 N·m (60 in-lbs)
 - e. Die Schraube (1) und Unterlegscheibe (2) entfernen.
 - f. Das Verfahren auf der anderen Seite wiederholen.

3. Den Mittelrahmen-Windabweiser (3, 4) einbauen.

HINWEIS

Kein **LOCTITE®** an den Befestigungselementen verwenden, da dies zu Schäden an den Windabweisern führt.

Den linken Windabweiser hinter dem Zündkerzenkabel und dem Verdunstungsrohr (falls vorhanden) positionieren.

4. Die Unterlegscheiben (2) und Schrauben (1) einbauen. Festziehen
Drehmoment: 2,8–3,9 N·m (25–35 in-lbs)
5. Das hintere Zündkerzenkabel am Kabelclip (5) des linken Windabweisers befestigen.
6. Die hinteren Zündkerzenkabel im Halter befestigen.
7. Das Zündkerzenkabel des rechten vorderen Zylinders in die Ecke/den Radius des Windabweisers einführen und dabei darauf achten, dass das Kabel außerhalb der Kipphebelgehäuseabdeckung liegt.

⚠ ACHTUNG!

Bei falscher Verlegung zwischen Kipphebelgehäuse-Abdeckung und Rahmen können die Zündkabel eingeklemmt werden, was zu einer Beschädigung der Kabel führt. (17104b)

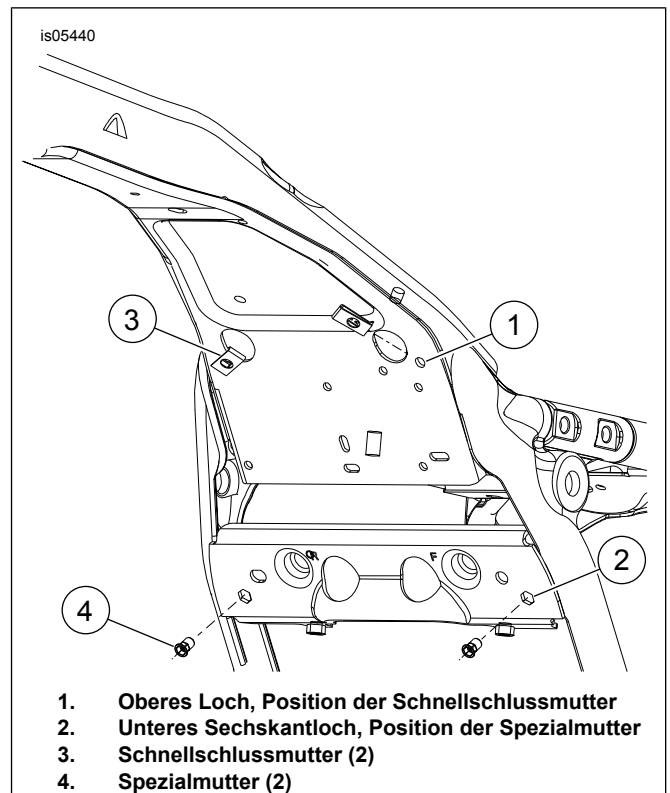

Abbildung 2. Positionen der Befestigungsteile

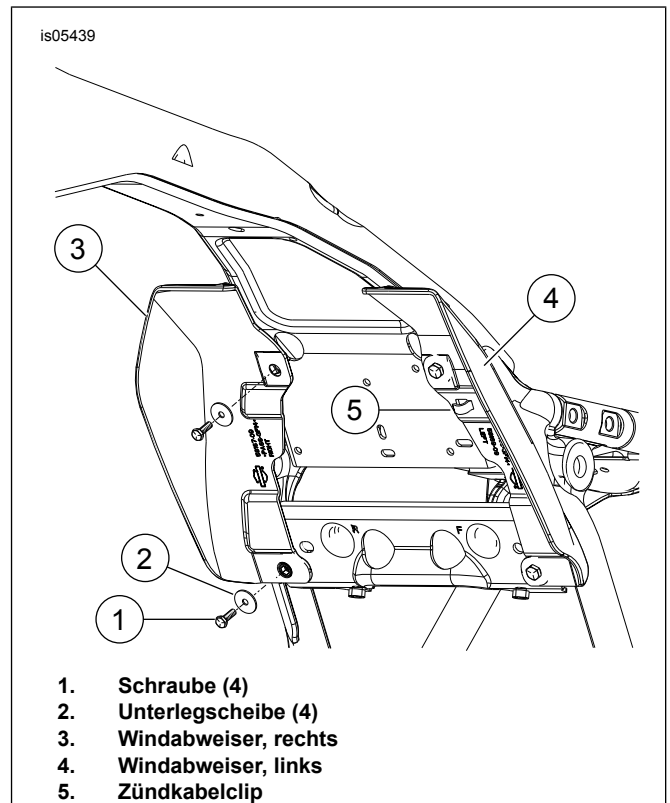

Abbildung 3. Positionen der Befestigungsteile