



ANWEISUNGEN

94100151

2024-12-20



INSTALLATIONSSATZ FÜR SEKUNDÄRVERSTÄRKER (TEILE-NR. 76000975)

Tabelle 1.

Harley-Davidson Audio Powered by Rockford Fosgate®		
Sätze	Empfohlene Werkzeuge	Fähigkeitsniveau
76000975	Schutzbrille, Drehmomentschlüssel, Bohrmaschine, Bohrersatz, Kreppband, Entgratwerkzeug, Isopropylalkohol, saubere Lappen, Lochsäge, Molex-Abklemm-Abziehwerkzeug (FLHX-SE- und FLTRXSE-Modelle ab 2021)	

INHALT DES SATZES



Abbildung 1. Ersatzteile: Sekundärverstärkersatz

Tabelle 2. Ersatzteilliste: Sekundärverstärkersatz

<input checked="" type="checkbox"/>	Teil	Menge	Beschreibung	Teile-Nr.	Anmerkungen
<input type="checkbox"/>	1	1	Verstärker-Befestigungshalterung, rechte Satteltasche	76001004	
<input type="checkbox"/>	2	2	Tülle, Verstärker-Befestigungshalterung	12100052	
<input type="checkbox"/>	3	2	Haltestift, 1/4-20	12600305	
<input type="checkbox"/>	4	2	Innensechskantschraube, 1/4-20	10201064	
<input type="checkbox"/>	5	1	Verstärkerabdeckung	76000994	
<input type="checkbox"/>	6	6	Flachkopfschraube, TORX™, T15	10200065	
<input type="checkbox"/>	7	1	Bohrschablone	76001009	
<input type="checkbox"/>	8	1	Satteltaschenkabelbaum, extern	Nicht einzeln erhältlich	
<input type="checkbox"/>	9	1	Satteltaschenkabelbaum, intern	Nicht einzeln erhältlich	
<input type="checkbox"/>	10	1	Kabelbaumabdeckung	76001008	
<input type="checkbox"/>	11	1	Aufkleber, Fassungsvermögen der Satteltasche	14002201	
<input type="checkbox"/>	12	8	Halter, Kabel	69200342	
<input type="checkbox"/>	13	10	Kabelbinder	10006	
<input type="checkbox"/>	14	1	Sicherung, 40 A	72371-95	

HINWEIS

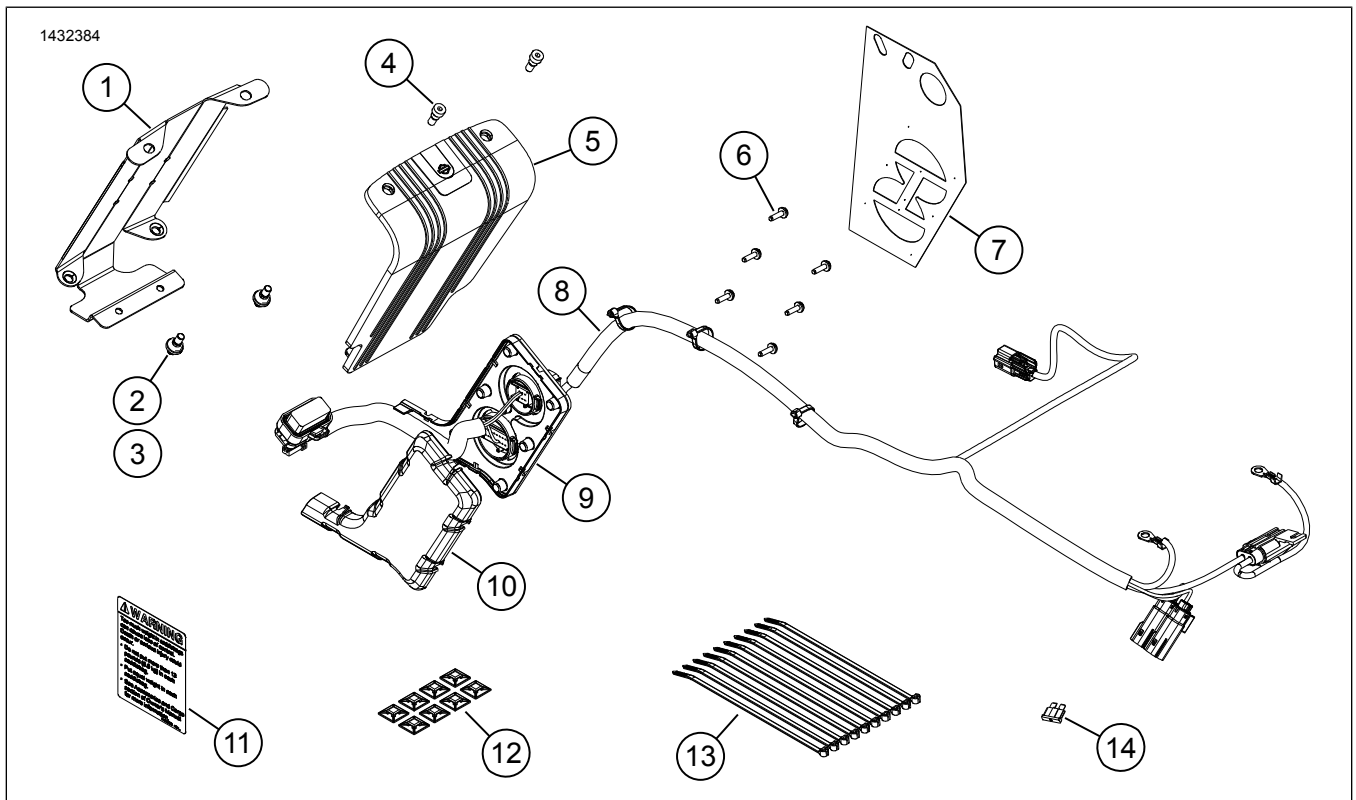
Vergewissern Sie sich vor dem Installieren oder Entfernen von Teilen aus dem Fahrzeug, dass der Satz vollständig ist.

ALLGEMEINES

HINWEIS

Das neu installierte Audiosystem mit Lautsprechern kann nur dann Audio abspielen, wenn es über die Audio-App von Harley-Davidson oder durch einen Harley-Davidson Vertragshändler konfiguriert wurde.

HINWEIS

Die verschiedenen Generationen von Lautsprechern, Verstärkern und Verkabelungen für Harley-Davidson Fahrzeuge sind nicht auf Kompatibilität untereinander ausgelegt oder getestet. Bitte schauen Sie im P&A-Katalog nach Einstellungsempfehlungen und lassen Sie sich für optimale Leistung und Kompatibilität von Ihrem Händler beraten.

Der Bluetooth-Dongle ist eine Audio-Kommunikationskomponente. In Verbindung mit der H-D Audio-App können Verstärker und Lautsprecherkanäle zugeordnet oder der Klang verbessert werden, indem der Frequenzbereich durch einen zusätzlichen Equalizer erweitert wird. Der Dongle kann **NICHT** als Kommunikationsgerät zwischen Ihrem Telefon und dem Radio des Fahrzeugs verwendet werden.

Modelle

*Modell-Einstellungsinformationen sind im P&A-Einzelhandelskatalog oder im Abschnitt „Parts and Accessories“ (Teile und Zubehör) von www.harley-davidson.com (nur englisch) zu finden.

Achten Sie darauf, immer die neueste Version der Einbauanleitung zu verwenden. Diese finden Sie unter: h-d.com/isheets

Wenden Sie sich an das Harley-Davidson Customer Support Center unter 1-800-258-2464 (nur USA) oder 1-414-343-4056.

Elektrische Überlastung

▲ WARNUNG

Beim Einbau elektrischer Zubehörartikel ist darauf zu achten, dass die maximale Nennstromstärke der Sicherung für den jeweiligen Stromkreis nicht überschritten wird. Eine Überschreitung der maximalen Nennstromstärke kann elektrische Störungen hervorrufen, was zu schweren oder tödlichen Verletzungen führen kann. (00310a)

HINWEIS

Zu viele elektrische Nebenverbraucher können das Ladesystem des Fahrzeugs überlasten. Wenn alle elektrischen Nebenverbraucher zusammen mehr Strom verbrauchen, als das Ladesystem des Fahrzeugs erzeugen kann, kann der Stromverbrauch zum Entladen der Batterie und zur Beschädigung des elektrischen Systems des Fahrzeugs führen. (00211d)

Dieser Verstärker belastet die elektrische Anlage mit einer zusätzlichen Stromaufnahme von **8 A**.

Einbauanforderungen

Laden Sie die Harley-Davidson Audio-App herunter.

Verwenden Sie diesen Satz zusammen mit anderen Sätzen für **Harley-Davidson Audio powered by Rockford Fosgate®**.

Zur ordnungsgemäßen Montage der Verstärkerbefestigungshalterung an der Oberfläche der Satteltasche sollte das Klebeband mindestens 24 Stunden aushärten.

Diese Artikel sind bei Ihrem Harley-Davidson-Händler erhältlich.

- **FLHTKSE, FLTRUSE und Touring ab 2014:** Der Harley-Davidson Stromverlängerungs-Kabelbaum (Teile-Nr. 69200921) muss möglicherweise separat gekauft werden. Verwenden, wenn mehrere elektrische Zubehörteile im Fahrzeug installiert sind.
- **FLHTKSE, FLTRUSE und Touring ab 2014:** Der Primärverstärker- und Bluetooth-Dongle-Satz von Harley-Davidson (Teile-Nr. 76000997) muss für diesen Einbau separat gekauft werden.
- **FLHXSE und FLTRXSE ab 2021:** Der Bluetooth-Dongle von Harley-Davidson (Teile-Nr. 41000771) **muss** für diesen Einbau separat gekauft werden.
- **FLHXSE und FLTRXSE ab 2021:** Der Bluetooth-Dongle-Kabelbaum von Harley-Davidson (Teile-Nr. 69202641) **muss** für diesen Einbau separat gekauft werden.
- **FLHXSE und FLTRXSE ab 2021:** Das Dual Lock-Klebeband von Harley-Davidson (Teile-Nr. 76434-06) **muss** für diesen Einbau separat gekauft werden.
- **FLTRKSE 2022:** Der Harley-Davidson Bluetooth-Dongle (Teile-Nr. 41000771) **muss** für diesen Einbau separat gekauft werden.
- **FLTRKSE 2022:** Der Bluetooth-Dongle-Kabelbaum von Harley-Davidson (Teile-Nr. 69202641) **muss** für diesen Einbau separat gekauft werden.
- **FLTRKSE 2022:** Das Dual Lock-Klebeband von Harley-Davidson (Teile-Nr. 76434-06) **muss** für diesen Einbau separat gekauft werden.
- **FLTRKSE 2022:** Ein schwarzes 2-Wege-Gehäuse von Harley-Davidson (Teile-Nr. 69200272) **muss** für diesen Einbau separat gekauft werden.
- **FLTRKSE 2022:** Zwei Harley-Davidson Kontaktstifte #16-20 AWG (Teile-Nr. 72169-07) **müssen** für diesen Einbau separat gekauft werden.
- **FLTRKSE 2022:** Zwei Harley-Davidson Kontaktstifte #18-20 AWG (Teile-Nr. 72168-07) **müssen** für diesen Einbau separat gekauft werden.

⚠ WARNUNG

Die Sicherheit von Fahrer und Sozius hängt vom korrekten Einbau dieses Satzes ab. Die entsprechenden Verfahren im Werkstatthandbuch befolgen. Falls es nicht möglich ist, dieses Verfahren selbst durchzuführen, bzw. nicht die richtigen Werkzeuge vorhanden sind, muss der Einbau von einem Harley-Davidson Händler durchgeführt werden. Unsachgemäßer Einbau dieses Satzes kann zu schweren oder tödlichen Verletzungen führen. (00333b)

Wir empfehlen den Einbau durch einen Techniker bei einem Harley-Davidson-Händler.

VORBEREITUNG

HINWEIS

Diese Einbauanleitung bezieht sich auf Informationen aus dem Werkstatthandbuch. Für diesen Einbau ist ein Werkstatthandbuch für das jeweilige Modelljahr und Motorradmodell erforderlich. Dies ist bei einem Harley-Davidson Händler erhältlich.

1. Die Satteltaschen abnehmen.
 - a. FLHXSE- und FLTRXSE-Modelle 2021 siehe unten.
2. Die Seitenabdeckungen entfernen.
3. Die Hauptsicherung ausbauen.
4. Den Sitz ausbauen.
5. Kraftstofftank ausbauen.
6. Die linke Elektriztafel entfernen.
7. Die obere Elektriztafel abnehmen.
8. Die untere Rahmenrücken-Elektriztafel entfernen.
9. **Gabelmontierte Verkleidung:**
 - a. Die Windschutzscheibe entfernen.
 - b. Die Außenverkleidung entfernen.
 - c. Die Instrumententafel entfernen.
10. **Rahmenmontierte Verkleidung:**
 - a. Das Lautsprechergitter entfernen.
 - b. Die Außenverkleidung entfernen.
11. Wenn es sich um ein Upgrade handelt, um einen Sekundärverstärker zu einem System hinzuzufügen, bei dem der Primärverstärker und die Lautsprecher bei einem früheren Einbau abgeschlossen wurden, kann eine gewisse Demontage erforderlich sein.
12. Wenn Lautsprecher für Tour-Paks oder die untere Verkleidung mit einem Primärverstärker verwendet wurden, den Lautsprecherausgang des Primärverstärkers am Steckverbinder 351A abtrennen (er wird zum Sekundärverstärker umverlegt).

FLTRKSE 2022

Satteltasche

1. Die linke Satteltasche ausbauen.
 - a. Die Audiosteckverbinder abklemmen.

2. Abbildung 2 Den Originalausstattung (Original) 16-poligen Steckverbinder [C288B_1] ausfindig machen.
 - a. Das Klebeband von den weiß/rosa und weiß/braunen Kabeln entfernen.
3. Die Kontaktstifte Teile-Nr. 72168-07 an den Kabeln anbringen. Siehe Handbuch zur elektrischen Diagnose (EDM) des Fahrzeugs.
4. Abbildung 3 Die Stopfen von den Hohlräumen 13 and 14 des Steckverbinders [C288B_1] entfernen.
5. Den weiß/rosa Kontaktstift in Hohlraum 13 des Steckverbinders [C288B_1] anbringen. Siehe EDM des Fahrzeugs.
6. Den weiß/braunen Kontaktstift in Hohlraum 14 des Steckverbinders [C288B_1] anbringen. Siehe EDM des Fahrzeugs.
7. Die linke Satteltasche einbauen.
 - a. Die Audiosteckverbinder anschließen.

Externer Kabelbaum

1. Abbildung 4 Die abgeklebten weiß/rosa und weiß/braunen Kabel im Bereich des Batterieträgers ausfindig machen. Das Klebeband von den Kabeln entfernen.
2. Die Kontaktstifte Teile-Nr. 72169-07 an den Kabeln anbringen. Siehe EDM des Fahrzeugs.
3. Abbildung 5 Die weiß/rosa Kontaktstifte in Hohlraum 1 des Steckverbinders [69200272] anbringen.
4. Die weiß/braunen Kontaktstifte in Hohlraum 2 des Steckverbinders [69200272] anbringen.



Abbildung 3. 16-poliger Steckverbinder C288_1



Abbildung 4. Batterieträger-Kabel

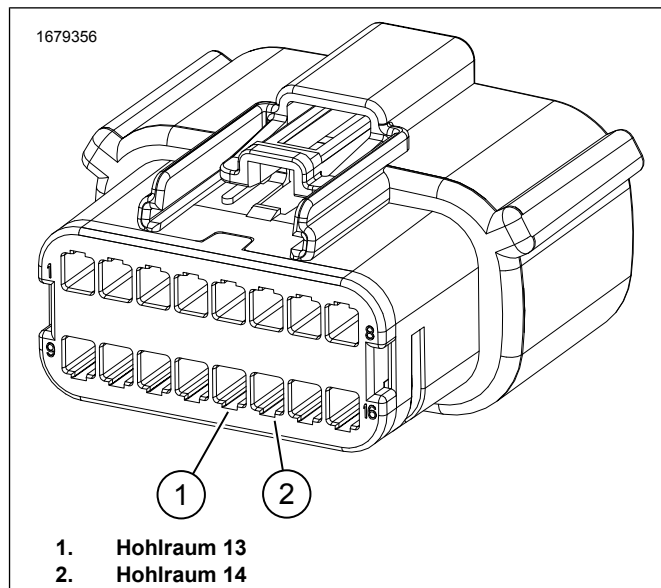

Abbildung 2. Satteltaschenkabel

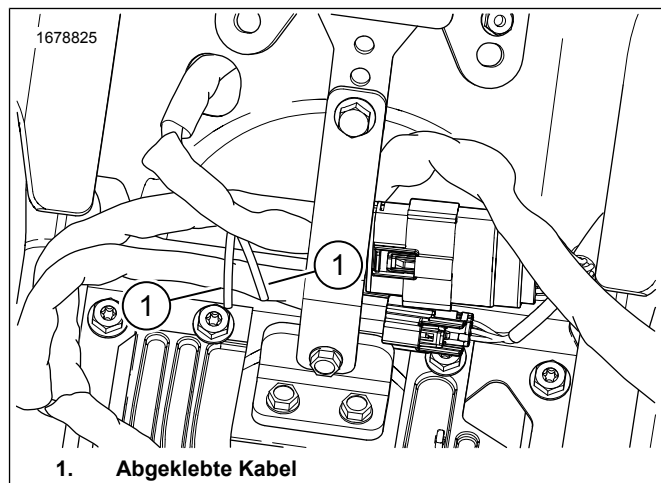

Abbildung 5. 2-poliger Steckverbinder 69200272

Vorbereitung

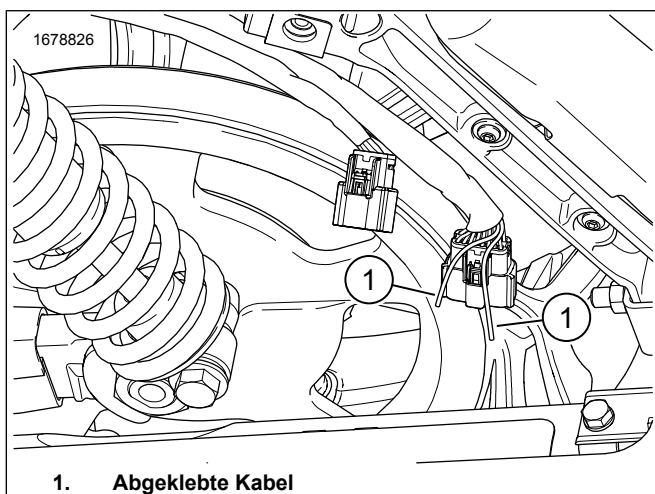
1. Abbildung 6 Die OEM-Komponenten der rechten Satteltasche entfernen.
 - a. Die Lautsprecher-Steckverbinder abklemmen.
 - b. Den Satteltaschenschloss-Steckverbinder abklemmen.
 - c. Die innere OEM-Kabelbaumabdeckung entfernen.
 - d. Den 6-poligen OEM Steckverbinder [289B] (1) entfernen. Rastsperr lösen und gegen den Uhrzeigersinn drehen.
 - e. Die Lautsprecher- und Satteltaschenkabelbaum-Kabel (2) und Steckverbinder durch das Loch ziehen. Zur späteren Verwendung aufheben.
 - f. Internen OEM-Kabelbaum (3) und Schrauben entfernen und entsorgen.

2021 FLHXSE UND FLTRXSE Satteltasche

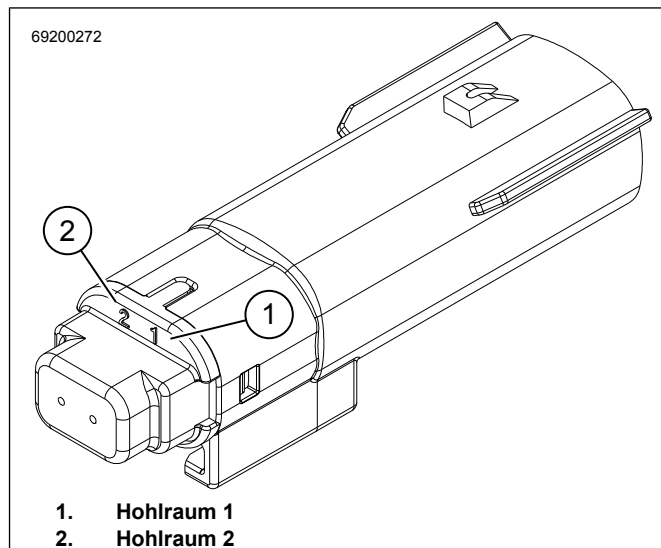
1. SATTELASCHE Die Schritte 3–13 durchführen.
 - a. Den 6-poligen Zubehör-Steckverbinder, den hellblauen und hellblau-schwarzen Kabelbaum und den 2-poligen Steckverbinder der internen Kabelbaum-Teilbaugruppe des Sekundärverstärkers entfernen und entsorgen. Siehe Abbildung 1 Teil 9.
 - b. Rastsperr lösen und gegen den Uhrzeigersinn drehen.
 - c. Die Lautsprecher- und Satteltaschenkabelbaum-Kabel und Steckverbinder durch das Loch ziehen und entsorgen.
2. Abbildung 6 Den 6-poligen OEM-Steckverbinder (1) der rechten Satteltasche einbauen.
 - a. Die Steckverbinder und Lautsprecher- und Satteltaschenkabelbaum-Kabel (2) durch Loch einbauen.
 - b. Den 6-poligen OEM-Steckverbinder [289B] (1) einbauen. Im Uhrzeigersinn drehen, bis die Sperre einrastet.
 - c. Die interne Kabelbaumabdeckung einbauen.
 - d. Den Satteltaschenschloss-Steckverbinder anschließen.
 - e. Die Lautsprecher-Steckverbinder anschließen.
 - f. Den Kabelbaum in OEM-Kabelsicherungsclips einführen.

1. Abbildung 8 Mit Spezialwerkzeug die Kontakte von den Steckverbindern entfernen.
Spezialwerkzeug: AUSBAUWERKZEUG FÜR MOLEX-STECKVERBINDERKONTAKTE (HD-48114)
 - a. Das weiß/rosa Kabel (8) vom 6-poligen OEM-Steckverbinder [289B] (4) (Hohlraum 5) entfernen.
 - b. Das weiß/braune Kabel (8) vom 6-poligen OEM-Steckverbinder [289B] (4) (Hohlraum 6) entfernen.
 - c. Das weiß-pinke Kabel (7) am Sekundärverstärker-Kabelbaum vom 16-poligen Steckverbinder [289B_1] (6) (Kontakt 1) entfernen.
 - d. Das weiß-braune Kabel (7) am Sekundärverstärker-Kabelbaum vom 16-poligen Steckverbinder [289B_1] (6) (Kontakt 2) entfernen.
2. Abbildung 1 Die Kabel vom 6-poligen am 16-poligen Steckverbinder anschließen.
 - a. Das weiß-pinke Kabel (8) vom 6-poligen OEM-Steckverbinder [289B] (4) an Kontakt 1 des 16-poligen Steckverbinders [289B_1] (7) des Sekundärverstärker-Kabelbaums anschließen.
 - b. Das weiß-braune Kabel (8) vom 6-poligen OEM-Steckverbinder [289B] (4) an Kontakt 2 des 16-poligen Steckverbinders [289B_1] (7) des Sekundärverstärker-Kabelbaums anschließen.
3. Abbildung 8 Isolierband um die Enden der weißen Kabel (7) wickeln, die sich im 16-poligen Steckverbinder (6) befanden, oder die Kabel vollständig aus dem Sekundärverstärker-Kabelbaum einschließlich des unbenutzten Steckverbinders [350B] entfernen.
4. Die unbenutzten weißen Kabel (7) nach Bedarf sichern.
5. Die offenen Öffnungen von Steckverbindern mit Verschlussstiften aus entsorgten Kabelbäumen verschließen.

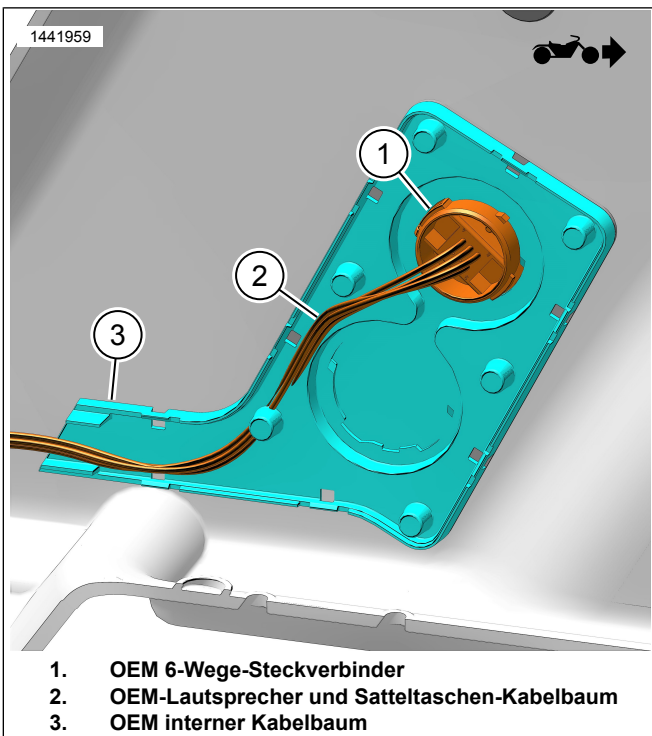

1. OEM 6-Wege-Steckverbinder
2. OEM-Lautsprecher und Satteltaschen-Kabelbaum
3. OEM interner Kabelbaum

Abbildung 6. OEM interner Kabelbaum (Innensattel)

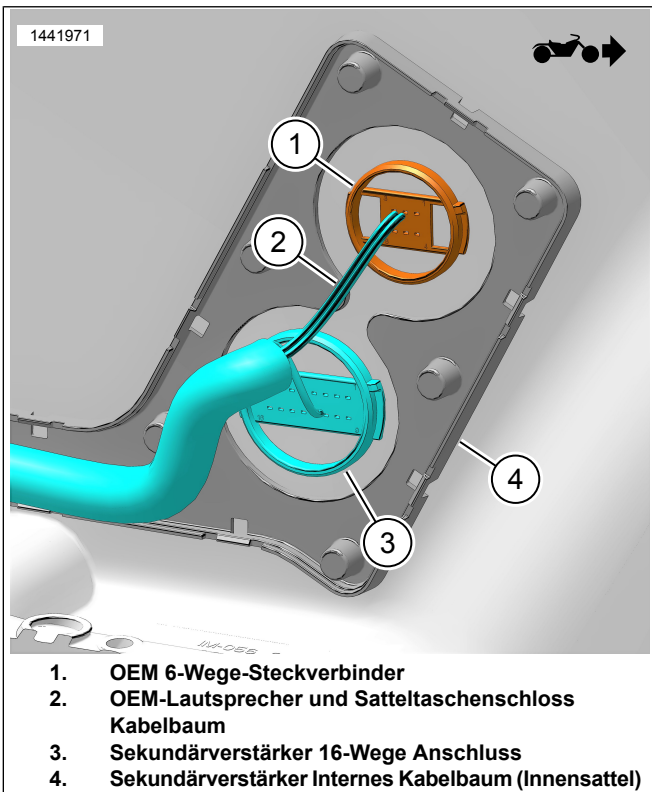

1. OEM 6-Wege-Steckverbinder
2. OEM-Lautsprecher und Satteltaschenschloss Kabelbaum
3. Sekundärverstärker 16-Wege Anschluss
4. Sekundärverstärker Internes Kabelbaum (Innensattel)

Abbildung 7. Sekundärverstärker Internes Kabelbaum (Innensattel)

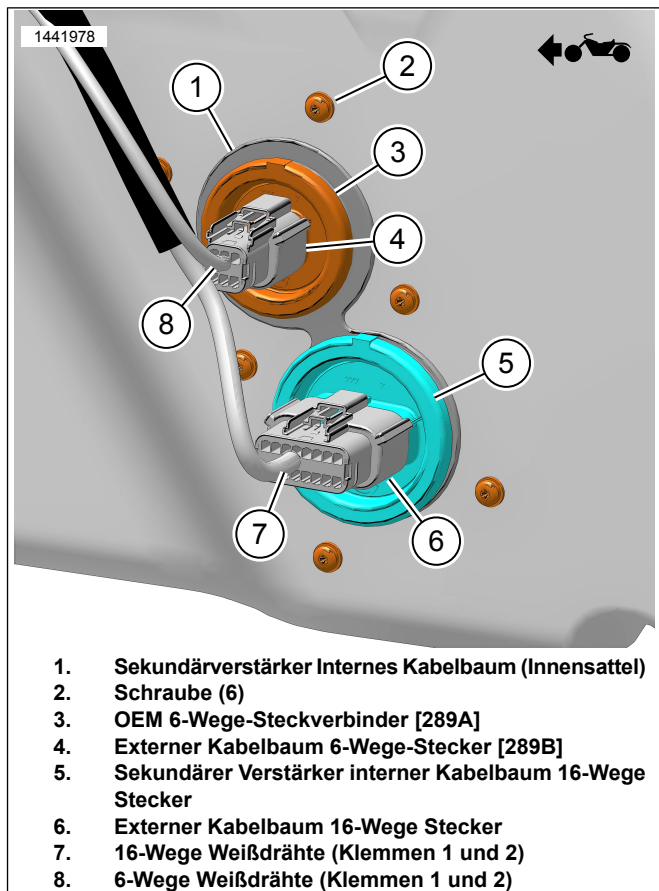

1. Sekundärverstärker Internes Kabelbaum (Innensattel)
2. Schraube (6)
3. OEM 6-Wege-Steckverbinder [289A]
4. Externer Kabelbaum 6-Wege-Stecker [289B]
5. Sekundärer Verstärker interner Kabelbaum 16-Wege Stecker
6. Externer Kabelbaum 16-Wege Stecker
7. 16-Wege Weißdrähte (Klemmen 1 und 2)
8. 6-Wege Weißdrähte (Klemmen 1 und 2)

Abbildung 8. Externer Kabelbaum Weiße Drähte (außerhalb der Satteltasche)

SATTEL TASCHE

HINWEIS

Bei den folgenden Modellen Schritte 1–3 überspringen.

- FLHXSE und FLTRXSE ab 2021

1. Abbildung 9 Schablone (2) an rechter Satteltasche (1) positionieren.
 - a. Schablone mit Klebeband festkleben.

2.

HINWEIS

Gehen Sie dabei äußerst vorsichtig vor, um die lackierte Oberfläche nicht zu beschädigen.

Rechte Satteltasche modifizieren.

- a. Bohrlochlagen auf Vorlage mit Zentrierkörner ankommen.
- b. **Löcher des internen Kabelbaums:** Die 63,5-mm-Lochsäge (2,5 Zoll) verwenden.
- c. **Schraubenlöcher:** 5,15-mm-Bohrer (13/64-Zoll) verwenden.
- d. Abbildung 10 Material beschneiden, um Kante (3) abzurunden.

- e. Löcher durch leichtes Schleifen der Oberfläche entgraten.
3. Abbildung 1 Aufkleber mit Fassungsvermögen der Satteltasche (11) anbringen.
- a. Über dem aktuellen Aufkleber anbringen.
4. Abbildung 12 Die Tülle (3) in Verstärker-Befestigungshalterung (4) einbauen.
5. Den Haltestift (2) in Verstärker (1) einbauen. Festziehen.
Drehmoment: 9–12 N·m (80–106 in-lbs)
Verstärker-Haltestift
6. Abbildung 14 Den internen Kabelbaum-Steckverbinder (4) am Verstärker (2) anschließen.
7. Abbildung 15 Den Verstärker (5) in Verstärker-Befestigungshalterung (4) einbauen.
8. Die Verstärkerabdeckung (2) anbringen.
9. Abbildung 16 Die Schrauben (1) einbauen. Festziehen.
Drehmoment: 13,5 N·m (119 in-lbs)
Verstärker-Deckelschraube
10. Abbildung 14 Die Kabelbaumabdeckung (6) einbauen.
11. Abbildung 10 Den internen Kabelbaum (2) einbauen.

12. **HINWEIS**

Wenn der interne Kabelbaum nicht mit den Löchern in der Satteltasche übereinstimmt, die Löcher mit bis zu 6,35-mm-Bohrer (1/4-Zoll) vergrößern. Entgraten und Satteltasche reinigen.

Die Schrauben (1) anbringen. Festziehen.

Drehmoment: 1,1–1,5 N·m (10–13 in-lbs) *Schrauben des internen Kabelbaums*

13. Die Verstärker-Befestigungshalterungs-Baugruppe einbauen.
- a. Abbildung 11 Den Sitz der Befestigungshalterung prüfen. Die Halterung muss gerade, zentriert und so nah wie möglich am Boden der Satteltasche ausgerichtet sein.
 - b. Abbildung 13 Die Schlitz in der Befestigungshalterung (1) zum Biegen und Anpassen an die Satteltaschenkontur (2) ohne Hin- und Herbewegung verwenden. Dadurch wird ein besserer Kontakt und eine bessere Haftung mit dem Klebeband gewährleistet. Die Schutzfolie des Klebebands zu diesem Zeitpunkt noch nicht abziehen.
 - c. Abbildung 11 Den endgültigen Sitz prüfen, um sicherzustellen, dass die Halterung gerade, zentriert und so nah wie möglich an der Unterseite der Satteltasche ausgerichtet ist.
 - d. Die Einbauposition mit einem Marker, Kreppband oder Bleistift markieren.

- e. Die Schutzfolie vom Klebeband der Befestigungshalterungs-Baugruppe abziehen.

HINWEIS

Sobald die Halterung mit dem Klebeband befestigt ist, wird es sehr schwierig sein, sie ohne Beschädigung der Halterung zu entfernen.

- f. Die Befestigungshalterungs-Baugruppe an der markierten Position anbringen.
- g. Die Satteltasche hochkant stellen und das Klebeband mindestens 24 Stunden aushärten lassen.



Abbildung 9. Schablone rechte Satteltasche



Abbildung 10. Innerer Kabelbaum

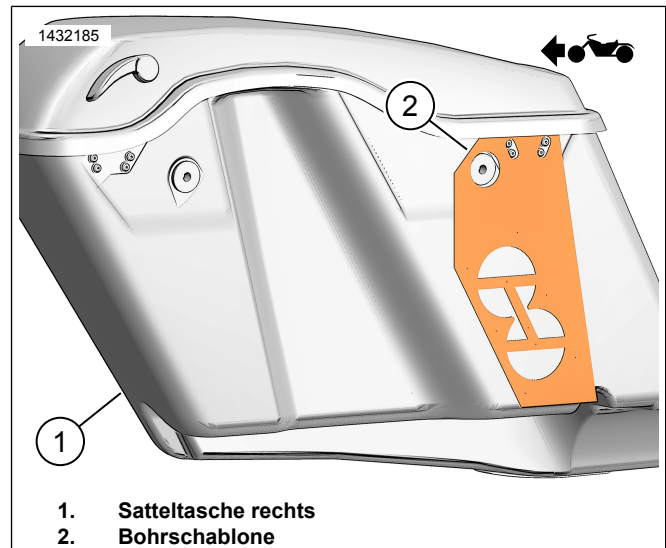

Abbildung 11. Einbau der Befestigungshalterung

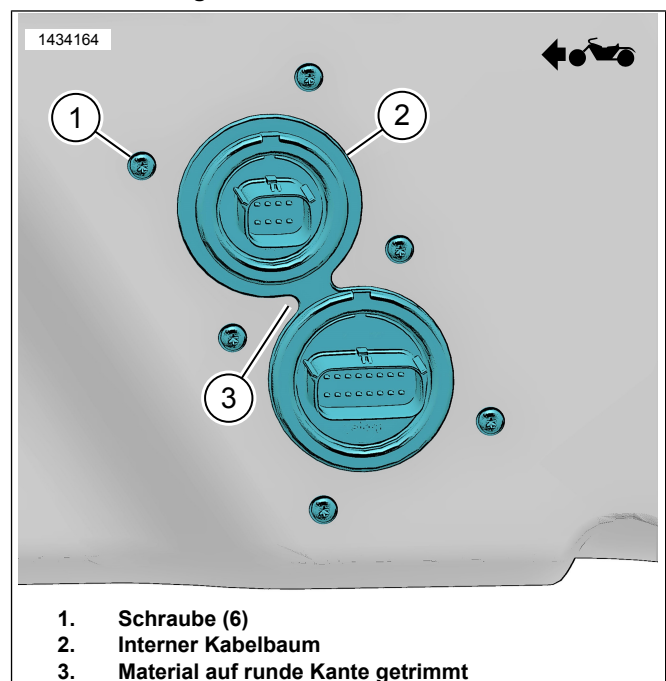

Abbildung 12. Verstärker Spikezapfen

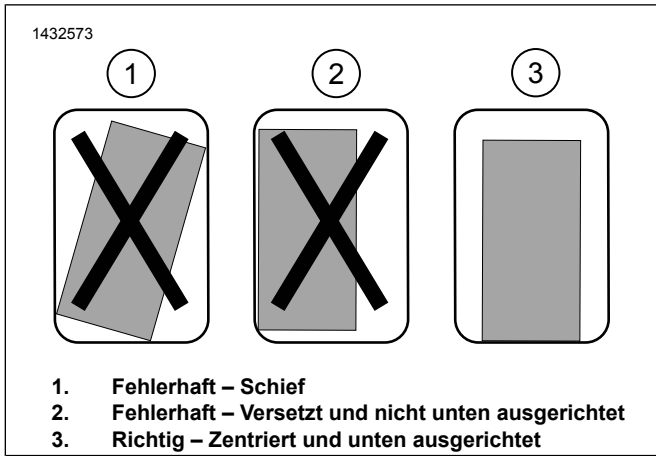

Abbildung 13. Sattel Einhüllende

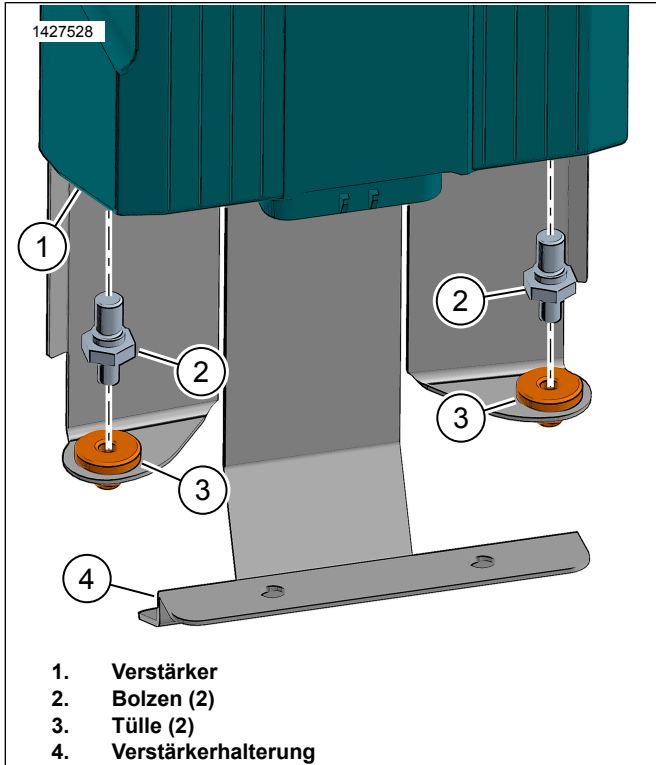

Abbildung 14. Rechte Satteltasche Verstärker Montage

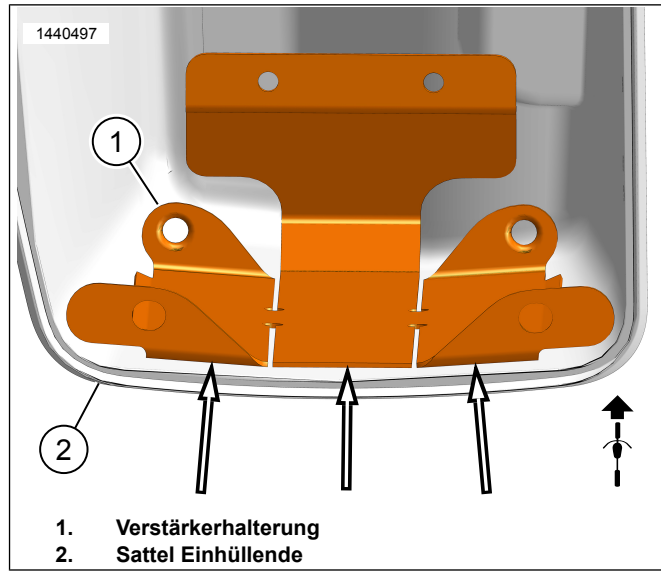

Abbildung 15. Satteltaschenkabelbaum mit Verstärker

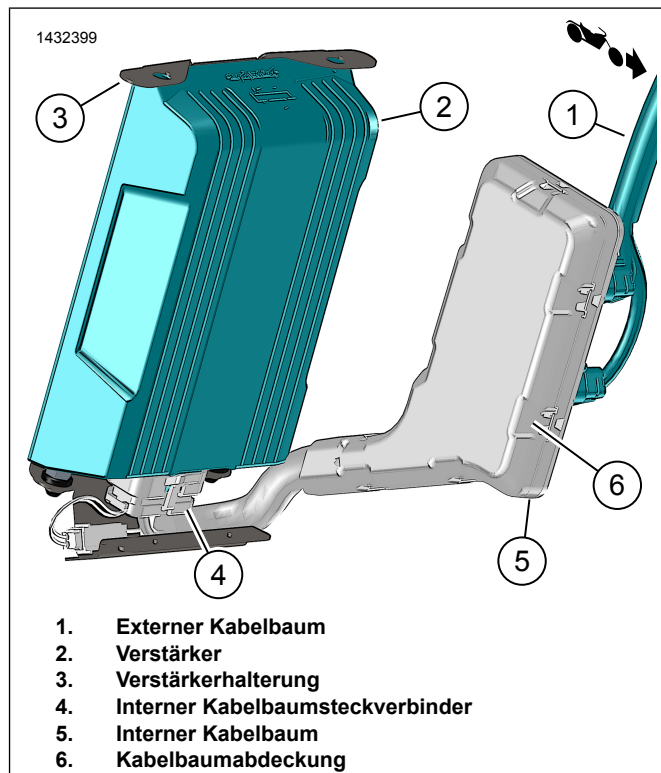

Abbildung 16. Verstärkerabdeckung

EXTERNER KABELBAUM

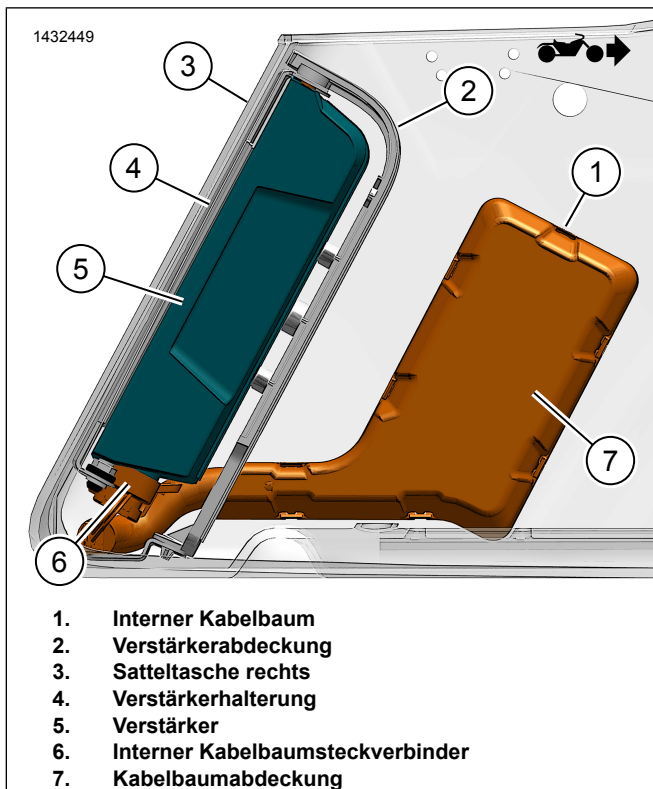
1. Den externen Satteltaschenkabelbaum am Rahmen entlang verlegen.
 - a. Abbildung 17 Den Kabelbaum mit Kabelbindern lose an Ankerpunkten (1) befestigen. Die Kabelbinder nicht fest anziehen.

- b. Die Satteltasche anbringen, um die Länge des Kabelbaums zu überprüfen. Genug Länge für einen einfachen Anschluss an die Satteltasche lassen.
- c. Abbildung 18 Den verbleibenden Kabelbaum zum Batterieträger verlegen.
- d. Das Batterieminus kabel (2) anschließen.
- e. Das Batteriepluskabel (4) anschließen.
- f. Die Sicherung (4) in Sicherungshalter (3) einbauen.
- g. Den Sicherungshalter (3) mit einem Kabelbinder sichern.
- h. Die Steckverbinder (1) zur linken Seitenabdeckung verlegen und die Steckverbinder (5, 6) zur rechten Seitenabdeckung.
- i. Den Rest des Kabelbaums nach Bedarf mit Kabelbindern sichern.

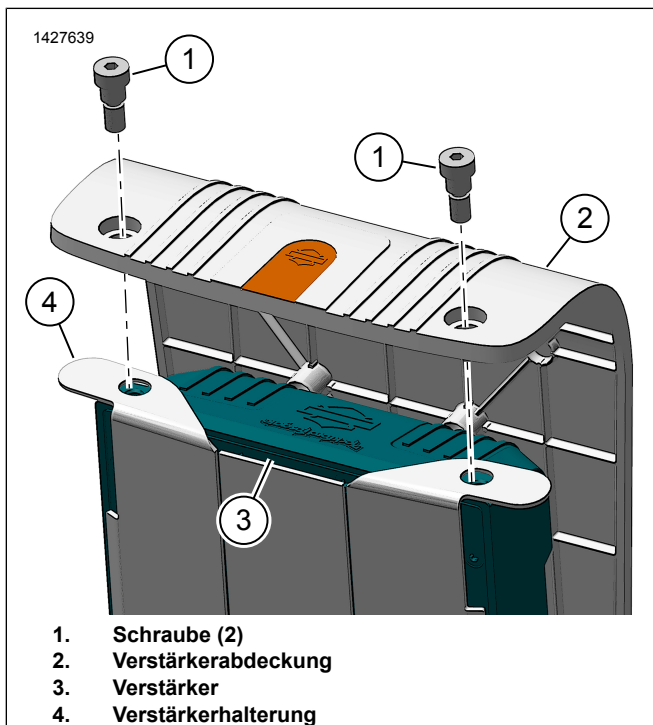
2. Abbildung 17 Den externen Satteltaschenkabelbaum über internen Satteltaschenkabelbaum (2) an Satteltasche anschließen.

3. Abbildung 18 [350B] (1) des Sekundärverstärker-Kabelbaums an [350A] Primärverstärker-Kabelbaums anschließen.

- a. **2022 FLTRKSE:** [350B] (1) des Sekundärverstärker-Kabelbaums an den 2-poligen Steckverbinder anschließen.

4. Die Satteltasche am Fahrzeug anbringen.



Abbildung 17. Verlegung externer Kabelbäume (typisch)



Abbildung 18. Verlegung externer Kabelbäume (typisch)

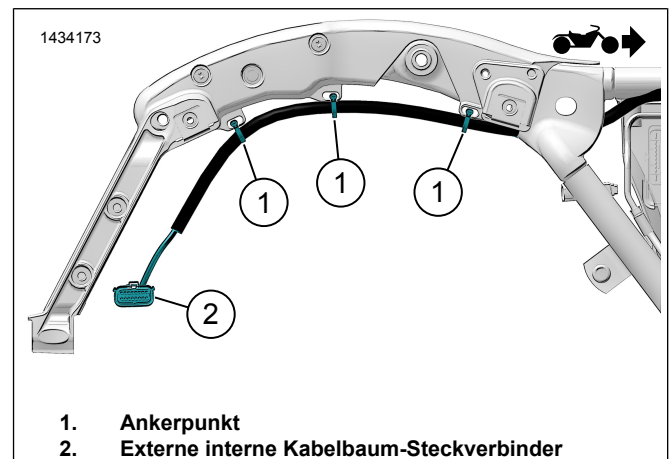

Abbildung 19. Externe Kabelbaum-Steckverbinder (2014 und höher)

LAUTSPRECHERANSCHLÜSSE

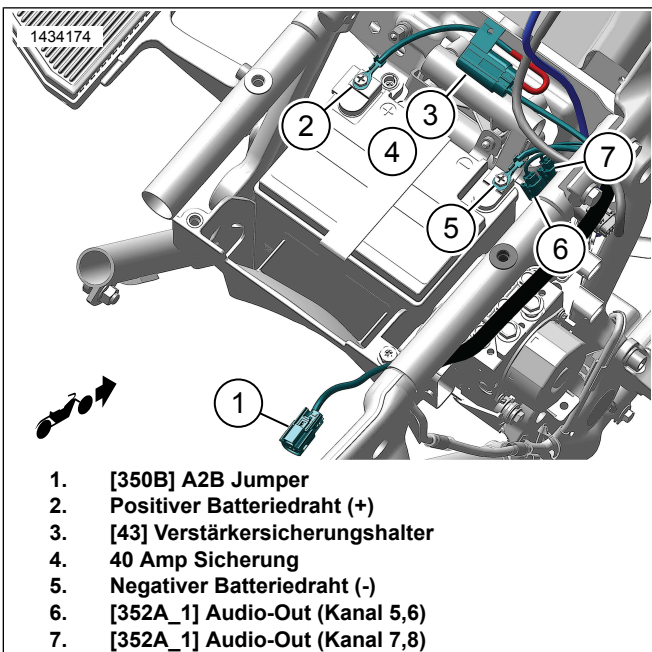
HINWEIS

Wenn beim Einbau der rechten Satteltasche ein Sekundärverstärker enthalten ist, nur den linken Lautsprecherkabelbaum an [351A] anschließen.

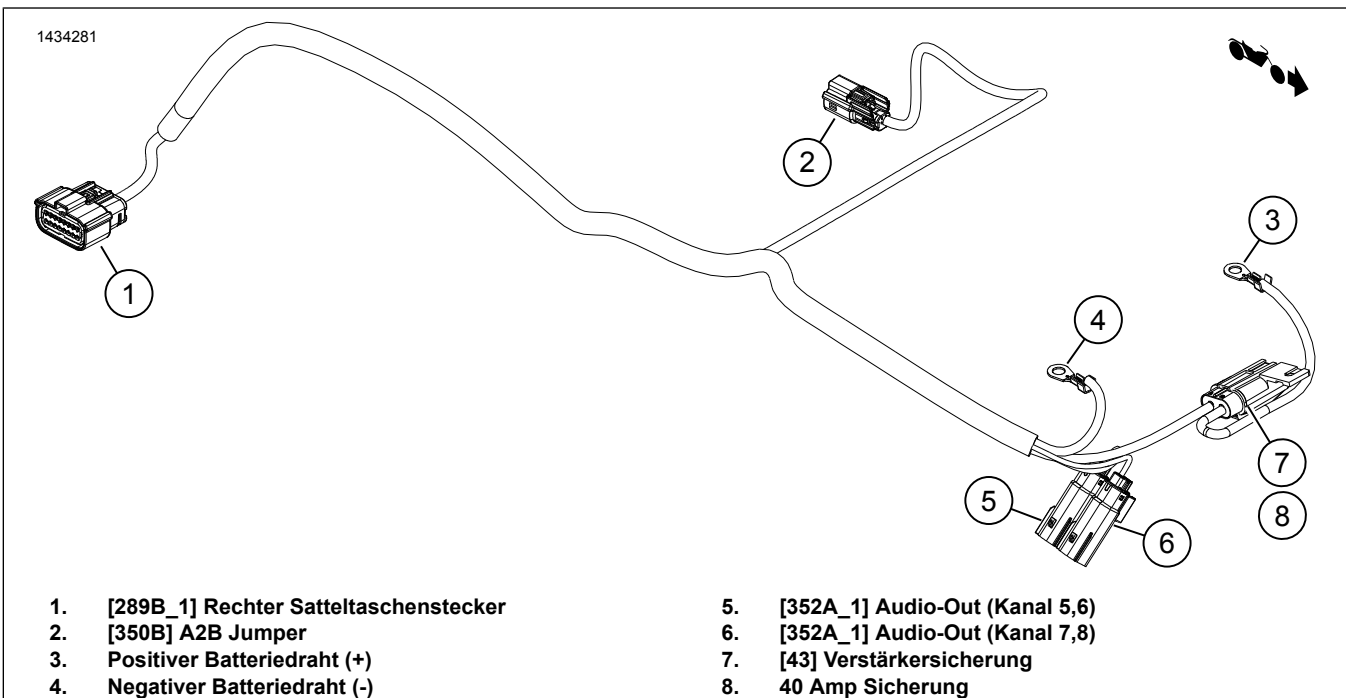
Die Lautsprecheranschlüsse für den Tour-Pak und/oder die unteren Verkleidungen werden an den Sekundärverstärker angeschlossen.

Kanal 5, 6 und 7, 8

Untere Verkleidungen, Satteltaschendeckel oder Tour-Pak

1. Siehe den entsprechenden Lautsprecher-Einbausatz für Verlegung und Anschlüsse, die mit diesem Satz verbunden sind.
2. **Kanal 5, 6:** Tour-Pak und untere Verkleidungen [352A_1].
3. **Kanal 7, 8:** Tour-Pak und untere Verkleidungen [352A_1] oder je nach Verwendung [352A_1].

4. Den Kabelbaum des entsprechenden Satzes am externen Kabelbaum [351A] anschließen.

Wenn keine Satteltaschen-Lautsprecher vorhanden sind, können die Lautsprecher des Tour-Pak und/oder der unteren Verkleidung in beliebiger Reihenfolge an [351] oder [352] angeschlossen werden. Die App kann zur Konfiguration der Lautsprechersignaluweisung verwendet werden.

HINWEIS

Wenn mehr als 4 Lautsprecher vorhanden sind, müssen die Satteltaschen-Lautsprecher immer an den Primärverstärkeranschluss [351] angeschlossen werden.

Wenn keine Satteltaschen-Lautsprecher vorhanden sind, ist der 6-polige Steckverbinder (4) des externen Kabelbaums nicht vorhanden. Abbildung 8

Tabelle 3.

Lautsprecher	Verstärker	Kanäle	Konfiguration	Verkleidung	Satteltasche	Tour-Pak	Untere Verkleidungen
2	Primär	1 und 2	Verkleidungslautsprecher	349			
4	Primär	1, 2 und 3, 4	Verkleidungslautsprecher und Satteltaschendeckel		351		
4	Primär	1, 2 und 3, 4	Verkleidungslautsprecher und Tour-Pak			351	
4	Primär	1, 2 und 3, 4	Verkleidungslautsprecher und untere Verkleidungen				351
6	Primär	1, 2 und 3, 4	Verkleidungslautsprecher und Satteltaschendeckel		351		
	Sekundär	5 und 6	Tour-Pak			352_1	
6	Primär	1, 2 und 3, 4	Verkleidungslautsprecher und Satteltaschendeckel		351		
	Sekundär	5 und 6	Untere Verkleidungen				352_1
6	Primär	1, 2 und 3, 4	Verkleidungslautsprecher und Tour-Pak			351	
	Sekundär	5 und 6	Untere Verkleidungen				352_1
8	Primär	1, 2 und 3, 4	Verkleidungslautsprecher und Satteltaschendeckel		351		
	Sekundär	5, 6 und 7, 8	Tour-Pak und untere Verkleidungen			352_1	352_1
				Steckverbindernummer gemäß Lautsprecher-satz verwenden			

APP-EINRICHTUNG

1. [Unresolved graphic link \(id=40115-100120\)](#) Zugriff auf das Audiosystem.

- Das Gerät (1) mit dem System koppeln.
- Das Fahrzeug-Soundsystem über App-Menüs (2) einrichten.

2. [Unresolved graphic link \(id=40115-100121\)](#) Hauptmenü-Bildschirm.

- Hauptmenüsymbol (1).
- Persönliche Sicherheits-Identifikationsnummer (PIN) (2) zurücksetzen oder ändern.
- Das System (3) bearbeiten und umbenennen.
- Das Hauptmenü mit einem Motorradbild anpassen (4).
- Bluetooth-Verbindungsanzeige. Das Durchstreichungssymbol bedeutet: Nicht verbunden (5).

3. [Unresolved graphic link \(id=40115-100122\)](#) Einrichtungsmenü-Bildschirm.

- Einrichtungsmenü-Symbol (1).

- Zum Scannen des QR-Codes (2) auf iSheet verwenden.

- Manuelle Einrichtung für Stage-1- oder 2-Lautsprecher, Lautsprecherposition und Weißrauschen zur Zuweisung der Lautsprecherpositionen.

4. [Unresolved graphic link \(id=40115-100123\)](#) Equalizer-Einrichtungsbildschirm.

- Equalizer-Einrichtungssymbol (1)
- Frequenzeinstellung des 7-Band-Equalizers (2).
- Benutzerdefinierte oder voreingestellte Equalizerauswahl (3).

5. [Unresolved graphic link \(id=40115-100124\)](#) Diagnosemenü-Bildschirm.

- Das Diagnosemenü-Symbol (1) zeigt den Status des Soundsystems an.
- Den Lautsprechertest-Bildschirm (2) öffnen.
- Aktualisiert den Lautsprecher- und Verstärkerstatus (3) nach der Komponentenreparatur.
- Den Lautsprecher für White-Noise-Test (4) und Funktionalität auswählen.

- e. Zurück zum Diagnosemenü-Bildschirm (5).

FERTIGSTELLEN

1. **Rahmenmontierte Verkleidung:**
 - a. Lautsprechergitter einbauen.
 - b. Die Außenverkleidung anbauen.
2. **Gabelmontierte Verkleidung:**
 - a. Windschutzscheibe einbauen.
 - b. Die Außenverkleidung anbauen.
 - c. Die Instrumententafel einbauen.
3. Die untere Rahmenrücken-Elektriktafel einbauen.
4. Die Batterie einbauen.
5. Die obere Elektriktafel einbauen.
6. Die linke Elektriktafel anbringen.
7. Kraftstofftank einbauen.
8. Den Sitz einbauen.
9. Die Hauptsicherung einbauen.
10. Seitenabdeckungen anbringen.
11. Die Satteltaschen einbauen.