



## SE120R SCREAMIN 'EAGLE PRO LÅDMOTOR FÖR TÄVLINGSANVÄNDNING

### ALLMÄNT

#### Satsnummer

19206-14

#### Modeller

Om du vill ha information om modellapplikationer kan du läsa P&A-återförsäljarkatalogen eller avsnittet Reservdelar och tillbehör på [www.harley-davidson.com](http://www.harley-davidson.com) (endast på engelska).

#### ANMÄRKNING

**Denna motor är endast för tävlingsanvändning! Ta bort utsläppetiketten och nummerskylden från fabriken fabrikschassit.**

### INNEHÅLLSFÖRTECKNING

Tabell 1.

INNEHÅLLSFÖRTECKNING	
Sida	Ämne
1	MONTERING AV SE120R-MOTOR
3	SPECIFIKATIONER FÖR SE120R-MOTOR
3	TILLVERKNINGSTOLERANSER
5	SERVICESTITAGEGRÄNSER
6	SE120R CYLINDRAR
6	SE120R KOLVAR
9	BYTE/SERVICE AV STÖTSTÄNGER
10	RESERVDELAR

### Installationskrav

- För 2007-2011 Softtail-modeller (utom FXCW och FXCWC): Montering av ett SE-kompensatorkit med hög kapacitet (artikelnummer 40274-08A) **KRÄVS** för montering av den här motorn.
- Rekommenderad syntetisk motorolja, Screamin' Eagle SYN3<sup>®</sup> 20W50 (Artikelnr 99824-03/00QT).
- En kopplingssats som stöder ett minimum på 190 N-m (140 ft-lbs) av vridmoment. Harley-Davidson rekommenderar montering av Screamin' Eagle tryckkoppling (Artikelnr 37000121) och membranfjäder (Artikelnr 37951-98). Dragracing-applikationer använder kopplingssats (Artikelnr 37976-08A).
- SE Gaspådragskropp, Luftrenare och Högflödesinjektorer. Se Screamin' Eagle Pro-katalogen eller kontakta en Harley-Davidson-återförsäljare.
- SE avgaspackningssats (Artikelnr 17048-98).
- Oljekylare rekommenderas. Se P&A-återförsäljarkatalogen eller avsnittet Reservdelar och tillbehör på [www.harley-davidson.com](http://www.harley-davidson.com).

- SE Pro Super Tuner. Se Screamin' Eagle Pro-katalogen eller kontakta en Harley-Davidson-återförsäljare.
- Se de aktuella avsnitten i servicehandboken angående de specialverktyg som krävs för att montera den här satsen.

#### ▲ VARNING

**Förarens och passagerarens säkerhet är beroende av att denna sats monteras korrekt. Följ rätt tillvägagångssätt enligt verkstadshandboken. Om du inte kan utföra åtgärden eller saknar rätt verktyg låter du en Harley-Davidson-återförsäljare utföra monteringen. Om den här satsen monteras felaktigt kan det leda till dödsfall eller allvarliga personskador. (00333b)**

#### ANMÄRKNING

Det här instruktionsbladet hänvisar till information i verkstadshandboken. Det krävs en verkstadshandbok för din motorcykelmodell när denna installation ska utföras. En sådan finns tillgänglig hos Harley-Davidson-återförsäljare.

### DEMONTERING

#### Ta bort OE-motor

- Lyft upp motorcykeln.

#### ANMÄRKNING

*Inaktivera stöldskyddssystemet.*

- Avlägsna sätet enligt instruktionerna i verkstadshandboken.

#### ▲ VARNING

**När du utför service på bränslesystemet ska du inte röka eller tillåta öppen låga eller gnistor i närheten. Bensin är extremt brandfarligt och mycket explosivt, vilket kan leda till dödsfall eller allvarliga personskador. (00330a)**

- Ta bort huvudsäkring. Se verkstadshandboken för din motorcykel.
- Ta bort bensintanken enligt instruktionerna i verkstadshandboken.
- Se avsnittet MOTOR i lämplig verkstadshandbok för borttagning av motor från chassi.

## MONTERING AV SE120R-MOTOR

1. Se till att det inte finns något skräp eller föroreningar i smörjsystemet innan du monterar motorn. Se verkstadshandboken hur du spolat ur oljetanken. Få urspolning av tanken utförd av en auktoriserad återförsäljare eller kvalificerad tekniker.
2. Ta bort locken/pluggar för oljepassage på motorns gränssnitt för växellåda.
3. Se avsnittet MOTOR i lämplig verkstadshandbok för montering av motorn till chassit.
4. För 2007-2011 Softail-modeller (utom FXCW och FXCWC): Montera SE-kompensatorkitet med hög kapacitet (40274-08A, köps separat) enligt instruktionerna som medföljer kitet. För Softail-modeller 2012 och senare (alla FXCW och FXCWC): Montera originalutrustningens kompensator enligt instruktionerna i verkstadshandboken.

## Slutmontering

1. Montera bensintanken enligt instruktionerna i verkstadshandboken.
2. Se verkstadshandboken för att montera huvudsäkringen.
3. Montera sadeln enligt instruktionerna i verkstadshandboken.

### ▲ VARNING

När en sadel monterats måste du försöka lyfta upp den för att se till att den är korrekt monterad. Om sadeln sitter löst kan den flytta sig under färd och därmed orsaka en olycka, vilket kan leda till dödsfall eller allvarliga personskador. (00070b)

### OBS

Du måste omkalibrera ECM när du monterar den här satsen. Om du inte omkalibrerar ECM korrekt kan det leda till allvarliga skador på motorn. (00399b)

4. Ladda ner den nya ECM-kalibreringen när du monterar den här satsen. Se Screamin' Eagle Pro-katalogen eller kontakta en Harley-Davidson-återförsäljare.
5. Starta och kör motorn. Upprepa flera gånger för att kontrollera korrekt funktion.

## FUNKTION

1. Se INKÖRNINGSREKOMMENDATIONER i instruktionsboken för anvisningar om hur du kör in den nya motorn.

## UNDERHÅLL

1. Se UNDERHÅLLSSCHEMA i fordonets verkstadshandbok eller instruktionsbok.
2. Se avsnittet MOTOR i verkstadshandboken.

## SPECIFIKATIONER FÖR SE120R-MOTOR

### ANMÄRKNING

Följande avsnitt innehåller unik information som inte finns tillgänglig i avsnittet MOTOR i verkstadshandboken för Twin Cam 96™-alfamotorer från Touring- och Dynaplattformar.

Tabell 2. Motor: SE Twin Cam 120R

Komponent	Specifikation	
Kompressionsförhållande	10,5:1	
Kolvdiаметer	4 060 tum	103,12 mm
Slaglängd	4 625 tum	117,48 mm
Cylindervolym	119,75 kubik-tum	1 962,39 cc
Smörjsystem	Trycksatt torrsump med oljekylare	
Högsta ihållande motorvarvtal	6 200 varv/min	

## TILLVERKNINGSTOLERANSER

Se Twin-Cam 96™-specifikationer i verkstadshandboken för alla specifikationer som inte visas i följande tabeller.

Tabell 3. Topplöck

OBJEKT	TUM	MM
Ventilstyrning i topplöck (tätt)	0,0020–0,0033	0,051–0,084
Intagsventilsäte i topplöck (tätt)	0,004–0,0055	0,102–0,140
Avgasventilsäte i topplöck (tätt)	0,004–0,0055	0,102–0,140

Tabell 4. Ventiler

OBJEKT	TUM	MM
Passform vägledning (insug och avgaser)	0,0011–0,0029	0,028–0,074
Sätetsbredd	0,034–0,062	0,86–1,57
Spindelutskott från topplöck boss	1,990–2,024	50,55–51,41

Tabell 5. Specifikationer för ventilfjäder

OBJEKT	TRYCK	DIMENSION
Stängt	180 lbs (79 kg)	1 800 tum (45,7 mm)
Öppna	500 lbs (196 kg)	1 177 tum (29,9 mm)
Fri längd	ej tillämpligt	2 210 tum (56,1 mm)

Tabell 6. Kolvar

Kolvspel:	TUM	MM
Inpassning mellan kolv och cylinder (lös)	0,0026–0,0036	0,066–0,091
Inpassning av kolvbult (lös)	0,0003–0,0008	0,007–0,020
Ändspel för toppringen	0,012–0,020	0,304–0,505
Ändspel för 2:a ringen	0,016–0,024	0,406–0,609
Ändspel för oljekontrollringen	0,008–0,028	0,203–0,711
Mellanrum mellan toppring och sida	0,0010–0,0022	0,025–0,055
Mellanrum mellan 2:a ring och sida	0,0010–0,0022	0,025–0,055
Mellanrum mellan oljekontrollring och sida	0,0003–0,0072	0,007–0,182

**Tabell 7. Kamspecifikationer – SE266E**

Inslag	Specifikation
Öppnas	24 BTDC
Stängs	58 ABDC
Garantitid	262 °
Maximal ventillyftning	0,658 tum (16,713 mm)
Ventillyftning vid övre dödläge	0,208 tum (5,283 mm)
Avgassystem	Specifikation
Öppnas	69 BBDC
Stängs	17 ATDC
Garantitid	266 °
Maximal ventillyftning	0,658 tum (16,713 mm)
Ventillyftning vid övre dödläge	0,178 tum (4,521 mm)
Grader för Cam Timing @ 0,053 tum (1,346 mm) av lyftarm i vevaxel	

## SERVICSLITAGEGRÄNSER

Använd slitagegränserna som vägledning för reservdelsutbyte.

### ANMÄRKNING

Se *Twin-Cam 96-specifikationer* i verkstadshandboken för alla specifikationer som inte visas i följande tabeller

**Tabell 8. Cylinderar**

OBJEKT	BYT UT OM SLITAGET ÖVERSKRIDER	
	TUM	MM
Spets	0.002	0.051
Avrundad	0.002	0.051
Skev packning eller O-ringsytor: topp	0.006	0.152
Skev packning eller O-ringsytor: Botten	0.004	0.102

**Tabell 9. Cylinderdiameter**

OBJEKT	BYT UT OM SLITAGET ÖVERSKRIDER	
	TUM	MM
Standard	4.062	103.17
0,010 tum för stor	4.072	103.43

**Tabell 10. Kolvar**

Slitgräns för inpassning mellan kol och cylinder (lös)	TUM	MM
Inpassning i cylinder (lös)	0.0061	0.155
Inpassning av kolvult (lös)	0.0011	0.028
Ändspel för toppringen	0.030	0.762
Ändspel för 2:a ringen	0.034	0.863
Ändspel för oljekontrollringen	0.038	0.965
Mellanrum mellan toppring och sida	0.0030	0.076
Mellanrum mellan 2:a ring och sida	0.0030	0.076
Mellanrum mellan oljekontrollring och sida	0.0079	0.200

## SE120R CYLINDRAR

- Lyft upp motorcykeln.

### ANMÄRKNING

Inaktivera stölskyddssystemet.

- Avlägsna sätet enligt instruktionerna i verkstadshandboken.

### ▲ VARNING

När du utför service på bränslesystemet ska du inte röka eller tillåta öppen låga eller gnistor i närheten. Bensin är extremt brandfarligt och mycket explosivt, vilket kan leda till dödsfall eller allvarliga personskador. (00330a)

- Ta bort huvudsäkring. Se verkstadshandboken för din motorcykel.
- Montera bensintanken enligt instruktionerna i verkstadshandboken.

## Borttagning av motorkomponenter

- Se verkstadshandboken för att avlägsna befintlig luftreningsmontering.
- Ta bort det befintliga avgassystemet efter verkstadshandbokens procedurer.
- Demontera motorns övre ände. Se lämpliga motoravsnitt i verkstadshandboken.

## Montera motorns övre ände komponenter

### ANMÄRKNING

Figur 1. 4,060 tum cylinderbaspäckning (1) och topplockspäckning (2) eliminerar behovet av O-ringar. Använd inte O-ringar på cylinderymmer eller cylinderns tapp.

Vid montering av ny baspäckning (1), montera med den präglade sidan nedåt och den konkava sidan uppåt.

- Se lämplig verkstadshandbok och montera motorn med följande ändringar:
  - Montera den övre änden av motorn med hjälp av de baspäckningar och topplockspäckningar som finns i satsen. Se lämpliga motoravsnitt i verkstadshandboken.

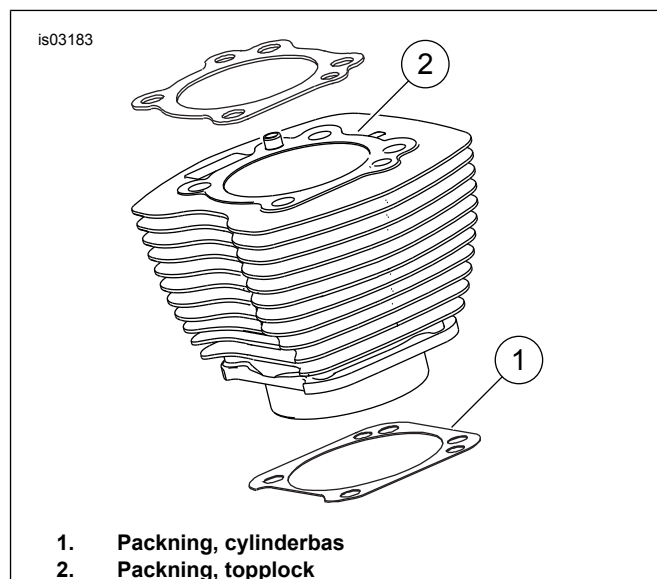

- Päckning, cylinderbas
- Päckning, topplock

**Figur 1. Cylinderpäckningar**

## Slutmontering

1. Montera bensintanken enligt instruktionerna i verkstadshandboken.
2. Se verkstadshandboken för att montera huvudsäkringen.

### ⚠ VARNING

När en sadel monterats måste du försöka lyfta upp den för att se till att den är korrekt monterad. Om sadeln sitter löst kan den flytta sig under färd och därmed orsaka en olycka, vilket kan leda till dödsfall eller allvarliga personskador. (00070b)

3. Montera sadeln enligt instruktionerna i verkstadshandboken.

## SE120R KOLV

1. Se avsnittet MOTOR i verkstadshandboken.

## MONTERING

### ⚠ VARNING

Lossa batterikablarna (minuskabeln (-) först) innan du påbörjar arbetet för att förhindra att fordonet startas oavsiktligt, vilket kan orsaka dödsfall eller allvarliga personskador. (00307a)

### ⚠ VARNING

Koppla alltid loss minuskabeln (-) först från batteriet. Om pluskabeln (+) skulle få chassikontakt när minuskabeln (-) är ansluten till batteriet kan gnistbildningen annars resultera i en explosion, vilket kan leda till dödsfall eller allvarliga personskador. (00049a)

1. Se i verkstadshandboken hur du tar bort sadeln. Se verkstadshandboken för att koppla bort batterikablarna, negativkabeln först.

### ⚠ VARNING

När du utför service på bränslesystemet ska du inte röka eller tillåta öppen låga eller gnistor i närheten. Bensin är extremt brandfarligt och mycket explosivt, vilket kan leda till dödsfall eller allvarliga personskador. (00330a)

2. Referera till MOTORN: TÖMMA MOTORCYKEL FÖR SERVICE och ÖVERSYN AV ÖVRE ÄNDE, avsnitten DEMONTERING i verkstadshandbok för bortagningsprocedurer för topplock, cylinder och kolv.
3. Följ procedurerna i MOTORN: UNDERMONTERING SERVICE OCH REPARATION, avsnitten TOPPÄNDE/ CYLINDER/ ÖVRE VEVSTÅNG i verkstadshandboken för inspektion av delar.
4. Se MOTORN: UNDERMONTERING SERVICE OCH REPARATION, avsnittet CYLINDER i verkstadshandboken för uppborring och slipinstruktioner.

### ANMÄRKNING

Montera den övre ringen (fatsida) och andra ringen (spetsida Napier) med "N" märkningen uppåt. Oljeringsckenor kan monteras på vardera sidan uppåt.

4,060 tums cylinderbaspäckningarna och topplockspäckningarna som ingår i kitet eliminerar behovet av O-ringar (11273). **Använd** inte O-ringar på cylinderpinnar eller cylinder spigots.

Vid montering av ny baspäckning, montera med denpräglade sidan nedåt och den konkava sidan uppåt.

### ANMÄRKNING

Kontroll av inpassning mellan kolv och cylinder på denna plats enligt Tabell 6 som referens.

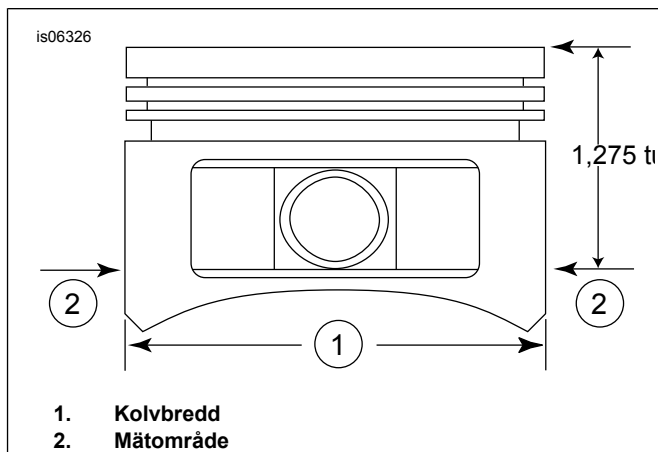

Figur 2. Kolvmått

5. Se Figur 2 . Mät kolvbredd (1), 90 grader horisontellt från båda sidor av kolvstiftshålet och 1,275 tum ner från kolvens yta (överst) (2). Se Tabell 6 för inpassning mellan kolv och cylinder på denna plats.
6. Kolvarna i denna sats är fram- och bakspecifika. Montera kolven märkt "FRONT" i främre cylindern med pilen pekande mot motorns **framsida** . Montera kolven märkt "REAR" i den bakre cylindern med pilen pekande mot motorns **framsida** .
7. Referera till MOTORN: ÖVERSYN AV ÖVRE ÄNDE, avsnittet MONTERING i verkstadshandboken för monteringsförfaranden för kolv, cylinder och topplock.

## Montering av hållarring (låsring) för kolvstift

### ANMÄRKNING

Låsringsspelet måste vara klockan 12 eller 6 när den är monterad.

1. Se Figur 3 . För in den öppna änden av låsringen (1) i skåran (2) på spåret (3) runt kolvstiftsnavet så att gapet är i läget klockan 12:00 eller 6:00 när det monteras.

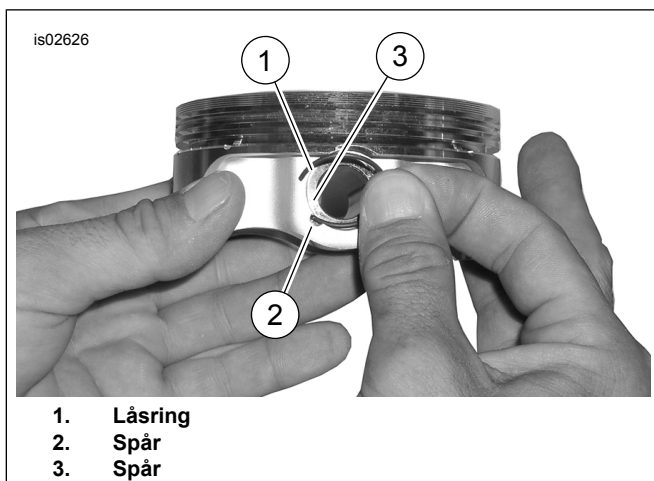

Figur 3. Låsring och kolv

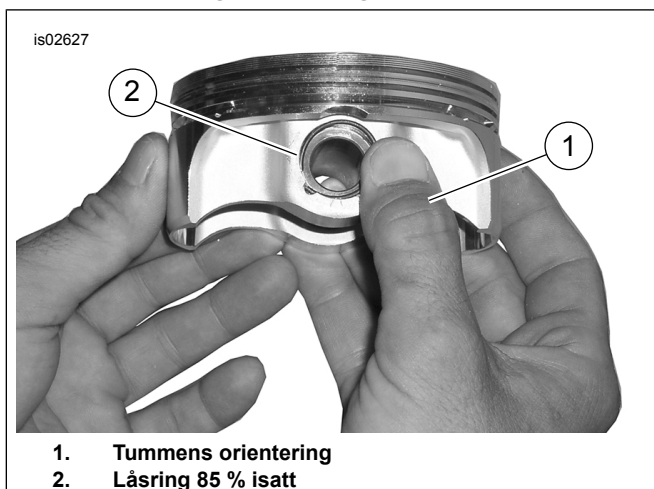

Figur 4. Montera låsringen

2. Se Figur 4 . Placera tummen (1) enligt bilden och tryck ordentligt tills ungefär 85 % av låsringen (2) sitter i spåret.
3. Repa eller förstör inte kolven. Använd en skruvmejsel med ett litet blad för att klämma fast låsringen i resten av spåret. Upprepa för de återstående låsringarna.

#### ANMÄRKNING

Kontrollera att kolvlåsringen sitter ordentligt, annars kommer **MOTORSKADOR ATT UPPSTÅ**.

4. Referera till MOTORN: Avsnittet ÅTERMONTERING AV MOTORCYKEL EFTER BORTTAGNING i verkstadshandboken för slutliga monteringsförfaranden.

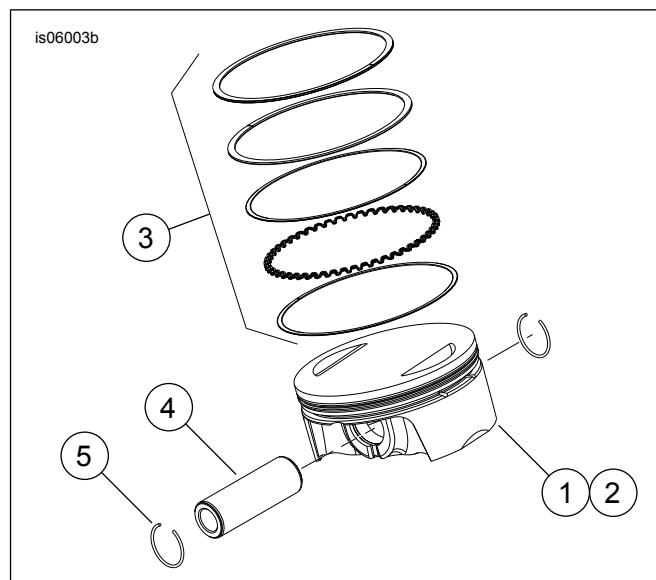

Figur 5. Kolvmontering

Tabell 11. Kolvmontering

Komponent	Beskrivning (antal)
1	Kolv (fram, standard)
2	Kolv (bak, standard)
3	• Ringsats, standard (2)
4	• Kolvbult (2)
5	• Låsring (4)
1	Kolv (fram, +0,010)
2	Kolv (bak, +0,010)
3	• Ringsats, +0,010 (2)
4	• Kolvbult (2)
5	• Låsring (4)

## BYTE/SERVICE AV STÖTSTÄNGER

1. Se avsnittet MOTOR i verkstadshandboken.

#### ANMÄRKNING

Följ verkstadshandbokens procedurer för montering och demontering av stötstänger. Stötstängerna är markerade *Insug* och *Avgaser*.

Stötstängerna är riktad. Kontrollera att de större ändarna av stötstängerna är monterade ner i lyftaruttagen.

is06297

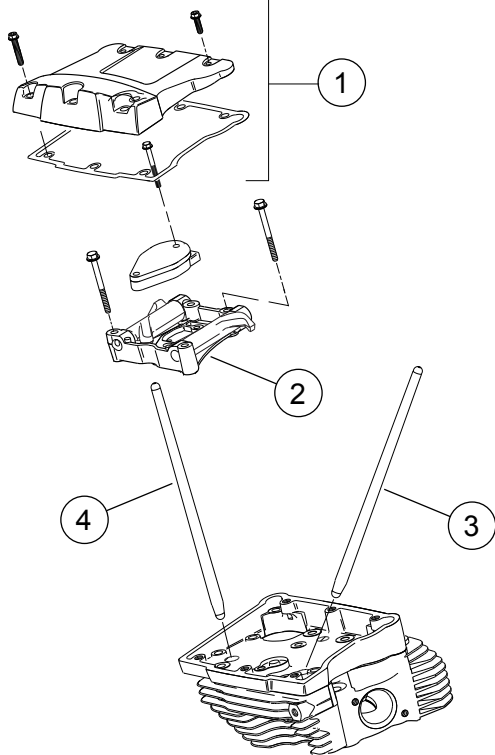

1. Montering av vippkåpa
2. Montering för stödplatta till vipparm
3. Bakre stötstång insug
4. Bakre stötstång avgas

Figur 6. Stötstänger

is07076

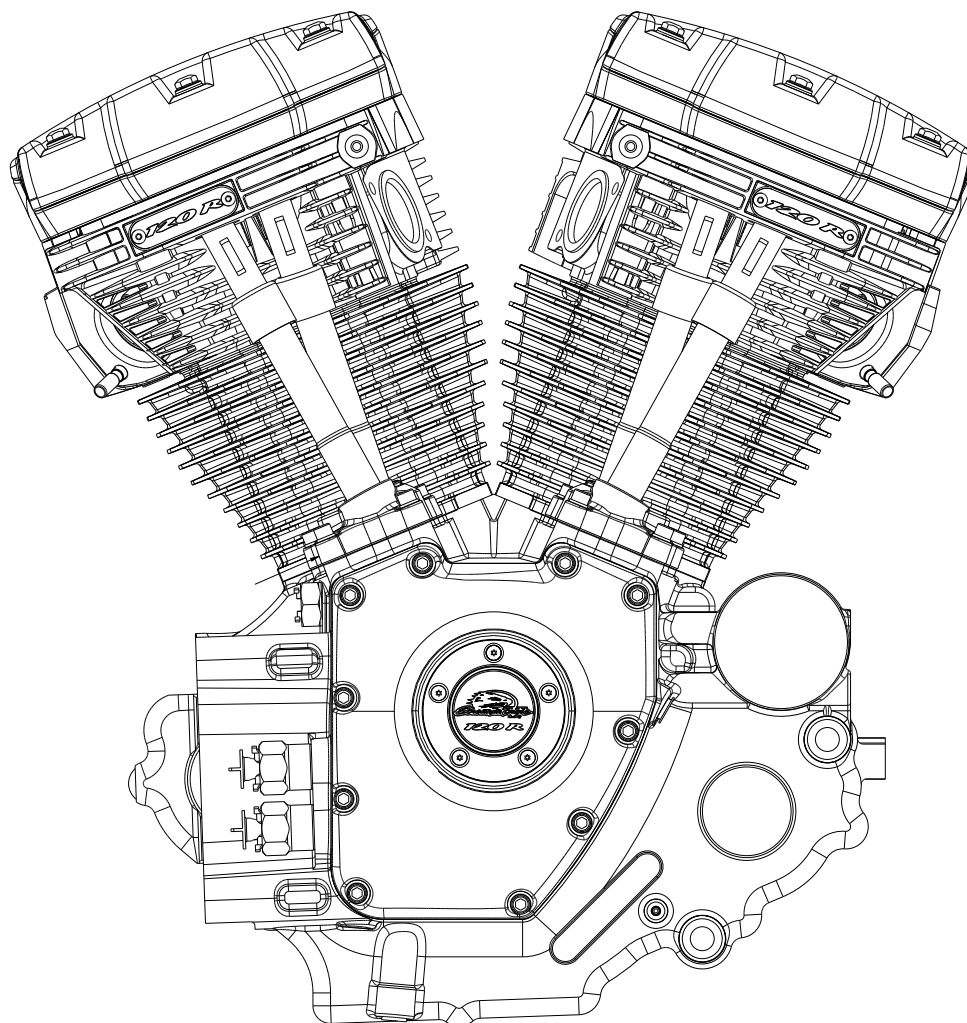

Figur 7. Reservdelar: Motorenhet, SE 120R komplett

Tabell 12. SE120R Screamin 'Eagle Pro lådmotor för tävlingsanvändning

Komponent	Beskrivning (antal)	Artikelnummer
1	Motorenhet, komplett	19206-14

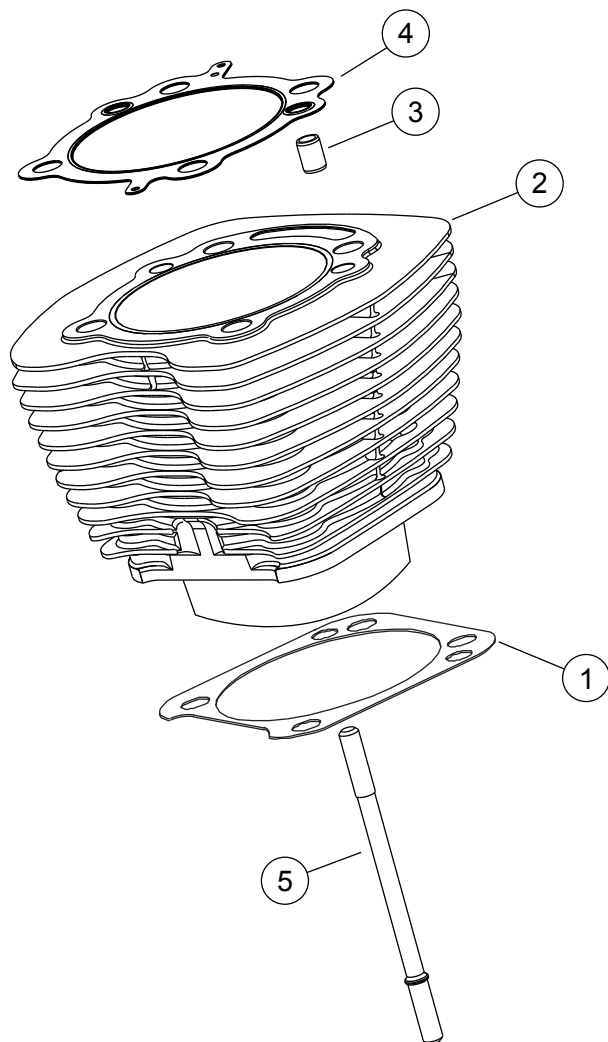

Figur 8. Reservdelar: SE120R Screamin' Eagle Pro lådmotor för tävlingsanvändning

Tabell 13. Reservdelar: SE120R Screamin' Eagle Pro lådmotor för tävlingsanvändning

Komponent	Beskrivning (antal)	Artikelnummer
1	Baspackning, cylinder (2)	16736-04A
2	SE cylindersats, 4,060 tum, (svart) (inkluderar objekt 1, 3, 4, 1105 och 1086A)	16550-04C
3	Låspinne, ring (4)	16595-99A
4	Packning, topplock (2)	16104-04
5	Bult, cylinder (8)	16834-99A
6	Packningssats, översyn av motorn (omfattar inte topplockspackning, baspackning eller ventilspindeltätningar) (Visas ej)	17053-99C
7	Packningssats, övre ände, (omfattar inte topplockspackning, baspackning eller ventilspindeltätningar) (Visas ej)	17052-99C



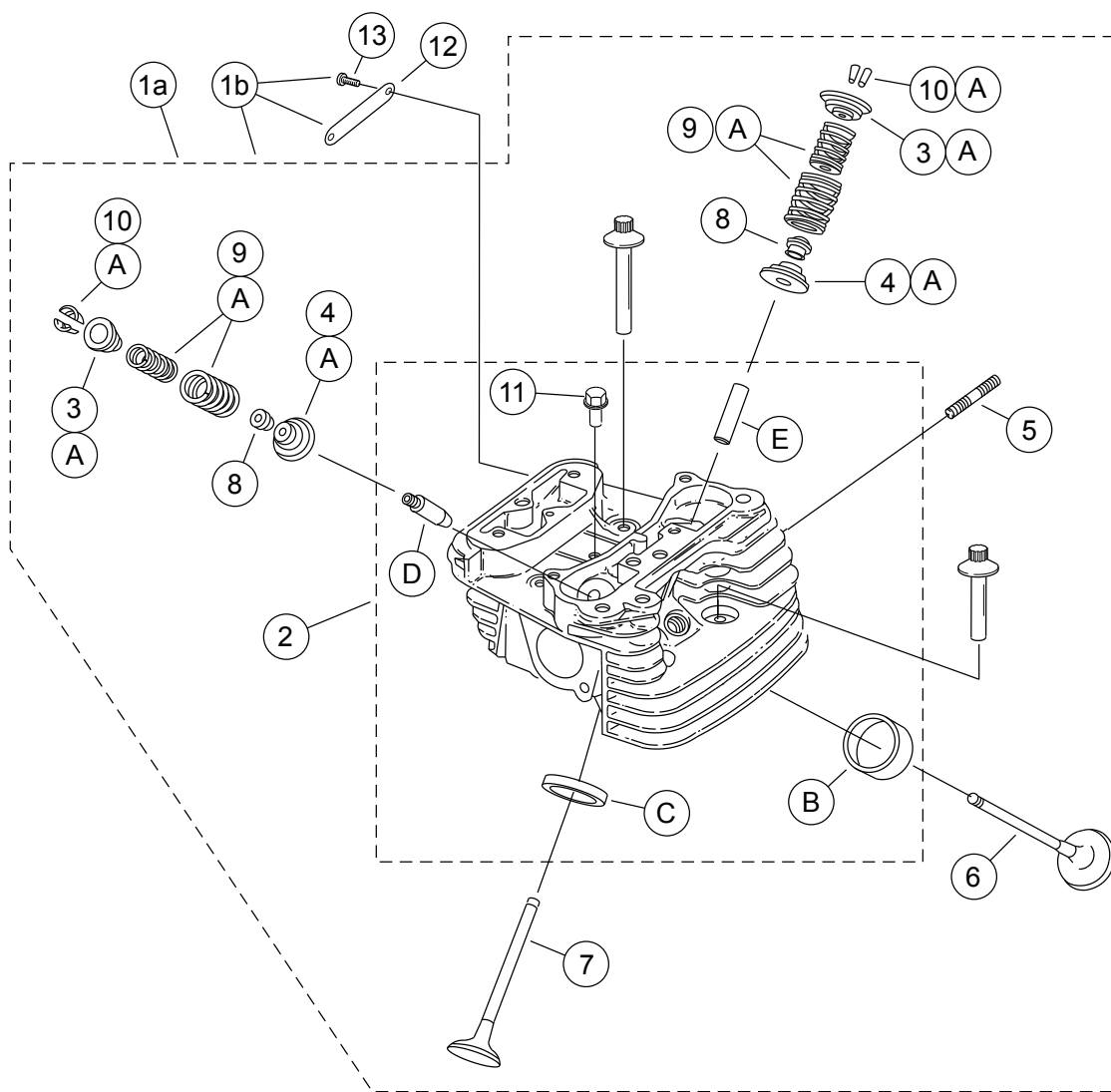

Figur 9. Reservdelar: SE120R Screamin' Eagle Pro lådmotor för tävlingsanvändning

Tabell 14. Reservdelar: SE120R Screamin' Eagle Pro lådmotor för tävlingsanvändning

Komponent	Beskrivning (antal)	Artikelnummer
1a	Topplocksenshet, bak (inkluderar artiklarna 2 till 11)	16921-08
1b	Topplocksenshet, fram med emblemet CNC ported (inkluderar artiklarna 2 till 13)	16917-08
2	• Topplock (bearbetat, med objekten B, C, D och E monterade)	Säljs ej separat
3	• Krage, ventilfjäder, övre (4)	Se Servicesatser
4	• Krage, ventilfjäder, nedre (4)	Se Servicesatser
5	• Tapp, avgasöppning (4)	16715-83
6	• Insugsventil (2)	18190-08
7	• Avgasventil (2)	18183-03
8	• Tätning, ventil (4)	18046-98

Tabell 14. Reservdelar: SE120R Screamin 'Eagle Pro lådmotor för tävlingsanvändning

Komponent	Beskrivning (antal)	Artikelnummer
9	• Ventilfjäderenhet (4)	Se Servicesatser
10	• Hållare, ventilkrage (8). Ingår även med sats 18281-02A	18240-98
11	• Utlösningsplugg för automatisk kompression (2)	16648-08
12	• Emblem "120R" (endast för främre topplock)	17136-10
13	• Skruv, runt huvud, TORX (2) (endast för främre topplock)	94634-99
14	Skruv, invändig gänga, 3-3/16 tum (4)	16478-85A
15	Skruv, invändig gänga, 1-7/8 tum (4)	16480-92A
16	Tändstift (visas ej) (2)	32186-10
<b>Servicesatser:</b>		
A	Ventilfjädersats, Screamin' Eagle	18281-02A
<b>Följande Screamin' Eagle-delar finns tillgängliga separat:</b>		
B	Ventilsäte, insug	18191-08
C	Ventilsäte, avgaser	18048-98A
D	Ventilstyrning, insug (för service)	
	• (+ 0,003 tum)	18158-05
	• (+ 0,002 tum)	18156-05
	• (+ 0,001 tum)	18154-05
E	Ventilstyrning, avgaser (för service)	
	• (+ 0,003 tum)	18157-05
	• (+ 0,002 tum)	18155-05
	• (+ 0,001 tum)	18153-05

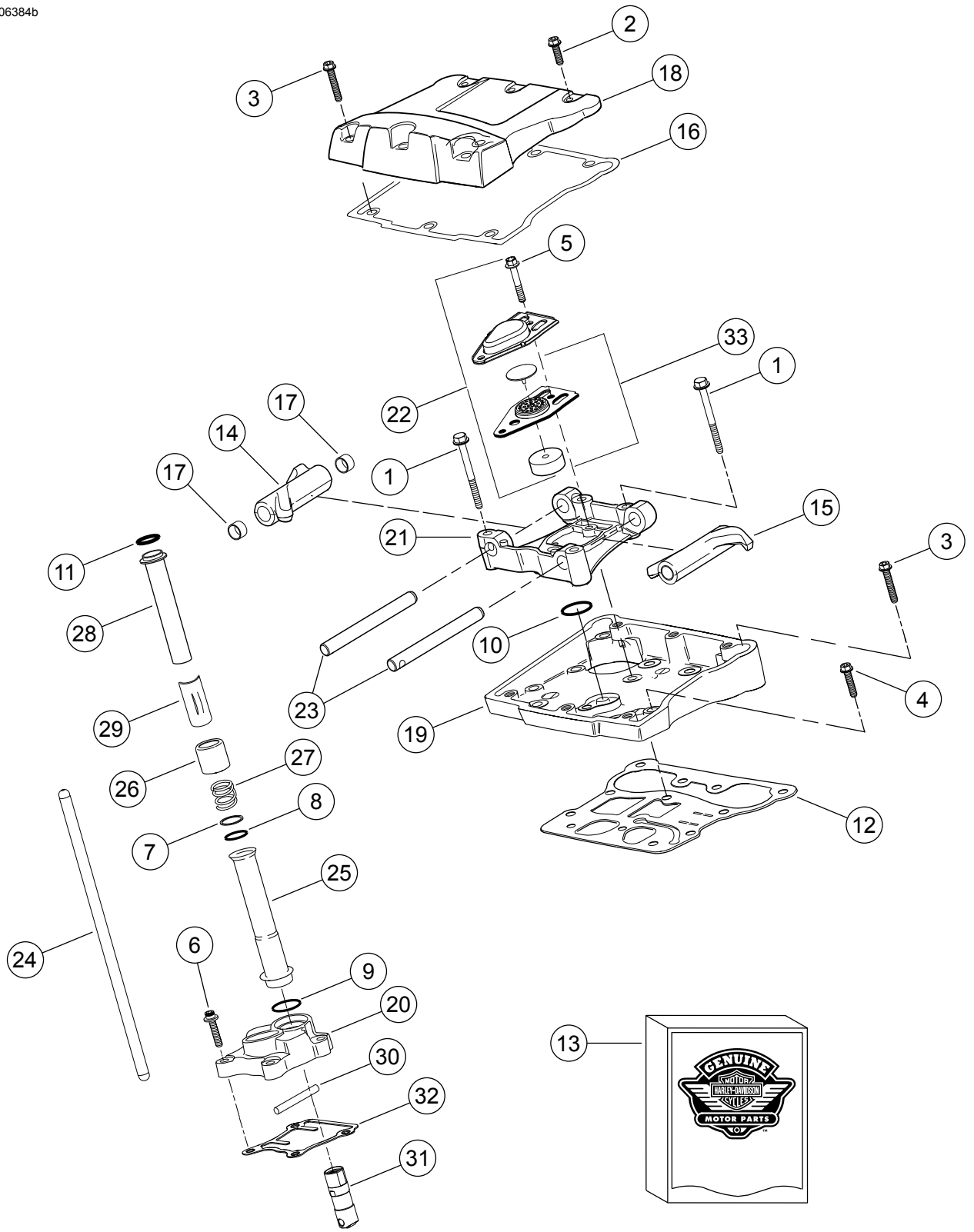

Figur 10. Reservdelar: SE120R Screamin' Eagle Pro lådmotor för tävlingsanvändning

Tabell 15. Reservdelar: SE120R Screamin 'Eagle Pro lådmotor för tävlingsanvändning

Komponent	Beskrivning (antal)	Artikelnummer
1	Skruv 5/16-18 X 2-1/2 sexkantshuvud med fläns (grad 8) (8)	1039
2	Skruv 5/16-18 X 1,0 sexkantshuvud med låsning (6)	3692A
3	Skruv 5/16-18 X 1-3/4 sexkantshuvud med låsning (10)	3693A
4	Skruv 5/16-18 X 1-1/4 sexkantshuvud med fläns och låsning (8)	3736B
5	Skruv 1/4-20 sexkantsfläns X 1-11/16 sexkantshuvud med låsning (grad 8) (4)	4400
6	Skruv 1/4-20 X 1 hylshuvud med låsning (8)	4741A
7	Bricka 11/16 x 29/32 x 1/32 (4)	6762B
8	O-ring, stötstångskåpa (4)	11132A
9	O-ring, stötstångskåpa (4)	11145A
10	O-ring (2)	11270
11	O-ring (4)	11293
12	Packning, vipphus (2)	16719-99B
13	Packningsatts, kamservice	17045-99D
14	Vipparm, främre insug, bakre avgas, med bussningar (2)	17360-83A
15	Vipparm, bakre insug, främre avgas, med bussningar (2)	17375-83A
16	Packning, vipparmskåpa (2)	17386-99A
17	Bussning, vipparm (8)	17428-57
18	Vipparmskåpa, (krom) (2)	17572-99
19	Vipphus, (krom) (2)	17578-10
20	Lyftarkåpa, fram (krom) Lyftarkåpa, bak (krom)	17964-99 17966-99
21	Stöd, vipparm (2)	17594-99
22	Avluftarenhet (2)	17025-03A
23	Skaft, vipparm (4)	17611-83
24	Perfect Fit stötstångssats (+0,030 tum)	18401-03
25	Kåpa, stötstång, nedre (4)	17939-99
26	Lock, kåpfjäder (4)	17945-36B
27	Fjäder, stötstångskåpa (4)	17947-36
28	Kåpa, stötstång övre (4)	17948-99
29	Hällare, fjäderlock (4)	17968-99
30	Stift, rotationsförhindrande (2)	18535-99
31	Hydraulisk lyftarsats (Inkluderar 4 lyftare)	18572-13
32	Packning, lyftarkåpa (2)	18635-99B
33	Baffelmontering, andning (2)	26500002

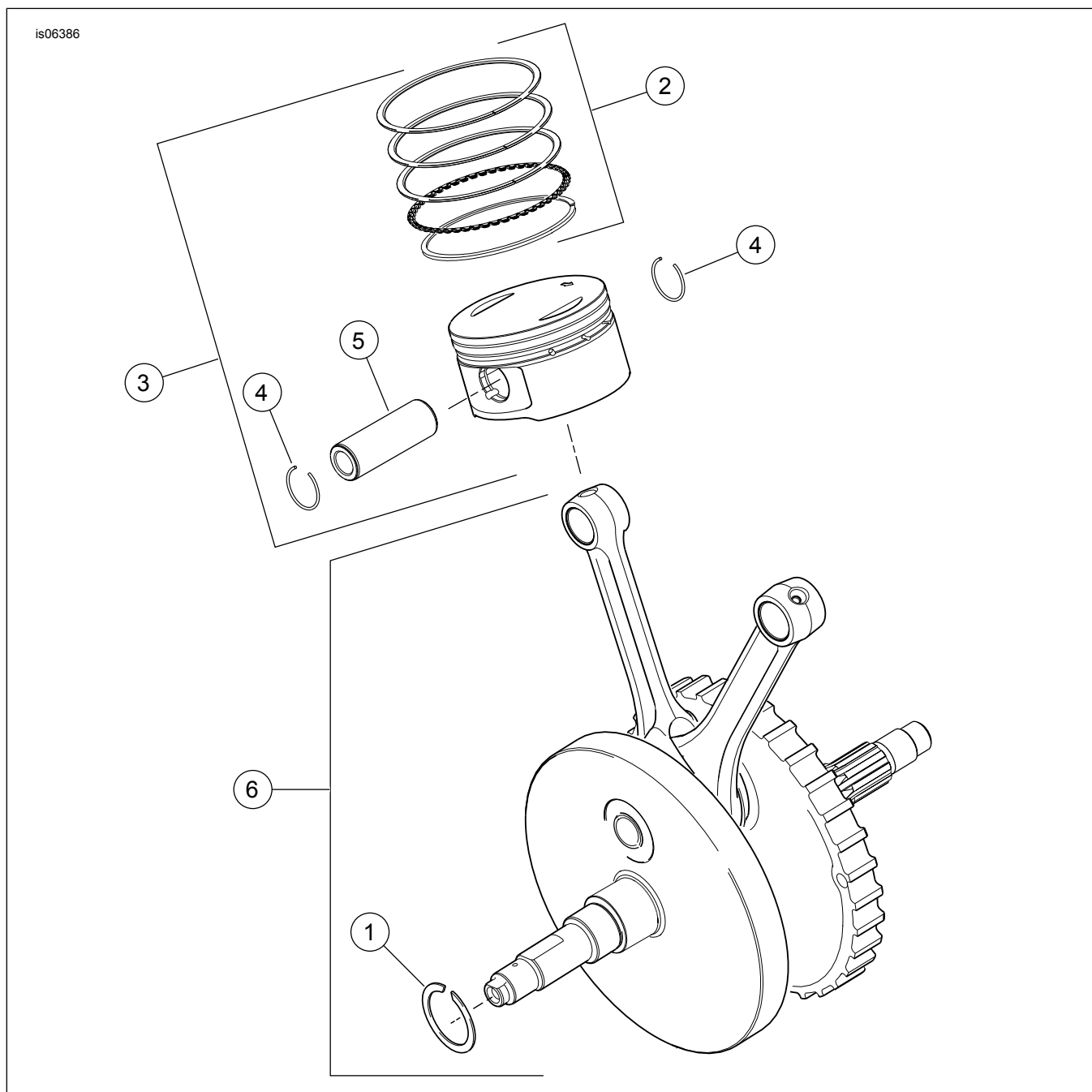

Figur 11. Servicedelar; SE120R Screamin 'Eagle Pro lådmotor för tävlingsanvändning

Tabell 16. Reservdelar: SE120R Screamin 'Eagle Pro lådmotor för tävlingsanvändning

Komponent	Beskrivning (antal)	Artikelnummer
1	Hållarring	11177A
2	Kolringsuppsättning, standard (2) Kolringsset, 0,010 tum över storlek (2)	22526-10 22529-10
3	Kolvsats, fram och bak, med ringuppsättningar, kolvstift och låsringar, standard Kolvsats, fram och bak, med ringsats, kolvstift och låsringar, 0,010 tum över storlek	22574-10 22576-10
4	Låsring, kolvstift (4)	22097-99
5	Kolvbult (2)	22310-10
6	Monteringssats för svänghjul	24100013

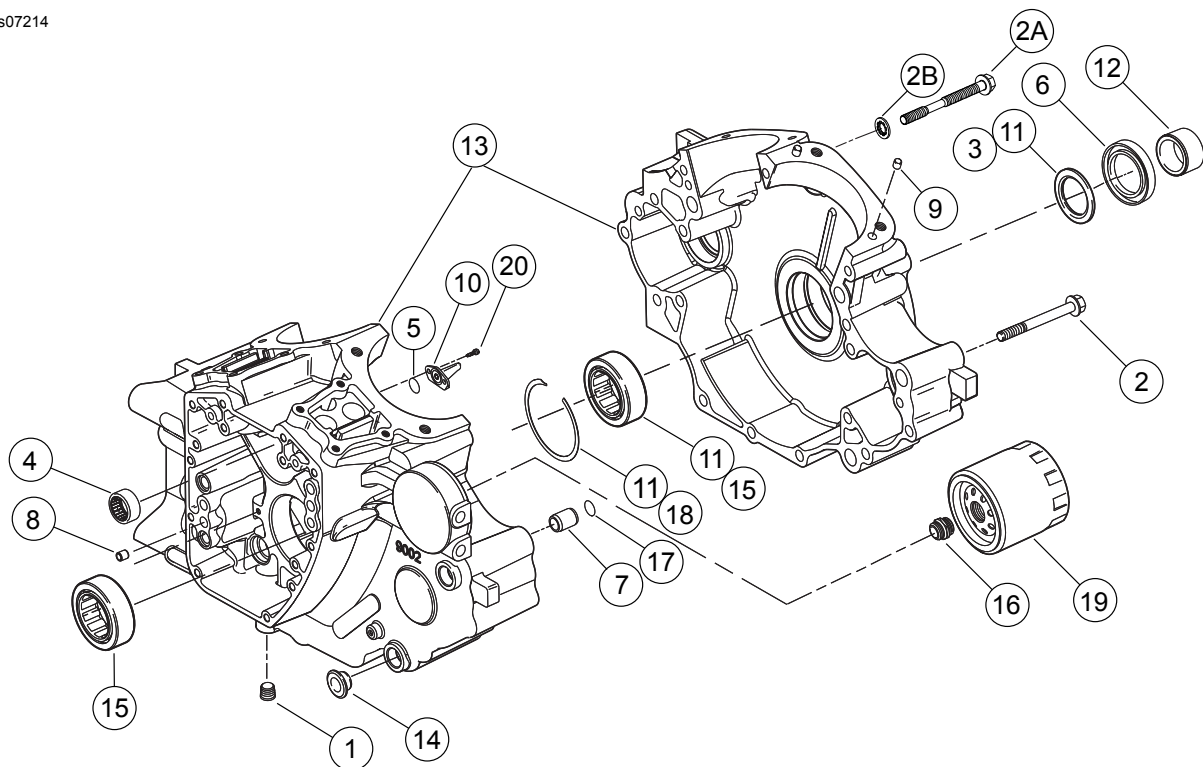

Figur 12. Reservdelar: SE120R Screamin' Eagle Pro lådmotor för tävlingsanvändning

Tabell 17. Reservdelar: SE120R Screamin' Eagle Pro lådmotor för tävlingsanvändning

Komponent	Beskrivning (antal)	Artikelnummer
1	Plugg (3)	765
2	Skruv, 5/16-18 x 3,0 tum, sexkantshuvud med fläns (11)	895
2a	Skruv, övre mitt vevhus	1105
2b	Bricka, tätande	1086A
3	Bricka 1-1/4 x 1-53/64 x 1/8 (2)	8972
4	Nållager, kamaxlarnas vänstra sida (2)	9298
5	O-ring (2)	10930
6	Oljetätning	12068
7	Dymlingsstift (2)	16574-99A
8	Dymlingsstift (2)	16589-99A
9	Dymlingsstift (4)	16595-99A
10	Kolvkylningsstråle, med 10930 (2)	22315-06A
11	Lagersats, vänster sida med 8972, 24605-07, 35114-02 och inre tävling	24004-03B
12	Distans, kedjekransskaft	24009-06
13	Vevhussats (svart) med lager, kylmunstycken och genomgående bultar inkl. bult 21	24400001
14	Distansbricka (4)	24603-00
15	Lager, huvud (2)	24605-07
16	Adapter, oljefilter	26352-95A
17	Hållarring	35114-02
18	Oljefilter (krom)	63798-99A
19	Skruv, TORX®-huvud, 8-32 x 3/8 (4)	68042-99
20	Skruv, TORX® runt huvud, lagerhållning, 1/4 - 20 x 7/16 tum (2)	703B

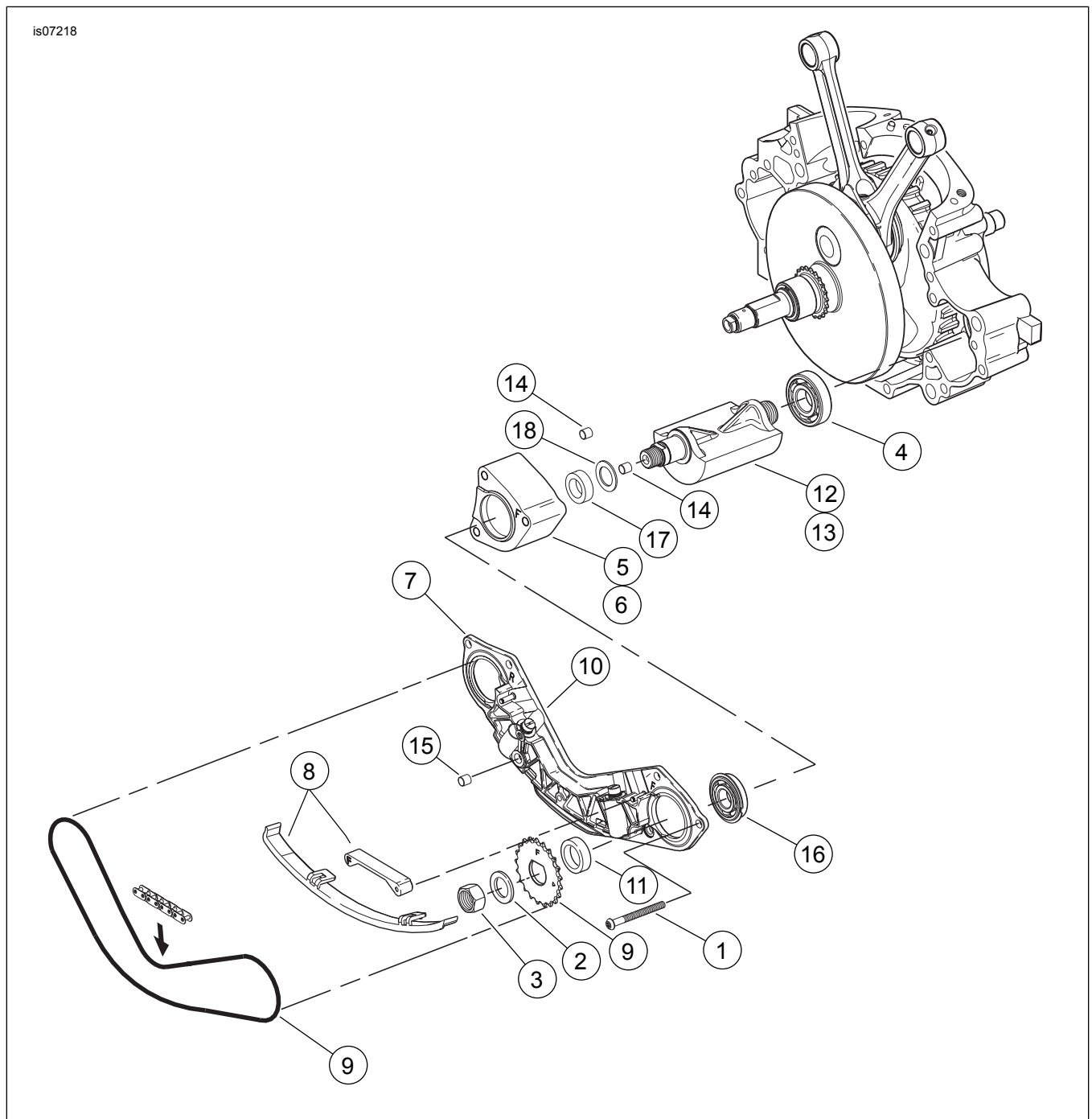

Figur 13. Reservdelar: SE120R Screamin' Eagle Pro lådmotor för tävlingsanvändning

Tabell 18. Tabell över reservdelar

Komponent	Beskrivning (antal)	Artikelnummer
1	Skruv (2)	703B
2	Skruv (6)	956
3	Bult, balanserare växelbult (2)	3110
4	Bricka, balanserare växelbult (2)	6456
5	Lager, skal (2)	8959
6	Lager (2)	8992A
7	Stödenhet, kedjestyrning, inklusive spännkolv	14728-07
8	Gejddrevskit med 14769-00, kedjekransar fram och bak	14761-00
9	Gejdkit, kedjespännare, inklusive nedre främre och bakre gejder	14762-00
10	Kolvsats, kedjespännare (2)	14764-00

Tabell 18. Tabell över reservdelar

Komponent	Beskrivning (antal)	Artikelnummer
11	Kedja, balansdrev	14769-00
12	Distans, 0,039 tjocklek	14784-07
13	Balansaxelsats med 8959, 8992A och balansaxel (2)	14789-07
14	Bussning, plugg (2)	16583-00A
15	Låsring, balanserarens växellager (2)	35240-07
16	Tätning, oljekoppling	45359-00

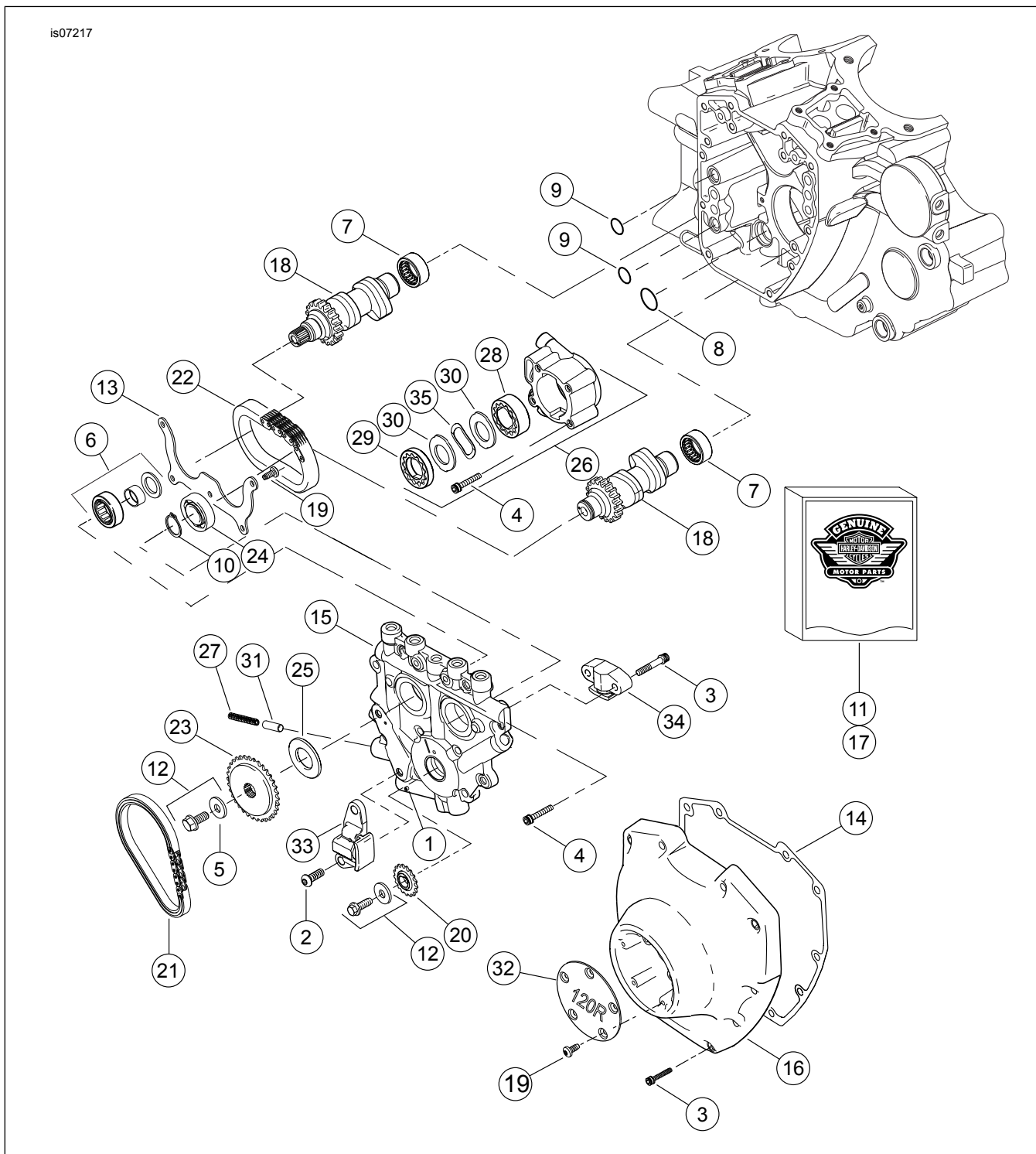

Figur 14. Reservdelar: SE120R Screamin' Eagle Pro lådmotor för tävlingsanvändning



Tabell 19. Reservdelar: SE120R Screamin 'Eagle Pro lådmotor för tävlingsanvändning

Komponent	Beskrivning (antal)	Artikelnummer
1	Rullstift	601
2	Skruv, primär kamkedjespännare (2)	942
3	Skruv, kamkåpa, 1/4-20 x 1-1/4, räfflad med låsplåt (grad 8), (10)	4740A
	Skruv, sekundär kamspännare, 1/4-20 x 1-1/4, räfflad med låsplåt (grad 8), (2)	4740A
4	Skruv, 1/4-20 x 1, uttagshuvud, med låsplåt (8)	4741A
5	Bricka, 3/8 x 1-1/8 x 7/32	6294
6	Lagerenhet med lager, innerbana, bricka och O-ring	8983
7	Sats med nållager	24017-10
8	O-ring	11293
9	O-ring (2)	11301
10	Hållarring	11494
11	Packningsats, kamservice	17045-99D
12	Fästsats för kamdrevets kedjkrans, med 6294, skruvar och bricka	25566-06
13	Plåt, lagerfäste	1200018
14	Packning, kamkåpa	25244-99A
15	Kamstödplatta, med förbikopplingsventil	25400018
16	Kamkåpa, (krom)	25369-01B
17	Kamaxelkedja och fästsats, med 25566-06, 25673-06, 25675-06 och 25728-06	25585-06
18	Kamaxel, främre och bakre sats, SE266E	25400029
19	Skruv, 8-32 x 3/8 TORX®-huvud (9)	68042-99
20	Kedjkrans, kamdrev på vevaxel, 17 T	25673-06
21	Kedja, primär kamdrev	25675-06
22	Kedja, sekundär kamdrev	25607-99
23	Kedjkrans, kamdrev, 34 T	25728-06
24	Kullager	8990A
25	Distans, kamdrev kedjkrans anpassning 0,287 tum tjock	25722-00
	Distans, kamdrev kedjkrans anpassning 0,297 tum tjock	25723-00
	Distans, kamdrev kedjkrans anpassning 0,307 tum tjock	25721-00
	Distans, kamdrev kedjkrans anpassning 0,317 tum tjock	25719-00
	Distans, kamdrev kedjkrans anpassning 0,327 tum tjock	25717-00
	Distans, kamdrev kedjkrans anpassning 0,337 tum tjock	25725-00
	Distans, kamdrev kedjkrans anpassning 0,347 tum tjock	11889
	Distans, kamdrev kedjkrans anpassning 0,357 tum tjock	11890
26	Oljepumpsenhet med artiklarna 28-30, 35 och hus	62400001
27	Fjäder, säkerhetsventil	26210-99
28	Gerotormontering, rengör	Säljs ej separat
29	Gerotormontering, tryck	Säljs ej separat
30	Separeringsplatta, gerotor (2)	Säljs ej separat
31	Säkerhetsventil, oljepump	26400-82B
32	Kåpa, 120R	25495-10
33	Kedjespännare, primär kamdrevkedja	39968-06
34	Kedjespännare, sekundär kamdrevkedja	39969-06
35	Fjäder, separator	40323-00