



MOTOR CRATE SE120R SCREAMIN' EAGLE PRO NA PRETEKÁRSKE POUŽITE

VŠEOBECNÉ INFORMÁCIE

Číslo súpravy

19206-14

Modely

Informácie o vhodnosti pre jednotlivé modely nájdete v maloobchodnom katalógu náhradných dielov a príslušenstva alebo v časti venovanej náhradným dielom a príslušenstvu na stránke www.harley-davidson.com (iba v angličtine).

POZNÁMKA

Tento motor sa smie používať výlučne na pretekárske účely! Odstráňte emisný štítok a poznávaciu značku z výrobného podvozka.

OBSAH

Tabuľka 1.

OBSAH	
Strana	Predmet
1	MONTÁŽ MOTORA SE120R
3	ŠPECIFIKÁCIE MOTORA SE120R
3	VÝROBNÉ TOLERANCIE
5	LIMITY PREVÁDZKOVÉHO OPOTREBOVANIA
6	VALCE SE120R
6	VALCE SE120R
9	VÝMENA/OPRAVA ZDVÍHACÍCH TYČÍ
10	SERVISNÉ DIELY

Požiadavky na montáž

- Modely Softail 2007 – 2011 (okrem FXCW a FXCWC): Na montáž tohto motora sa **VYŽADUJE** montáž súpravy vysokovýkonného kompenzátora SE (č. dielu 40274-08A).
- Doporučuje sa použitie syntetického motorového oleja Screamin' Eagle SYN3[®] 20W50 (č. dielu 99824-03/00QT).
- Súprava spojky kompatibilná s minimálnou hodnotou momentu 190 N·m (140 ft·lbs). Spoločnosť Harley-Davidson doporučuje namontovať tlakovú spojku Screamin' Eagle (č. dielu 37000121) a membránovú pružinu (č. dielu 37951-98). Preteky dragsterov (drag racing) vyžadujú použitie súpravy spojky (č. dielu 37976-08A).
- Teleso škrtiacej klapky SE, vzduchový filter a vysokoprietokové vstrekovače. Pozrite si katalóg Screamin' Eagle Pro alebo sa obráťte na predajcu motocyklov Harley-Davidson.
- Súprava výfukových tesnení SE (č. dielu 17048-98).
- Doporučuje sa použitie olejového chladiča. Viac informácií nájdete v maloobchodnom katalógu náhradných dielov a príslušenstva na stránke www.harley-davidson.com.

- SE Pro Super Tuner. Pozrite si katalóg Screamin' Eagle Pro alebo sa obráťte na predajcu motocyklov Harley-Davidson.
- Pozrite si príslušné časti v servisnej príručke, kde sú opísané špeciálne nástroje potrebné na montáž tejto súpravy.

▲ VÝSTRAHA

Na správnej inštalácii tejto súpravy závisí bezpečnosť vodiča a spolujazdca. Použite zodpovedajúce postupy uvedené v servisnej príručke. Ak daný postup presahuje vaše schopnosti alebo nemáte potrebné nástroje, zverte inštaláciu predajcovi motocyklov Harley-Davidson. Nesprávna inštalácia tejto súpravy môže mať za následok smrť alebo ťažké zranenie. (00333b)

POZNÁMKA

Tento návod odkazuje na informácie v servisnej príručke. Na túto montáž je potrebná servisná príručka pre tento model motocykla. Príručka je k dispozícii u predajcu motocyklov Harley-Davidson.

DEMONTÁŽ

Demontujte pôvodný motor

1. Zdvihnite motocykel.

POZNÁMKA

Deaktivujte systém zabezpečenia.

2. Snímte sedlo podľa postupu uvedeného v servisnej príručke.

▲ VÝSTRAHA

Počas servisných prác na palivovom systéme nefajčite a nepracujte v blízkosti otvoreného ohňa alebo iskier. Benzin je extrémne horľavý a výbušný a môže spôsobiť smrť alebo ťažké zranenie. (00330a)

3. Vyberte hlavnú poistku. Pozrite si servisnú príručku vášho motocykla.
4. Demontujte palivovú nádrž podľa postupu uvedenom v servisnej príručke.
5. Pozrite si časť MOTOR v danej servisnej príručke na demontáž motora z podvozku.



MONTÁŽ MOTORA SE120R

1. Pred inštaláciou motora skontrolujte, že sa v olejovom systéme nenachádzajú nečistoty alebo nie je inak kontaminovaný. Postupujte podľa servisnej príručky na vypláchnutie olejovej nádrže. Vypláchnutie olejovej nádrže zverte autorizovanému predajcovi alebo kvalifikovanému technikovi.
2. Odstráňte prietokové uzávery oleja alebo olejové zátky na mieste prepojenia motora s prevodovkou.
3. Pozrite si časť MOTOR v danej servisnej príručke na montáž motora k podvozku.
4. Modely Softail 2007 – 2011 (okrem FXCW a FXCWC): Namontujte súpravu vysokovýkonného kompenzátora SE (40274-08A, zakúpenú samostatne) podľa pokynov dodaných so súpravou. Modely Softail 2012 a novšie (všetky modely FXCW a FXCWC): Namontujte pôvodný kompenzátor podľa pokynov uvedených v servisnej príručke.

Finálna montáž

1. Namontujte palivovú nádrž podľa postupu uvedenom v servisnej príručke.
2. Pri montáži hlavnej poistky postupujte podľa servisnej príručky.
3. Namontujte sedlo podľa postupu uvedenom v servisnej príručke.

▲ VÝSTRAHA

Po montáži sedla sa pokúste sedlo zdvihnúť a uistiť sa tým, že je zamknuté na mieste. Počas jazdy sa môže uvoľnené sedlo posunúť a spôsobiť stratu kontroly nad motocyklom, ktorá môže mať za následok smrť alebo ťažké zranenie. (00070b)

UPOZORNENIE

Po montáži tejto zostavy je treba znova kalibrovať jednotku ECM. Ak nie je vykonaná správna kalibrácia jednotky ECM, môže dôjsť k vážnemu poškodeniu motora. (00399b)

4. Počas montáže tejto súpravy si stiahnite novú kalibráciu modulu ECM. Pozrite si katalóg Screamin' Eagle Pro alebo sa obráťte na predajcu motocyklov Harley-Davidson.
5. Naštartujte motor a nechajte ho bežať. Tento postup niekoľkokrát zopakujte, aby ste skontrolovali jeho správne fungovanie.

POUŽITIE

1. Informácie o zabehnutí nového motora nájdete v časti ZÁSADY ZÁBEHU príručky majiteľa.

MAINTENANCE

1. Informácie o plánovaní údržby nájdete v časti PLÁNOVANÁ ÚDRŽBA uvedenej v servisnej príručke vozidla alebo v príručke majiteľa.
2. Postupujte podľa návodu uvedeného v časti MOTOR, v servisnej príručke.

ŠPECIFIKÁCIE MOTORA SE120R

POZNÁMKA

Nasledujúce časti obsahujú informácie, ktoré nie sú uvedené v časti MOTOR servisnej príručky motorov Twin Cam 96™ Alpha modelov Touring alebo Dyna.

Tabuľka 2. Motor: SE Twin Cam 120R

Položka	Špecifikácia	
Kompresný pomer	10,5:1	
Vŕtanie	4,060 in	103,12 mm
Zdvih	4,625 in	117,48 mm
Objem	119,75 cu in	1962,39 cc
Systém mazania	Tlakové, suchá kluková skriňa s chladičom oleja	
Maximálne trvalé otáčky motora	6200 ot./min	

VÝROBNÉ TOLERANCIE

Akékoľvek špecifikácie neuvedené v nasledujúcich tabuľkách nájdete v špecifikáciách motora Twin-Cam 96™ uvedených v servisnej príručke.

Tabuľka 3. Hlavy valcov

POLOŽKA	PALCE	MM
Ventilové vedenie v hlave (tesné)	0,0020 – 0,0033	0,051 – 0,084
Umiestnenie prívodového ventilu v hlave (tesné)	0,004 – 0,0055	0,102 – 0,140
Otvor výfukového ventilu v hlave (tesné)	0,004 – 0,0055	0,102 – 0,140

Tabuľka 4. Ventily

POLOŽKA	PALCE	MM
Upevnené vo vedení (prívod a výfuk)	0,0011 – 0,0029	0,028 – 0,074
Šírka otvoru	0,034 – 0,062	0,86 – 1,57
Výčnelok tyčky z výčnelku hlavy valca	1,990 – 2,024	50,55 – 51,41

Tabuľka 5. Špecifikácie pružinového ventilu

POLOŽKA	TLAK	ROZMER
Zatvorená	180 lbs (79 kg)	1,800 in (45,7 mm)
Otvorenie	500 lbs (196 kg)	1,177 in (29,9 mm)
Voľná dĺžka	–	2,210 in (56,1 mm)

Tabuľka 6. Piesty

Voľný priestor piesta:	PALCE	MM
Zasadenie piestu do valca (na voľno)	0,0026 – 0,0036	0,066 – 0,091
Zasadenie piestového čapu (na voľno)	0,0003 – 0,0008	0,007 – 0,020

Tabuľka 6. Piesty

Voľný priestor piesta:	PALCE	MM
Medzera na konci hornej obruče	0,012 – 0,020 0,016 – 0,024	0,304 – 0,505 0,406 – 0,609
Medzera na konci druhej obruče	0,008 – 0,028	0,203 – 0,711
Medzera lišty obruče regulácie oleja		
Voľný priestor pozdĺž hornej obruče	0,0010 – 0,0022	0,025 – 0,055 0,025 – 0,055
Voľný priestor pozdĺž druhej obruče	0,0010 – 0,0022	0,007 – 0,182
Voľný priestor pozdĺž obruče regulácie oleja	0,0003 – 0,0072	

Tabuľka 7. Špecifikácie vačkového hriadeľa – SE266E

Nasávanie	Špecifikácia
Otvorenie	24 BTDC
Zatvorenie	58 ABDC
Časové obdobie platnosti	262 °
Maximálny zdvih ventilu	0,658 in (16,713 mm)
Valve Lift @ TDC	0,208 in (5,283 mm)
Výfuk	Špecifikácia
Otvorenie	69 BBDC
Zatvorenie	17 ATDC
Časové obdobie platnosti	266 °
Maximálny zdvih ventilu	0,658 in (16,713 mm)
Valve Lift @ TDC	0,178 in (4,521 mm)
Časovanie vačkového hriadeľa 0,053" (1,346 mm) vačkového zdvihu v stupňoch kľukového hriadeľa	

LIMITY PREVÁDZKOVÉHO OPOTREBOVANIA

Použite hraničné hodnoty opotrebenia na výmenu dielu.

POZNÁMKA

Akékoľvek špecifikácie neuvedené v nasledujúcich tabuľkách nájdete v špecifikáciách motora Twin-Cam 96 uvedených v servisnej príručke.

Tabuľka 8. Počet valcov

POLOŽKA	VYMEŇTE DIEL, AK MIERA OPOTREBENIA PREKROČÍ	
	PALCE	MM
Kužeľ	0.002	0.051
Mimo kruhu	0.002	0.051
Zakrivenie povrchov tesnenia alebo O-kružku: horná časť	0.006	0.152
Zakrivenie povrchov tesnenia alebo O-kružku: základňa	0.004	0.102

Tabuľka 9. Otvor valca

POLOŽKA	VYMEŇTE DIEL, AK MIERA OPOTREBENIA PREKROČÍ	
	PALCE	MM
štandardné	4.062	103.17
0,010 in nadrozmer	4.072	103.43

Tabuľka 10. Piesty

Hranica opotrebenia umiestnenia piesta do valca (navoľno)	PALCE	MM
Zasadenie do valca (na voľno)	0.0061	0.155
Zasadenie piestového čapu (na voľno)	0.0011	0.028
Medzera na konci hornej obruče	0.030	0.762
Medzera na konci druhej obruče	0.034	0.863
Medzera lišty obruče regulácie oleja	0.038	0.965
Voľný priestor pozdĺž hornej obruče	0.0030	0.076
Voľný priestor pozdĺž druhej obruče	0.0030 0.0079	0.076 0.200
Voľný priestor pozdĺž obruče regulácie oleja		

VALCE SE120R

- Zdvihnite motocykel.

POZNÁMKA

Deaktivujte systém zabezpečenia.

- Snímate sedlo podľa postupu uvedeného v servisnej príručke.

▲ VÝSTRAHA

Počas servisných prác na palivovom systéme nefajčite a nepracujte v blízkosti otvoreného ohňa alebo iskier. Benzín je extrémne horľavý a výbušný a môže spôsobiť smrť alebo ťažké zranenie. (00330a)

- Vyberte hlavnú poistku. Pozrite si servisnú príručku vášho motocykla.
- Demontujte palivovú nádrž podľa postupu uvedenom v servisnej príručke.

Demontáž súčastí motora

- Postupujte podľa servisnej príručky na demontáž súčasnej zostavy vzduchového filtra.
- Demontujte súčasnú výfukovú sústavu podľa postupu uvedenom v servisnej príručke.
- Demontujte horný koniec motora. Pozrite si príslušné časti motora v servisnej príručke.

Montáž súčastí horného konca motora

POZNÁMKA

Obrázok 1. 4,060" tesnenie základne valca (1) a tesnenie hlavy valca (2) eliminujú potrebu použitia O-kružkov. Nepoužívajte O-kružky na príchytke alebo čapíky valca.

Nové tesnenie (1) namontujte s razenou stranou smerom nadol a vydutou stranou nahor.

1. Pozrite si príslušnú servisnú príručku a namontujte motor s nasledujúcimi zmenami:

- a. Zostavte horný koniec motora pomocou tesnení základne a hlavy priložených v súprave. Pozrite si príslušné časti motora v servisnej príručke.

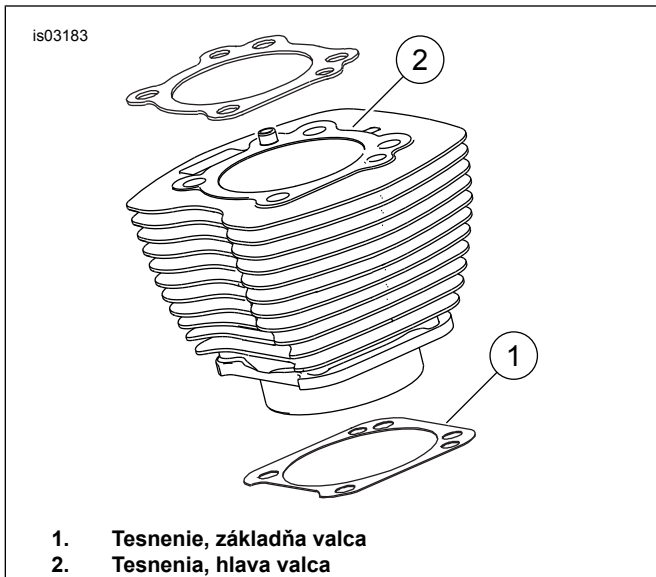

Obrázok 1. Tesnenia valca

Finálna montáž

1. Namontujte palivovú nádrž podľa postupu uvedenom v servisnej príručke.
2. Pri montáži hlavnej poistky postupujte podľa servisnej príručky.

▲ VÝSTRAHA

Po montáži sedla sa pokúste sedlo zdvihnúť a uistiť sa tým, že je zamknuté na mieste. Počas jazdy sa môže uvoľnené sedlo posunúť a spôsobiť stratu kontroly nad motocyklom, ktorá môže mať za následok smrť alebo ťažké zranenie. (00070b)

3. Namontujte sedlo podľa postupu uvedenom v servisnej príručke.

VALEC SE120R

1. Postupujte podľa návodu uvedeného v časti MOTOR, v servisnej príručke.

MONTÁŽ

▲ VÝSTRAHA

Ak chcete zabrániť neúmyselnému naštartovaniu motocykla, ktoré by mohlo spôsobiť smrť alebo ťažké zranenie, odpojte pred pokračovaním káble batérie (najprv záporný (-)). (00307a)

▲ VÝSTRAHA

Najprv odpojte kábel od záporného pólu (-) batérie. Ak by sa kábel vedúci ku kladnému pólu (+) dotkol uzemnenej časti, ku ktorej je pripojený kábel vedúci k zápornému pólu (-), mohlo by dôjsť k preskočeniu iskry, ktorá by mohla spôsobiť výbuch batérie s následkom smrti alebo ťažkého zranenia. (00049a)

1. Pri demontovaní sedla postupujte podľa servisnej príručky. Postupujte podľa servisnej príručky na odpojenie káblov batérie začínajúc odpojením záporného kábla.

▲ VÝSTRAHA

Počas servisných prác na palivovom systéme nefajčite a nepracujte v blízkosti otvoreného ohňa alebo iskier. Benzin je extrémne horľavý a výbušný a môže spôsobiť smrť alebo ťažké zranenie. (00330a)

2. Pozrite si časť MOTOR: sekcie DEMONTÁŽ MOTOCYKLA PRE SERVIS a PRESTAVBA HORNÉHO KONCA, DEMONTÁŽ uvedené v servisnej príručke pre demontážne postupy hlavy valca, valca a piesta.
3. Postupujte podľa postupov uvedených v časti MOTOR: sekcie SERVIS A OPRAVA ZÁKLADNEJ ZOSTAVY, HORNÝ KONIEC/VALEC/HORNÁ SPOJOVACIA TYČ uvedené v servisnej príručke pre kontrolu dielov.
4. Pozrite si časť MOTOR: sekcie SERVIS A OPRAVA ZÁKLADNEJ ZOSTAVY, VALEC uvedené v servisnej príručke pre postupy vŕtania a honovania.

POZNÁMKA

Namontujte hornú obruč (valcovitú) a druhú obruč (kuželovitú Napier) s označením „N“ smerujúcim nahor. Lišty olejových obručí môžu byť namontované s ľubovoľnou stranou smerom nahor.

4,06-palcové tesnenia základne valca a tesnenia hlavy valca z tejto súpravy eliminujú potrebu použitia O-kružkov (11273). **Nepoužívajte** O-kružky na príchytkách alebo na čapíkoch valca.

Nové tesnenie namontujte s razenou stranou smerom nadol a vydutou stranou nahor.

POZNÁMKA

Skontrolujte umiestnenie piesta do valca v tomto mieste podľa Tabuľka 6.

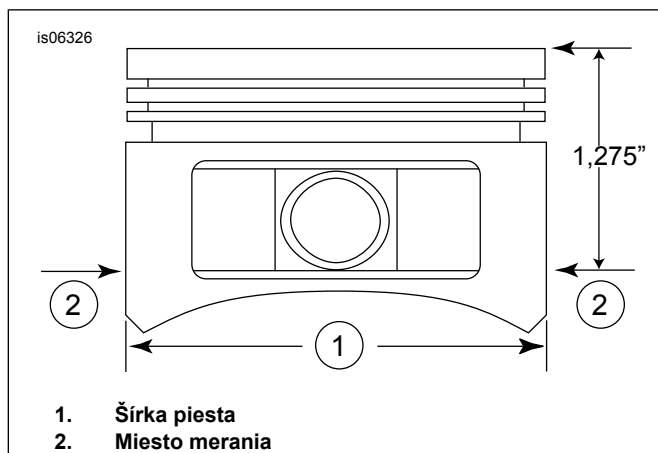

Obrázok 2. Merania piesta

- Pozrite Obrázok 2 . Zmerajte šírku piesta (1) horizontálne a pod uhlom 90 stupňov z oboch strán otvoru piestového čapu a od bodu 1,275" smerom nadol z horného povrchu (vrchná časť) piesta (2). Pozrite si Tabuľka 6 pre miesto umiestnenia piesta do valca.
- Piesty z tejto súpravy sú špecifické pre predný a zadný valec. Namontujte piest s označením „FRONT“ (predný) na predný valec so šípkou smerujúcou k **prednej časti** motora. Namontujte piest s označením „REAR“ (zadný) na zadný valec so šípkou smerujúcou k **prednej časti** motora.
- Pozrite si časť MOTOR: sekcie PRESTAVBA HORNÉHO KONCA, MONTÁŽ uvedené v servisnej príručke pre montážne postupy piesta, valca a hlavy valca.

Montáž poistného krúžku piestového čapu (kruhová príchytky)

POZNÁMKA

Po namontovaní musí byť medzera v kruhovej príchytky umiestnená kolmo nahor alebo nadol.

- Pozrite Obrázok 3 . Vložte otvorený koniec kruhovej príchytky (1) do zárezu (2) drážky (3) okolo výčnelku piestového čapu tak, aby bola medzera umiestnená kolmo nahor alebo nadol.

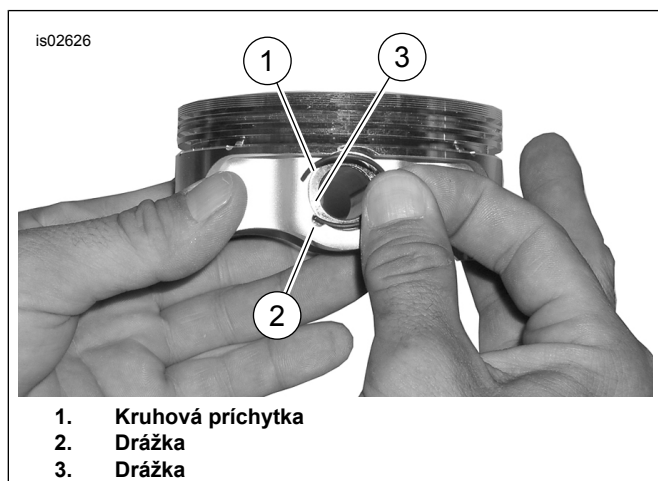

Obrázok 3. Kruhová príchytky a piest

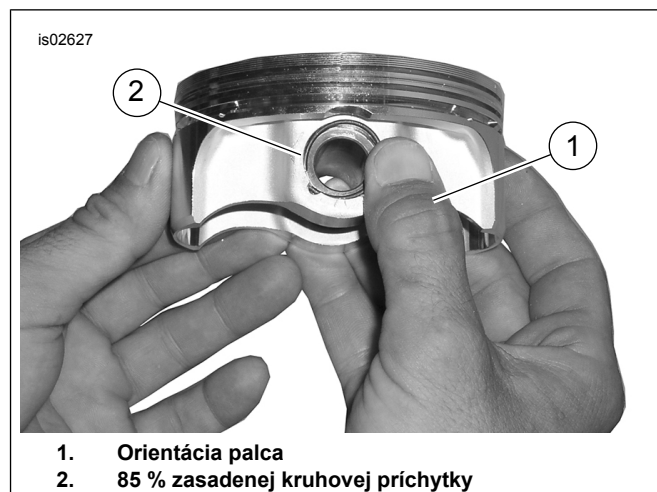

Obrázok 4. Nainštalujte kruhové príchytky

- Pozrite Obrázok 4 . Umiestnite palec (1) na miesto tak, ako je to zobrazené a pevne zatlačte, až kým nebude približne 85 % telesa kruhovej príchytky (2) vsunutá do drážky.
- Použite skrutkovač s malou čepeľou na vsunutie kruhovej príchytky do zvyšného priestoru v drážke. Dávajte pri tom pozor na to, aby ste piest nepoškrabali alebo neodreli. Opakujte tento postup pre zvyšné kruhové príchytky.

POZNÁMKA

Overte, či je poistný krúžok piestu úplne usadený, inak DÔJDE K POŠKODENIU MOTORA.

- Pozrite si časť MOTOR: sekcia OPĀTOVNÉ ZMONTOVANIE MOTORA PO DEMONTÁŽI uvedená v servisnej príručke pre finálne postupy opätovnej montáže.

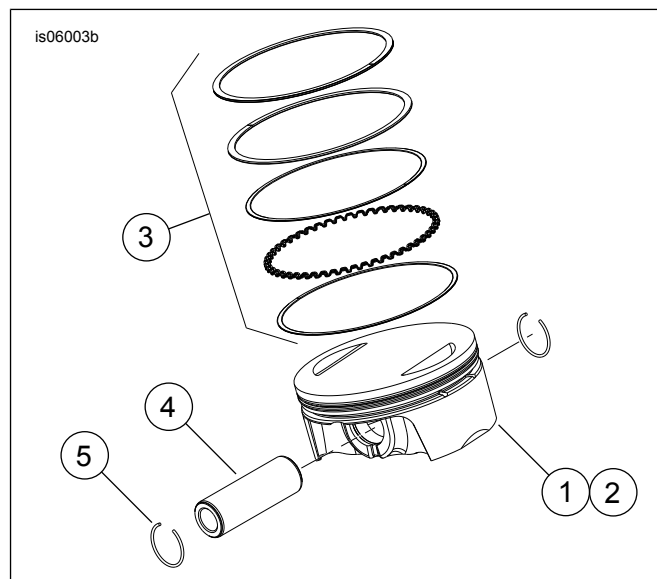

Obrázok 5. Montáž piesta

Tabuľka 11. Montáž piesta

Položka	Opis (množstvo)
1	Piest (predný, štandardný)
2	Piest (zadný, štandardný)
3	• Súprava obručí, štandardné (2)
4	• Čap piestu (2)

Tabuľka 11. Montáž piesta

Položka	Opis (množstvo)
5	• Kruhová príchytka (4)
1	Piest (predný, +0,010)
2	Piest (zadný, +0,010)
3	• Sada obručí, +0,010 (2)
4	• Čap piestu (2)
5	• Kruhová príchytka (4)

VÝMENA/OPRAVA ZDVÍHACÍCH TYČÍ

1. Postupujte podľa návodu uvedeného v časti MOTOR, v servisnej príručke.

POZNÁMKA

Pozrite si pokyny v servisnej príručke na montáž alebo demontáž piestných tyčí. Zdvíhacie tyče sú označené nápismi „Intake“ (prívod) a „Exhaust“ (výfuk).

Zdvíhacie tyče sú riadené. Skontrolujte, že sú väčšie konce tyčí namontované v spodnej časti v otvoroch zdvihadla.

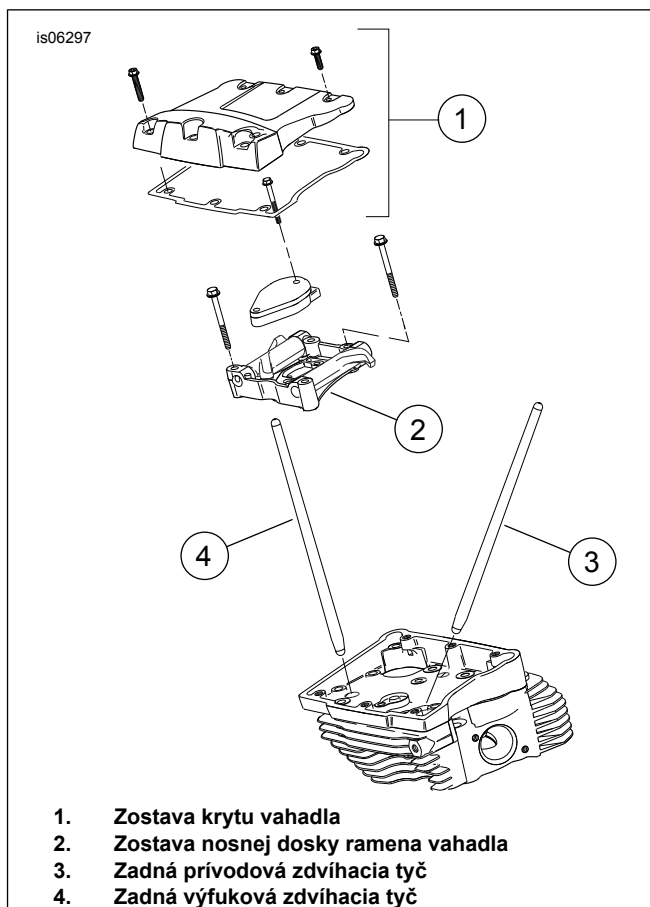

Obrázok 6. Zdvíhacie tyčky

is07076

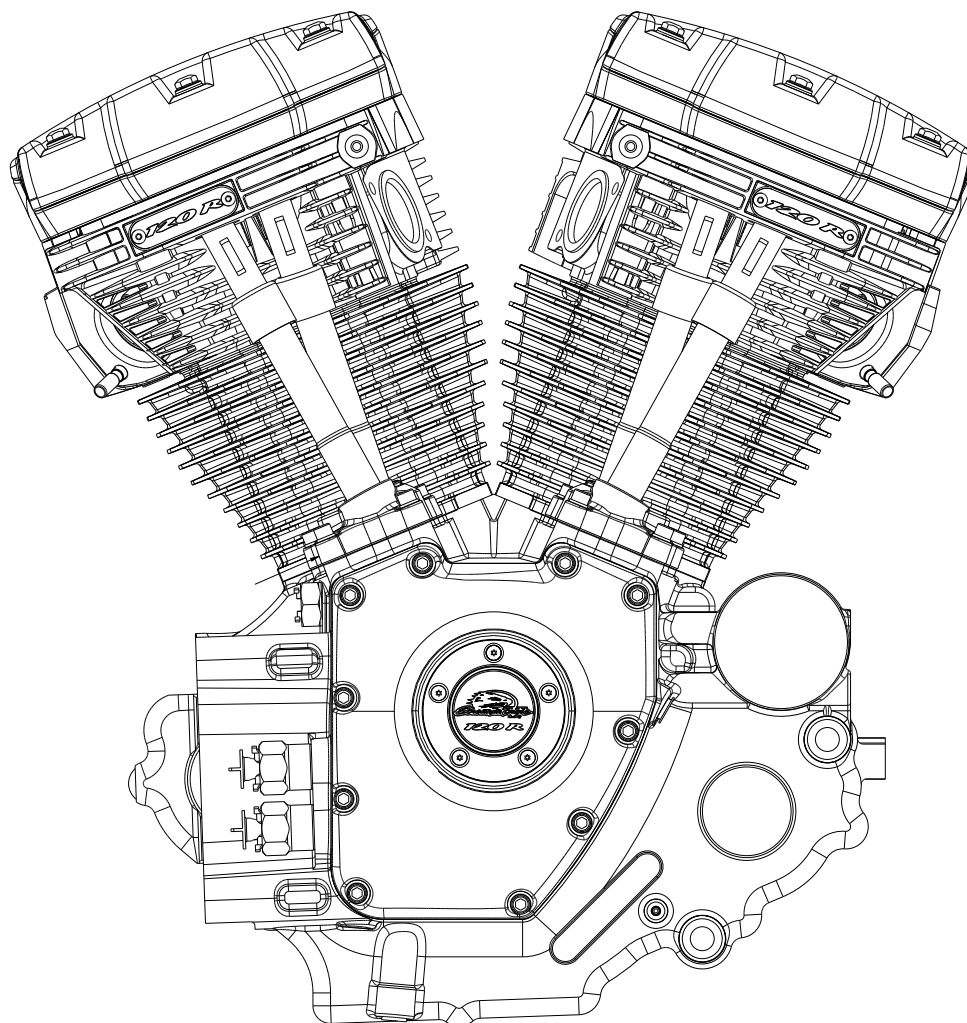

Obrázok 7. Servisné diely: Zostava motora, SE 120R kompletná

Tabuľka 12. Motor Crate SE120R Screamin' Eagle Pro na pretekárske použitie

Položka	Opis (množstvo)	Číslo dielu
1	Montáž motora, kompletná	19206-14

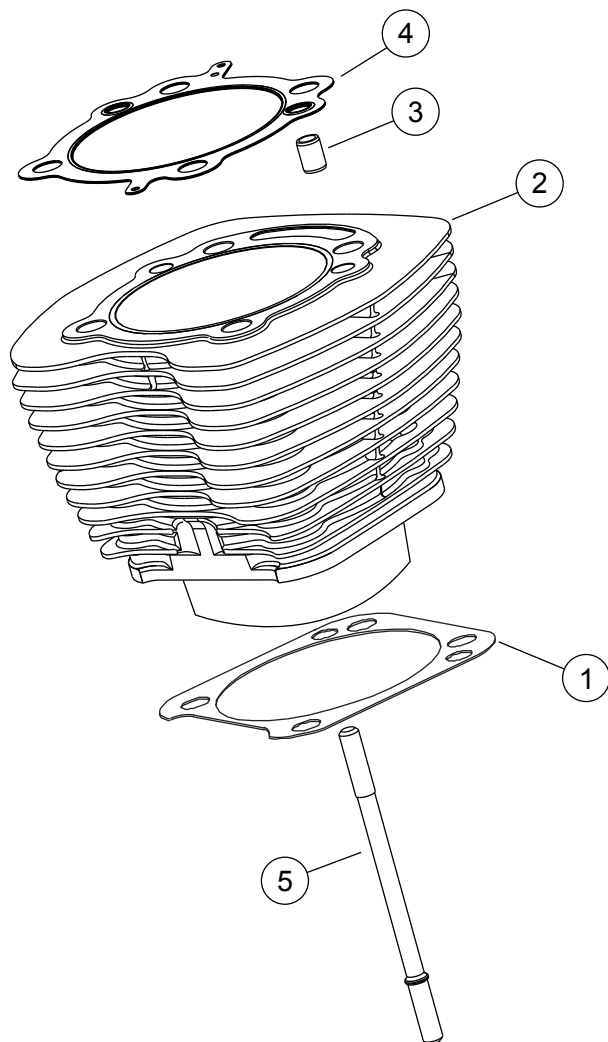

Obrázok 8. Servisné diely: Motor Crate SE120R Screamin' Eagle Pro na pretekárske použitie

Tabuľka 13. Servisné diely: Motor Crate SE120R Screamin' Eagle Pro na pretekárske použitie

Položka	Opis (množstvo)	Číslo dielu
1	Tesnenie základne, valec (2)	16736-04A
2	Súprava valca SE 4.060 in., (čierna) (zahŕňa položky 1, 3, 4, 1105 a 1086A)	16550-04C
3	Upínací kolík, krúžok (4)	16595-99A
4	Tesnenia, hlava valca (2)	16104-04
5	Čap, valec (8)	16834-99A
6	Súprava tesnenia, prestavba motora (nezahŕňa tesnenie hlavy valca, tesnenie základne ani tesnenia tyčky ventilu) (nie je zobrazená)	17053-99C
7	Súprava tesnenia, prestavba motora (nezahŕňa tesnenie hlavy valca, tesnenie základne ani tesnenia tyčky ventilu) (nie je zobrazená)	17052-99C

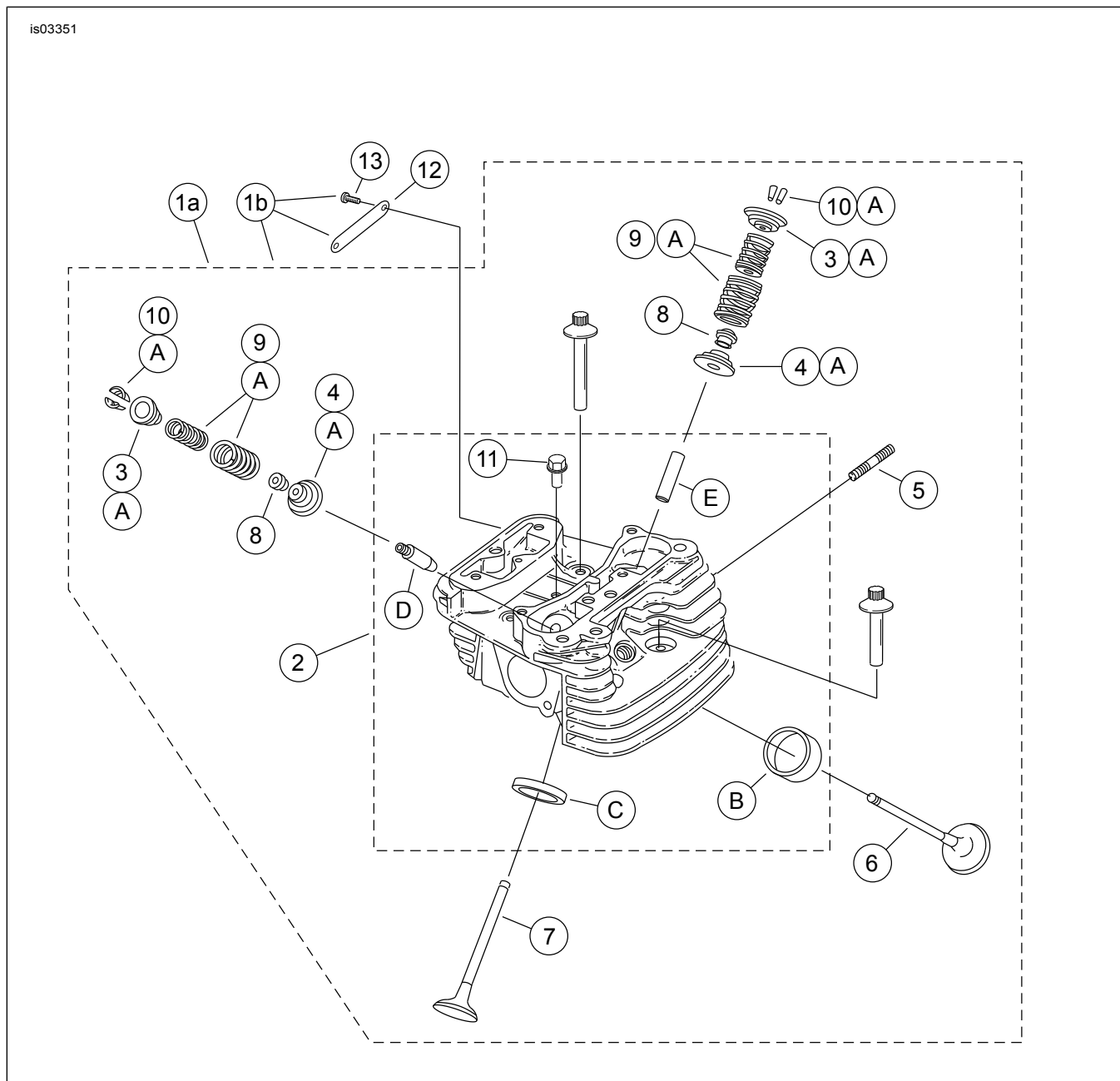

Obrázok 9. Servisné diely: Motor Crate SE120R Screamin' Eagle Pro na pretekárske použitie

Tabuľka 14. Servisné diely: Motor Crate SE120R Screamin' Eagle Pro na pretekárske použitie

Položka	Opis (množstvo)	Číslo dielu
1a	Zostava hlavy valca, zadná časť (obsahuje položky 2 až 11)	16921-08
1b	Zostava hlavy valcaov, predná so znakom s portmi CNC (zahŕňa položky 2 – 11)	16917-08
2	• Hlava valca (strojovo opracovaná, s namontovanými položkami B, C, D a E)	Nepredáva sa samostatne
3	• Objímka, pružinový ventil, horný (4)	Pozrite si servisné príručky
4	• Objímka, pružinový ventil, dolný (4)	Pozrite si servisné príručky
5	• Čap, výfukový otvor (4)	16715-83
6	• Prívodový ventil (2)	18190-08
7	• Výfukový ventil (2)	18183-03
8	• Tesnenie, ventil (4)	18046-98

Tabuľka 14. Servisné diely: Motor Crate SE120R Screamin' Eagle Pro na pretekárske použitie

Položka	Opis (množstvo)	Číslo dielu
9	• Jednotka pružinového ventilu (4)	Pozrite si servisné príručky
10	• Upevnenie, ventilová objímka (8). Tiež súčasťou súpravy 18281-02A	18240-98
11	• Zátka automatického uvoľnenia kompresie (2)	16648-08
12	• Znak „120R“ (len pre prednú hlavu valcov)	17136-10
13	• Skrutka, zaoblená hlava, TORX (2) (len pre prednú hlavu valcov)	94634-99
14	Skrutka, vnútorný závit, 3-3/16" (4)	16478-85A
15	Skrutka, vnútorný závit, 1-7/8" (4)	16480-92A
16	Zapaľovacie sviečky (nie sú zobrazené) (2)	32186-10
Servisné príručky:		
A	Súprava pružinového ventilu, Screamin' Eagle	18281-02A
Nasledujúce diely Screamin' Eagle sú k dispozícii samostatne:		
B	Otvor ventilu, prívodový	18191-08
C	Otvor ventilu, výfukový	18048-98A
D	Ventilové vedenie, prívodový (na opravu)	
	• (+ 0,003 in.)	18158-05
	• (+ 0,002 in.)	18156-05
	• (+ 0,001 in.)	18154-05
E	Ventilové vedenie, výfukový (na opravu)	
	• (+ 0,003 in.)	18157-05
	• (+ 0,002 in.)	18155-05
	• (+ 0,001 in.)	18153-05

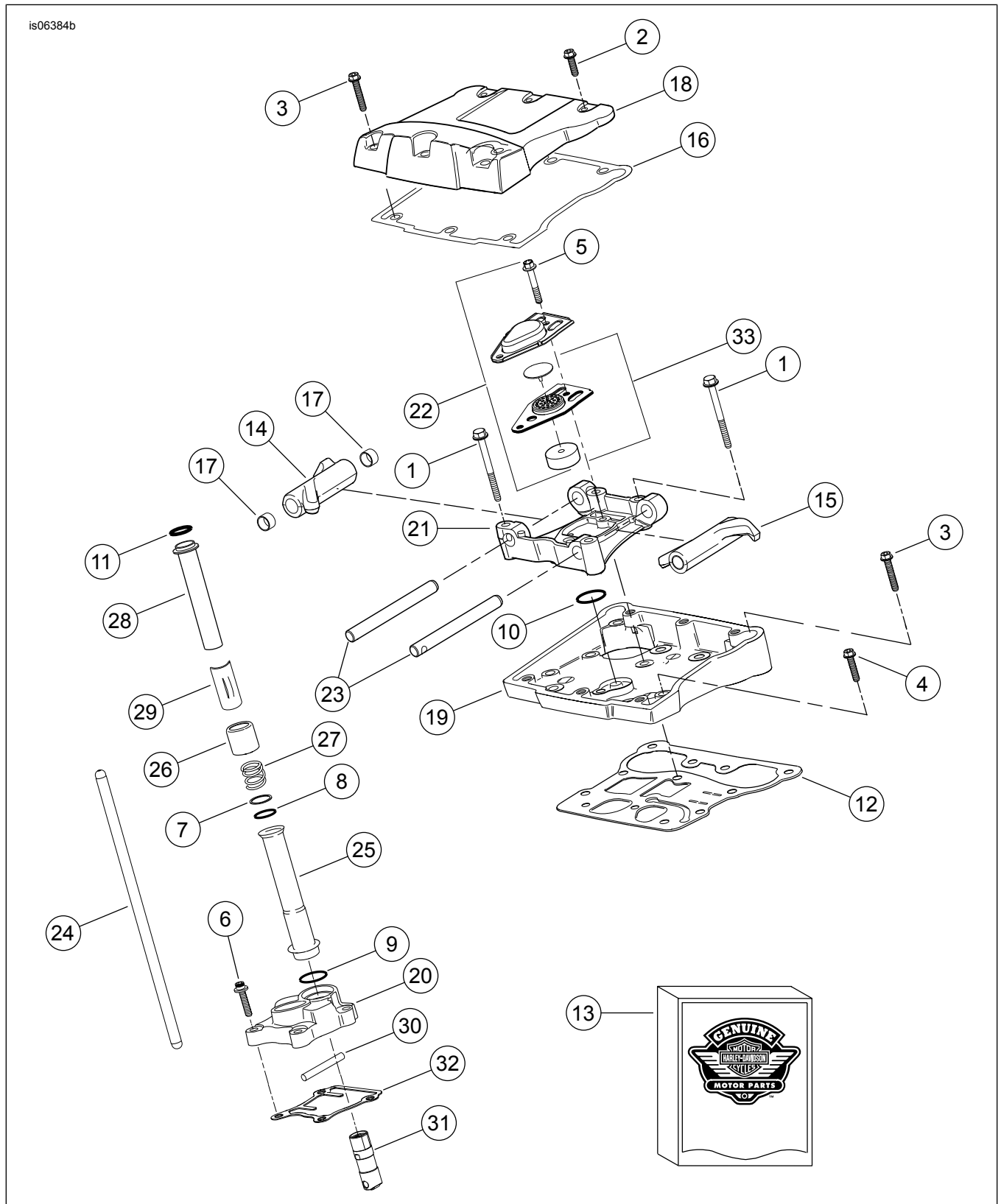

Obrázok 10. Servisné diely: Motor Crate SE120R Screamin' Eagle Pro na pretekárske použitie

Tabuľka 15. Servisné diely: Motor Crate SE120R Screamin' Eagle Pro na pretekárske použitie

Položka	Opis (množstvo)	Číslo dielu
1	Skrutka 5/16-18 x 2-1/2 s prírubovou šesťhrannou hlavou (kategória 8) (8)	1039
2	Skrutka 5/16-18 x 1,0 so šesťhrannou hlavou a zámkom (6)	3692A
3	Skrutka 5/16-18 x 1-3/4 so šesťhrannou hlavou a zámkom (10)	3693A

Tabuľka 15. Servisné diely: Motor Crate SE120R Screamin' Eagle Pro na pretekárske použitie

Položka	Opis (množstvo)	Číslo dielu
4	Skrutka 5/16-18 x 1-1/4 s prírubovou šesťhrannou hlavou a zámkom (8)	3736B
5	Skrutka prírubová šesťhranná 1/4-20 x šesťhranná hlava 1-11/16, so zámkom (kategória 8) (4)	4400
6	Skrutka 1/4-20 x 1 s hlavou s vnútorným šesťhranom a zámkom (8)	4741A
7	Podložka 11/16 X 29/32 X 1/32 (4)	6762B
8	O-krúžok, kryt zdvíhacej tyče (4)	11132A
9	O-krúžok, kryt zdvíhacej tyče (4)	11145A
10	O-krúžok (2)	11270
11	O-krúžok (4)	11293
12	Tesnenie, kryt vahadla (2)	16719-99B
13	Súprava tesnenia, oprava vačkového hriadeľa	17045-99D
14	Rameno vahadla, predný prívodový, zadný výfukový, s puzdrami (2)	17360-83A
15	Rameno vahadla, zadný prívodový, predný výfukový, s puzdrami (2)	17375-83A
16	Tesnenie, krytu vahadla (2)	17386-99A
17	Puzdro, rameno vahadla (8)	17428-57
18	Kryt ramena, (pochrómovaný) (2)	17572-99
19	Kryt vahadla, (pochrómovaný) (2)	17578-10
20	Kryt zdvíhadla, predný (pochrómovaný) Kryt zdvíhadla, zadný (pochrómovaný)	17964-99 17966-99
21	Nosník, rameno vahadla (2)	17594-99
22	Súprava zostavy odvodušňovača (2)	17025-03A
23	Hriadeľ, rameno vahadla (4)	17611-83
24	Súprava presného umiestnenia zdvíhacej tyče (+0,030 in)	18401-03
25	Kryt, zdvíhacia tyč, dolná (4)	17939-99
26	Uzáver, kryt pružiny (4)	17945-36B
27	Pružina, kryt zdvíhacej tyče (4)	17947-36
28	Kryt, zdvíhacia tyč, horná (4)	17948-99
29	Upevnenie, pružinový uzáver (4)	17968-99
30	Kolík, proti otáčaniu (2)	18535-99
31	Súprava hydraulického zdvíhadla (zahŕňa 4 zdvíhadlá)	18572-13
32	Tesnenie, kryt zdvíhadla (2)	18635-99B
33	Zostava usmerňovača, odvodušňenie (2)	26500002

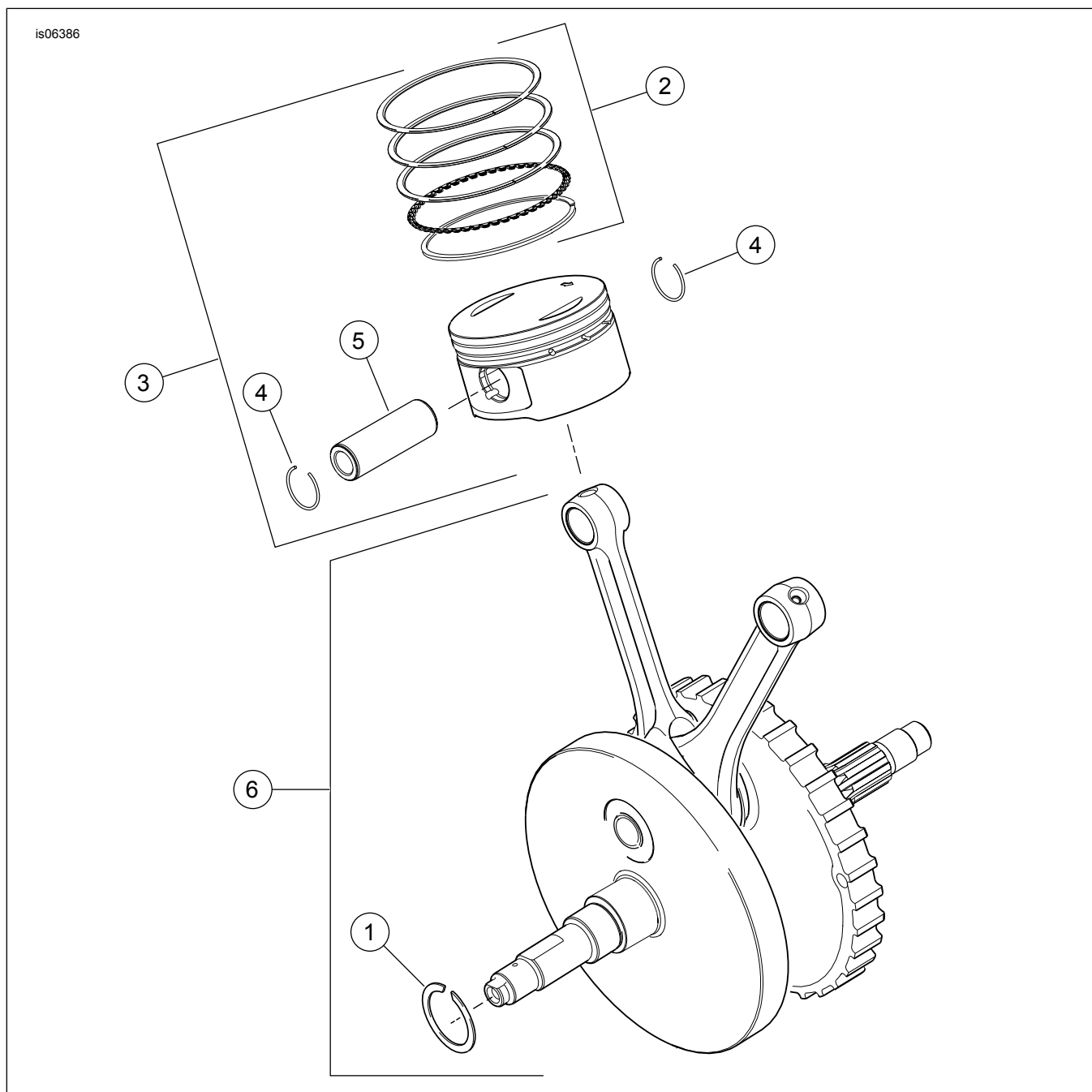

Obrázok 11. Servisné diely, Motor Crate SE120R Screamin' Eagle Pro na pretekárske použitie

Tabuľka 16. Servisné diely: Motor Crate SE120R Screamin' Eagle Pro na pretekárske použitie

Položka	Opis (množstvo)	Číslo dielu
1	Poistná obruč	11177A
2	Súprava piestových krúžkov, štandardné (2) Sada piestových obručí, 0,010 in nadrozmer (2)	22526-10 22529-10
3	Súprava piestov, predných a zadných, so sadou krúžkov, čap piesta a poistné krúžky, štandardné Súprava piestov, predných a zadných, so sadou obručí, čap piesta a poistné obruče, 0,010 in nadrozmer	22574-10 22576-10
4	Poistný krúžok, čap piesta (4)	22097-99
5	Čap piestu (2)	22310-10
6	Súprava zostavy zotrvačníka	24100013

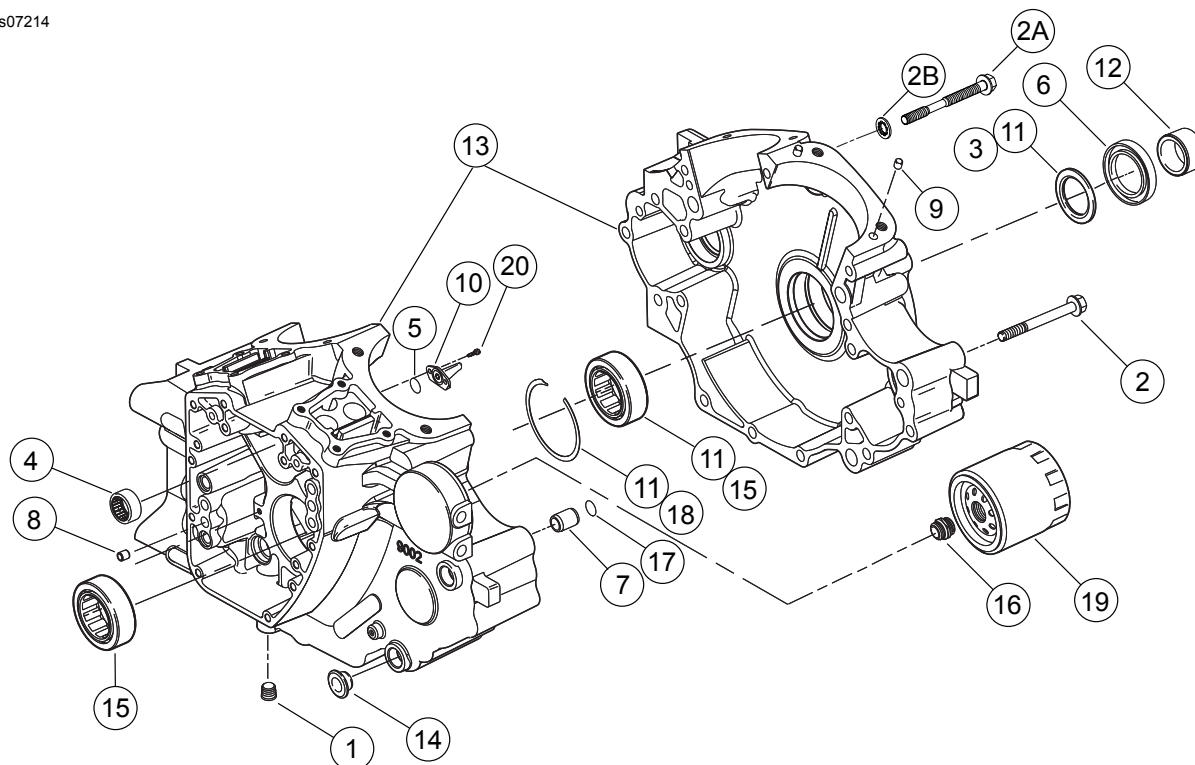

Obrázok 12. Servisné diely: Motor Crate SE120R Screamin' Eagle Pro na pretekárske použitie

Tabuľka 17. Servisné diely: Motor Crate SE120R Screamin' Eagle Pro na pretekárske použitie

Položka	Opis (množstvo)	Číslo dielu
1	Zátka (3)	765
2	Skrutka, 5/16-18 x 3,0 palca, prírubová šesťhranná hlava (11)	895
2a	Skrutka, horná stredová kľuková skriňa	1105
2b	Podložka, tesniaca	1086A
3	Podložka 1-1/4 x 1-53/64 x 1/8 (2)	8972
4	Ihličkové ložisko, ľavá strana vačkových hriadeľov (2)	9298
5	O-kružok (2)	10930
6	Olejové tesnenie	12068
7	Upínací kolík (2)	16574-99A
8	Upínací kolík (2)	16589-99A
9	Upínací kolík (4)	16595-99A
10	Piestový chladič, s 10930 (2)	22315-06A
11	Súprava ložísk, ľavá strana s 8972, 24605-07, 35114-02 a vnútornou obrubou	24004-03B
12	Dištančný prvok, hriadeľ ozubenej remenice	24009-06
13	Súprava kľukovej skrine, (čierna) s ložiskami, chladiace trysky a dlhé skrutky vrátane skrutky 21	24400001
14	Podložka (4)	24603-00
15	Ložisko, hlavné (2)	24605-07
16	Nadstavec, olejový filter	26352-95A
17	Poistná obruč	35114-02
18	Olejový filter (pochrómovaný)	63798-99A
19	Skrutka, hlava TORX®, 8-32 x 3/8 (4)	68042-99
20	Skrutka, zaoblená hlava TORX®, upevnenie ložiska, 1/4-20 x 7/16 palca (2)	703B

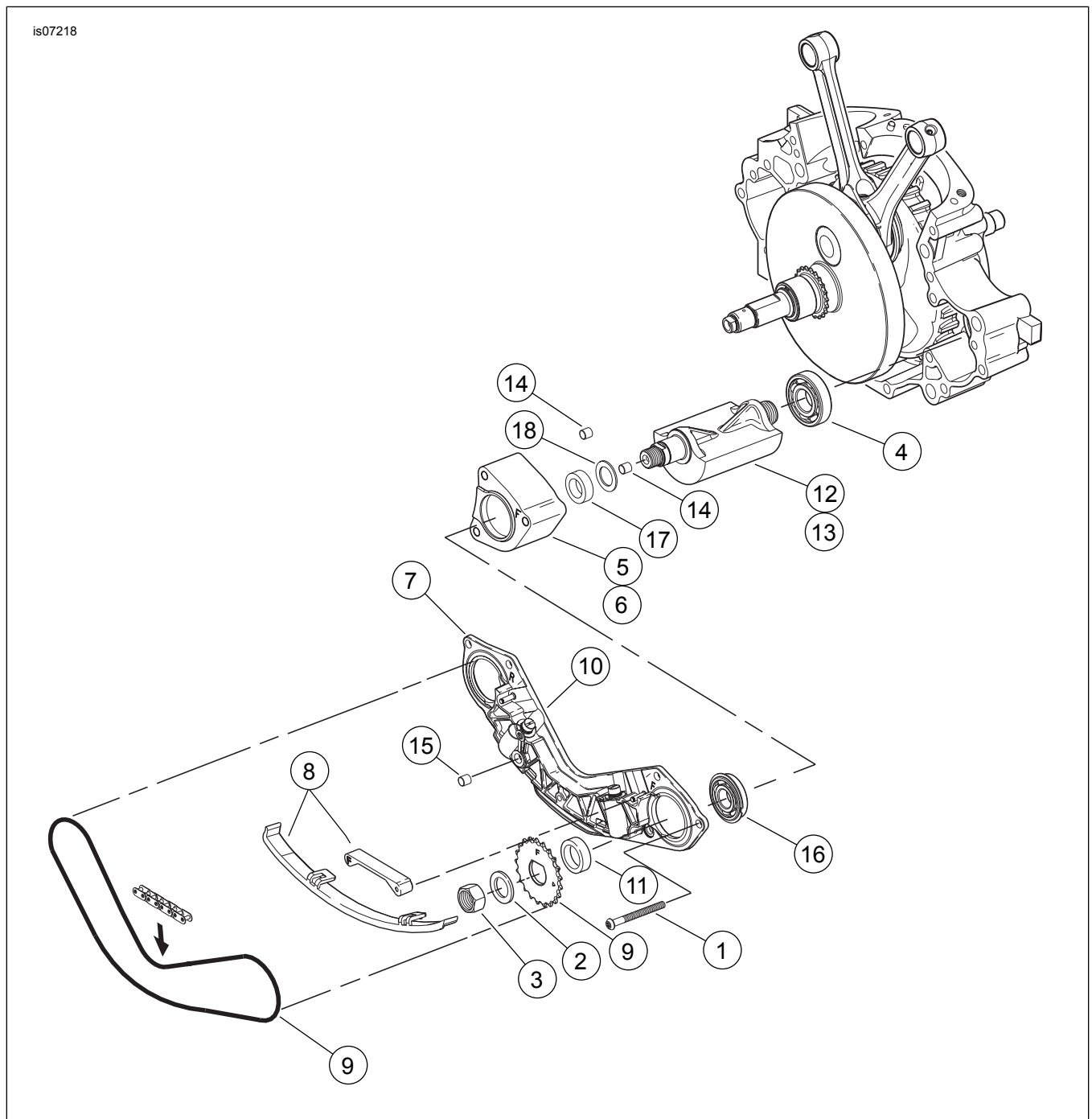

Obrázok 13. Servisné diely: Motor Crate SE120R Screamin' Eagle Pro na pretekárske použitie

Tabuľka 18. Tabuľka servisných dielov

Položka	Opis (množstvo)	Číslo dielu
1	Skrutka (2)	703B
2	Skrutka (6)	956
3	Skrutka vyvažovacieho hriadeľa (2)	3110
4	Podložka, skrutka vyvažovacieho hriadeľa (2)	6456
5	Ložisko, puzdro (2)	8959
6	Ložisko (2)	8992A
7	Zostava podpery, vodiaca lišta reťaze, vrátane napínacích piestov	14728-07
8	Súprava vodiaceho pohonu, vrátane 14769-00, predné a zadné ozubené kolesá	14761-00
9	Súprava vodiacich líšt, napínač reťaze, obsahuje spodné predné a zadné vodiace lišty	14762-00
10	Montážna súprava piesta, napínač reťaze (2)	14764-00
11	Reťaz, vyvažovací pohon	14769-00
12	Dištančný prvok, šírka 1 mm	14784-07

Tabuľka 18. Tabuľka servisných dielov

Položka	Opis (množstvo)	Číslo dielu
13	Súprava vyvažovacieho hriadeľa, vrátane 8959, 8992A a vyvažovacieho hriadeľa (2)	14789-07
14	Puzdro, upínací kolík (2)	16583-00A
15	Poistná obruč, ložisko vyvažovacieho hriadeľa (2)	35240-07
16	Tesnenie, prepojenie oleja	45359-00

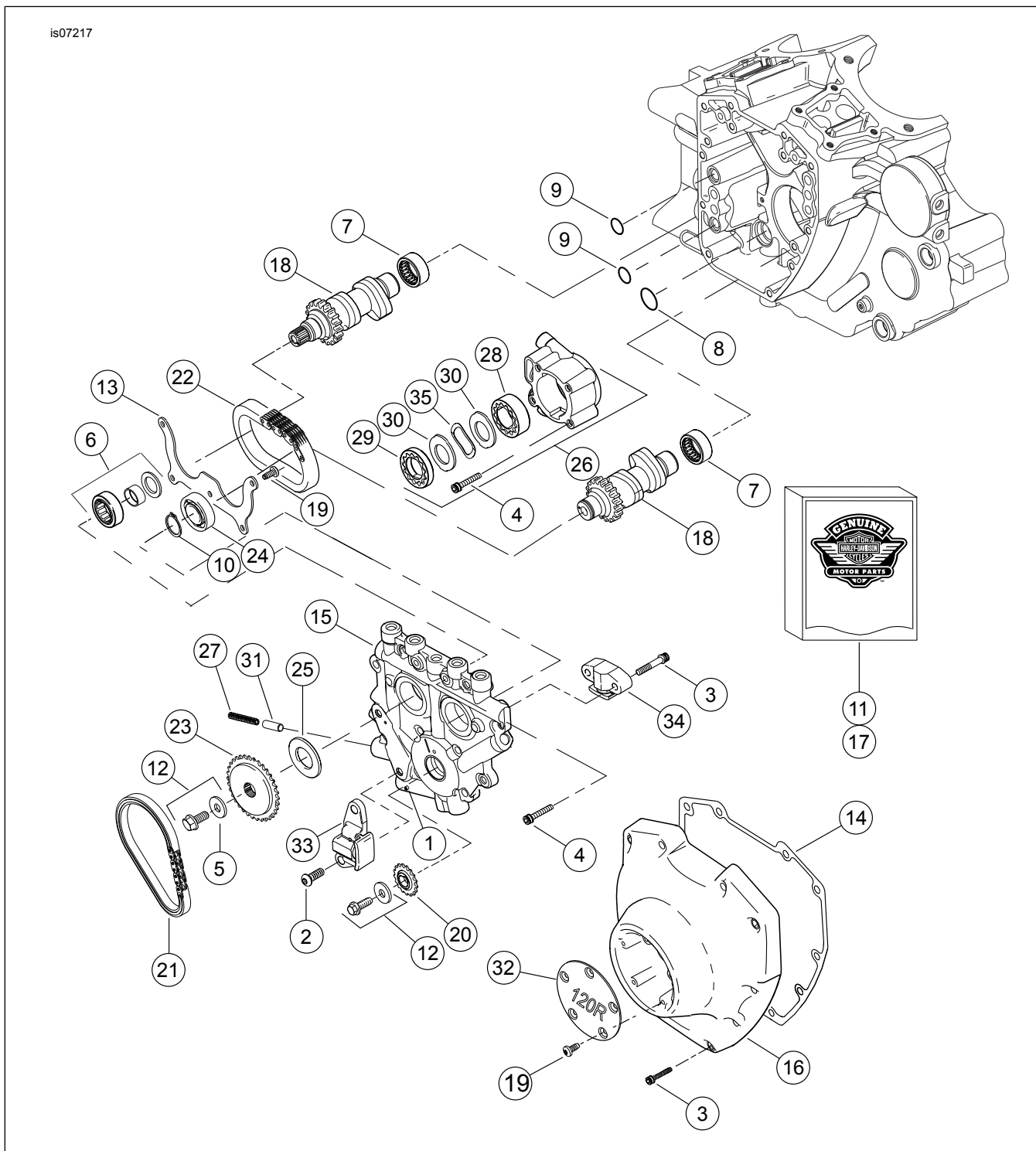

Obrázok 14. Servisné diely: Motor Crate SE120R Screamin' Eagle Pro na pretekárske použitie

Tabuľka 19. Servisné diely: Motor Crate SE120R Screamin' Eagle Pro na pretekárske použitie

Položka	Opis (množstvo)	Číslo dielu
1	Valček	601
2	Skrutka, napínač vačkovej reťaze primárneho prevodu (2)	942
3	Skrutka, kryt vačkového hriadeľa, 1/4-20 x 1-1/4, vrúbkovaný so zámkom (stupeň 8), (10)	4740A
	Skrutka, napínač vačkovej reťaze sekundárneho prevodu, 1/4-20 x 1-1/4, vrúbkovaný so zámkom (stupeň 8), (2)	4740A
4	Skrutka 1/4-20 X 1 hlava s vnútorným šesťhranom, so zámkom (8)	4741A
5	Podložka 3/8 x 1-1/8 x 7/32	6294
6	Zostava ložiska s ložiskom, vnútornou obrubou, podložkou a O-krúžkom	8983
7	Súprava ihličkového ložiska	24017-10
8	O-krúžok	11293
9	O-krúžok (2)	11301
10	Poistná obruč	11494
11	Súprava tesnenia, oprava vačkového hriadeľa	17045-99D
12	Súprava upevnenia ozubenej remenice kľukového hnacieho systému, s 6294, skrutky a podložka	25566-06
13	Doska, uchytenie ložísk	1200018
14	Ploché tesnenie, kryt vačkového mechanizmu	25244-99A
15	Nosná doska vačkového hriadeľa, s obtokovým ventilom	25400018
16	Kryt vačky, (pochrómovaný)	25369-01B
17	Súprava reťaze vačkového hriadeľa, s 25566-06, 25673-06, 25675-06 a 25728-06	25585-06
18	Vačkový hriadeľ, predná a zadná súprava, SE266E	25400029
19	Skrutka, 8-32 x 3/8, hlava TORX® (9)	68042-99
20	Ozubená remenica, kľukový hnací systém na kľukovom hriadeľi, 17 T	25673-06
21	Reťaz, primárny kľukový hnací systém	25675-06
22	Reťaz, sekundárny kľukový hnací systém	25607-99
23	Ozubená remenica, kľukový hnací systém, 34 T	25728-06
24	Guľôčkové ložisko	8990A
25	Oddeľovací prvok, zarovnané geometrie ozubenej remenice kľukového hnacieho systému 0.287" hrubý	25722-00
	Oddeľovací prvok, zarovnané geometrie ozubenej remenice kľukového hnacieho systému 0.297" hrubý	25723-00
	Oddeľovací prvok, zarovnané geometrie ozubenej remenice kľukového hnacieho systému 0.297" hrubý	25721-00
	Oddeľovací prvok, zarovnané geometrie ozubenej remenice kľukového hnacieho systému 0.307" hrubý	25719-00
	Oddeľovací prvok, zarovnané geometrie ozubenej remenice kľukového hnacieho systému 0.307" hrubý	25717-00
	Oddeľovací prvok, zarovnané geometrie ozubenej remenice kľukového hnacieho systému 0.317" hrubý	25725-00
	Oddeľovací prvok, zarovnané geometrie ozubenej remenice kľukového hnacieho systému 0.317" hrubý	11889
	Oddeľovací prvok, zarovnané geometrie ozubenej remenice kľukového hnacieho systému 0.317" hrubý	11890
	Oddeľovací prvok, zarovnané geometrie ozubenej remenice kľukového hnacieho systému 0.327" hrubý	
	Oddeľovací prvok, zarovnané geometrie ozubenej remenice kľukového hnacieho systému 0.327" hrubý	
	Oddeľovací prvok, zarovnané geometrie ozubenej remenice kľukového hnacieho systému 0.337" hrubý	
	Oddeľovací prvok, zarovnané geometrie ozubenej remenice kľukového hnacieho systému 0.337" hrubý	
	Oddeľovací prvok, zarovnané geometrie ozubenej remenice kľukového hnacieho systému 0.347" hrubý	
	Oddeľovací prvok, zarovnané geometrie ozubenej remenice kľukového hnacieho systému 0.347" hrubý	
	Oddeľovací prvok, zarovnané geometrie ozubenej remenice kľukového hnacieho systému 0.357" hrubý	
	Oddeľovací prvok, zarovnané geometrie ozubenej remenice kľukového hnacieho systému 0.357" hrubý	
26	Zostava olejového čerpadla, s položkami 28 1– 30, 35 a telesom	62400001
27	Pružina, uvoľňovací ventil	26210-99
28	Zostava gerotora, preplachovanie	Nepredáva sa samostatne
29	Zostava gerotora, tlak	Nepredáva sa samostatne
30	Separáčna doska, gerotor (2)	Nepredáva sa samostatne
31	Uvoľňovací ventil, olejové čerpadlo	26400-82B
32	Kryt, 120R	25495-10
33	Napínač reťaze primárnej reťaze kľukového hnacieho systému	39968-06
34	Napínač reťaze sekundárnej reťaze kľukového hnacieho systému	39969-06
35	Pružina, oddeľovač	40323-00