



# INSTRUKCIJOS

94100272

2021-08-02



## STIPINAIŠ SUVERŽTO RATLANKIO KOMPLEKTAS

### BENDROJI INFORMACIJA

Lent 1. Bendroji informacija

Rinkiniai	Rekomenduojami įrankiai	Ilgūdžių lygis <sup>(1)</sup>
42400045	Apsauginiai akiniai, dinamometrinis raktas, smūginis veržliaraktis	

(1) Reikalingas prekybos atstovo montuojamas DTII

### RINKINIO TURINYS

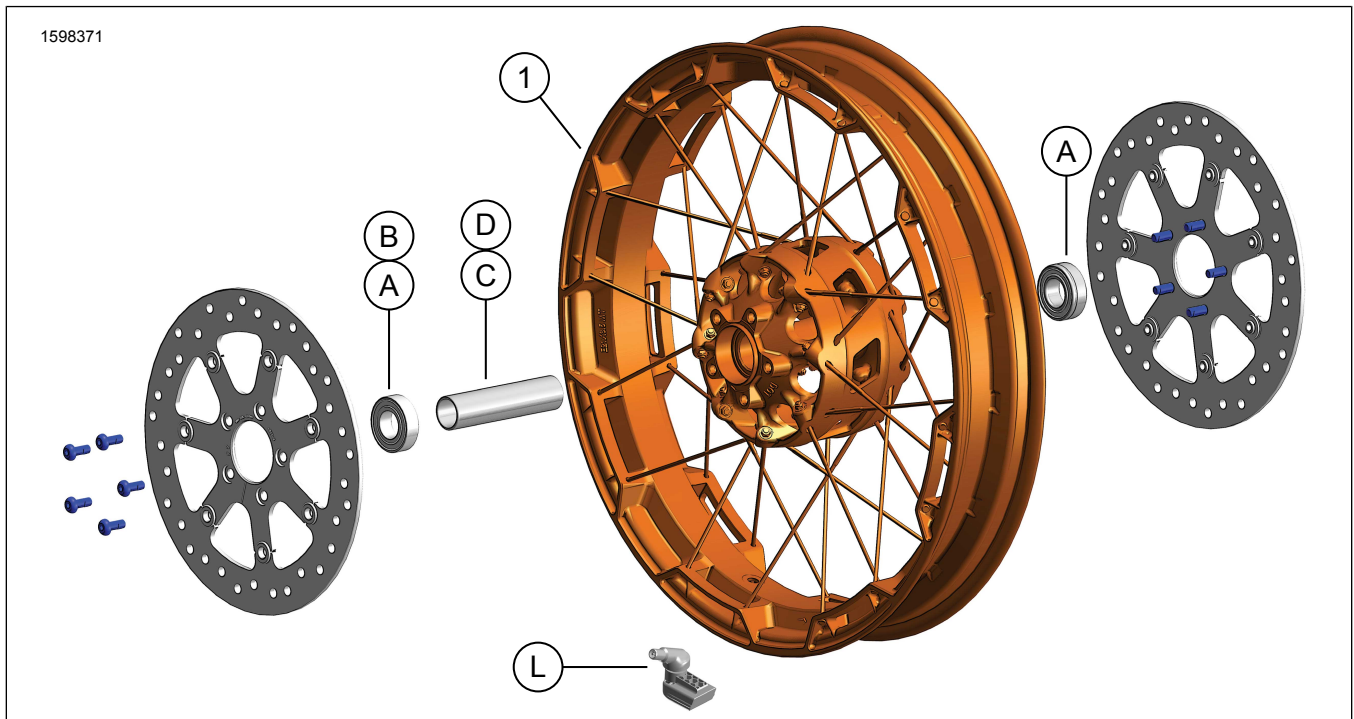

Pav 1. Rinkinio turinys Priekinio rato rinkinys

Lent 2. Rinkinio turinys Priekinio rato rinkinys

Prieš pradėdami montuoti arba nuimdami detales nuo transporto priemonės, patikrinkite, ar komplekte yra visos nurodytos dalys.					
<input checked="" type="checkbox"/>	Breitas	Kiekis	Aprašas	Dalies Nr.	Pastabos
<input type="checkbox"/>	1	1	Ratas	Atskirai neparduodama	
<b>Elementai, paminėti tekste, tačiau neįeinantys į komplektą</b>					
<input checked="" type="checkbox"/>	A	3	Originali įranga (OE) Guolis, (2 ne ABS modelių, 1 ABS modelio), Žr. Lent 3 ir Lent 4		
<input checked="" type="checkbox"/>	B	1	OE Guolis, ABS***, Lent 3		
<input checked="" type="checkbox"/>	C,D	1	OE Ašies įvorė, Žr. Lent 3 ir Lent 4		
<input checked="" type="checkbox"/>	L	1	OE Vožtuvo stiebelis, Žr. Lent 3 ir Lent 4		

**Lent 3. PRIEKINIO ne ABS ratlankio su 25 mm guoliu montavimo komplektas (41455-08C)**

PRIEKINIO ne ABS ratlankio su 25 mm guoliu montavimo komplektas (41455-08C)		DALIS (naudojamas kiekis ir aprašas)								
Detalė	Rato dydis	A	C	D	J	K	L	M	N	
2008 m. „Touring“; 2009 m. ir naujesnės versijos FLHRC (ne ABS) ir „Trike“ (ne ABS)	16 x 3,0 col.	2	0	1	0	1	*	*	*	
2009 m. ir naujesnės versijos „Touring“ (ne ABS)	17 x 3,0 col.	2	0	1	0	0	*	*	*	
2008 m. ir naujesnės versijos „Touring“ (ne ABS)	18 x 3,5 col.	2	0	1	0	**	*	*	*	
2008 – 2017 m. „Dyna“ (išskyrus FLD, FXDWG, FXDF)	19 x 2,5 col.	2	1	0	**	0	*	*	0	
2008 – 2017 m. VRSCAW, VRSCD, VRSCF, VRSCDX (ne ABS)	19 x 3,0 col.	2	1	0	**	0	*	*	0	
2009 m. ir naujesnės versijos „Touring“ (ne ABS)	19 x 3,5 col.	2	0	1	0	0	*	*	*	
2017 ir vėlesni FLTRX, FLTRXS, FLTRXSE (ne ABS)	21 x 3,5 col.	2	0	1	0	0	*	*	*	
Montavimo rinkiniai pagaminti taip, kad juos būtų galima naudoti su daugeliu skirtingų stilių ir įvairiai tvirtinamais ratais. Norėdami įsitikinti, ar ratų ir montavimo rinkiniai tinka ir yra patvirtinti naudoti kartu su motociklu, ant kurio ruošiate montuoti ratus, kreipkitės į „Harley-Davidson“ pardavėją. PASTABOS. * Norėdami nustatyti, kokią ventilio kojelę naudoti konkrečiame rinkinyje, žr. skiltį PASTABA, pateiktą prieš ventilio montavimo veiksmo dalį skyriuje MONTAVIMAS. Kitą (-as) ventilio kojelę (-es) išmeskite. ** Norėdami nustatyti, ar su jūsų konkrečiu ratų rinkiniu ir detale naudojamas guolio pleištas, žr. jūsų ratų rinkiniui skirtą skiltį PASTABOS, esančią prieš rato surinkimo veiksmą skyriuje MONTAVIMAS. *** Guolio pleištas sumontuotas po pagrindiniu guoliu.		A	Guolis, įprastas (2)				9276B			
		C	Ašies mova				41748-08			
		D	Ašies mova				41900-08			
		J	Guolio pleištas***				41450-08			
		K	Guolio pleištas***				43903-08			
		L	Ventilio kojelė, trumpa				43157-83A			
		M	Ventilio kojelė, ilga				43206-01			
	N	Ventilio kojelė, prakišama				40999-87				

**Lent 4. PRIEKINIŲ 25 mm ABS guolių montavimo rate rinkinys (41454-08B)**

PRIEKINIŲ 25 mm ABS guolių montavimo rate rinkinys (41454-08B)		DALIS (naudojamas kiekis ir aprašas)								
Detalė	Rato dydis	A	B	C	D	J	K	L	M	N
2008 m. „Touring“ ir 2009 m. bei naujesnės versijos FLHRC su ABS	16 x 3,0 col.	1	1	0	1	0	1	*	*	0
2009 m. ir naujesnės versijos „Touring“ su ABS	17 x 3,0 col.	1	1	0	1	0	0	*	*	*
2008 m. ir naujesnės versijos „Touring“ su ABS	18 x 3,5 col.	1	1	0	1	**	**	*	*	*
2012–2017 m. „Dyna“ su ABS (išskyrus FLD, FXDWG ir FXDF)	19 x 2,5 col.	1	1	1	0	**	**	*	*	0
2008–2017 m. VRSCAW, VRSCD, VRSCF ir VRSCDX su ABS	19 x 3,0 col.	1	1	1	0	**	**	*	*	0
2009 m. ir naujesnės versijos „Touring“ su ABS	19 x 3,5 col.	1	1	0	1	0	0	*	*	*
2017 ir vėlesni FLTRX, FLTRXS, FLTRXSE su ABS	21 x 3,5 col.	1	1	0	1	0	0	*	*	*
Montavimo rinkiniai pagaminti taip, kad juos būtų galima naudoti su daugeliu skirtingų stilių ir įvairiai tvirtinamais ratais. Norėdami įsitikinti, ar ratų ir montavimo rinkiniai tinka ir yra patvirtinti naudoti kartu su motociklu, ant kurio ruošiate montuoti ratus, kreipkitės į „Harley-Davidson“ pardavėją. PASTABOS. * Norėdami nustatyti, kokią ventilio kojelę naudoti konkrečiame rinkinyje, žr. skiltį PASTABA, pateiktą prieš ventilio montavimo veiksmo dalį skyriuje MONTAVIMAS. Kitą (-as) ventilio kojelę (-es) išmeskite. ** Norėdami nustatyti, kokį guolio pleištą naudoti su jūsų konkrečiu ratų rinkiniu ir detale, žr. jūsų ratų rinkiniui skirtą skiltį PASTABOS, esančią prieš rato surinkimo veiksmą skyriuje MONTAVIMAS. *** Raudona guolio pusė turi būti sumontuota link rato. ABS guolis yra pagrindinis. **** Guolio pleištas sumontuotas po pagrindiniu guoliu.		A	Guolis, įprastas				9276B			
		B	Guolis, ABS***				9252A			
		C	Ašies mova				41748-08			
		D	Ašies mova				41900-08			
		J	Guolio pleištas****				41450-08			
		K	Guolio pleištas****				43903-08			
		L	Ventilio kojelė, trumpa				43157-83A			
	M	Ventilio kojelė, ilga				43206-01				
	N	Ventilio kojelė, prakišama				40999-87				

1598874

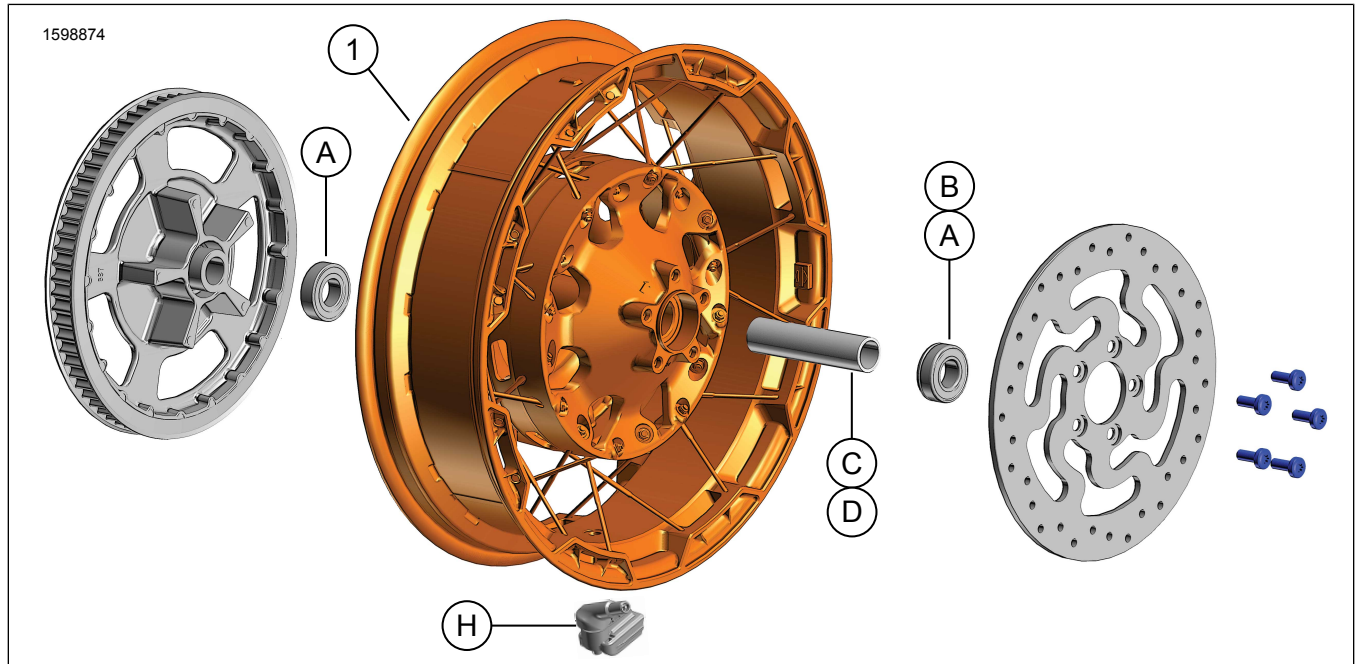

Pav 2. Galinio ratlankio komplektas

## Lent 5. Rinkinio turinys Galinio ratlankio komplektas

<input checked="" type="checkbox"/> Prieš pradėdami montuoti arba nuimdami detales nuo transporto priemonės, patikrinkite, ar komplekte yra visos nurodytos dalys.					
	Brežs	Kiekis	Aprašas	Dalies Nr.	Pastabos
<input type="checkbox"/>	1	1	Ratas	Atskirai neparduodama	
<b>Elementai, paminėti tekste, tačiau neįeinantys į komplektą</b>					
<input checked="" type="checkbox"/>	A	3	OE Guolis (2 ne ABS modelių, 1 ABS modelio), Žr. Lent 6 ir Lent 7		
<input checked="" type="checkbox"/>	B	1	OE Guolis, ABS***, Lent 6		
<input checked="" type="checkbox"/>	C,D	1	OE Ašies įvorė, Žr. Lent 6 ir Lent 7		
<input checked="" type="checkbox"/>	H	1	OE Vožtuvo stiebelis, Žr. Lent 6 ir Lent 7		

## Lent 6. GALINIŲ 25 mm guolių montavimo rate rinkinys (41456-08C)

GALINIO ne ABS ratlankio su 25 MM guolių montavimo komplektas (41456-08C)		Dalis (naudojamas kiekis ir aprašas)								
Detalė	Rato dydis	A	C	D	E	F	H	I	J	
2009 ir vėlesni FLT ne ABS	16 x 5,0 col.	2	1	0	0	0	*	*	*	
2009 ir vėlesni FLT ne ABS	18 x 5,0 col.	2	1	0	0	0	*	*	*	
2008 VRSCD ne ABS	18 x 5,5 col.	2	0	0	1	**	*	*	0	
2008 ir vėlesni FXCW ir FXCWC ne ABS	18 x 8,0 col.	2	0	1	0	0	*	*	0	
2008 - 2017 m VRSCAW, VRSCDX ir VRSCF ne ABS	18 x 8,0 col.	2	0	0	1	**	*	*	0	
Montavimo rinkiniai pagaminti taip, kad juos būtų galima naudoti su daugeliu skirtingų stilių ir įvairiai tvirtinamais ratais. Norėdami įsitikinti, ar ratų ir montavimo rinkiniai tinka ir yra patvirtinti naudoti kartu su motociklu, ant kurio ruošiate montuoti ratus, kreipkitės į „Harley-Davidson“ pardavėją. <b>PASTABOS.</b> * Norėdami nustatyti, kokią ventilio kojelę naudoti konkrečiame rinkinyje, žr. skiltį <b>PASTABA</b> , pateiktą prieš ventilio montavimo veiksmo dalį skyriuje <b>MONTAVIMAS</b> . Kitą (-as) ventilio kojelę (-es) išmeskite. ** Norėdami sužinoti, ar reikalingas pleištas, žr. skyrių <b>MONTAVIMAS</b> . *** Guolio pleištas sumontuotas po pagrindiniu guoliu.		A	Guolis, įprastas (2)						9276B	
		C	Ašies mova						41349-07	
		D	Ašies mova						41358-08	
		E	Ašies mova						43704-08	
		F	Guolio pleištas***						41447-08	
		H	Ventilio kojelė, trumpa						43157-83A	
		I	Ventilio kojelė, ilga						43206-01	
J	Ventilio kojelė, prakišama						40999-87			

Lent 7. GALINIŲ 25 MM ABS guolių montavimo rate rinkinys (41453-08C)

GALINIŲ 25 MM ABS guolių montavimo rate rinkinys (41453-08C)		Dalis (naudojamas kiekis ir aprašas)									
Detalė	Rato dydis	A	B	C	D	E	F	G	H	I	J
2008 FLT su ABS	16 x 3,0 col.	1	1	0	1	0	0	1	*	*	0
2009 m. ir naujesnės versijos FLT su ABS	16 x 5,0 col.	1	1	1	0	0	0	0	*	*	*
2009 m. ir naujesnės versijos FLT su ABS	18 x 5,0 col.	1	1	1	0	0	0	0	*	*	*
2008 m. VRSCDa su ABS	18 x 5,5 col.	1	1	0	0	1	**	0	*	*	0
2008–2017 m. VRSCAWa, VRSCDXa, VRSCXa ir VRSCFa su ABS	18 x 8,0 col.	1	1	0	0	1	**	0	*	*	0
Montavimo rinkiniai pagaminti taip, kad juos būtų galima naudoti su daugeliu skirtingų stilių ir įvairiai tvirtinamais ratais. Norėdami įsitikinti, ar ratų ir montavimo rinkiniai tinka ir yra patvirtinti naudoti kartu su motociklu, ant kurio ruošiate montuoti ratus, kreipkitės į „Harley-Davidson“ pardavėją. PASTABOS. * Norėdami nustatyti, kokią ventilio kojelę naudoti konkrečiame rinkinyje, žr. skiltį PASTABA, pateiktą prieš ventilio montavimo veiksmo dalį skyriuje MONTAVIMAS. Kitą (-as) ventilio kojelę (-es) išmeskite. ** Pagrindinis guolis. Guolis turi būti sumontuotas taip, kad raudona pusė būtų nukreipta į ratą. *** Guolio pleištą sumontuotas po pagrindiniu guoliu.	A	Guolis, įprastas									9276B
	B	Guolis, ABS**									9252A
	C	Ašies mova									41349-07
	D	Ašies mova									41900-08
	E	Ašies mova									43704-08
	F	Guolio pleištą***									41447-08
	G	Guolio pleištą***									43904-08
	H	Ventilio kojelė, trumpa									43157-83A
	I	Ventilio kojelė, ilga									43206-01
	J	Ventilio kojelė, prakišama									40999-87

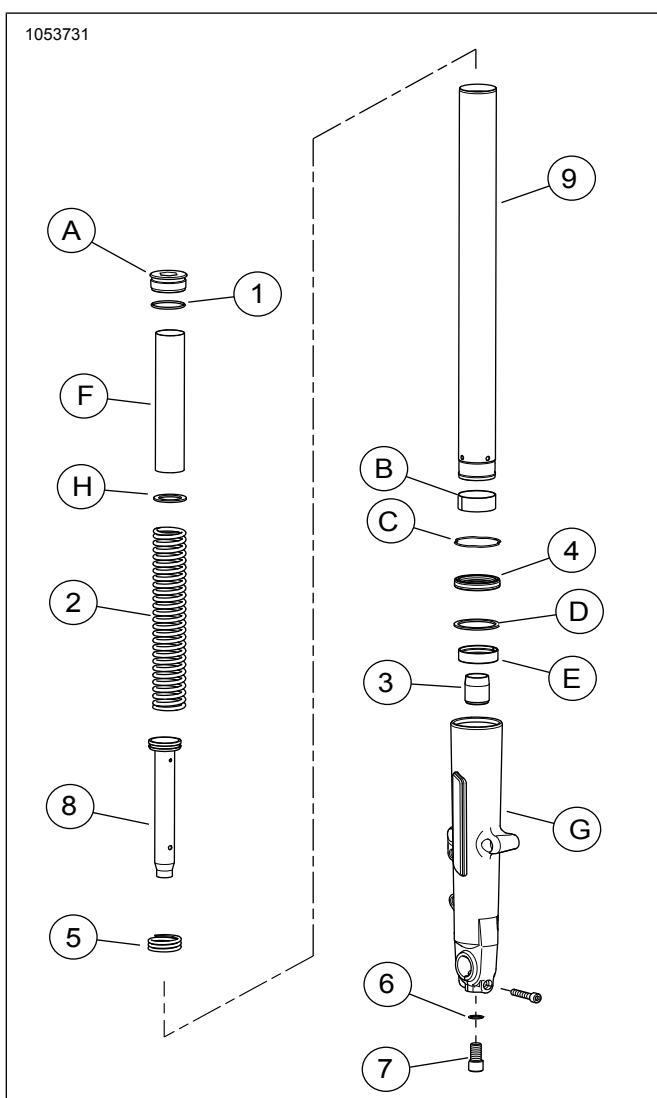

Pav 3. Priekinė šakė

### Lent 8. Rinkinio turinys Priekinės šakės kompleksas

<input checked="" type="checkbox"/>	Prieš pradėdami montuoti arba nuimdami detales nuo transporto priemonės, patikrinkite, ar komplekte yra visos nurodytos dalys.				
	Breits	Kiekis	Aprašas	Dalies Nr.	Pastabos
<input type="checkbox"/>		1	Priekinės šakės kompleksas	Atskirai neparduodama	
<input type="checkbox"/>	1	2	Sandarinio žiedas	46508-01	
<input type="checkbox"/>	2	2	Šakės spyruoklė	Atskirai neparduodama	
<input type="checkbox"/>	3	2	Alyvos blokatorius	Atskirai neparduodama	
<input type="checkbox"/>	4	2	Šakės alyvos sandariklis	46514-01A	
<input type="checkbox"/>	5	2	Atšokimo spyruoklė	Atskirai neparduodama	
<input type="checkbox"/>	6	2	Poveržlė	46615-06	
<input type="checkbox"/>	7	2	Sraigtas, M14	45500118	
<input type="checkbox"/>	8	2	Amortizatoriaus vamzdelis su stūmoklio žiedu	Atskirai neparduodama	
<input type="checkbox"/>	9	2	Plunksnos vamzdelis	45500537	
<b>Elementai, paminėti tekste, tačiau neįeinantys į komplektą</b>					
<input checked="" type="checkbox"/>	A	2	Šakės plunksnos varžtas		
<input checked="" type="checkbox"/>	B	2	Įvorė, plunksnos vamzdelio		
<input checked="" type="checkbox"/>	C	2	Laikančioji sąvarža		
<input checked="" type="checkbox"/>	D	2	Skyriklio sandariklis		
<input checked="" type="checkbox"/>	E	2	Slankiklio įvorė		
<input checked="" type="checkbox"/>	F	2	Spyruoklės pavalkėlis		
<input checked="" type="checkbox"/>	G	2	Plunksnos slankusis antgalis		
<input checked="" type="checkbox"/>	H	2	Plokščia poveržlė		

## BENDROJI INFORMACIJA

### Modeliai

Informaciją apie tai, kuriems modeliams tai tinka, žr. Dalys ir priedai (P&A) mažmeninės prekybos kataloge arba dalių ir priedų katalogo skyriuje [www.harley-davidson.com](http://www.harley-davidson.com).

Įsitinkite, kad naudojate naujausią instrukcijų lapą. Jį rasite čia: [h-d.com/isheets](http://h-d.com/isheets)

Su „Harley-Davidson“ klientų aptarnavimo centru galite susisiekti telefonu 1-800-258-2464 (tik JAV) arba 1-414-343-4056.

## Montavimo reikmenys

### ▲ ĮSPĖJIMAS

Vairuotojo ir keleivio saugumas priklauso nuo tinkamo šio rinkinio sumontavimo. Vadovaukitės atitinkamomis techninės priežiūros vadovo procedūromis. Jei patys procedūras atlikti negalite arba neturite tinkamų įrankių, tegu sumontuoja „Harley-Davidson“ pardavėjas. Netinkamai sumontavus šį rinkinį, galima sunkiai arba mirtinai susižaloti. (00333b)

### PASTABA

Šiame instrukcijų lape yra pateikta nuoroda į informaciją iš techninės priežiūros vadovo. Šiems montavimo darbams atlikti reikalingas atitinkamų metų ir modelio motociklo techninės priežiūros vadovas, kurį galite gauti iš:

- „Harley-Davidson“ prekybos atstovo.

- *H-D techninės priežiūros informacijos portalo, kuriame, įsigijus prenumeratą, teikiama informacija apie daugumą 2001 m. ir naujesnių modelių. Jei pageidaujate daugiau informacijos, žr. dažnai užduodamus klausimus apie prenumeratas.*

#### ▲ ĮSPĖJIMAS

Nuo tinkamo šio rinkinio sumontavimo priklauso vairuotojo saugumas. Transporto priemonės, kuriose įrengti ABS stabdžiai, montuoti turi pardavėjas. Norint tinkamai sumontuoti šį rinkinį, reikalingi specialūs įrankiai, kuriuos galima gauti tik iš „Harley-Davidson“ pardavėjo. Netinkamai atlikus stabdžių sistemos techninę priežiūrą gali būti neigiamai paveiktas stabdžių veikimas, dėl to galima sunkiai arba mirtinai susižaloti. (00578b)

#### ▲ ĮSPĖJIMAS

Montuokite tik jūsų motociklo modeliui patvirtintus ratus ir montavimo rinkinius. Norėdami patikrinti dalių tinkamumą, kreipkitės į „Harley-Davidson“ pardavėją. Naudodami netinkamus ratus ir montavimo rinkinius arba sumontavę jūsų turimam modeliui neskirtus ratus, galite nesuvaldyti transporto priemonės ir sunkiai arba mirtinai susižaloti. (00610c)

Tinkamiems šio komplekto montavimo darbams atlikti reikalingos toliau pateiktos atskirai iš „Harley-Davidson“ prekybos atstovo įsigijamos detalės:

#### Priekinės šakės nuleidimo reikmenys:

- LOCTITE 565 THREAD SEALANT (sriegių sandariklis) (99818-97)
- HARLEY-DAVIDSON SEAL GREASE (sandariklis) (11300005)
- FORK TUBE HOLDER (ŠAKĖS VAMZDŽIO LAIKIKLIS) (DALIES NR.: HD-41177)
- FORK SEAL DRIVER (ŠAKĖS SANDARIKLIO SUKTUVAS) (DALIES NR.: HD-45305)
- FORK OIL LEVEL GAUGE (ŠAKĖS ALYVOS LYGIO MATUOKLIS) (DALIES NR.: HD-59000B)
- FRONT FORK COMPRESSOR (PRIEKINĖS ŠAKĖS KOMPRESORIUS) (DALIES NR.: HD-45966)
- Ilginamasis įrankis (HD-45966-1)

#### 21" Priekinio ratlankio reikmenys:

Papildomi stebulės dangteliai su šiuo ratu nesuderinami.

- Ratlankio montavimo komplektas: Žr. Lent 3 ir Lent 4
- (10) Stabdžių diskų sraigčiai: (3655A) arba (46646-05)
- Rato guolio išėmimo ir montavimo priemonė (94134-09)
- **Padanga:** (43100008)
- **Rotoriai:** Patvirtinto rotoriaus atitikmens ieškokite P&A kataloge

- **Sparnas:** Patvirtinto sparno atitikmens ieškokite P&A kataloge

- 116° Padangų slėgio stebėjimo sistema (TPMS) Jutiklis. Išsamesnės informacijos ieškokite atitikimo išrašė

#### 18" Galinio ratlankio reikmenys:

- Ratlankio montavimo komplektas: Žr. Lent 6 ir Lent 7
- (5) Stabdžių diskų sraigčiai (43567-92) arba (46647-05)
- Rato guolio išėmimo ir montavimo priemonė (94134-09)
- **Padanga:** (43200045)
- 116° TPMS Jutiklis. Išsamesnės informacijos ieškokite atitikimo išrašė

## IŠĖMIMAS

1. Nuimkite ir išardykite esamą priekinio rato surinkimą. Žr. techninės priežiūros vadovą.
  - a. Pav 4 Jeigu priekinio rato stabdžio disko skersmuo nesiekia 3.25 col., diskus išmeskite.
  - b. Komplekto montavimo darbams išsaugokite ašį, ašies veržlę ir ratlankio skyriklius.
2. Nuimkite priekinį sparną. Žr. techninės priežiūros vadovą arba su **nauju** sparnu buvusį instrukcijų lapą.
3. Pav 5 Nuimkite ir išardykite esamą galinio rato surinkimą. Žr. techninės priežiūros vadovą.
4. Nuimkite priekinę šakę. Žr. techninės priežiūros vadovą.

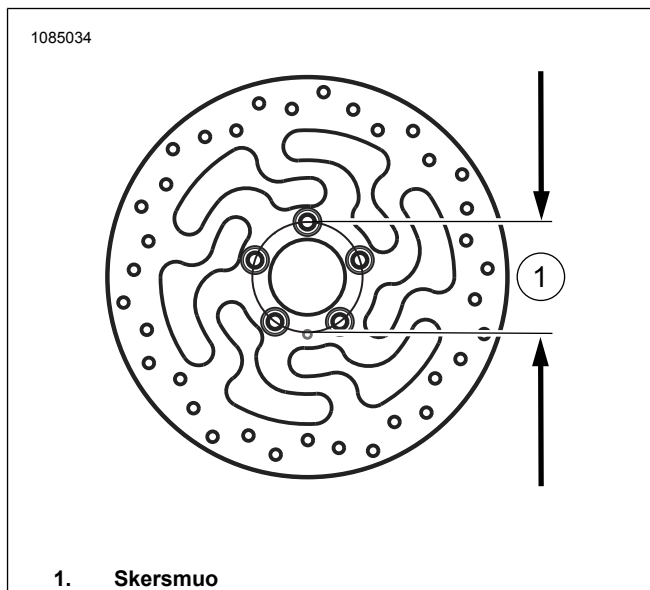

1. Skersmuo

Pav 4. Disko montavimo angos skersmuo

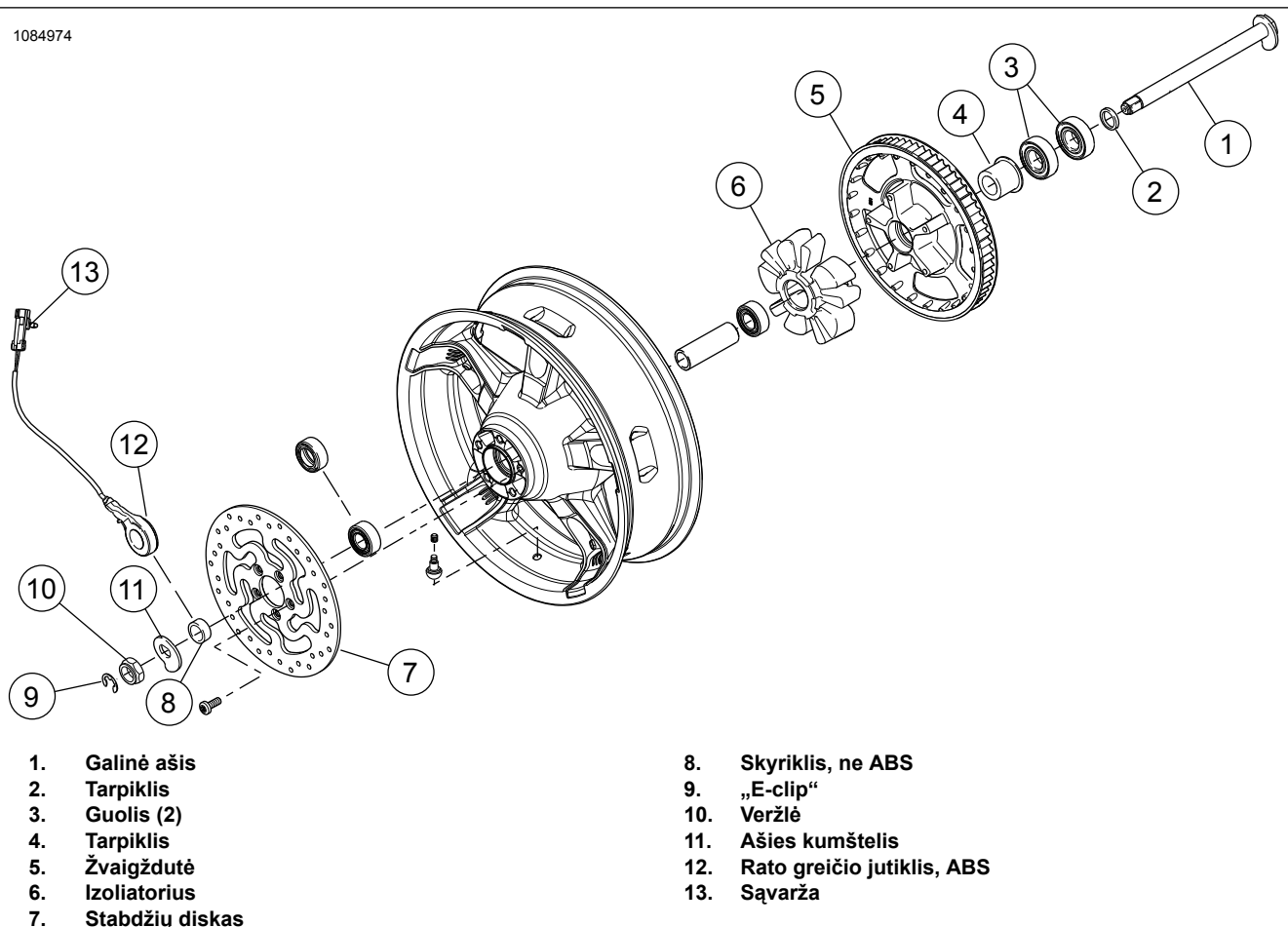

Pav 5. Galinio rato dalys pakartotiniam naudojimui

## PARUOŠIMAS

### PRANEŠIMAS

Nenaudokite stabdžių diskų / rotorijų varžtų pakartotinai. Pakartotinai naudojant šiuos varžtus galimas sukimo momento sumažėjimas ir stabdžių komponentų pažeidimas. (00319c)

## Priekinis ratas

### PASTABA

- Pirmiausia sumontuokite pagrindinį guolį, tam naudodamiesi atitinkamu techninės priežiūros vadovu ir RATŲ GUOLIŲ NUĖMIMO / MONTAVIMO ĮRANKIU.
  - Į montavimo komplektą įtrauktos guolių reguliavimo poveržlės yra nereikalingos ir jas galima išmesti.
  - Kairėje rato pusėje esama Transportavimo departamentas (DOT) ženklo, nurodančio pagrindinio guolio pusę.
1. Žr. Lent 3 ir Lent 4 . Rato montavimo komplekto komponentus ir stabdžio diską (-us) sumontuokite ant rato, tam naudodamiesi atitinkama dalių, reikalingų užduočiai atlikti, lentele. Žr. techninės priežiūros vadovą.
  2. Padangos montavimas Ant ratlankio uždėkite padangą.

## Galinis ratas

### PASTABA

Nemontuokite komplekte pateikiamo guolio pleišto.

### PRANEŠIMAS

Nenaudokite krumpliaračio tvirtinimo varžtų pakartotinai. Pakartotinai naudojant krumpliaračio tvirtinimo varžtus, gali labai sumažėti sukimo momentas, todėl galima pažeisti krumpliaračių ir (arba) diržo bloką. (00480b)

Komponentams, reikalingiems naujam galiniam ratlankiui žr. Pav 2 .

### PASTABA

- Pirmiausia sumontuokite pagrindinį guolį, tam naudodamiesi atitinkamu techninės priežiūros vadovu ir RATŲ GUOLIŲ NUĖMIMO / MONTAVIMO ĮRANKIU.
  - Dešinėje galinio ratlankio pusėje, pagrindinio guolio pusėje, yra stabdžių rotorius.
  - Į montavimo komplektą įtrauktos guolių reguliavimo poveržlės yra nereikalingos ir jas galima išmesti.
1. Žr. Lent 6 ir Lent 7 . Vadovaudamiesi atitinkama dalių, reikalingų užduočiai atlikti lentele, surinkite ratlankio montavimo komplekto komponentus. Žr. techninės priežiūros vadovą.

2. Padangos montavimas Ant ratlankio uždėkite padangą.  
Žr. techninės priežiūros vadovą.

## Padangos montavimas

### PASTABA

*Jeigu transporto priemonėje yra TPMS naudokite TPMS vožtuvo stiebelį. Sumontavus, vožtuvo stiebelis turi būti atsuktas į aukštąją transporto priemonės pusę. Jeigu transporto priemonėje TPMS nėra, montuokite pertraukiamą vožtuvo stiebelį (40999-87) iš montavimo komplekto. Kitas ventilio kojelės išmeskite.*

1. Žr. Pav 1 ir Pav 2. Ant priekinio ir galinio ratlankių sumontuokite trumpąjį vožtuvo stiebelį (L,H). Žr. techninės priežiūros vadovą.

### PASTABA

- Montuokite tik reikalingą (atskirai įsigijama) padangą.
  - Jeigu ant ratlankio krašto yra geltonas lipdukas, nukreipkite padangą taip, kad baltas padangos taškas būtų priešingoje pusėje. Jeigu ant ratlankio krašto yra žalias lipdukas, nukreipkite padangą taip, kad baltas padangos taškas su juo susilygiuotų. Jeigu ant ratlankio nėra jokio lipduko, peržiūrėkite techninės priežiūros vadovą.
  - Montuodami padangą ant dažyto rato, ant montavimo įrankių ir ratlankių spaustukų uždėkite plastikines apsaugas.
  - Montuodami padangas pagal poreikius ant ratlankio ir padangos tepkite padangų alyvą.
2. Ant ratlankių uždėkite **naujas** priekinę ir galinę padangas (įsigijamos atskirai). Žr. techninės priežiūros vadovą.
- a. **Priekinė padanga:** 43100008
  - b. **Galinė padanga:** 43200045
3. Naudodami **naują** tvirtinimo įrangą ant ratlankių sumontuokite priekinių stabdžių diskus. Žr. techninės priežiūros vadovą.
4. Naudodami **naują** tvirtinimo įrangą ant ratlankių sumontuokite gamyklinį užpakalinių stabdžių diską ir žvaigždės veleną. Žr. techninės priežiūros vadovą.

## Priekinių plunksnų surinkimas

1. Pav 6 Kaip parodyta sumontuokite šakę į šakės plunksnos vamzdelio laikiklį (HD-41177):
- a. Horizontalioje padėtyje užspauskite įrankio (1) galą gniaužtuve.
  - b. Pav 3 Plunksnos varžtu (A) į viršų, užspauskite šakės plunksnos vamzdelį (9) tarp guminių pagalvėlių, esančių vidinėje įrankio pusėje. Veržkite rankenėles iki šakės plunksnos vamzdelis tvirtai laikysis.

### PASTABA

*Turėkite omeny, kad šakės plunksnos varžtas (A) yra spaudžiamas spyruoklės, tad sukdami paskutinį sriegį - tvirtai laikykite.*

## ▲ ĮSPĖJIMAS

**Atlikdami šakės bloko techninę priežiūrą dėvėkite apsauginius akinius. Neišimkite slankiklio vamzdžio dangtelių, kol nesumažinote spyruoklės išankstinės apkrovos, kitaip dangteliai ir spyruoklės gali išsprūsti ir dėl to galima sunkiai arba mirtinai susižaloti. (00297a)**

2. Nuo šakės plunksnos vamzdelio lėtai nuimkite šakės plunksnos varžtą ir žiedinį tarpiklį (1). Išmeskite sandarinimo žiedą.
3. Iš šakės plunksnos vamzdelio išimkite spyruoklės pavalkėlį (F), plokščią poveržlę (H) ir spyruoklę (2).
4. Nuo šakės plunksnos vamzdelio laikiklio nuimkite plunksnų surinkimą.
5. Apverskite šakę ant drenažo indo ir išpilkite visą alyvą.
6. Geriausius rezultatus pasieksite lėtai pumpuodami šakės plunksnos vamzdelį ir plunksnos slankųjį antgalį (G) bent 10 kartų.
7. Sumontuokite šakės spyruoklę ir spyruoklės pavalkėlį atgal ant šakės plunksnos vamzdelio.
8. Ant grindų patieskite techninę šluostę. Išmeskite sraigta ir varinę poveržlę.
9. Šakės plunksnos bloką apverskite viršumi žemyn.
10. Prispauskite spyruoklės pavalkėlio galą prie šluostės.
11. Suspauskite spyruoklę.
12. Nuo plunksnos slankiojo antgalio apatinio galo nuimkite sraigta (7) ir varinę poveržlę (6).
13. Geriausius rezultatus pasieksite smūginiu veržliarakčiu.
14. Išsaugokite spyruoklės pavalkėlį ir plokščią poveržlę vėlesniam naudojimui.
15. Nuimkite ir išmeskite šakės spyruoklę.
16. Įstumdami mažo skersmens strypelį per angą vamzdelio gale iš šakės plunksnos vamzdelio išstumkite amortizatoriaus vamzdelį (8) ir atšokimo spyruoklę (5). Išmeskite amortizatoriaus vamzdelį ir atšokimo spyruoklę.
17. Paėmimo įrankiu išimkite fiksavimo spaustuką (C), esantį tarp plunksnos slankiojo antgalio ir šakės plunksnos vamzdelio. Nuiminėdami fiksavimo spaustuką jo neplėskite ir netempkite, kad nepažeistumėte.

### PASTABA

*Jeigu esama pasipriešinimo, naudokitės šakės plunksnos vamzdeliu, kaip stumdomu plaktuku: Įstumkite plunksnos vamzdelį į plunksnos slankųjį antgalį ir ne per stipriai traukite į išorę. Kartokite šį veiksmą iki plunksnos vamzdelis atsiskirs nuo plunksnos slankiojo antgalio.*



18. Nuimkite plunksnos vamzdelį nuo plunksnos slankiojo antgalio.
19. Nuo plunksnos vamzdelio numaukite šakės alyvos sandariklį (4), skyriklio sandariklį (D) ir slankiklio įvorę (E). Išmeskite šakės alyvos sandariklį.
20. Nuo plunksnos vamzdelio (9) arba vidinės plunksnos slankiojo antgalio dalies nuimkite alyvos blokatorių (3). Išmeskite alyvos blokatorių ir plunksnos vamzdelį.

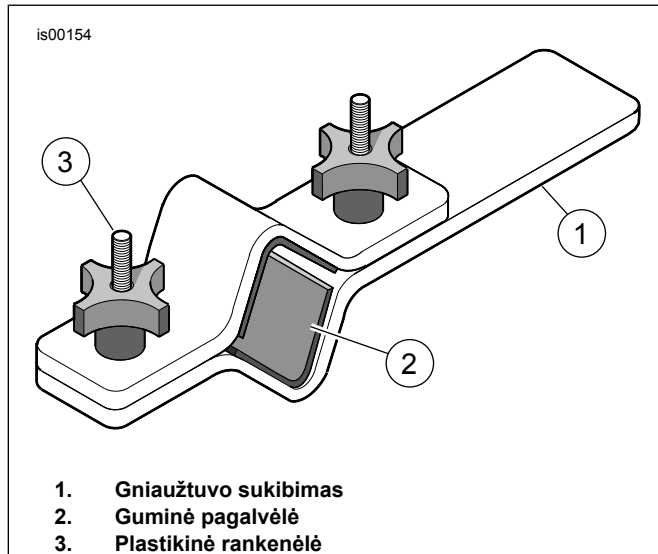

Pav 6. Šakės plunksnos vamzdelio laikiklis (HD-41177)

## Plunksnų surinkimas

### PRANEŠIMAS

**Būkite atsargūs, kad nesubraižytumėte arba nesuraižytumėte šakės vamzdžio. Pažeidus vamzdį iš surinktos šakės gali tekėti alyva. (00421b)**

#### PASTABA

*Patikrinkite, ar dalys nesudėvėtos bei nepažeistos. Jei reikia, pakeiskite arba suremontuokite.*

1. Pav 3 Įsitinkinkite, kad stūmoklio žiedas sumontuotas ant amortizatoriaus vamzdelio, išpjovimais žemyn.
2. **Naują** atšokimo spyruoklę (5) uždėkite ant **naujo** amortizatoriaus vamzdelio iš komplekto (8).
3. Į **naują** plunksnos vamzdelį (9) įkiškite amortizatoriaus vamzdelį.
4. Į plunksnos vamzdelį, tankesnių vijų puse link amortizatoriaus vamzdelio, įkiškite **naują** spyruoklę (2) ir spyruoklės pavalkėlį (F).
5. Įstumkite amortizatoriaus vamzdelio apačią pro angą plunksnos vamzdelio apačioje.
6. Ant amortizatoriaus vamzdelio uždėkite **naują** alyvos blokatorių (3).
7. Ant **naujo** sraigto (7) užtepkite sriegių klijų.

Sąnaudinė medžiaga: LOCTITE 565 THREAD SEALANT (sriegių sandariklis) (99818-97)

8. Ant plunksnos slankiojo antgalio (G) uždėkite plunksnos vamzdelį ir amortizatoriaus vamzdelį.
9. Spausdami spyruoklę laikykite surinkimą vietoje.
10. Įsukite sraigta (7) su **nauja** varine poveržle (6) iš komplekto.
11. Priveržkite varžta.  
Sūtkio momentas:  $45 \pm 5 \text{ N}\cdot\text{m}$  ( $33 \pm 4 \text{ ft}\cdot\text{lbs}$ )
12. Ant slankiklio įvorės (E) Vidinis skersmuo (ID) ir Išorinis skersmuo (OD) užtepkite švarios šakių alyvos.
13. Nustumkite slankiklio įvorę žemyn plunksnos vamzdeliu (bet kuria kryptimi).
14. Nustumkite skyriklio sandariklį (D) žemyn plunksnos vamzdeliu iki jis kontaktuos su slankiklio įvore (bet kuria kryptimi).
15. Ant **naujo** šakės alyvos sandariklio ID (4) užtepkite švarios šakių alyvos.
16. Padenkite šakės alyvos sandariklio OD „Harley-Davidson“ sandarinimo tepalu.
17. Nustumkite šakės alyvos sandariklį raidėmis į viršų žemyn, plunksnos vamzdeliu iki jis kontaktuos su skyriklio sandarikliu.
18. Pav 7 Pasiimkite šakės sandariklio/įvorės įrankį (HD-45305) ir tęskite, kaip nurodyta:

- a. Stumkite šakės sandariklio laikiklį žemyn plunksnos vamzdeliu iki jis kontaktuos su šakės alyvos sandarikliu.
- b. Pav 7 Naudodami įrankį, kaip stumdomą plaktuką, nustumkite šakės alyvos sandariklį (su skyriklio sandarikliu ir slankiklio įvore) žemyn plunksnos vamzdeliu, iki fiksavimo spaustuko griovelis bus matomas ant plunksnos slankiojo antgalio ID.
- c. Pav 3 Stumkite fiksavimo spaustuką (C) žemyn plunksnos vamzdeliu iki jis kontaktuos su šakės alyvos sandarikliu.
- d. Į plunksnos slankiojo antgalį sumontuokite fiksavimo spaustuką.
- e. Nuiminėdami fiksavimo spaustuką jo neplėskite ir netempkite, kad nepažeistumėte.

19. Nuimkite spyruoklės pavalkėlį ir šakės spyruoklę.

### ▲ ĮSPĖJIMAS

**Dėl netinkamo šakės alyvos kiekio gali sutrikti transporto priemonės valdymas, todėl jos galima nesuvaldyti ir sunkiai arba mirtinai susižaloti. (00298a)**

20. Užpildykite plunksnos vamzdelį, kaip nurodyta:

- a. Laikydami plunksnos vamzdelį suspausta, beveik iki viršaus užpildykite jį „Harley-Davidson“ E tipo šakių alyva.
- b. Šakės plunksnos vamzdelį sustumkite ir ištraukite (pumpuokite) dešimt kartų, kad iš sistemos pašalintumėte orą.

21. Pakoreguokite šakės alyvos lygį taip, kad jo būtų 91 mm (3.58 col.) nuo plunksnos vamzdelio viršaus, jam esant suspaustam, be šakės spyruoklės ar spyruoklės pavalkėlio bei poveržlės. Tęskite, kaip nurodyta:

- a. Pav 8 Pasiimkite priekinės šakės alyvos lygio matuoklį (HD-59000B).
- b. Ant metalinio žiedo atlaisvinkite rifuotą sraigta.
- c. Traukite jį aukštyn arba žemyn strypu, iki žiedo apačia bus 91 mm (3.58 col.) nuo strypo apačios.
- d. Rifliuotą sraigta priveržkite.
- e. Ant cilindro iki galo įkiškite plunžerį.
- f. Pav 3 Strypą įstatykite į plunksnos vamzdelio viršų iki metalinis žiedas nuguls ant plunksnos vamzdelio viršaus.
- g. Plunžerį patraukite, kad iš šakės plunksnos vamzdelio šakių alyvą pašalintumėte.
- h. Šakių alyvą stebėkite per permatomą vamzdelį, kad tiksliai žinotumėte, jog alyva iš plunksnos traukiama.
- i. Strypą iš šakės plunksnos vamzdelio ištraukite.
- j. Plunžerį vėl paspauskite į cilindrą, kad šakių alyvos perteklių pašalintumėte (į tam tinkamą indą).
- k. Pagal poreikius pakartokite žingsnius nuo 21(e) iki 21(j). Alyvos lygis teisingas yra tada, kai permatomame vamzdelyje traukiamos šakių alyvos nesimato.

22. Į plunksnos vamzdelį, tankesnėmis vijomis žemyn, sumontuokite plunksnos spyruoklę.

#### PASTABA

Įsitikinkite, kad šakės spyruoklė sumontuota tankesnėmis vijomis žemyn.

23. Ant spyruoklės viršaus sumontuokite plokščią poveržlę (H).

24. Ant poveržlės sumontuokite spyruoklės pavalkėlį (F).

25. Ant plunksnos varžto (A) sumontuokite **naują** žiedinį tarpiklį (1).

26. Įsukite plunksnos vamzdelio varžtą. Priveržkite.

Sūkio momentas: 55 ± 25 N·m (41 ± 18 ft-lbs)

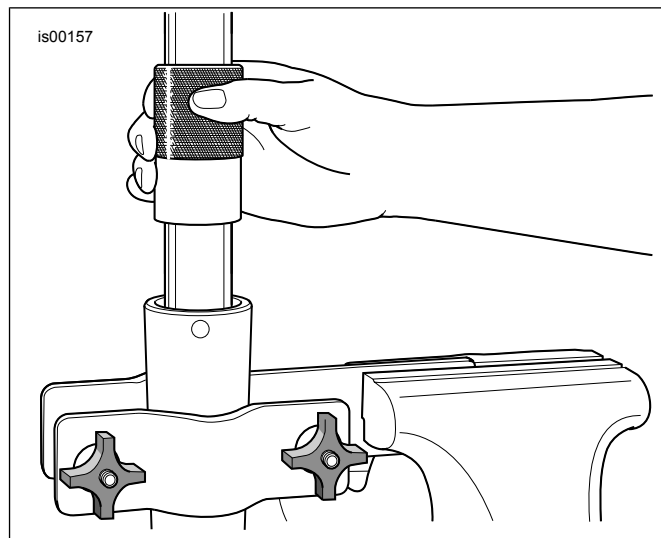

Pav 7. Šakės plunksnos alyvos sandariklio montavimas

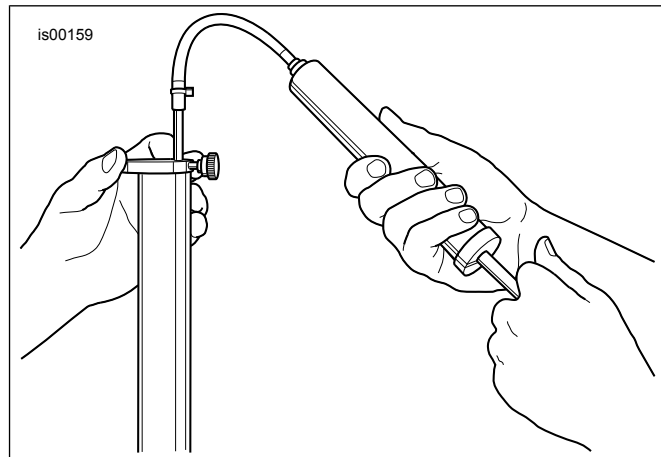

Pav 8. Pašalinkite šakės alyvos perteklių (HD-59000B)

## MONTAVIMAS

1. Sumontuokite priekinę šakę. Žr. techninės priežiūros vadovą.

#### PASTABA

**SVARBU.** ABS turi būti perrašytas.

2. Perrašykite sistemą naudodami DT II.

Specialus įrankis: „DIGITAL TECHNICIAN II“ (HD-48650)

a. Pasirinkite „REFLASH“ piktogramą

b. Sekite ekrane rodomus raginimus.

3. Sumontuokite **naują** priekinį sparną. Žr. instrukcijų lapą, gautą su priekiniu sparnu.

4. Ankščiau nuimtais ratlankio skyrikliais, gamykline ašimi ir gamykline ašies veržle sumontuokite priekinį ratlankį (1). Žr. techninės priežiūros vadovą.

5. Sumontuokite užpakalinį ratą (1), gamyklinę ašį ir gamyklinius skyriklius. Žr. techninės priežiūros vadovą.

## ▲ ĮSPĖJIMAS

Pataisę stabdžių sistemą išbandykite stabdžius važiuodami mažu greičiu. Jei stabdžiai neveikia tinkamai, bandant dideliu greičiu galima nesuvaldyti transporto priemonės ir dėl to sunkiai arba mirtinai susižaloti. (00289a)

## ▲ ĮSPĖJIMAS

Kaskart sumontavę ratą, bet prieš pajudindami motociklą, papumpuokite stabdžius, kad stabdžių sistemoje susidarytų slėgis. Dėl nepakankamo slėgio gali sutrikti stabdžių veikimas. Tokiu atveju rizikuojate sunkiai ar mirtinai susižaloti. (00284a)

6. Stabdžius papumpuokite, kad sistemoje sudarytumėte slėgį.

## UŽBAIGIMAS

1. Išbandykite transporto priemonę, kad patikrintumėte šakės judėjimą ir atšokimą.

## TECHNINĖ PRIEŽIŪRA

### PASTABA

*Kad išlaikytumėte ratų originalų žvilgesį, juos reikia reguliariai prižiūrėti.*

1. Stipriai suteptus paviršius nuvalykite „Wheel & Tire“ valikliu. Tepkite naudodami „Harley®“ ratų ir stipinų šepetį.
2. Kruopščiai nuvalykite ratą geros kokybės valikliu, pvz., „Wheel & Tire Cleaner“.
3. Nuvalę ir nupoliravę apdailinį paviršių padenkite kokybišku sandarinamąja medžiaga, tokia kaip „Glaze Poly Sealant“.