



## מד דלק בדגמי SPORSTER

### ⚠ אזהרה

בנזין עלול לנזול מרכיבים כאשר מנתקים אותם ממכלול משאבת הדלק/מסננים/משדר מפלס הדלק. בנזין הוא חומר דליק ונפיץ מאוד, העלול לגרום למוות או פגיעה חמורה. נגב דלק שנשפך מיד והשלך את המטליות בצורה מתאימה. (a00273)

1. נקז את צינור הספקת הדלק בלחץ גבוה. עיין במדריך הטיפולים.
2. נתק את צינור הספקת הדלק ממודול משאבת הדלק. עיין במדריך הטיפולים.
3. הסר את המושב. עיין במדריך הטיפולים.
4. הסר את הנתיך הראשי. עיין במדריך הטיפולים.
5. הסר את מיכל הדלק. עיין במדריך הטיפולים.
6. הסר את משאבת הדלק. עיין במדריך הטיפולים.
7. הסר את המשדר של אות מפלס הדלק הנמוך. עיין במדריך הטיפולים.

### התקנה

#### חיישן רמת הדלק

1. ראה איור 1. התקן חיישן חדש.
  - a. התקן את חיישן הדלק במודול משאבת הדלק בכיוון כפי שמוצג ומקם את הבסיס בחור ההתקנה (4) של משאבת הדלק.
  - b. החזק את חיישן הדלק צמוד ללשונית ההתקנה. בדוק את המרווח בין צינור הדלק לבין החיישן. גודל המרווח צריך להיות 1.5 in (0.06 mm) לפחות. אם המרווח קטן מדי או אם יש מגע בין צינור הדלק לחיישן הדלק, סובב את מסנן הדלק 3.3 in (0.13 mm) בערך כדי להרחיק את צינור הדלק מחיישן הדלק. אם המרווח עדיין קטן מדי, הסר את חיישן הדלק וכופף את לשונית ההתקנה מעט בכיוון מנוגד מצינור הדלק עד שיושג מרווח נאות.
  - c. בדוק את המרווח בין חיישן הדלק לחיווט משאבת הדלק. גודל המרווח צריך להיות 1.5 in (0 mm) לפחות. במידת הצורך, הזז את החיווט באמצעות כלי קהה, כגון מברג.
  - d. קבע את חיישן מפלס הדלק למשאבת הדלק באמצעות הבורג (3). הדק את הבורג כך שחיישן הדלק ייצמד ללשונית ההתקנה.
  - e. העבר את החיווט של חיישן מפלס הדלק מתחת לצינור הדלק וחבר את חיישן מפלס הדלק למחבר של מתג מפלס הדלק הנמוך שעל מודול משאבת הדלק. במידת הצורך, השתמש ברתמת מגשר (איור 4, פריט 5).
  - f. ראה איור 2. קבע את המחברים והחיווט של משאבת הדלק.

### כללי

#### מספר ערכה

09-75338, 09-75031

#### דגמים

למידע על ההתאמה לדגמים ניתן לעיין בקטלוג הקמעונאי של חלקים ואביזרים (P&A) (Parts and Accessories) או בדף "Parts and Accessories" (חלקים ואביזרים) באתר [www.harley-davidson.com](http://www.harley-davidson.com).

ודא שאתה משתמש בגרסה העדכנית ביותר של דף ההוראות. היא זמינה ב: [h-d.com/isheets](http://h-d.com/isheets)

יש ליצור קשר עם מרכז התמיכה ללקוחות של Harley-Davidson בטלפון 1-4056-343-414-1 (ארה"ב בלבד) או 1-2464-258-800-1.

#### דרישות התקנה

##### ⚠ אזהרה

הבטיחות של הרוכב והנוסע תלויה בהתקנה נכונה של הערכה הזאת. השתמש בהליכי הטיפול המתאימים שבמדריך. אם אינך מסוגל לבצע את הנוהל או אם אין לך הכלים הנכונים, בצע את ההתקנה בסוכנות Harley-Davidson. התקנה לא נאותה של הערכה הזאת עלולה לגרום למוות או פגיעה חמורה. (b00333)

##### הערה

גיליון הנחיות זה מתייחס למידע במדריך השירות. יש צורך במדריך הטיפולים לאופנועים מהשנה ומהדגם המסוימים לצורך ההתקנה הזו. ניתן לקבל אותו דרך:

• סוכנות של Harley-Davidson.

• פורטל המידע על תיקונים של Harley-Davidson (H-D Service Information Portal): הגישה היא למנויים; מכיל מידע עבור רוב דגמי שנת 2001 והדגמים החדשים יותר. למידע נוסף, ראה את השאלות הנפוצות על מנויים.

**דגמי Sporster משנת 2007:** צריך לבצע עדכון באמצעות טכנאי דיגיטלי II על מנת שנורית החיווי למפלס דלק נמוך תעבוד כראוי עם מד הדלק.

#### תכולת הערכה

ראה איור 4 וטבלה 1.

#### הכנה

##### ⚠ אזהרה

בעת הטיפול במערכת הדלק, אסור לעשן או לאפשר הימצאות להבה פתוחה או ניצוצות בסביבה. בנזין הוא חומר דליק ונפיץ מאוד, העלול לגרום למוות או פגיעה חמורה. (a00330)

##### ⚠ אזהרה

כדי למנוע נזדי דלק, נקז אוויר ממערכת הדלק בלחץ גבוה לפני ניתוק צינור ההספקה. בנזין הוא חומר דליק ונפיץ מאוד, העלול לגרום למוות או פגיעה חמורה. (a00275)

2. התקן את משאבת הדלק ואטם חדש (כלול בערכה). עיין במדריך הטיפולים.

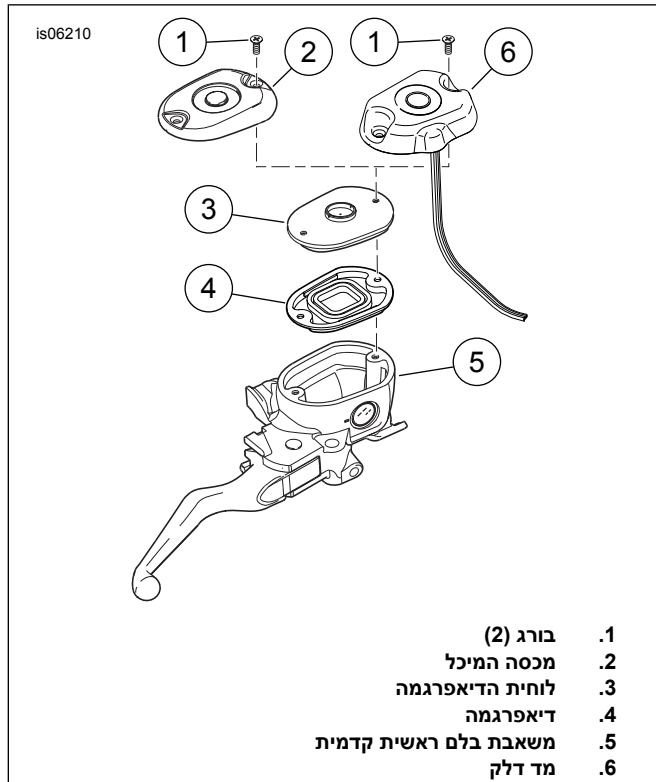

1. בורג (2)
2. מכסה המיכל
3. לוחית הדיאפרגמה
4. דיאפרגמה
5. משאבת בלם ראשית קדמית
6. מד דלק

תרשים 3. התקנת מד דלק במשאבת בלם ראשית קדמית

### מד דלק

#### ⚠ אזהרה

למגע בנוזל בלמים DOT 4 עלולות להיות השפעות בריאותיות חמורות. אי שימוש בציוד הולם להגנה על העור והעיניים עלול להוביל למוות או פציעה חמורה.

- במקרה שאיפה: הישאר רגוע, צא לאוויר הצח, פנה לטיפול רפואי.
- במקרה מגע בעור: הסר את הבגדים המזוהמים. שטוף את העור באופן מידי בכמות רבה של מים למשך 15-20 דקות. אם מתפתח גירוי, פנה לקבלת טיפול רפואי.
- במקרה מגע בעיניים: שטוף את העיניים הפגועות לפחות 15 דקות תחת מים זורמים תוך החזקת העפעפיים פתוחים. אם מתפתח גירוי, פנה לקבלת טיפול רפואי.
- בליעה: שטוף את הפה ולאחר מכן שתה כמות רבה של מים. אין לעודד הקאה. יש לפנות למכון הארצי למידע בהרעלות. נדרש טיפול רפואי מידי.
- עיין בגיליון נתוני הבטיחות (SDS) לפרטים נוספים, הזמין בכתובת [sds.harley-davidson.com](http://sds.harley-davidson.com)

(e00240)

#### התראה

מגע של נוזל בלם DOT 4 עלול לגרום נזק לפנלים ומשטחים צבועים. נקוט בזהירות והגן על משטחים מפני התזות בכל טיפול במערכת הבלם. אם אין עושים זאת, עלול להיגרם נזק קוסמטי. (c00239)

#### הערה

- אם נוזל הבלמים DOT 4 בא במגע עם משטחים צבועים, יש לשטוף מיד את האזור במים נקיים.
- כסה את המתגים בכידון במטלית עבודה לפני הוספת נוזל בלמים למיכל של משאבת הבלם הראשית. אם נוזל בלמים יישפך על מתגי הכידון, הם עלולים להפסיק לפעול.

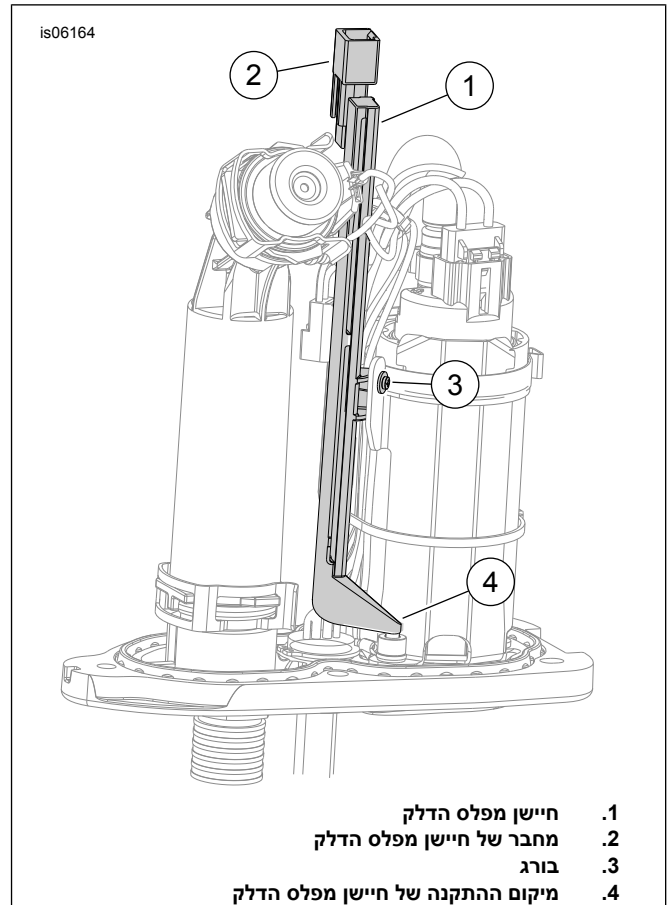

1. חיישן מפלס הדלק
2. מחבר של חיישן מפלס הדלק
3. בורג
4. מיקום ההתקנה של חיישן מפלס הדלק

תרשים 1. התקנת חיישן מפלס הדלק



תרשים 2. קיבוע המחברים והחיווט של משאבת הדלק

3. התקן את המושב. לאחר התקנת מושב, משוך את המושב כלפי מעלה כדי לוודא שהמושב נעול במקומו. עיין במדריך הטיפוליים.

• כדי למנוע חדירת לכלוך וגורמים מזהמים אחרים אל המיכל של משאבת הבלם הראשית, נקה היטב את המכסה לפני הסרתו.

## כיוול בסוכנות - דגמי Sporster משנת 2007 בלבד

### הערה

**דגמי Sporster משנת 2007:** צריך לבצע עדכון באמצעות טכנאי דיגיטלי II על מנת שנונית החיווי למפלט דלק נמוך תעבוד כראוי עם מד הדלק. מחוון מפלט הדלק הנמוך במד המהירות ימשיך להאיר עד להשלמת העדכון.

1. בלשונית Toolbox ב- טכנאי דיגיטלי II, בחר Vehicle Setup (הגדרת הרכב).

2. בחר את Low Fuel Warning Light (נונית אזהרה למפלט דלק נמוך). הודעת אזהרה "CAUTION: Do NOT update any Sportster until a new termination resistor (Part No. 72545-08) has been installed" (אסור לבצע כל עדכון ב-Sporster עד להתקנה של נגד קצה חדש (מס' חלק 08-72545) Update Now (עדכן כעת).

3. בלשונית Toolbox ב- טכנאי דיגיטלי II, בחר Fault Codes (קודי תקלה). נקה קוד אבחון תקלה (DTCs) כלשהם.

4. סובב את מתג ההצתה ברכב.

## פעולה

• לאחר התנתעת הרכב, תחילה יאירו כל פסי ה- דיודה פולטת אור (LED), לאחר מכן, פסי ה- LED יכבו, במידת הצורך, כדי לציין את מפלט הדלק הנוכחי.

• כל ארבעת פסי ה- LED של מד הדלק יאירו כשמיכל הדלק מלא. הפסים יכבו בהדרגה ככל שמפלט הדלק ברכב ירד.

• מחוון מפלט הדלק הנמוך במד המהירות יאיר בקירוב כשמד הדלק עובר ממצב של שני פסים מאירים למצב של פס מאיר אחד. זהו אותו מפלט דלק שבו המשדר המקורי של אות מפלט הדלק הנמוך הפעיל את המחון.

• מד הדלק מציג חיווי משוער של מפלט הדלק. משך הזמן שבו מד הדלק יציג חיווי של מיכל דלק "מלא" משתנה בהתאם לגודל מיכל הדלק וסוג מיכל הדלק.

• סמל משאבת הדלק במד הדלק מאיר ברציפות במהלך פעולה רגילה.

• הפס המאיר הנותר של מפלט הדלק יתחיל להבהב כאשר מפלט הדלק יורד מתחת למפלט הדלק שאותו החיישן מסוגל למדוד.

• מד הדלק רגיש לאור ויתכנה באופן אוטומטי בתנאי תאורה חלשה.

### הערה

אל תתיז מים ישירות על חלון התצוגה של מד הדלק במהלך שטיפה.

## אבחון

כל ארבעת נוריות ה- LED יבהבו בתצוגה של מד הדלק הדיגיטלי כדי להציג קודים באופן הבא:

- קצר - הבהוב כל 0.5 שנייה
- אין אות מהמשדר - הבהוב כל שנייה אחת
- נתק - הבהוב כל 2 שניות

1. העמד את הרכב במצב זקוף (לא נשען על רגלית הצד) וקבע אותו במקומו.

2. ראה איור 3. הסר את הברגים (1), מכסה המיכל (2), לוחית הדיאפרגמה עם הדיאפרגמה (3 ו-4) ממשאבת הבלם הראשית הקדמית (5).

3. נקה את כל משטחי האטימה של מיכל משאבת הבלם הראשית ושל מכסה המיכל.

### הערה

בעת התקנת מד דלק כרום, קבע את מד הדלק באמצעות בורגי הכרום הכלולים בערכה. בעת התקנת מד דלק שחור, קבע את מד הדלק באמצעות הברגים השחורים ציוד מקורי (OE).

4. התקן את מד הדלק (6), לוחית הדיאפרגמה המקורית עם הדיאפרגמה (3 ו-4) ואת שני הברגים (1) במשאבת הבלם הראשית הקדמית (5). הדק את הברגים.

מומנט: 1.9-17.9 (in-lbs) בורגי המכסה של משאבת הבלם הראשית

5. ראה איור 4. העבר את רתמת מד הדלק כלפי מטה, לאורך הכידון לצד חיווט מאותתי הפנייה, לעבר רתמת החיווט הראשית. לאחר מכן העבר אותה בתוך תושבת הסליל ומוביל רתמת החיווט הראשית, חזרה לאורך השדרה לעבר אזור בסיס המושב.

6. מצא את מחבר הנגד של משדר אות מפלט הדלק [B200] הנמצא בין מיכל השמן למסגרת סמוך לבסיס המושב. נתק את מכלול הנגד של חיישן הדלק [A200] מהמחבר [B200] וחבר את מחבר מד הדלק למקומו.

7. בצע איחוי של החוטים.

a. **דגמים משנת 2013 ומטה:** בצע איחוי של החוט הכתום של מד הדלק לחוט הכתום/לבן (O/W) באמצעות מחבר איחוי אטום סמוך למחבר התאורה האחורית [A7] הנמצא באזור בסיס המושב.

b. **דגמים משנת 2014 ואילך:** בצע איחוי של החוט הכתום של מד הדלק לחוט האדום/צהוב (R/Y) של ערכת החיבור החשמלי (מס' חלק 11-72673). התחבר למחבר האבחון. לפף סרט הדבקה על חיווט שאינו בשימוש.

8. קבע את רתמת החיווט של מד הדלק ואת החוט הכתום לרתמת החיווט הראשית בעזרת אזיקונים (6). אסוף וגלול עודפים של הרתמה ושל החוט.

## סיום

1. התקן את מיכל הדלק. עיין במדריך הטיפוליים.
2. התקן את הנתיק הראשי. עיין במדריך הטיפוליים.

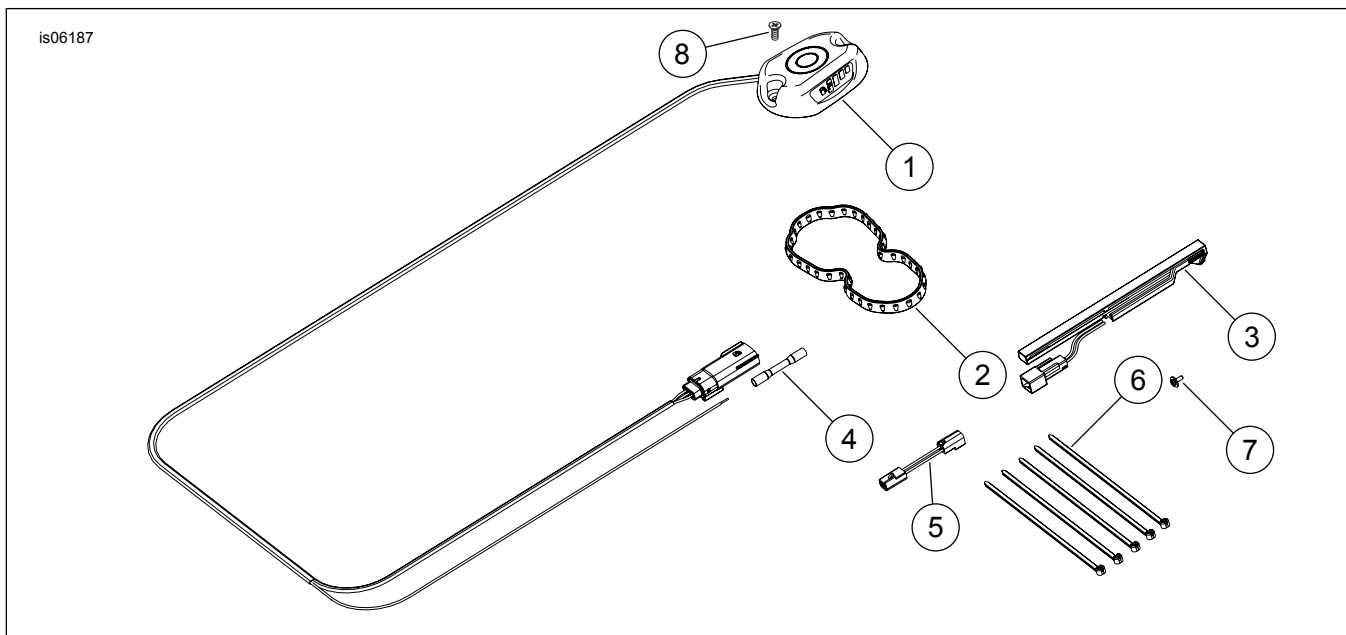

תרשים 4. חלקי שירות למד דלק בדגמי Sporster

טבלה 1. טבלת חלקי שירות

מספר חלק	תיאור (כמות)	פריט
לא נמכר בנפרד		מד דלק, דיגיטלי
07-75301		אטם, לוח כיסוי משאבת הדלק
09-75093		חיישן, מד דלק
93-70586		איחוי, אטום, AWG 16-14
09-70449		רתמה, מגשר
10065		אזיקון (5)
2492		בורג, sems
2498		בורג, כרום (ערכה 09-75338 בלבד)