



TRIKE HECKSCHUTZSATZ

ALLGEMEINE INFORMATIONEN

Tabelle 1. Allgemeine Informationen

Sätze	Empfohlene Werkzeuge	Fähigkeitsniveau ⁽¹⁾
49000250A, 49000069, 49000069A	Schutzbrille, Drehmomentschlüssel, Loctite 243 (blau)	

(1) Festziehen auf den Drehmomentwert oder andere Werkzeuge und Techniken mittlerer Schwierigkeit erforderlich

INHALT DES SATZES



Abbildung 1. Inhalt des Satzes: Trike Heckschutz

Tabelle 2. Inhalt des Satzes: TRIKE HECKSCHUTZSATZ

Vor dem Installieren oder Entfernen von Fahrzeugteilen überprüfen, ob alle Komponenten im Bausatz vorhanden sind.					
<input checked="" type="checkbox"/>	Teil	Menge	Beschreibung	Teile-Nr.	Anmerkungen
<input type="checkbox"/>	1	4	Schraube, lang	10500002	
<input type="checkbox"/>	2	2	Halterung	Nicht einzeln erhältlich	
<input type="checkbox"/>	3	8	Unterlegscheibe	6702	
<input type="checkbox"/>	4	4	Schraube, kurz	2882W	
<input type="checkbox"/>	5	2	Einsatz, Heckschutzende, schwarzer Kunststoff	49000252	Satz 49000250A
<input type="checkbox"/>			Einsatz, Heckschutzende, verchromter Kunststoff	49000075	Sätze 49000069, 49000069A
<input type="checkbox"/>	6	4	Sicherungsmutter	7739	
<input type="checkbox"/>	7	1	Heckschutzbaugruppe	Nicht einzeln erhältlich	
Im Text erwähnte, jedoch nicht im Satz enthaltene Teile.					
<input checked="" type="checkbox"/>	A	4	Originalausstattung (Original) Unterlegscheibe		
<input checked="" type="checkbox"/>	B	1	Länge der Original-Schraube		
<input checked="" type="checkbox"/>	C	1	Original -Schraube		
<input checked="" type="checkbox"/>	D	4	Loctite 243 (blau) auf die neue Schraube auftragen		

ALLGEMEINES

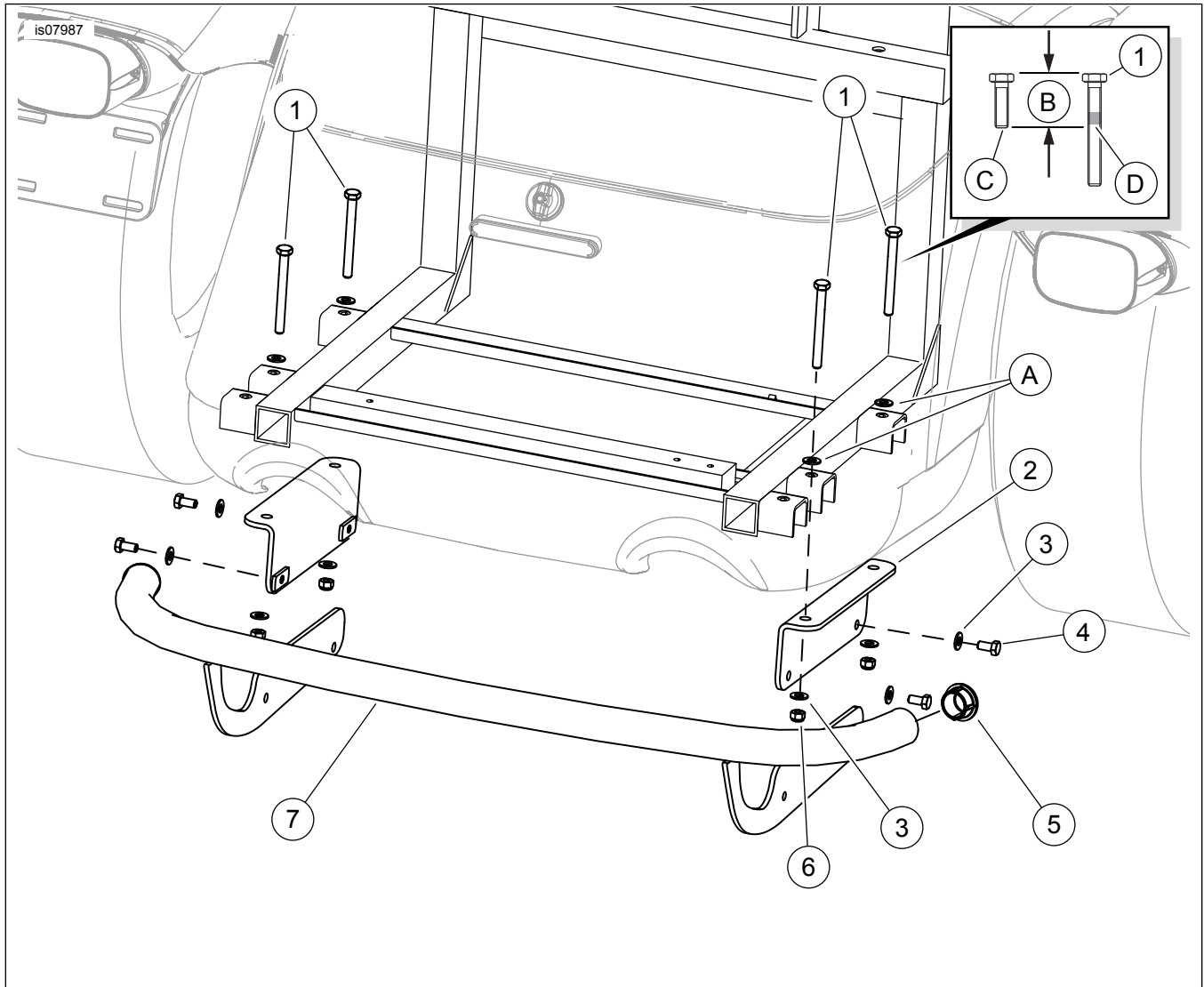
Die Anleitung ist auch elektronisch verfügbar. Führen Sie einen der folgenden Schritte aus, um zu überprüfen, ob Sie die aktuellste verfügbare Version verwenden:

- Gehen Sie zu h-d.com/isheets.
- Scannen Sie den QR-Code in der oberen linken Ecke der Anleitung.

HINWEIS

Diese Anleitung **kann ein zusätzliches Video** enthalten, um den Installateur mit der Erläuterung eines bestimmten Teils der Baugruppe bei der Montage zu unterstützen. Am Ende dieser Anleitung ist möglicherweise ein entsprechendes Video verlinkt.

Modelle

Informationen zur Modellausstattung finden Sie im Teile und Zubehör (P&A) Einzelhandelskatalog oder im Abschnitt Teile und Zubehör von www.harley-davidson.com.

Achten Sie darauf, immer die neueste Version der Einbauanleitung zu verwenden. Diese finden Sie unter: h-d.com/isheets

Wenden Sie sich an das Harley-Davidson Customer Support Center unter 1-800-258-2464 (nur USA) oder 1-414-343-4056.

Einbauanforderungen

Für den ordnungsgemäßen Einbau dieses Satzes ist das separat erhältliche LOCTITE 243 MEDIUM STRENGTH THREADLOCKER AND SEALANT (BLAU) (99642-97) erforderlich.

Für den Einbau dieses Satzes kann die Hilfe eines Assistenten erforderlich sein.

⚠ WARNUNG

Die Sicherheit von Fahrer und Sozius hängt vom korrekten Einbau dieses Satzes ab. Falls es nicht möglich ist, dieses Verfahren selbst durchzuführen, bzw. nicht die richtigen Werkzeuge vorhanden sind, muss der Einbau von einem Harley-Davidson Händler durchgeführt werden. Unsachgemäßer Einbau dieses Satzes kann zu schweren oder tödlichen Verletzungen führen. (00308b)

VORBEREITUNG

1. Die Feststellbremse des Fahrzeugs aktivieren.

AUSBAU

1. Die Aufbewahrungskofferauskleidung entfernen.

EINBAU

1. Siehe Abbildung 1. Die vier Schrauben mit Unterlegscheiben (A) im Boden des Aufbewahrungskoffers ausfindig machen, mit denen der Koffer am hinteren Rahmen befestigt ist. Eine der Schrauben entfernen, aber die Unterlegscheibe an ihrem Platz lassen. Die Schraube für den nächsten Schritt aufbewahren, danach entsorgen.
2. Gewindesicherungsmittel auf die langen Schrauben (1) auftragen.

Verbrauchsmaterial: LOCTITE 243 MEDIUM STRENGTH
THREADLOCKER AND SEALANT (BLAU) (99642-97)

HINWEIS

Alle vier langen Schrauben (1) einsetzen, bevor eine der Schrauben angezogen wird.

- a. Die Länge (B) der Original-Schraube (C) auf der **neuen** langen Schraube (1) markieren.
 - b. Gewindegewindemittel (D) auf 10 mm (3/8 Zoll) des Schraubengewindes auf der Kopfseite der Markierung auftragen.
3. Jede lange Schraube (1) durch die Unterlegscheibe (A) und den Boden des Aufbewahrungskoffers einbauen. Festziehen.
Drehmoment: 24,4 N·m (18 ft-lbs)

HINWEIS

Die Befestigungshalterungen wie in Abbildung 1 gezeigt ausrichten.

4. Die Befestigungshalterungen (2) mit den Sicherungsmuttern (6) und Unterlegscheiben (3) an der Unterseite des Rahmens einbauen.
- a. Nur so fest anziehen, dass die Halterung den Rahmen leicht berührt.
5. Gewindegewindemittel auf die Gewinde der kurzen Schrauben (1) auftragen.

Verbrauchsmaterial: LOCTITE 243 MEDIUM STRENGTH
THREADLOCKER AND SEALANT (BLAU) (99642-97)

HINWEIS

Die Heckschutzbaugruppe wird außerhalb der Halterungen (2) angebracht.

6. Den Heckschutz (7) an seinen Platz heben.
- a. Mit den kurzen Schrauben (4) und Unterlegscheiben (3) befestigen. Festziehen.
Drehmoment: 24,4 N·m (18 ft-lbs)
7. Den Heckschutz gleichmäßig an der Kontur der unteren Karosserie ausrichten, um ein optimales Erscheinungsbild zu erzielen und einen Freiraum zwischen dem Bügel und der Fahrzeugkarosserie zu gewährleisten.
8. Die vier Sicherungsmuttern (6) anziehen, während ein Helfer die Schraubenköpfe im Aufbewahrungskoffer festhält. Festziehen.
Drehmoment: 24,4 N·m (18 ft-lbs)

FERTIGSTELLEN

1. Die Auskleidung des Aufbewahrungskoffers anbringen.
2. Die Feststellbremse des Fahrzeugs lösen.