



KULJETTAJAN SELKÄNOJASARJA

YLEISET TIEDOT

Taulukko 1. Yleistä

Sarjat	Ehdotetut työkalut	Osaamistaso ⁽¹⁾
52300409, 52300745	Suojalasit	

(1) Tarvitaan vain yksinkertaisia työkaluja ja menetelmiä

SARJAN SISÄLTÖ

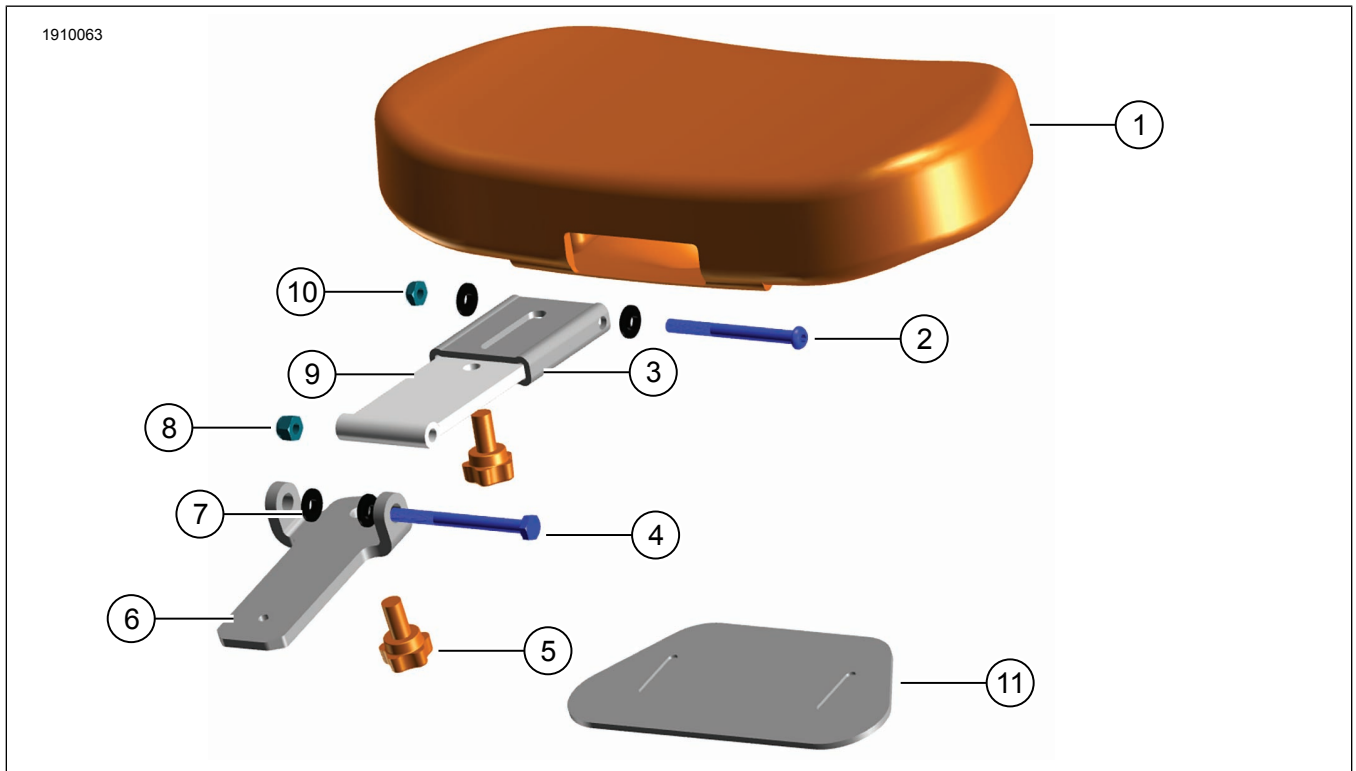

Kuva 1. Sarjan sisältö: Selkänoja - kuljettaja

Taulukko 2. Sarjan sisältö: Kuljettajan selkänojasarat

<input checked="" type="checkbox"/>	Tarkista, että kaikki sisältö löytyy sarjasta ennen asentamisen aloittamista ja ennen kuin irrotat osia ajoneuvosta.				
	Kohde	Määrä	Kuvaus	Osanro	Muistiinpanoja
<input type="checkbox"/>	1	1	Selkänojakokoonpano	Ei myytävänä erikseen	
<input type="checkbox"/>	2	1	Ruuvi, kupukanta	Ei myytävänä erikseen	
<input type="checkbox"/>	3	1	Nivelpäinen selkänoja	Ei myytävänä erikseen	
<input type="checkbox"/>	4	1	8. luokan kuusiokantaruuvi, musta	Ei myytävänä erikseen	
<input type="checkbox"/>	5	2	Säätönuppi (2)	51868-06A	
<input type="checkbox"/>	6	1	Alempi asennuskannatin	Ei myytävänä erikseen	
<input type="checkbox"/>	7	4	Olkapultin aluslevy, nylon	Ei myytävänä erikseen	
<input type="checkbox"/>	8	1	Lukkomutteri, ruostumaton teräs, musta oksidi	Ei myytävänä erikseen	
<input type="checkbox"/>	9	1	Ylempi asennuskannatin	Ei myytävänä erikseen	
<input type="checkbox"/>	10	1	Lukkomutteri, ruostumaton teräs	Ei myytävänä erikseen	
<input type="checkbox"/>	11	1	Säätönupin suojus	50700055	

YLEISTÄ

Mallit

Mallien sovitettiedot löytyvät Varaosat ja lisävarusteet (P&A) -vähittäismyyntiluettelosta tai www.harley-davidson.com :n "Parts and Accessories" (osat ja lisävarusteet) -osiosta.

Tarkista, että käytät käyttöohjeiden uusinta versiota. Se löytyy osoitteesta: h-d.com/isheets

Ota yhteyttä Harley-Davidson asiakastukikeskukseen numerossa 1-800-258-2464 (vain Yhdysvallat) tai 1-414-343-4056.

Asennusvaatimukset

⚠ VAROITUS

Kuljettajan ja matkustajan turvallisuus riippuu tämän sarjan oikeasta asennuksesta. Noudata korjaamokäsikirjan menettelyjä. Jos toimenpide on mielestäsi liian vaikea tai sinulla ei ole sen tekemiseen tarvittavia työkaluja, pyydä Harley-Davidson-jälleenmyyjää tekemään asennus. Tämän sarjan virheellinen asennus voi aiheuttaa kuoleman tai vakavan loukkaantumisen. (00333b)

HUOMAUTUS

Tässä ohjelehdessä viitataan korjaamokäsikirjan tietoihin. Tämän asianmukainen asennus vaatii saman vuoden ja mallin moottoripyörän korjaamokäsikirjaa, joka on saatavissa:

- Harley-Davidson-jälleenmyyjältä.
- H-D-palvelun tietoportaaali tarjoaa tilauspohjaisen käyttöoikeuden useimmille vuoden 2001 ja sitä uudemmille malleille. Katso lisätietoja kohdasta usein kysytyä tilauksista

IRROTA

1. Irrota satula. Katso korjaamokäsikirjaa
2. Irrota tarttumishihnan toinen puoli. Katso huolto-oppaasta.

ASENNA

1. Kuva 2 Syötä tartuntahihna säätönupin suojuksen läpi.
2. Kiinnitä tartuntahihna ajoneuvoon.
3. Asenna satula. Kun satula on asennettu, tarkista sen kiinnitys nostamalla sitä. Katso korjaamokäsikirjaa

HUOMAUTUS

Kuljettajan selkänojan runkoliittimeen pääsee käsiksi erottamalla kuljettajan ja matkustajan istuinosat käsin.

4. Aseta alempi asennuskannatin satulan runkoliittimeen kuljettajan selkänojan ollessa taitettuna eteenpäin.

HUOMAUTUS

Selkänojan ollessa oikeassa asennossa tulisi kuulua napsahdus.

5. Paina kuljettajan selkänojakokoonpanoa alas kunnes se on täysin paikallaan.

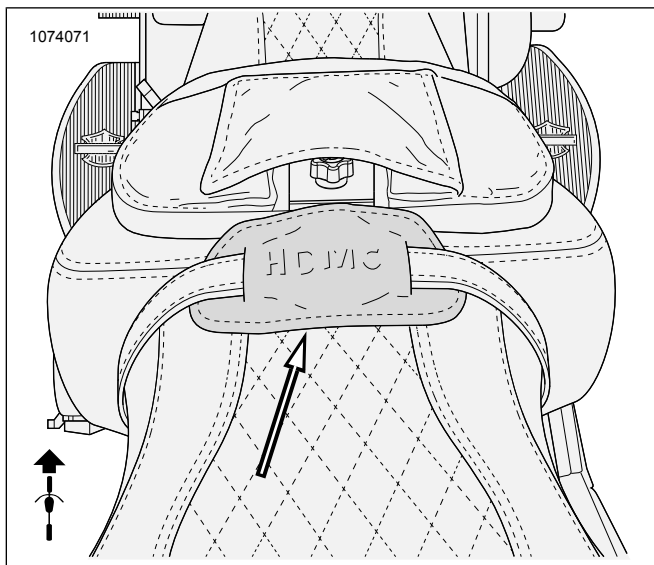

Kuva 2. Säätönupin kansi asennettu

SÄÄTÄMINEN

1. Nosta selkänojaa ja säädä sitä tarpeen mukaan lisätäksesi kuljettajan istuinmukavuutta.

HUOMAUTUS

Kuva 3

- Korkeussäätönuppia löysätään selkänojan liukumisen mahdollistamiseksi ja sen jälkeen kiristetään, että selkänoja saadaan lukittua paikalleen.
- Etukenon säätönuppia käännetään myötä- tai vastapäivään, jolloin selkänoja kallistuu eteen- tai taaksepäin.

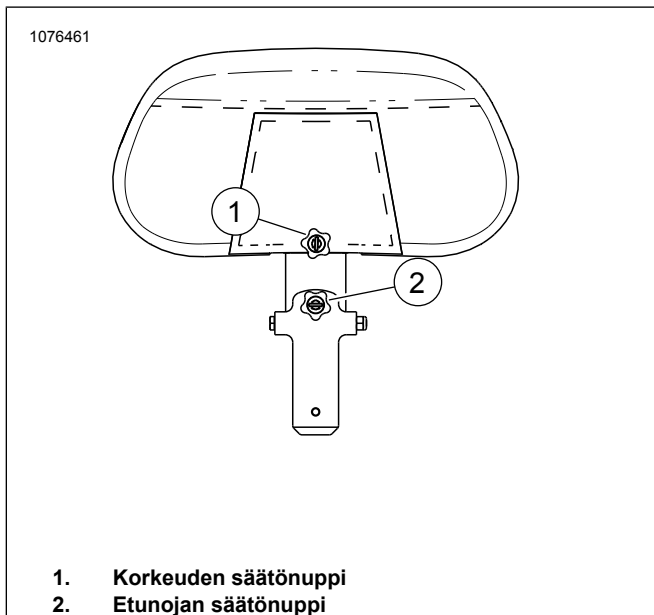

1. Korkeuden säätönuppi
2. Etunojan säätönuppi

Kuva 3. Kuljettajan selkänojan säätönupit