



KIT SPĂTAR PENTRU PILOT

INFORMAȚII GENERALE

Tabelul 1. Informații generale

Kituri	Instrumente propuse	Nivelul de calificare ⁽¹⁾
52300409, 52300745	Ochelari de protecție	

(1) Sunt necesare numai instrumente și tehnici simple

CONȚINUTUL KITULUI



Figura 1. Conținut kit: Spătar - Pilot

Tabelul 2. Conținut kit: Kituri spătar pentru pilot

<input checked="" type="checkbox"/>	Verificați dacă toate articolele sunt prezente în Kit înainte de instalarea sau eliminarea de elemente din vehicul.				
	Articol	Cant.	Descriere	Cod de produs	Observații
<input type="checkbox"/>	1	1	Ansamblu spătar	Nu se vinde separat	
<input type="checkbox"/>	2	1	Șurub, cap buton	Nu se vinde separat	
<input type="checkbox"/>	3	1	Spătar cu cap pivotant	Nu se vinde separat	
<input type="checkbox"/>	4	1	Șurub grad 8 cap hex, negru	Nu se vinde separat	
<input type="checkbox"/>	5	2	Buton reglare	51868-06A	
<input type="checkbox"/>	6	1	Suport de montare inferior	Nu se vinde separat	
<input type="checkbox"/>	7	4	Șaibă cu guler, nailon	Nu se vinde separat	
<input type="checkbox"/>	8	1	Piuliță de blocare, oțel inox, oxid negru	Nu se vinde separat	
<input type="checkbox"/>	9	1	Suport de montare superior	Nu se vinde separat	
<input type="checkbox"/>	10	1	Piuliță de blocare, oțel inox	Nu se vinde separat	
<input type="checkbox"/>	11	1	Capac buton de reglare	50700055	

GENERAL

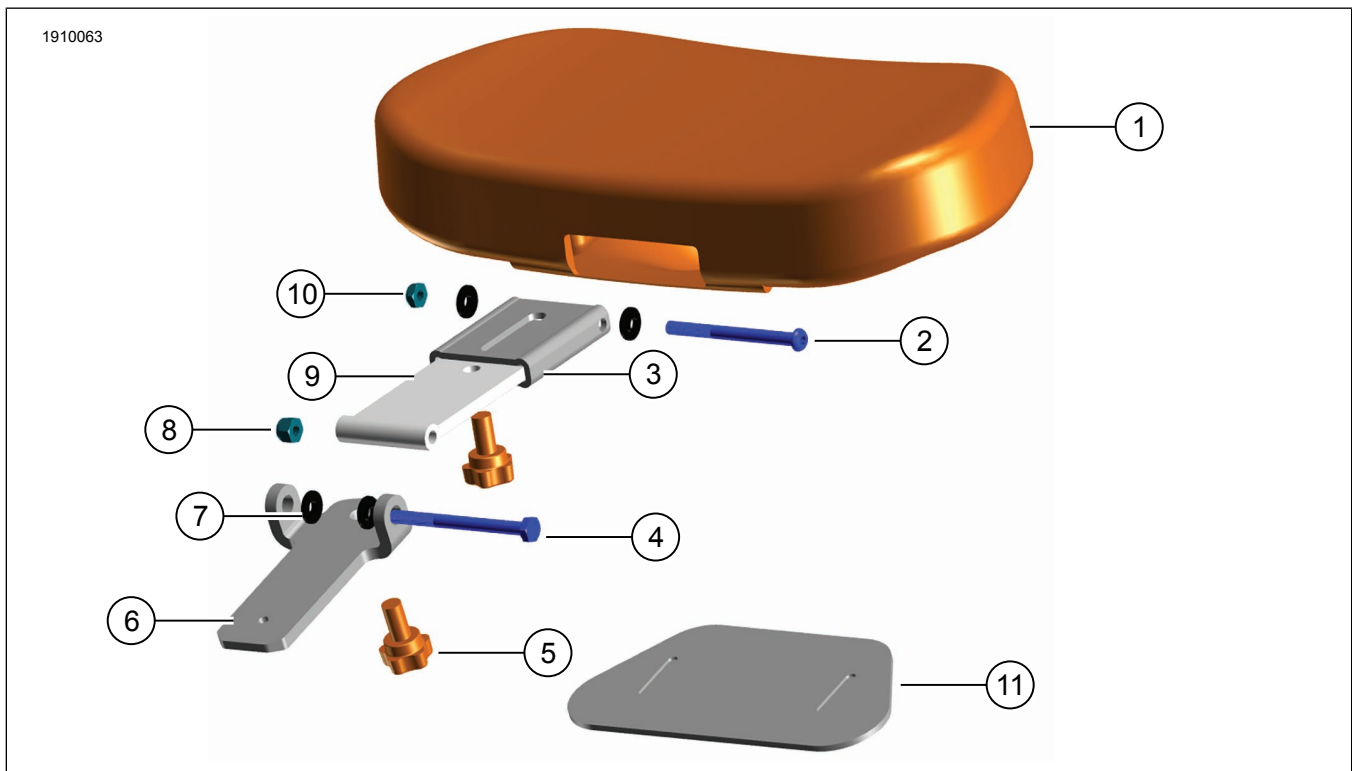
Modele

Pentru informații privind montarea pe anumite modele, consultați catalogul Piese și accesorii (P&A) de vânzare cu amănuntul sau secțiunea Piese și accesorii de pe www.harley-davidson.com.

Verificați că utilizați cea mai recentă versiune a instrucțiunilor. Aceasta este disponibilă la: h-d.com/isheets

Contactați Harley-Davidson Customer Support Center (Centrul de asistență pentru clienți) la 1-800-258-2464 (numai SUA) sau 1-414-343-4056.

Cerințe pentru montare

▲ AVERTISMENT

Siguranța motociclistului și a pasagerului depinde de instalarea corectă a acestui kit. Utilizați procedurile corespunzătoare din manualul de service. Dacă nu aveți capacitatea de a efectua procedura sau dacă nu aveți instrumentele corecte, lăsați un dealer Harley-Davidson să efectueze instalarea. Instalarea necorespunzătoare a acestui kit ar putea conduce la deces sau la vătămări grave. (00333b)

OBSERVAȚIE

Această fișă de instrucțiuni se referă la informațiile din manualul de service. Pentru montare, este necesar un manual de service pentru anul/modelul acestei motociclete și care se procură de la:

- Un dealer Harley-Davidson.
- La Portalul informațiilor de service H-D accesul este disponibil pe bază de abonament pentru majoritatea modelelor din 2001 și modelele mai noi. Pentru mai multe informații consultați Întrebări frecvente despre abonamente

DEMONTAȚI

1. Scoateți șaua. Consultați manualul de service.
2. Scoateți o parte a curelei de susținere. Consultați manualul de service.

MONTAȚI

1. Figura 2 Treceți cureaua de susținere prin capacul butonului de reglare.
2. Atașați cureaua de prindere la vehicul.
3. Montați șaua. După montarea șeii, trageți de ea în sus pentru a verifica fermitatea fixării. Consultați manualul de service.

OBSERVAȚIE

Recipientul pentru spătarul pilotului poate fi accesat prin separarea manuală a secțiunilor scaunelor de pilot și de pasager.

4. Cu spătarul pilotului pliat înainte, introduceți suportul de montare inferior în recipientul scaunului.

OBSERVAȚIE

Un clic ar trebui să se audă atunci când spătarul este în poziția corectă.

5. Apăsăți ansamblul spătarului pilotului până când este așezat complet.



Figura 2. Capac buton reglare instalat

REGLARE

1. Ridicați spătarul și reglați-l după cum este necesar pentru confortul pilotului.

OBSERVAȚIE

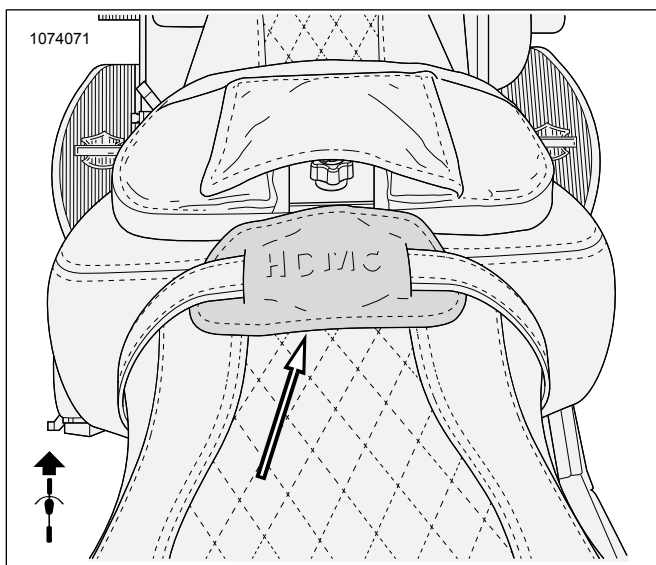
Figura 3

- Butonul de reglare a înălțimii este slăbit pentru a permite alunecarea în sus sau în jos a spătarului, apoi se strânge pentru a-l bloca în poziție.
- Butonul de reglare a înclinării în avans este rotit în sens orar sau antiorar pentru a înclina spătarul înainte sau înapoi.

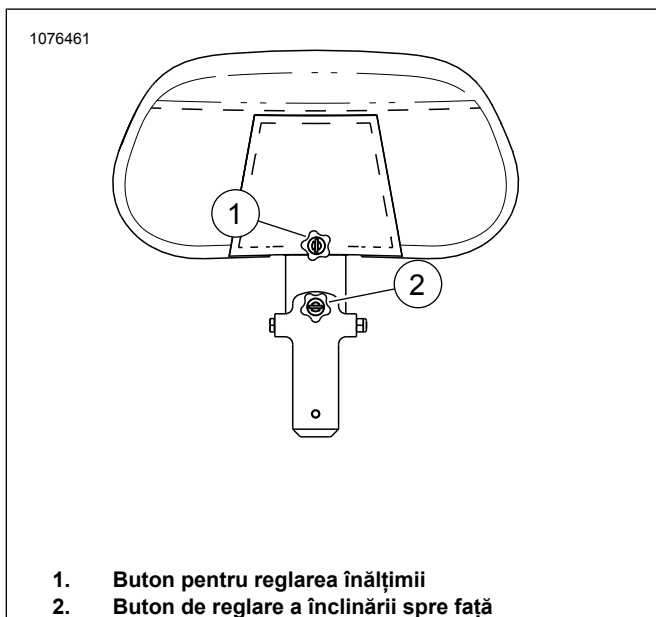

1. Buton pentru reglarea înălțimii
2. Buton de reglare a înclinării spre față

Figura 3. Butoane de reglare a spătarului pentru pilot