



KIT SANDARAN PENUNGGANG

MAKLUMAT UMUM

Jadual 1. Maklumat Am

Kit	Alat yang Dicadangkan	Tahap Kemahiran ⁽¹⁾
52300409, 52300745	Kaca Mata Keselamatan	

(1) Memerlukan alat dan teknik yang mudah sahaja

KANDUNGAN KIT

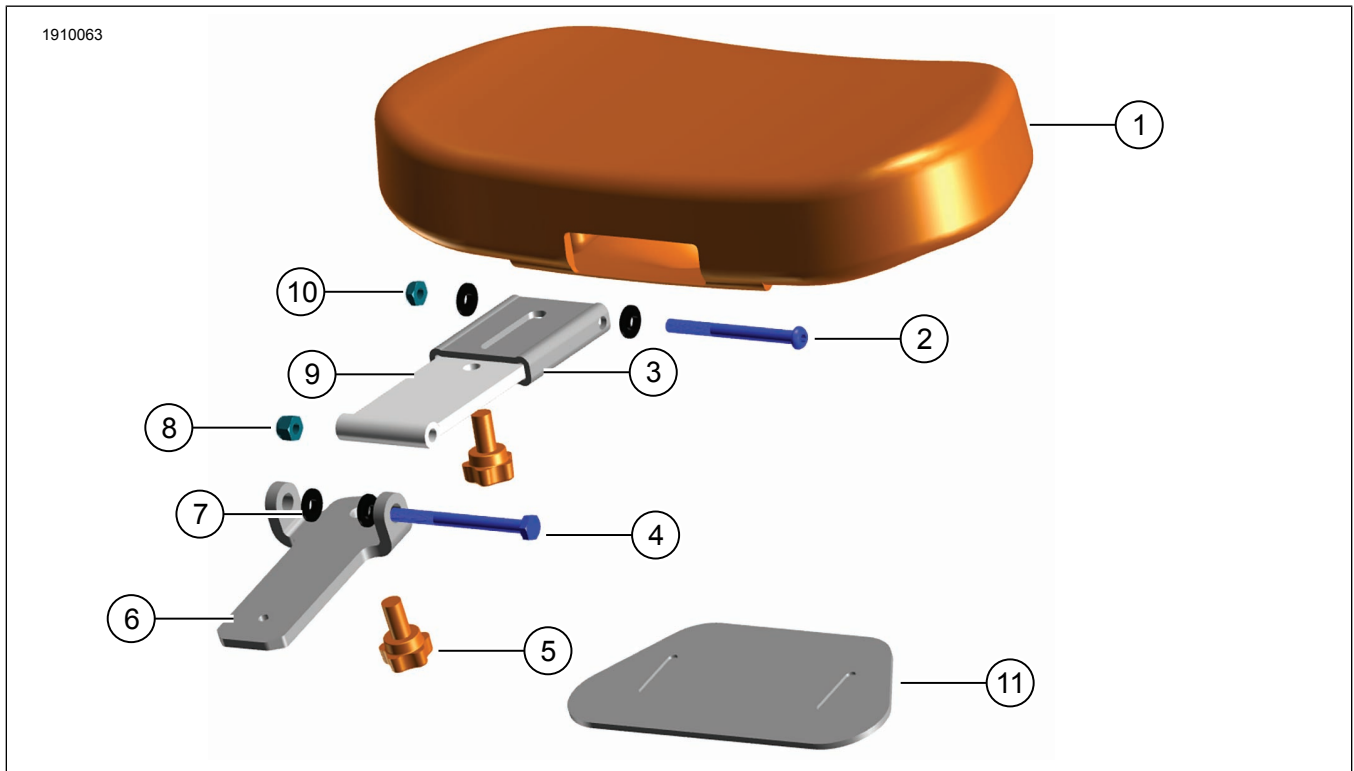

Rajah 1. Kandungan Kit: Sandaran - Penunggang



Jadual 2. Kandungan Kit: Kit Sandaran Penunggang

<input checked="" type="checkbox"/>	Sahkan semua kandungan terdapat dalam kit sebelum memasang atau menanggalkan item daripada kenderaan.				
Item	Kuantiti	Penerangan	No. Bahagian	Nota	
<input type="checkbox"/>	1	1	Pemasangan sandaran	Tidak dijual secara berasingan	
<input type="checkbox"/>	2	1	Skru, kepala butang	Tidak dijual secara berasingan	
<input type="checkbox"/>	3	1	Sandaran kepala pangsi	Tidak dijual secara berasingan	
<input type="checkbox"/>	4	1	Gred 8 skru penutup Heks, hitam	Tidak dijual secara berasingan	
<input type="checkbox"/>	5	2	Tombol pelarasan	51868-06A	
<input type="checkbox"/>	6	1	Pendakap pelekap bawah	Tidak dijual secara berasingan	
<input type="checkbox"/>	7	4	Sesendal bahu, nilon	Tidak dijual secara berasingan	
<input type="checkbox"/>	8	1	Nat kunci, keluli tahan karat, oksida hitam	Tidak dijual secara berasingan	
<input type="checkbox"/>	9	1	Pendakap pelekap atas	Tidak dijual secara berasingan	
<input type="checkbox"/>	10	1	Nat kunci, keluli tahan karat	Tidak dijual secara berasingan	
<input type="checkbox"/>	11	1	Sarung tombol pelaras	50700055	

UMUM

Model

Bagi maklumat perlengkapan model, lihat Bahagian dan Aksesori (P&A) Katalog Runcit atau Bahagian dan Aksesori di seksyen www.harley-davidson.com.

Sahkan penggunaan lembaran arahan versi yang terkini. Ia boleh didapati di: h-d.com/isheets

Hubungi Pusat Sokongan Pelanggan Harley-Davidson di 1-800-258-2464 (A.S. sahaja) atau 1-414-343-4056.

Keperluan bagi Pemasangan

▲ AMARAN

Keselamatan penunggang dan pembonceng bergantung pada pemasangan kit yang betul. Gunakan prosedur manual servis yang sesuai. Jika anda tidak berkeupayaan atau tidak memiliki alat yang betul untuk melakukan prosedur ini, minta pendedar Harley-Davidson memasangkannya. Pemasangan kit ini yang tidak betul boleh membawa maut atau kecederaan serius. (00333b)

CATATAN

Lembaran arahan ini merujuk kepada maklumat dalam manual servis. Pemasangan ini memerlukan manual servis bagi motosikal tahun dan model ini yang tersedia di:

- Pendedar Harley-Davidson.
- Portal Maklumat Servis H-D, iaitu akses langganan bagi kebanyakan model 2001 dan yang lebih baharu. Untuk maklumat lanjut, lihat Soalan lazim tentang langganan.

PENANGGALAN

1. Tanggalkan tempat duduk. Lihat manual servis.

2. Keluarkan satu bahagian tali cekau. Lihat manual Servis.

PEMASANGAN

1. Rajah 2 Suapan tali cekau melalui penutup tombol pelaras.
2. Pasang tali grab pada kenderaan.
3. Pasangkan tempat duduk. Selepas memasang tempat duduk, tarik tempat duduk ke atas untuk memastikan ia kukuh. Lihat manual servis.

CATATAN

Bekas sandaran penunggang boleh dicapai dengan memisahkan seksyen tempat duduk penunggang dan pembonceng dengan tangan.

4. Dengan penunggang penyandar dilipat ke hadapan, masukkan pendakap lekapan yang lebih rendah ke dalam bekas di tempat duduk.

CATATAN

Satu klik harus kedengaran apabila penyandar berada dalam kedudukan yang betul.

5. Tekan pemasangan sandaran penunggang ke bawah sehingga duduk sepenuhnya.

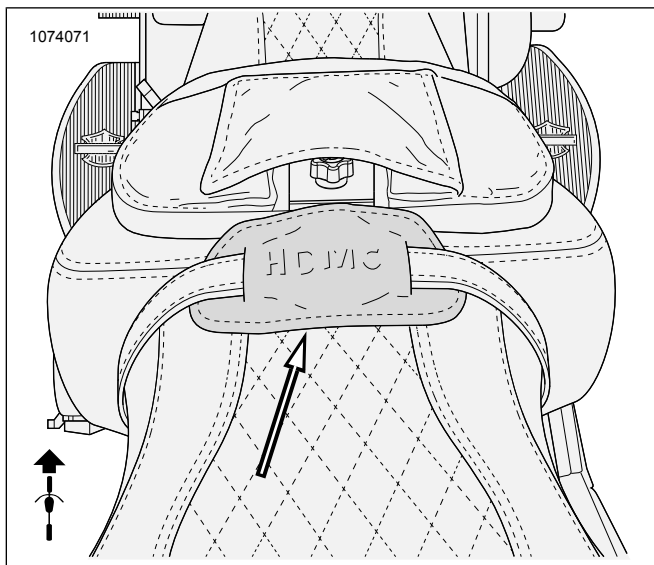

Rajah 2. Penutup Tombol Pelaras Dipasang

PELARASAN

1. Naikkan sandaran dan laraskan mengikut keselesaan penunggang.

CATATAN

Rajah 3

- Tombol pelarasan ketinggian dilonggarkan untuk membolehkan gelanggaran ke atas atau ke bawah sandaran, kemudian ketatkan kunci pada tempatnya.
- Tombol pelarasan kurang pemajuan dipusingkan mengikut arah jam atau lawan jam untuk menyengetkan ke depan atau belakang.

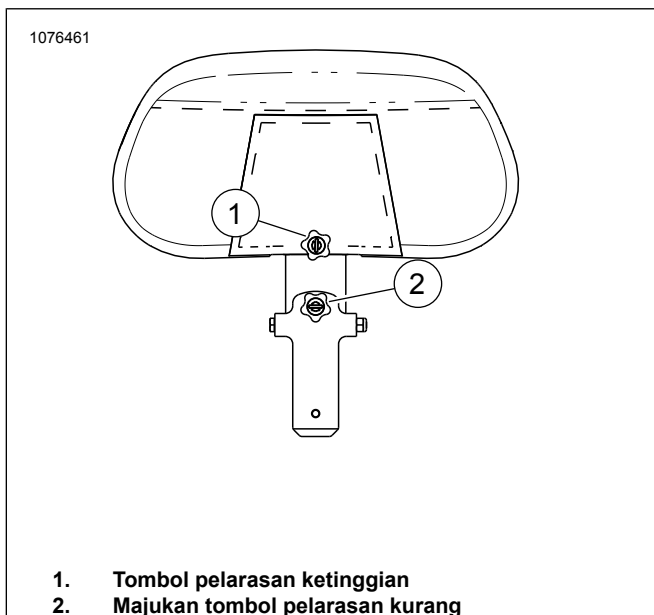

1. Tombol pelarasan ketinggian
2. Majukan tombol pelarasan kurang

Rajah 3. Tombol Pelarasan Sandaran Penunggang