



ZESTAW OPARCIA KIEROWCY

INFORMACJE OGÓLNE

Tabela 1. Informacje ogólne

Zestawy	Sugerowane narzędzia	Poziom umiejętności ⁽¹⁾
52300409, 52300745	Okulary ochronne	

(1) Potrzebne są tylko proste narzędzia i techniki

ZAWARTOŚĆ ZESTAWU

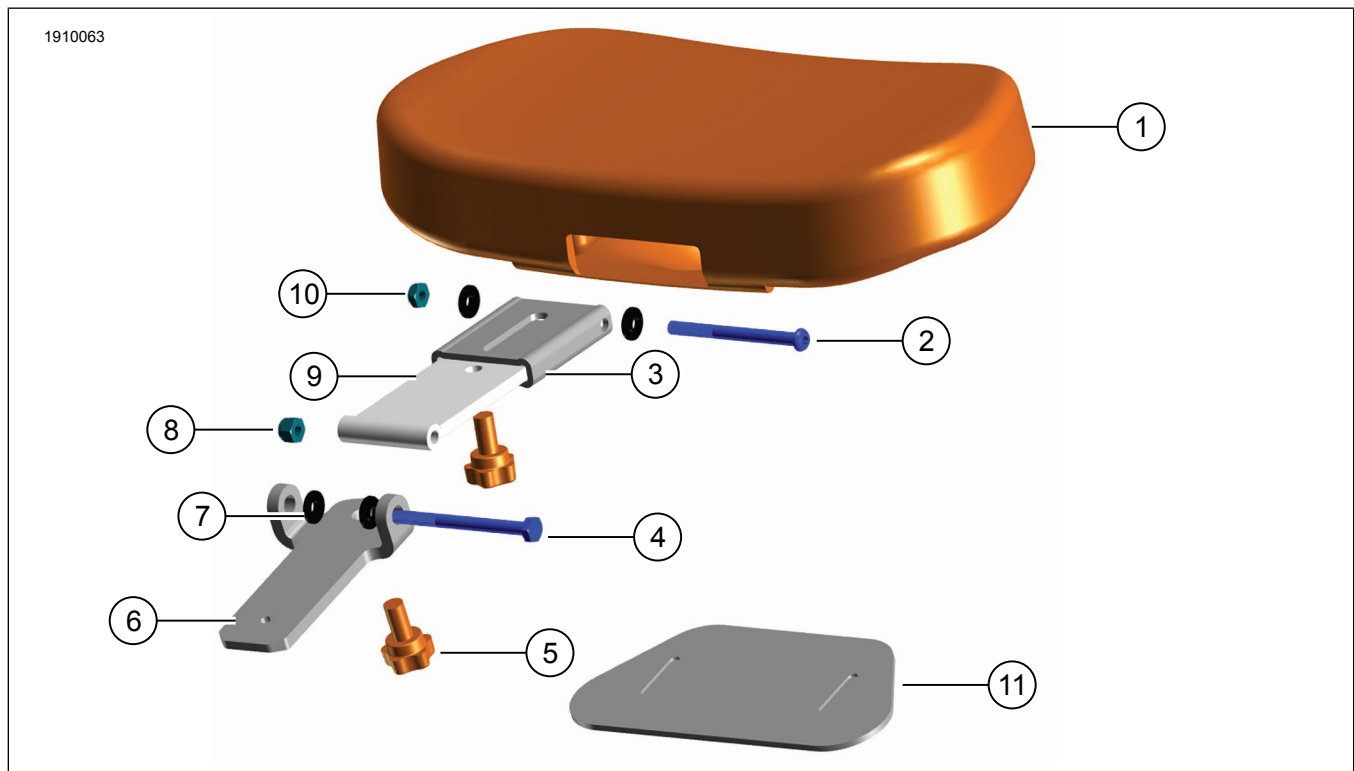

Rysunek 1. Zawartość zestawu: Oparcie - Kierowca



Tabela 2. Zawartość zestawu: Zestawy oparcia kierowcy

Przed rozpoczęciem montażu lub demontażu części pojazdu sprawdź, czy w zestawie są wszystkie części.					
<input checked="" type="checkbox"/>	Pozi- cja	Ilość	Opis	Nr kat.	Uwagi
<input type="checkbox"/>	1	1	Zespół oparcia	Nie jest sprzedawany jako oddzielna część zamienna	
<input type="checkbox"/>	2	1	Śruba, łeb kulisty	Nie jest sprzedawany jako oddzielna część zamienna	
<input type="checkbox"/>	3	1	Obrotowy podgłówek	Nie jest sprzedawany jako oddzielna część zamienna	
<input type="checkbox"/>	4	1	8 stopniowa śruba z łbem sześciokątnym, czarna	Nie jest sprzedawany jako oddzielna część zamienna	
<input type="checkbox"/>	5	2	Pokrętło do regulacji	51868-06A	
<input type="checkbox"/>	6	1	Dolny wspornik montażowy	Nie jest sprzedawany jako oddzielna część zamienna	
<input type="checkbox"/>	7	4	Podkładka kołnierзова, nylonowa	Nie jest sprzedawany jako oddzielna część zamienna	
<input type="checkbox"/>	8	1	Nakrętka blokująca, stal nierdzewna, czarna oksydowana	Nie jest sprzedawany jako oddzielna część zamienna	
<input type="checkbox"/>	9	1	Górny wspornik montażowy	Nie jest sprzedawany jako oddzielna część zamienna	
<input type="checkbox"/>	10	1	Nakrętka blokująca, stal nierdzewna	Nie jest sprzedawany jako oddzielna część zamienna	
<input type="checkbox"/>	11	1	Osłona pokrętła regulacyjnego	50700055	

INFORMACJE OGÓLNE

Modele

Informacje na temat osprzętu modelu można znaleźć w Części i akcesoria (P&A) katalogu detalicznym lub w dziale poświęconym częściom i akcesoriom www.harley-davidson.pl.

Sprawdź, czy korzystasz z najnowszej wersji instrukcji. Jest on dostępny na: h-d.com/isheets

Skontaktuj się z centrum obsługi klientów Harley-Davidson pod numerem 1-800-258-2464 (tylko USA) lub 1-414-343-4056.

Wymagania dotyczące montażu

▲ OSTRZEŻENIE

Od prawidłowego zamontowania części z tego zestawu zależy bezpieczeństwo kierującego i pasażera. Wykonaj odpowiednie procedury z instrukcji serwisowej. Osoby niebędące w stanie przeprowadzić tej procedury lub niedysponujące odpowiednimi narzędziami powinny zlecić wykonanie montażu dealerowi firmy Harley-Davidson. Niewłaściwy montaż części z tego zestawu może być przyczyną śmierci lub poważnych obrażeń ciała. (00333b)

UWAGA

Ta karta instrukcji dotyczy informacji pochodzących z instrukcji serwisowej. Do montażu tego zestawu potrzebna jest instrukcja

serwisowa przeznaczona do określonego roku/modelu motocykla, która jest dostępna:

- u dealera Harley-Davidson.
- w portalu informacji serwisowych H-D, do którego dostęp oparty jest na subskrypcji i który dostępny dla większości modeli z 2001 roku i nowszych. Aby uzyskać więcej informacji, zobacz Często zadawane pytania dotyczące subskrypcji.

USUŃ

1. Zdejmij siedło. Zob. instrukcja serwisowa.
2. Wymontuj z jednej strony pasek uchwytu. Zob. instrukcja serwisowa.

ZAMONTUJ

1. Rysunek 2 Przełóż pasek uchwytu przez pokrywę pokrętła regulatora.
2. Przymocuj pasek uchwytu do pojazdu.
3. Zamontuj siedło. Po zamontowaniu siedła pociągnij za nie, aby upewnić się, że jest odpowiednio zamocowane. Zob. instrukcja serwisowa.

UWAGA

Dostęp do gniazda w oparciu kierowcy można uzyskać rozdzielając ręką siedziska kierowcy i pasażera.

4. Przy złożonym do przodu oparciu kierowcy włóż dolny wspornik do gniazda w siodle.

UWAGA

Jeśli oparcie znajdzie się we właściwej pozycji, powinno być słychać kliknięcie.

5. Naciśnij zespół oparcia kierowcy w dół tak, aby zaklinowało się we właściwym położeniu.

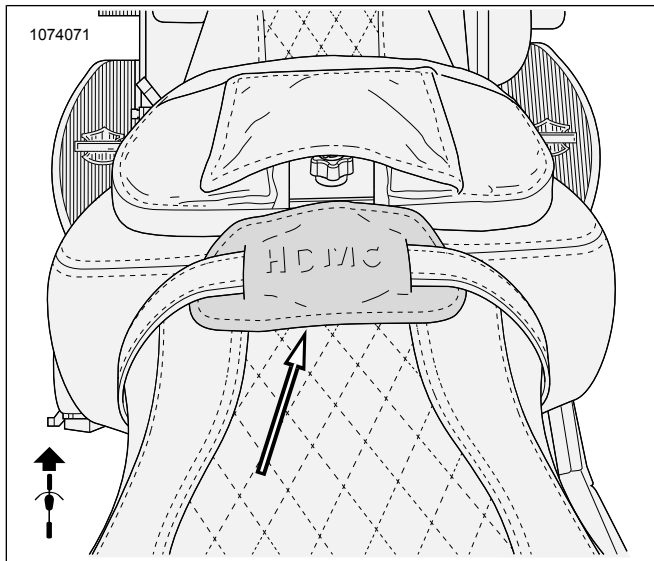

Rysunek 2. Zainstalowana pokrywa pokrętła regulatora

REGULACJA

1. Podnieś oparcie i dostosuj do potrzeb, aby zapewnić wygodę kierowcy.

UWAGA

Rysunek 3

- Pokrętło regulacji wysokości należy poluzować, aby umożliwić przesuwanie się oparcia w górę lub w dół, następnie należy je dokręcić, aby zablokować oparcie w odpowiednim położeniu.
- Pokrętło regulacji pochylenia należy obracać w prawo lub lewo, aby pochylić oparcie do przodu lub do tyłu.

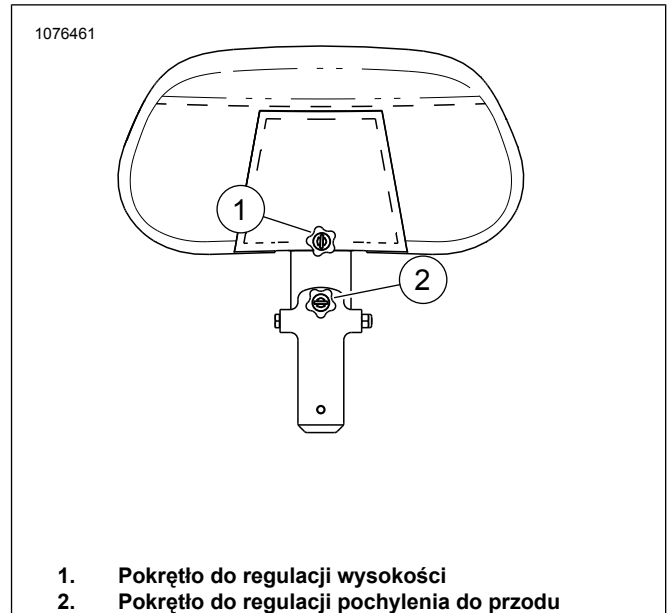

1. Pokrętło do regulacji wysokości
2. Pokrętło do regulacji pochylenia do przodu

Rysunek 3. Pokrętła do regulacji oparcia kierowcy