



說明

J06617

2025-01-23



線圈蓋

一般資訊

表格1。一般資訊

套件	建議工具	技能水準 ⁽¹⁾
57300213, 57300214, 57300289, 57300416, 57300417, 57300418	防護眼鏡、扭矩扳手、平頭螺絲起子	
(1) 按扭矩值或其他適當工具和所需技術進行緊固		

套件內容



圖1。套件內容：線圈蓋

表格2。套件內容：線圈蓋套件

請先確認工具包內具備所有內容，再於車輛上安裝或拆卸項目。					
<input checked="" type="checkbox"/>	項目	數量	說明	Part No.	附註
<input type="checkbox"/>	1	1	螺絲，鍍鉻	10200731	工具包：57300213
<input type="checkbox"/>			螺絲，黑色	10200730	工具包：57300214
<input type="checkbox"/>			螺絲，鍍鋅	10201184	工具包：57300289, 57300416, 57300417, 57300418
<input type="checkbox"/>	2	1	線圈蓋	不單獨出售	
<input type="checkbox"/>	3	1	隔塊	12400199	工具包：57300289, 57300416, 57300417, 57300418
<input type="checkbox"/>	4	1	墊圈	不單獨出售	工具包：57300289, 57300416, 57300417, 57300418
<input type="checkbox"/>	5	1	泡沫墊	不單獨出售	工具包：57300416, 57300417, 57300418
<input type="checkbox"/>	6	3	固定膠帶	不單獨出售	工具包：57300416, 57300417, 57300418
<input type="checkbox"/>	7	3	固定膠帶	不單獨出售	工具包：57300416, 57300417, 57300418
<input type="checkbox"/>	8	1	插件、線圈蓋	不單獨出售	工具包：57300416, 57300417, 57300418

概述

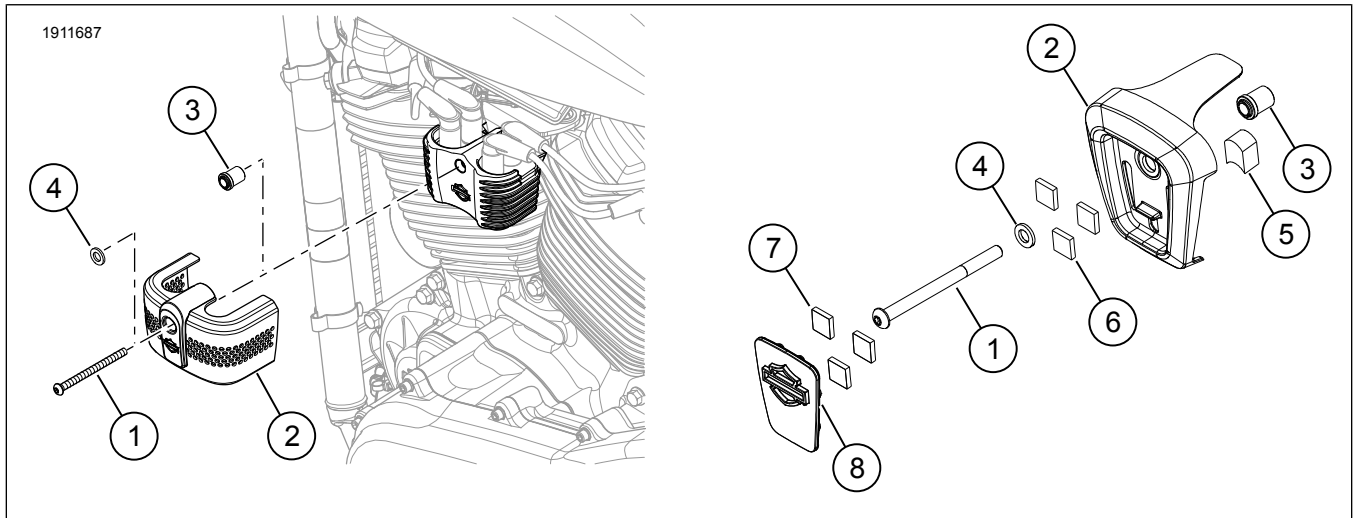
車型

有關車型裝配資訊，請參閱 www.harley-davidson.com 中的零件和配件 (P&A) 零售目錄或零件和配件部分。

確認使用最新版的說明書。可在以下位置取得：
h-d.com/isheets

Harley-Davidson Customer Support Center，電話：
1-800-258-2464 (僅限美國) 或 1-414-343-4056。

安裝要求

▲ 警告

此工具包的正確安裝攸關騎士與乘客的安全。請使用適當的維修手冊程序。如果該程序不在您的能力範圍內，或者您沒有正確的工具，請讓Harley-Davidson經銷商進行安裝。此工具包安裝不當，可能造成死亡或重傷。(00333b)

附註

此說明書參考維修手冊上的資訊。此安裝需要一份適用該年份及重車車型的維修手冊，可從下列管道獲得：

- Harley-Davidson 經銷商。
- H-D 保養資訊入口網站是一款可用於多數 2001 年款及更新款車型的訂閱服務。如需更多資訊，請參閱關於訂閱的常見問題。

準備

1. 取下主保險絲。請參閱維修手冊。

拆卸

1. 取下原廠配備 (OE) 線圈安裝螺絲。捨棄。

安裝

1. 在線圈上安裝線圈蓋。
 - a. 套件 57300213、57300214：螺絲(1)和線圈蓋(2)。
 - b. 套件 57300289、57300416、57300417、57300418：螺絲(1)、墊圈(4)、線圈蓋(2)和隔塊(3)。
2. 鎖緊螺絲(1)。
 - a. 套件 57300213、57300214
扭矩: 14.9–18.9 N·m (11–14 ft-lbs)
 - b. 套件 57300289
扭矩: 14.9–16.3 N·m (11–12 ft-lbs)
3. 套件 57300416、57300417、57300418：在線圈上安裝線圈蓋。

附註

擰緊螺絲(1)時，確保線圈蓋纏繞在線圈組頂部。

- a. 安裝螺絲(1)、墊圈(4)、線圈蓋(2)、隔塊(3)和墊片(5)。

- b. 鎖緊螺絲(1)。
扭矩: 17.6–18.9 N·m (13–14 ft-lbs)
- c. 將插件(8)安裝到線圈蓋(2)上。

4. 插件移除：

- a. 將螺絲起子的邊緣放進位於插件和線圈蓋底部的槽口中。
- b. 輕輕向外撬起以取出。

完成

1. 安裝主保險絲。請參閱維修手冊。