



SE120R SCREAMIN' EAGLE PRO RACE-USE CRATE ENGINE

PANGKALAHATAN

Numero ng Kit

19206-13

Mga Modelo

Para sa impormasyon tungkol sa pagiging sukat sa modelo, tingnan ang P&A Retail Catalog o ang seksyon ng Mga Piyesa at Accessory ng www.harley-davidson.com (English lamang).

TALA

Ang makinang ito ay para sa pangkarerang gamit lamang! Dapat mong alisin ang label ng emisyon at plaka ng lisensya mula sa pabrika tsasis.

TALAN NG NILALAMAN

Talahanayan 1.

TALAN NG NILALAMAN	
Pahina	Paksa
1	PAGKAKABIT NG MAKINA NG SE120R
3	ISPESIPIKASYON NG MAKINA NG SE120R
3	MANUFACTURING TOLERANCES
5	MGA LIMITASYON NG PAGKALUMA NG SERBISYO
6	MGA CYLINDER NG SE120R
6	SE120R PISTONS
9	PAGPAPALIT/PAGSESERBISYO SA MGA PUSHROD
10	MGA PAMALIT NA PIYESA

Kinakailangan ng Mga Karagdagang Piyesa

Para sa 2007-2011 Softail na mga modelo (maliban sa FXCW at FXCWC): Ang pag-install ng SE High Capacity Compensator Kit (Part Number 40274-08A) ay **KINAKAILANGANG** para sa pag-install ng engine na ito.

Inirerekomendang synthetic engine oil, Screamin' Eagle SYN3® 20W50 (p/n 99824-03/00QT).

Clutch kit na susuportahan ang minimum na 140 ft-lbs ng torque.

SE throttle body, Air Cleaner at mga High Flow injector. Sumanguni sa Screamin' Eagle Pro Catalog o makipag-ugnayan sa isang dealer ng Harley-Davidson.

SE exhaust gaskets kit (p/n 17048-98).

Inirerekumenda ang oil cooler. Tingnan ang P&A retail na katalogo o ang seksyon ng Mga Piyesa at Accessory ng www.harley-davidson.com.

SE Pro Super Tuner. Sumanguni sa Screamin' Eagle Pro Catalog o makipag-ugnayan sa isang dealer ng Harley-Davidson.

Tingnan ang naaangkop na mga seksyon sa manwal ng serbisyo para sa mga espesyal na kagamitang kinakailangan para maikabit ang kit na ito.

▲ BABALA

Ang kaligtasan ng nagmamaneho at pasahero ay nakasalalay sa tamang pag-i-install ng kit na ito. Gamitin ang naaangkop na mga pamamaraan sa manwal ng serbisyo. Kung ang pamamaraan ay hindi abot ng iyong kakayahan o wala kang mga angkop na kasangkapan, ipagawa sa isang dealer ng Harley-Davidson ang pag-i-install. Ang maling pag-i-install ng kit na ito ay maaaring magresulta sa kamatayan o malubhang pinsala. (00333b)

TALA

Tumutukoy sa impormasyon sa manwal ng serbisyo ang pahina ng tagubilin na ito. Ang manwal ng serbisyo para sa modelo ng inyong motorsiklo ay kinakailangan para sa pagkakabit na ito at ito ay makukuha sa isang dealer ng Harley-Davidson.

PAGTATANGGAL

Alisin ang OEM Engine

1. Iposisyon ang motorsiklo sa isang naaangkop na lift.

TALA

Kung ang sasakyan ay nilagyan ng Harley-Davidson Smart Security System, tingnan ang manwal ng may-ari para sa mga tagubilin upang i-disarm ang system.

2. Alisin ang upuan. Tingnan ang manwal ng serbisyo.

▲ BABALA

Kapag nagkukumpuni ng sistema ng gasolina, huwag manigarilyo o magpahintulot ng apoy o sparks sa paligid. Ang gasolina ay napakadaling lumiyab at lubhang sumasabog, na maaaring magresulta sa kamatayan o malubhang pinsala. (00330a)

3. Alisin ang pangunahing fuse. Tingnan ang manwal ng serbisyo.
4. Tanggalin ang tangke ng gasolina. Tingnan ang manwal ng serbisyo.
5. Sumanguni sa seksyon ng MAKINA ng naaangkop na manwal ng serbisyo para sa pagtanggali ng makina mula sa chassis.



PAGKAKABIT NG MAKINA NG SE120R

1. Bago i-install ang makina, siguraduhing walang mga debris o anumang kontaminado sa oiling system. Ang tangke ng langis ay dapat na ma-flush-out. Ang pag-flush ng tangke ay dapat gawin ng isang awtorisadong dealer o kwalipikadong technician.
2. Tanggalin ang mga takip ng daanan ng langis/mga plug sa makina hanggang sa interface ng transmisyon.
3. Sumangguni sa seksyon ng MAKINA ng naaangkop na manwal ng serbisyo para sa pagkabit ng makina sa chassis.
4. Para sa 2007-2011 Softail na mga modelo (maliban sa FXCW at FXCWC): I-install ang SE High Capacity Compensator Kit (40274-08A, binili nang hiwalay) kasunod ng mga tagubilin kasama sa kit. Para sa 2012-Mas Bagong Softail Models (Lahat ng FXCW at FXCWC): I-install ang orihinal na compensator ng kagamitan na sumusunod sa mga tagubilin sa manwal ng serbisyo.

Huling Assembly

1. Ikabit ang tangke ng gasolina. Tingnan ang manwal ng serbisyo.
2. Ikabit ang pangunahing fuse. Tingnan ang manwal ng serbisyo.
3. Ikabit ang upuan. Pagkatapos ikabit ang upuan, hilahin ang upuan upang matiyak kung nakakabit ito nang maayos. Tingnan ang manwal ng serbisyo.

PAUNAWA

Dapat mong i-recalibrate ang ECM kapag in-install ang kit na ito. Ang hindi maayos na pag-recalibrate ng ECM ay maaaring magresulta sa malubhang pinsala sa makina. (00399b)

4. I-download ang bagong ECM na kalibrasyon kapag ikinakabit ang kit na ito. Sumangguni sa Screamin' Eagle Pro Catalog o makipag-ugnayan sa isang dealer ng Harley-Davidson.
5. Pandaarin ang makina. Ulitin nang ilang beses upang tiyakin na tama ang operasyon.

OPERASYON

1. Sumangguni sa BREAK-IN RIDING RULES sa manwal ng may-ari para sa mga tagubilin sa pag-break-in sa bagong makina.

PAGMEMENTINA

1. Sumangguni sa ISKEDYUL NG PAGMEMENTINA na nasa naaangkop na manwal ng serbisyo o manwal ng may-ari.
2. Para sa engine assembly/disassembly sumangguni sa ENGINE section ng naaangkop na service manual.

ISPESIPIKASYON NG MAKINA NG SE120R

TALA

Ang mga sumusunod na seksyon ay nagbibigay ng natatanging impormasyon na hindi makikita sa manwal ng serbisyo sa

MAKINA na seksyon para sa Twin Cam 96™ alpha na mga makina mula sa mga Touring o Dyna na platform.

Talahanayan 2. Makina: SE Twin Cam 120R

Item	Ispesipikasyon	
Ratio ng Compression	10.5	
Bore	4.060 in.	103.12 mm
Stroke	4.625 in.	117.48 mm
Displacement	119.75 in.	1962.39 cc
Lubrication system	Pressurized na dry sump na may oil cooler	
Pinakamataas na pinapanatili na bilis ng engine	6200 RPM	

MANUFACTURING TOLERANCES

Sumangguni sa Twin-Cam 96™ mga ispesipikasyon ng makina na nasa manwal ng serbisyo para sa anumang ispesipikasyon na hindi ipinapakita sa sumusunod na mga talaan.

Talahanayan 3. Mga Cylinder Head

ITEM	IN.	MM
Valve guide sa head (mahigpit)	0.0020-0.0033	0.051-0.084
Intake valve seat sa head (mahigpit)	0.004-0.0055	0.102-0.140
Exhaust valve seat sa head (mahigpit)	0.004-0.0055	0.102-0.140

Talahanayan 4. Mga Valve

ITEM	IN.	MM
Ikasya sa guide (intake at exhaust)	0.0011-0.0029	0.028-0.074
Kakapalan ng Upuan	0.034-0.062	0.86-1.57
Pag-usli ng Stem mula sa cylinder head boss	1.990-2.024	50.55-51.41

Talahanayan 5. Mga Ispesipikasyon ng Valve Spring

ITEM	PRESYON	DIMENSYON
Sarado	180 libras (79 kilo)	1.800 pulgada (45.7 mm)
Buksan	500 libras (196 kilo)	1.177 pulgada (29.9 mm)
Malayang haba	n/a	2.210 pulgada (56.1 mm)

Talahanayan 6. Mga Piston

Piston:	Distansya (pulgada)
Piston-sa-cylinder na sukat (Maluwag)	0.0026-0.0036
Sukat ng piston pin (Maluwag)	0.0003-0.0008
Puwang sa dulo ng Top Ring	0.012-0.020
Puwang sa dulo ng Ikalawang Ring	0.016-0.024
Puwang sa Rail ng Ring na Pangontrol ng Langis	0.008-0.0028
Espasyo sa Gilid ng Top Ring	0.0010-0.0022
Espasyo sa Gilid ng Ikalawang Ring	0.0010-0.0022
Espasyo sa Gilid ng Ring na Pangontrol ng Langis	0.0003-0.0072

Talahanayan 7. Ispesipikasyon ng Cam - SE266E

Intake	Ispesipikasyon
Nagbubukas	24 BTDC
Nagsasara	58 ABDC
Tagal	262 °
Pinakamataas na Valve Lift	0.658 pulgada
Valve Lift @ TDC	0.208 pulgada
Exhaust	Ispesipikasyon
Nagbubukas	69 BBDC
Nagsasara	17 ATDC
Tagal	266 °
Pinakamataas na Valve Lift	0.658 pulgada
Valve Lift @ TDC	0.178 pulgada
Cam Timing @ 0.053 pulgada ng Tappet Lift sa Crankshaft Degrees	

MGA LIMITASYON NG PAGKALUMA NG SERBISYO

Maaaring gamitin ang mga limitasyon sa pagsusuot bilang gabay kapag nagpapasya kung muling gagamitin ang mga bahagi ng engine. Palitan ang mga ginamit na bahagi kapag lumampas ang mga sumusunod na limitasyon sa pagkasira.

TALA

Sumangguni sa Twin-Cam 96 na mga ispesipikasyon na nasa manwal ng serbisyo para sa anumang ispesipikasyon na hindi ipinapakita sa sumusunod na mga talaan

Talahanayan 8. Mga Cylinder

ITEM	PALITAN KAPAG LUMAMPAS ANG PAGKALUMA	
	IN.	MM
Taper	0.002	0.051
Lampas ng round	0.002	0.051
Pagkabaluktot ng gasket o mga O-ring na ibabaw: itaas	0.006	0.152
Pagkabaluktot ng gasket o mga O-ring na ibabaw: base	0.004	0.102

Talahanayan 9. Cylinder Bore

ITEM	PALITAN KAPAG LUMAMPAS ANG PAGKALUMA	
	IN.	MM
Istandard	4.062	103.17
0.010 pulgada sobrang laki	4.072	103.43

Talahanayan 10. Mga Piston

Piston-sa-cylinder na sukat (Maluwag)	Wear Limit (pulgada)
Sukat sa cylinder (Maluwag)	0.0061
Piston Pin na Sukat (Maluwag)	0.0011
Puwang sa dulo ng Top Ring	0.030
Puwang sa dulo ng Ikalawang Ring	0.034
Puwang sa Rail ng Ring na Pangontrol ng Langis	0.038
Espasyo sa Gilid ng Top Ring	0.0030
Espasyo sa Gilid ng Ikalawang Ring	0.0030
Espasyo sa Gilid ng Ring na Pangontrol ng Langis	0.0079

MGA CYLINDER NG SE120R

- Iposisyon ang motorsiklo sa naaangkop na lift.

TALA

Kung may Smart Security System ng Harley-Davidson ang sasakyan, sumangguni sa manwal ng may-ari para malaman ang mga tagubilin kung paano i-disable ang system.

- Alisin ang upuan alinsunod sa mga tagubilin sa manwal ng serbisyo.

▲ BABALA

Kapag nagkukumpuni ng sistema ng gasolina, huwag manigarilyo o magpahintulot ng apoy o sparks sa paligid. Ang gasolina ay napakadaling lumiyab at lubhang sumasabog, na maaaring magresulta sa kamatayan o malubhang pinsala. (00330a)

- Tanggalin ang pangunahing fuse. Sumangguni sa manwal ng serbisyo para sa motorsiklo.
- Tanggalin ang tangke ng gasolina alinsunod sa mga tagubilin sa manwal ng serbisyo.

Tanggalin ang mga Bahagi ng Makina.

- Sumangguni sa manwal ng serbisyo upang tanggalin ang nakakabit na assembly ng air cleaner.
- Tanggalin ang nakakabit na exhaust system habang sinusunod ang mga pamamaraan ng manwal ng serbisyo.
- I-disassemble ang top end ng makina. Sumangguni sa mga naaangkop na seksyon ng makina sa manwal ng serbisyo.

Ikabit ang mga Bahagi ng Top End ng Makina

TALA

Figure 1. Ang 4.060 in. cylinder base gasket (1) at cylinder head gasket (2) inalis ang pangangailangan para sa mga O-ring. Huwag gumamit ng mga O-ring sa mga cylinder dowel o mga cylinder spigot.

Kapag nagkakabit ng bagong base gasket (1), ikabit na ang naka-emboss na bahagi ay nasa baba at ang concave ay nasa taas.

- Sumangguni sa naaangkop sa manwal ng serbisyo at buuin ang makina habang sinusunod ang mga sumusunod na pagbabago:
 - Buuin ang top end ng makina gamit ang mga base gasket at head gasket na kasama sa kit. Sumangguni sa mga naaangkop na seksyon ng makina sa manwal ng serbisyo.

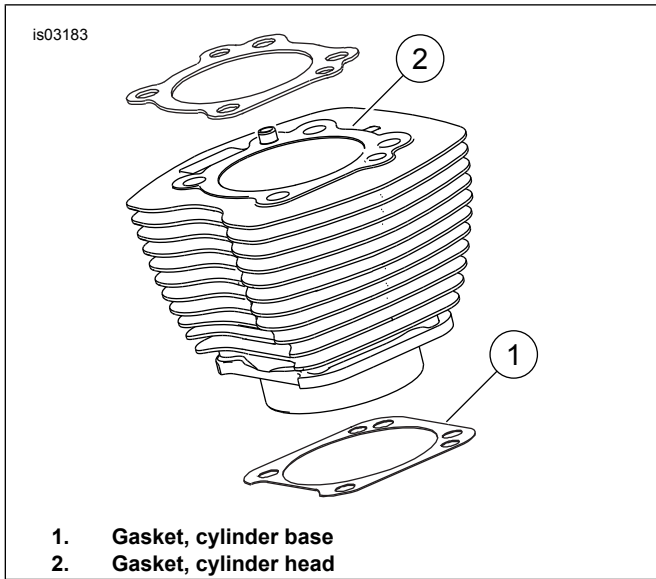

Figure 1. Mga Cylinder Gasket

Huling Assembly

1. Ikabit ang tangke ng gasolina. Tingnan ang manwal ng serbisyo.
2. Ikabit ang pangunahing fuse. Tingnan ang manwal ng serbisyo.
3. Ikabit ang upuan. Pagkatapos ikabit ang upuan, hilahin ang upuan upang matiyak kung nakakabit ito nang maayos. Tingnan ang manwal ng serbisyo.

SE120R PISTON

1. Sumangguni sa seksyon ng ENGINE ng manwal ng serbisyo

PAGKAKABIT

⚠ BABALA

Upang maiwasan ang aksidenteng pagsisimula ng sasakyan, na maaaring magdulot ng kamatayan o malubhang pinsala, alisin ang mga kable ng baterya (negatibong (-) kable muna) bago magpatuloy. (00307a)

⚠ BABALA

Tanggalin muna ang pagkakakonekta ng negatibong (-) kable ng baterya. Kapag napadikit ang positibong (+) kable sa ground habang nakakonekta ang negatibong (-) kable, maaaring maging sanhi ng pagsabog ng baterya ang mga magresultang pagsiklab, na maaaring magresulta sa kamatayan o malubhang pinsala. (00049a)

1. Sumangguni sa manwal ng serbisyo at sundin ang mga tagubilin na ibinigay upang alisin ang upuan at idiskonekta ang mga kable ng baterya, una ang negatibong kable.

⚠ BABALA

Kapag nagkukumpuni ng sistema ng gasolina, huwag manigarilyo o magpahintulot ng apoy o sparks sa paligid. Ang gasolina ay napakadaling lumiyab at lubhang sumasabog, na maaaring magresulta sa kamatayan o malubhang pinsala. (00330a)

2. Sumangguni sa MAKINA: Ang mga seksyon sa PAGKALAS NG MOTORSIKLO PARA SA PAGSESERBISYO at PAG-OVERHAUL SA TOP END, at PAG-DISASSEMBLE sa manwal ng serbisyo para sa cylinder head, mga pamamaraan sa pagtanggag ng cylinder at piston.
3. Sundin ang mga tagubilin sa MAKINA: SUBASSEMBLY SERVICE AND REPAIR, TOP END/ CYLINDER/ UPPER CONNECTING ROD na mga seksyon ng service manual para sa inspeksyon ng mga piyesa.
4. Tingnana ng MAKINA: SUBASSEMBLY SERVICE AND REPAIR, CYLINDER na seksyon ng service manual para sa boring at honing instructions.

TALA

Ikabit ang top ring (barrel-faced) at second ring (taper-faced Napier) na ang marka na "N" ay nakaharap sa taas. Ang mga oil ring rail ay maaaring ikabit na ang magkabilang panig ay nakaharap sa taas.

*Ang 4.060 inch cylinder base gasket at cylinder head gasket na kasama sa kit ay nag-aalis ng pangangailangan para sa mga O-ring (11273). **Huwag** gumamit ng mga O-ring sa mga cylinder dowel o mga cylinder spigot.*

Kapag nagkakabit ng bagong base gasket, ikabit na ang naka-emboss na bahagi ay nasa baba at ang concave ay nasa taas.

TALA

Ang pagsuri sa piston-to-cylinder fit sa lokasyong ito sa bawat talahanayan 11 ay para sa sanggunian.

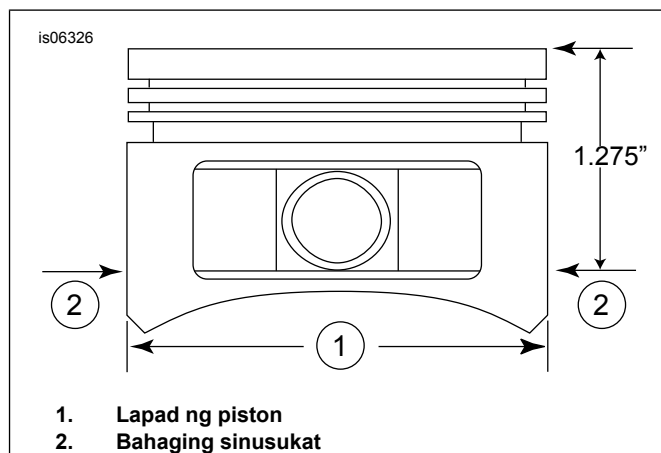

Figure 2. Mga Sukat ng Piston

5. Tingnan ang Figure 2 . Sukatin ang lapad ng piston (1), 90 degrees nang pahalang mula sa magkabilang gilid ng piston pin hole at 1.275 in. pababa mula sa ibabaw ng deck (itaas) ng piston (2). Tingnan ang talahanayan 11 para sa piston-to-cylinder fit sa lokasyong ito.

- Ang mga piston sa kit na ito ay hindi nakapartikular sa harapan at likuran. Ikabit ang piston na may marka na "HARAP" sa harapang cylinder na ang arrow ay nakaturo patungo sa **harap** ng makina. Ikabit ang piston na may marka na "LIKURAN" sa likurang cylinder na ang arrow ay nakaturo patungo sa **harap** ng makina.
- Sumangguni sa MAKINA: Ang seksyon ng TOP END OVERHAUL, ASSEMBLY sa manwal ng serbisyo para sa piston, cylinder at cylinder head na pamamaraan ng pagkakabit.

Talahanayan 11. Mga Ispesipikasyon

Piston:	Distansya (pulgada)
Piston-sa-cylinder na sukat (Maluwag)	0.0026-0.0036
Sukat ng piston pin (Maluwag)	0.0003-0.0008
Puwang sa dulo ng Top Ring	0.012-0.020
Puwang sa dulo ng Ikalawang Ring	0.016-0.024
Puwang sa Rail ng Ring na Pangontrol ng Langis	0.008-0.0028
Espasyo sa Gilid ng Top Ring	0.0010-0.0022
Espasyo sa Gilid ng Ikalawang Ring	0.0010-0.0022
Espasyo sa Gilid ng Ring na Pangontrol ng Langis	0.0003-0.0072

Talahanayan 12. Mga Limitasyon ng Pagkaluma ng Serbisyo

Piston-sa-cylinder na sukat (Maluwag)	Wear Limit (pulgada)
Sukat sa cylinder (Maluwag)	0.0061
Piston Pin na Sukat (Maluwag)	0.0011
Puwang sa dulo ng Top Ring	0.030
Puwang sa dulo ng Ikalawang Ring	0.034
Puwang sa Rail ng Ring na Pangontrol ng Langis	0.038
Espasyo sa Gilid ng Top Ring	0.0030
Espasyo sa Gilid ng Ikalawang Ring	0.0030
Espasyo sa Gilid ng Ring na Pangontrol ng Langis	0.0079

Pagkakabit ng Piston Pin Retaining Ring (Circlip)

TALA

Ang puwang ng circlip ay dapat nasa posisyong 12:00 o 6:00 kapag ikinabit.

- Tingnan ang Figure 3 . Ipasok ang bukas na dulo ng circlip (1) sa bingaw (2) sa uka (3) sa paligid ng boss ng piston pin upang ang puwang ay nasa 12:00 o 6:00 na posisyon kapag na-install.

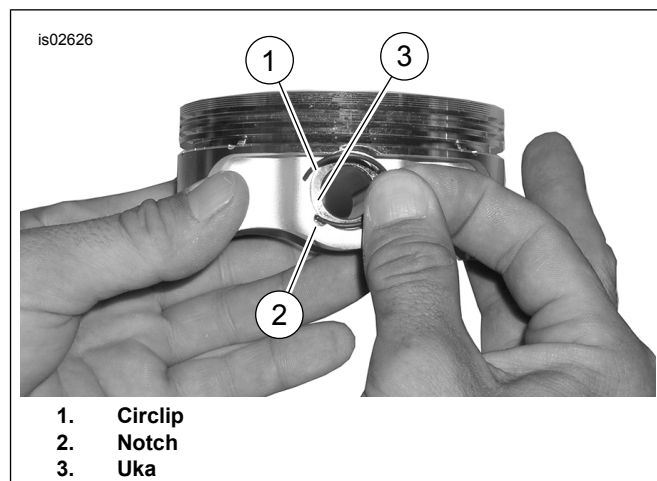

Figure 3. Circlip at Piston

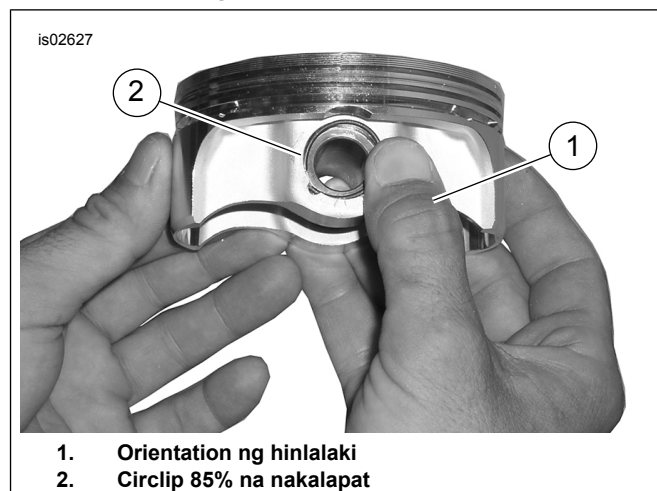

Figure 4. Ikabit ang Circlip

- Tingnan ang Figure 4 . Iposisyon ang iyong hinlalaki (1) tulad ng ipinakikita, at diinan nang mabuti hanggang humigit-kumulang sa 85% ng circlip (2) ang nakapasok na sa uka.
- Habang nag-iingat para hindi magasgasan o masira ang piston, gumamit ng small-bladed screwdriver para sikwatin ang circlip papunta sa natitirang bahagi ng uka. Ulitin para sa mga natitirang circlip.

TALA

Tiyaking nakapasok nang maigi ang piston circlip, kung hindi, **MASISIRA ANG MAKINA.**

- Sumangguni sa MAKINA: Seksyon ng PAG-A-ASSEMBLE NG MOTORSIKLO MATAPOS ANG PAGKAKALAS ng manwal ng serbisyo para sa paraan ng huling pag-a-assemble.

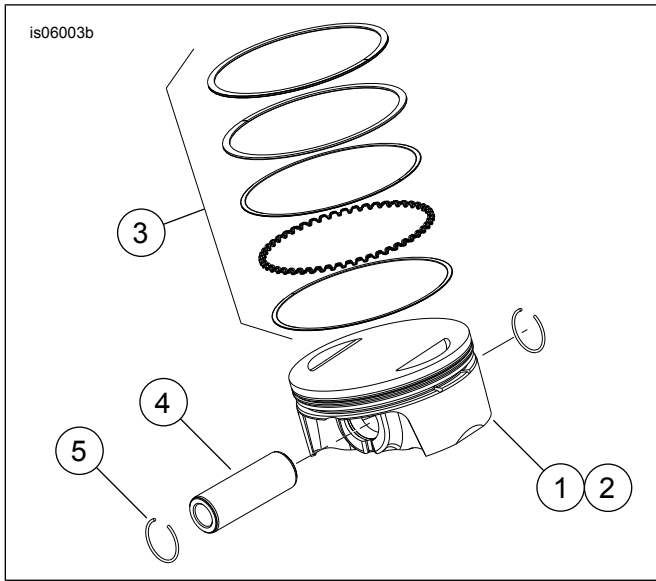

Figure 5. Piston Assembly

Talahanayan 13. Piston Assembly

Item	Paglalarawan (Dami)
1	Piston (harapan, standard)
2	Piston (likuran, standard)
3	• Ring set, standard (2)
4	• Piston pin (2)
5	• Circlip (4)
1	Piston (harapan, +0.010)
2	Piston (likuran, +0.010)
3	• Ring set, +0.010 (2)
4	• Piston pin (2)
5	• Circlip (4)

PAGPAPALIT/PAGSESERBISYO SA MGA PUSHROD

1. Sumangguni sa MAKINA na seksyon ng manwal ng serbisyo.

TALA

Sundin ang naaangkop na mga pamamaraan ng manu-manong serbisyo para sa pag-install at pag-alis ng mga pushrod. Ang mga pushrod ay may marka na Intake at Exhaust.

Ang mga pushrod ay direksyonal. Siguraduhin na ang mas malaking dulo ng mga pushrod ay naka-install pababa sa mga lifter socket.

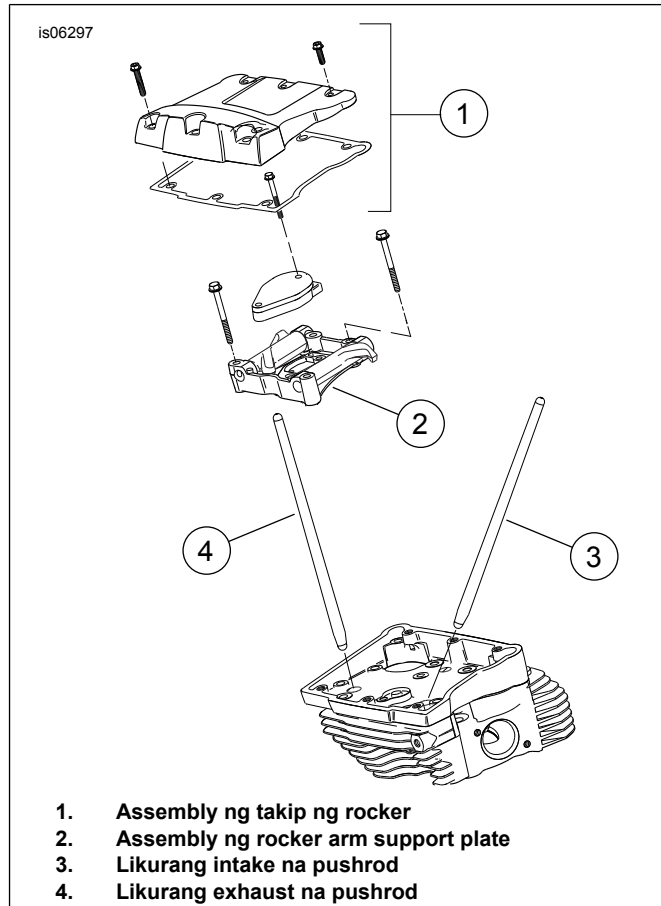

1. Assembly ng takip ng rocker
2. Assembly ng rocker arm support plate
3. Likurang intake na pushrod
4. Likurang exhaust na pushrod

Figure 6. Mga Push Rod

MGA PAMALIT NA PIYESA

is07076

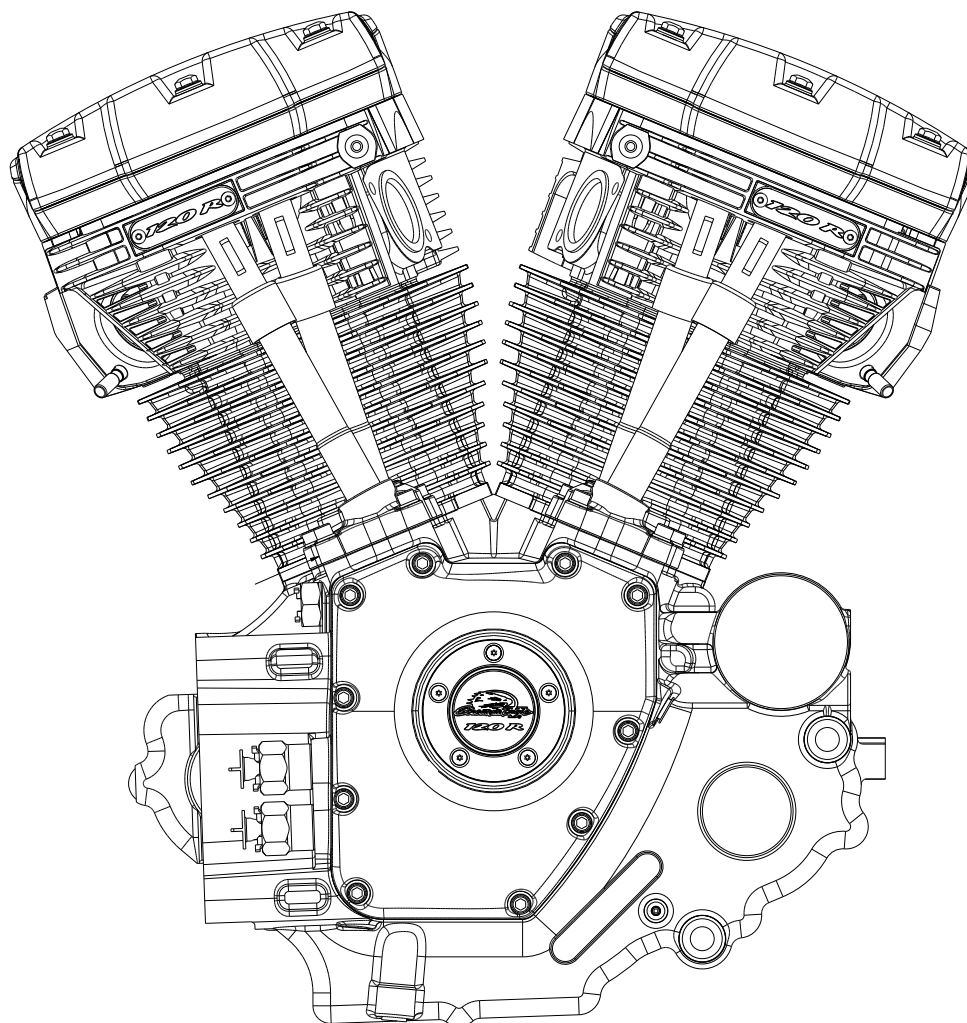

Figure 7. Mga Pamalit na Piyesa: Engine Assembly, SE 120R Kumpleto

Talahanayan 14. SE120R Screamin' Eagle Pro Race-Use Crate Engine

Item	Paglalarawan (Dami)	Numero ng Piyesa
1	Assembly ng Makina, kumpleto	19206-13

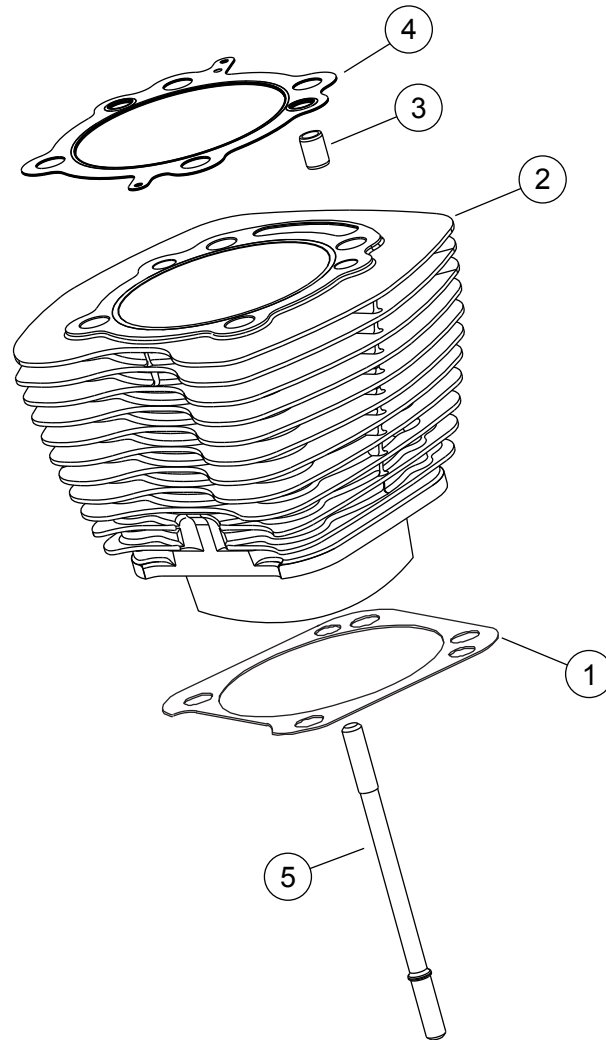

Figure 8. Mga Pamalit na Piyesa: SE120R Screamin' Eagle Pro Race-Use Crate Engine

Talahanayan 15. Mga Pamalit na Piyesa: SE120R Screamin' Eagle Pro Race-Use Crate Engine

Item	Paglalarawan (Dami)	Numero ng Piyesa
1	Base gasket, cylinder (2)	16736-04
2	Kit ng SE cylinder, 4.060 pulgada, (itim) (kasama ang mga item 1, 3, 4, 1105 at 1086A)	16550-04C
3	Dowel pin, ring (4)	16595-99A
4	Gasket, cylinder head (2)	16104-04
5	Stud, cylinder (8)	16834-99A
6	Gasket kit, engine overhaul (hindi kasama ang cylinder head gasket, base gasket o mga valve stem seal) (Hindi Ipinapakita)	17053-99C
7	Gasket kit, top-end, (hindi kasama ang cylinder head gasket, base gasket o mga valve stem seal) (Hindi Ipinapakita)	17052-99C

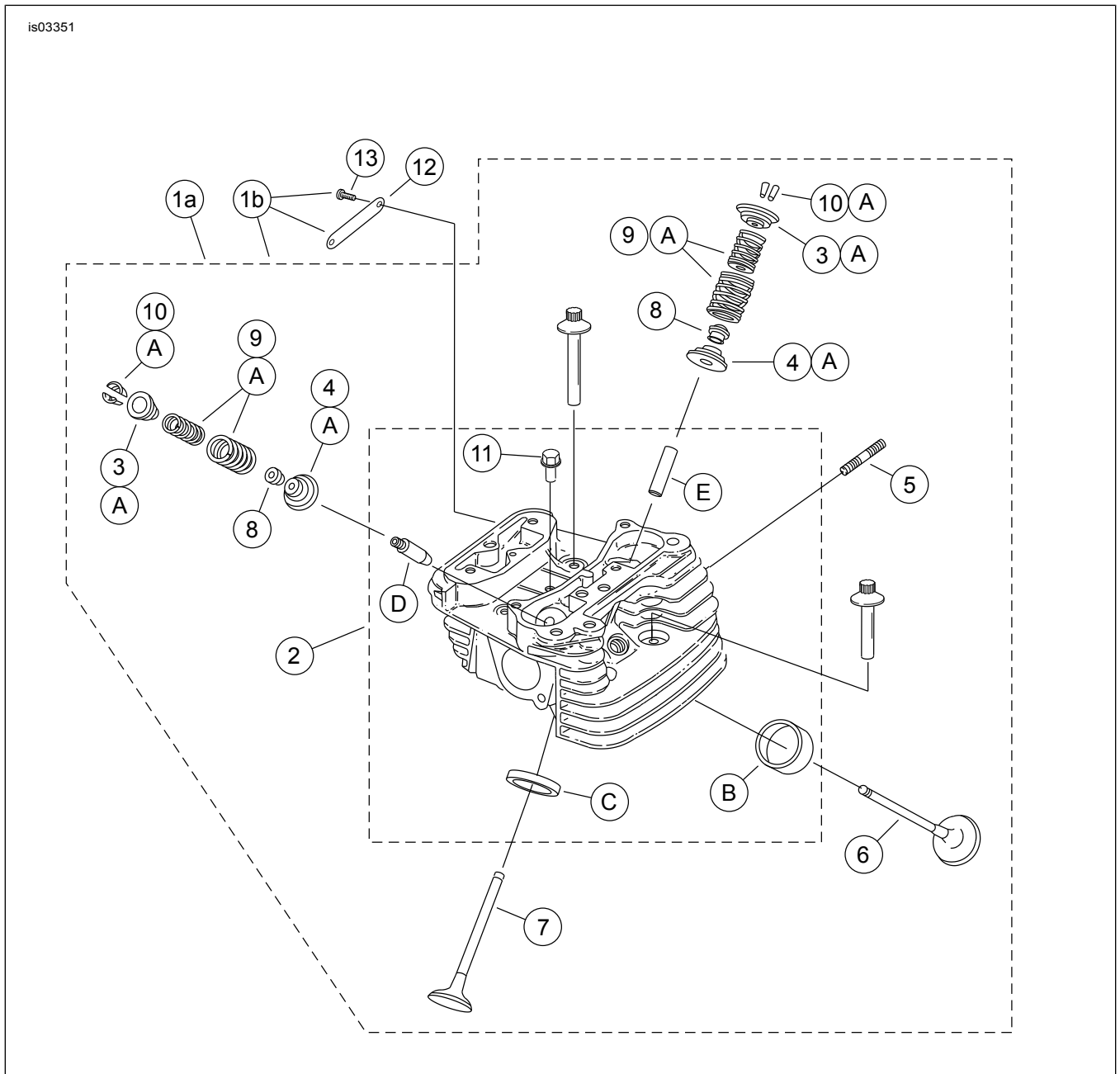

Figure 9. Mga Pamalit na Piyesa: SE120R Screamin' Eagle Pro Race-Use Crate Engine

Talahanayan 16. Mga Pamalit na Piyesa: SE120R Screamin' Eagle Pro Race-Use Crate Engine

Item	Paglalarawan (Dami)	Numero ng Piyesa
1	Cylinder head assembly, likuran (kasama ang mga item 2 hanggang 13)	17444-10
	Cylinder head assembly, harap (kasama ang mga item 2 hanggang 13)	17444-10
2	• Cylinder head (ginawa ng makina, na may mga item B, C, D at E na nakakabit)	Hindi Ipinagbibili nang Hiwalay
3	• Collar, valve spring, pang-itaas (4)	Tingnan ang mga Kit para sa Serbisyo
4	• Collar, valve spring, pang-ibaba (4)	Tingnan ang mga Kit para sa Serbisyo
5	• Stud, exhaust port (4)	16715-83
6	• Intake valve (2)	18190-08
7	• Exhaust valve (2)	18183-03
8	• Seal, valve (4)	18046-98

Talahanayan 16. Mga Pamalit na Piyesa: SE120R Screamin' Eagle Pro Race-Use Crate Engine

Item	Paglalarawan (Dami)	Numero ng Piyesa
9	• Valve spring unit (4)	Tingnan ang mga Kit para sa Serbisyo
10	• Retainer, valve collar (8). Kasama rin sa Kit 18281-02A	18240-98
11	• Awtomatikong compression release plug (2)	16648-08
12	Medalyon, "120R" (2)	17136-10
13	Tornilyo, ulo ng pindutan TORX (4)	25800017
14	Turnilyo, panloob na thread, 3-3/16 pulgada (4)	16478-85A
15	Turnilyo, panloob na thread, 1-7/8 pulgada (4)	16480-92A
16	Mga Spark plug (hindi ipinapakita) (2)	32186-10
Mga Kit para sa Serbisyo:		
A	Kit ng Valve Spring, Screamin' Eagle	18281-02A
Ang mga sumusunod na bahagi ng Screamin' Eagle ay mabibili nang hiwalay:		
B	Valve seat, intake	18191-08
C	Valve seat, exhaust	18048-98A
D	Valve guide, intake (para sa serbisyo)	
	• (+ 0.003 pulgada)	18158-05
	• (+ 0.002 pulgada)	18156-05
	• (+ 0.001 pulgada)	18154-05
E	Valve guide, exhaust (para sa serbisyo)	
	• (+ 0.003 pulgada)	18157-05
	• (+ 0.002 pulgada)	18155-05
	• (+ 0.001 pulgada)	18153-05

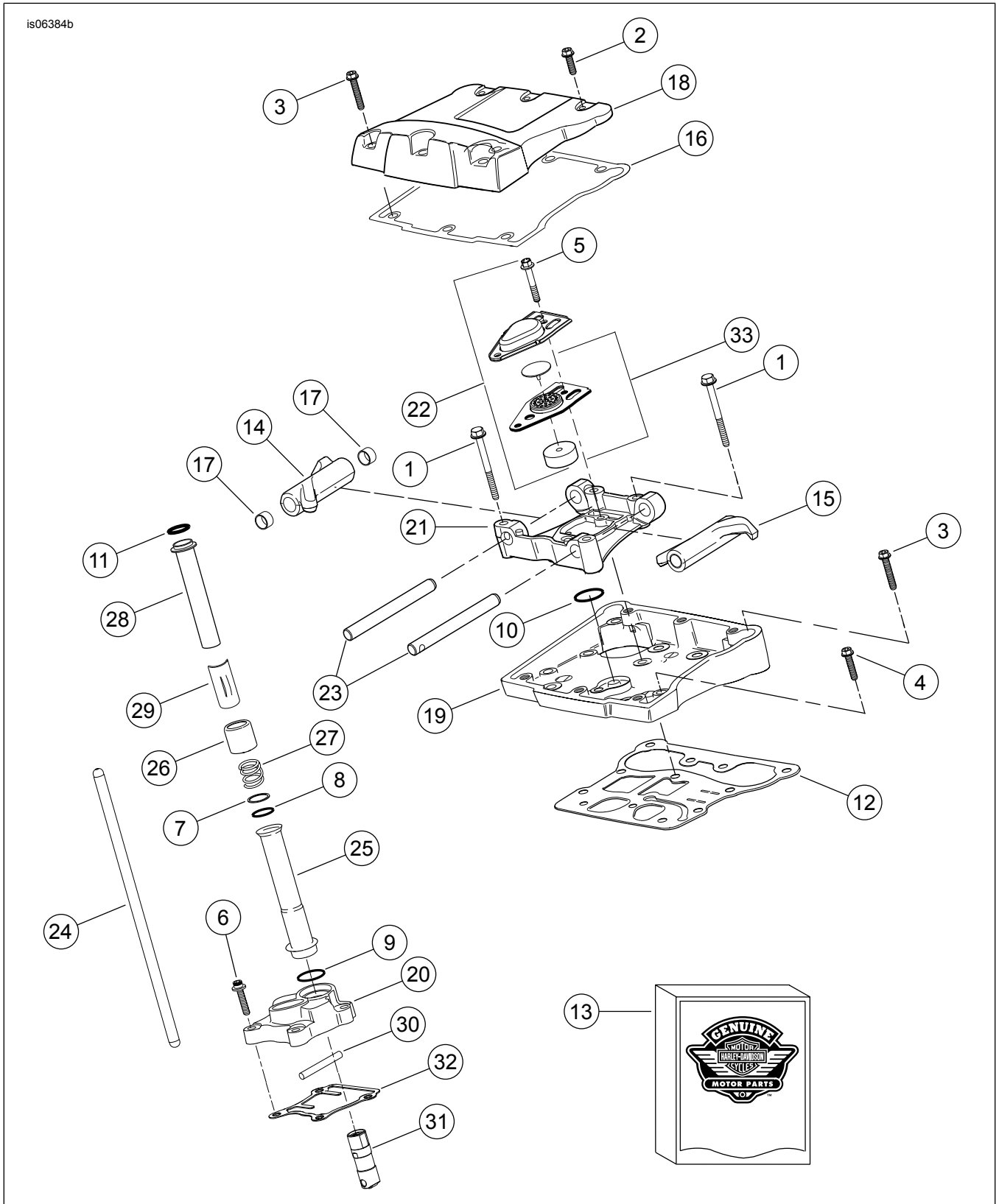

Figure 10. Mga Bahagi ng cService: SE120R Screamin' Eagle Pro Race-Use Crate Engine

Talahanayan 17. Mga Pamalit na Piyesa: SE120R Screamin' Eagle Pro Race-Use Crate Engine

Item	Paglalarawan (Dami)	Número ng Piyesa
1	Screw 5/16-18 X 2-1/2 hex flange hd. (Grade 8) (8)	1039
2	Screw 5/16-18 X 1.0 hex hd., w/lockpatch (6)	3692A
3	Screw 5/16-18 X 1-3/4 hex hd., w/lockpatch (10)	3693A

Talahanayan 17. Mga Pamalit na Piyesa: SE120R Screamin' Eagle Pro Race-Use Crate Engine

Item	Paglalarawan (Dami)	Numero ng Piyesa
4	Screw 5/16-18 X 1-1/4 hex flange hd., w/lockpatch (8)	3736B
5	Screw 1/4-20 hex flange X 1-11/16 hex hd., w/lock patch, (Grade 8) (4)	4400
6	Screw 1/4-20 X 1 socket hd., may lockpatch (8)	4741A
7	Washer 11/16 X 29/32 X 1/32 (4)	6762B
8	O-ring, takip ng push rod (4)	11132A
9	O-ring, takip ng push rod (4)	11145A
10	O-ring (2)	11270
11	O-ring (4)	11293
12	Gasket, rocker housing (2)	16719-99B
13	Gasket kit, cam na serbisyo	17045-99D
14	Rocker arm, harapang intake, likurang exhaust, na may mga bushing (2)	17360-83A
15	Rocker arm, likurang intake, harapang exhaust, na may mga bushing (2)	17375-83A
16	Gasket, takip ng rocker (2)	17386-99A
17	Bushing, rocker arm (8)	17428-57
18	Takip ng rocker, (chrome) (2)	17572-99
19	Rocker housing, (chrome) (2)	17578-10
20	Takip ng lifter, harapan (chrome) Takip ng lifter, likuran (chrome)	17964-99 17966-99
21	Suporta, rocker arm (2)	17594-99
22	Breather assembly kit, (2)	17025-03A
23	Shaft, rocker arm (4)	17611-83
24	Kit ng Perfect Fit push rod (+0.030 pulgada)	18401-03
25	Takip, push rod, pang-ibaba (4)	17939-99
26	Cap, cover spring (4)	17945-36B
27	Spring, takip ng push rod (4)	17947-36
28	Takip, push rod pang-itaas (4)	17948-99
29	Retainer, spring cap (4)	17968-99
30	Pin, anti-rotation (2)	18535-99
31	Hydraulic lifter (4)	17900022
32	Gasket, takip ng lifter (2)	18635-99B
33	Baffle assembly, breather (2)	26500002

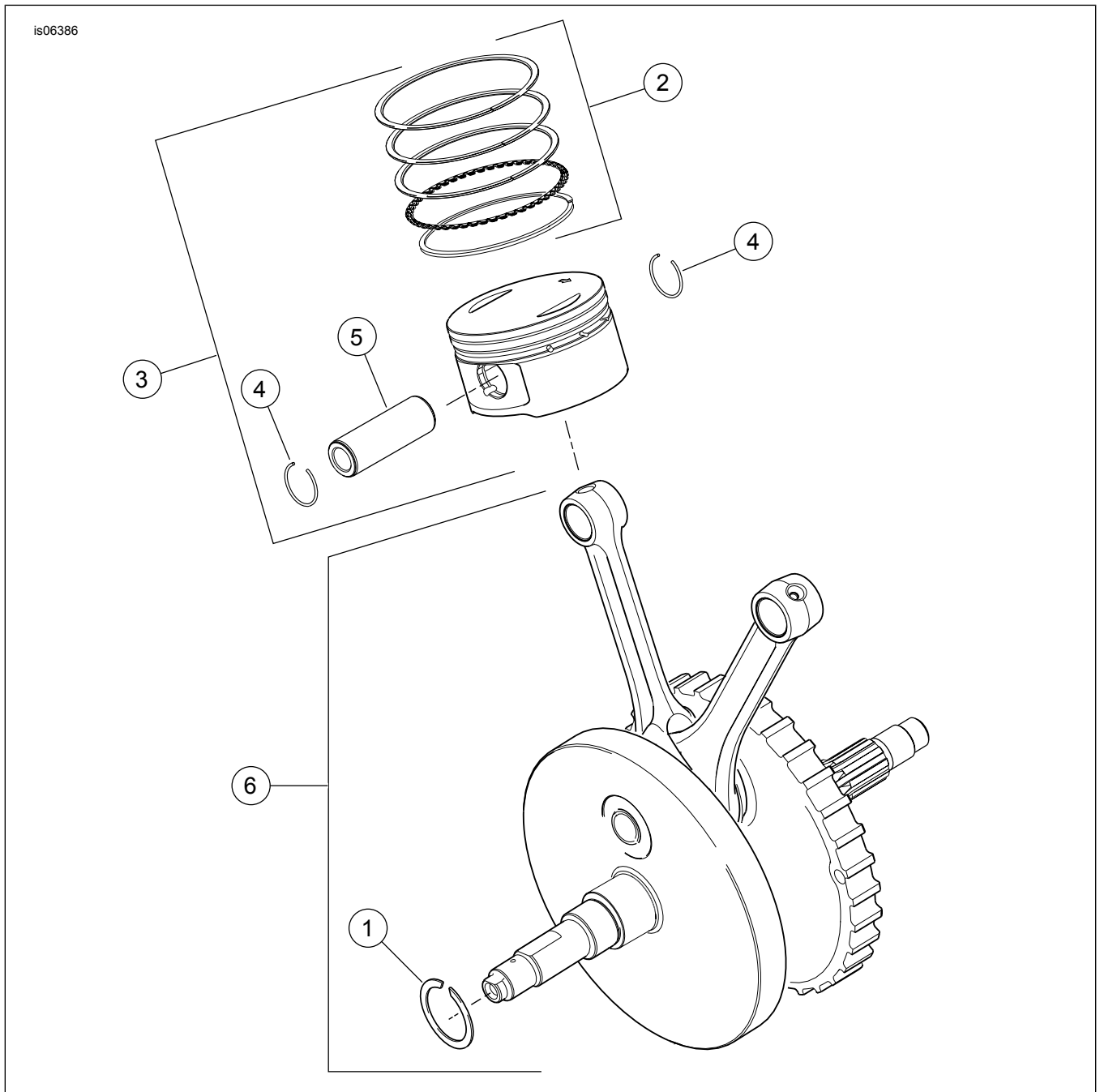

Figure 11. Pamalit na mga Bahagi; SE120R Screamin' Eagle Pro Race-Use Crate Engine

Talahanayan 18. Mga Pamalit na Piyesa: SE120R Screamin' Eagle Pro Race-Use Crate Engine

Item	Paglalarawan (Dami)	Número ng Piyesa
1	Retaining ring	11177A
2	Piston ring set, standard (2) Piston ring set, 0.010 pulgada over size (2)	22526-10 22529-10
3	Piston kit, harapan at likuran, na may mga ring set, piston pin at mga lock ring, standard Piston kit, harapan at likuran, na may mga ring set, piston pin at mga lock ring, 0.010 pulgada over size	22574-10 22576-10
4	Lock ring, piston pin (4)	22097-99
5	Piston pin (2)	22310-10
6	Kit ng Flywheel assembly	24100013

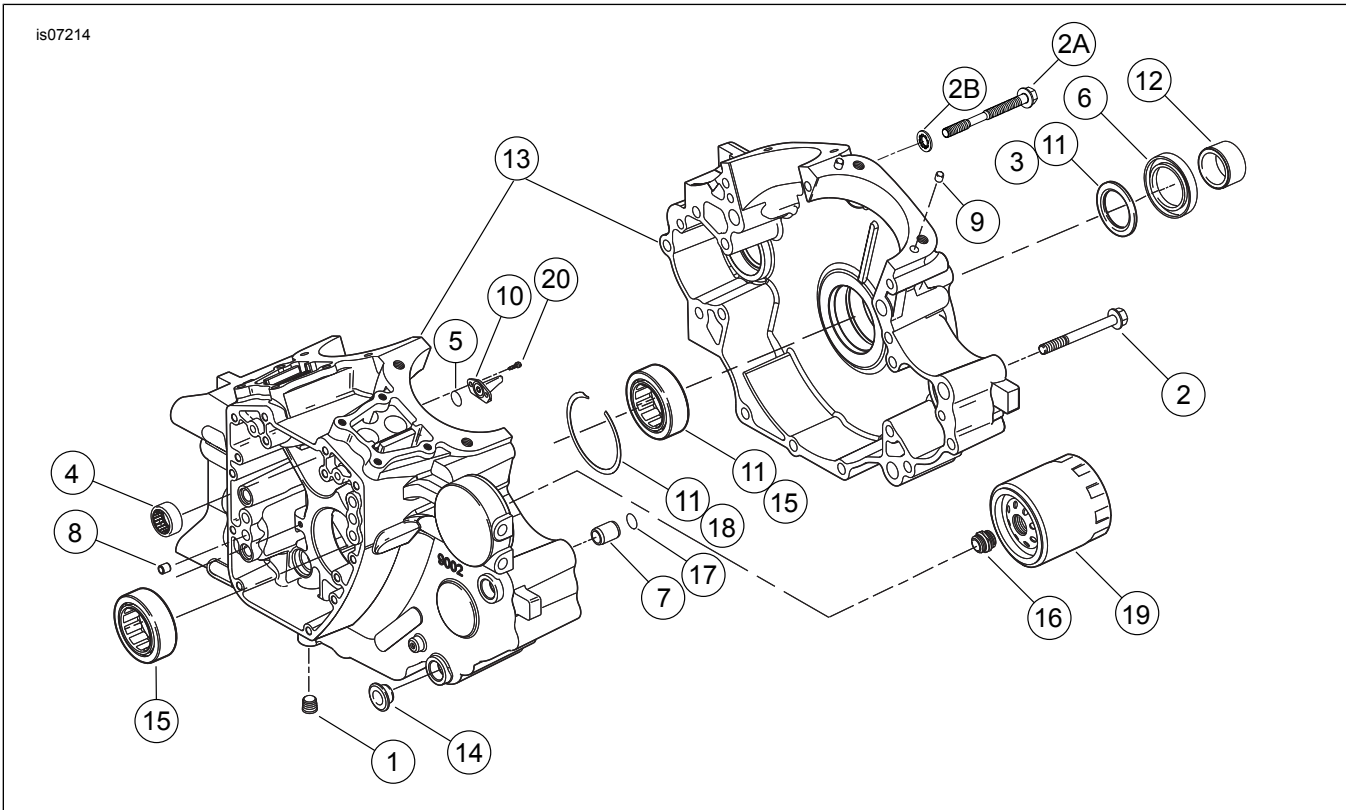

Figure 12. Mga Pamalit na Piyesa: SE120R Screamin' Eagle Pro Race-Use Crate Engine

Talahanayan 19. Mga Pamalit na Piyesa: SE120R Screamin' Eagle Pro Race-Use Crate Engine

Item	Paglalarawan (Dami)	Número ng Piyesa
1	Plug (3)	765
2	Screw, 5/16-18 x 3.0 pulgada, hex flange head, (11)	895
2a	Turnilyo, top center na crankcase	1105
2b	Washer, pangselyo	1086A
3	Washer 1-1/4 x 1-53/64 x 1/8 (2)	8972
4	Needle bearing kit, camshafts (2) (Kabilang sa kit ang 2)	24018-10
5	O-ring (2)	10930
6	Selyo ng Oil	12068
7	Dowel pin (2)	16574-99A
8	Dowel pin (2)	16589-99A
9	Dowel pin (4)	16595-99A
10	Piston cooling jet, na may 10930 (2)	22315-06A
11	Bearing kit, ang kaliwang panig ay may 8972, 24605-07, 35114-02, at panloob na race	24004-03B
12	Spacer, sprocket shaft	24009-06
13	Crankcase set, (itim) na may mga bearings, cooling jet, at through bolts kasama ang bolt 21	24400001
14	Spacer (4)	24603-00
15	Bearing, pangunahin (2)	24605-07
16	Adapter, oil filter	26352-95A
17	Retaining ring	35114-02
18	Oil filter (chrome)	63798-99A
19	Screw, TORX® ulo, 8-32 x 3/8 (4)	68042-99
20	Screw, TORX® button head, bearing retention, 1/4 - 20 x 7/16 inch (2)	703B

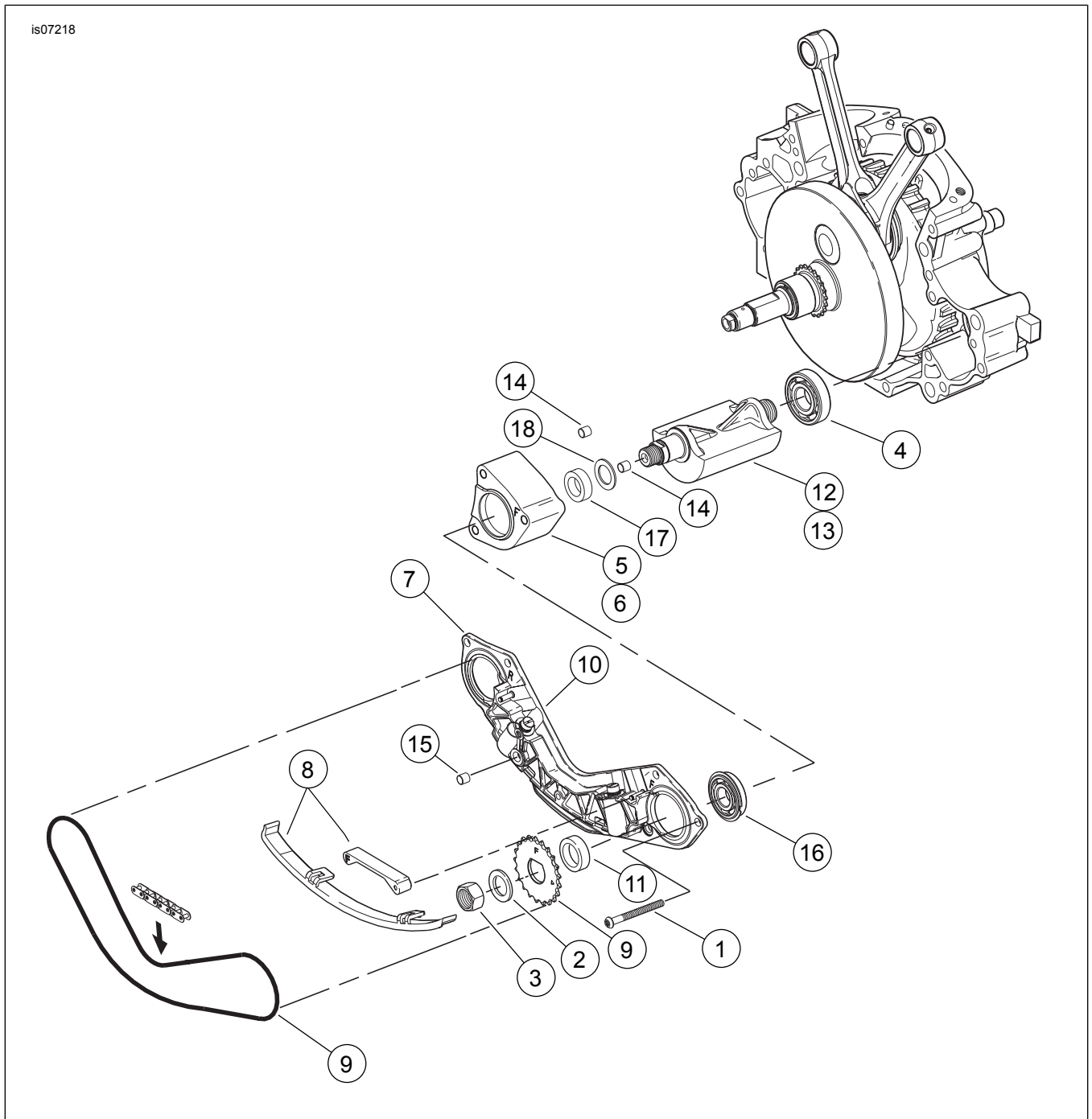

Figure 13. Mga Pamalit na Piyesa: SE120R Screamin' Eagle Pro Race-use Crate Engine

Talahanayan 20. Talahanayan ng mga Pamalit na Piyesa:

Item	Paglalarawan (Dami)	Numero ng Piyesa
1	Tunilyo (2)	703B
2	Turnilyo (6)	956
3	Bolt, balancer shift bolt (2)	3110
4	Washer, balancer shift bolt (2)	6456
5	Bearing, shell (2)	8959
6	Bearing, (2)	8992A
7	Ang pagpupulong ng suporta, gabay sa chain, ay may kasamang mga tensioner piston	14728-07
8	Guide drive kit, w/14769-00, mga sprocket sa harap at likuran	14761-00
9	Ang guide kit, chain tensioner, ay may kasamang lower front at rear guides	14762-00
10	Piston assembly kit, chain tensioner (2)	14764-00
11	Chain, balancer drive	14769-00
12	Spacer, .039 ang kapal	14784-07

Talahanayan 20. Talahanayan ng mga Pamalit na Piyesa:

Item	Paglalarawan (Dami)	Numero ng Piyesa
13	Balance shaft kit, w/8959, 8992A at balance shaft (2)	14789-07
14	Bushing, dowel (2)	16583-00A
15	Retaining ring, balancer shift bearing (2)	35240-07
16	Seal, oil interconnect	45359-00

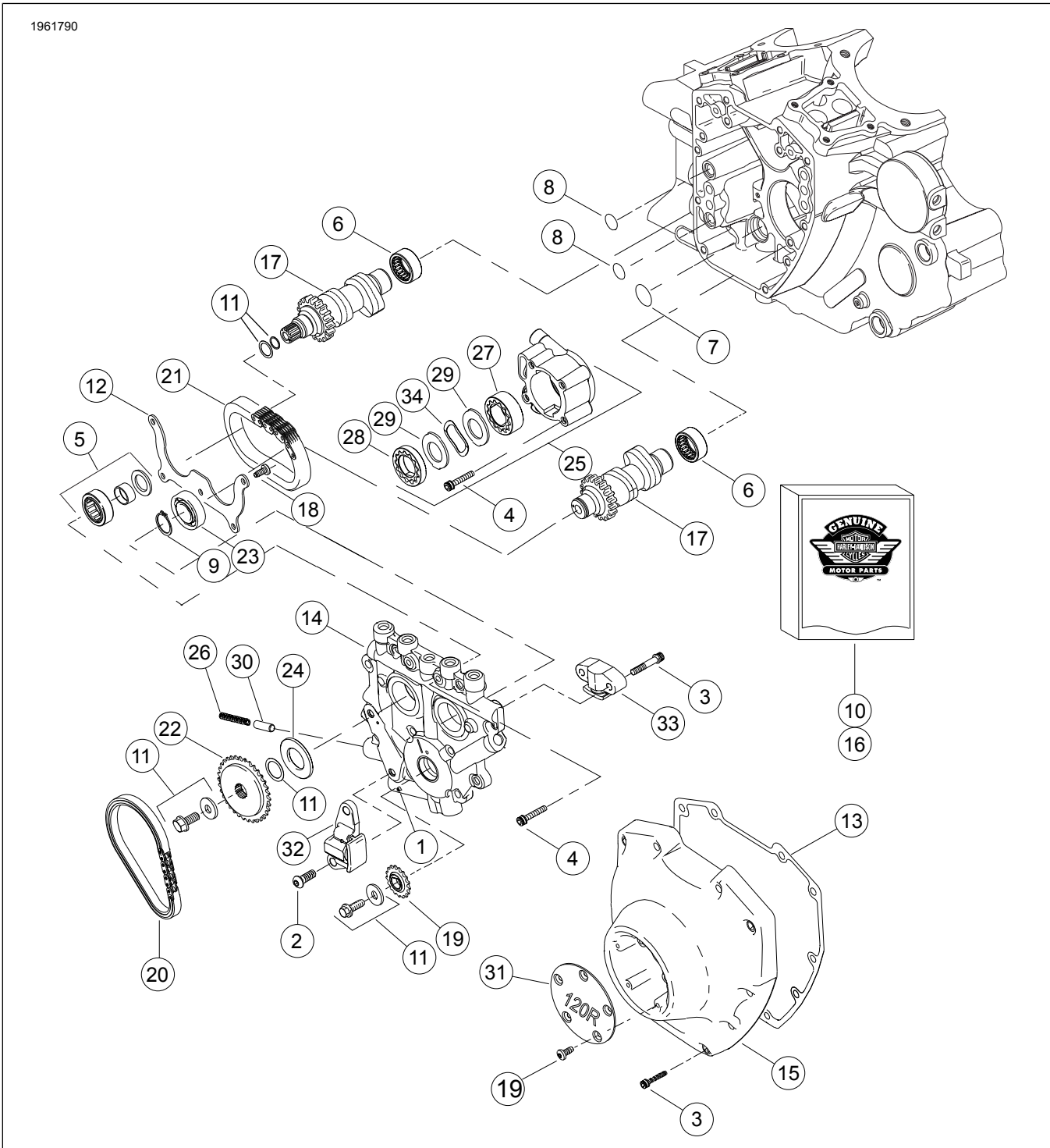

Figure 14. Mga Pamalit na Piyesa: SE120R Screamin' Eagle Pro Race-use Crate Engine

Talahanayan 21. Mga Pamalit na Piyesa: SE120R Screamin' Eagle Pro Race-use Crate Engine

Item	Paglalarawan (Dami)	Numero ng Piyesa
1	Roll pin	601
2	Turnilyo, pangunahing cam chain tensioner (2)	942

Talahanayan 21. Mga Pamalit na Piyesa: SE120R Screamin' Eagle Pro Race-use Crate Engine

Item	Paglalarawan (Dami)	Numero ng Piyesa
3	Turnilyo, takip ng cam, 1/4-20 x 1-1/4, naka-knurl na may lockpatch (grade 8), (10)	4740A
	Turnilyo, ikalawang cam tensioner, 1/4-20 x 1-1/4, naka-knurl na may lockpatch (grade 8), (2)	4740A
4	Turnilyo, 1/4-20 X 1 socket head, na may lockpatch (8)	4741A
5	Bearing assembly w/bearing, inner race, washer at O-ring	8983
6	Needle bearing kit, camshafts (2) (Kabilang sa kit ang 2)	24018-10
7	O-ring	11293
8	O-ring (2)	11301
9	Retaining ring	11494
10	Gasket kit, cam na serbisyo	17045-99D
11	Cam drive sprocket retention kit, turnilyo at washer	91800088
12	Plate, bearing retaining	1200018
13	Sapatilya, takip ng cam	25244-99A
14	Cam support plate, na may bypass valve	25400018
15	Takip ng Cam, (chrome)	25369-01B
16	Camshaft chain at fastener kit, na may 91800088, 25673-06, 25675-06 at 25728-06	25585-06
17	Camshaft, harapan at likurang kit, SE266E	25400029
18	Screw, 8-32 x 3/8 TORX [®] ulo (9)	68042-99
19	Sprocket, cam drive sa crankshaft, 17 T	25673-06
20	Kadena, pangunahing cam drive	25675-06
21	Kadena, ikalawang cam drive	25607-99
22	Sprocket, cam drive, 34 T	25728-06
23	Ball bearing	8990A
24	Spacer, paghahanay ng cam drive sprocket 0.287 pulgada kakapal	25722-00
	Spacer, paghahanay ng cam drive sprocket 0.297 pulgada kakapal	25723-00
	Spacer, paghahanay ng cam drive sprocket 0.307 pulgada kakapal	25721-00
	Spacer, paghahanay ng cam drive sprocket 0.317 pulgada kakapal	25719-00
	Spacer, paghahanay ng cam drive sprocket 0.327 pulgada kakapal	25717-00
	Spacer, paghahanay ng cam drive sprocket 0.337 pulgada kakapal	25725-00
	Spacer, paghahanay ng cam drive sprocket 0.347 pulgada kakapal	11889
	Spacer, paghahanay ng cam drive sprocket 0.357 pulgada kakapal	11890
25	Oil pump assembly, na may mga item 27-29, 34 at katawan	62400001
26	Spring, relief valve	26210-99
27	Assembly ng Gerotor, scavenge	Hindi Ipinagbibili nang Hiwalay
28	Assembly ng Gerotor, presyur	Hindi Ipinagbibili nang Hiwalay
29	Separator plate, gerotor (2)	Hindi Ipinagbibili nang Hiwalay
30	Relief valve, oil pump	26400-82B
31	Cover, 120R	25495-10
32	Chain tensioner, pangunahing cam drive chain	39968-06
33	Chain tensioner, ikalawang cam drive chain	39969-06
34	Spring, separator	40323-00