



INSTRUCTIONS

94100358

2025-01-24



SACOCES DURES SOFTAIL

INFORMATIONS GÉNÉRALES

Tableau 1. Informations générales

Kits	Outils suggérés	Niveau de compétence ⁽¹⁾
90202534, 90202838	Lunettes de protection, clé dynamométrique	

(1) Outils spéciaux ou techniques nécessaires pour l'installation

CONTENU DU KIT

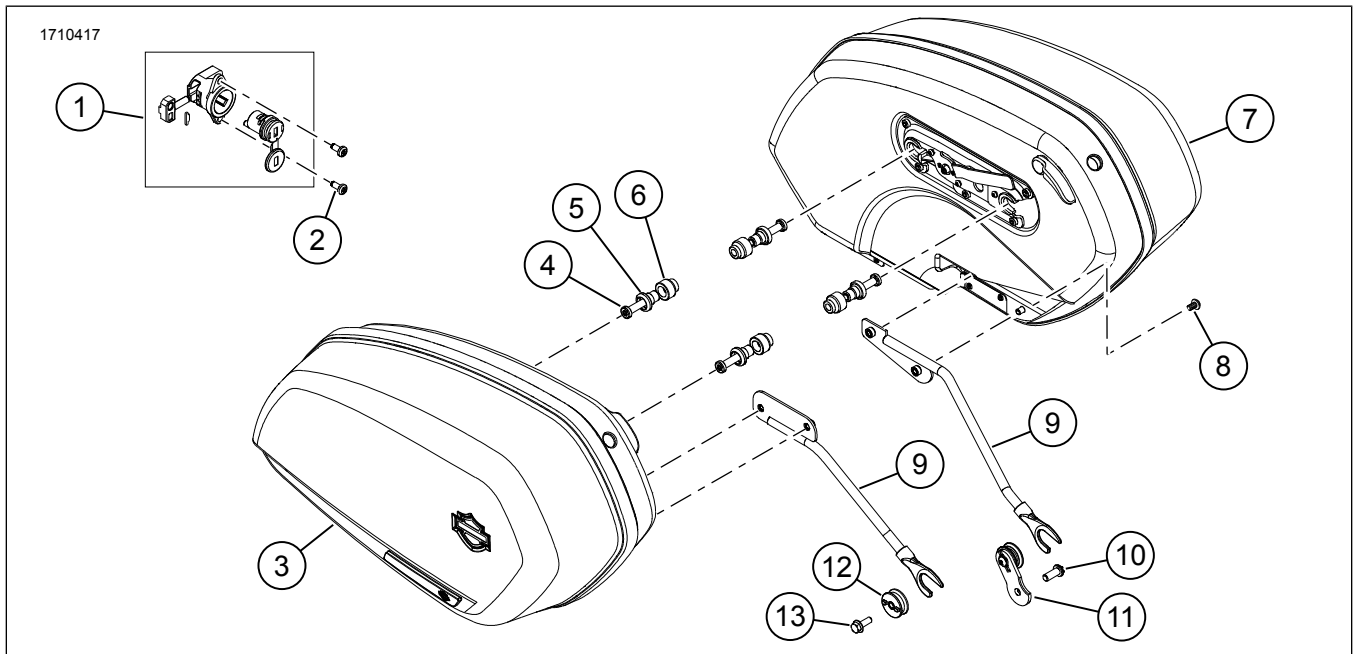

Figure 1. Contenu du kit : Sacoques dures Softail

Tableau 2. Contenu du kit : Sacoche dures Softail

Vérifier que tous les éléments du kit sont présents avant d'installer ou de déposer des éléments du véhicule.					
<input checked="" type="checkbox"/>	Ar-ticle	Qté	Description	No de pièce	Notes
<input type="checkbox"/>	1	2	Kit verrou	90300216	
<input type="checkbox"/>	2	4	Vis, TORX, PLASTITE	10200557	
<input type="checkbox"/>	3	1	Sacoche, droite	Non vendue séparément	
<input type="checkbox"/>	4	4	Vis, TORX, tête creuse avec patch anti-desserrement	10200033	
<input type="checkbox"/>	5	4	Point d'ancrage	90201533	
<input type="checkbox"/>	6	4	Entretoise de montage	90201541	
<input type="checkbox"/>	7	1	Sacoche, gauche	Non vendue séparément	
<input type="checkbox"/>	8	4	Vis	10200414	
<input type="checkbox"/>	9	1	Tige de fixation, droite	90202266	Pour les véhicules 2018-2024 à double échappement
<input type="checkbox"/>		1	Tige de fixation, gauche	90202265	
<input type="checkbox"/>		1	Tige de fixation, droite	90202710	Pour les modèles de véhicules 2025 et ultérieurs avec échappement 2 en 1
<input type="checkbox"/>	10	1	Vis, TORX, tête bombée	4512A	
<input type="checkbox"/>	11	1	Œillet de support de montage, gauche	90201666	
<input type="checkbox"/>	12	1	Œillet de support de montage, droit	90201524	
<input type="checkbox"/>	13	1	Vis, bride	10200626	

GÉNÉRALITÉS

Modèles

Pour en savoir plus sur la compatibilité du modèle, voir le catalogue Pièces et accessoires (P&A) de vente au détail ou la section Pièces et accessoires de www.harley-davidson.com

Assurez-vous que la version la plus récente de la feuille d'instructions est utilisée. Version disponible à : h-d.com/isheets

Contactez le Harley-Davidson Customer Support Center au 1-800-258-2464 (États-Unis uniquement) ou 1-414-343-4056.

Pour toutes les pièces de rechange associées à la sacoche, voir le catalogue de pièces Softail pour FXLRST.

Pour connaître les procédures de démontage et de montage des sacoches, voir le manuel d'entretien Softail pour FXLRST.

Exigences relatives à la pose

▲ AVERTISSEMENT

La sécurité du conducteur et du passager dépend de la pose correcte de ce kit. Suivre les procédures du manuel d'entretien approprié. Si l'opérateur ne possède pas les compétences requises ou les outils appropriés pour effectuer la procédure, la pose doit être confiée à un concessionnaire Harley-Davidson. Une pose incorrecte de ce kit risque de causer la mort ou des blessures graves. (00333b)

REMARQUE

Cette fiche d'instructions renvoie aux informations du manuel d'entretien. Un manuel d'entretien correspondant à l'année modèle de la moto est nécessaire pour ce montage. Il est disponible auprès des sources suivantes :

- Contacter un concessionnaire Harley-Davidson.
- Portail d'informations techniques H-D (SIP), accès par abonnement disponible pour la plupart des modèles 2001 et plus récents. Pour plus d'informations voir les Questions fréquemment posées (FAQ) sur les abonnements .

Ces articles sont disponibles auprès de votre concessionnaire Harley-Davidson local.

- **Modèles FXLR/S 2018-2024** : L'achat séparé du kit de repositionnement des feux de direction (no de pièce 67801349) est requis pour cette installation.

PRÉPARATION

1. Déposer le fusible principal. Consulter le manuel d'entretien.
2. Déposer la selle. Consulter le manuel d'entretien.
3. Retirer les ensembles lampes des feux de direction arrière du support de garde-boue. Consulter le manuel d'entretien.
 - a. Conserver les lampes des feux de direction pour le kit de repositionnement des feux de direction.

DÉPOSE

1. Figure 2 Retirer et éliminer les vis de support de garde-boue (1).

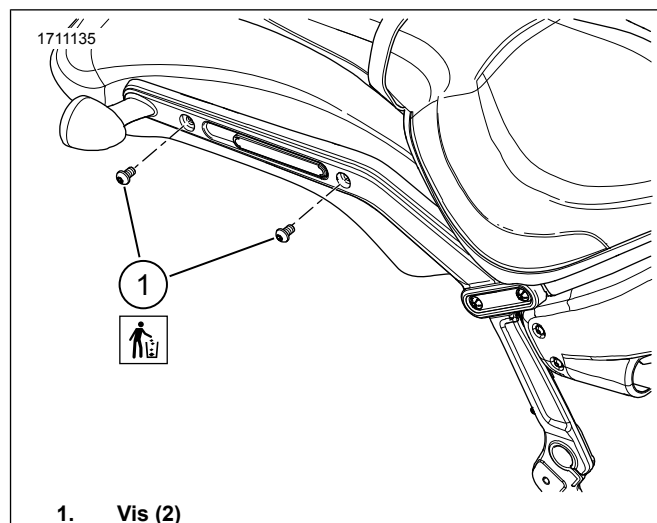

1. Vis (2)

Figure 2. Vis de support de garde-boue

ASSEMBLAGE DU KIT VERROU

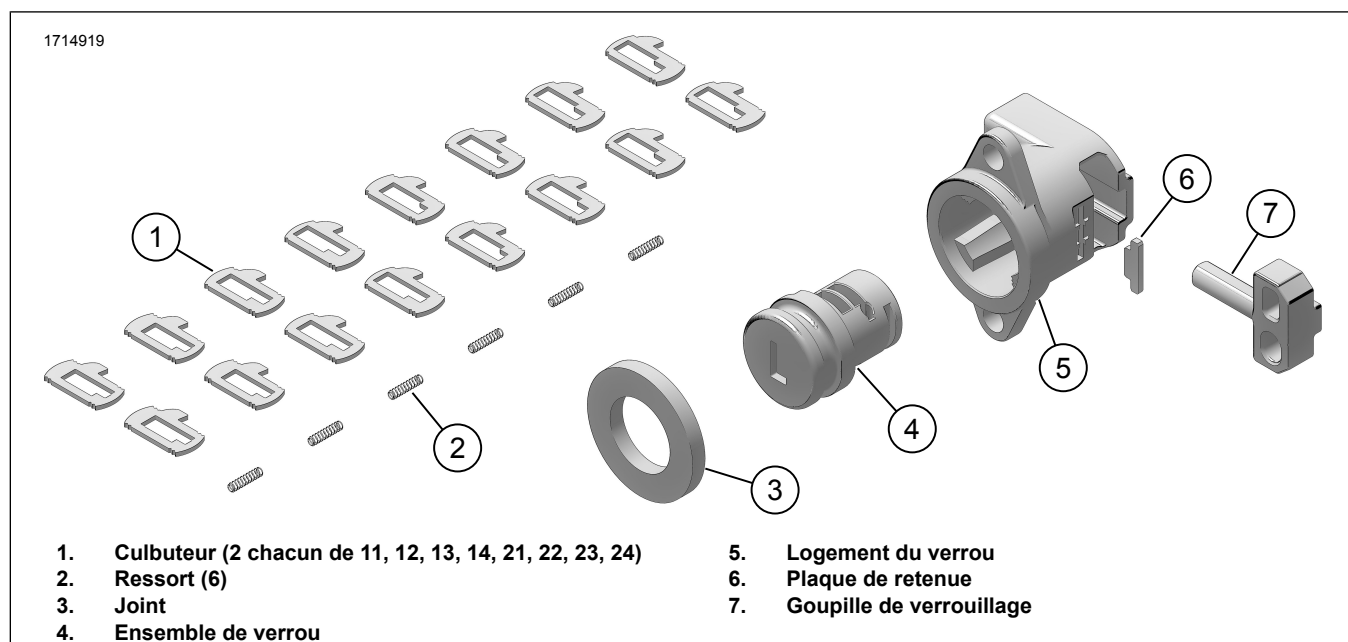

1. Culbuteur (2 chacun de 11, 12, 13, 14, 21, 22, 23, 24)
2. Ressort (6)
3. Joint
4. Ensemble de verrou

5. Logement du verrou
6. Plaque de retenue
7. Goupille de verrouillage

Figure 3. Pièces du verrou

REMARQUE

Figure 5 Les positions de clé 1, 2, 3 et 4 ne sont **PAS** utilisées pour cet ensemble serrure.

1. Figure 5 Mesurer les profondeurs de coupe aux positions de clé 5, 6, 7 et 8 sur la clé Équipement d'origine (Équipement d'origine).
2. Écrire les valeurs dans la colonne Measured Depth (Profondeur mesurée) de Tableau 3.

REMARQUE

Les codes de profondeur de coupe doivent être le deuxième chiffre du numéro du culbuteur. (dernière colonne).

- Positions 7, 6 : utiliser le culbuteur no 11-14.
- Positions 8, 5 : utiliser le culbuteur no 21-24.

3. En fonction des profondeurs de coupe mesurées, écrire les codes de profondeur clés de Figure 5 dans la colonne Depth Code (Code de profondeur) de Tableau 3.
4. Figure 6 Installer les ressorts dans les trous des positions 6 et 7 sur le côté A du verrou.
5. Installer les culbuteurs dans les positions 3 et 7 par nombre de culbuteurs déterminé dans Tableau 3.
6. Installer les ressorts dans les trous aux positions 5 et 8 sur la face B du verrou.
7. Installer les culbuteurs dans les positions 5 et 8 par nombre de culbuteurs déterminé dans Tableau 3.
8. Tout en maintenant les culbuteurs en place, insérer la clé dans l'ensemble verrou assemblé.

9. Vérifier que tous les culbuteurs sont montés correctement.
10. Figure 7 Une fois la clé insérée, appliquer de la graisse sur le verrou assemblé (2).
11. Appliquer de la graisse sur la goupille de verrouillage (5).
12. Insérer la goupille de verrouillage (5) dans le logement du verrou (3).

REMARQUE

Figure 8 La fonctionnalité de bossage (1) sur l'ensemble verrou doit s'accoupler avec le trou de la goupille de verrouillage (2). Vérifier que la goupille de verrouillage se déplace en tournant la clé et le cylindre de la serrure.

13. Une fois la clé insérée, installer l'ensemble verrou (2) dans le logement du verrou (3).
14. Figure 7 Insérer la plaque de retenue (4) dans le logement du verrou (3).
 - a. Figure 4 Veiller à ce que la plaque de retenue (1) soit au ras de la surface du logement du verrou.
 - b. À l'aide d'un poinçon et d'un marteau, aplatir les quatre bossages (2) pour maintenir la plaque de retenue en place.

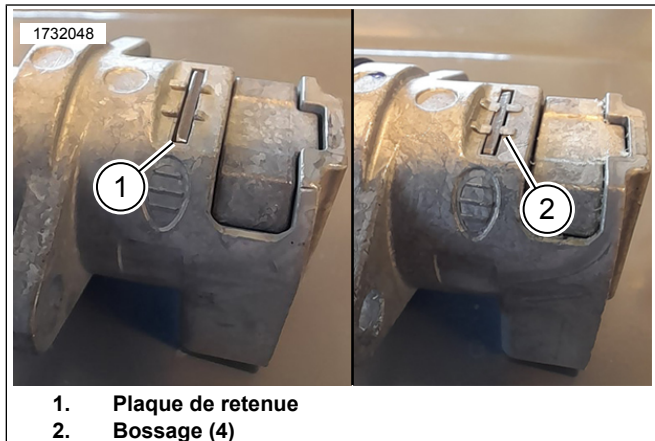

Figure 4. Plaque de retenue

15. Retirer la clé.
16. Figure 7 Installer le joint (1) sur l'ensemble verrou (2).

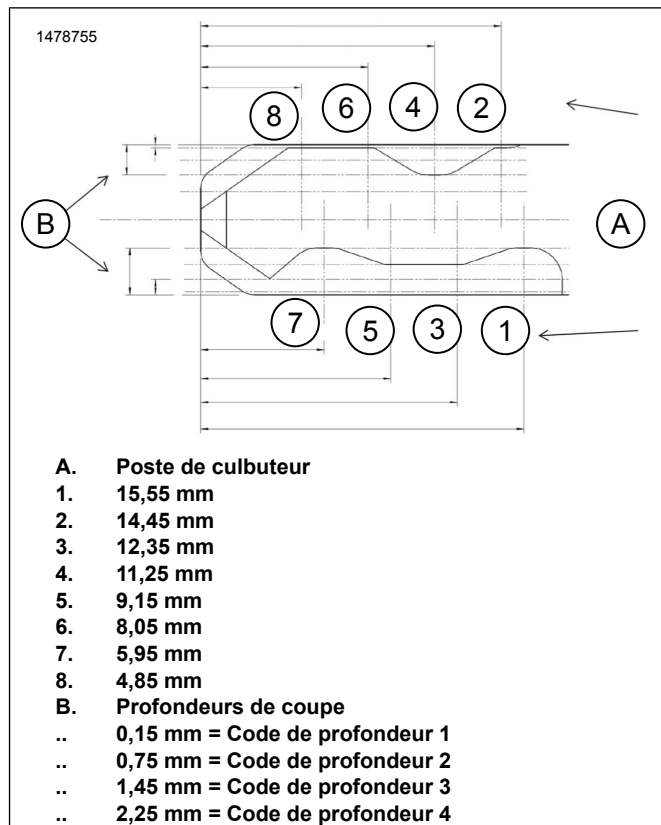

Figure 5. Diagramme de code de clé

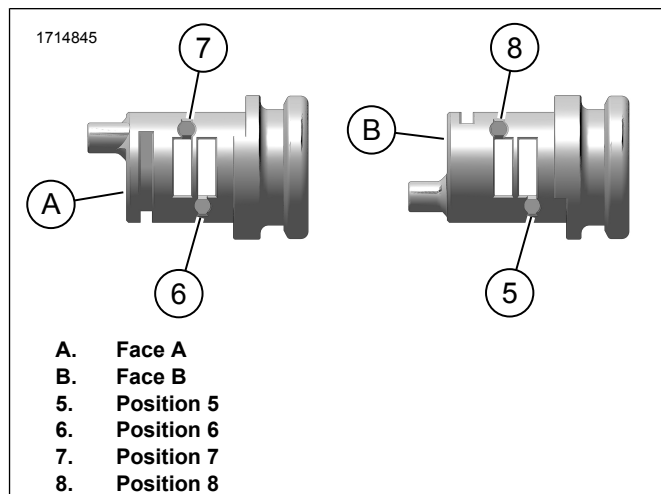

Figure 6. Ressort et culbuteur

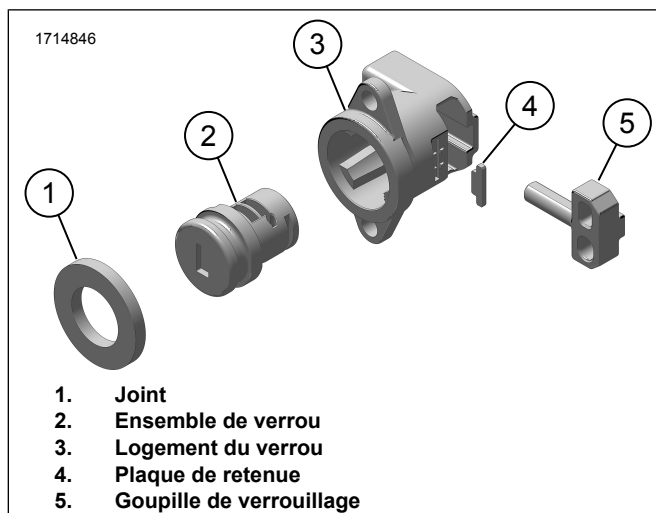

Figure 7. Ensemble logement

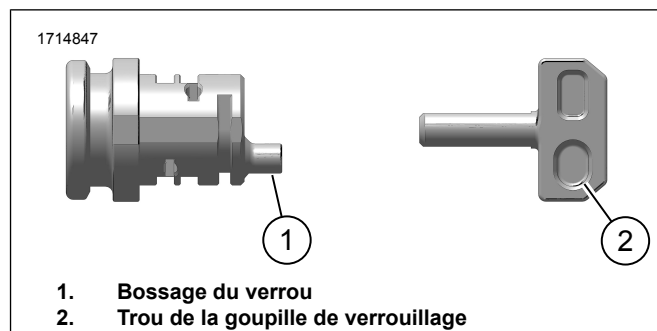

Figure 8. Fonctionnalités de couplage

Tableau 3. Instructions de verrouillage de la clé

Station	Côté	Profondeur mesurée	Code de profondeur	No de culbuteur
5	B			2
6	A			1
7	A			1
8	B			2

POSE

Kit verrou

1. Figure 9 Retirer l'ensemble loquet.
 - a. Déposer la vis (11).
 - b. Retirer le levier du loquet (4) et le joint torique (3).
 - c. Déposer les vis (12).
 - d. Déposer l'ensemble de loquet (1).
2. Installer le kit verrou.
 - a. Vérifier que le verrou (10) est en position déverrouillée.

REMARQUE

La goupille de verrouillage doit être orientée vers le clapet intérieur.
 - b. Installer le verrou (10) sur l'ensemble loquet (1).
 - c. Poser les vis (9). Serrer.
Couple : 1,7–2,3 N·m (15–20 in-lbs)

3. Installer l'ensemble de loquet.
 - a. Positionner l'ensemble loquet (1) sur la coque intérieure (2).
 - b. Poser les vis (12). Serrer.
Couple : 1,1–1,7 N·m (10–15 in-lbs)
 - c. Installer le joint torique (3) sur le levier du loquet (4).
 - d. Installer le levier du loquet (4) et la vis (11). Serrer.
Couple : 2,3–3,4 N·m (20–30 in-lbs)

Tige de fixation

1. Figure 9 Installer la tige de fixation.
 - a. Appliquer du frein filet sur les vis (8).
LOCTITE 243 MEDIUM STRENGTH
THREADLOCKER AND SEALANT (FREIN FILET
ET PRODUIT D'ÉTANCHÉITÉ D'INTENSITÉ
MOYENNE LOCTITE 243) (BLEU) (99642-97)
 - b. Positionner la tige de fixation (5) sur la coque intérieure (2).
 - c. Poser les vis (8). Serrer.
Couple : 17–21 N·m (13–15 ft-lbs)

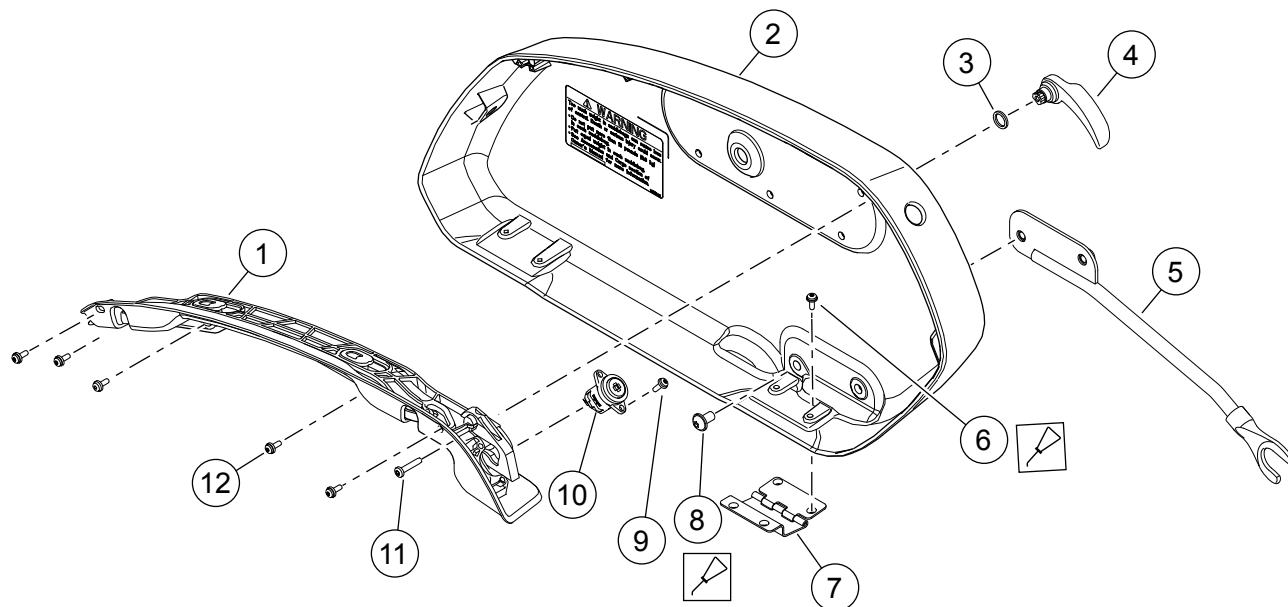

- | | |
|-------------------------|------------------|
| 1. Ensemble de loquet | 7. Charnière (2) |
| 2. Clapet intérieur | 8. Vis (2) |
| 3. Joint torique | 9. Vis (2) |
| 4. Levier de loquet | 10. Verrouillage |
| 5. Tige d'ancrage | 11. Vis (1) |
| 6. Vis de charnière (4) | 12. Vis (5) |

Figure 9. Ensemble de loquet

Sacoche

1. Voir Figure 10 et Figure 11 .
 - a. Glisser les supports d'ancrage coulissants (4) sur vis de montage (5).
 - b. Glisser les entretoises (3) sur les vis de montage (5).
 - c. Appliquer du frein-filet sur les vis de montage (5).
 LOCTITE 243 MEDIUM STRENGTH
 THREADLOCKER AND SEALANT (FREIN FILET
 ET PRODUIT D'ÉTANCHÉITÉ D'INTENSITÉ
 MOYENNE LOCTITE 243) (BLEU) (99642-97)
 - d. Installer les vis de montage (5) à travers les support de garde-boue (2) dans le support de garde-boue (1). Serrer.
 Couple : 29–37 N·m (21–27 ft-lbs)
2. Voir la figure 10. Poser l'œillet de support de montage latéral droit.
 - a. Appliquer du frein-filet sur la vis (9).
 LOCTITE 243 MEDIUM STRENGTH
 THREADLOCKER AND SEALANT (FREIN FILET
 ET PRODUIT D'ÉTANCHÉITÉ D'INTENSITÉ
 MOYENNE LOCTITE 243) (BLEU) (99642-97)
 - b. Aligner et installer l'œillet du support de montage (7) sur le support (8).
 - c. Installer la vis (9). Serrer.
 Couple : 11–14 N·m (97–124 in-lbs)
3. Voir la figure 11. Poser l'œillet de support de montage de gauche.
 - a. Appliquer du frein-filet sur la vis (8).
 LOCTITE 243 MEDIUM STRENGTH
 THREADLOCKER AND SEALANT (FREIN FILET
 ET PRODUIT D'ÉTANCHÉITÉ D'INTENSITÉ
 MOYENNE LOCTITE 243) (BLEU) (99642-97)
 - b. Positionner l'œillet du support de montage (7) sur le cadre (9).
 - c. Installer la vis (8). Serrer.
4. Voir Figure 12 et Figure 13 installer la sacoche.
 - a. Figure 12 Ouvrir la coque externe de la sacoche (3).
 - b. Figure 12 Retirer et tourner le bouton de verrouillage (4) à la position déverrouillée (5).

- c. Figure 13 Placer le support de montage de la sacoche (2) sur les goujons de montage (3) tout en alignant la tige de fixation de la sacoche (4) avec l'œillet du support de montage (5). Faire entièrement glisser la sacoche vers l'avant.
- d. Figure 13 Tourner le bouton de verrouillage à la position verrouillée (6) jusqu'au clic. Sans tirer sur le bouton, s'assurer qu'il ne peut pas retourner vers la position déverrouillée.

REMARQUE

L'indicateur (1) sert uniquement à signaler que le loquet de verrou est déverrouillé. Ne pas utiliser d'indicateur pour verrouiller ou déverrouiller la sacoche du véhicule.

- e. Figure 13 Vérifier que l'indicateur n'apparaît pas et que la sacoche est bien fixée.
- f. Tirer la sacoche vers l'arrière pour vérifier qu'elle est bien fixée.

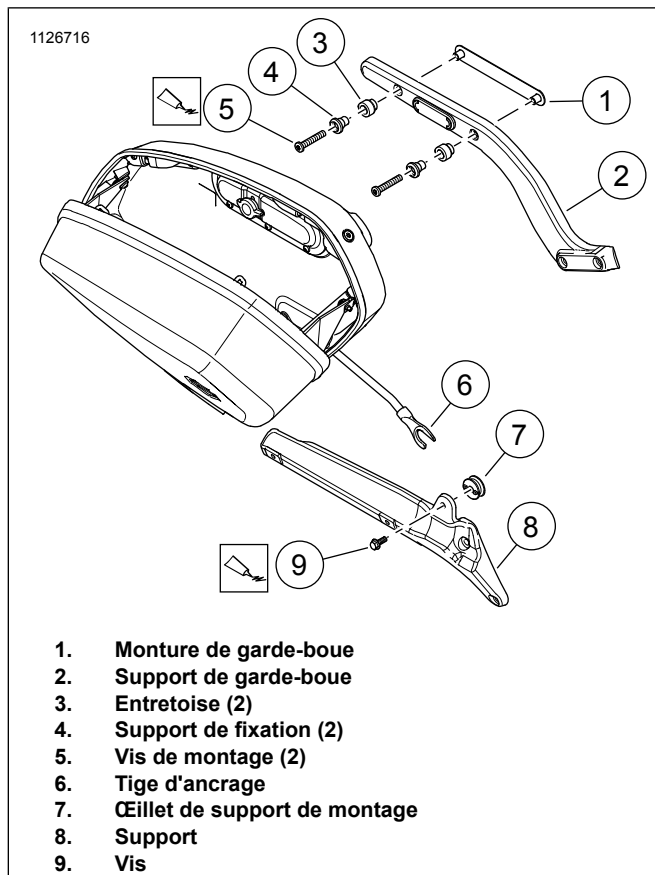

Figure 10. Sac droit

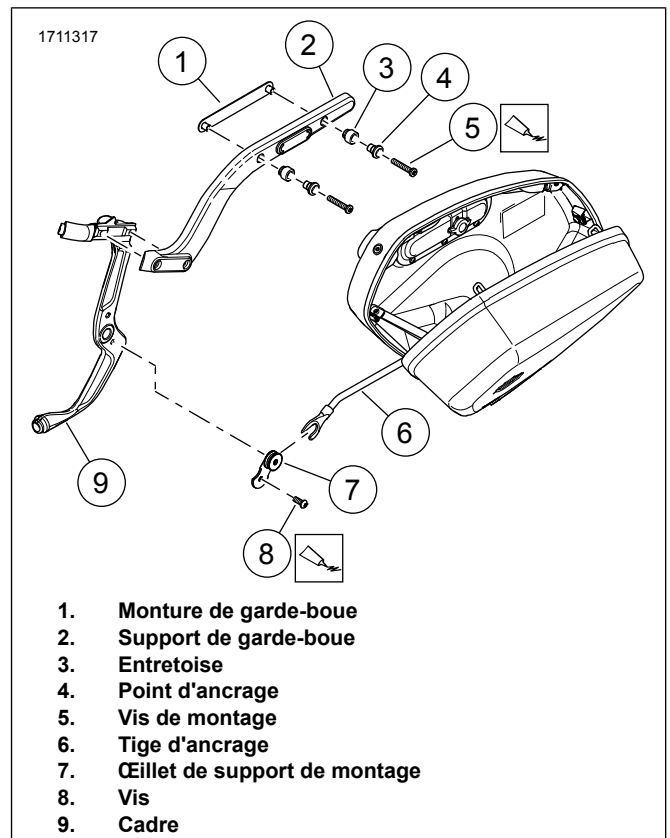

Figure 11. Sacoche gauche

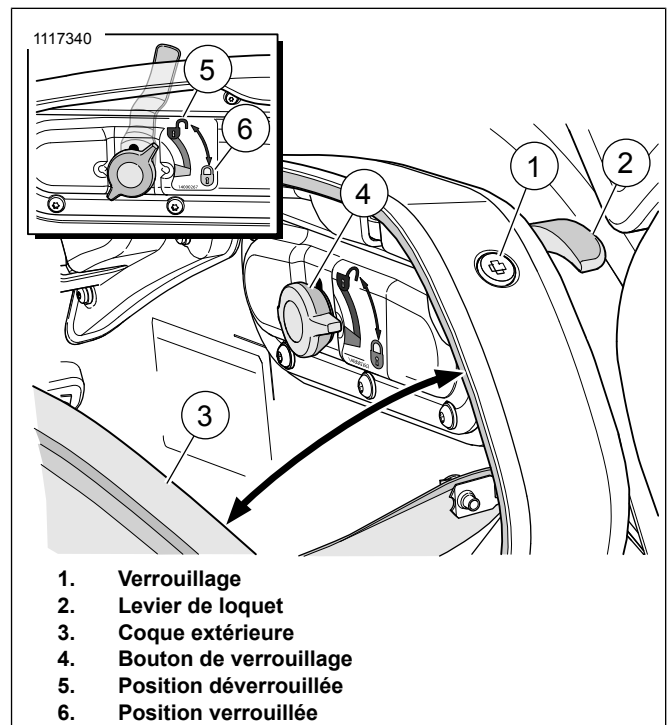

Figure 12. Bouton de verrouillage de sacoche

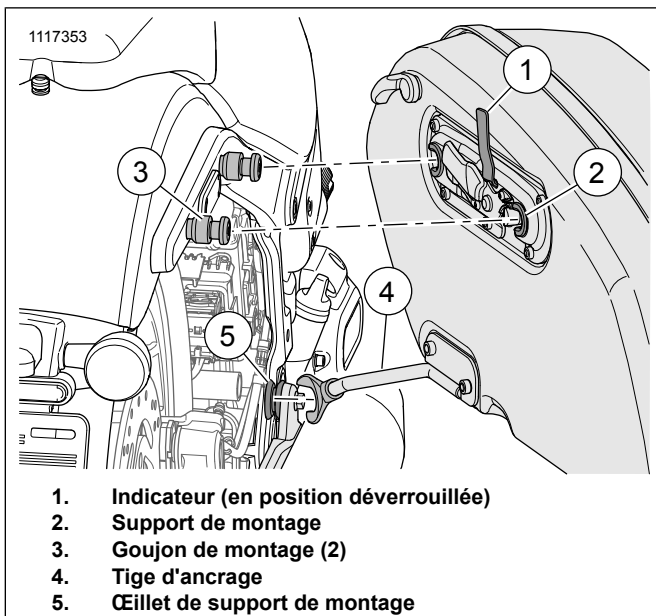

Figure 13. Support de montage de sacoche

TERMINER

1. Poser la selle. Consulter le manuel d'entretien.
 - a. Après avoir posé la selle, la tirer vers le haut pour vérifier qu'elle est bien fixée.
2. Poser le fusible principal. Consulter le manuel d'entretien.