



ΗΧΟΣ H-D BLUETOOTH® ΠΟΥ ΤΡΟΦΟΔΟΤΕΙΤΑΙ ΑΠΟ ROCKFORD FOSGATE

ΓΕΝΙΚΕΣ ΠΛΗΡΟΦΟΡΙΕΣ

Πίνακας 1. Γενικές πληροφορίες

Κιτ	Προτεινόμενα εργαλεία	Επίπεδο δεξιοτήτων ⁽¹⁾
76001113	Γυαλιά ασφάλειας, δυναμόκλειδο, ηλεκτρικό τρυπάνι, σετ στελεχών τρυπανιών (ειδικά 13/64 ή 0.203 ιντσών), κολλητική ταινία, εργαλείο λείανσης, ισοπροπυλική αλκοόλη, καθαρά πανιά εμπορίου, 2 1/2 ιντσών. Κυλινδρικό πριόνι	

(1) Απαιτούνται ειδικά εργαλεία ή τεχνικές για την εγκατάσταση

ΠΕΡΙΕΧΟΜΕΝΑ ΤΟΥ ΚΙΤ

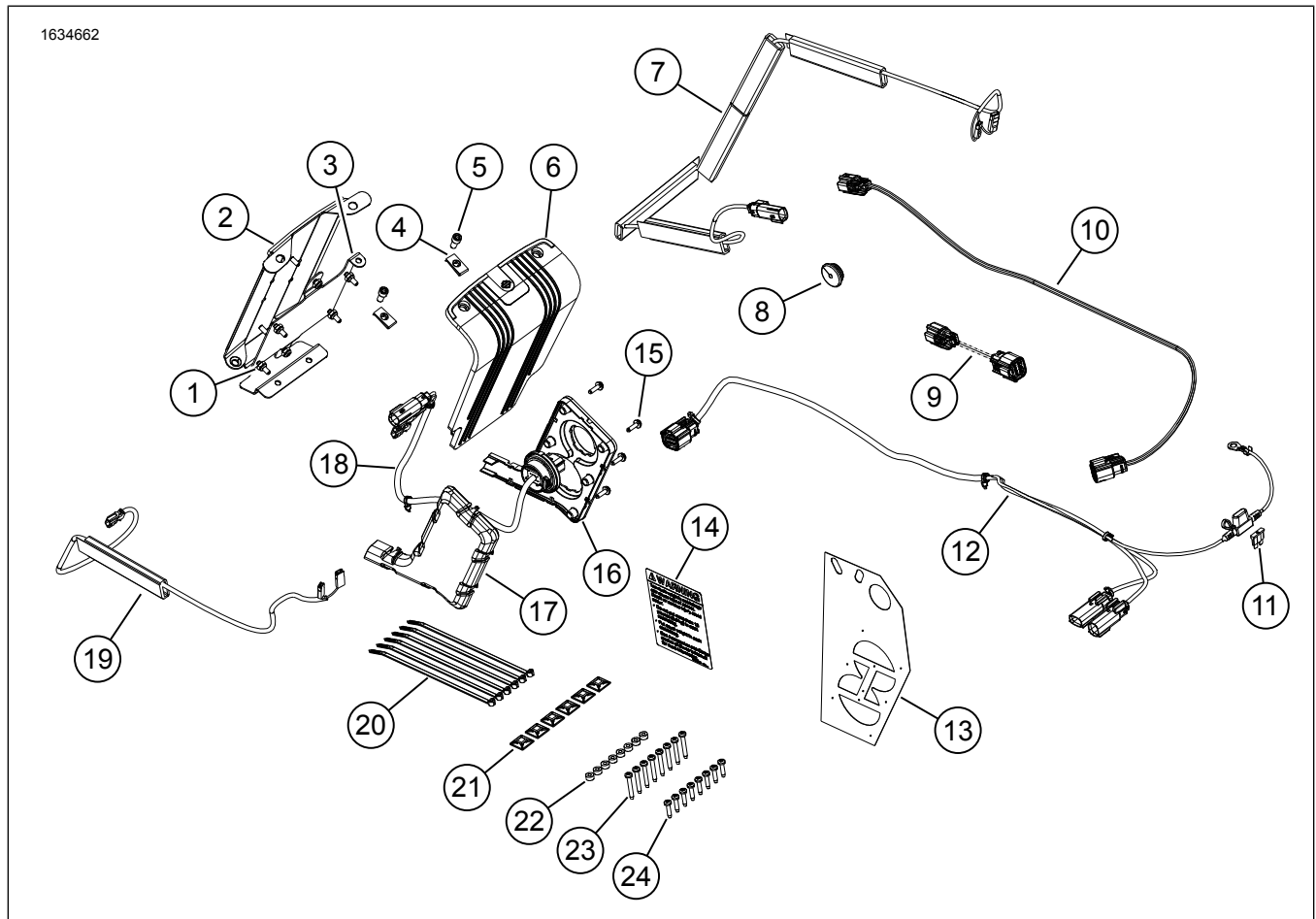

Εικόνα 1. Περιεχόμενα του κιτ: Ήχος Bluetooth που τροφοδοτείται από Rockford Fosgate

Πίνακας 2. Περιεχόμενα του κιτ: Ήχος Bluetooth που τροφοδοτείται από Rockford Fosgate

<input checked="" type="checkbox"/>	Βεβαιωθείτε ότι όλα τα περιεχόμενα υπάρχουν στο κιτ πριν από την εγκατάσταση ή την αφαίρεση στοιχείων από το όχημα.				
	Σχέδιο	Παίρ	Περιγραφή	Part No.	Σημειώσεις
<input type="checkbox"/>	1	6	Κόντρα παξιμάδι	7624	
<input type="checkbox"/>	2	1	Στήριγμα στήριξης ενισχυτή πλαϊνής βαλίτσας	76001106	
<input type="checkbox"/>	3	1	Βραχίονας στερέωσης ενισχυτή	76001105	
<input type="checkbox"/>	4	2	Οδοντωτό μεταλλικό παξιμάδι	8108	
<input type="checkbox"/>	5	2	Βίδα, εξαγωγική υποδοχή	9493	
<input type="checkbox"/>	6	1	Κάλυμμα ενισχυτή	76000994	
<input type="checkbox"/>	7	1	Καλωδίωση αριστερού ηχείου	69202533	
<input type="checkbox"/>	8	1	Δακτύλιος στερέωσης	12100167	
<input type="checkbox"/>	9	1	Καλωδίωση, 3 έως 8 ακροδεκτών	69201900	
<input type="checkbox"/>	10	1	Βραχυκυκλωτήρας καλωδίων	69203048	
<input type="checkbox"/>	11	1	Ασφάλεια, μίνι, 20 amp	72345-02	
<input type="checkbox"/>	12	1	Εξωτερικοί ιμάντες	69202870	
<input type="checkbox"/>	13	1	Πρότυπο διάνοιξης	76001009	
<input type="checkbox"/>	14	1	Ετικέτα, χωρητικότητα πλαϊνής βαλίτσας	14002201	
<input type="checkbox"/>	15	6	Βίδα, επίπεδης κεφαλής TORX™, T15	10200065	
<input type="checkbox"/>	16	1	Εσωτερικός πίνακας καλωδίωσης	69202651	
<input type="checkbox"/>	17	1	Κάλυμμα εξάρτυσης καλωδίωσης	76001008	
<input type="checkbox"/>	18	1	Εσωτερική καλωδίωση	69202871	
<input type="checkbox"/>	19	1	Καλωδίωση δεξιού ηχείου	69202891	
<input type="checkbox"/>	20	6	Ιμάντας καλωδίων	10006	
<input type="checkbox"/>	21	6	Συγκρατητής καλωδίων	69200342	
<input type="checkbox"/>	22	8	Ροδέλα, καουτσούκ	10300066	
<input type="checkbox"/>	23	8	Βίδα, HI-LOW, μακριά	10200095	
<input type="checkbox"/>	24	8	Βίδα, HI-LOW, κοντή	10200351	

ΣΗΜΕΙΩΣΗ

Βεβαιωθείτε ότι όλα τα περιεχόμενα υπάρχουν στο κιτ πριν από την εγκατάσταση ή την αφαίρεση στοιχείων από το όχημα.

ΓΕΝΙΚΑ

ΣΗΜΕΙΩΣΗ

Το πρόσφατα εγκατεστημένο ηχοσύστημα και τα ηχεία δεν θα αναπαράγουν ήχο, εκτός εάν έχουν ρυθμιστεί χρησιμοποιώντας την εφαρμογή ήχου Harley-Davidson.

Μοντέλα

Για πληροφορίες σχετικά με την τοποθέτηση, ανατρέξτε στον Εξαρτήματα και αξεσουάρ (P&A) Κατάλογο Λιανικής Πώλησης ή στην ενότητα Εξαρτήματα και Αξεσουάρ του www.harley-davidson.com.

Βεβαιωθείτε ότι χρησιμοποιείτε την πιο πρόσφατη έκδοση του φύλλου οδηγιών. Είναι διαθέσιμο στο: h-d.com/isheets

Επικοινωνήστε με το Κέντρο υποστήριξης πελατών Harley-Davidson στο 1-800-258-2464 (μόνο ΗΠΑ) ή 1-414-343-4056.

Ηλεκτρική Υπερφόρτωση

ΣΗΜΕΙΩΣΗ

Αυτό το σύστημα **ΔΕΝ ΜΠΟΡΕΙ** να τροφοδοτεί και να λειτουργεί περισσότερα από ένα σετ ηχείων. Μόνο ένα αριστερό και ένα δεξί, μπορούν να τοποθετηθούν είτε στις πλαϊνές βαλίτσες είτε στα προαιρετικά εγκατεστημένα Fairing Lowers ή Tour-Pak με κιτ λοβών ηχείων.

▲ ΠΡΟΕΙΔΟΠΟΙΗΣΗ

Κατά την τοποθέτηση οποιουδήποτε ηλεκτρικού αξεσουάρ, βεβαιωθείτε ότι δεν υπερβαίνετε τη μέγιστη ονομαστική ένταση ρεύματος της ασφάλειας ή του ασφαλειοδιακόπτη που προστατεύει το επηρεαζόμενο κύκλωμα το οποίο τροποποιείται. Η υπέρβαση της μέγιστης έντασης ρεύματος μπορεί να προκαλέσει αστοχίες των ηλεκτρικών συστημάτων, κάτι που θα μπορούσε να οδηγήσει σε θάνατο ή σοβαρό τραυματισμό. (00310a)

ΣΗΜΕΙΩΣΗ

Η προσθήκη πάρα πολλών ηλεκτρικών αξεσουάρ ενδέχεται να υπερφορτώσει το σύστημα φόρτισης του οχήματός σας. Εάν ο συνδυασμός των ηλεκτρικών αξεσουάρ που λειτουργούν κάθε στιγμή καταναλώνει περισσότερο ηλεκτρικό ρεύμα από αυτό που το σύστημα φόρτισης του οχήματός σας μπορεί να παράγει, η ηλεκτρική κατανάλωση μπορεί να αποφορτίσει την μπαταρία και να προκαλέσει ζημιά στο ηλεκτρικό σύστημα του οχήματος. (00211d)

Αυτός ο ενισχυτής απαιτεί έως και 8 αμπέρ περισσότερο ρεύμα από το ηλεκτρικό σύστημα.

Απαιτήσεις τοποθέτησης

Κατεβάστε την εφαρμογή ήχου Harley-Davidson.

Χρησιμοποιήστε αυτό το κιτ σε συνδυασμό με άλλα κιτ Harley-Davidson Audio από την Rockford Fosgate®.

Για τη σωστή εγκατάσταση του στηρίγματος του ενισχυτή στην επιφάνεια της πλαϊνής βαλίτσας, η διαδικασία προσκόλλησης διαρκεί τουλάχιστον 24 ώρες.

Αυτή η καλωδίωση προορίζεται για χρήση MONO σε οχήματα 2014 και μεταγενέστερα FLHR, FLHRSE και FLHT Harley-Davidson.

Τα προϊόντα αυτά είναι διαθέσιμα στον τοπικό εμπορικό αντιπρόσωπο Harley-Davidson:

- **Μοντέλα έτους 2014 και μεταγενέστερα:** Απαιτείται ξεχωριστή αγορά χρώματος καπακιού δεξιού ηχείου πλαϊνής βαλίτσας (Αρ. εξαρτήματος 90201108xxx).
- **Μοντέλα έτους 2014 και μεταγενέστερα:** Απαιτείται ξεχωριστή αγορά αριστερού χρώματος τακτοποιημένου καπακιού ηχείου πλαϊνής βαλίτσας (Αρ. εξαρτήματος 90201109xxx).
- **Μοντέλα έτους 2014 και μεταγενέστερα:** Απαιτείται ξεχωριστή αγορά ήχου Harley-Davidson που τροφοδοτείται από Rockford Fosgate - Stage II ηχεία πλαϊνής βαλίτσας (Αρ. εξαρτήματος 76000987).

- **Μοντέλα έτους 2014 και μεταγενέστερα:** Απαιτείται ξεχωριστή αγορά ήχου Harley-Davidson που τροφοδοτείται από Rockford Fosgate - ενισχυτής Bluetooth (Αρ. εξαρτήματος 76001074)

- **Μοντέλα 2014-2016:** Εάν κάποιος άλλο αξεσουάρ χρησιμοποιεί ήδη το βύσμα κυκλώματος αξεσουάρ, χρησιμοποιήστε μια καλωδίωση προσαρμογέα κυκλώματος διακόπτη (70264-94A) που αγοράστηκε ξεχωριστά, ως προσαρμογέα "Y".

- **2017-νεότερα μοντέλα:** Εάν κάποιος άλλο αξεσουάρ χρησιμοποιεί ήδη το βύσμα κυκλώματος αξεσουάρ, χρησιμοποιήστε μια καλωδίωση προσαρμογέα κυκλώματος διακόπτη (69201706) που αγοράστηκε ξεχωριστά, ως προσαρμογέα "Y".

- **Μοντέλα έτους 2014 και μεταγενέστερα:** Για αυτήν την εγκατάσταση απαιτείται ξεχωριστή αγορά του μπροστινού ταιριαστού χρώματος περιβλήματος ηχείου Harley-Davidson Fairing Lowers (Αρ. εξαρτήματος 57100233xxx). ΟΛΑ τα μοντέλα απαιτούν ξεχωριστή αγορά αριστερών και δεξιών μπροστινών περιβλημάτων ηχείων.

- **Μοντέλα έτους 2014 και μεταγενέστερα:** Για αυτήν την εγκατάσταση ενδέχεται να απαιτείται ξεχωριστή αγορά ταιριαστού χρώματος Harley-Davidson Vented Fairing Lower Kit (Αρ. εξαρτήματος 57100258xxx). Τα μοντέλα FLH ή FLTR απαιτούν προηγούμενη ή ταυτόχρονη εγκατάσταση των αερόψυκτων κάτω φέρινγκ Harley-Davidson.

- **Μοντέλα έτους 2014 και μεταγενέστερα:** Για αυτήν την εγκατάσταση απαιτείται ξεχωριστή αγορά ενός King Tour-Pak®. Επισκεφθείτε έναν αντιπρόσωπο Harley-Davidson για διαθεσιμότητα Tour-Pak που ταιριάζουν με το χρώμα και πρόσθετα αντικείμενα που μπορεί να απαιτούνται κατά την τοποθέτηση του Tour-Pak στο όχημά σας.

- **Μοντέλα έτους 2014 και μεταγενέστερα:** Απαιτείται ξεχωριστή αγορά του κιτ περιβλήματος πίσω ηχείων Tour-Pak (Μέρος αριθ. 76000505) κατά την εγκατάσταση ενός King Tour-Pak.

- **Μοντέλα έτους 2014 και μεταγενέστερα:** Ενδέχεται να απαιτείται ξεχωριστή αγορά κιτ εγκατάστασης ήχου Harley-Davidson που τροφοδοτείται από Rockford Fosgate - Tour Pak Speaker (Αρ. εξαρτήματος 76000977).

- **2014 και νεότερα μοντέλα:** ενδέχεται να απαιτείται ξεχωριστή αγορά του κιτ εγκατάστασης ήχου Harley-Davidson Audio που τροφοδοτείται από Rockford Fosgate - Air-Cooled Lower (Αρ. εξαρτήματος 76000978).

▲ ΠΡΟΕΙΔΟΠΟΙΗΣΗ

Η ασφάλεια του αναβάτη και του συνεπιβάτη εξαρτάται από τη σωστή τοποθέτηση αυτού του κιτ. Ακολουθήστε τις κατάλληλες διαδικασίες του εγχειριδίου σέρβις. Εάν δεν είστε σε θέση να εκτελέσετε τη διαδικασία ή εάν δεν διαθέτετε τα σωστά εργαλεία, ζητήστε από έναν εμπορικό αντιπρόσωπο Harley-Davidson να διεξαγάγει την τοποθέτηση. Η ακατάλληλη τοποθέτηση αυτού του κιτ θα μπορούσε να οδηγήσει σε θάνατο ή σοβαρό τραυματισμό. (00333b)

ΣΗΜΕΙΩΣΗ

Το παρόν φύλλο οδηγιών παραπέμπει σε πληροφορίες του εγχειριδίου σέρβις. Για αυτήν την εγκατάσταση απαιτείται εγχειρίδιο σέρβις για τη μοτοσυκλέτα αυτού του έτους και μοντέλου, το οποίο είναι διαθέσιμο:

- σε έναν εμπορικό αντιπρόσωπο Harley-Davidson.

- στην Πύλη πληροφοριών σέρβις H-D, ένα σύστημα πρόσβασης με συνδρομή που διατίθεται για τα περισσότερα μοντέλα του έτους 2001 και μεταγενέστερα. Για περισσότερες πληροφορίες, ανατρέξτε στο θέμα Συχνές ερωτήσεις σχετικά με τις συνδρομές .

Συνιστάται εγκατάσταση από τεχνικό σε αντιπροσωπεία της Harley-Davidson.

ΠΡΟΕΤΟΙΜΑΣΙΑ

1. Αφαιρέστε την αριστερή πλαϊνή βαλίτσα. Δείτε το εγχειρίδιο σέρβις.
2. Αφαιρέστε το αριστερό πλαϊνό κάλυμμα. Δείτε το εγχειρίδιο σέρβις.
3. Αφαιρέστε την κύρια ασφάλεια. Δείτε το εγχειρίδιο σέρβις.

ΑΦΑΙΡΕΣΗ

1. Αφαιρέστε τη δεξιά πλαϊνή βαλίτσα. Δείτε το εγχειρίδιο σέρβις.
2. Αφαιρέστε το δεξί πλαϊνό κάλυμμα. Δείτε το εγχειρίδιο σέρβις.
3. Αφαιρέστε τη σέλα. Δείτε το εγχειρίδιο σέρβις.
4. **Εάν η προσθήκη ηχείων στο φέρινγκ χαμηλώνει,** αφαιρέστε το ρεζερβουάρ καυσίμου. Δείτε το εγχειρίδιο σέρβις.
5. **Εάν η προσθήκη ηχείων στο φέρινγκ χαμηλώνει,** αφαιρέστε την κάτω θήκη σκελετού. Δείτε το εγχειρίδιο σέρβις.
6. Αφαιρέστε το αριστερό πλαϊνό κάλυμμα θήκης. Δείτε το εγχειρίδιο σέρβις.
7. Αφαιρέστε το άνω κάλυμμα θήκης. Δείτε το εγχειρίδιο σέρβις.

ΠΛΑΪΝΗ ΒΑΛΙΤΣΑ

ΣΗΜΕΙΩΣΗ

Προσέξτε ιδιαίτερα να μην καταστρέψετε τη βαμμένη επιφάνεια.

Η εγκατάσταση διαφέρει μεταξύ των ηχείων πλαϊνής βαλίτσας και των ηχείων Fairing Lowers και Tour-Pak. Μην κάνετε καμία τροποποίηση στην αριστερή πλαϊνή βαλίτσα εάν τοποθετούνται Tour-Pak ή Fairing Lowers.

1. Εικόνα 2 Τοποθετήστε το πρότυπο διάτρησης (2) στη δεξιά πλαϊνή βαλίτσα (1).
 - a. Χρησιμοποιήστε ταινία για να ασφαλίσετε την καλίμπρα .
2. Τροποποιήστε τη δεξιά πλαϊνή βαλίτσα (1).
 - a. Κεντράρετε τις θέσεις διάτρησης (3, 4, 5) στο πρότυπο.

- b. **Εσωτερική οπή καλωδίωσης:** Χρησιμοποιήστε κυλινδρικό πριόνι 2 1/2 ιντσών.
 - c. **Οπές βίδας:** Χρησιμοποιήστε μύτη τρυπανιού 5.15 χιλ. (13/64-ιντσ.).
 - d. Εικόνα 7 Κόψτε το υλικό για να στρογγυλέψετε την άκρη (3).
 - e. Εξομαλύνετε τις οπές λειαίνοντας ελαφρά την επιφάνεια.
 - f. Καθαρίστε όλες τις επιφάνειες του αμαξώματος, με 50-70% ισοπροπυλική αλκοόλη και 30-50% αποσταγμένο νερό. Αφήστε να στεγνώσει τελείως.
3. Εικόνα 1 Εγκαταστήστε την ετικέτα χωρητικότητας της πλαϊνής βαλίτσας (14).
 - a. Εφαρμόστε πάνω από την τρέχουσα ετικέτα χωρητικότητας.
 4. Εικόνα 3 Πρότυπο θέσης διάτρησης (2) στην αριστερή πλαϊνή βαλίτσα (3).
 - a. Χρησιμοποιήστε ταινία για να ασφαλίσετε την καλίμπρα .
 5. Τροποποιήστε την αριστερή πλαϊνή βαλίτσα (3).
 - a. Κεντράρετε τη θέση διάτρησης (1) στο πρότυπο.
 - b. **Οπή δακτύλιου στερέωσης:** Χρησιμοποιήστε τρυπάνι 19mm (3/4 in).
 - c. Εξομαλύνετε την οπή λειαίνοντας ελαφρά την επιφάνεια.
 - d. Καθαρίστε όλες τις επιφάνειες του αμαξώματος, με 50-70% ισοπροπυλική αλκοόλη και 30-50% αποσταγμένο νερό. Αφήστε να στεγνώσει τελείως.
 6. Εικόνα 7 Εγκαταστήστε τον εσωτερικό πίνακα καλωδίωσης (2).

ΣΗΜΕΙΩΣΗ

Εάν ο εσωτερικός πίνακας καλωδίωσης δεν ευθυγραμμίζεται με τις οπές βιδών στην πλαϊνή βαλίτσα, αυξήστε το μέγεθος της οπής βίδας χρησιμοποιώντας τρυπάνι 6,35 mm (1/4 in.). Εξομαλύνετε και καθαρίστε την πλαϊνή βαλίτσα.

7. Τοποθετήστε τις βίδες (1). Σφίξτε.

Ροπή: 1,1–1,5 N·m (10–13 in-lbs) *Εσωτερική καλωδίωση βίδες*
8. Εικόνα 8 Εγκαταστήστε εσωτερική καλωδίωση όπως φαίνεται.
 - a. Τοποθετήστε το κάλυμμα καλωδίωσης (2).
9. Εικόνα 10 Συναρμολόγηση κεραίας.
 - a. Τοποθετήστε μικρή ασφαλιστική ροδέλα (5) και ασφαλιστική ροδέλα (4) στη βάση της κεραίας.

- b. Δρομολογήστε τη βάση της κεραίας μέσω του βραχίονα στήριξης ενισχυτή.
 - c. Τοποθετήστε ροδέλα (4) και μεγάλο ασφαλιστικό παξιμάδι (7). Σφίξτε το συγκρότημα.
 - d. Εγκαταστήστε την κεραία Bluetooth. Σφίξτε.
10. Εικόνα 9 Συναρμολογήστε τον βραχίονα στερέωσης ενισχυτή.
- a. Εγκαταστήστε οδοντωτά μεταλλικά παξιμάδια (2).
 - b. Τοποθετήστε το βραχίονα στήριξης ενισχυτή (5) στο στήριγμα βραχίονα (3).
 - c. Εγκαταστήστε το ασφαλιστικό παξιμάδι (4). Σφίξτε.
 - d. Εγκαταστήστε τον ενισχυτή (7).
 - e. Εγκαταστήστε το ασφαλιστικό παξιμάδι (4). Σφίξτε.
11. Εικόνα 13 Εγκαταστήστε τον μηχανισμό στηρίγματος βάσης ενισχυτή.

ΣΗΜΕΙΩΣΗ

Εάν τοποθετούνται ηχεία πλαϊνή βαλίτσα, προχωρήστε στα βήματα 12 και 13. Εάν εγκαθίστανται ηχεία φέρινγκ ή Tour-Pak, προχωρήστε στο βήμα 13.

- a. Εικόνα 11 Ελέγξτε τον μηχανισμό στηρίγματος βάσης ενισχυτή. Ο βραχίονας πρέπει να είναι σε ίσιο, κεντραρισμένος και όσο το δυνατόν πιο κοντά στο κατώτατο σημείο της πλαϊνής βαλίτσας.
- b. Εικόνα 12 Χρησιμοποιήστε τις σχισμές στον βραχίονα στερέωσης (1) για να λυγίσετε και να τηρήσετε το περίγραμμα της πλαϊνής βαλίτσας (2) χωρίς ταλάντωση. Αυτό θα εξασφαλίσει καλύτερη επαφή και πρόσφυση με την ταινία. Μην αφαιρείτε την ταινία αυτή τη στιγμή.
- c. Εικόνα 11 Ελέγξτε την τελική θέση εξασφαλίζοντας ότι το στήριγμα είναι ίσιο, κεντραρισμένο και όσο το δυνατόν πιο κοντά στο κάτω μέρος της πλαϊνής βαλίτσας.
- d. Χρησιμοποιήστε μαρκαδόρο, κολλητική ταινία ή μολύβι για να σημαδέψετε τη θέση τοποθέτησης.
- e. Αφαιρέστε την ταινία από τον μηχανισμό στηρίγματος βάσης.

ΣΗΜΕΙΩΣΗ

Μόλις ο βραχίονας κολλήσει στη θέση του θα είναι πολύ δύσκολο να αφαιρεθεί χωρίς να καταστραφεί.

- f. Τοποθετήστε τον μηχανισμό βραχίονα στερέωσης στην επισημασμένη θέση.
 - g. Στερεώστε την πλαϊνή βαλίτσα στο ένα άκρο και αφήστε την ταινία να «δέσει» για τουλάχιστον 24 ώρες.
12. Εικόνα 4 Εγκαταστήστε την καλωδίωση του αριστερού ηχείου.

ΣΗΜΕΙΩΣΗ

Τροποποιήστε την αριστερή πλαϊνή βαλίτσα (βήματα 4 και 5) μόνο εάν εγκαθίστανται ηχεία πλαϊνής βαλίτσας. Εάν εγκαθίστανται ηχεία Fairing Lowers ή Tour Pak, προχωρήστε στο βήμα 16.

- a. Εικόνα 1 Εντοπίστε την καλωδίωση 69202533 (7).
- b. Εικόνα 4 Δρομολόγηση καλωδίωσης (5) όπως απεικονίζεται.
- c. Ξεκινήστε με τον αγωγό σύρματος κάτω εξάρτυσης και προχωρήστε με τον δικό σας τρόπο, μακριά από τον δακτύλιο στερέωσης που περνά μέσα από την πλαϊνή βαλίτσα.

ΣΗΜΕΙΩΣΗ

Συνιστάται για αισθητικούς σκοπούς, να κόβετε το τρίτο κομμάτι αγωγού.

- d. Το τέταρτο κομμάτι αγωγού (4) θα πρέπει να κοπεί ώστε να ταιριάζει στο ύψος της πλαϊνής βαλίτσας.

ΣΗΜΕΙΩΣΗ

Ελέγξτε την τοποθέτηση της καλωδίωσης ΠΡΙΝ ξεφλουδίσετε τα στηρίγματα ταινιών και εφαρμόσετε αγωγό στην πλαϊνή βαλίτσα. Το μήκος της καλωδίωσης θα είναι ΕΞΑΙΡΕΤΙΚΑ δύσκολο να ρυθμιστεί μόλις προσκολληθούν πολλαπλά κομμάτια αγωγού στη θέση τους.

- e. Αφαιρέστε την κολλητική ταινία της εξάρτυσης αγωγού καλωδίων.
- f. Κολλήστε τον αγωγό της καλωδίωσης όπως παρουσιάζεται.
- g. Δρομολόγηση καλωδίωσης (5) μέσω οπής δακτυλίου στερέωσης.
- h. Τοποθετήστε δακτύλιο στερέωσης (3) στην καλωδίωση (5).
- i. Ρυθμίστε τον δακτύλιο στερέωσης (3) όπως απαιτείται και τοποθετήστε τον στην πλαϊνή βαλίτσα.

13. Εικόνα 5 Εγκαταστήστε τη δεξιά καλωδίωση ηχείων.

- a. Εικόνα 1 Εντοπίστε την καλωδίωση 69202891 (19).
- b. Εικόνα 5 Δρομολόγηση καλωδίωσης (7) όπως απεικονίζεται.

ΣΗΜΕΙΩΣΗ

Ελέγξτε την τοποθέτηση της καλωδίωσης ΠΡΙΝ ξεφλουδίσετε τα στηρίγματα ταινιών και εφαρμόσετε αγωγό στην πλαϊνή βαλίτσα. Το μήκος της καλωδίωσης θα είναι ΕΞΑΙΡΕΤΙΚΑ δύσκολο να ρυθμιστεί μόλις προσκολληθούν πολλαπλά κομμάτια αγωγού στη θέση τους.

- c. Αφαιρέστε την κολλητική ταινία της εξάρτυσης αγωγού καλωδίων.
- d. Κολλήστε τον αγωγό της καλωδίωσης όπως παρουσιάζεται.

14. Δείτε Εικόνα 8 και Εικόνα 10. Συνδέστε την εσωτερική καλωδίωση στο συγκρότημα ενισχυτή.

a. Συνδέστε τους συνδέσμους ενισχυτή [359A] έως [359B].

15. Δείτε την Εικόνα 10. Συνδέστε τα καλώδια των δεξιών ηχείων στο συγκρότημα ενισχυτή.

a. Συνδέστε τους δεξιούς ακροδέκτες ηχείων στο [360RB].

16. **ΣΗΜΕΙΩΣΗ**

Εικόνα 6 υποδοχή ηχείου [360RA] χρησιμοποιείται μόνο για εφαρμογές ηχείων *Tour-Pak* ή *Fairing Lowers*. Θα παραμείνει αποσυνδεδεμένο για την εφαρμογή ηχείου στην πλαϊνή βαλίτσα.

Δείτε Εικόνα 8 και Εικόνα 10. Συνδέστε την εσωτερική καλωδίωση στο συγκρότημα ενισχυτή.

a. Συνδέστε τους ακροδέκτες ηχείων [360LA] σε [360LB].

17. Εικόνα 14 Εγκαταστήστε το κάλυμμα ενισχυτή (3).

18. τοποθετήστε βίδες (2). Σφίξτε.

Ροπή: 1–2 N·m (9–18 in-lbs) Βίδα καλύμματος ενισχυτή

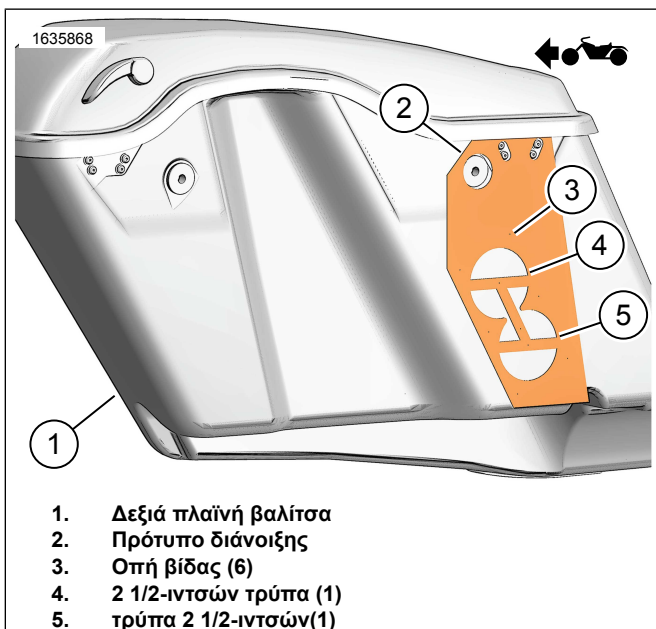

1. Δεξιά πλαϊνή βαλίτσα
2. Πρότυπο διάνοιξης
3. Οπή βίδας (6)
4. 2 1/2-ιντσών τρύπα (1)
5. τρύπα 2 1/2-ιντσών(1)

Εικόνα 2. Δεξιά πλαϊνή βαλίτσα

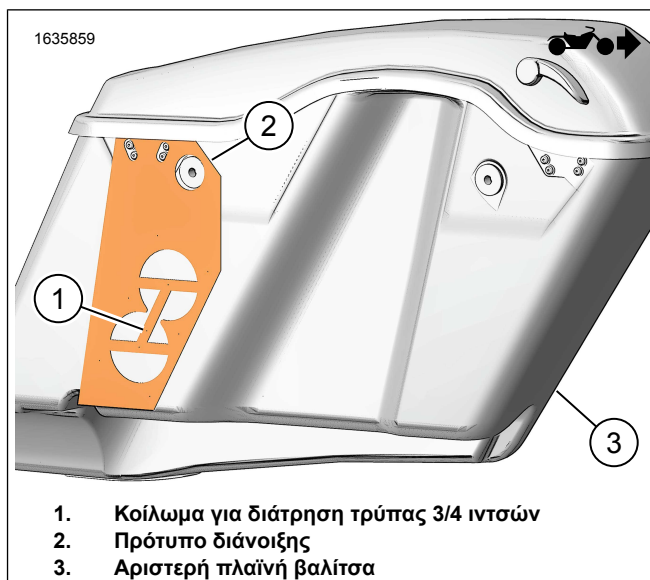

1. Κοίλωμα για διάτρηση τρύπας 3/4 ιντσών
2. Πρότυπο διάνοιξης
3. Αριστερή πλαϊνή βαλίτσα

Εικόνα 3. Αριστερή πλαϊνή βαλίτσα

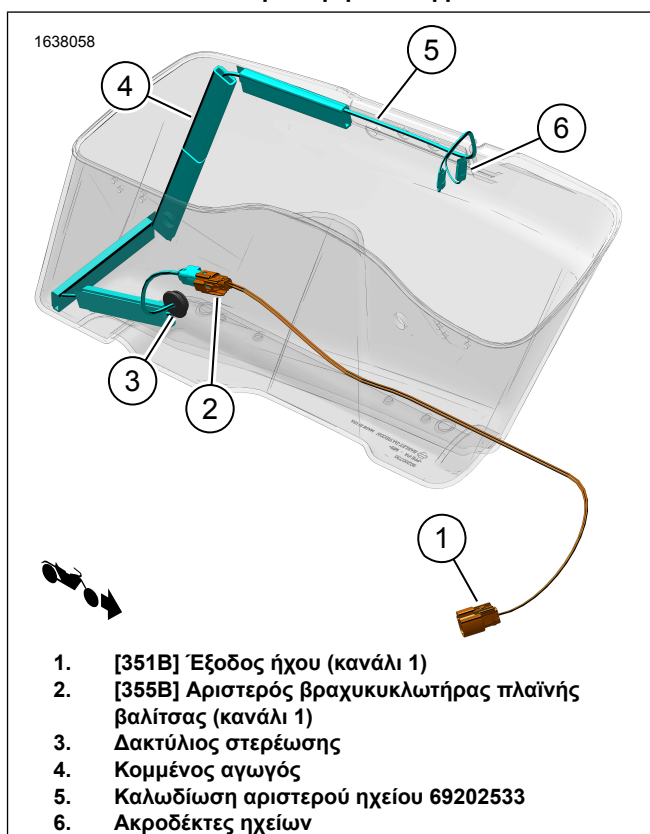

1. [351B] Έξοδος ήχου (κανάλι 1)
2. [355B] Αριστερός βραχυκυκλωτήρας πλαϊνής βαλίτσας (κανάλι 1)
3. Δακτύλιος στερέωσης
4. Κομμένος αγωγός
5. Καλωδίωση αριστερού ηχείου 69202533
6. Ακροδέκτες ηχείων

Εικόνα 4. Δρομολόγηση καλωδίωσης αριστερής πλαϊνής βαλίτσας

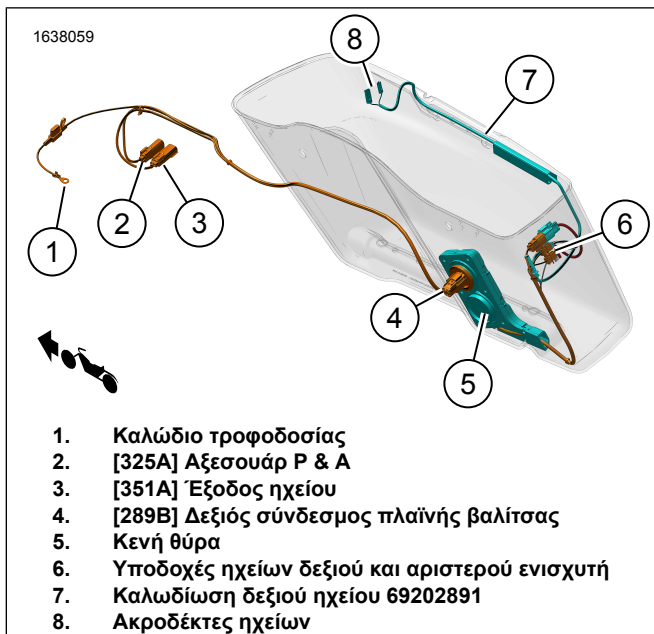

Εικόνα 5. Δρομολόγηση δεξιάς πλαϊνής βαλίτσας

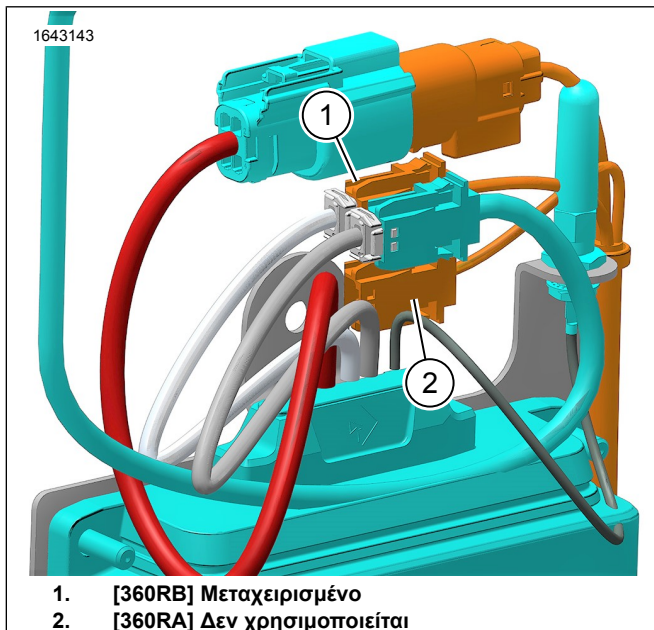

Εικόνα 6. Ηχείο [360RA] και [360RB]

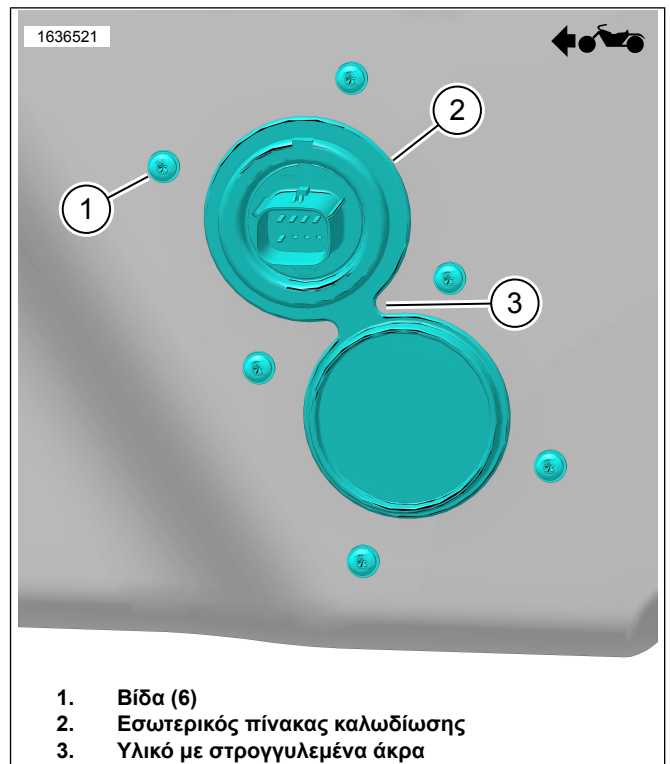

Εικόνα 7. Εσωτερικός πίνακας καλωδίωσης

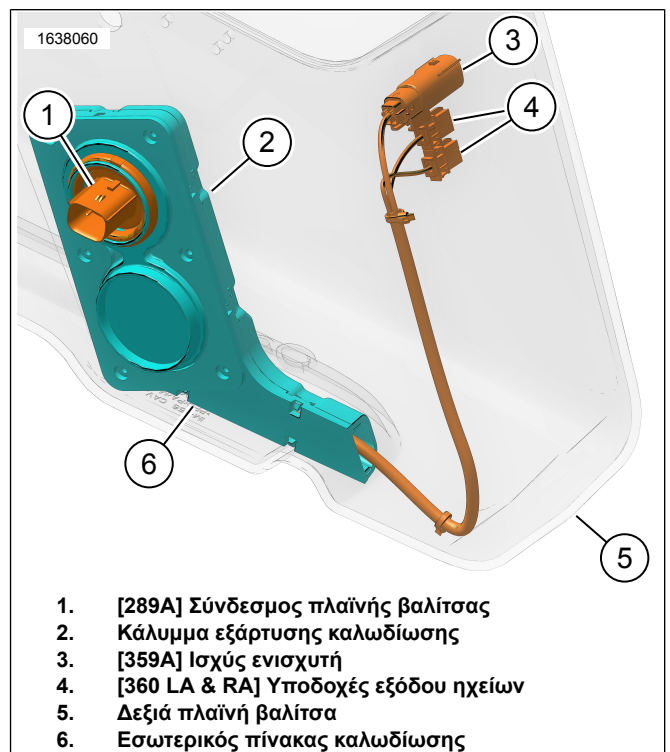

Εικόνα 8. Εσωτερική καλωδίωση 69202871

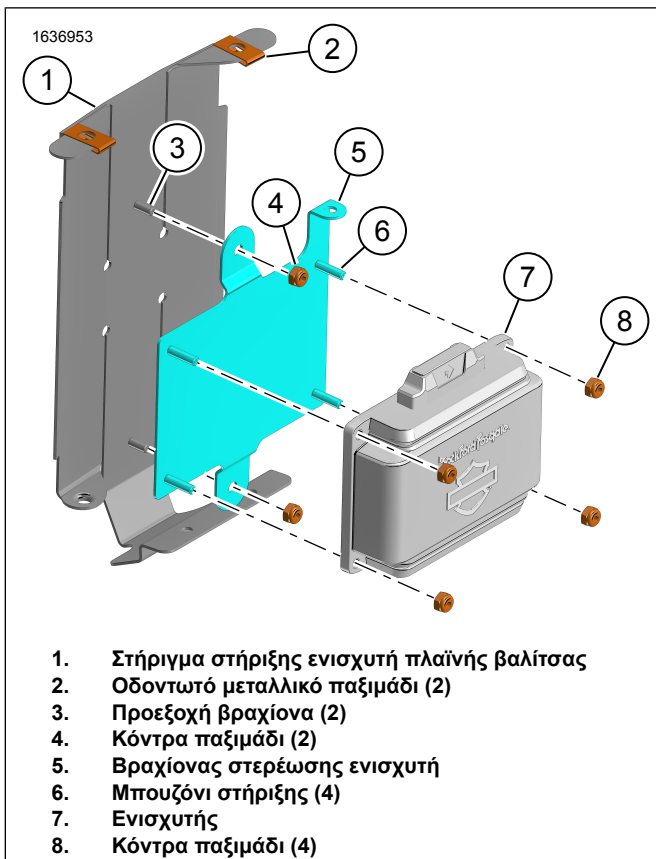

Εικόνα 9. Βραχίονας τοποθέτησης ενισχυτή

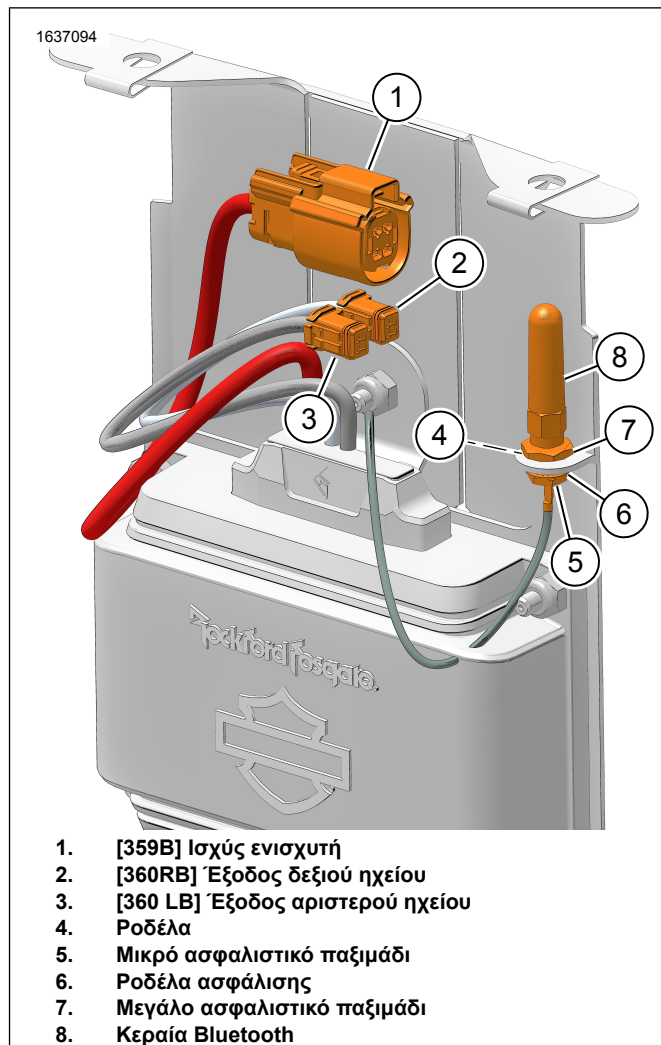

Εικόνα 10. Συγκρότημα ενισχυτή



Εικόνα 11. Τοποθέτηση Βραχίονα

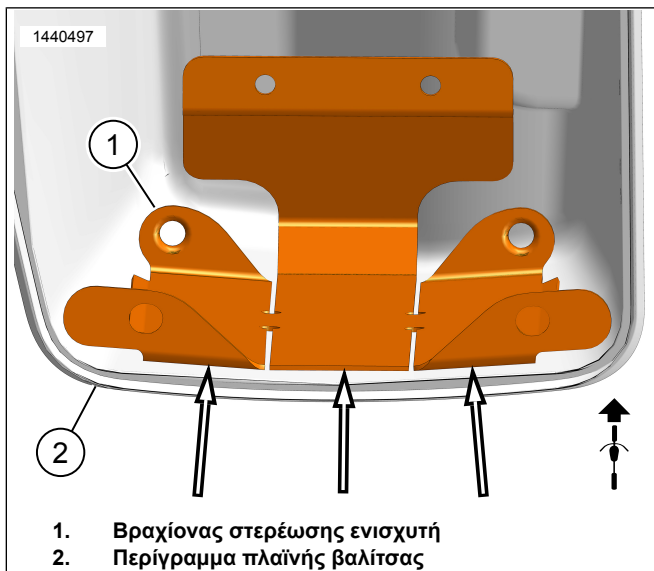

Εικόνα 12. Περίγραμμα πλαινής βαλίτσας

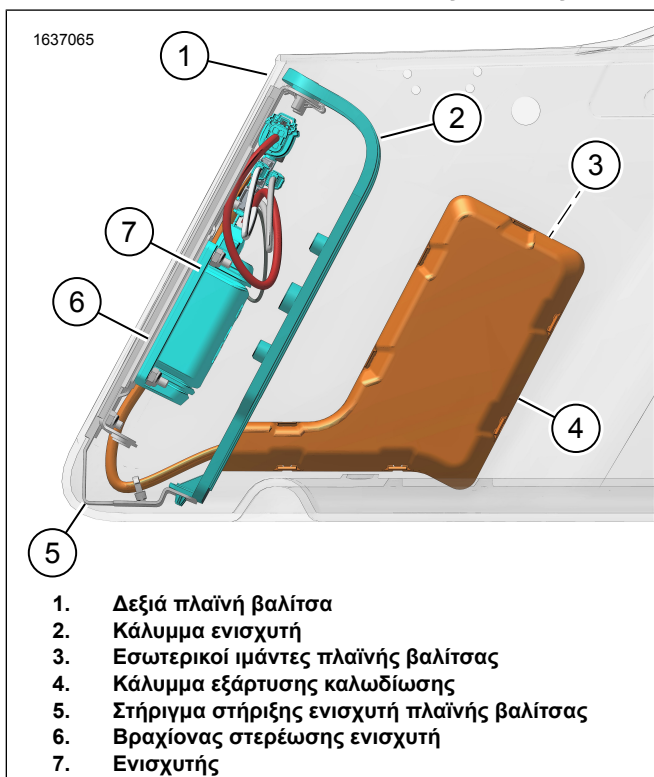

Εικόνα 13. Εξάρτυση πλαινής βαλίτσας με Ενισχυτή

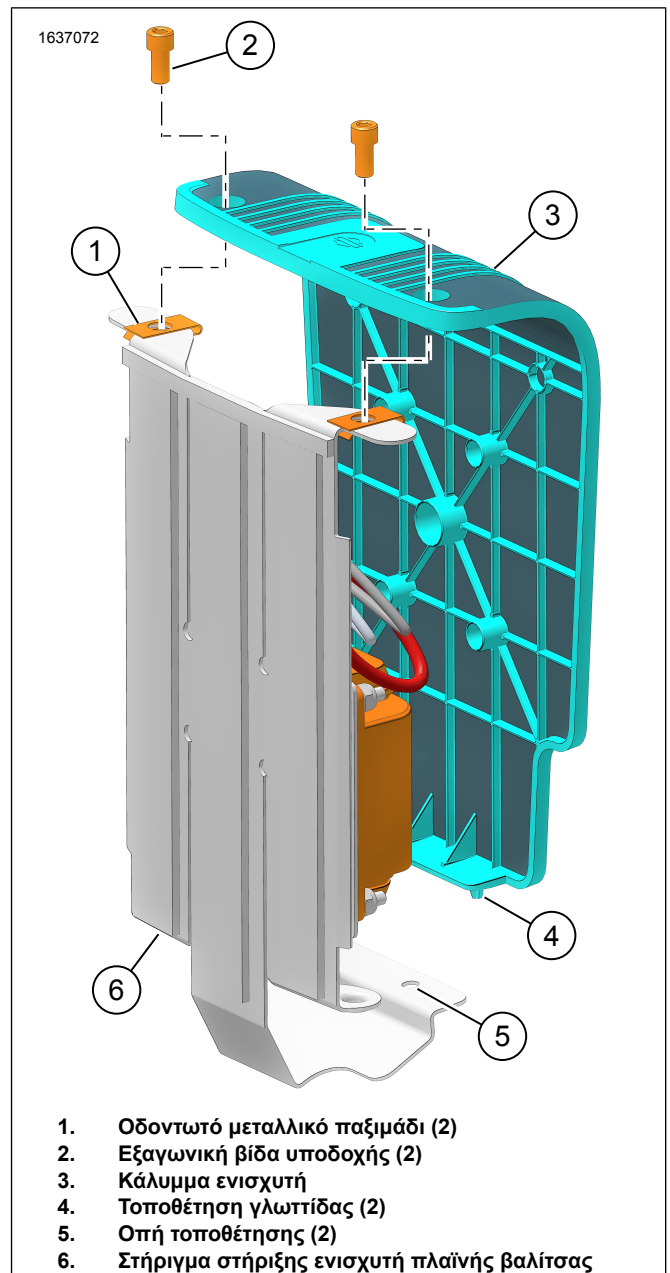

Εικόνα 14. Κάλυμμα ενισχυτή

ΕΞΩΤΕΡΙΚΟΙ ΙΜΑΝΤΕΣ

ΣΗΜΕΙΩΣΗ

Βεβαιωθείτε ότι η μίνι ασφάλεια δεν είναι εγκατεστημένη σε εξωτερική καλωδίωση 69202870 πριν από την εγκατάσταση.

- Εικόνα 15 Συνδέστε το καλώδιο μπαταρίας (+) (2) στον ακροδέκτη μπαταρίας (+). Δείτε το εγχειρίδιο σέρβις.
- Οχήματα 2014-2016:** Δρομολόγηση και εγκατάσταση καλωδιώσεων.
 - Εικόνα 15 Δρομολόγηση [325A] (4) προς την αριστερή πλευρά του πλαισίου του οχήματος.
 - Εικόνα 16 Συνδέστε τους [3-ακροδέκτες] (6) της καλωδίωσης βραχυκυκλωτήρα (5) έως το [325A] (4) της εξωτερικής καλωδίωσης 69202870. Εικόνα 15

c. Εικόνα 16 Συνδέστε το [8-ακροδέκτες] (4) της καλωδίωσης βραχυκυκλωτήρα (5) στο βύσμα P & A του οχήματος [4]. Βρίσκεται κάτω από την αριστερή πλευρά της περιοχής κάλυψης.

3. **2017 και νεότερα οχήματα:** Δρομολόγηση και εγκατάσταση καλωδίωσης.

a. Δρομολόγηση [325A] (4) κατά μήκος της δεξιάς πλευράς του πλαισίου του οχήματος.

b. Εικόνα 15 Συνδέστε το [325A] στην υποδοχή P & A [325B]. Βρίσκεται κάτω από την περιοχή κάλυψης της δεξιάς πλευράς.

4. Εικόνα 15 Διακλάδωση Δρομολόγησης [289B] (1) εξωτερικής εξάρτυσης κατά μήκος του στηρίγματος του πλαισίου και του στηρίγματος του στηρίγματος του στηρίγματος του φτερού. Χρησιμοποιώντας ιμάντες καλωδίων, τοποθετήστε χαλαρά την καλωδίωση στα σημεία ακύρωσης. Μη σφίγγετε τους ιμάντες καλωδίων.

5. Τοποθετήστε τη δεξιά πλαϊνή βαλίτσα για να ελέγξετε το μήκος της καλωδίωσης. Αφήστε αρκετό μήκος ώστε να συνδεθεί εύκολα με την πλαϊνή βαλίτσα.

6. Αφαιρέστε τη δεξιά πλαϊνή βαλίτσα και σφίξτε τους ιμάντες καλωδίων.

7. Ασφαλίστε το υπόλοιπο της εξωτερικής καλωδίωσης 69202870 στο όχημα χρησιμοποιώντας ιμάντες καλωδίων.

8. Εικόνα 16 Δρομολόγηση και εγκατάσταση καλωδίωσης βραχυκυκλωτήρα 69203048 (2).

a. Εικόνα 16 Συνδέστε το [355B] (1) της καλωδίωσης βραχυκυκλωτήρα (2) στην αριστερή εξάρτυση ηχείου πλαϊνής βαλίτσας (5). Εικόνα 4

b. Τοποθετήστε την αριστερή πλαϊνή βαλίτσα.

c. Εικόνα 16 Δρομολόγηση [351B] (3) σε καλωδίωση βραχυκυκλωτήρα 69203048 (2) προς [351A] (5) σε εξωτερική ζώνη 69202870. Εικόνα 15

d. Σύνδεση [351B] και [351A].

e. Ελέγξτε το μήκος της καλωδίωσης. Αφήστε αρκετό μήκος ώστε να συνδεθεί εύκολα με την πλαϊνή βαλίτσα.

f. Αφαιρέστε την αριστερή πλαϊνή βαλίτσα.

g. Ασφαλίστε το υπόλοιπο της καλωδίωσης βραχυκυκλωτήρα 69203048 στο όχημα χρησιμοποιώντας ιμάντες καλωδίων.

9. Βεβαιωθείτε ότι όλες οι ζώνες καλωδίων είναι επαρκώς ασφαλείς για να αποφύγετε την επαφή με κινούμενα εξαρτήματα.

10. Εικόνα 1 Τοποθετήστε ασφάλεια 20 amp (18) σε εξωτερική υποδοχή ασφαλειών (3). Εικόνα 15

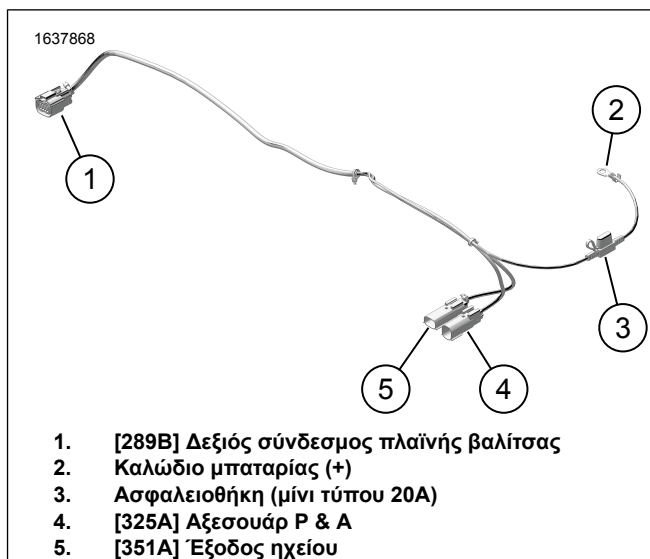

Εικόνα 15. Εξωτερική καλωδίωση 69202870

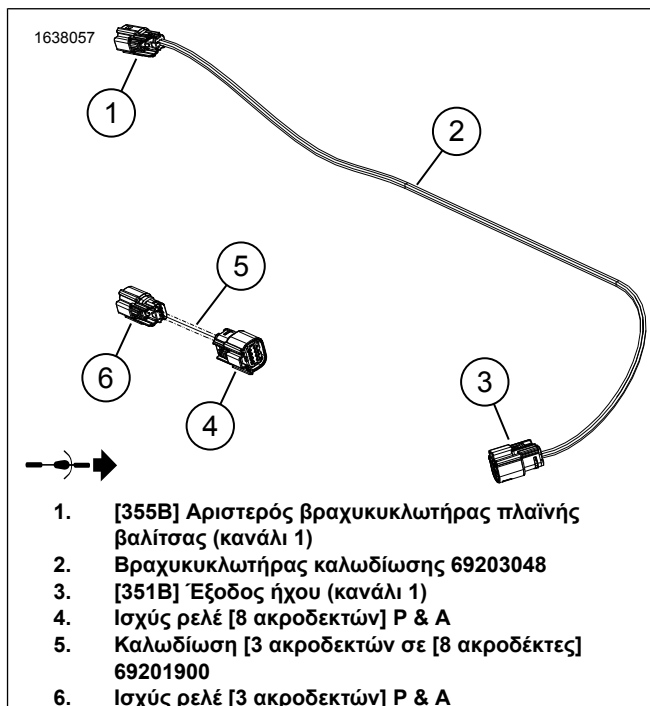

Εικόνα 16. Ιμάντες βραχυκυκλωτήρα

ΗΧΕΙΑ ΟΧΙ ΓΙΑ ΠΛΑΪΝΗ ΒΑΛΙΤΣΑ

ΣΗΜΕΙΩΣΗ

Αυτό το σύστημα **ΔΕΝ ΜΠΟΡΕΙ** να τροφοδοτεί και να λειτουργεί περισσότερα από ένα σετ ηχείων. Μόνο ένα αριστερό και ένα δεξί, μπορούν να τοποθετηθούν είτε στις πλαϊνές βαλίτσες είτε στα προαιρετικά εγκατεστημένα *Fairing Lowers* ή *Tour-Pak* με *KIT* λοβών ηχείων.

Δείτε τον Κατάλογο Λιανικής Πώλησης Εξαρτημάτων και Αξεσουάρ ή την ενότητα Εξαρτήματα και Αξεσουάρ στη διεύθυνση www.harley-davidson.com (μόνο στα αγγλικά). Επικοινωνήστε με έναν αντιπρόσωπο Harley-Davidson για βοήθεια.

Ρύθμιση ηχείου Tour-Pak ή κάτω φέρινγκ

1. Εγκαταστήστε κάτω φέρινγκ ή Tour-Pak σύμφωνα με τις οδηγίες σε αυτό το κιτ.
2. Δρομολόγηση εξάρτυση ηχείου κατά μήκος του πλαισίου του οχήματος, ανάλογα με τις ανάγκες.
3. Σύνδεση ηχείων:
 - a. Συνδέστε το [360LA] προς τα αριστερά (L).
 - b. Σύνδεση [360RA] προς τα δεξιά (R).
4. Εικόνα 15 Συνδεθείτε στο [351A] (5).

ΟΛΟΚΛΗΡΩΣΗ

1. Τοποθετήστε το άνω κάλυμμα θήκης. Δείτε το εγχειρίδιο σέρβις.
2. Τοποθετήστε το αριστερό κάλυμμα θήκης. Δείτε το εγχειρίδιο σέρβις.
3. Τοποθετήστε την κάτω θήκη σκελετού, εάν αφαιρεθεί. Δείτε το εγχειρίδιο σέρβις.
4. Τοποθετήστε τη δεξαμενή καυσίμου, εάν αφαιρεθεί. Δείτε το εγχειρίδιο σέρβις.
5. Τοποθετήστε τη σέλα. Δείτε το εγχειρίδιο σέρβις.
6. Τοποθετήστε την κύρια ασφάλεια. Δείτε το εγχειρίδιο σέρβις.
7. Τοποθετήστε τα πλαϊνά καλύμματα. Δείτε το εγχειρίδιο σέρβις.

8. Τοποθετήστε τις πλαϊνές βαλίτσες. Δείτε το εγχειρίδιο σέρβις.
9. Ελέγξτε για ενημερώσεις υλικολογισμικού. Κατεβάστε όπως απαιτείται.

ΔΙΑΜΟΡΦΩΣΗ ΕΦΑΡΜΟΓΗΣ

Το εξάρτημα οχήματος προς Bluetooth θα πρέπει να συνδέεται μόνο μία φορά, εκτός εάν προστίθεται νέα συσκευή Bluetooth ή λόγω βλάβης ενός στοιχείου του συστήματος.

1. Εικόνα 17 Πρόσβαση στο ηχοσύστημα.
 - a. Σύζευξη συσκευής (1) στο σύστημα.
 - b. Χρήση των μενού εφαρμογών (2) για τη ρύθμιση του ηχοσυστήματος του οχήματος.
2. Επιλέξτε διαμόρφωση (3) όπου έχουν εγκατασταθεί ηχεία στο όχημα.
3. Επιβεβαιώστε την επιλογή (4).
4. Αφού ολοκληρωθεί η ρύθμιση, θα εμφανιστεί η αρχική οθόνη της συσκευής (5).
5. Εικόνα 18 Πατήστε εικονίδια γραμμής μενού για:
 - a. Κύριο μενού (1)
 - b. Μενού ισοσταθμιστή (2)
 - c. Διαγνωστικό μενού (3)
 - d. Αυτόματος έλεγχος έντασης ήχου

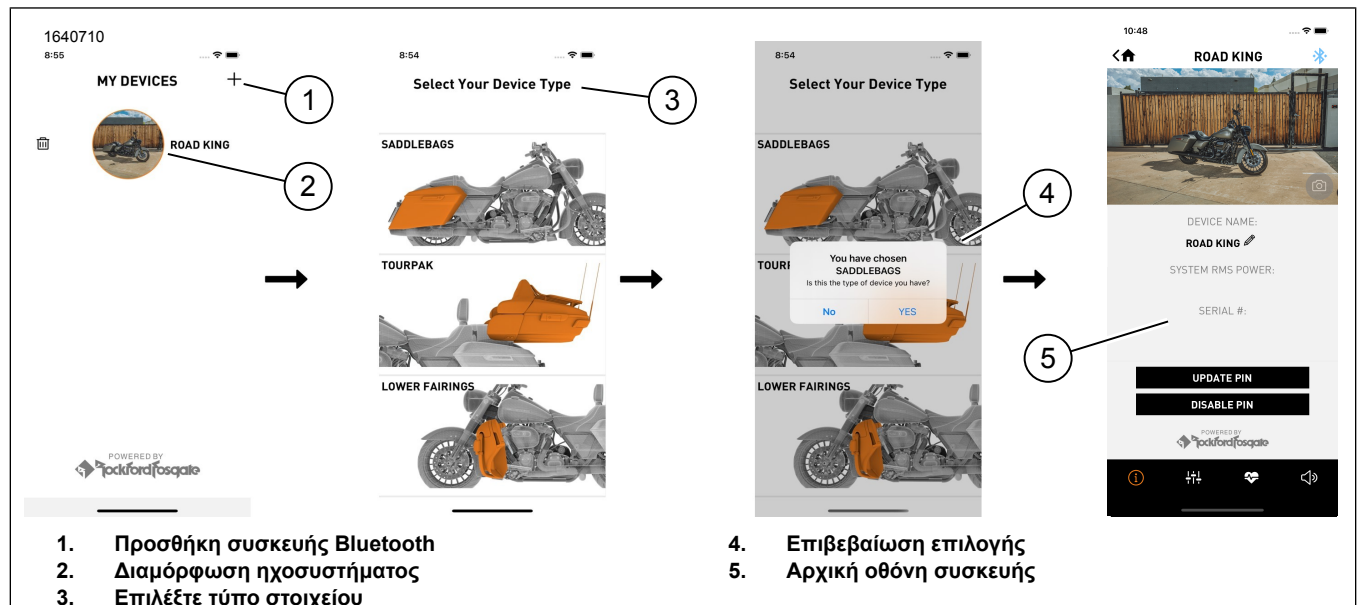

Εικόνα 17. Διαδικασία εγκατάστασης

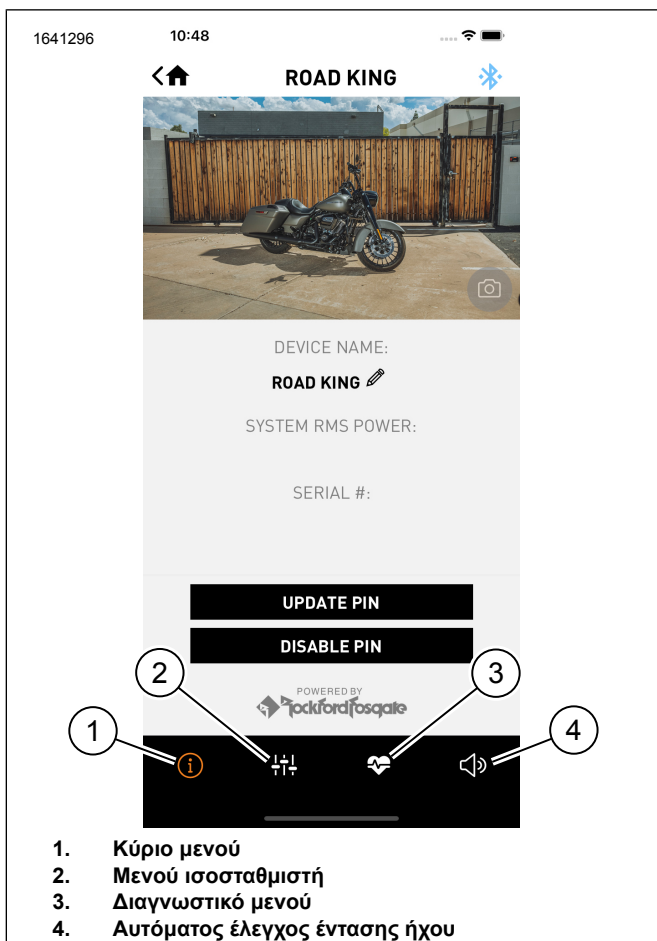

Εικόνα 18. Γραμμή μενού

ΕΠΑΝΑΦΟΡΑ PIN ΕΦΑΡΜΟΓΗΣ ΗΧΟΥ HARLEY DAVIDSON

1. Με το όχημα απενεργοποιημένο, απενεργοποιήστε το Bluetooth σε όλες τις κοντινές συσκευές που ήταν συνδεδεμένες στο ηχοσύστημα.

2. Εκτελέστε πέντε κύκλους πλήκτρων με τουλάχιστον δέκα δευτερόλεπτα μεταξύ κάθε κύκλου πλήκτρων.
3. Ενεργοποιήστε το Bluetooth στη συσκευή για σύνδεση στο ηχοσύστημα.
4. Στην εφαρμογή H-D Audio για κινητά, επανασυνδεθείτε στο σύστημα.
5. Δημιουργήστε νέο PIN ή απενεργοποιήστε τη δυνατότητα PIN.

Ενημέρωση υλικολογισμικού

1. Εικόνα 19 Ο κόκκινος κύκλος υποδεικνύει ότι υπάρχει διαθέσιμη ενημέρωση υλικολογισμικού (1).
2. Σύντομη περιγραφή της ενημέρωσης (2).
 - a. Κάντε λήψη και ενημέρωση για να ενημερώσετε αυτήν την έκδοση.
 - b. Πατήστε την προηγούμενη έκδοση (3) εάν επιθυμείτε αυτήν την έκδοση.
3. Επιλέξτε μια ενημέρωση έκδοσης (3) και προχωρήστε στην ενημέρωση (4).
 - a. Εικόνα 18 Πατώντας το εικονίδιο του κύριου μενού (1) θα σας δοθούν περισσότερες πληροφορίες σχετικά με την ενημέρωση.
4. Η οθόνη εμφανίζει την κατάσταση της ενημέρωσης (5) που εφαρμόζεται στον ενισχυτή.



Εικόνα 19.