



INSTRUCTIONS

J06377

2025-01-30



KITS DE PROTÈGE-MOTEUR

INFORMATIONS GÉNÉRALES

Tableau 1. Informations générales

Kits	Outils suggérés	Niveau de compétence ⁽¹⁾
49000138, 49000139, 49000140, 49000141	Lunettes de protection, clé dynamométrique	
<i>(1) Serrer au couple de serrage ou utiliser d'autres outils et techniques modérés nécessaires</i>		

CONTENU DU KIT

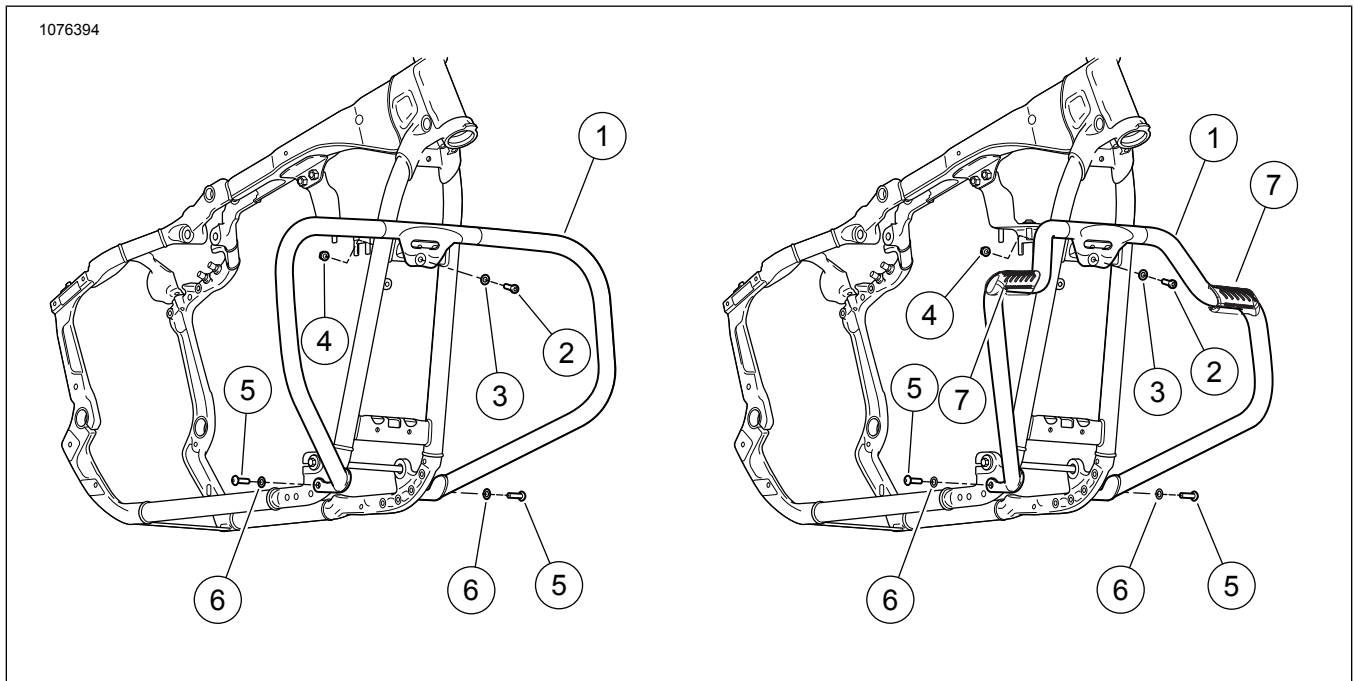

Figure 1. Contenu du kit : Kit du pare-jambe

Tableau 2. Contenu du kit : Kit du pare-jambe

<input checked="" type="checkbox"/>	Vérifier que tout le contenu est présent dans le kit avant d'installer ou de supprimer des éléments du véhicule.				
Article	Qté	Description	No de pièce/No de référence	Remarques	
<input type="checkbox"/>	1	Pare-jambe	Non vendu séparément		
<input type="checkbox"/>	2	Vis, tête creuse, 5/16-24 po	856A		
<input type="checkbox"/>	3	Rondelle plate, 5/16 po ID	6702		
<input type="checkbox"/>	4	Écrou, à brides, 5/16-24 po	7593		
<input type="checkbox"/>	5	Vis, tête cylindrique, TORX, 3/8-16 x 1-1/4 po	4188		
<input type="checkbox"/>	6	Rondelle plate, 3/8 po ID	6812		
<input type="checkbox"/>	7	Kit, repose-pieds, protection moteur	49000034	Kits : 49000140, 49000141 uniquement	

GÉNÉRALITÉS

La fiche d'instructions est également disponible en version électronique. Pour vérifier que vous utilisez la version la plus récente, effectuez l'une des opérations suivantes:

- Allez à h-d.com/isheets.
- Scannez le code QR situé dans le coin supérieur gauche de la fiche d'instructions

REMARQUE

Cette fiche d'instructions peut contenir une vidéo supplémentaire pour aider le programme d'installation à clarifier une certaine partie de l'assemblage. Le lien de la vidéo se trouverait à la fin de cette fiche d'instructions.

Modèles

Pour des renseignements concernant la configuration des modèles, consultez le Pièces et accessoires (P&A) catalogue de vente au détail ou la section Pièces et accessoires de www.harley-davidson.com.

Communiquer avec le Centre de soutien aux clients Harley-Davidson au 1-800-258-2464 (États-Unis seulement) ou au 1-414-343-4056.

Exigences d'installation

Ces articles sont offerts à votre concessionnaire Harley-Davidson local.

- **Modèles Low Rider ST 2022 et ultérieurs (FXLRST):** L'achat séparé du kit adaptateur de barre Flat-Out (numéro de pièce 47200927) est requis pour cette installation.

▲ AVERTISSEMENT

La sécurité du conducteur et de ses passagers dépend de l'installation correcte de ce kit. Si vous n'avez pas les compétences nécessaires pour respecter ces procédures ou si vous n'avez pas les bons outils, demandez à un concessionnaire Harley-Davidson d'effectuer l'installation. Une mauvaise installation de ce kit peut entraîner la mort ou des blessures graves. (00308b)

INSTALLATION

▲ AVERTISSEMENT

Si la motocyclette en est équipée: Les protecteurs avant et/ou arrière ne sont pas destinés à fournir une protection contre les blessures corporelles lors d'une collision avec un autre véhicule ou tout autre objet. (00022d)

1. Voir la Figure 2. Vérifier la position du clip d'embrayage (4).
 - a. Déplacez le clip vers l'emplacement situé au-dessus de l'endroit où sera situé le protecteur de moteur, si nécessaire.
 - b. Faire pivoter de façon à ce que le câble d'embrayage ne soit pas situé devant le tube de châssis.
2. Retirer les bouchons de plastique des trous de montage du châssis, le cas échéant.

3. Voir la Figure 3. Sur le côté droit de la moto, fixez le protège-moteur (1) au cadre inférieur avec la vis (2) et la rondelle (3) du kit. Serrer à la main.
 - a. Répéter cette étape du côté gauche.
4. Voir la Figure 4. Maintenez le protège-moteur (1) en place, en alignant le trou de la bride de montage centrale supérieure du protège-moteur avec le trou de la traverse située entre les tubes inférieurs avant, juste en dessous de la tête de direction.
5. Installez une rondelle plate (3) sur les filetages de la vis et insérez la vis (4) dans les trous par l'avant.
 - a. Vissez l'écrou hexagonal (2) sur la vis. Serrer à la main.
6. Serrer la vis supérieure.
Couple : 41 N·m (30 ft-lbs)
7. Serrez la vis latérale droite. Répéter pour le côté gauche.
Couple : 44,8 N·m (33 ft-lbs)

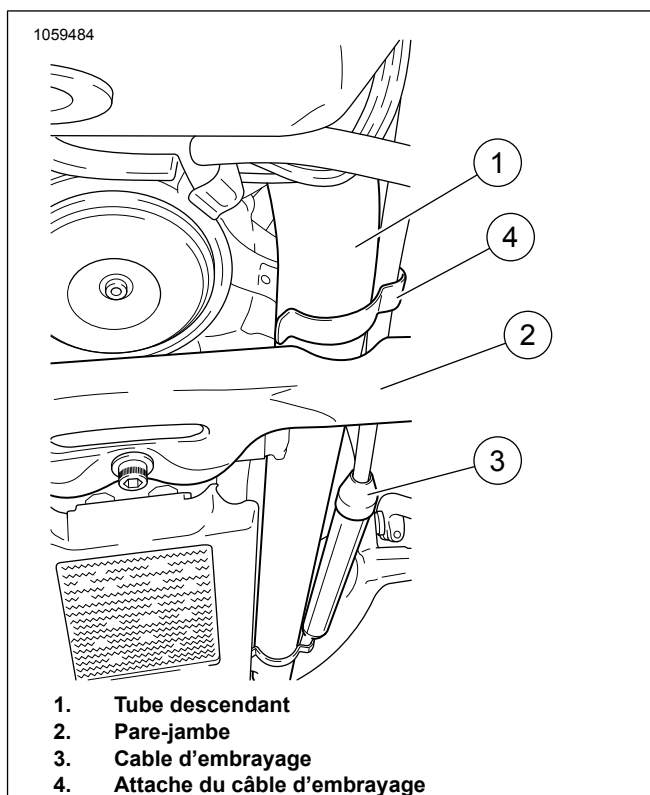
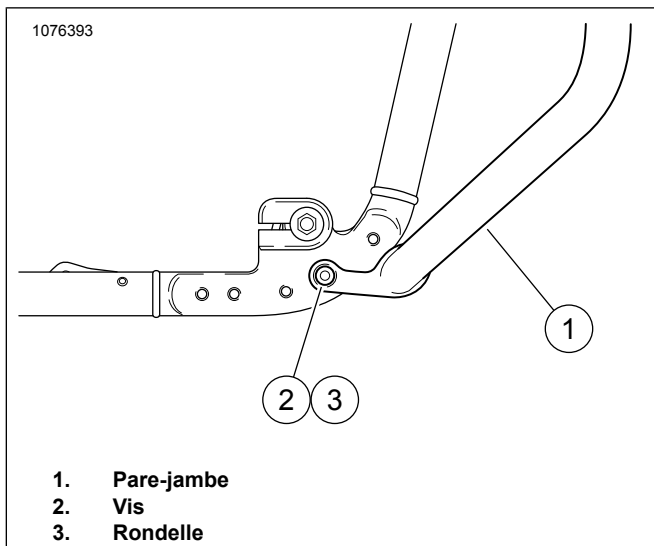

Figure 2. Acheminement du câble d'embrayage



**Figure 3. Installation inférieure du protecteur de moteur
(vue du côté droit)**

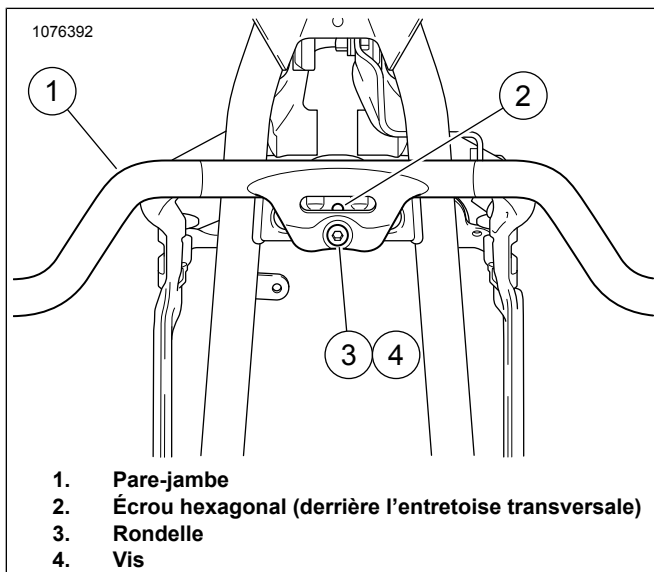

Figure 4. Bride de montage du protecteur de moteur (centre supérieur)