



## BỘ MÔ-ĐUN CHÍNH XẰNG GIÓ TỰ ĐỘNG (ATM) SMART TUNE PRO

### THƯỜNG

#### Mã số bộ sản phẩm

41000445, 41000445A

#### Mẫu xe

Để xem thông tin cập nhật đã được xác nhận cho biết phụ tùng này phù hợp với mẫu xe nào, hãy tham khảo phần Phụ tùng và Phụ kiện trên [www.harley-davidson.com](http://www.harley-davidson.com) (chỉ có tiếng Anh)

#### Yêu cầu lắp đặt

Truy cập vào <https://serviceinfo.harley-davidson.com> để xem trang hướng dẫn mới nhất.

Các tài liệu này đều có tại đại lý Harley-Davidson ở địa phương.

- Cần phải mua riêng Screamin' Eagle Pro Street Tuner (Mã phụ tùng 41000008C) hoặc Screamin' Eagle Bluetooth Pro Street Tuner (Mã phụ tùng 41001141 hoặc 41001141A) để hoàn thành việc lắp đặt này.
- Cần có Bộ cấp Screamin' Eagle Tuner (Mã phụ tùng 41000018) để hoàn thành lắp đặt này với Screamin' Eagle Pro Street Tuner (Mã phụ tùng 41000008C).
- FLHXSE, FLTRXSE 2023 trở về sau, FLHX, FLTRX, FLTRXSTSE 2024 trở về sau, FLHXU 2025 trở về sau:** Có thể cần mua riêng Dùi khoan tay và bộ mũi khoan (Mã phụ tùng 14900150) cho Cảm biến oxy ống xả để lắp đặt.
- FLHXSE, FLTRXSE 2023 trở về sau, FLHX, FLTRX, FLTRXSTSE 2024 trở về sau, FLHXU 2025 trở về sau:** Cần mua riêng Cảm biến oxy ống xả (HO2 dài rộng) và Dùi khoan tay và bộ mũi khoan (Mã phụ tùng 14900105) để lắp đặt.
- Các mẫu xe Touring 2017-2025 (ngoại trừ FLHXSE, FLTRXSE 2023 trở về sau, FLHX, FLTRX, FLTRXSTSE 2024 trở về sau, FLHXU 2025):** Cần mua riêng Dùi khoan tay và bộ mũi khoan (Mã phụ tùng 14900105) cho Cảm biến oxy ống xả để lắp đặt. Không bắt buộc mua riêng Hệ thống xả Screamin Eagle High-Flow với lon pô Street Cannon (Part No. 64800059 hoặc 64800062).
- Các mẫu Trike 2017 trở về sau:** Cần mua riêng Dùi khoan tay và bộ mũi khoan (Mã phụ tùng 14900105) cho Cảm biến oxy ống xả để lắp đặt. Không bắt buộc mua riêng Hệ thống xả Screamin Eagle High-Flow với lon pô Street Cannon (Part No. 64800059 hoặc 64800062).
- Các mẫu xe Touring 2014-2016:** Cần mua riêng Hệ thống xả lưu lượng cao Screamin' Eagle với lon pô Street Cannon (Mã phụ tùng 64800043 hoặc 64800044) cho việc lắp đặt này.
- Mẫu xe Softail từ 2018 trở về sau** Cần mua riêng Bộ nối dài dây cảm biến oxy băng rộng (Mã phụ tùng 69201830) cho cài đặt này.

- Mẫu xe Softail 2016-2017:** Cần mua riêng Bộ ống xả của Harley Davidson để thực hiện lắp đặt này. Bảng 1
- Mẫu xe Softail 2016-2017:** Cần mua riêng Bộ nối dài dây cảm biến oxy băng rộng (Mã phụ tùng 69201704) cho cài đặt này.
- Các mẫu xe Dyna Low Rider S (FXDLS) 2016-2017:** Cần mua riêng Bộ ống xả đầu Harley Davidson (Mã phụ tùng 66884-09A) cho việc lắp đặt này.
- Các mẫu xe Dyna Low Rider S (FXDLS) 2016-2017:** Cần mua riêng Bộ nối dài dây cảm biến oxy băng rộng (Mã phụ tùng 69201704) cho cài đặt này.
- Mẫu xe Sportster 2014 trở về sau:** Cần mua riêng Bộ nối dài dây cảm biến oxy băng rộng (Mã phụ tùng 69201830) cho cài đặt này.
- Mẫu xe Sportster 2014 trở về sau:** Cần phải mua riêng các thủng xả 18 x 1.5 mm từ nguồn cung cấp bên ngoài cho việc lắp đặt này. **Nút ống xả cần phải do người có chuyên môn lắp đặt.**

**Bảng 1. Đầu ống xả xe Softail**

Mẫu xe	Số phụ tùng của Harley Davidson
FLSTF, FLSTFB, FLSTFBS	66779-07A
FLS, FLSS, FLSTN	65300-07A
FLSTC	66780-07, 66781-07
FXSB	66780-07, 66795-08

**Bảng 2. Thông số kỹ thuật của nút cảm biến oxy**

Yêu cầu về nút cảm biến oxy	
Chiều dài nút tối thiểu:	Chiều dài: 9 mm (0.360 in)
Chiều dài nút tối đa:	Chiều dài: 13 mm (0.500 in)
Vật liệu chế tạo nút:	Thép không gỉ đồng 300
Bước ren của nút:	M18 x 1,5
Đoạn cảm biến nhô vào trong ống xả:	Chiều dài: 13 mm (0.500 in)

#### Lưu ý về việc lắp đặt:

Việc lắp đặt cần do người có chuyên môn thực hiện. Chú ý chuẩn bị các bề mặt đúng cách. Mỗi hàn phải bao kín quanh nút và không bị rò rỉ. Cảm biến dây rộng phải nằm gần nhất với vị trí cảm biến có sẵn để đảm bảo các giá trị AFR đầy rộng đo được tương ứng với cảm biến của nhà sản xuất khi hoạt động trong cùng phạm vi. Vị trí của nút phải đảm bảo thông thoáng cho cảm biến và dây dẫn không chạm vào ống xả. Khi xe thẳng đứng, cảm biến phải được lắp theo hướng gần nằm ngang nhưng quay đầu xuống dưới để giảm nguy cơ cảm biến bị ẩm. Ống xả bị ngưng tụ nước có thể dẫn đến hư hại cảm biến.



## ⚠ CẢNH BÁO

Sự an toàn của người lái và người ngồi sau phụ thuộc vào việc lắp đặt chính xác bộ chi tiết này. Sử dụng các quy trình thích hợp trong hướng dẫn bảo dưỡng. Nếu bạn không đủ khả năng làm theo quy trình hoặc không có đúng dụng cụ, hãy nhờ đại lý của Harley-Davidson thực hiện việc lắp đặt. Việc lắp sai bộ chi tiết này có thể dẫn đến thương tích nghiêm trọng hoặc tử vong. (00333b)

### LƯU Ý

Tờ hướng dẫn này có tham chiếu đến thông tin hướng dẫn bảo dưỡng. Công tác lắp đặt này đòi hỏi phải có sách hướng dẫn bảo dưỡng cho mô tô thuộc mẫu/năm này. Bạn có thể lấy hướng dẫn bảo dưỡng này tại đại lý của Harley-Davidson.

Bộ sản phẩm này chứa nhãn thông tin sản phẩm theo yêu cầu của quy định về phát thải của Ủy ban tài nguyên không khí California (CARB) đối với mọi mẫu xe Touring 2014 trở lên, mẫu xe Softail 2016 trở lên, mẫu xe Dyna FXDLS 2016 trở lên và mẫu xe Sportster 2014 trở lên. Hãy dán nhãn này ở bên phải bộ khung, ngay dưới nhãn dán số VIN. Ngoài tiểu bang California, những nơi khác không yêu cầu có nhãn này.

## Hiệu chỉnh lại ECM

### THÔNG BÁO

Bạn phải hiệu chỉnh lại ECM khi lắp bộ chi tiết này. Nếu bạn không hiệu chỉnh lại ECM đúng cách, động cơ có thể bị hư hỏng nghiêm trọng. (00399b)

## Các chi tiết trong bộ sản phẩm

Xem Hình 52 và Bảng 5

## ⚠ CẢNH BÁO

Sự an toàn của người lái và người ngồi sau phụ thuộc vào việc lắp đặt chính xác bộ chi tiết này. Nếu bạn không đủ khả năng làm theo quy trình hoặc không có đúng dụng cụ, hãy nhờ đại lý của Harley-Davidson thực hiện việc lắp đặt. Việc lắp sai bộ chi tiết này có thể dẫn đến thương tích nghiêm trọng hoặc tử vong. (00308b)

## LẮP ĐẶT

### Cảm biến Oxy dây rộng cho xe Touring

Bảng 3. Các mẫu bị ảnh hưởng

Năm	Mẫu xe
2023 trở về sau	FLHXSE, FLTRXSE
2024 trở về sau	FLHX, FLTRX, FLTRXSTSE
2025 trở về sau	FLHXU

1. Tháo các thùng xe. Xem sách hướng dẫn bảo dưỡng.
2. Tháo cầu chì chính. Xem sách hướng dẫn bảo dưỡng.
3. Tháo yên. Xem sách hướng dẫn bảo dưỡng.
4. Tháo ắc quy. Xem sách hướng dẫn bảo dưỡng.
5. Tháo bàn để chân trước bên phải và các giá ra khỏi bộ khung. Xem sách hướng dẫn bảo dưỡng.

### LƯU Ý

Lưu ý đường đi bó dây cảm biến ôxy và vị trí dây thít cáp dọc theo bộ khung.

6. Xem Hình 1. Tháo các giắc nối cảm biến ôxy trước (2) và sau (1).

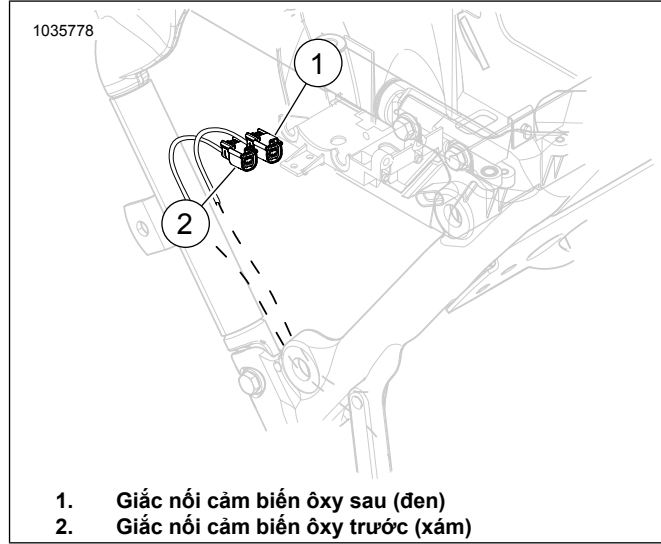

1. Giắc nối cảm biến ôxy sau (đen)
2. Giắc nối cảm biến ôxy trước (xám)

Hình 1. Vị trí cảm biến ôxy trước và sau

7. Tháo hệ thống ống xả. Xem sách hướng dẫn bảo dưỡng.

8. Ống xả:

- a. **FLHXSE, FLTRXSE 2023 trở về sau, FLHX, FLTRX, FLTRXSTSE 2024 trở về sau, FLHXU 2025 trở về sau:** Tháo ống xả. Dùng Dùi khoan tay và bộ mũi khoan (Mã phụ tùng 14900150 và 14900105) cho cảm biến ôxy ống xả để hoàn thành quy trình. Cả hai bộ dụng cụ đều được yêu cầu. Yêu cầu lắp đặt

9. 

### LƯU Ý

- Không lắp cảm biến đã bị rơi hoặc bị các bộ phận khác làm ảnh hưởng. Phần tử cảm biến có thể bị hư hại.
- Bộ cảm biến thay thế có ren phủ chất bôi trơn chống kẹt và gioăng mới.
- Giắc nối điện phải sạch và không có mỡ cách điện.

Xem Hình 2, Hình 52 và Bảng 5 Lắp đặt cảm biến ôxy sậy dây rộng (2). Dùng Đui cảm biến ôxy (Số phụ tùng HD-48262-A) siết chặt đến:

Mô-men: 40–60 N·m (29–44 ft-lbs)



**Hình 2. Các vị trí lắp cảm biến oxy (bên trong các ống xả)**

10.

**LƯU Ý**

Có thể để dây dẫn của cảm biến dây rộng này chạm vào nắp hộp số.

Nếu thân cảm biến oxy chạm vào nắp hộp số, hãy lắp vài vòng đệm hoặc đệm dưới kẹp ống xả ở giữa bộ khung. Có thể thêm vòng đệm dày đến 5 mm (0,200 inch).

Lắp hệ thống xả mới cùng với gioăng ống xả mới. Xem sách hướng dẫn bảo dưỡng.

**LƯU Ý**

ATM có bốn dây dẫn và một dây nối mát.

11. Xem Hình 3 và Hình 5. Lắp đặt ATM (1) trên thành ngoài của hộp ắc quy, phía sau xi lanh phía sau và đặt dây cáp hướng về phía bên phải của xe.

- Định tuyến tất cả bốn giắc nối dưới bó dây, qua đáy của hình thành khung "V" vào khu vực nắp bên.
- Xem Hình 7 . Đi bó dây nối đất lên qua lỗ hình chữ nhật về phía trụ nối đất.

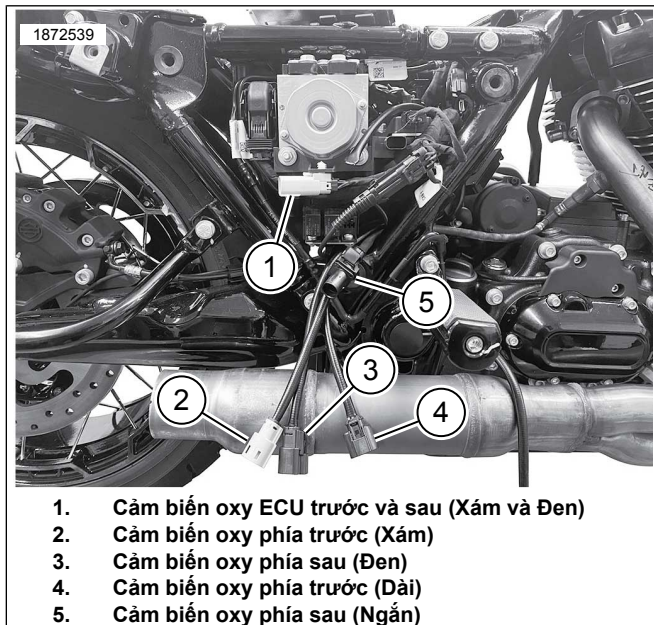

- Cảm biến oxy ECU trước và sau (Xám và Đen)
- Cảm biến oxy phía trước (Xám)
- Cảm biến oxy phía sau (Đen)
- Cảm biến oxy phía trước (Dài)
- Cảm biến oxy phía sau (Ngắn)

**Hình 3. Đi dây cho giắc nối màu xám và đen**

12. Xem Hình 4 và Hình 8. Định tuyến giắc nối cảm biến oxy phía trước và phía sau dây dẫn (1, 2) lên phía các đầu nối tương ứng. Giắc nối bó dây cần khớp màu: Đen với Đen, Xám với Xám.

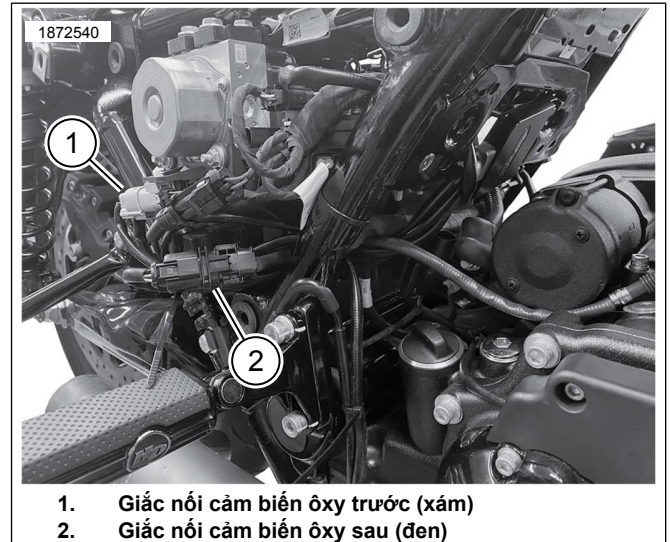

- Giắc nối cảm biến oxy trước (xám)
- Giắc nối cảm biến oxy sau (đen)

**Hình 4. Giắc nối bó dây chính cho ATM**

13. Xem Hình 5 . Cài đặt ATM.

- Dùng miếng lau tẩm cồn lau sạch bề mặt lắp.
- Tháo lớp lót khỏi bề mặt dính phía sau và dán băng dính dual lock vào ATM.
- Tháo lớp lót băng dính của băng khóa kép và lắp ATM (1) ở bên ngoài khu vực ngăn ắc quy, phía sau xi lanh phía sau.
- Lắp đặt mô-đun ở góc xuống từ 10 đến 20 độ. Nếu không có góc này, việc lắp đặt Quạt CoolFlow (Mã phụ tùng 26800128), hệ thống dây ATM sẽ cản trở việc lắp đặt quạt.

14.

**LƯU Ý**

Lắp dây thít cáp nếu cần để giữ chắc bó dây. Các đầu dây của bó dây không được gây vướng víu khi lắp ắc quy và khay ắc quy.

Lắp ATM sao cho bộ dây (1) quay sang phải, hướng về mặt trong bộ khung.

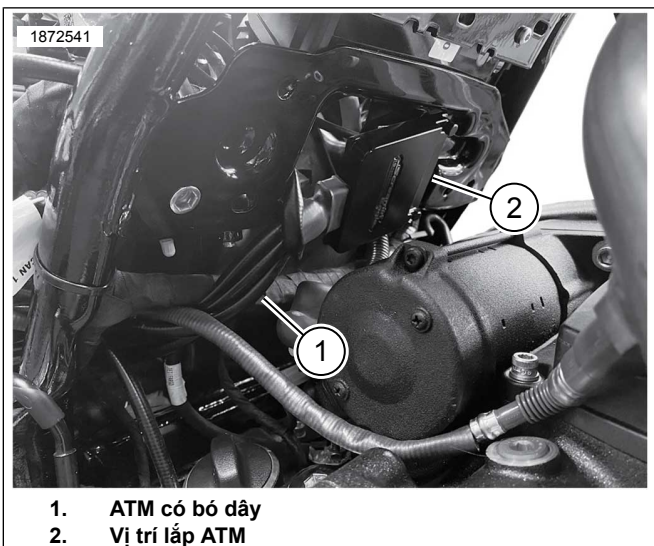

1. ATM có bộ dây
2. Vị trí lắp ATM

Hình 5. Vị trí lắp ATM

15. **LƯU Ý**

- Cọc nối mát nằm ở bên trái và bên phải, phía trước ngăn ắc quy.
- Đường nối mát có thể được phân loại là đường nối đất sạch hoặc bẩn. Đường mát sạch được xác định bằng dây (BK/GN) và thường dùng cho cảm biến hoặc mô-đun. Đường nối mát sạch cũng được gắn đầu nối mát âm của khung sườn cáp ắc quy và thường là GND1.

Xem Hình 7 . Đi dây và nối dây nối mát ATM với cọc nối mát **sạch** (2). Siết chặt.

Mô-men: 6–10 N·m (50–90 in-lbs)

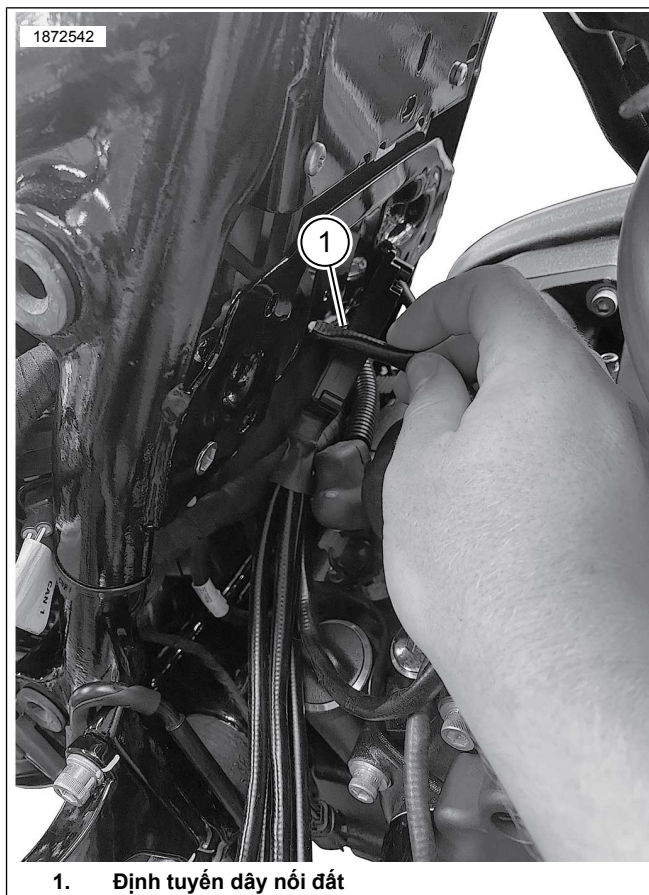

1. Định tuyến dây nối đất

Hình 6. Định tuyến dây nối đất

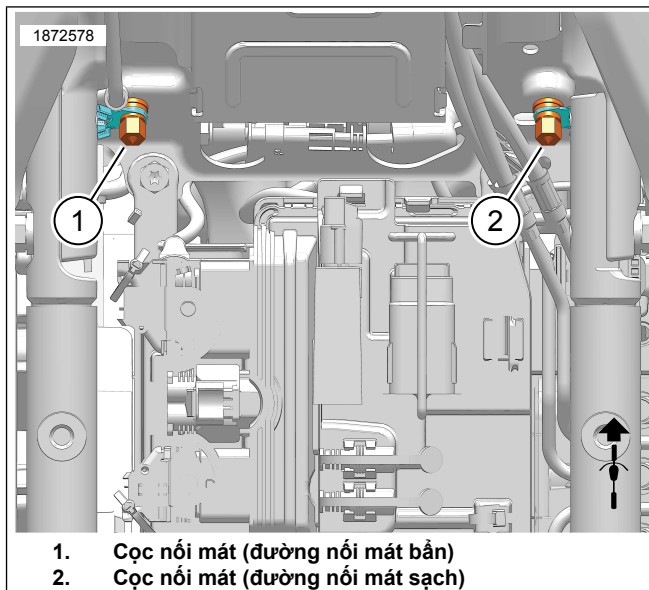

1. Cọc nối mát (đường nối mát bẩn)
2. Cọc nối mát (đường nối mát sạch)

Hình 7. Vị trí cọc nối mát ở hộp ắc quy

16. Xem Hình 8. Cảm biến HO2 trước (5, đầu dây bộ dây dài):

- a. Từ cảm biến trước, đi dây và cố định bộ dây cảm biến oxy dọc theo bên trong ống xuống bộ khung bên phải. Lắp dây thít cáp nếu cần.

- b. Đi dây và cố định bộ dây dọc theo bên trong bộ khung dưới, hướng về phía giắc nối cảm biến oxy. Lắp dây thít cáp nếu cần hoặc dùng các kẹp và vòng kẹp có sẵn.
- c. Kết nối các đầu nối cảm biến oxy.

**17. Cảm biến oxy sau (4, đầu dây bộ dây dài):**

- a. Xem Hình 4 và Hình 5. Để loại bỏ sự chậm trễ do dây thừa, hãy đi dây cảm biến oxy phía sau vào khu vực nắp bên dọc theo cùng một tuyến như các giắc nối khác.
- b. Cắm vào đầu ngắn hơn trong hai giắc nối cảm biến oxy trên ATM.
- c. Sử dụng dây đai cáp để cố định bó dây và giắc nối nếu cần thiết.

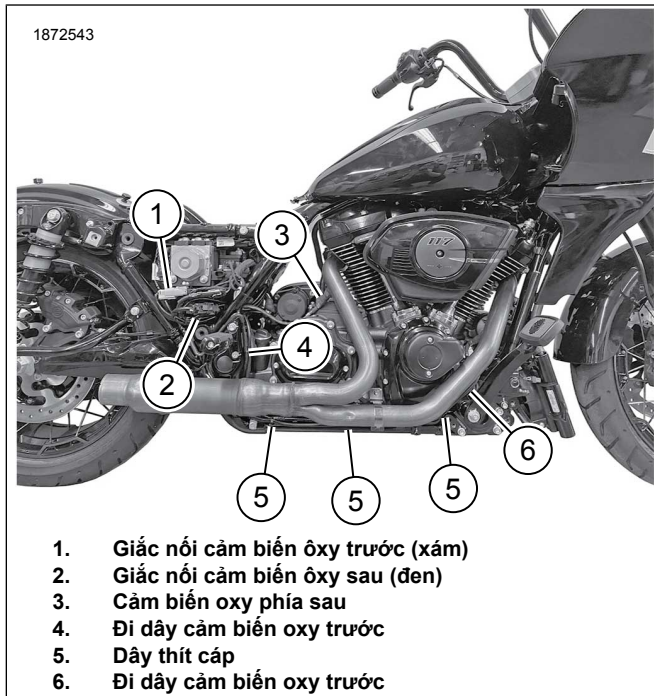

**Hình 8. Đi bó dây cảm biến của ATM**

- 18. Mọi bó dây và giắc nối phải được cố định chắc chắn và không nằm ở nơi bị nóng.
- 19. Lắp bàn đế chân trước bên phải và các giá vào bộ khung. Xem sách hướng dẫn bảo dưỡng.
- 20. Lắp ắc quy, khay ắc quy và gắn ECM. Xem sách hướng dẫn bảo dưỡng.
- 21. Lắp yên xe. Sau khi lắp, kéo yên xe lên để đảm bảo yên đã được lắp chắc chắn. Xem sách hướng dẫn bảo dưỡng.
- 22. Lắp cầu chì chính. Xem sách hướng dẫn bảo dưỡng.
- 23. Lắp các thùng xe. Xem sách hướng dẫn bảo dưỡng.

24. Xem Hình 9. Dùng Bộ điều chỉnh Screamin' Eagle Pro Street Tuner để hoàn thành quá trình lắp đặt. Tải bộ hiệu chỉnh ECM mới khi lắp đặt bộ sản phẩm này. Khi chọn bộ hiệu chỉnh để tải xuống dùng cùng Bộ điều chỉnh Screamin' Eagle Pro Street Tuner, chọn Wideband (Dây rộng) (1) từ menu thả xuống của tùy chọn Cảm biến oxy. Tham khảo catalog Screamin' Eagle Pro hoặc liên hệ với đại lý Harley-Davidson để biết thông tin chi tiết về Bộ điều chỉnh Screamin' Eagle Pro Street Tuner.

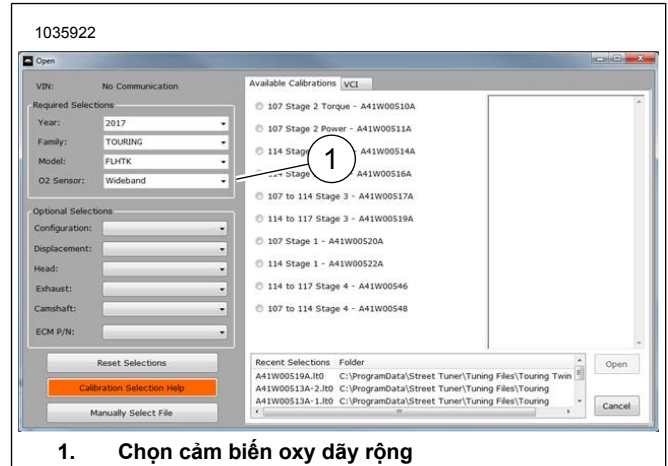

**1. Chọn cảm biến oxy dây rộng**

**Hình 9. Chọn cảm biến oxy dây rộng**

**Cảm biến Oxy dây rộng cho xe Touring**

**Bảng 4. Các mẫu bị ảnh hưởng**

Năm	Mẫu xe
2014	FLHR, FLHRC, FLHTCU, FLHTCU TC, FLHTK, FLHX, FLHXS, FLHRSE, FLHTKSE, FLHP, FLHTP
2015	FLHR, FLHRC, FLHTCU, FLHTCUL, FLHTK, FLHTKL, FLHX, FLHXS, FLTRX, FLTRXS, FLHTKSE, FLHXSE, FLHP, FLHTP
2016	FLHR, FLHRC, FLHTCU, FLHTCUL, FLHTCUL TC, FLHTCU TC, FLHTK, FLHTKL, FLHX, FLHXS, FLTRU, FLTRX, FLTRXS, FLHTKSE, FLHXSE, FLHP, FLHTP
2017	FLHR, FLHRC, FLHRXS, FLHTCU, FLHTK, FLHTKL, FLHX, FLHXS, FLTRU, FLTRX, FLTRXS, FLHTKSE, FLHXSE, FLHP, FLHTP
2018	FLHR, FLHRC, FLHRXS, FLHTCU, FLHTK, FLHTKL, FLHTK ANV, FLHX, FLHXS, FLHX ANX, FLHX ANV, FLTRU, FLHTKSE, FLHTKSE, FLHXSE, FLTRXSE, FLHP, FLHTP
2019	FLHR, FLHRC, FLHRXS, FLHT, FLHTCU, FLHTK, FLHTKL, FLHX, FLHXS, FLTRU, FLTRX, FLTRXS, FLHTKSE, FLHXSE, FLTRXSE, FLHP, FLHTP

**Bảng 4. Các mẫu bị ảnh hưởng**

Năm	Mẫu xe
2020	FLHR, FLHRXS, FLHT, FLHTK, FLHX, FLHXS, FLTRK, FLTRX, FLTRXS, FLHTKSE, FLHXSE, FLTRXSE, FLHP, FLHTP
2021	FLH, FLHR, FLHRXS, FLHT, FLHTK, FLHX, FLHXS, FLTRK, FLTRX, FLTRXS, FLHTKSE, FLHXSE, FLTRXSE, FLHP, FLHTP
2022	FLHR, FLHRXS, FLHT, FLHTK, FLHX, FLHXS, FLHXST, FLTRK, FLTRX, FLTRXS, FLTRXST, FLHXSE, FLTRKSE, FLTRXSE, FLHP, FLHTP
2023	FLHFB, FLHRXS, FLHTK, FLHTKANV, FLHX, FLHXS, FLHXSANV, FLHXST, FLTRK, FLTRX, FLTRXS, FLTRXSANV, FLTRXST, FLTRKSEANV, FLHP, FLHTP

1. Tháo các thùng xe. Xem sách hướng dẫn bảo dưỡng.
2. Tháo cầu chì chính. Xem sách hướng dẫn bảo dưỡng.
3. Tháo yên. Xem sách hướng dẫn bảo dưỡng.
4. Tháo ắc quy. Xem sách hướng dẫn bảo dưỡng.
5. Tháo bàn để chân trước bên phải và các giá ra khỏi bộ khung. Xem sách hướng dẫn bảo dưỡng.

6. **LƯU Ý**

Lưu ý đường đi bó dây cảm biến ôxy và vị trí dây thít cáp dọc theo bộ khung.

Xem Hình 10. Tháo các giắc nối cảm biến ôxy trước (2) và sau (1).

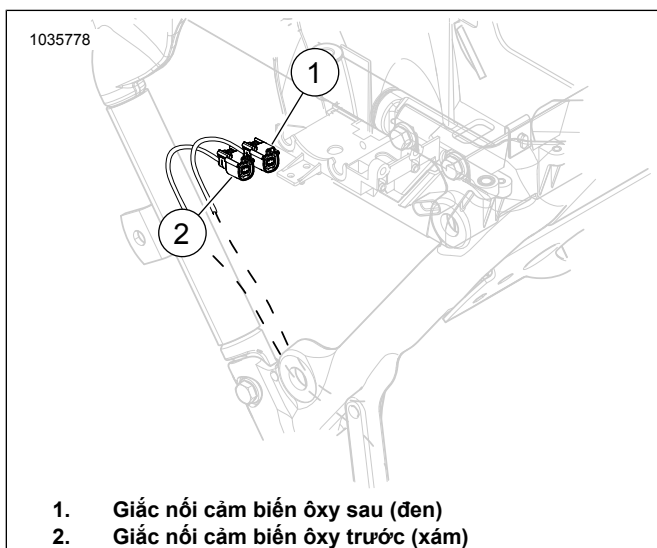

**Hình 10. Vị trí cảm biến ôxy trước và sau**

7. Tháo hệ thống ống xả. Xem sách hướng dẫn bảo dưỡng.

8. **Ống xả:**

- a. **Các mẫu xe 2014-2016:** Chuẩn bị Hệ thống ống xả Screamin Eagle High-Flow với lon pô Street Cannon để lắp cảm biến oxy.

**LƯU Ý**

Không cần gia công lại với Hệ thống xả Screamin Eagle High-Flow. Các nút sẽ nhận được cảm biến oxy dây rộng.

- b. **Mẫu xe 2017 trở lên:** Cần gia công lại ống xả. Dùng Dùi khoan tay và bộ mũi khoan (Mã phụ tùng 14900105) cho cảm biến ôxy ống xả để hoàn thành quy trình hoặc lắp đặt Hệ thống ống xả Screamin Eagle High-Flow với lon pô Street Cannon để lắp cảm biến ôxy

9. **LƯU Ý**

- Không lắp cảm biến đã bị rơi hoặc bị các bộ phận khác làm ảnh hưởng. Phần tử cảm biến có thể bị hư hại.
- Bộ cảm biến thay thế có ren phủ chất bôi trơn chống kẹt và gioăng mới.
- Giắc nối điện phải sạch và không có mỡ cách điện.

Xem Hình 11, Hình 52 và Bảng 5 Lắp đặt cảm biến ôxy sậy dây rộng (2). Dùng Đui cảm biến ôxy (Số phụ tùng HD-48262-A) siết chặt đến:

Mô-men: 40–60 N·m (29–44 ft-lbs)

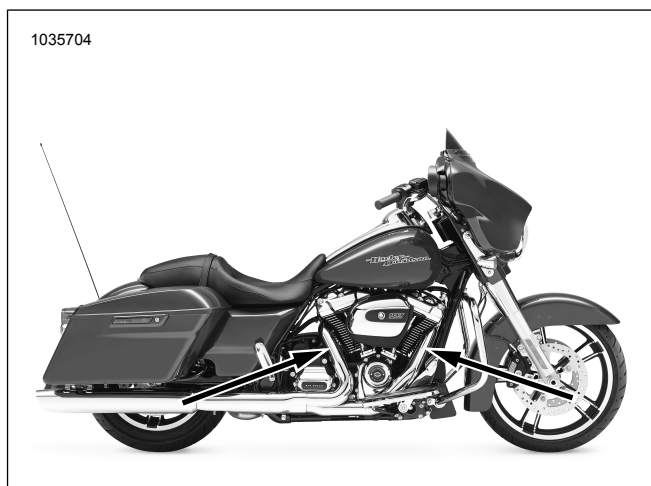

**Hình 11. Các vị trí lắp cảm biến ôxy (bên trong các ống xả)**

10. **LƯU Ý**

Có thể để dây dẫn của cảm biến dây rộng này chạm vào nắp hộp số.

Nếu thân cảm biến ôxy chạm vào nắp hộp số, hãy lắp vài vòng đệm hoặc đệm dưới kẹp ống xả ở giữa bộ khung. Có thể thêm vòng đệm dày đến 5 mm (0,200 inch).

Lắp hệ thống xả mới cùng với gioăng ống xả mới. Xem sách hướng dẫn bảo dưỡng.

11. **LƯU Ý**

ATM có bốn dây dẫn và một dây nối mát.

Xem Hình 12. Khi ATM nằm bên trong hộp ắc quy, đi bó dây cho các giắc nối xám và đen:

- Bắt đầu đi dây từ góc phía trước bên phải khu vực hộp ắc quy.
- Đẩy bó dây của giắc nối xám hoặc giắc nối đen (1) vào giữa các đường ống phanh (2) và ống của bộ khung (3).
- Đẩy theo chiều dọc của bó dây của giắc nối đến khi bó dây đi ra khỏi vị trí hộp ắc quy và đi vào vị trí của ốp hông.
- Lắp lại quy trình với bó dây của giắc nối còn lại.

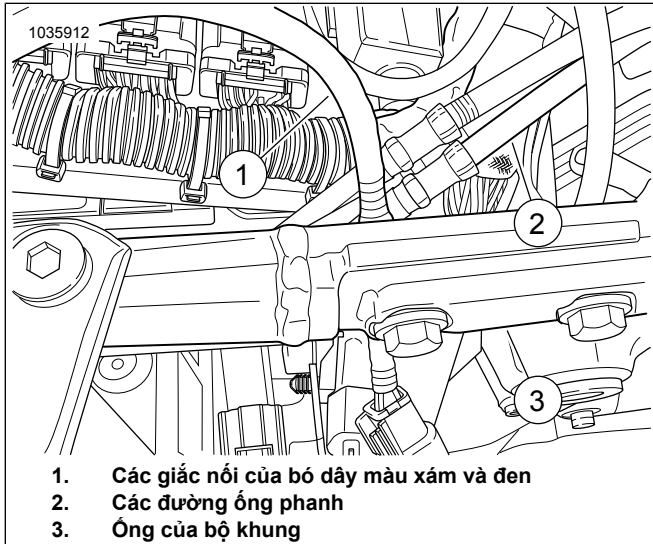

Hình 12. Đi dây cho giắc nối màu xám và đen

12. Xem Hình 13 và Hình 8. Đi đầu nối bó dây của các bó dây giắc nối màu xám (3) và đen (1) ra phía sau mô-đun điều khiển ABS (2) và nối vào bó dây chính. Các giắc nối phải khớp màu: đen với đen và xám với xám.

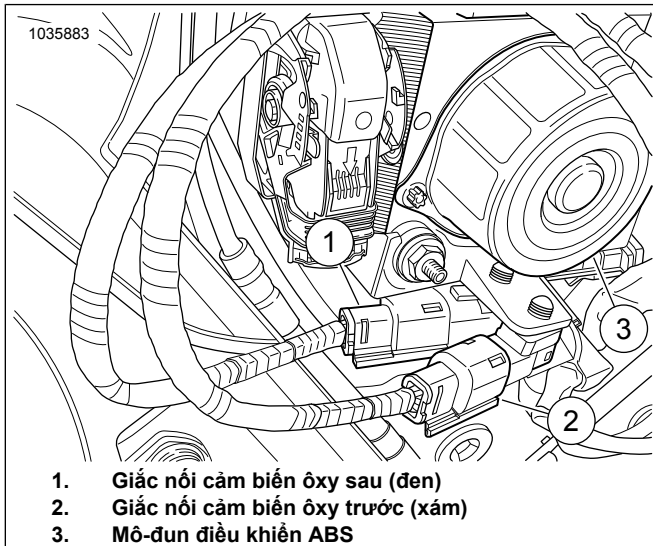

Hình 13. Giắc nối bó dây chính cho ATM

13. Xem Hình 14. Dùng miếng lau tẩm cồn lau sạch bề mặt lắp. Tháo lớp lót khỏi bề mặt dính phía sau và dán băng dính dual lock vào ATM. Tháo lớp lót khỏi bề mặt dính phía sau băng dính dual lock và lắp ATM (1) vào sau ngăn ắc quy.

14. **LƯU Ý**

*Lắp dây thít cáp nếu cần để giữ chắc bó dây. Các đầu dây của bộ dây không được gây vướng víu khi lắp ắc quy vào khay ắc quy.*

Lắp ATM sao cho bó dây (2) quay sang phải, hướng về mặt trong bộ khung.

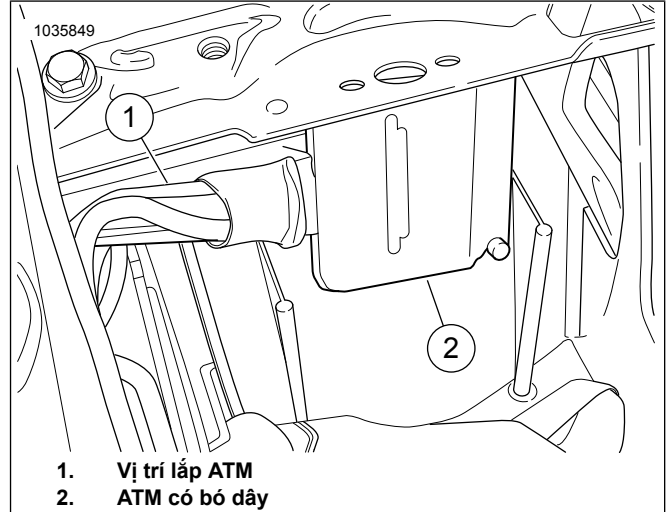

Hình 14. Vị trí lắp ATM

15. **LƯU Ý**

- Cọc nối mát nằm ở bên trái và bên phải, phía trước ngăn ắc quy.
- Đường nối mát có thể được phân loại là đường nối đất sạch hoặc bẩn. Đường nối mát sạch có dấu hiệu là dây dẫn màu đen/xám và thường dùng cho cảm biến hoặc mô-đun. Đường nối mát sạch cũng được gắn đầu nối mát âm của khung sườn cáp ắc quy và thường là GND1.

Xem Hình 15. Đi dây và nối dây nối mát ATM với cọc nối mát sạch (2). Siết đến:

Mô-men: 6–10 N·m (50–90 in-lbs)

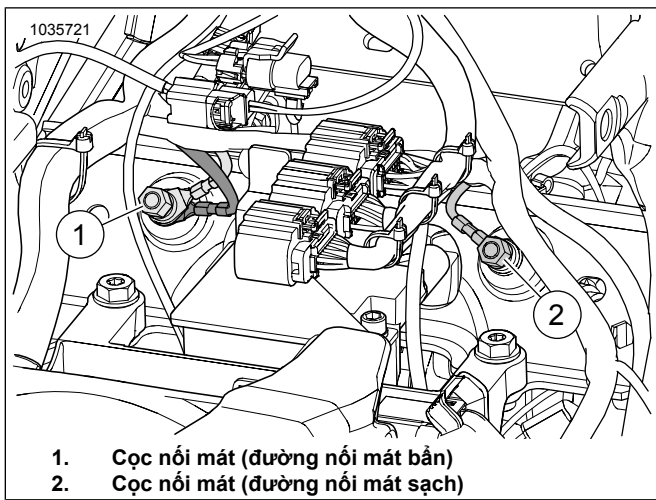

1. Cốc nối mát (đường nối mát bẩn)
2. Cốc nối mát (đường nối mát sạch)

**Hình 15. Vị trí cốc nối mát ở hộp ắc quy**

16. Xem Hình 16. **Cảm biến HO2 trước (5, đầu dây bộ dây dài):**

- a. Từ cảm biến trước, đi dây và cố định bộ dây cảm biến oxy dọc theo bên trong ống xuống bộ khung bên phải. Lắp dây thít cáp nếu cần.
- b. Đi dây và cố định bộ dây dọc theo bên trong bộ khung dưới, hướng về phía giắc nối cảm biến oxy. Lắp dây thít cáp nếu cần hoặc dùng các kẹp và vòng kẹp có sẵn.
- c. Kết nối các đầu nối cảm biến oxy.

17. **Cảm biến oxy sau (4, đầu dây bộ dây dài):**

- a. Từ cảm biến sau, đi và cố định bộ dây cảm biến oxy dọc theo phía trên hộp số (4). Lắp dây thít cáp nếu cần.
- b. Từ khu vực hộp ắc quy, đi dây và cố định bộ dây ATM hướng về phía giắc nối cảm biến oxy. Cố định bằng dây thít cáp nếu cần.
- c. Kết nối các đầu nối cảm biến oxy.

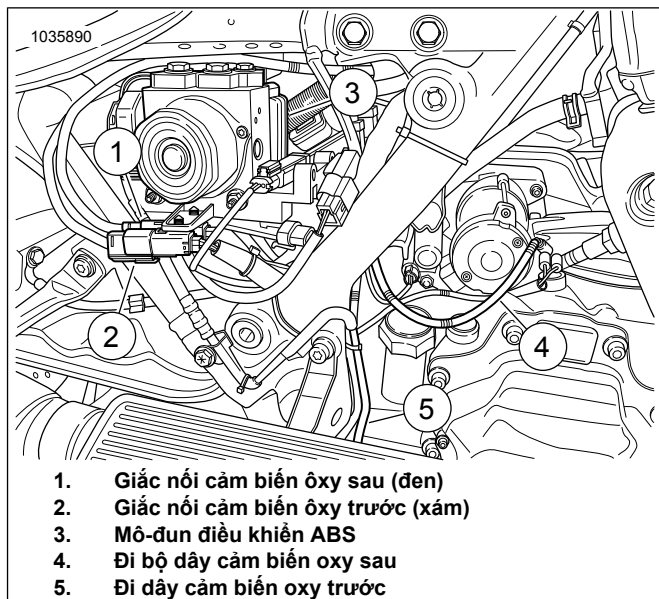

1. Giắc nối cảm biến oxy sau (đen)
2. Giắc nối cảm biến oxy trước (xám)
3. Mô-đun điều khiển ABS
4. Đi bộ dây cảm biến oxy sau
5. Đi dây cảm biến oxy trước

**Hình 16. Đi bó dây cảm biến của ATM**

18. Mọi bó dây và giắc nối phải được cố định chắc chắn và không nằm ở nơi bị nóng.
19. Lắp bàn để chân trước bên phải và các giá vào bộ khung. Xem sách hướng dẫn bảo dưỡng.
20. Lắp ắc quy, khay ắc quy và gắn ECM. Xem sách hướng dẫn bảo dưỡng.
21. Lắp yên xe. Sau khi lắp, kéo yên xe lên để đảm bảo yên đã được lắp chắc chắn. Xem sách hướng dẫn bảo dưỡng.
22. Lắp cầu chì chính. Xem sách hướng dẫn bảo dưỡng.
23. Lắp các thùng xe. Xem sách hướng dẫn bảo dưỡng.
24. Xem Hình 17. Dùng Bộ điều chỉnh Screamin' Eagle Pro Street Tuner để hoàn thành quá trình lắp đặt. Tải bộ hiệu chỉnh ECM mới khi lắp đặt bộ sản phẩm này. Khi chọn bộ hiệu chỉnh để tải xuống dùng cùng Bộ điều chỉnh Screamin' Eagle Pro Street Tuner, chọn Wideband (Dây rộng) (1) từ menu thả xuống của tùy chọn Cảm biến oxy. Tham khảo catalog Screamin' Eagle Pro hoặc liên hệ với đại lý Harley-Davidson để biết thông tin chi tiết về Bộ điều chỉnh Screamin' Eagle Pro Street Tuner.



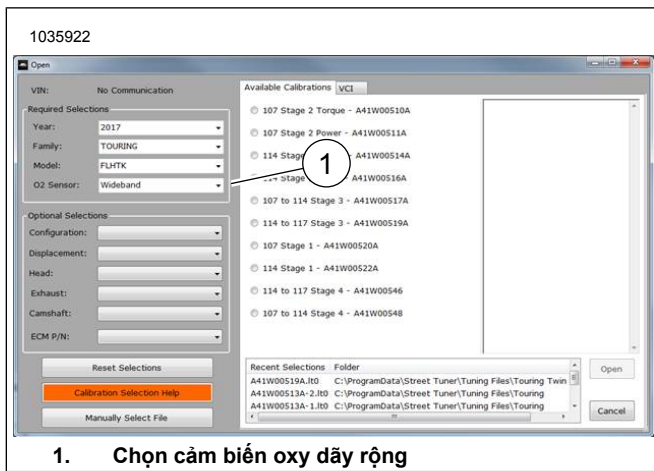

1. Chọn cảm biến oxy dây rộng

Hình 17. Chọn cảm biến oxy dây rộng

## Cảm biến oxy dây rộng cho mẫu xe Softail 2018 trở về sau

1. Tháo cầu chì chính. Xem sách hướng dẫn bảo dưỡng.
2. Tháo yên. Xem sách hướng dẫn bảo dưỡng.
3. Tháo ốp hông bên phải. Xem sách hướng dẫn bảo dưỡng.
4. Ngắt kết nối cáp âm của ắc quy. Xem sách hướng dẫn bảo dưỡng.

### 5. *LƯU Ý*

Mô-đun ATM không được chạm vào các thành phần khác.

Đặt mô-đun ở vị trí sao cho dây nối mát chạm được đến cọc nối mát.

Xem Hình 18. Đặt mô-đun ATM vào vị trí.

- a. Đặt mô-đun ATM (2) lên trên đai ắc quy (1).
- b. Đánh dấu vị trí mô-đun.
- c. Tháo mô-đun ATM.

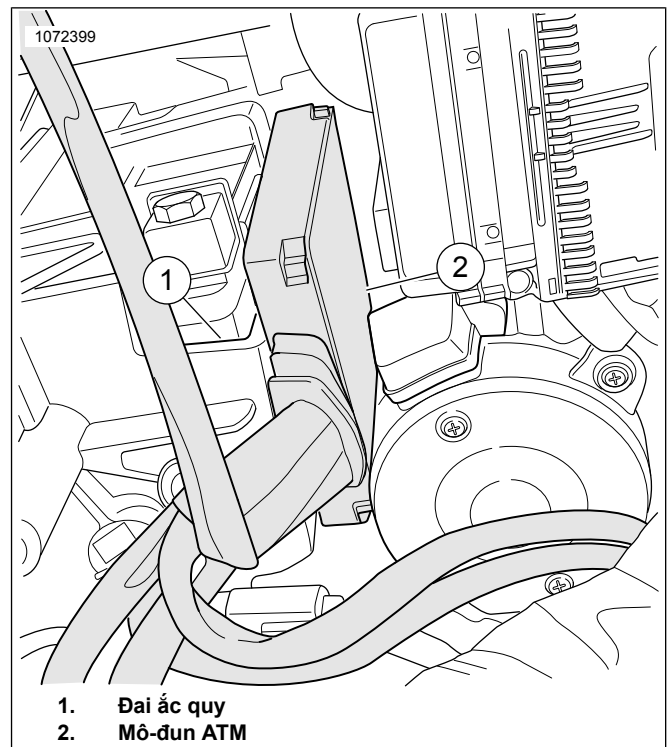

1. Đai ắc quy
2. Mô-đun ATM

Hình 18. Đặt mô-đun vào vị trí

6. Xem Hình 19. Tháo đai ắc quy (1). Xem sách hướng dẫn bảo dưỡng.

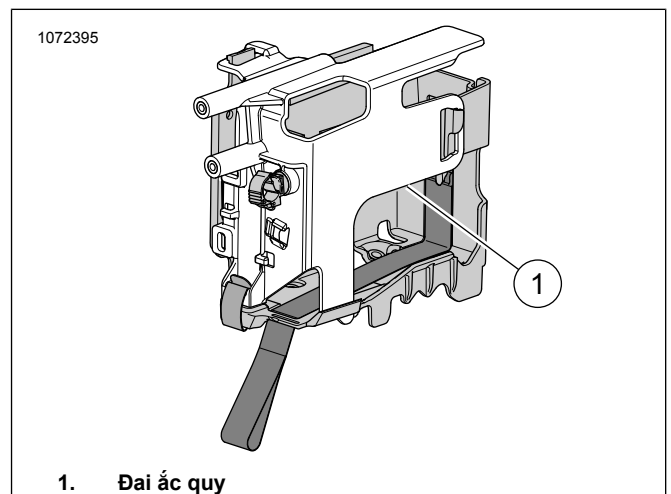

1. Đai ắc quy

Hình 19. Vị trí đai ắc quy

### 7. *LƯU Ý*

Lưu ý đường đi bó dây cảm biến oxy và vị trí dây thít cáp dọc theo bộ khung.

Xem Hình 20. Tháo giắc nối cảm biến oxy sau (1) khỏi bộ dây chính.

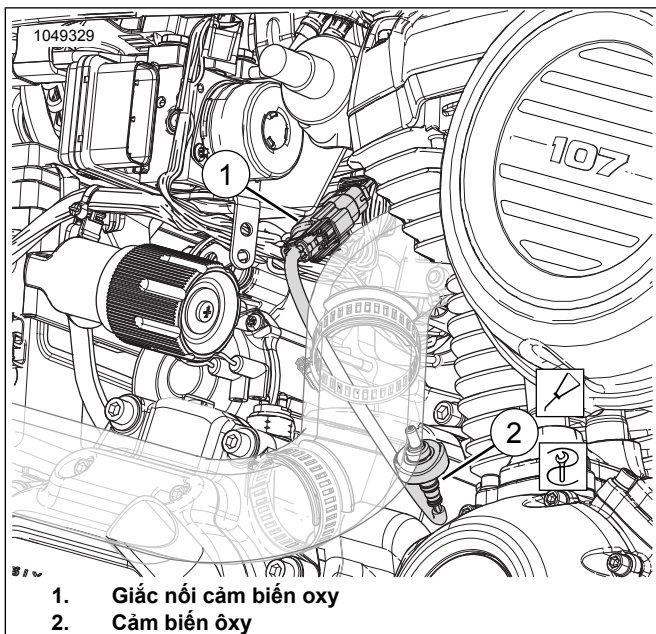

Hình 20. Cảm biến oxy sau

8. **LƯU Ý**

Lưu ý đường đi bó dây cảm biến oxy và vị trí dây thít cáp dọc theo bộ khung.

Xem Hình 21. Tháo giắc nối cảm biến oxy trước (1) khỏi bộ dây dẫn chính.

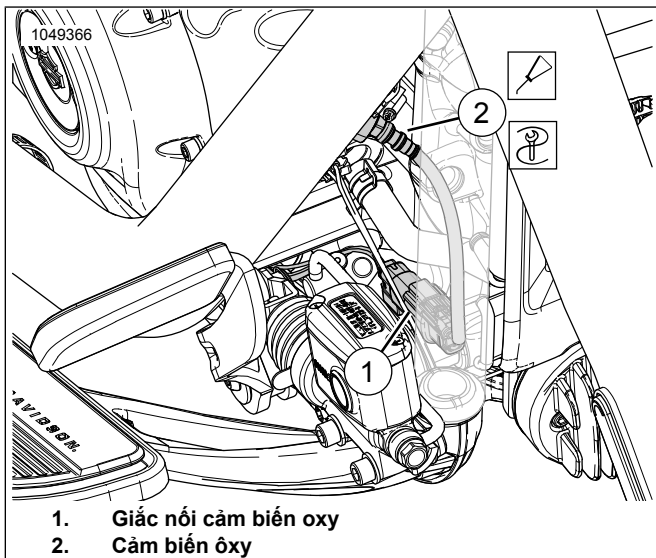

Hình 21. Cảm biến oxy phía trước

9. Tháo ống xả. Xem sách hướng dẫn bảo dưỡng.

10. Khoan và đục lỗ cho cả hai cổng cảm biến oxy trên hệ thống xả. Dùng Đùi khoan tay và bộ mũi khoan (Mã phụ tùng 14900105) cho cảm biến oxy ống xả để hoàn thành quy trình.

11. **LƯU Ý**

- Không lắp cảm biến đã bị rơi hoặc bị các bộ phận khác làm ảnh hưởng. Phần tử cảm biến có thể bị hư hại.

- Bộ cảm biến thay thế có ren phủ chất bôi trơn chống kẹt và gioăng mới.
- Giắc nối điện phải sạch và không có mỡ cách điện.

Xem Hình 22, Hình 52 và Bảng 5 Lắp đặt cảm biến oxy sấy dây rộng (2). Dùng Đùi cảm biến oxy (Số phụ tùng HD-48262-A) siết chặt đến:

Mô-men: 40–60 N·m (29–44 ft-lbs)

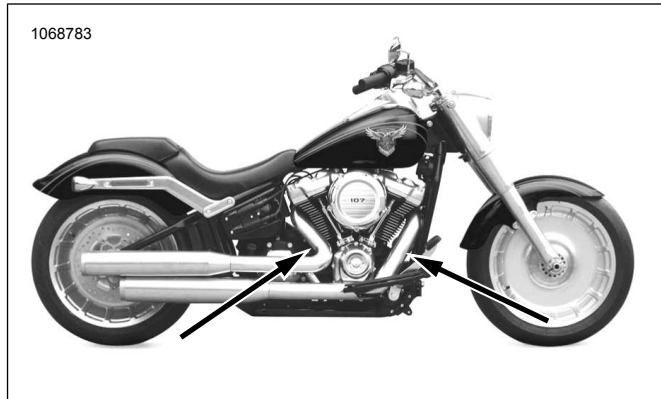

Hình 22. Các vị trí lắp cảm biến oxy (bên trong các ống xả)

12. Lắp ống xả mới với gioăng ống xả mới. Xem sách hướng dẫn bảo dưỡng.

13. Xem Hình 19. Gắn đai ốc quy.

- Dùng miếng lau tẩm cồn lau sạch bề mặt lắp.
- Tháo lớp lót khỏi bề mặt dính phía sau và dán băng dính dual lock vào ATM.
- Tháo lớp lót khỏi lớp dính phía sau bằng dính dual lock và gắn đến phần đánh dấu trên đai ốc quy.
- Lắp ATM vào đai ốc quy.
- Gắn đai ốc quy.

14. **LƯU Ý**

Cọc nối mát nằm ở dưới yên, trên ống của bộ khung bên trái.

Dây dẫn nối mát không được ảnh hưởng đến chuyển động của bộ giảm xóc.

Xem Hình 23. Đi dây và nối dây nối mát ATM với cọc nối mát sạch (1). Siết đến:

Mô-men: 6–10 N·m (50–90 in-lbs)

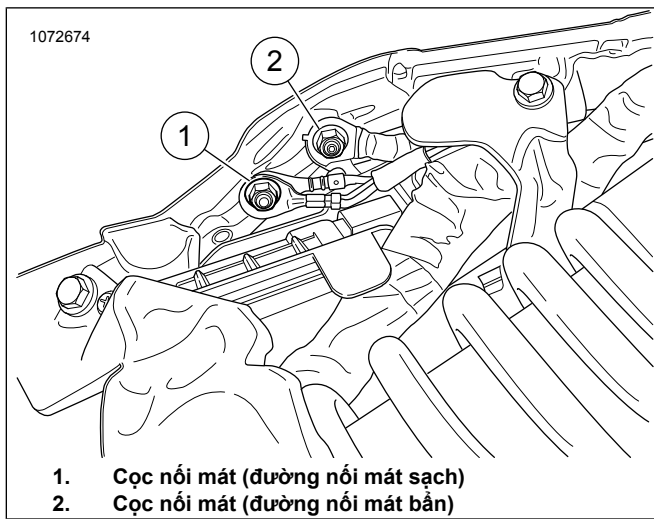

Hình 23. Nối mát cho bộ khung

15.

**LƯU Ý**

Bộ dây nối dài sẽ có một đầu mang giắc nối xám và đầu kia mang giắc nối đen.

Nối Bộ nối dài dây cảm biến oxy dây rộng (Mã phụ tùng 69201830) vào bộ dây ATM. Các giắc nối phải khớp màu: xám với xám.

16. Xem Hình 24 và Hình 25. Đi bộ dây oxy phía trước mang giắc nối xám (4) ra khỏi ngăn ắc quy:

- Xác định vị trí bó dây dẫn chính (6).
- Đi bó dây (4) mang giắc nối xám dọc theo bó dây chính hướng ra giắc nối bó dây chính phía trước (9).
- Các giắc nối cảm biến oxy phải khớp màu: đen với đen.
- Cố định bó dây vào bên trong ống của bộ khung bên phải (8) bằng dây thít cáp nếu cần.

17. Đi giắc nối của bó dây đen (2) với bó dây chính. Các giắc nối phải khớp màu: đen với đen.

18. **Cảm biến oxy trước (đầu dây bộ dây dài):**

- Đi bộ dây cho giắc nối của cảm biến oxy trước (5) ra khỏi ngăn ắc quy.
- Xác định vị trí bó dây dẫn chính (6).
- Đi bộ dây (5) dọc theo bộ dây chính hướng ra cảm biến oxy trước (7).
- Nối các giắc nối của cảm biến.
- Cố định bó dây vào bên trong ống của bộ khung bên phải (8) bằng dây thít cáp nếu cần.

19. **Cảm biến oxy sau (đầu dây bộ dây dài):**

- Đi bó dây dọc theo phía trên hộp số.
- Nối các giắc nối của cảm biến (3).

c. Cố định bó dây bằng dây thít cáp nếu cần.

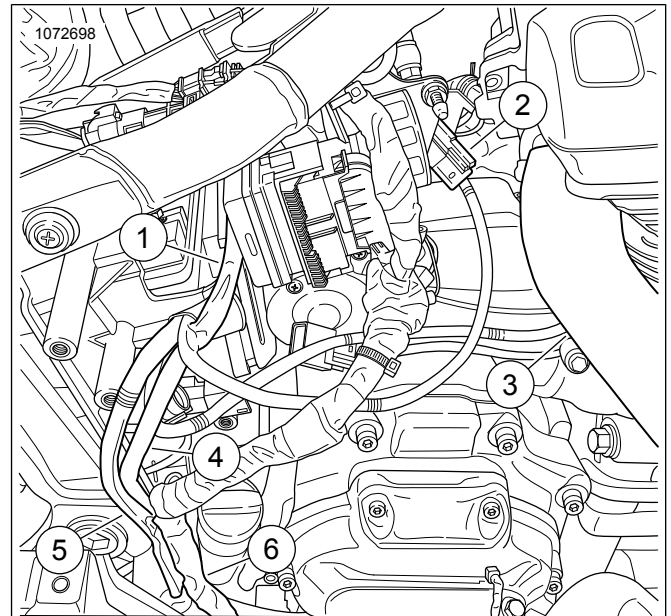

- Dây nối mát
- Đầu nối bó dây oxy phía sau
- Giắc nối cảm biến oxy sau (đầu dây ngắn)
- Giắc nối bộ dây oxy phía trước (giắc nối xám)
- Giắc nối của cảm biến oxy trước (đầu dây dài)
- Bó dây chính

Hình 24. Đi bó dây ATM

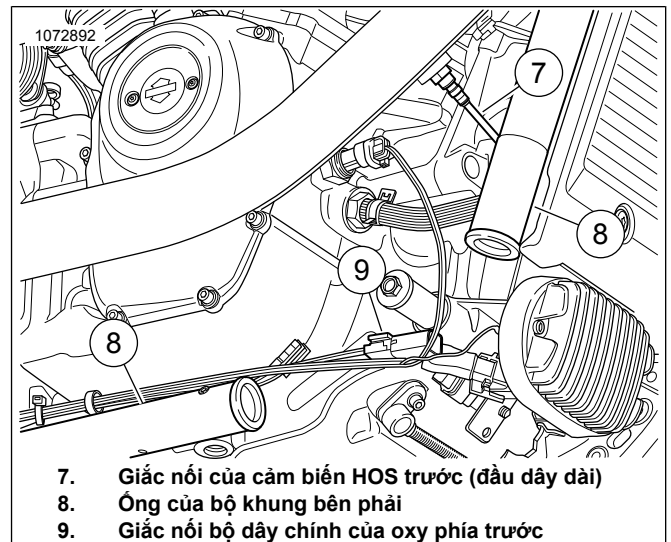

- Giắc nối của cảm biến HOS trước (đầu dây dài)
- Ống của bộ khung bên phải
- Giắc nối bộ dây chính của oxy phía trước

Hình 25. Đi bó dây phía trước của ATM (Tháo bốt phụ tùng để nhìn cho rõ)

20. Mọi bó dây và giắc nối phải được cố định chắc chắn và không nằm ở nơi bị nóng.

21. Kết nối cáp âm của ắc quy. Xem sách hướng dẫn bảo dưỡng.

22. Lắp ốp hông bên phải. Xem sách hướng dẫn bảo dưỡng.

23. Lắp yên xe. Sau khi lắp, kéo yên xe lên để đảm bảo yên đã được lắp chắc chắn. Xem sách hướng dẫn bảo dưỡng.

24. Lắp cầu chì chính. Xem sách hướng dẫn bảo dưỡng.

25. Xem Hình 26. Dùng Bộ điều chỉnh Screamin' Eagle Pro Street Tuner để hoàn thành quá trình lắp đặt. Tải bộ hiệu chỉnh ECM mới khi lắp đặt bộ sản phẩm này. Khi chọn bộ hiệu chỉnh để tải xuống cùng Bộ điều chỉnh Screamin' Eagle Pro Street Tuner, chọn Wideband (Dãy rộng) (1) từ menu thả xuống của tùy chọn Cảm biến oxy. Tham khảo catalog Screamin' Eagle Pro hoặc liên hệ với đại lý Harley-Davidson để biết thông tin chi tiết về Bộ điều chỉnh Screamin' Eagle Pro Street Tuner.

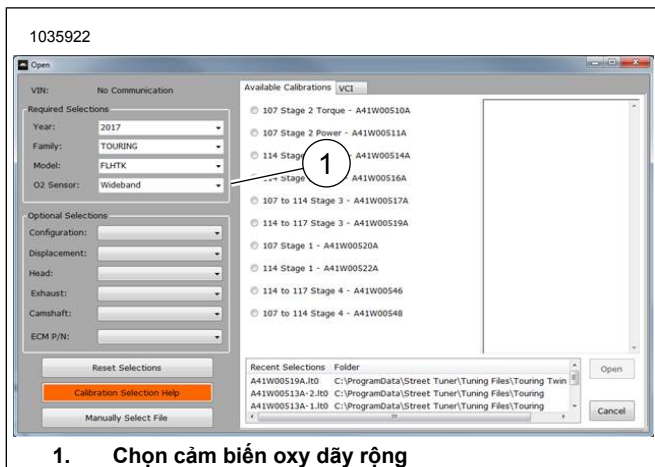

Hình 26. Chọn cảm biến oxy dãy rộng

## Cảm biến oxy dãy rộng cho mẫu xe Softail 2016-2017

1. Tháo cầu chì chính. Xem sách hướng dẫn bảo dưỡng.
2. Tháo yên. Xem sách hướng dẫn bảo dưỡng.
3. Tháo ắc quy. Xem sách hướng dẫn bảo dưỡng.
4. Xem Hình 27. Tháo khay ắc quy. Xem sách hướng dẫn bảo dưỡng.

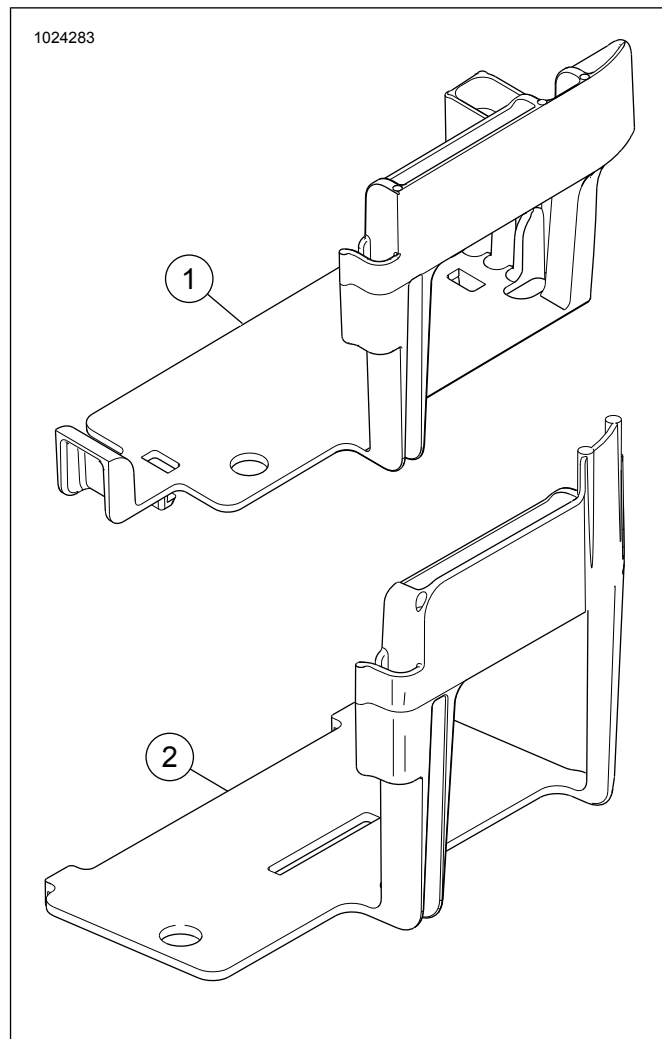

Hình 27. Khay ắc quy chưa qua chỉnh sửa cho mẫu xe Softail

### 5. LƯU Ý

Khay ắc quy **phải** được chỉnh sửa mới giữ được ATM. Không cắt đứt hoàn toàn các gân tăng cứng. Chỉ cắt phần được chỉ định theo hướng dẫn. Cắt nhiều hơn yêu cầu sẽ làm mất tính nguyên vẹn trong cấu trúc của khay ắc quy.

Nên dùng máy mài có lưới cắt.

Xem Hình 28, Hình 29 và Hình 30. Các gân tăng cứng cần cắt (1 và 2) trên khay.

- a. Đặt mô-đun ATM vào trong khay ắc quy.
- b. Đánh dấu đường đi bó dây ATM ở phía trước. Đánh dấu cả độ sâu trên giá cố định bên.

1020673

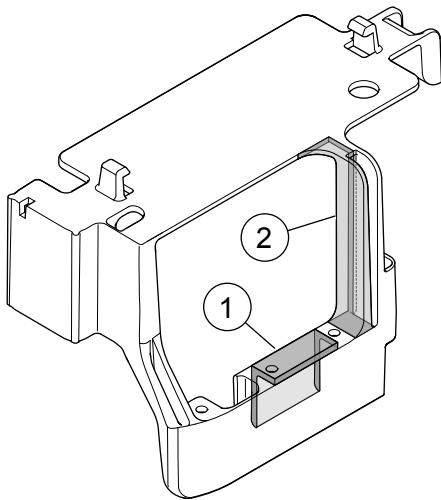

1. Gân tăng cứng bên trên
2. Gân tăng cứng nối liền

Hình 28. Những phần được đánh dấu cần cắt

1020672

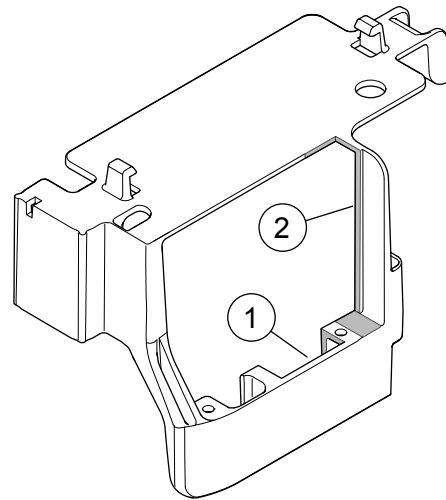

1. Gân tăng cứng bên trên
2. Gân tăng cứng nối liền

Hình 30. Phía sau khay sau khi cắt

1020668

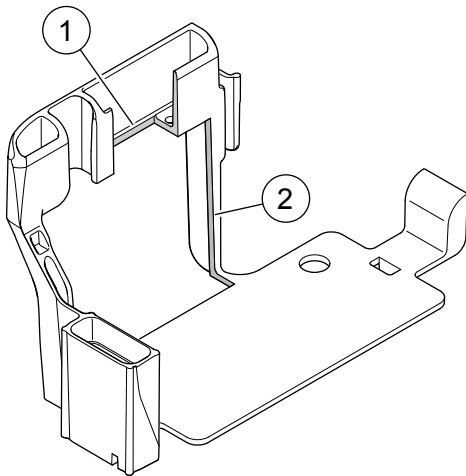

1. Gân tăng cứng bên trên
2. Gân tăng cứng nối liền

Hình 29. Phía trước khay sau khi cắt

#### 6. *LƯU Ý*

Lưu ý đường đi bó dây cảm biến ôxy và vị trí dây thít cáp dọc theo bộ khung.

Xem Hình 31 . Tháo giắc nối cảm biến ôxy sau (3) khỏi bộ dây chính.

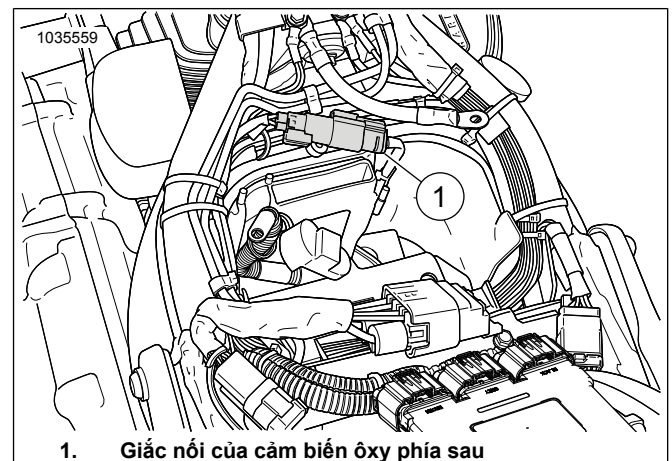

1. Giắc nối của cảm biến ôxy phía sau

Hình 31. Vị trí cảm biến ôxy phía sau

#### 7. *LƯU Ý*

Lưu ý đường đi bó dây cảm biến ôxy và vị trí dây thít cáp dọc theo bộ khung.

Xem Hình 32. Mở nắp bộ điều chỉnh điện áp phía trước và tháo giắc nối của cảm biến oxy phía trước (1). Tháo vỏ giắc nối khỏi khay.

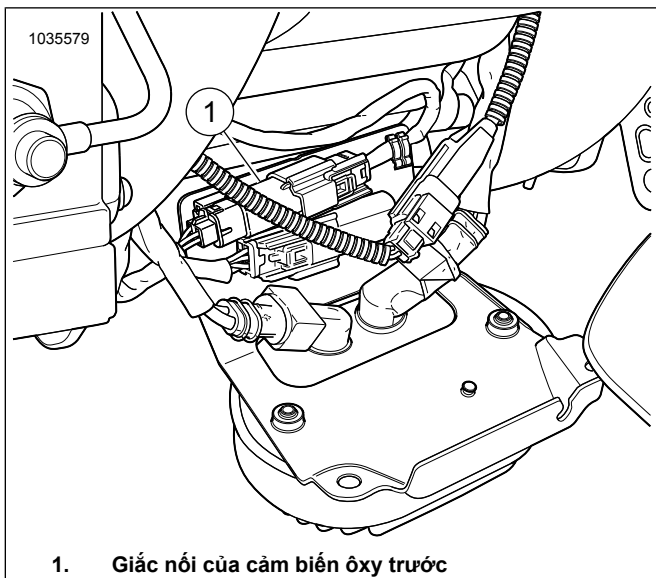

1. Giắc nối của cảm biến oxy trước

Hình 32. Vị trí cảm biến oxy trước

8. Tháo ống xả. Xem sách hướng dẫn bảo dưỡng.

9. **LƯU Ý**

- Không lắp cảm biến đã bị rơi hoặc bị các bộ phận khác làm ảnh hưởng. Phần tử cảm biến có thể bị hư hại.
- Bộ cảm biến thay thế có ren phủ chất bôi trơn chống kẹt và gioăng mới.
- Giắc nối điện phải sạch và không có mỡ cách điện.

Xem Hình 33, Hình 52 và Bảng 5 Lắp đặt cảm biến oxy sậy dây rộng (2). Dùng Đui cảm biến oxy (Số phụ tùng HD-48262-A) siết chặt đến:

Mô-men: 40–60 N·m (29–44 ft-lbs)



Hình 33. Các vị trí lắp cảm biến oxy (bên trong các ống xả)

10. Lắp ống xả mới với gioăng ống xả mới. Xem sách hướng dẫn bảo dưỡng.

11. Lắp khay ắc quy với ATM. Điều chỉnh và chỉnh vị trí nếu cần.

12. **LƯU Ý**

Cọc nối mát nằm ở phía trước ngăn ắc quy.

Xem Hình 34 . Nối dây nối mát ATM với cọc nối mát sạch Siết đến:

Mô-men: 6–10 N·m (50–90 in-lbs)

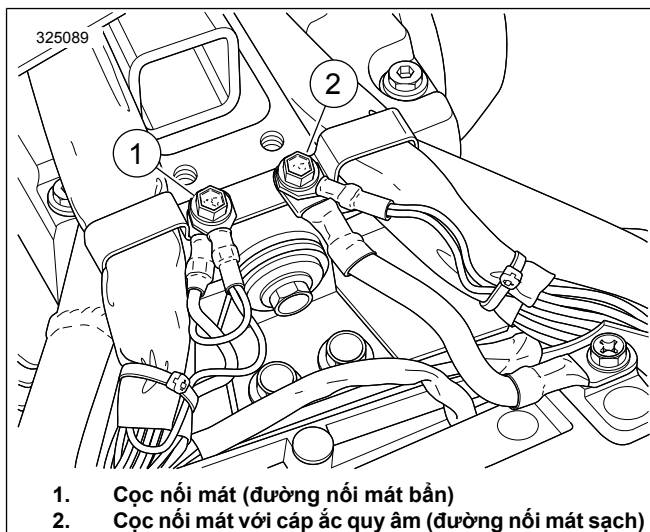

1. Cọc nối mát (đường nối mát bản)  
2. Cọc nối mát với cáp ắc quy âm (đường nối mát sạch)

Hình 34. Vị trí cọc nối mát ở hộp ắc quy

13. Nối Bộ nối dài dây cảm biến oxy dây rộng (Mã phụ tùng 69201704) vào bộ dây ATM. Các giắc nối phải khớp màu: xám với xám.

14. Xem Hình 35. Đi giắc nối của bó dây dẫn mang giắc nối xám ra khỏi ngăn ắc quy:

- Xác định vị trí bó dây dẫn chính (3).
- Đi bó dây mang giắc nối xám dọc theo bó dây chính (2) hướng ra giắc nối bó dây chính phía trước.
- Các giắc nối phải khớp màu (1): xám với xám.
- Cố định bó dây vào bên trong bó dây chính bằng dây thít cáp nếu cần.

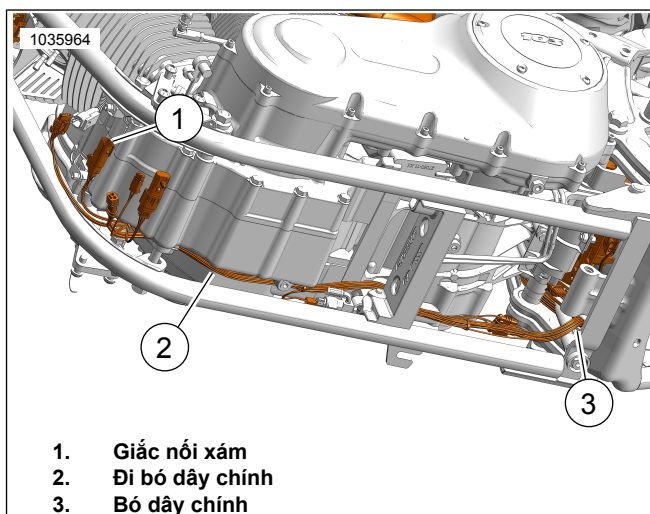

1. Giắc nối xám  
2. Đi bó dây chính  
3. Bó dây chính

Hình 35. Đi bó dây

15. **LƯU Ý**

Các đầu dây của bó dây không được gây vướng víu khi lắp ắc quy và khay.

Xem Hình 31 . Đi giắc nối của bó dây đen vào bó dây chính. Các giắc nối phải khớp màu: đen với đen.

16. Xem Hình 36. **Cắm biến oxy trước (đầu dây bộ dây dài):**

- Đi giắc nối của bó dây ra khỏi ngăn ắc quy.
- Xác định vị trí bó dây dẫn chính (2).
- Đi bộ dây dẫn dọc theo bộ dây chính (1) hướng ra giắc nối của cảm biến oxy trước.
- Nối các giắc nối của cảm biến.
- Cố định bó dây vào bên trong bó dây dẫn chính bằng dây thít cáp nếu cần.

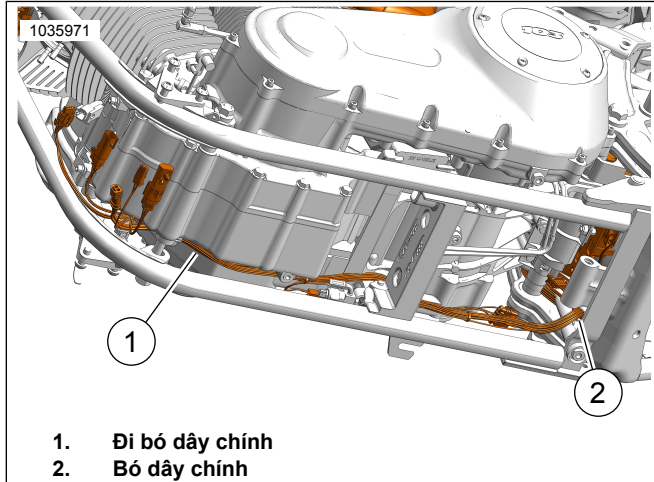

Hình 36. Đi bó dây

17. **Cắm biến oxy sau (đầu dây bộ dây dài):**

- Đi bó dây dọc theo phía trên hộp số đến vị trí số mo.
  - Nối các giắc nối của cảm biến.
  - Cố định bó dây bằng dây thít cáp nếu cần.
- Mọi bó dây và giắc nối phải được cố định chắc chắn và không nằm ở nơi bị nóng.
  - Lắp ắc quy. Xem sách hướng dẫn bảo dưỡng.
  - Lắp yên xe. Sau khi lắp, kéo yên xe lên để đảm bảo yên đã được lắp chắc chắn. Xem sách hướng dẫn bảo dưỡng.
  - Lắp cầu chì chính. Xem sách hướng dẫn bảo dưỡng.
  - Xem Hình 37. Dùng Bộ điều chỉnh Screamin' Eagle Pro Street Tuner để hoàn thành quá trình lắp đặt. Tải bộ hiệu chỉnh ECM mới khi lắp đặt bộ sản phẩm này. Khi chọn bộ hiệu chỉnh để tải xuống dùng cùng Bộ điều chỉnh Screamin' Eagle Pro Street Tuner, chọn Wideband (Dây rộng) (1) từ menu thả xuống của tùy chọn Cảm biến oxy. Tham khảo catalog Screamin' Eagle Pro hoặc liên hệ với đại lý Harley-Davidson để biết thông tin chi tiết về Bộ điều chỉnh Screamin Eagle Pro Street Tuner.

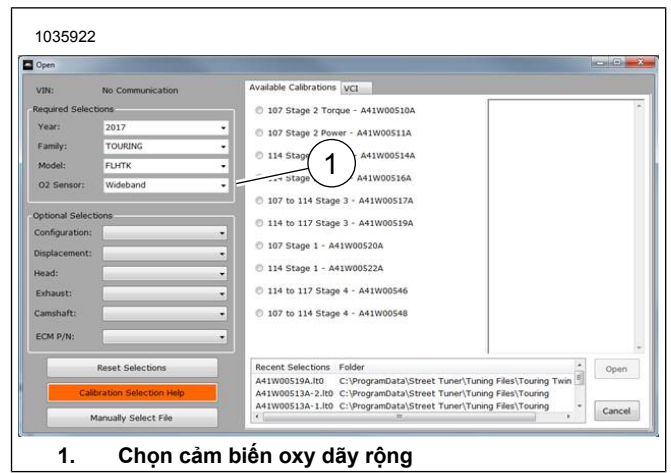

1. Chọn cảm biến oxy dây rộng

Hình 37. Chọn cảm biến oxy dây rộng

**Cảm biến oxy dây rộng Dyna**

- Tháo cầu chì chính. Xem sách hướng dẫn bảo dưỡng.
- Tháo yên. Xem sách hướng dẫn bảo dưỡng.
- Tháo ắc quy và hộp ắc quy. Xem sách hướng dẫn bảo dưỡng.
- LƯU Ý**  
Lưu ý đường đi bó dây cảm biến ôxy và vị trí dây thít cáp dọc theo bộ khung.

Xem Hình 38 . Tháo giắc nối cảm biến ôxy sau (3) khỏi bộ dây chính.

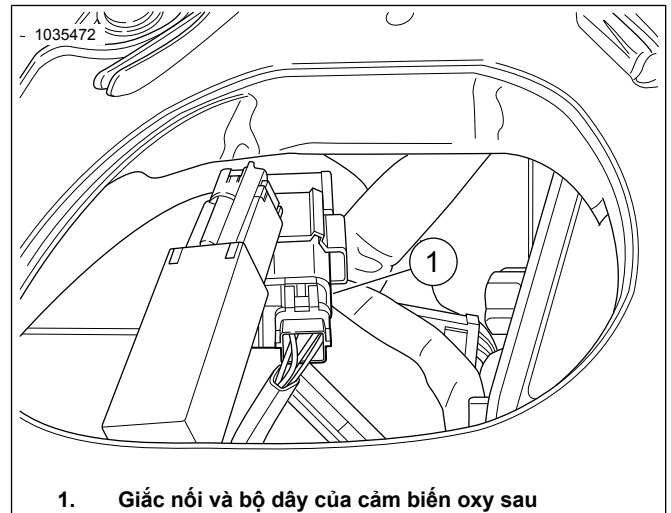

1. Giắc nối và bộ dây của cảm biến oxy sau

Hình 38. Vị trí cảm biến ôxy phía sau

- LƯU Ý**  
Lưu ý đường đi bó dây cảm biến ôxy và vị trí dây thít cáp dọc theo bộ khung.

Xem Hình 39 . Mở nắp khay điều chỉnh điện áp phía trước và tháo giắc nối của cảm biến oxy trước (2). Tháo vỏ giắc nối khỏi khay.

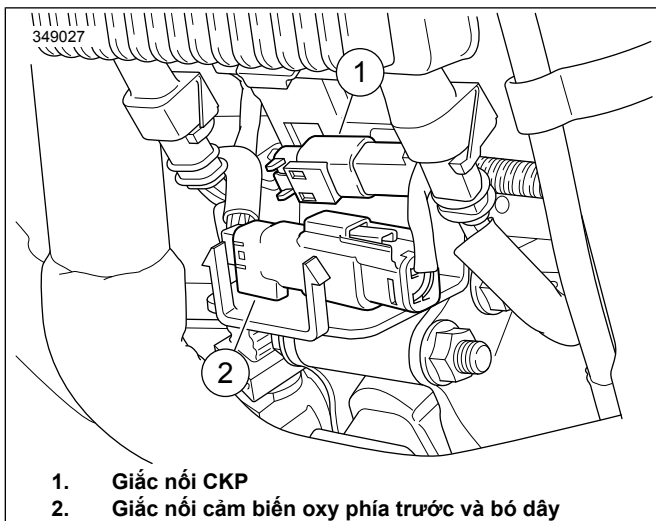

Hình 39. Vị trí cảm biến ôxy trước

6. Tháo ống xả. Xem sách hướng dẫn bảo dưỡng.

7. **LƯU Ý**

- Không lắp cảm biến đã bị rơi hoặc bị các bộ phận khác làm ảnh hưởng. Phần tử cảm biến có thể bị hư hại.
- Bộ cảm biến thay thế có ren phủ chất bôi trơn chống kẹt và gioăng mới.
- Giắc nối điện phải sạch và không có mỡ cách điện.

Xem Hình 40, Hình 52 và Bảng 5. Bên trong đầu ống xả có số phụ tùng 64884-09A, lắp đặt cảm biến ôxy dây rỗng (2). Dùng Đui cảm biến ôxy (Số phụ tùng HD-48262-A) siết chặt đến:

Mô-men: 40–60 N·m (29–44 ft-lbs)



Hình 40. Các vị trí lắp cảm biến ôxy (bên trong các ống xả)

8. Lắp (các) ống xả mới với gioăng ống xả mới. Xem sách hướng dẫn bảo dưỡng.

9. **LƯU Ý**

ATM có bốn dây dẫn và dây nối mát. Lắp ATM sao cho bó dây hướng lên phần xương sống của bộ khung xe.

Xem Hình 41. Dùng miếng lau tấm còn lau sạch bề mặt lắp. Tháo lớp lót khỏi bề mặt dính phía sau và dán băng dính dual lock vào ATM. Tháo lớp lót khỏi lớp dính phía sau băng dính dual lock và lắp ATM vào phần sống của bộ khung xe.

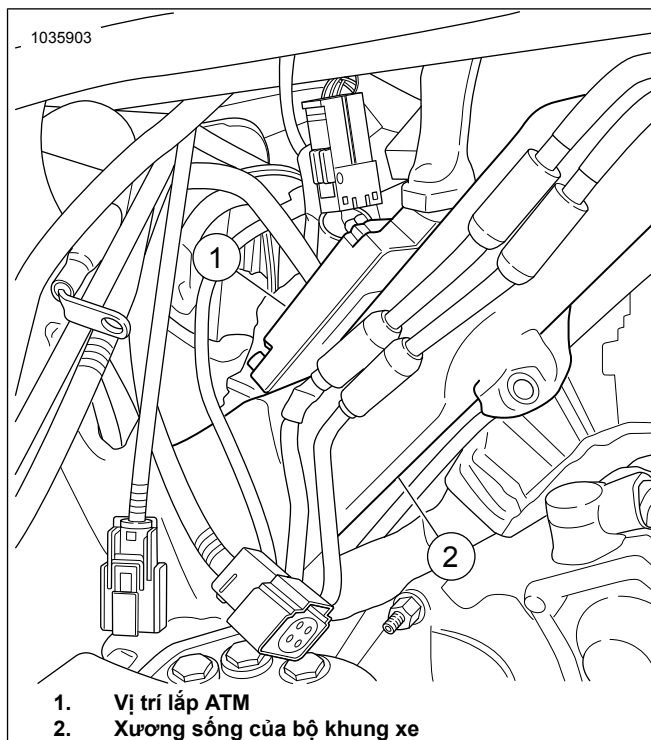

Hình 41. Vị trí lắp ATM

10. **LƯU Ý**

- Cọc nối mát nằm dưới chỗ ngồi, ở bên phải và phần trên phía sau ngăn ắc quy.
- Bó dây không được gây vướng víu khi lắp ắc quy và khay.
- **Đường nối mát:** Đường nối mát có thể được phân loại là đường nối mát sạch hoặc bẩn. Đường mát sạch được xác định bằng dây (BK/GN) và thường dùng cho cảm biến hoặc mô-đun.

Xem Hình 42. Đi dây và nối dây nối mát ATM với cọc nối mát sạch (1). Siết chặt.

Mô-men: 6–10 N·m (50–90 in-lbs)



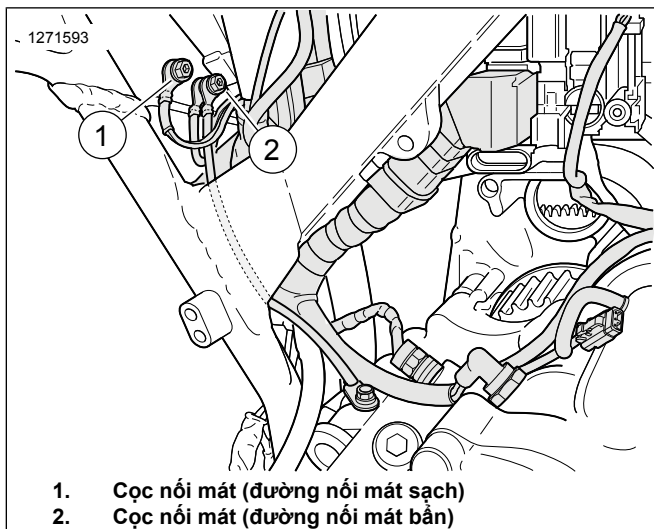

1. Cọc nối mát (đường nối mát sạch)
2. Cọc nối mát (đường nối mát bẩn)

Hình 42. Vị trí cọc nối mát ở hộp ắc quy

11. Nối Bộ nối dài dây cảm biến oxy dây rộng (Mã phụ tùng 69201704) vào bộ dây ATM. Các giắc nối phải khớp màu: xám với xám.
12. Xem Hình 43. Đi giắc nối của bó dây mang giắc nối xám ra khỏi ngăn ắc quy sau:
  - a. Xác định bó dây chính (1) dẫn đến khay chứa bó dây (2).
  - b. Đi bó dây dẫn mang giắc nối xám dọc theo khay dây chính hướng ra giắc nối bó dây chính phía trước.
  - c. Các giắc nối phải khớp màu (3): xám với xám.
  - d. Cố định bó dây vào bên trong khay dây (2) bằng dây thít cáp nếu cần.

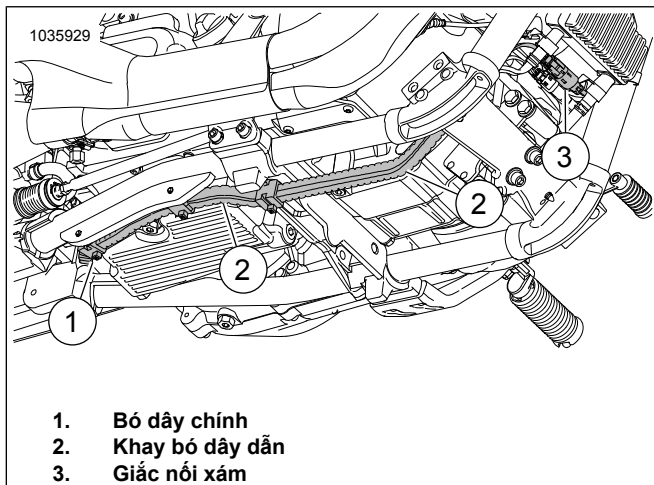

1. Bó dây chính
2. Khay bó dây dẫn
3. Giắc nối xám

Hình 43. Khay bó dây dẫn

13.

#### LƯU Ý

Các đầu dây của bó dây không được gây vướng víu khi lắp ắc quy và khay.

Xem Hình 38 . Đi giắc nối của bó dây đen vào bó dây chính. Các giắc nối phải khớp màu: đen với đen.

14. Xem Hình 44. **Cắm biến oxy trước (đầu dây bộ dây dài):**

- a. Đi giắc nối của bó dây ra khỏi ngăn ắc quy sau.
- b. Xác định bó dây chính (1) dẫn đến khay chứa bó dây (2).
- c. Đi bó dây dọc theo khay dây chính (2) hướng ra giắc nối của cảm biến oxy trước.
- d. Nối các giắc nối của cảm biến.
- e. Cố định bó dây vào bên trong khay dây (2) bằng dây thít cáp nếu cần.

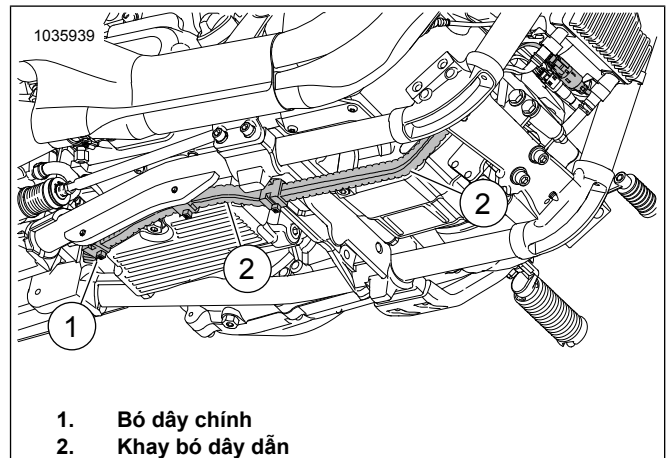

1. Bó dây chính
2. Khay bó dây dẫn

Hình 44. Khay bó dây dẫn

15. **Cắm biến oxy sau (đầu dây bộ dây dài):**

- a. Đi bó dây dọc theo phía trên hộp số đến vị trí số mo.
  - b. Nối các giắc nối của cảm biến.
  - c. Cố định bó dây bằng dây thít cáp nếu cần.
16. Mọi bó dây và giắc nối phải được cố định chắc chắn và không nằm ở nơi bị nóng.
  17. Lắp khay ắc quy và ắc quy. Xem sách hướng dẫn bảo dưỡng.
  18. Lắp yên xe. Sau khi lắp, kéo yên xe lên để đảm bảo yên đã được lắp chắc chắn. Xem sách hướng dẫn bảo dưỡng.
  19. Lắp cầu chì chính. Xem sách hướng dẫn bảo dưỡng.
  20. Xem Hình 45. Dùng Bộ điều chỉnh Screamin' Eagle Pro Street Tuner để hoàn thành quá trình lắp đặt. Tải bộ hiệu chỉnh ECM mới khi lắp đặt bộ sản phẩm này. Khi chọn bộ hiệu chỉnh để tải xuống cùng Bộ điều chỉnh Screamin' Eagle Pro Street Tuner, chọn Wideband (Dây rộng) (1) từ menu thả xuống của tùy chọn Cắm biến oxy. Tham khảo catalog Screamin' Eagle Pro hoặc liên hệ với đại lý Harley-Davidson để biết thông tin chi tiết về Bộ điều chỉnh Screamin' Eagle Pro Street Tuner.

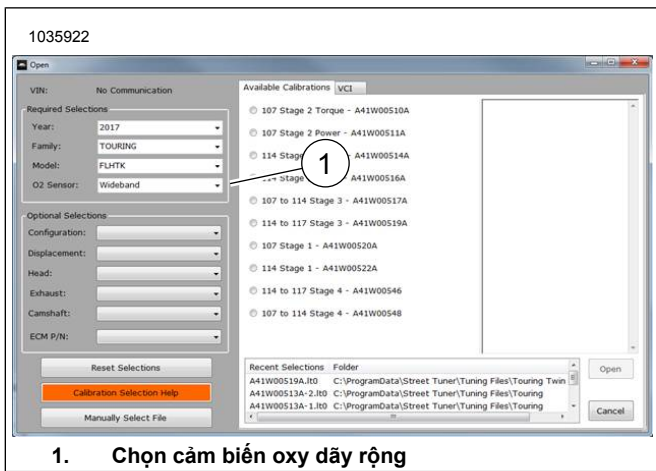

1. Chọn cảm biến oxy dây rộng

Hình 45. Chọn cảm biến oxy dây rộng

## Cảm biến oxy dây rộng cho xe Sportster

Đang chờ phê duyệt theo quy định. Tham khảo thông tin về sản phẩm tại: [www.harley-davidson.com/shop/screamin-eagle](http://www.harley-davidson.com/shop/screamin-eagle)

1. Tháo cầu chì chính. Xem sách hướng dẫn bảo dưỡng.
2. Tháo yên. Xem sách hướng dẫn bảo dưỡng.
3. Tháo ốp hông bên trái. Xem sách hướng dẫn bảo dưỡng.
4. Ngắt kết nối cáp âm của ắc quy. Xem sách hướng dẫn bảo dưỡng.

### 6. LƯU Ý

Lưu ý đường đi bó dây cảm biến ôxy và vị trí dây thít cáp dọc theo bộ khung.

Xem Hình 46. Tháo giắc nối cảm biến ôxy sau (3) khỏi bộ dây chính.

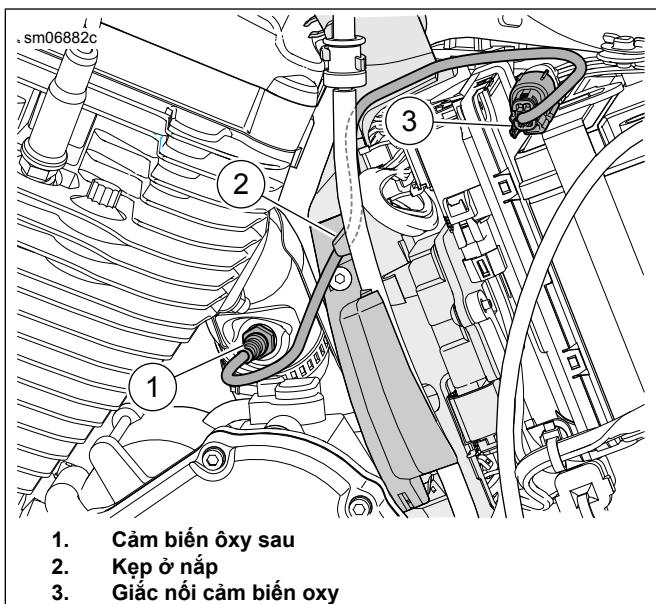

Hình 46. Cảm biến ôxy sau

### 6. LƯU Ý

Lưu ý đường đi bó dây cảm biến ôxy và vị trí dây thít cáp dọc theo bộ khung.

Xem Hình 47. Tháo giắc nối cảm biến ôxy trước (3) khỏi bộ dây dẫn chính.

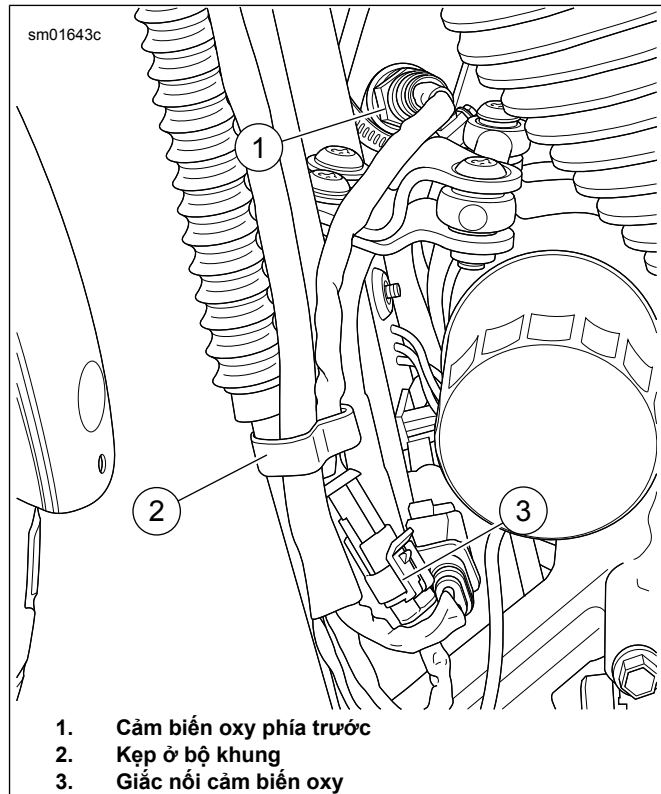

Hình 47. Cảm biến oxy phía trước

7. Tháo ống xả. Xem sách hướng dẫn bảo dưỡng.

### 8. LƯU Ý

**Bạn nên đến cơ sở chuyên hàn hoặc gia công kim loại để tháo và lắp nút cảm biến ôxy.**

Tháo hoặc rút cả hai nút cảm biến ôxy có sẵn khỏi hệ thống xả.

### 9. LƯU Ý

**Bảng 2 Thông số kỹ thuật về nút cảm biến ôxy nằm ở đầu từ hướng dẫn này.**

Lắp nút cảm biến ôxy mới cho hệ thống xả.

### 10. LƯU Ý

- Không lắp cảm biến đã bị rơi hoặc bị các bộ phận khác làm ảnh hưởng. Phần tử cảm biến có thể bị hư hại.
- Bộ cảm biến thay thế có ren phủ chất bôi trơn chống kẹt và gioăng mới.
- Giắc nối điện phải sạch và không có mỡ cách điện.

Xem Hình 48, Hình 52 và Bảng 5. Lắp đặt cảm biến oxy dây rộng (2). Dùng Đui cảm biến oxy (Số phụ tùng HD-48262-A) siết chặt đến:

Mô-men: 40–60 N·m (29–44 ft-lbs)



**Hình 48. Các vị trí lắp cảm biến oxy (bên trong các ống xả)**

11. Lắp các ống xả mới với gioăng ống xả mới. Xem sách hướng dẫn bảo dưỡng.

12. Xem Hình 50. Lắp mô-đun ATM (5).

- Dùng miếng lau tẩm cồn lau sạch bề mặt lắp.
- Tháo lớp lót khỏi bề mặt dính phía sau và dán băng dính dual lock vào ATM.
- Tháo lớp lót khỏi lớp dính phía sau băng dính dual lock và lắp ATM vào phần bên của đai ốc quy.

13. **LƯU Ý**

Xem Hình 49. Cọc nối mát (1) nằm phía sau vỏ chính ở nửa cacte bên trái.

Xác minh rằng cáp âm của ốc quy được lắp vào điểm nối mát này.

Xem Hình 50. Đi dây và nối dây nối mát ATM (6) với cọc nối mát **sạch**. Siết đến:

Mô-men: 6–10 N·m (50–90 in-lbs)

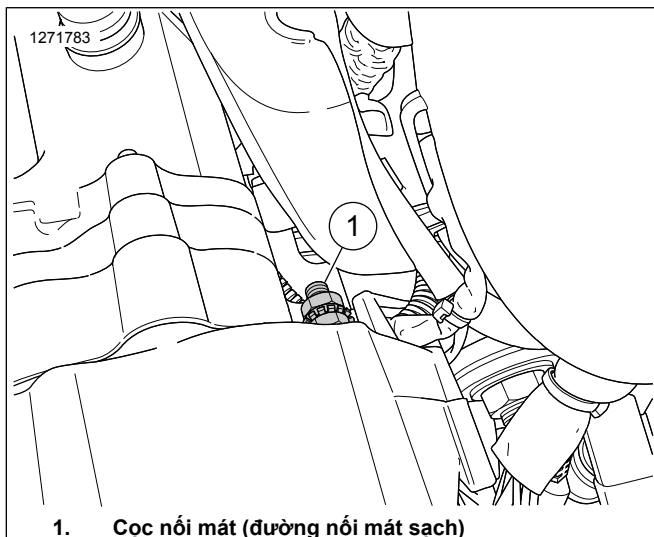

**1. Cọc nối mát (đường nối mát sạch)**

**Hình 49. Nối mát cho xe Sportster**

14.

**LƯU Ý**

Bó dây nối dài sẽ có một đầu mang giắc nối xám và đầu kia mang giắc nối đen.

Nối Bộ nối dài dây cảm biến oxy dây rộng (Mã phụ tùng 69201830) vào bộ dây ATM. Các giắc nối phải khớp màu: xám với xám.

15. Đi giắc nối bộ dây màu xám của cảm biến oxy trước ra khỏi ngăn ốc quy sau:

- Xác định vị trí bó dây ABS (7).
- Đi bó dây mang giắc nối xám (1) dọc theo bó dây ABS hướng ra ống của bộ khung bên trái.
- Đi bó dây (1) dọc theo bộ khung hướng ra giắc nối bó dây chính phía trước.
- Các giắc nối phải khớp màu: đen với đen.
- Cố định bó dây vào bên trong ống của bộ khung bên trái bằng dây thít cáp nếu cần.

16. Đi giắc nối đen của bộ dây oxy sau (4) và nối vào bộ dây chính.

- Các giắc nối phải khớp màu: đen với đen.

17. **Cảm biến oxy trước (đầu dây bộ dây dài):**

- Đi bộ dây cho giắc nối của cảm biến oxy trước (2) ra khỏi ngăn ốc quy sau.
- Xác định vị trí bó dây ABS (7).
- Đi bó dây (2) dọc theo bó dây dẫn ABS hướng ra ống của bộ khung bên trái.
- Đi bộ dây (2) dọc theo ống của bộ khung bên trái hướng về giắc nối của cảm biến oxy trước.
- Nối các giắc nối của cảm biến.
- Cố định bó dây vào bên trong ống của bộ khung bên trái bằng dây thít cáp nếu cần.

18. **Cảm biến oxy sau (đầu dây bộ dây dài):**

- Đi bộ dây cho giắc nối của cảm biến oxy sau (4) dọc theo phần đầu cacte.
- Nối các giắc nối của cảm biến.
- Cố định bó dây bằng dây thít cáp nếu cần.

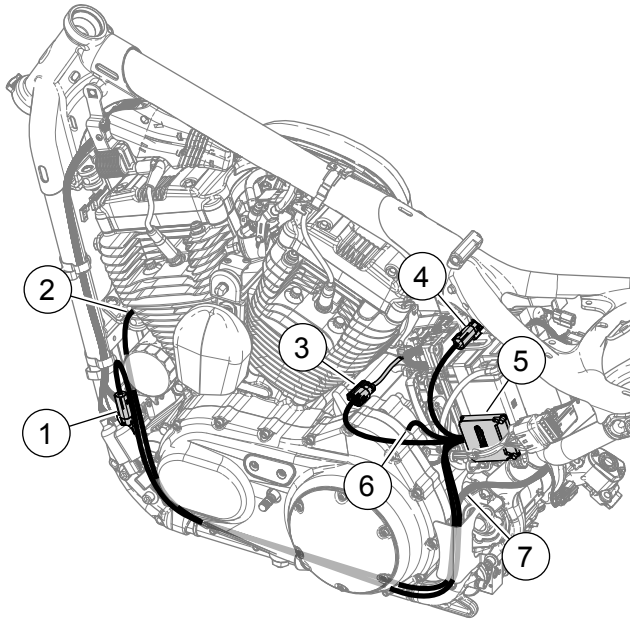

1. Giắc nối bộ dây oxy phía trước (giắc nối xám)
2. Giắc nối của cảm biến oxy trước (đầu dây dài)
3. Giắc nối cảm biến oxy sau (đầu dây ngắn)
4. Đầu nối bó dây oxy phía sau
5. Mô-đun ATM
6. Dây nối mát
7. Bó dây ABS

**Hình 50. Đi bó dây ATM (chỗ chuẩn bị sẵn)**

19. Mọi bó dây và giắc nối phải được cố định chắc chắn và không nằm ở nơi bị nóng.

20. Kết nối cáp âm của ắc quy. Xem sách hướng dẫn bảo dưỡng.
21. Lắp yên xe. Sau khi lắp, kéo yên xe lên để đảm bảo yên đã được lắp chắc chắn. Xem sách hướng dẫn bảo dưỡng.
22. Lắp ốp hông bên trái. Xem sách hướng dẫn bảo dưỡng.
23. Lắp cầu chì chính. Xem sách hướng dẫn bảo dưỡng.
24. Xem Hình 51. Dùng Bộ điều chỉnh Screamin' Eagle Pro Street Tuner để hoàn thành quá trình lắp đặt. Tải bộ hiệu chỉnh ECM mới khi lắp đặt bộ sản phẩm này. Khi chọn bộ hiệu chỉnh để tải xuống cùng Bộ điều chỉnh Screamin' Eagle Pro Street Tuner, chọn Wideband (Dây rộng) (1) từ menu thả xuống của tùy chọn Cảm biến oxy. Tham khảo catalog Screamin' Eagle Pro hoặc liên hệ với đại lý Harley-Davidson để biết thông tin chi tiết về Bộ điều chỉnh Screamin Eagle Pro Street Tuner.

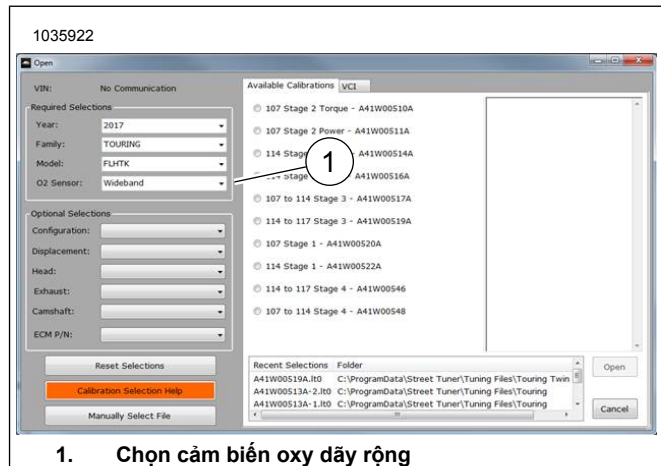

1. Chọn cảm biến oxy dây rộng

**Hình 51. Chọn cảm biến oxy dây rộng**

# PHỤ TÙNG

1035213

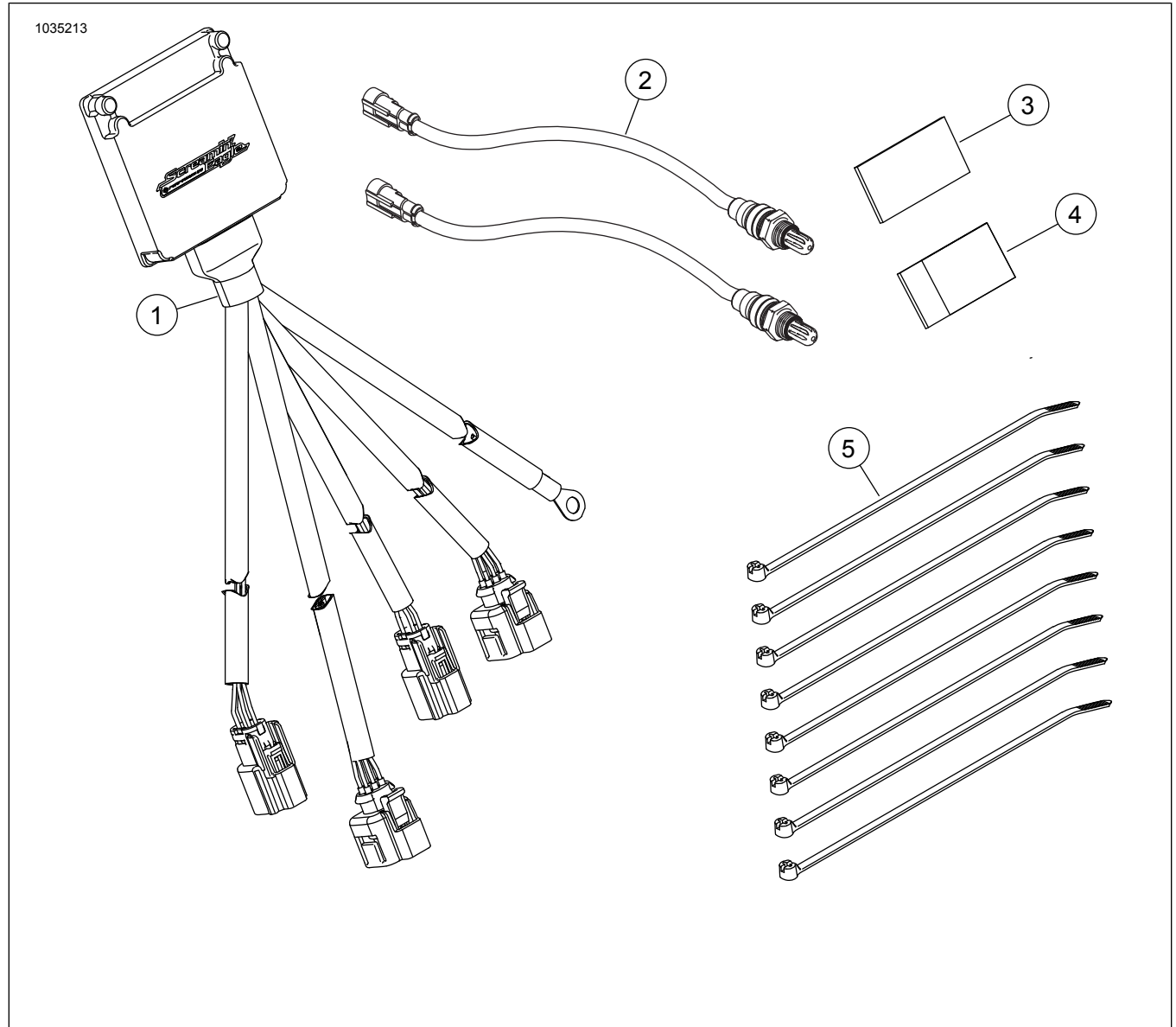

Hình 52. Các chi tiết trong bộ sản phẩm: Bộ mô-đun chỉnh xăng gió tự động (ATM) Smart Tune Pro

Bảng 5. Các chi tiết trong bộ sản phẩm: Bộ mô-đun chỉnh xăng gió tự động (ATM) Smart Tune Pro

Đảm bảo rằng bộ kit có đủ thành phần trước khi tiến hành lắp hoặc tháo linh kiện khỏi xe.

<input checked="" type="checkbox"/>	Mặt hàng	Số lượng	Mô tả	Số bộ phận	Lưu ý
<input type="checkbox"/>	1	1	Bộ mô-đun điều khiển của cảm biến oxy dây rộng	41000445	
<input type="checkbox"/>	2	2	Cảm biến ôxy, dây rộng	32700098	
<input type="checkbox"/>	3	1	CARB E.O. Nhãn	Không bán rời	
<input type="checkbox"/>	4	2	Băng dán Dual Lock	Không bán rời	
<input type="checkbox"/>	5	8	Đai cáp	Không bán rời	



1. Giắc nối cảm biến ôxy trước (Dài)
2. Dây nối mát
3. Cảm biến oxy trước đến ECU (Xám)

4. Giắc nối cảm biến ôxy sau (Ngắn)
5. Cảm biến oxy sau đến ECU (Đen)

Hình 53. Giắc nối bó dây được xác định