



## KOMPLET AUTOMATSKOG MODULA ZA TUNING (ATM) SMART TUNE PRO

### OPĆENITO

#### Broj kompleta

41000445, 41000445A

#### Modeli

Za informacije o ovlaštenom ugrađivanju dijelova za najnovije modele pogledajte odjeljak Dijelovi i pribor na stranici [www.harley-davidson.com](http://www.harley-davidson.com) (samo na engleskom).

#### Zahtjevi za postavljanje

Posjetite <https://serviceinfo.harley-davidson.com> radi najnovijeg lista s uputama.

Sljedeće stavke dostupne su kod lokalnog Harley-Davidson dobavljača.

- Za ovu ugradnju potrebna je zasebna kupnja Screamin' Eagle Pro Street Tunera (broj dijela 41000008C) ili Screamin' Eagle Bluetooth Pro Street Tunera (broj dijela 41001141 ili 41001141A).
- Za ovu ugradnju sa Screamin' Eagle Pro Street Tunerom (broj dijela 41000008C) potreban je Screamin' Eagle Tuner komplet kabela (broj dijela 41000018).
- **2023. i kasniji FLHXSE, FLTRXSE, 2024. i kasniji FLHX, FLTRX, FLTRXSTSE, 2025. i kasniji FLHXU:** Za ugradnju treba zasebno kupiti Komplet za bušenja za senzor ispušnog kisika (širokopojasni O2) (br. dijela 14900150).
- **2023. i kasniji FLHXSE, FLTRXSE, 2024. i kasniji FLHX, FLTRX, FLTRXSTSE, 2025. i kasniji FLHXU:** Za ugradnju treba zasebno kupiti Komplet alata za bušenje i urezivanje za senzor ispušnog kisika (širokopojasni O2) (br. dijela 14900105).
- **2017.-2025. Touring modeli (osim 2023. i kasniji FLHXSE, FLTRXSE, 2024. i kasniji FLHX, FLTRX, FLTRXSTSE, 2025. FLHXU):** Za ugradnju treba zasebno kupiti Komplet alata za bušenje i urezivanje za senzor ispušnog kisika (dio br. 14900105). Neobavezna zasebna kupnja Screamin' Eagle High-Flow ispušnog sustava sa Street Cannon prigušivačima (broj dijela 64800059 ili 64800062).
- **2017. i kasniji Trike modeli:** Za ugradnju treba zasebno kupiti Komplet alata za bušenje i urezivanje za senzor ispušnog kisika (dio br. 14900105). Neobavezna zasebna kupnja Screamin' Eagle High-Flow ispušnog sustava sa Street Cannon prigušivačima (broj dijela 64800059 ili 64800062).
- **2014. - 2016. Touring modeli:** Za ovu ugradnju potrebna je zasebna kupnja Screamin' Eagle High-Flow ispušnog sustava sa Street Cannon prigušivačima (broj dijela 64800043 ili 64800044).

- **2018. i kasniji Softail modeli:** Za ovu instalaciju treba zasebno kupiti Komplet za proširenje kablenskog snopa širokopojasnog senzora kisika (dio br. 69201830).
- **2016. - 2017. Softail modeli:** Za ovu ugradnju potrebna je zasebna kupnja sklopa Harley Davidson glavne ispušne cijevi. Tablica 1
- **2016. - 2017. Softail modeli:** Za ovu instalaciju treba zasebno kupiti Komplet za proširenje kablenskog snopa širokopojasnog senzora kisika (br. 69201704).
- **2016. - 2017. Dyna Low Rider S (FXDLS) model:** Za ovu ugradnju potrebna je zasebna kupnja sklopa Harley Davidson glavne ispušne cijevi (broj dijela 66884-09A).
- **2016. - 2017. Dyna Low Rider S (FXDLS) model:** Za ovu instalaciju treba zasebno kupiti Komplet za proširenje kablenskog snopa širokopojasnog senzora kisika (br. 69201704).
- **2014. i kasniji Sportster modeli:** Za ovu instalaciju treba zasebno kupiti Komplet za proširenje kablenskog snopa širokopojasnog senzora kisika (dio br. 69201830).
- **2014. i kasniji Sportster modeli:** Za ovu instalaciju potrebna je zasebna kupnja ispušnih čepova 18 x 1.5 mm iz neovisnog izvora. **Potrebna je profesionalna ugradnja čepa ispuha.**

Tablica 1. Glavna cijev za Softail

Model	Harley Davidson br. dijela
FLSTF, FLSTFB, FLSTFBS	66779-07A
FLS, FLSS, FLSTN	65300-07A
FLSTC	66780-07, 66781-07
FXSB	66780-07, 66795-08

Tablica 2. Specifikacije čepa senzora kisika

Zahtjevi čepa senzora kisika	
Minimalna dužina čepa:	Duljina: 9 mm (0.360 in)
Maksimalna dužina čepa:	Duljina: 13 mm (0.500 in)
Materijal čepa:	Nehrđajući čelik serije 300
Visina navoja čepa:	M18 x 1,5
Pružanje senzora u ispušnu cijev:	Duljina: 13 mm (0.500 in)
<b>Napomene kod postavljanja:</b>	
Potrebna je profesionalna ugradnja. Površine treba pravilno pripremiti. Potrebno je zavariti sve oko čepa i var ne smije propuštati. Širokopojasni senzor trebao bi se nalaziti što bliže položaju tvorničkog senzora kako bi se osiguralo da su vrijednosti izmjerenog širokopojasnog AFR-a u korelaciji s tvorničkim senzorima koji rade u istom rasponu. Čep mora biti tako postavljen da je oko senzora određeni razmak i da žice ne dodiruju ispuh. Kad je motocikl u okomitom položaju, senzor treba postaviti gotovo vodoravno, no s vrhom prema dolje da se izbjegne rizik od vlage na senzoru. Kondenzacija u ispuhu može izazvati oštećenje senzora.	



## ▲ UPOZORENJE

Sigurnost vozača i putnika ovisi o ispravnom postavljanju ovog pribora. Primijenite odgovarajuće postupke iz servisnog priručnika. Ako vam je postupak prezahtjevan ili nemate pravi alat, obratite se dobavljaču za Harley-Davidson®. Neispravno postavljanje ovog pribora može rezultirati smrću ili ozbiljnim ozljedama. (00333b)

### NAPOMENA

Ovaj list s uputama odnosi se na informacije iz servisnog priručnika. Za postavljanje je nužan servisni priručnik za ovu godinu/model motocikla. Dostupan je kod dobavljača za Harley-Davidson.

Oznaka informacija o proizvodu koja se nalazi u ovom kompletu stavljena je na temelju propisa o ispušnim plinovima Kalifornijskog odbora za zračne resurse (CARB) za sve Touring modele 2014. i novije, Softail modele 2016. i novije, Dyna FXDLS modele 2016. i novije te Sportster modele 2014. i novije. Oznaku stavite s desne strane okvira, neposredno ispod naljepnice s VIN brojem. Ova oznaka nije potrebna izvan Kalifornije.

## Ponovno kalibrirajte ECM

### NAPOMENA

Pri postavljanju ovog pribora potrebno je ponovo kalibrirati softver računala motora (ECM). Neispravno ponovno podešavanje softvera računala motora može rezultirati ozbiljnim oštećenjem motora. (00399b)

## Sadržaj kompleta

Pogledajte Sliku 52 i Tablica 5

## ▲ UPOZORENJE

Sigurnost vozača i putnika ovisi o ispravnom postavljanju ovog pribora. Ako vam je postupak prezahtjevan ili nemate pravi alat, obratite se dobavljaču za Harley-Davidson®. Neispravno postavljanje ovog pribora može rezultirati smrću ili ozbiljnim ozljedama. (00308b)

## POSTAVLJANJE

### Touring širokopojasni senzori kisika

Tablica 3. Zahvaćeni modeli

Godina	Model
2023. i kasniji	FLHXSE, FLTRXSE
2024. i kasniji	FLHX, FLTRX, FLTRXSTSE
2025. i kasniji	FLHXU

1. Uklonite torbe pored sjedala. Pogledajte servisni priručnik.
2. Izvadite glavni osigurač. Pogledajte servisni priručnik.
3. Uklonite sjedalo. Pogledajte servisni priručnik.
4. Uklonite akumulator. Pogledajte servisni priručnik.
5. Uklonite desni prednji oslonac za noge i nosač iz okvira. Pogledajte servisni priručnik.

### NAPOMENA

Zabilježite provođenje kablenskog snopa senzora kisika i položaj traka za kabel uzduž okvira.

6. Pogledajte Sliku 1 . Odvojiti prednje i stražnje priključke senzora kisika (1, 2).

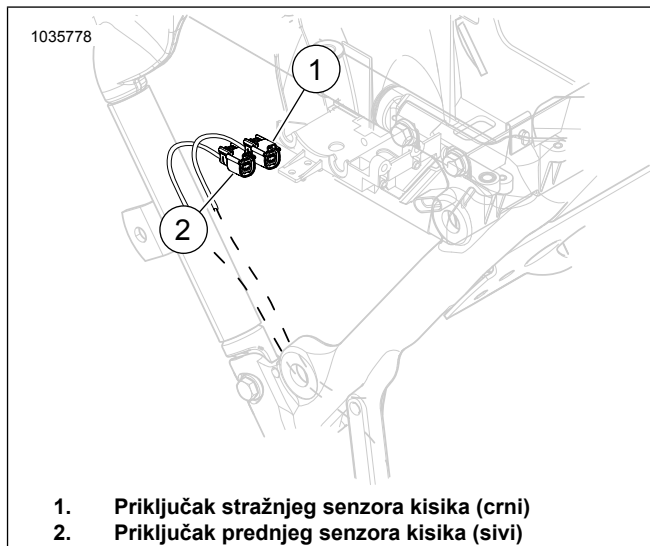

Slika 1. Položaj prednjeg i stražnjeg senzora kisika

7. Uklonite ispušni sustav. Pogledajte servisni priručnik.
8. Ispušna cijev:
  - a. **2023. i kasnije FLHXSE, FLTRXSE, 2024. i kasnije FLHX, FLTRX, FLTRXSTSE, 2025. i kasniji FLHXU modeli:** Preraditi ispušnu cijev. Za dovršetak postupka upotrijebite Komplet alata za bušenje i urezivanje za senzor ispušnog kisika (br. 14900150 i 14900105). Potrebna su oba kompleta. Zahtjevi za postavljanje

### 9. NAPOMENA

- Nemojte ugrađivati senzore koji su pali ili su ih udarile druge komponente. Senzorni element mogao bi biti oštećen.
- Zamjenski sklopovi senzora imaju navoje premazane lubrikantima protiv prljanja i novu brtvu.
- Električni priključak mora biti čist i bez ikakve dielektričke masnoće.

Vidite Sliku 2, Sliku 52 i Tablica 5 Postavite širokopojasne senzore kisika (2). Korištenje naglavka senzora kisika (Br. dijela HD-48262-A) pritegnite do:

Moment: 40–60 N·m (29–44 ft-lbs)



**Slika 2. Položaji senzora kisika (Unutarnja strana ispušnih cijevi)**

10. **NAPOMENA**

*Dopušteno je da vodilica žice širokopojasnog senzora dodirne poklopac mjenjača.*

*Ako se kućište senzora kisika i poklopac mjenjača dodiruju, postavite nekoliko podloški ili razdjelnika ispod stezaljke ispuha na sredini okvira. Prihvatljivo je do 0,200 inča razmaka.*

Ispušni sustav postavite s novim brtvama ispuha. Pogledajte servisni priručnik.

**NAPOMENA**

*ATM ima 4 vodiča i žicu uzemljenja.*

11. Pogledajte Slika 3 i Slika 5. Ugradite ATM (1) na vanjski zid područja baterije, iza stražnjeg cilindra s kabelima usmjerenim prema desnoj strani vozila.

- a. Provedite sva četiri priključka ispod kabelskog snopa, kroz dno "V" formacije okvira u područje bočnog poklopca.
- b. Pogledajte Slika 7 . Provedite žicu za uzemljenje kroz pravokutnu rupu prema uzemljenim stupovima.

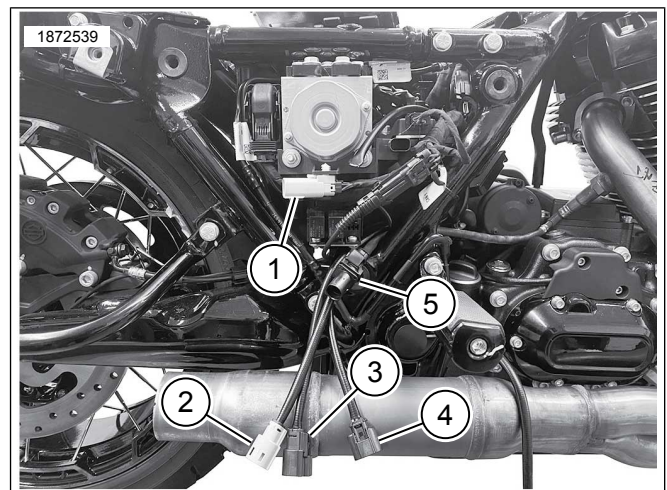

1. Prednji i stražnji ECU senzor kisika (sivi i crni)
2. Prednji senzor kisika (siva)
3. Stražnji senzor kisika (crni)
4. Prednji senzor kisika (dugački)
5. Stražnji senzor kisika (kratki)

**Slika 3. Provođenje kabelskih snopova sivog i crnog priključka**

12. Pogledajte Slika 4 i Slika 8. Provodite prednje i stražnje kabelske snopove priključka senzora kisika (1, 2) prema odgovarajućim priključcima. Uskladite boju priključaka kabelskog snopa: Crna do crna, siva do siva.

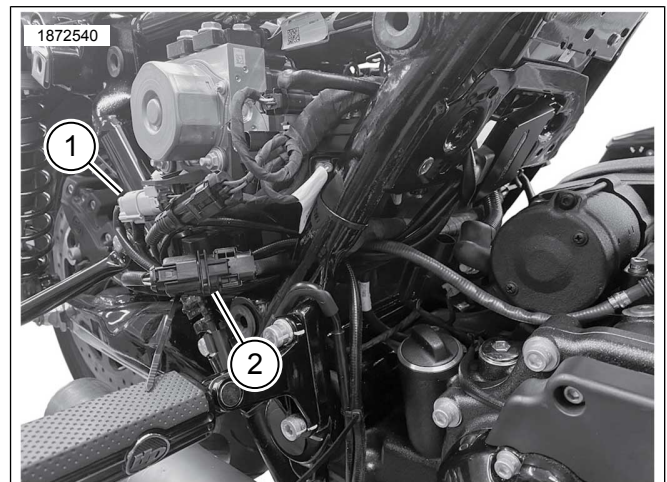

1. Priključak prednjeg senzora kisika (sivi)
2. Priključak stražnjeg senzora kisika (crni)

**Slika 4. Priključci ATM-a glavnog kabelskog snopa**

13. Pogledajte Slika 5 . Postaviti ATM.

- a. Očistite površinu za ugradnju blazinicom natopljenom alkoholom.
- b. Uklonite foliju s ljepljive podloge i postavite dvostruku čičak traku na ATM.
- c. Uklonite oblogu s ljepljive podloge trake s dvostrukim zaključavanjem i postavite ATM (1) na vanjsku stranu odjeljka baterije, iza stražnjeg cilindra.



- d. Instalirajte modul pod kutom od 10 do 20 stupnjeva. Bez ovog kuta, instalacija ventilatora CoolFlow (dio br. 26800128), ATM ožičenje ometat će instalaciju ventilatora.

14. **NAPOMENA**

Po potrebi postavite trakice za kabele kako biste učvrstili kabelski snop. Pobrinite se da vodiči kabelskog snopa ne smetaju kad ugradite akumulator i gornji priključni sklop.

Ugradite ATM s žičanim snopom (2) okrenutim desno prema unutarnjoj strani okvira.

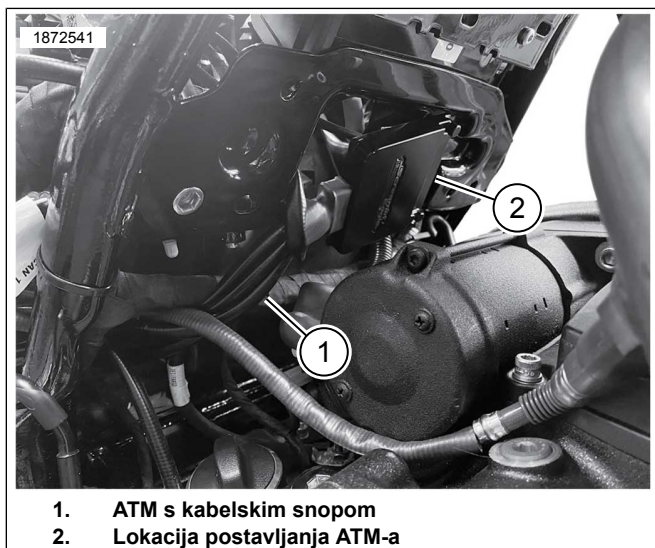

Slika 5. Lokacija postavljanja ATM-a

15. **NAPOMENA**

- Točke uzemljenja nalaze se desno i lijevo ispred odjeljka akumulatora.
- Uzemljenja se mogu klasificirati kao čista ili prljava. Čista uzemljenja identificiraju se prema (CR/ZE) žici i uobičajeno se koriste za senzore i module. Čisto uzemljenje također ima na sebe spojenu uzemljenje kućišta negativnog kabla akumulatora i to je tipično GND1.

Pogledajte Sliku 7 . Provedite i spojite žicu uzemljenja ATM-a u točku **čistog** uzemljenja (2). Pritegnite.

Moment: 6–10 N·m (50–90 in·lbs)

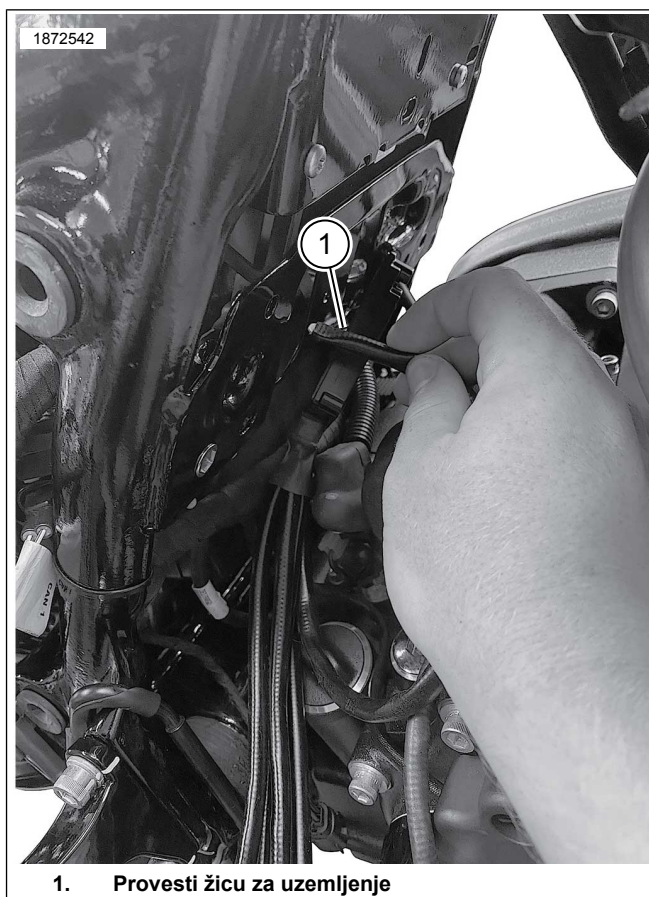

Slika 6. Provesti žicu za uzemljenje

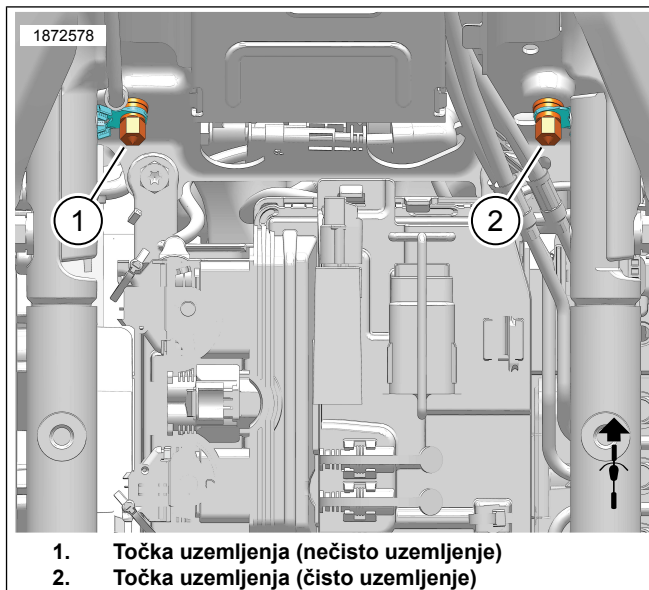

Slika 7. Lokacije točki uzemljenja kućišta akumulatora

16. Pogledajte Sliku 8. **Prednji senzor kisika (5, dugi vodič kabelskog snopa):**

- a. Od prednjeg senzora provedite i pričvrstite kabelski snop kisika uzduž unutrašnje strane desnog okvira za okomitu cijev. Po potrebi postavite trakice za kabele.



- b. Provedite i pričvrstite kabelski snop uzduž unutarnje strane donjeg okvira prema priključku senzora kisika. Po potrebi postavite trakice za kabele ili koristite postojeće stezaljke i spojnice.
- c. Povežite priključke senzora kisika.

**17. Stražnji senzor kisika (4, kratki vodič kabelskog snopa):**

- a. Pogledajte Slika 4 i Slika 5. Da biste uklonili višak labavosti kabelskog snopa, provedite stražnji kabelski snop senzora kisika u područje bočnog poklopca uzduž istog usmjeravanja kao i drugi priključci.
- b. Spojite na kraći od ona dva priključaka senzora kisika na ATM-u.
- c. Po potrebi upotrijebite kabelske trake za pričvršćivanje kabelskog snopa i priključaka.



**Slika 8. Provođenje kabelskog snopa ATM senzora**

- 18. Pobrinite se da su svi kabelski snopovi i priključci pričvršćeni i da se ne nalaze u bilo kojoj vrućoj zoni.
- 19. Postavite desni prednji oslonac za noge i nosač na okvir. Pogledajte servisni priručnik.
- 20. Ugradite akumulator, priključni sklop akumulatora i spojite ECM. Pogledajte servisni priručnik.
- 21. Postavite sjedalo. Nakon postavljanja povucite sjedalo kako biste provjerili je li pričvršćeno. Pogledajte servisni priručnik.
- 22. Postavite glavni osigurač. Pogledajte servisni priručnik.
- 23. Postavite torbe pored sjedala. Pogledajte servisni priručnik.

24. Pogledajte Slika 9. Koristite Screamin' Eagle Pro Street Tuner kako biste dovršili ugradnju. Kad ugrađujete ovaj komplet, preuzmite novu kalibraciju ECM-a. Kada odabirete kalibraciju za preuzimanje sa Screamin' Eagle Pro Street Tunerom, odaberite Wideband (1) iz padajućeg izbornika za opciju Senzor kisika. Pogledajte u katalog za Screamin' Eagle ili kontaktirajte Harley-Davidson dobavljača radi pojedinosti o Screamin' Eagle Pro Street Tuneru.



**1. Odabir širokopoljnog senzora kisika**

**Slika 9. Odabir širokopoljnog senzora kisika**

**Touring širokopoljni senzori kisika**

**Tablica 4. Zahvaćeni modeli**

Godina	Model
2014	FLHR, FLHRC, FLHTCU, FLHTCU TC, FLHTK, FLHX, FLHXS, FLHRSE, FLHTKSE, FLHP, FLHTP
2015	FLHR, FLHRC, FLHTCU, FLHTCUL, FLHTK, FLHTKL, FLHX, FLHXS, FLTRX, FLTRXS, FLHTKSE, FLHXSE, FLHP, FLHTP
2016	FLHR, FLHRC, FLHTCU, FLHTCUL, FLHTCUL TC, FLHTCU TC, FLHTK, FLHTKL, FLHX, FLHXS, FLTRU, FLTRX, FLTRXS, FLHTKSE, FLHXSE, FLHP, FLHTP
2017	FLHR, FLHRC, FLHRXS, FLHTCU, FLHTK, FLHTKL, FLHX, FLHXS, FLTRU, FLTRX, FLTRXS, FLHTKSE, FLHXSE, FLHP, FLHTP
2018	FLHR, FLHRC, FLHRXS, FLHTCU, FLHTK, FLHTKL, FLHTK ANV, FLHX, FLHXS, FLHXS ANX, FLHX ANV, FLTRU, FLHTKSE, FLHTKSE, FLHXSE, FLTRXSE, FLHP, FLHTP
2019	FLHR, FLHRC, FLHRXS, FLHT, FLHTCU, FLHTK, FLHTKL, FLHX, FLHXS, FLTRU, FLTRX, FLTRXS, FLHTKSE, FLHXSE, FLTRXSE, FLHP, FLHTP

**Tablica 4. Zahvaćeni modeli**

Godina	Model
2020	FLHR, FLHRXS, FLHT, FLHTK, FLHX, FLHXS, FLTRK, FLTRX, FLTRXS, FLHTKSE, FLHXSE, FLTRXSE, FLHP, FLHTP
2021	FLH, FLHR, FLHRXS, FLHT, FLHTK, FLHX, FLHXS, FLTRK, FLTRX, FLTRXS, FLHTKSE, FLHXSE, FLTRXSE, FLHP, FLHTP
2022	FLHR, FLHRXS, FLHT, FLHTK, FLHX, FLHXS, FLHXST, FLTRK, FLTRX, FLTRXS, FLTRXST, FLHXSE, FLTRKSE, FLTRXSE, FLHP, FLHTP
2023	FLHFB, FLHRXS, FLHTK, FLHTKANV, FLHX, FLHXS, FLHXSANV, FLHXST, FLTRK, FLTRX, FLTRXS, FLTRXSANV, FLTRXST, FLTRKSEANV, FLHP, FLHTP

1. Uklonite torbe pored sjedala. Pogledajte servisni priručnik.
2. Izvadite glavni osigurač. Pogledajte servisni priručnik.
3. Uklonite sjedalo. Pogledajte servisni priručnik.
4. Uklonite akumulator. Pogledajte servisni priručnik.
5. Uklonite desni prednji oslonac za noge i nosač iz okvira. Pogledajte servisni priručnik.

6. **NAPOMENA**

Zabilježite provođenje kablskog snopa senzora kisika i položaj traka za kabel uzduž okvira.

Pogledajte Sliku 10. Odspojiti priključke prednjeg (2) i stražnjeg (1) senzora kisika.

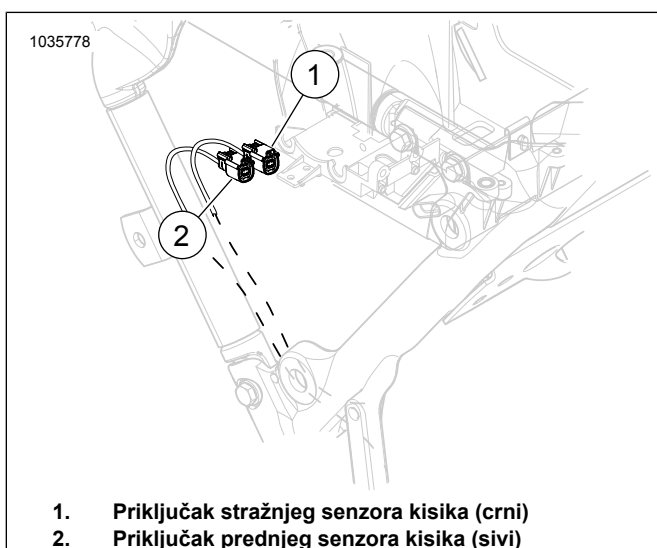

1. Priključak stražnjeg senzora kisika (crni)
2. Priključak prednjeg senzora kisika (sivi)

**Slika 10. Položaj prednjeg i stražnjeg senzora kisika**

7. Uklonite ispušni sustav. Pogledajte servisni priručnik.

8. **Ispušna cijev:**

- a. **Modeli iz 2014. – 2016.:** Pripremiti Screamin Eagle ispušni sustav visokog protoka s prigušivačima Street Cannon Mufflers za ugradnju senzora kisika.

**NAPOMENA**

Nije potrebna prerada visokoprotocnog ispušnog sustava Screamin Eagle. Čepovi prihvaćaju širokopojasne senzore.

- b. **Modeli 2017. i noviji:** Preinačite ispušnu cijev. Koristiti Komplet alata za bušenje i urezivanje za čep senzora kisika (Br. dijela 14900105) da biste dovršili postupak ili ugradili Visokoprotocni ispušni sustav Screamin Eagle s prigušivačima Street Cannon Mufflers za ugradnju senzora.

9. **NAPOMENA**

- Nemojte ugrađivati senzore koji su pali ili su ih udarile druge komponente. Senzorni element mogao bi biti oštećen.
- Zamjenski sklopovi senzora imaju navoje premazane lubrikantima protiv prljanja i novu brtvu.
- Električni priključak mora biti čist i bez ikakve dielektrične masnoće.

Vidite Slika 11, Slika 52 i Tablica 5 Postavite širokopojasne senzore kisika (2). Korištenje naglavka senzora kisika (Br. dijela HD-48262-A) pritegnite do:

Moment: 40–60 N·m (29–44 ft·lbs)

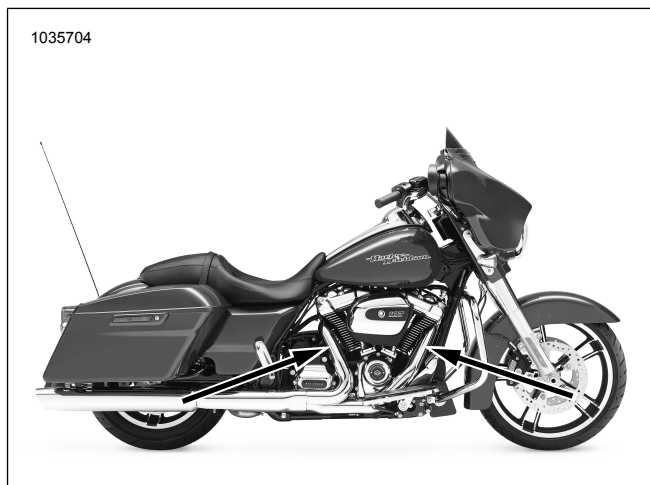

**Slika 11. Položaji senzora kisika (Unutarnja strana ispušnih cijevi)**

10. **NAPOMENA**

Dopušteno je da vodilica žice širokopojasnog senzora dodirne poklopac mjenjača.

Ako se kućište senzora kisika i poklopac mjenjača dodiruju, postavite nekoliko podloški ili razdjelnika ispod stezaljke ispuha na sredini okvira. Prihvatljivo je do 0,200 inča razmaka.

Ispušni sustav postavite s novim brtvama ispuha. Pogledajte servisni priručnik.

11. **NAPOMENA**  
ATM ima 4 vodiča i žicu uzemljenja.

Pogledajte Sliku 12. Kad je ATM unutar kućišta akumulatora, provedite snopove žica sivih i crnih priključaka:

- Započnite u prednjem desnom kutu područja kućišta akumulatora.
- Pogurnite sivi ili crni priključak kablenskog snopa (1) između vodova kočnica (2) i spojnice okvira (3).
- Pogurnite kablenski snop priključka uzduž dok ne izađe iz područja kućišta akumulatora i uđe u područje bočnog poklopca.
- Ponovite postupak za ostale kablenske snopove priključaka.

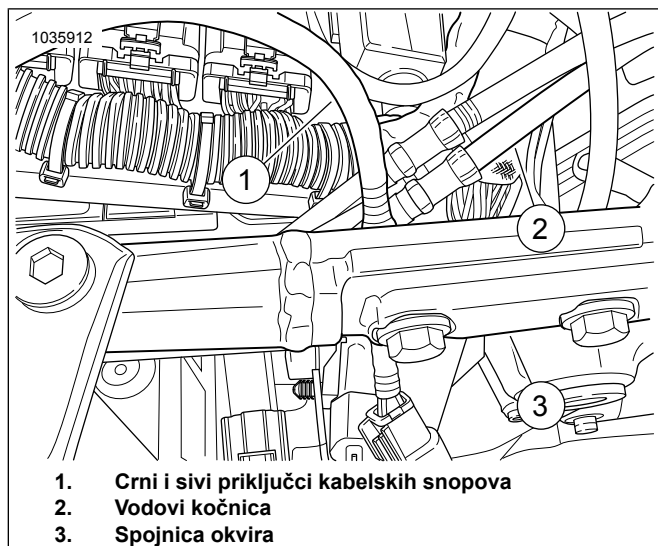

**Slika 12. Provođenje kablenskih snopova sivog i crnog priključka**

12. Pogledajte Sliku 13 i Sliku 8. Provedite sivi (3) i crni (1) izvod kablenskog snopa priključka van iza kontrolnog modula ABS-a (2) i povežite ih na glavni kablenski snop. Uskladite boju priključaka: crni na crnog i sivi na sivog.

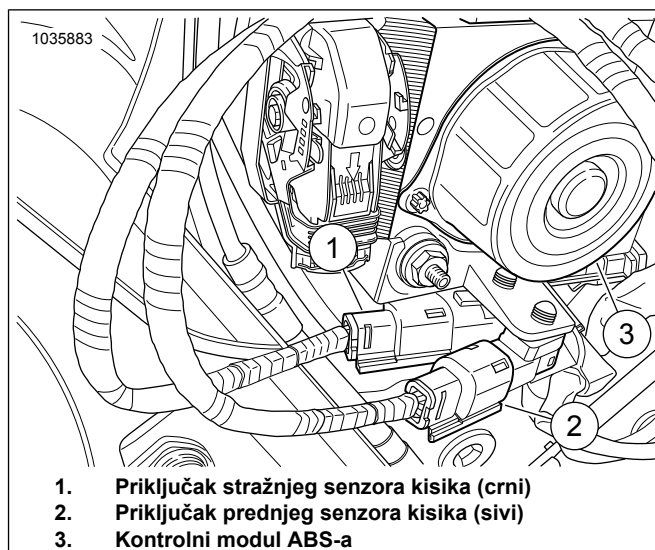

**Slika 13. Priključci ATM-a glavnog kablenskog snopa**

13. Pogledajte Sliku 14. Očistite površinu za ugradnju blazinicom natopljenom alkoholom. Uklonite foliju s ljepljive podloge i postavite dvostruku čičak traku na ATM. Uklonite foliju s prijanjajuće podloge dvostruke čičak trake i postavite ATM (1) na stražnju stranu odjeljka akumulatora.

14. **NAPOMENA**

Po potrebi postavite trakice za kabele kako biste učvrstili kablenski snop. Pobrinite se da vodiči kablenskog snopa ne smetaju kad ugradite akumulator i gornji priključni sklop.

Ugradite ATM s kablenskim snopom (2) okrenutim desno prema unutarnjoj strani okvira.

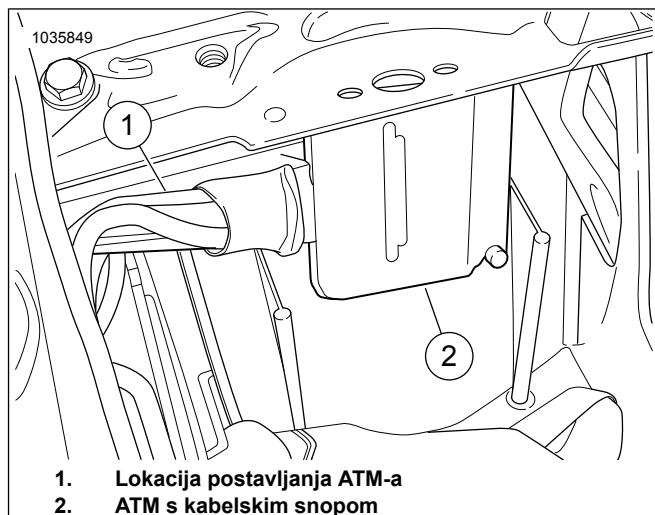

**Slika 14. Lokacija postavljanja ATM-a**

15. **NAPOMENA**

- Točke uzemljenja nalaze se desno i lijevo ispred odjeljka akumulatora.
- Uzemljenja se mogu klasificirati kao čista ili prljava. Čista uzemljenja identificiraju se prema (CR/SV) žici i uobičajeno se koriste za senzore i module. Čisto uzemljenje također ima na sebe spojenu uzemljenje kućišta negativnog kabla akumulatora i to je tipično GND1.



Pogledajte Slika 15. Provedite i spojite žicu uzemljenja ATM-a u točku **čistog** uzemljenja (2). Pritegnite do:

Moment: 6–10 N·m (50–90 in-lbs)

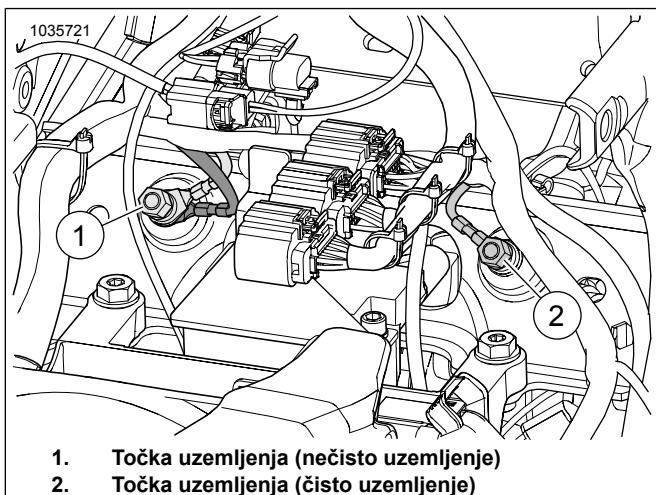

**Slika 15. Lokacije točki uzemljenja kućišta akumulatora**

16. Pogledajte Slika 16. **Prednji senzor kisika (5, dugi vodič kabelskog snopa):**

- Od prednjeg senzora provedite i pričvrstite kabelski snop kisika uzduž unutrašnje strane desnog okvira za okomitu cijev. Po potrebi postavite trakice za kabele.
- Provedite i pričvrstite kabelski snop uzduž unutarnje strane donjeg okvira prema priključku senzora kisika. Po potrebi postavite trakice za kabele ili koristite postojeće stezaljke i spojnice.
- Povežite priključke senzora kisika.

17. **Stražnji senzor kisika (4, kratki vodič kabelskog snopa):**

- Od stražnjeg senzora provedite i pričvrstite kabelski snop uzduž poklopca mjenjača (4). Po potrebi postavite trakice za kabele.
- Od područja kućišta akumulatora provedite i pričvrstite kabelski snop ATM-a prema priključku senzora kisika. Po potrebi zategnite trakicama za kabele.
- Povežite priključke senzora kisika.

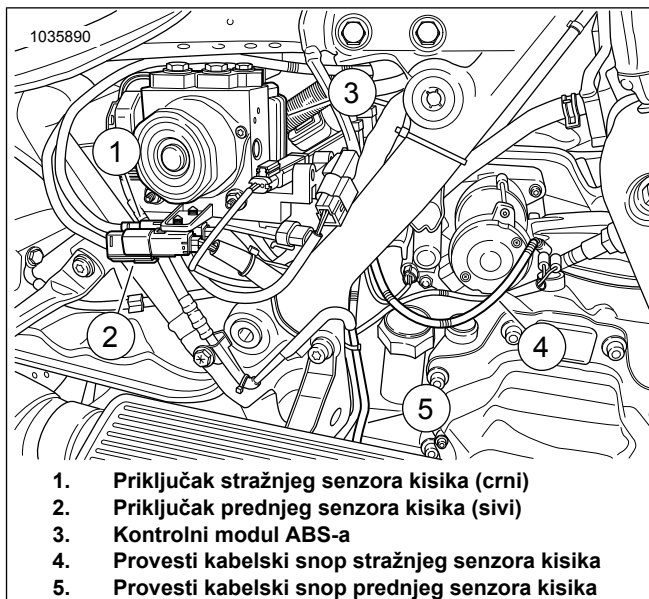

**Slika 16. Provođenje kabelskog snopa ATM senzora**

18. Pobrinite se da su svi kabelski snopovi i priključci pričvršćeni i da se ne nalaze u bilo kojoj vrućoj zoni.

19. Postavite desni prednji oslonac za noge i nosač na okvir. Pogledajte servisni priručnik.

20. Ugradite akumulator, priključni sklop akumulatora i spojite ECM. Pogledajte servisni priručnik.

21. Postavite sjedalo. Nakon postavljanja povucite sjedalo kako biste provjerili je li pričvršćeno. Pogledajte servisni priručnik.

22. Postavite glavni osigurač. Pogledajte servisni priručnik.

23. Postavite torbe pored sjedala. Pogledajte servisni priručnik.

24. Pogledajte Slika 17. Koristite Screamin' Eagle Pro Street Tuner kako biste dovršili ugradnju. Kad ugrađujete ovaj komplet, preuzmite novu kalibraciju ECM-a. Kada odabirete kalibraciju za preuzimanje sa Screamin' Eagle Pro Street Tunerom, odaberite Wideband (1) iz padajućeg izbornika za opciju Senzor kisika. Pogledajte u katalog za Screamin' Eagle ili kontaktirajte Harley-Davidson dobavljača radi pojedinosti o Screamin' Eagle Pro Street Tuneru.



**1. Odabir širokopojasnog senzora kisika**

**Slika 17. Odabir širokopojasnog senzora kisika**

**2018. i noviji Softail Širokopojasni senzori kisika**

1. Izvadite glavni osigurač. Pogledajte servisni priručnik.
2. Uklonite sjedalo. Pogledajte servisni priručnik.
3. Uklonite desni poklopac. Pogledajte servisni priručnik.
4. Odvojite negativni kabel akumulatora. Pogledajte servisni priručnik.

**5. NAPOMENA**

*Pobrinite se da ATM modul ne dodiruje druge komponente.*

*Postavite modul tako da žica uzemljenja može doseći priključno mjesto uzemljenja.*

Pogledajte Slika 18. Postavite ATM modul.

- a. Postavite ATM modul (2) na podiznu traku akumulatora (1).
- b. Označite položaj modula.
- c. Uklonite ATM modul.

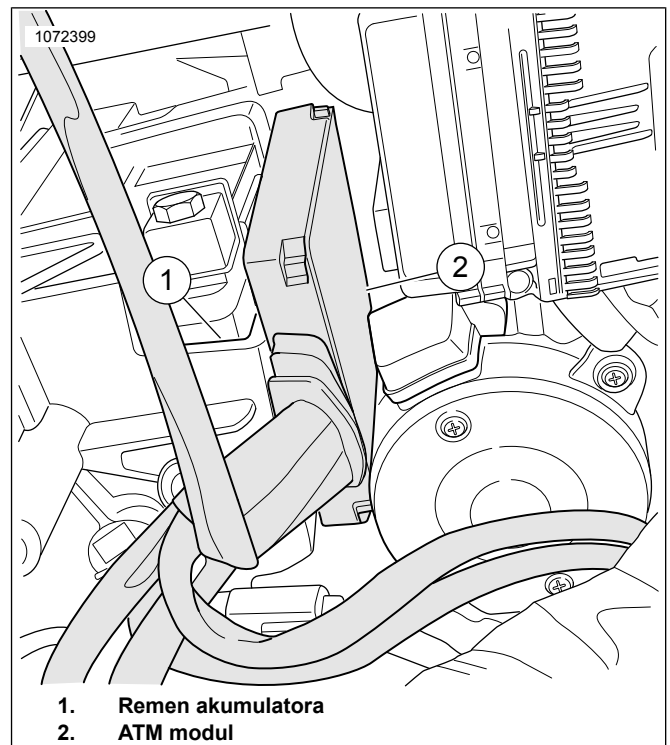

- 1. Remen akumulatora**
- 2. ATM modul**

**Slika 18. Postavite modul**

6. Pogledajte Slika 19. Uklonite remen akumulatora (1). Pogledajte servisni priručnik.

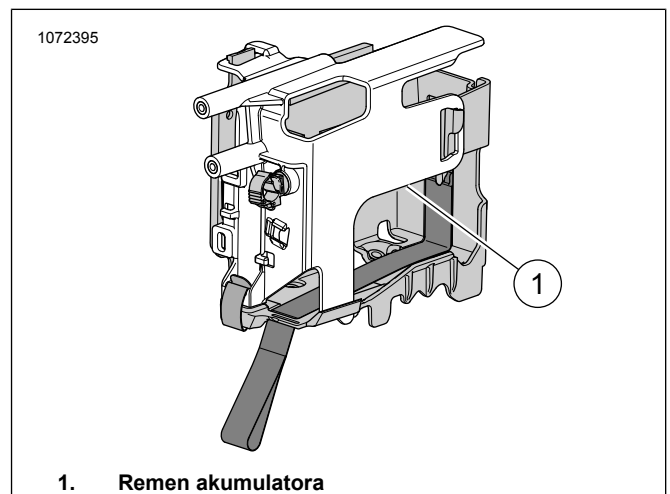

- 1. Remen akumulatora**

**Slika 19. Položaj podizne trake akumulatora**

**7. NAPOMENA**

*Zabilježite provođenje kabelskog snopa senzora kisika i položaj traka za kabel uzduž okvira.*

Pogledajte Slika 20. Odspojiti priključak stražnjeg senzora kisika (1) od glavnog kabelskog snopa.

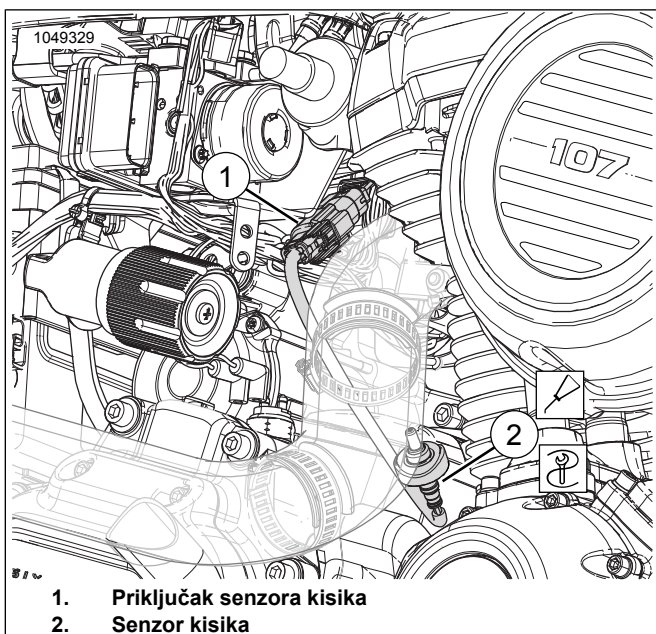

Slika 20. Stražnji senzor kisika

8. **NAPOMENA**

Zabilježite provođenje kablskog snopa senzora kisika i položaj traka za kabel uzduž okvira.

Pogledajte Sliku 21. Odspojiti priključak prednjeg senzora kisika (1) od glavnog kablskog snopa.

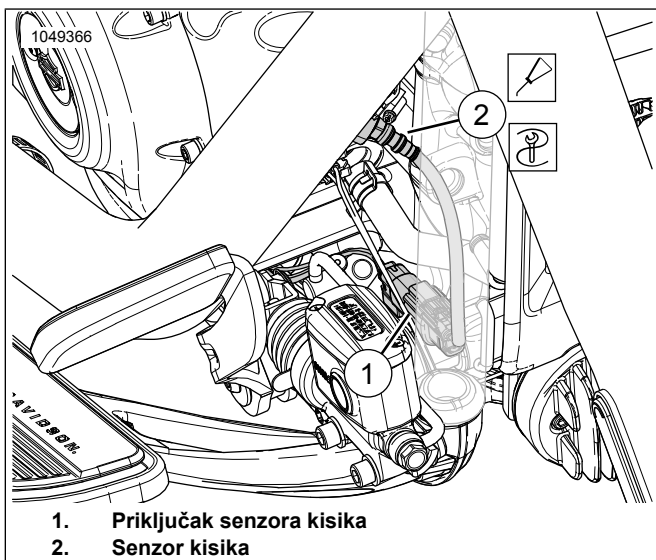

Slika 21. Prednji senzor kisika

9. Uklonite ispušnu cijev. Pogledajte servisni priručnik.

10. Izbušite i urežite oba otvora za senzor kisika na ispušnom sustavu. Koristite Komplet alata za bušenje i urezivanje za čep senzora kisika (Br. dijela 14900105) da biste dovršili postupak.

11. **NAPOMENA**

• *Nemojte ugrađivati senzore koji su pali ili su ih udarile druge komponente. Sensorni element mogao bi biti oštećen.*

- Zamjenski sklopovi senzora imaju navoje premazane lubrikantima protiv prljanja i novu brtvu.
- Električni priključak mora biti čist i bez ikakve dielektričke masnoće.

Vidite Sliku 22, Slika 52 i Tablica 5 Postavite širokopoljasne senzore kisika (2). Korištenje naglavka senzora kisika (Br. dijela HD-48262-A) pritegnite do:

Moment: 40–60 N·m (29–44 ft·lbs)

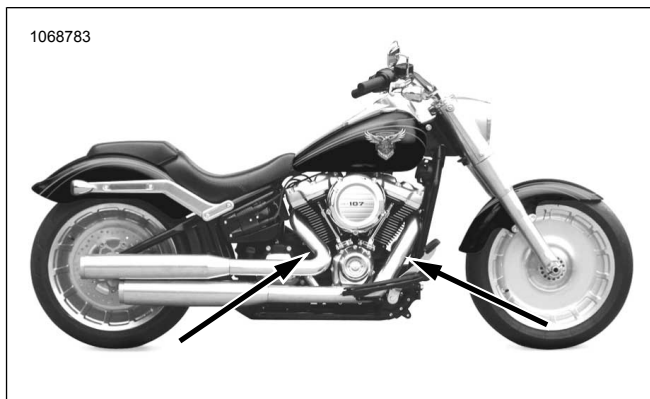

Slika 22. Položaji senzora kisika (Unutarnja strana ispušnih cijevi)

12. Ispušnu cijev postavite s novim brtvama ispuha. Pogledajte servisni priručnik.

13. Pogledajte Sliku 19. Postavite podiznu traku akumulatora.

- Očistite površinu za ugradnju blazinicom natopljenom alkoholom.
- Uklonite foliju s ljepljive podloge i postavite dvostruku čičak traku na ATM.
- Uklonite foliju s ljepljive podloge dvostrane trake i postavite je na označeno područje podizne trake akumulatora.
- Postavite ATM na podiznu traku akumulatora.
- Postavite podiznu traku akumulatora.

14. **NAPOMENA**

Točka uzemljenja nalazi se ispod sjedala na lijevoj spojnici okvira.

*Pobrinite se da žica uzemljenja ne smeta kod kretanja amortizera.*

Pogledajte Sliku 23. Provedite i spojite žicu uzemljenja ATM-a u stražnju točku čistog uzemljenja (1). Pritegnite do:

Moment: 6–10 N·m (50–90 in·lbs)



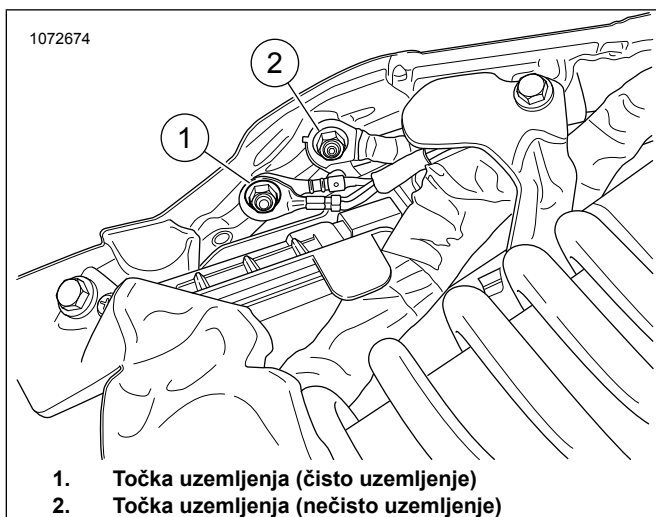

1. Točka uzemljenja (čisto uzemljenje)
2. Točka uzemljenja (nečisto uzemljenje)

**Slika 23. Uzemljenje okvira**

15. **NAPOMENA**

*Kabelski snop za produženje žica imaće jedan kraj sa sivim priključkom, a drugi kraj s crnim priključkom.*

Priključite Komplet za produženje kabelskog snopa širokopojasnog senzora kisika (Br. dijela 69201830) na sklop kabelskog snopa ATM-a. Uskladite boju priključaka: sivi na sivog.

16. Pogledajte Slika 24 i Slika 25. Provedite prednji kabelski snop sa sivim priključkom (4) iz odjeljka akumulatora:

- a. Pronađite glavni kabelski snop (6).
- b. Provedite kabelski snop (4) sa sivim priključkom uzduž glavnog kabelskog snopa prema prednjem priključku glavnog kabelskog sklopa (9).
- c. Uskladite boju priključaka senzora kisika: crni na crnog.
- d. Prema potrebi trakicama za kabele učvrstite kabelski snop za unutarnju stranu desne spojnice okvira (8).

17. Provedite crni priključak kabelskog snopa (2) do glavnog kabelskog sklopa. Uskladite boju priključaka: crni na crnog.

18. **Prednji senzor kisika (dugi vodič kabelskog snopa):**

- a. Provedite kabelski snop prednjeg senzora kisika (5) iz odjeljka akumulatora.
- b. Pronađite glavni kabelski snop (6).
- c. Provedite kabelski snop (5) uzduž glavnog kabelskog snopa prema prednjem senzoru kisika (7).
- d. Priključite priključke senzora.
- e. Prema potrebi trakicama za kabele učvrstite kabelski snop za unutarnju stranu desne spojnice okvira (8).

19. **Stražnji senzor kisika (kratki vodič kabelskog snopa):**

- a. Provedite kabelski snop uzduž poklopca mjenjača.

- b. Priključite priključke senzora (3).
- c. Po potrebi zategnite kabel trakicama za kabele.

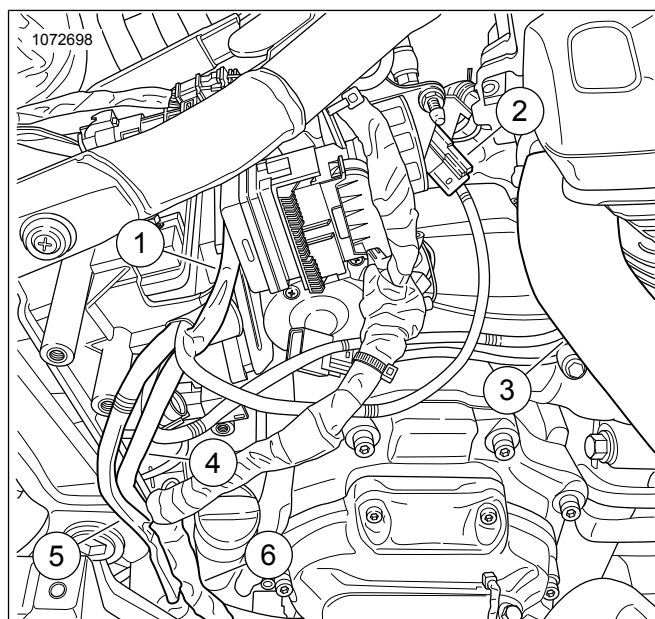

1. Žica uzemljenja
2. Stražnji priključak kabelskog snopa kisika
3. Priključak stražnjeg senzora kisika (kratki vodič)
4. Priključak prednjeg kabelskog snopa kisika (sivi priključak)
5. Priključak prednjeg senzora kisika (dugi vodič)
6. Glavni kabelski snop

**Slika 24. Provođenje kabelskog snopa ATM-a**

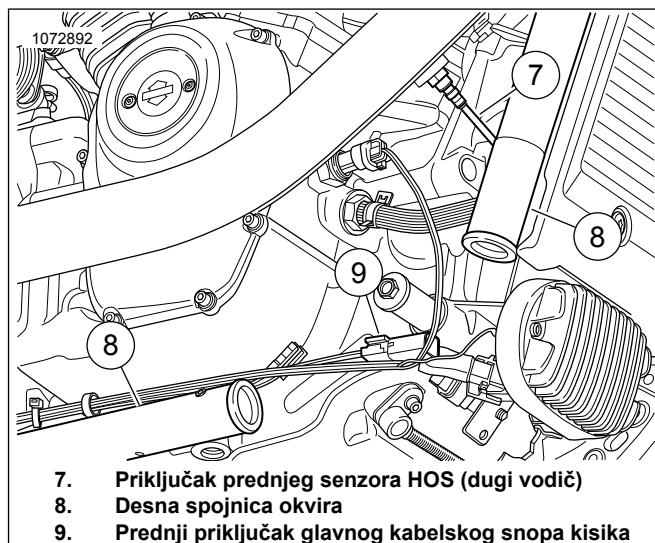

**Slika 25. Provođenje prednjeg kabelskog snopa ATM-a (Dijelovi uklonjeni radi jasnoće)**

20. Pobrinite se da su svi kabelski snopovi i priključci pričvršćeni i da se ne nalaze u bilo kojoj vrućoj zoni.

21. Spojite kabel negativnog priključka akumulatora. Pogledajte servisni priručnik.

22. Postavite desni poklopac. Pogledajte servisni priručnik.

23. Postavite sjedalo. Nakon postavljanja povucite sjedalo kako biste provjerili je li pričvršćeno. Pogledajte servisni priručnik.
24. Postavite glavni osigurač. Pogledajte servisni priručnik.
25. Pogledajte Sliku 26. Koristite Screamin' Eagle Pro Street Tuner kako biste dovršili ugradnju. Kad ugrađujete ovaj komplet, preuzmite novu kalibraciju ECM-a. Kada odabirete kalibraciju za preuzimanje sa Screamin' Eagle Pro Street Tunerom, odaberite Wideband (1) iz padajućeg izbornika za opciju Senzor kisika. Pogledajte u katalog za Screamin' Eagle ili kontaktirajte Harley-Davidson dobavljača radi pojedinosti o Screamin' Eagle Pro Street Tuneru.



1. Odabir širokopoljasnog senzora kisika

Slika 26. Odabir širokopoljasnog senzora kisika

## Širokopoljarni Softail senzori kisika 2016. - 2017.

1. Izvadite glavni osigurač. Pogledajte servisni priručnik.
2. Uklonite sjedalo. Pogledajte servisni priručnik.
3. Uklonite akumulator. Pogledajte servisni priručnik.
4. Pogledajte Sliku 27. Uklonite priključni sklop akumulatora. Pogledajte servisni priručnik.

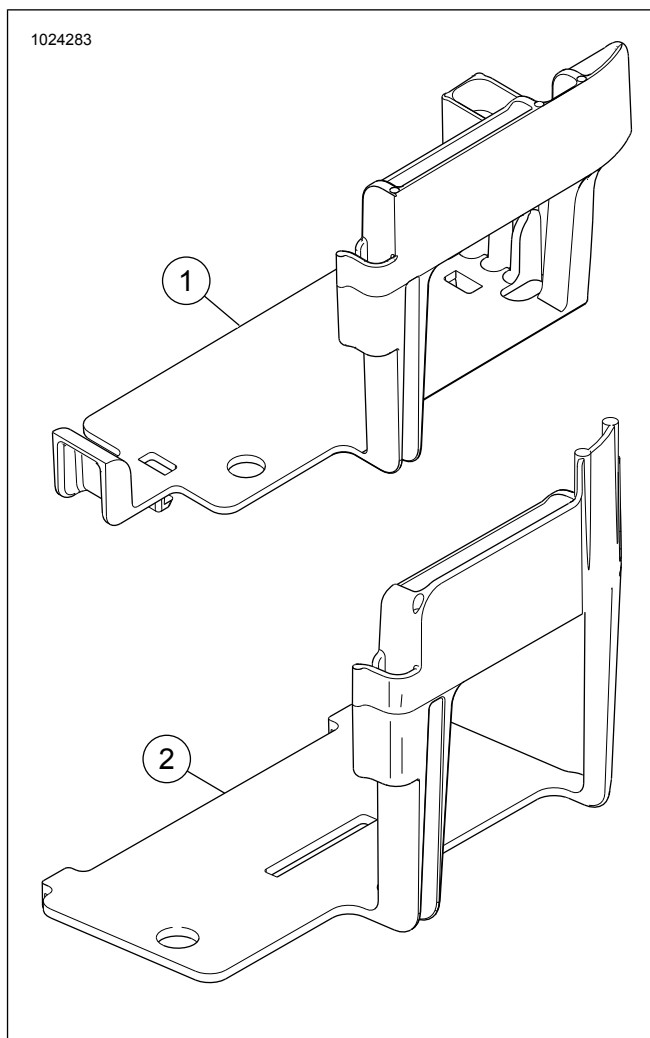

Slika 27. Neizmijenjeni priključni sklop akumulatora modela Softail

### 5. NAPOMENA

Nosač akumulatora **mora biti** izmijenjen da bi držao ATM. Nemojte potpuno prerezati rebra za učvršćenje. Prerežite samo označena područja prema uputama. Rezanje više od preporučenog oslabit će strukturalni integritet nosača akumulatora.

Preporuča se kutna brusilica s diskom za rezanje.

Pogledajte Sliku 28, Sliku 29 i Sliku 30. Odrežite rebra za učvršćenje (1 i 2) nosača.

- a. Postavite ATM modul unutar priključnog sklopa akumulatora.
- b. Označite obris uzorka kablenskog snopa ATM-a sprijeda. Također označite dubinu susjednog rebra.

1020673

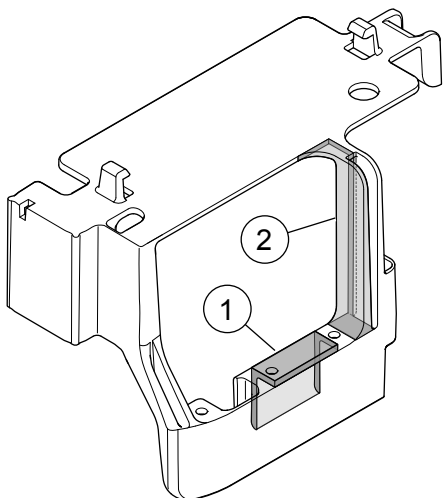

1. Gornje rebro za učvršćivanje
2. Susjedno rebro za učvršćivanje

Slika 28. Područja označena za izrezivanje

1020672

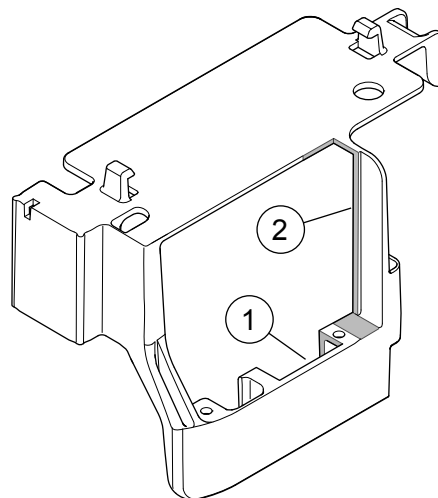

1. Gornje rebro za učvršćivanje
2. Susjedno rebro za učvršćivanje

Slika 30. Stražnja strana presjeka nosača

1020668

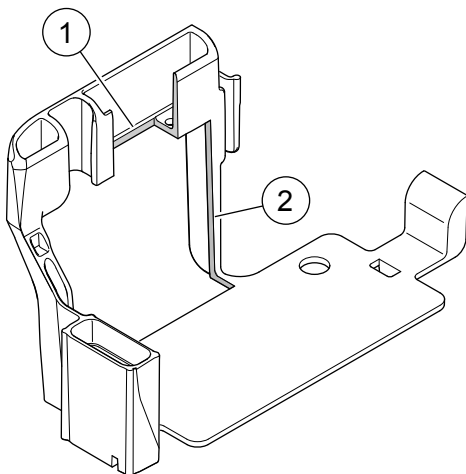

1. Gornje rebro za učvršćivanje
2. Susjedno rebro za učvršćivanje

Slika 29. Prednja strana presjeka nosača

6. **NAPOMENA**

Zabilježite provođenje kabelskog snopa senzora kisika i položaj traka za kabel uzduž okvira.

Pogledajte Sliku 31 . Odspojiti stražnje (1) priključke senzora kisika od glavnog kabelskog snopa.

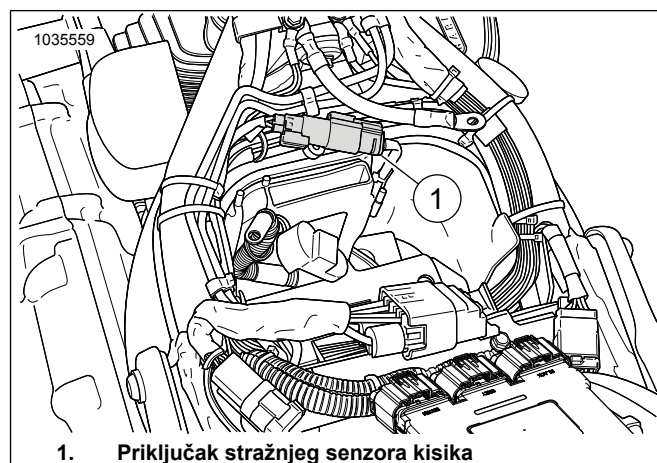

1. Priključak stražnjeg senzora kisika

Slika 31. Položaj stražnjeg senzora kisika

7. **NAPOMENA**

Zabilježite provođenje kabelskog snopa senzora kisika i položaj traka za kabel uzduž okvira.

Pogledajte Sliku 32. Otvorite poklopac prednjeg regulatora napona i odspojite priključak prednjeg senzora kisika (1). Uklonite kućište priključka iz priključnog sklopa.



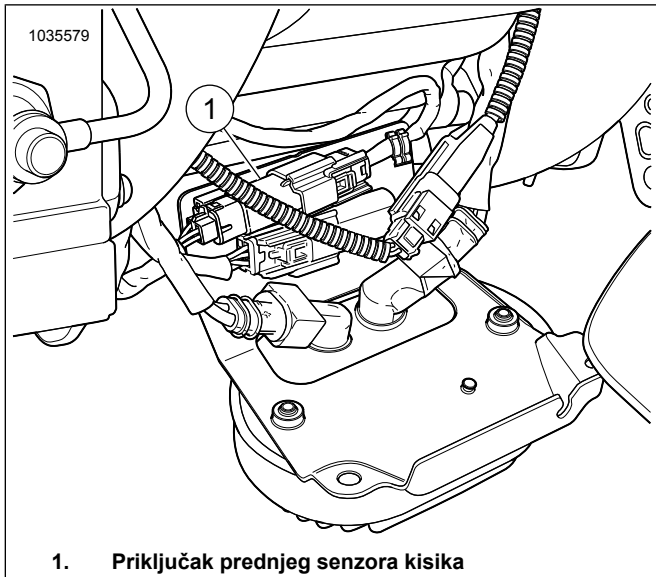

1. Priključak prednjeg senzora kisika  
Slika 32. Položaj prednjeg senzora kisika

8. Uklonite ispušnu cijev. Pogledajte servisni priručnik.

9. **NAPOMENA**

- *Nemojte ugrađivati senzore koji su pali ili su ih udarile druge komponente. Sensorni element mogao bi biti oštećen.*
- *Zamjenski sklopovi senzora imaju navoje premazane lubrikantima protiv prljanjanja i novu brtvu.*
- *Električni priključak mora biti čist i bez ikakve dielektričke masnoće.*

Vidite Slika 33, Slika 52 i Tablica 5 Postavite širokopojasne senzore kisika (2). Korištenje naglavka senzora kisika (Br. dijela HD-48262-A) pritegnite do:

Moment: 40–60 N·m (29–44 ft-lbs)



Slika 33. Položaji senzora kisika (Unutarnja strana ispušnih cijevi)

10. Ispušnu cijev postavite s novim brtvama ispuha. Pogledajte servisni priručnik.

11. Postavite priključni sklop akumulatora s ATM-om. Podesite i promijenite položaj po potrebi.

12. **NAPOMENA**

Točka uzemljenja nalazi se ispred odjeljka akumulatora.

Pogledajte Slika 34. Spojite žicu uzemljenja ATM-a u točku **čistog** uzemljenja. Pritegnite do:

Moment: 6–10 N·m (50–90 in-lbs)

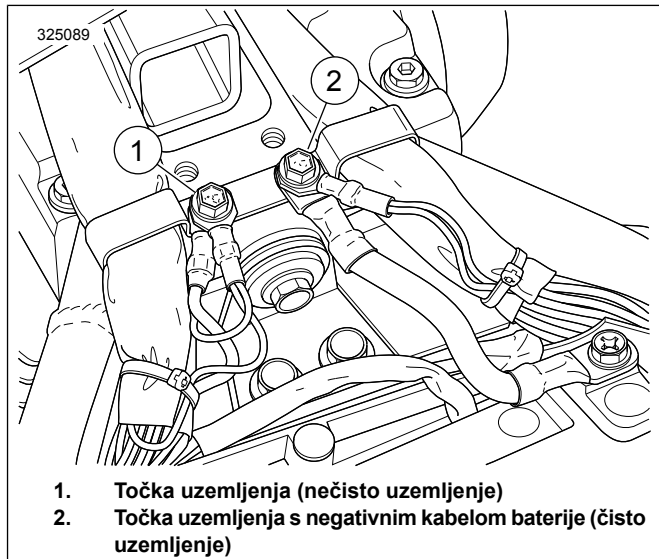

Slika 34. Lokacije točki uzemljenja kućišta akumulatora

13. Priključiti Komplet za produženje kablenskog snopa širokopojasnog senzora kisika (Br. dijela 69201704) na sklop kablenskog snopa ATM-a. Uskladite boju priključaka: sivi na sivog.

14. Pogledajte Slika 35. Provedite sivi priključak kablenskog snopa iz odjeljka akumulatora:

- Pronađite glavni kablenski snop (3).
- Provedite kablenski snop sa sivim priključkom uzduž glavnog kablenskog snopa (2) prema prednjem priključku glavnog kablenskog sklopa.
- Uskladite boju priključaka (1): sivi na sivog.
- Prema potrebi trakicama za kabele učvrstite kablenski snop za unutarnju stranu glavnog kablenskog snopa.

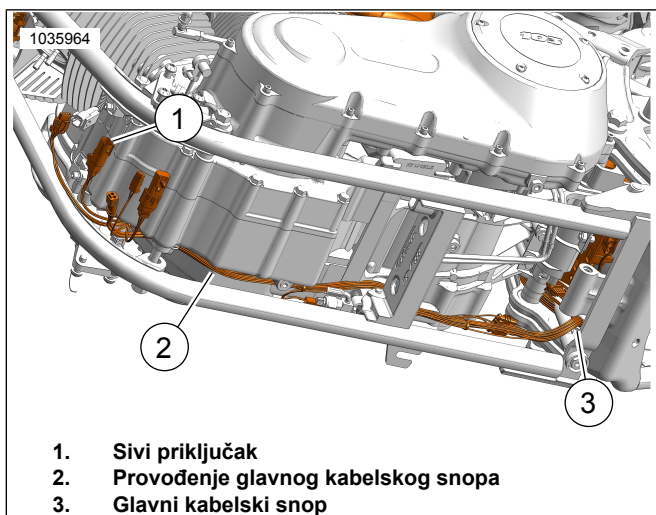

1. Sivi priključak
2. Provođenje glavnog kablenskog snopa
3. Glavni kablenski snop

Slika 35. Provođenje kablenskog snopa

15. **NAPOMENA**

Pobrinite se da vodiči kablenskog snopa ne smetaju kad ugradite akumulator i priključni sklop.

Pogledajte Slika 31 . Provedite crni priključak kablenskog snopa do glavnog kablenskog sklopa. Uskladite boju priključaka: crni na crnog.

16. Pogledajte Slika 36. **Prednji senzor kisika (dugi vodič kablenskog snopa):**

- a. Provedite priključak kablenskog snopa iz odjeljka akumulatora.
- b. Pronađite glavni kablenski snop (2).
- c. Provedite kablenski snop uzduž glavnog kablenskog snopa (1) prema priključku prednjeg senzora kisika.
- d. Priključite priključke senzora.
- e. Prema potrebi tracicama za kabele učvrstite kablenski snop za unutarnju stranu glavnog kablenskog snopa.

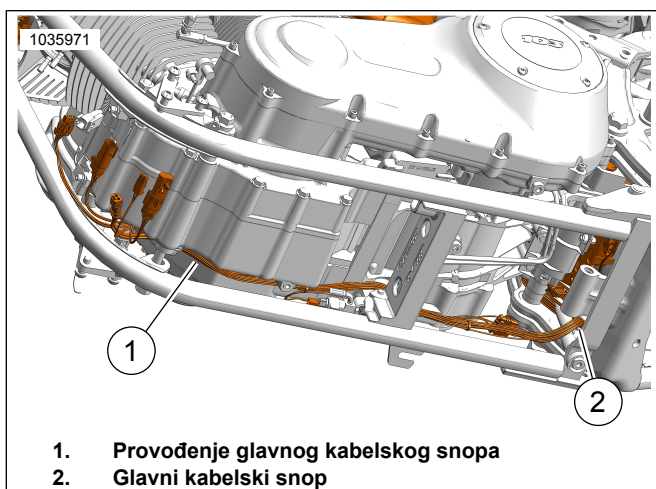

1. Provođenje glavnog kablenskog snopa
2. Glavni kablenski snop

Slika 36. Provođenje kablenskog snopa

17. **Stražnji senzor kisika (kratki vodič kablenskog snopa):**

- a. Provedite kabel uzduž poklopca mjenjača do područja prekidača za neutralni položaj.
- b. Priključite priključke senzora.
- c. Po potrebi zategnite kabel tracicama za kabele.

18. Pobrinite se da su svi kablenski snopovi i priključci pričvršćeni i da se ne nalaze u bilo kojoj vrućoj zoni.

19. Postavite akumulator. Pogledajte servisni priručnik.

20. Postavite sjedalo. Nakon postavljanja povucite sjedalo kako biste provjerili je li pričvršćeno. Pogledajte servisni priručnik.

21. Postavite glavni osigurač. Pogledajte servisni priručnik.

22. Pogledajte Slika 37. Koristite Screamin' Eagle Pro Street Tuner kako biste dovršili ugradnju. Kad ugrađujete ovaj komplet, preuzmite novu kalibraciju ECM-a. Kada odabirete kalibraciju za preuzimanje sa Screamin Eagle Pro Street Tunerom, odaberite Wideband (1) iz padajućeg izbornika za opciju Senzor kisika. Pogledajte u katalog za Screamin' Eagle ili kontaktirajte Harley-Davidson dobavljača radi pojedinosti o Screamin Eagle Pro Street Tuneru.



1. **Odabir širokopoljasnog senzora kisika**

Slika 37. Odabir širokopoljasnog senzora kisika

**Širokopoljasi Dyna senzori kisika**

1. Izvadite glavni osigurač. Pogledajte servisni priručnik.
2. Uklonite sjedalo. Pogledajte servisni priručnik.
3. Uklonite akumulator i kućište akumulatora. Pogledajte servisni priručnik.

4. **NAPOMENA**

Zabilježite provođenje kablenskog snopa senzora kisika i položaj traka za kabel uzduž okvira.

Pogledajte Slika 38 . Odspojiti stražnje (1) priključke senzora kisika od glavnog kablenskog snopa.

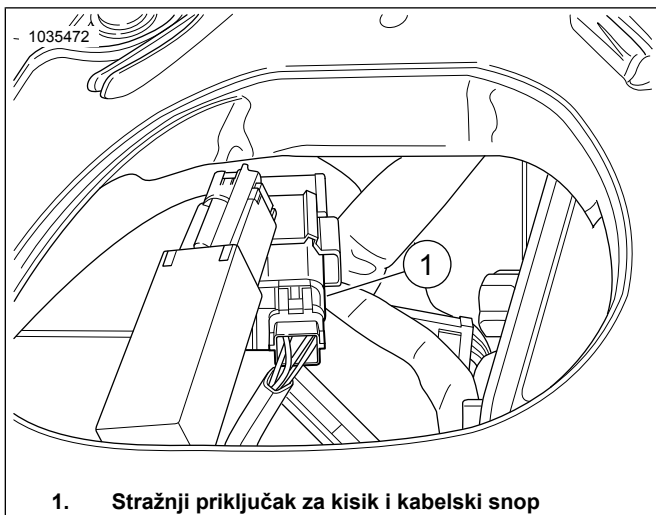

1. Stražnji priključak za kisik i kabelski snop  
Slika 38. Položaj stražnjeg senzora kisika

5. **NAPOMENA**

Zabilježite provođenje kabelskog snopa senzora kisika i položaj traka za kabel uzduž okvira.

Pogledajte Sliku 39. Otvoriti poklopac prednjeg električnog priključnog sklopa i odspojiti priključak prednjeg senzora kisika (2). Uklonite kućište priključka iz priključnog sklopa.

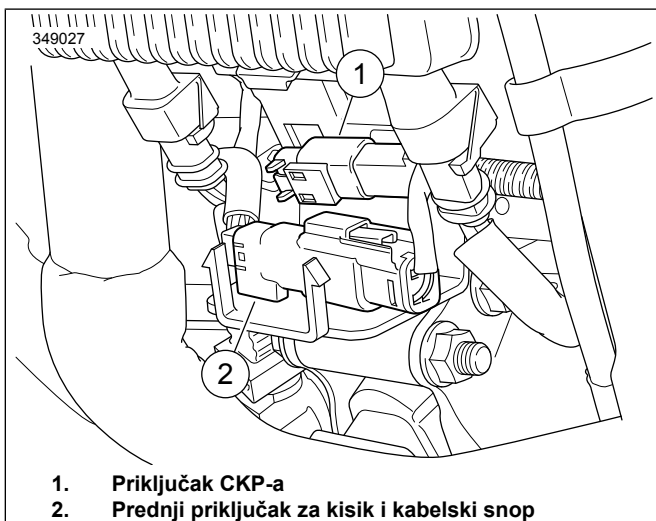

1. Priključak CKP-a  
2. Prednji priključak za kisik i kabelski snop  
Slika 39. Položaj prednjeg senzora kisika

6. Uklonite ispušnu cijev. Pogledajte servisni priručnik.

7. **NAPOMENA**

- Nemojte ugrađivati senzore koji su pali ili su ih udarile druge komponente. Sensorni element mogao bi biti oštećen.
- Zamjenski sklopovi senzora imaju navoje premazane lubrikantima protiv prljanjanja i novu brtvu.
- Električni priključak mora biti čist i bez ikakve dielektričke masnoće.

Pogledajte Sliku 40, Sliku 52 i Tablica 5. U kolektoru ispuha br. dijela 64884-09A, postavite širokopojasne senzore kisika (2). Korištenje naglavka senzora kisika (Br. dijela HD-48262-A) pritegnite do:

Moment: 40–60 N·m (29–44 ft·lbs)



Slika 40. Položaji senzora kisika (Unutarnja strana ispušnih cijevi)

8. Ispušnu cijev(i) postavite s novim brtvama ispuha. Pogledajte servisni priručnik.

9. **NAPOMENA**

ATM ima četiri vodiča i žicu uzemljenja. ATM s kabelskim snopom postavite tako da gleda uz glavni oslonac okvira.

Pogledajte Sliku 41. Očistite površinu za ugradnju blazinicom natopljenom alkoholom. Uklonite foliju s ljepljive podloge i postavite dvostruku čičak traku na ATM. Uklonite foliju s ljepljive podloge dvostruke čičak trake i postavite ATM na glavni oslonac okvira.

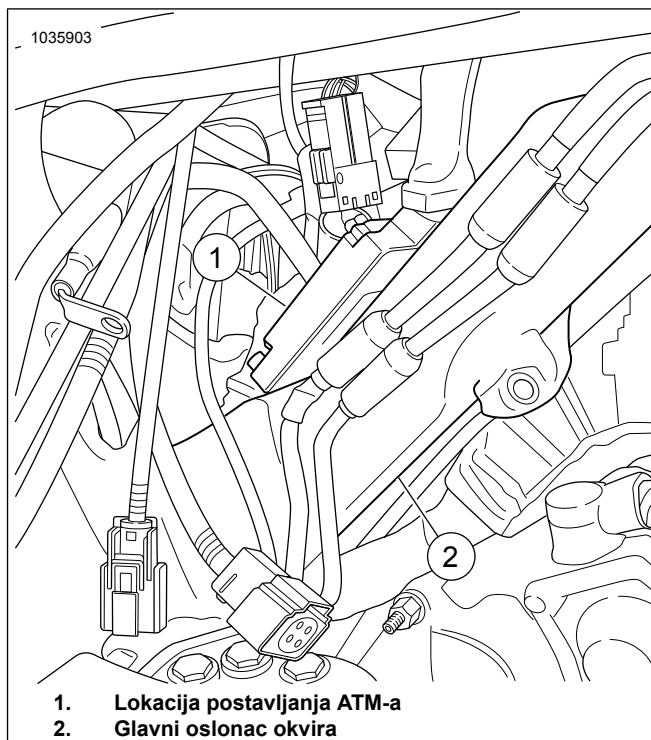

1. Lokacija postavljanja ATM-a  
2. Glavni oslonac okvira

Slika 41. Lokacija postavljanja ATM-a

10.

#### NAPOMENA

- *Točka uzemljenja nalazi se ispod područja sjedenja, s desna i u gornjem stražnjem dijelu odjeljka akumulatora.*
- *Pobrinite se da kabelski snop ne smeta kad ugradite akumulator i priključni sklop.*
- **Uzemljenje:** *Uzemljenja se mogu klasificirati kao čista i prljava. Čista uzemljenja identificiraju se prema (CR/ZE) žici i uobičajeno se koriste za senzore i module.*

Pogledajte Sliku 42 . Provedite i spojite žicu uzemljenja ATM-a u točku **čisto** uzemljenja (1). Pritegnite.

Moment: 6–10 N·m (50–90 in-lbs)

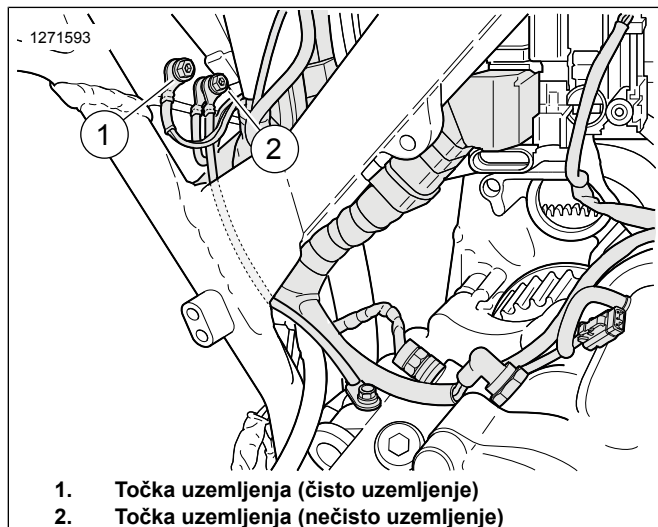

**Slika 42. Lokacije točki uzemljenja kućišta akumulatora**

11. Priključiti Komplet za produženje kabelskog snopa širokopojasnog senzora kisika (Br. dijela 69201704) na sklop kabelskog snopa ATM-a. Uskladite boju priključaka: sivi na sivog.
12. Pogledajte Sliku 43. Provedite sivi priključak kabelskog snopa iz stražnjeg dijela odjeljka akumulatora:
  - a. Locirajte glavni kabelski snop (1) koji vodi do priključnog sklopa kabelskog snopa (2).
  - b. Provedite kabelski snop sa sivim priključkom uzduž priključnog sklopa glavnog kabelskog snopa prema prednjem priključku glavnog kabelskog sklopa.
  - c. Uskladite boju priključaka (3): sivi na sivog.
  - d. Prema potrebi trakicama za kabele učvrstite kabelski snop za unutarnju stranu priključnog sklopa glavnog kabelskog snopa (2).

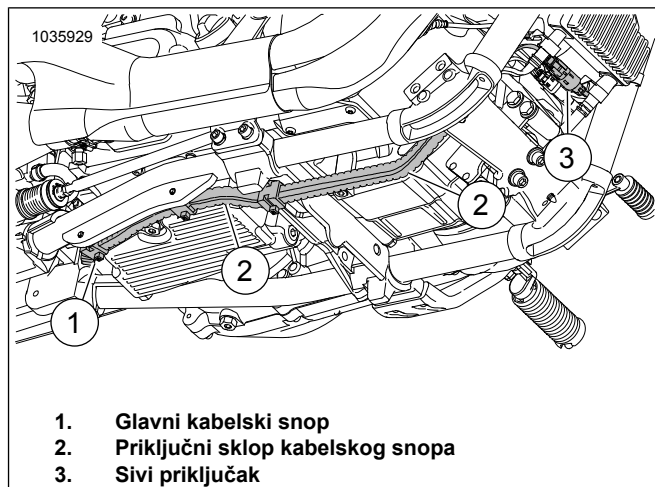

**Slika 43. Priključni sklop kabelskog snopa**

13.

#### NAPOMENA

*Pobrinite se da vodiči kabelskog snopa ne smetaju kad ugradite akumulator i priključni sklop.*

Pogledajte Sliku 38 . Provedite crni priključak kabelskog snopa do glavnog kabelskog sklopa. Uskladite boju priključaka: crni na crnog.

14. Pogledajte Sliku 44. **Prednji senzor kisika (dugi vodič kabelskog snopa):**

- a. Provedite priključak kabelskog snopa iz stražnjeg dijela odjeljka akumulatora.
- b. Locirajte glavni kabelski snop (1) koji vodi do priključnog sklopa kabelskog snopa (2).
- c. Provedite kabelski snop uzduž priključnog sklopa glavnog kabelskog snopa (2) prema priključku prednjeg senzora kisika.
- d. Priključite priključke senzora.
- e. Prema potrebi trakicama za kabele učvrstite kabelski snop za unutarnju stranu priključnog sklopa glavnog kabelskog snopa (2).

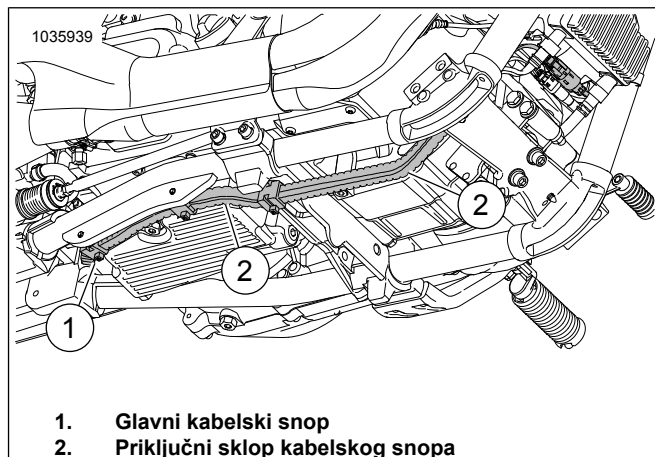

**Slika 44. Priključni sklop kabelskog snopa**



15. **Stražnji senzor kisika (kratki vodič kablenskog snopa):**

- a. Provedite kabel uzduž poklopca mjenjača do područja prekidača za neutralni položaj.
- b. Priključite priključke senzora.
- c. Po potrebi zategnite kabel trakicama za kabele.

16. Pobrinite se da su svi kablenski snopovi i priključci pričvršćeni i da se ne nalaze u bilo kojoj vrućoj zoni.

17. Ugradite priključni sklop akumulatora i akumulator. Pogledajte servisni priručnik.

18. Postavite sjedalo. Nakon postavljanja povucite sjedalo kako biste provjerili je li pričvršćeno. Pogledajte servisni priručnik.

19. Postavite glavni osigurač. Pogledajte servisni priručnik.

20. Pogledajte Sliku 45. Koristite Screamin' Eagle Pro Street Tuner kako biste dovršili ugradnju. Kad ugrađujete ovaj komplet, preuzmite novu kalibraciju ECM-a. Kada odabirete kalibraciju za preuzimanje sa Screamin' Eagle Pro Street Tunerom, odaberite Wideband (1) iz padajućeg izbornika za opciju Senzor kisika. Pogledajte u katalog za Screamin' Eagle ili kontaktirajte Harley-Davidson dobavljača radi pojedinosti o Screamin' Eagle Pro Street Tuneru.



1. Odabir širokopoljasnog senzora kisika

Slika 45. Odabir širokopoljasnog senzora kisika

## Širokopoljasi Sportster senzori kisika

Čeka se odobrenje nadzornih tijela. Pogledajte oznaku informacija o proizvodu na adresi: [www.harley-davidson.com/shop/screamin-eagle](http://www.harley-davidson.com/shop/screamin-eagle)

- 1. Izvadite glavni osigurač. Pogledajte servisni priručnik.
- 2. Uklonite sjedalo. Pogledajte servisni priručnik.
- 3. Uklonite lijevi bočni poklopac. Pogledajte servisni priručnik.
- 4. Odvojite negativni kabel akumulatora. Pogledajte servisni priručnik.

5. **NAPOMENA**

Zabilježite provođenje kablenskog snopa senzora kisika i položaj traka za kabel uzduž okvira.

Pogledajte Sliku 46. Odspojite priključak stražnjeg senzora kisika (3) od glavnog kablenskog snopa.

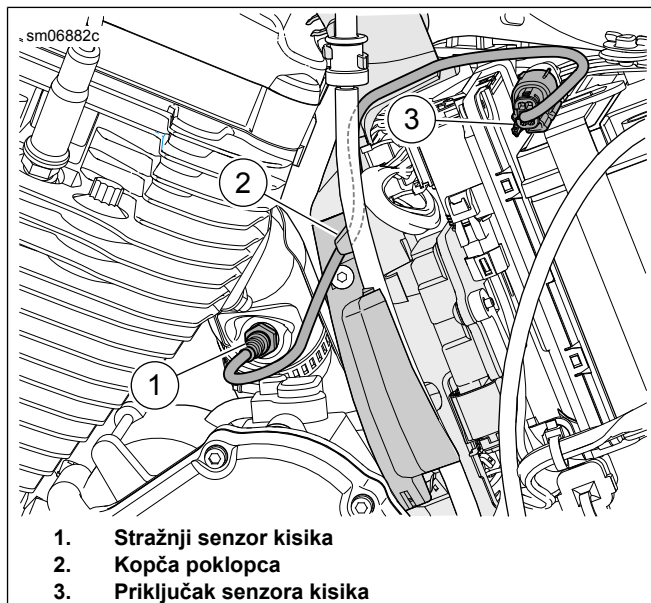

- 1. Stražnji senzor kisika
- 2. Kopča poklopca
- 3. Priključak senzora kisika

Slika 46. Stražnji senzor kisika

6. **NAPOMENA**

Zabilježite provođenje kablenskog snopa senzora kisika i položaj traka za kabel uzduž okvira.

Pogledajte Sliku 47. Odspojite priključak prednjeg senzora kisika (3) od glavnog kablenskog snopa.

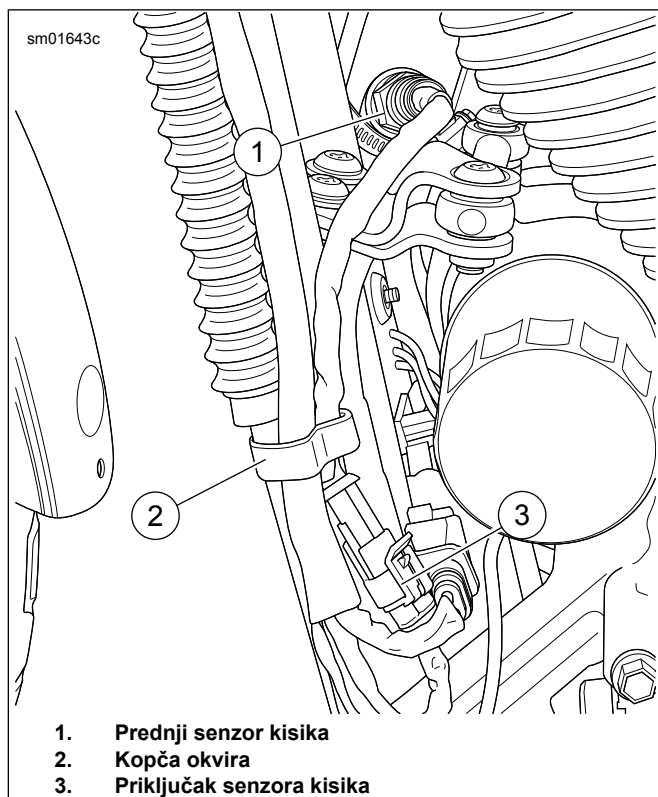

1. Prednji senzor kisika
2. Kopča okvira
3. Priključak senzora kisika

**Slika 47. Prednji senzor kisika**

7. Uklonite ispušnu cijev. Pogledajte servisni priručnik.

8. **NAPOMENA**

**Profesionalna radionica za zavarivanje i obradu metala toplo se preporuča za uklanjanje i ugradnju čepa senzora kisika.**

Uklonite ili umetnite oba tvornička čepa senzora kisika iz ispušnog sustava.

9. **NAPOMENA**

Tablica 2 **Specifikacije čepa senzora kisika** na početku su ovog lista s uputama.

Postavite **novi** čepove senzora kisika u ispušni sustav.

10. **NAPOMENA**

- *Nemojte ugrađivati senzore koji su pali ili su ih udarile druge komponente. Sensorni element mogao bi biti oštećen.*
- *Zamjenski sklopovi senzora imaju navoje premazane lubrikantima protiv prljanjanja i novu brtvu.*
- *Električni priključak mora biti čist i bez ikakve dielektrične masnoće.*

Pogledajte Slika 48, Slika 52 i Tablica 5. Postaviti širokopojasne senzore kisika (2). Korištenje naglavka senzora kisika (Br. dijela HD-48262-A) pritegnite do:

Moment: 40–60 N·m (29–44 ft·lbs)

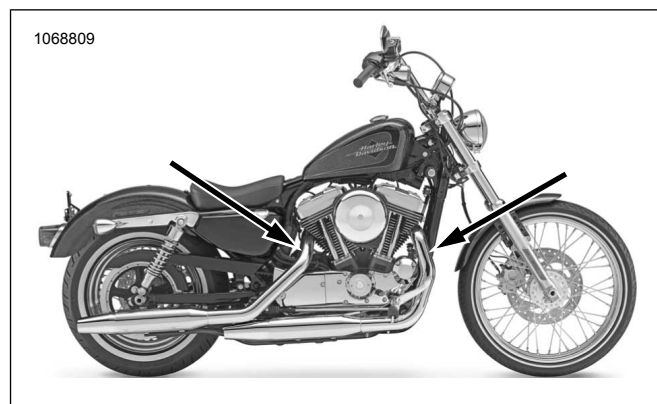

**Slika 48. Položaji senzora kisika (Unutarnja strana ispušnih cijevi)**

11. Ispušne cijevi postavite s novim brtvama ispuha. Pogledajte servisni priručnik.

12. Pogledajte Slika 50. Postavite ATM modul (5).

- a. Očistite površinu za ugradnju blazinicom natopljenom alkoholom.
- b. Uklonite foliju s ljepljive podloge i postavite dvostruku čičak traku na ATM.
- c. Uklonite foliju s prijanjuće podloge dvostrane čičak trake i ugradite ATM na bočnu stranu podizne trake akumulatora.

13. **NAPOMENA**

Pogledajte Slika 49. Točka uzemljenja (1) nalazi se iza glavnog poklopca na lijevoj polovici kućišta koljenastog vratila.

Provjerite je li negativni kabel akumulatora montiran na ovu točku uzemljenja.

Pogledajte Slika 50. Provedite i spojite žicu uzemljenja ATM-a (6) u točku **čisto** uzemljenja. Pritegnite do:

Moment: 6–10 N·m (50–90 in·lbs)

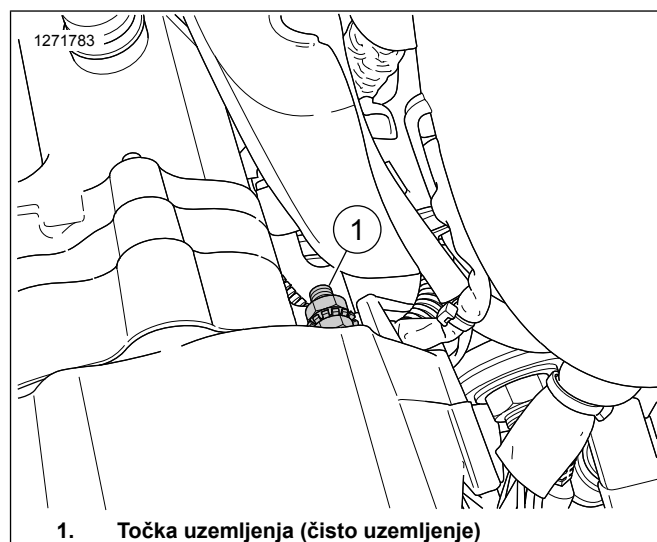

1. Točka uzemljenja (čisto uzemljenje)

**Slika 49. Sportster uzemljenje**

14. **NAPOMENA**

Kabelski snop za produženje žica imaće jedan kraj sa sivim priključkom, a drugi kraj s crnim priključkom.

Priključite Komplet za produženje kabelskog snopa širokopojasnog senzora kisika (Br. dijela 69201830) na sklop kabelskog snopa ATM-a. Uskladite boju priključaka: sivi na sivog.

15. Provedite prednji priključak sivog kabelskog snopa iz stražnjeg dijela odjeljka akumulatora:

- Pronađite kabelski snop ABS-a (7).
- Provedite kabelski snop sa sivim priključkom (1) uzduž kabelskog snopa ABS-a prema lijevoj spojnici okvira.
- Provedite kabelski snop (1) uzduž okvira prema prednjem priključku glavnog kabelskog snopa.
- Uskladite boju priključaka: crni na crnog.
- Prema potrebi trakama za kabele učvrstite kabelski snop za unutarnju stranu lijeve spojnice okvira.

16. Provedite stražnji priključak crnog kabelskog snopa (4) i priključite ga na glavni kabelski snop.

- Uskladite boju priključaka: crni na crnog.

17. **Prednji senzor kisika (dugi vodič kabelskog snopa):**

- Provesti kabelski snop prednjeg senzora kisika (2) iz stražnjeg dijela odjeljka akumulatora.
- Pronađite kabelski snop ABS-a (7).
- Provedite kabelski snop (2) uzduž kabelskog snopa ABS-a prema lijevoj spojnici okvira.
- Provedite kabelski snop (2) uzduž lijeve spojnice okvira prema priključku prednjeg senzora kisika.
- Priključite priključke senzora.
- Prema potrebi trakama za kabele učvrstite kabelski snop za unutarnju stranu lijeve spojnice okvira.

18. **Stražnji senzor kisika (kratki vodič kabelskog snopa):**

- Provedite kabelski snop priključka za stražnji senzor kisika (4) uzduž poklopca kućišta koljenastog vratila.
- Priključite priključke senzora.
- Po potrebi zategnite kabel trakicama za kabele.

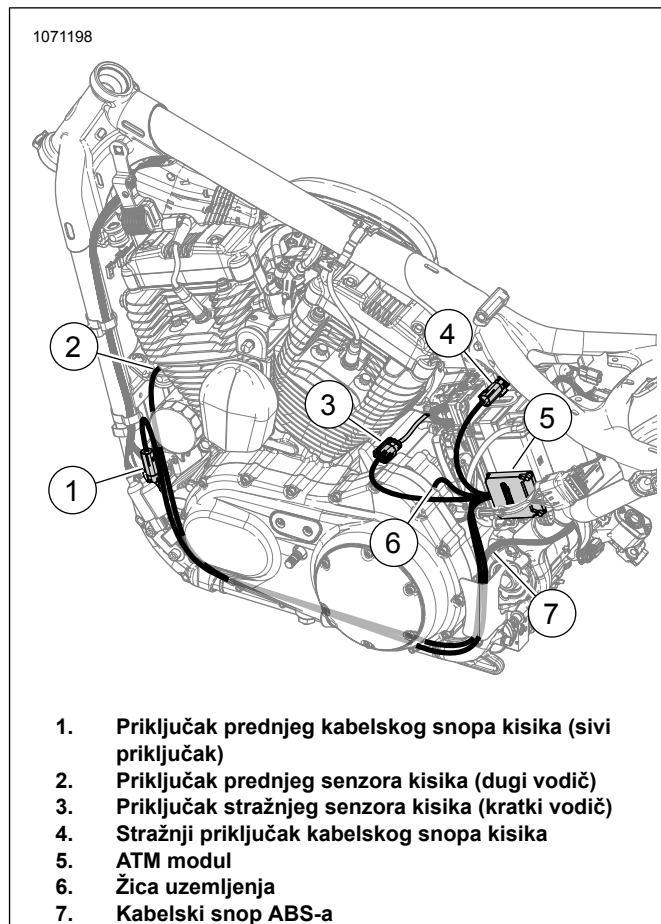

Slika 50. Provođenje kabelskog snopa ATM-a (držač mjesta)

19. Pobrinite se da su svi kabelski snopovi i priključci pričvršćeni i da se ne nalaze u bilo kojoj vrućoj zoni.

20. Spojite kabel negativnog priključka akumulatora. Pogledajte servisni priručnik.

21. Postavite sjedalo. Nakon postavljanja povucite sjedalo kako biste provjerili je li pričvršćeno. Pogledajte servisni priručnik.

22. Postavite lijevi bočni poklopac. Pogledajte servisni priručnik.

23. Postavite glavni osigurač. Pogledajte servisni priručnik.

24. Pogledajte Sliku 51. Koristite Screamin' Eagle Pro Street Tuner kako biste dovršili ugradnju. Kad ugrađujete ovaj komplet, preuzmite novu kalibraciju ECM-a. Kada odabirete kalibraciju za preuzimanje sa Screamin' Eagle Pro Street Tunerom, odaberite Wideband (1) iz padajućeg izbornika za opciju Senzor kisika. Pogledajte u katalog za Screamin' Eagle ili kontaktirajte Harley-Davidson dobavljača radi pojednosti o Screamin' Eagle Pro Street Tuneru.

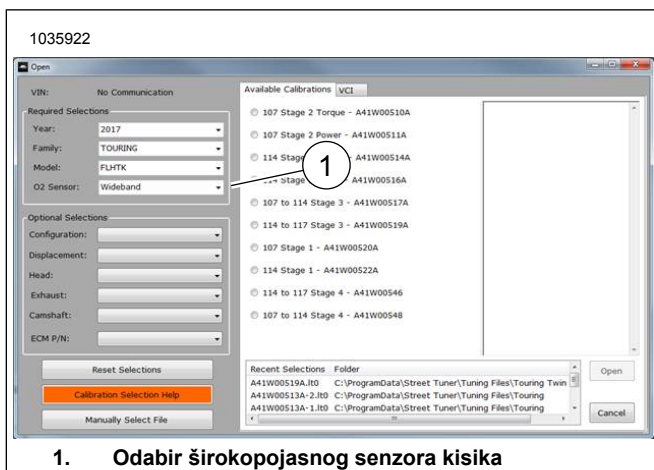

Slika 51. Odabir širokopojsnog senzora kisika

## SERVISNI DIJELOVI

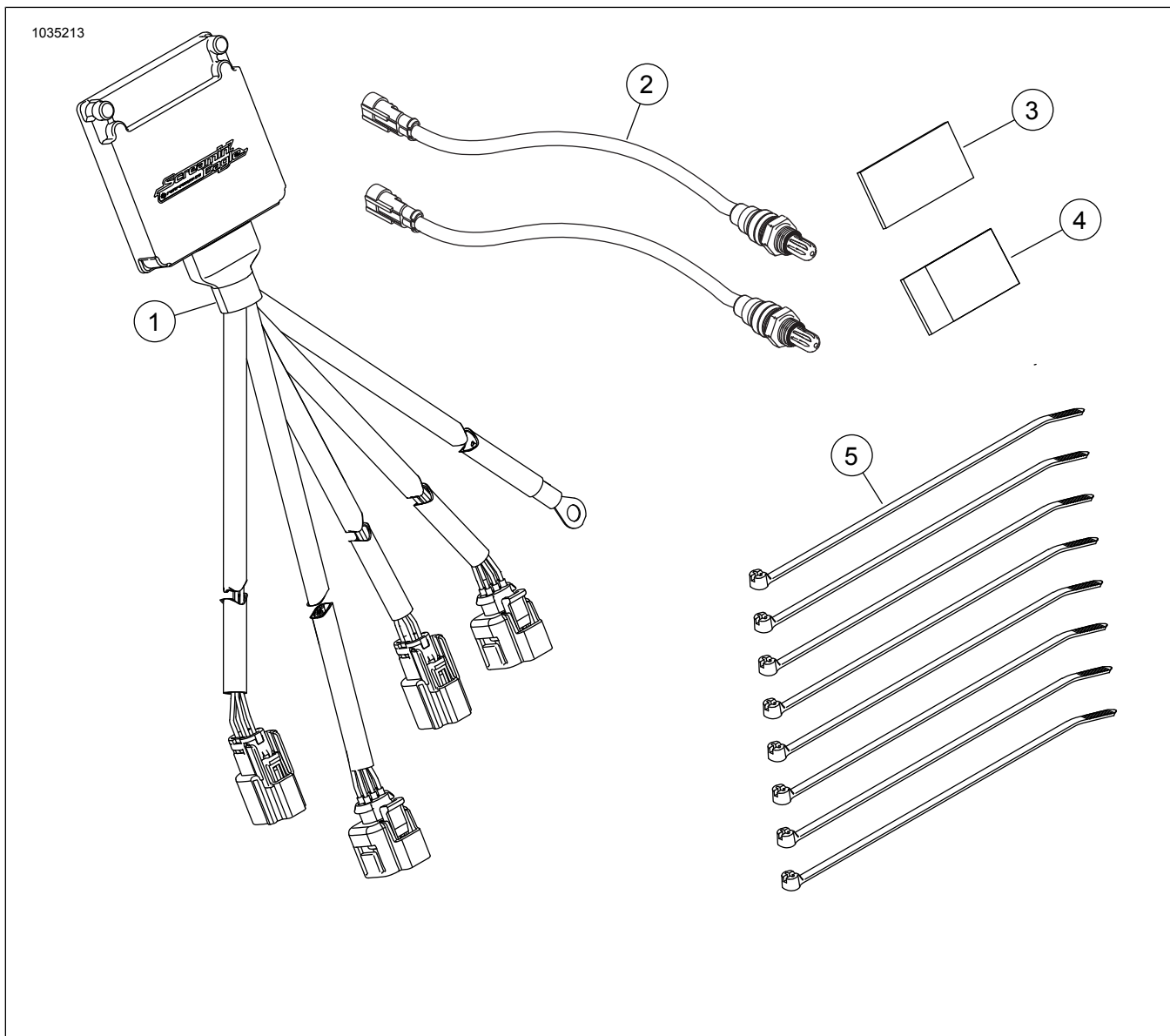

Slika 52. Sadržaj kompleta: Smart Tune Pro Komplet modula za automatsko podešavanje (ATM)

**Tablica 5. Sadržaj kompleta: Smart Tune Pro Komplet modula za automatsko podešavanje (ATM)**

<input checked="" type="checkbox"/>	Prije ugradnje ili uklanjanja predmeta s vozila provjerite je li sadržaj kompleta potpun.				
Stava	Kol.	Opis	Br. dijela	Napomene	
<input type="checkbox"/>	1	1	Sklop širokopojasnog kontrolnog modula kisika	41000445	
<input type="checkbox"/>	2	2	Senzor kisika, širokopojasni	32700098	
<input type="checkbox"/>	3	1	CARB E.O. Oznaka	Ne prodaje se zasebno	
<input type="checkbox"/>	4	2	Dvostruki zatvarač	Ne prodaje se zasebno	
<input type="checkbox"/>	5	8	Traka za kabel	Ne prodaje se zasebno	

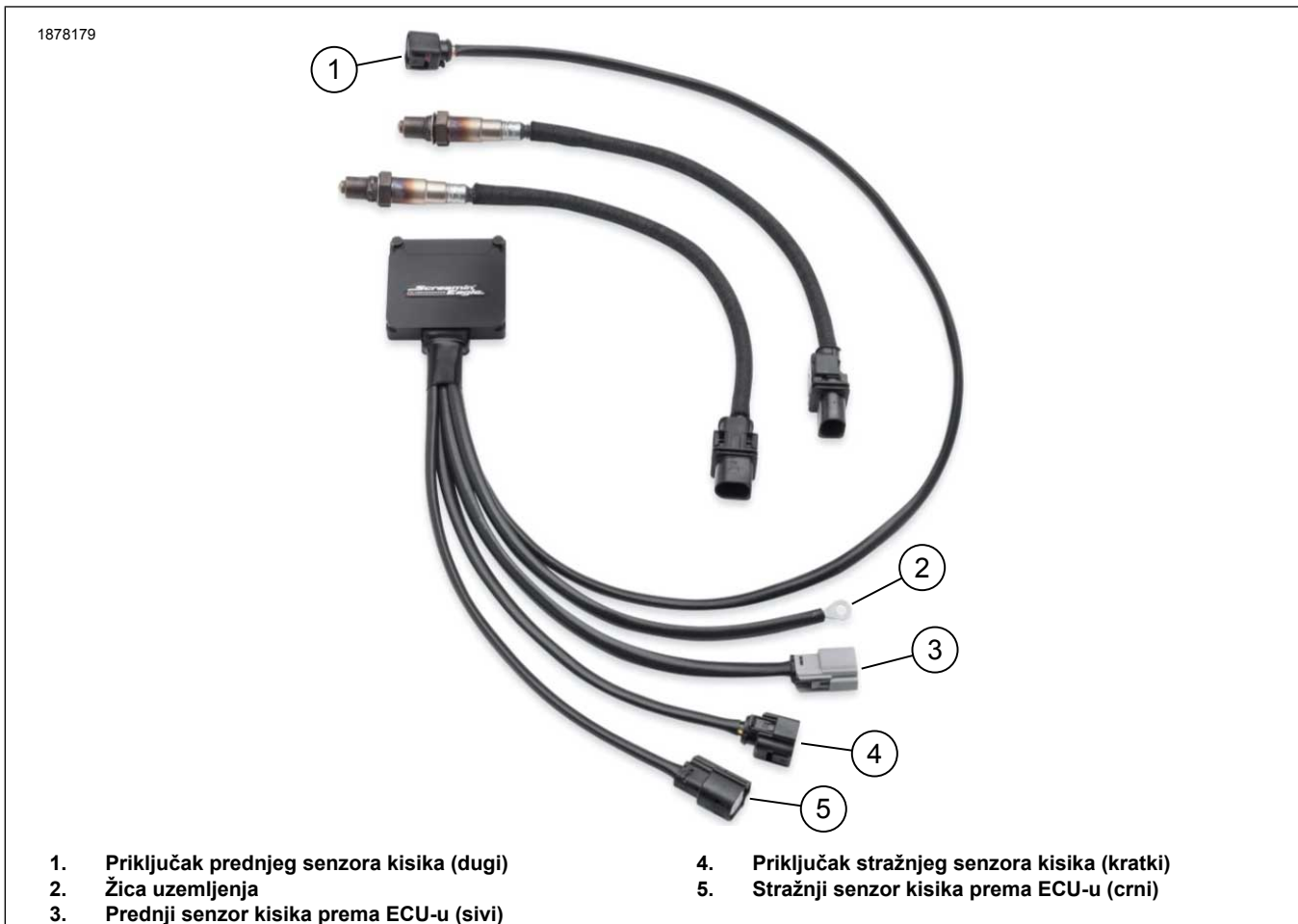

**Slika 53. Definirani priključci kabelskog snopa**