



KOMPLET SMART TUNE PRO AUTOMATIC TUNING MODUL (ATM)

SPLOŠNO

Številka kompleta

41000445, 41000445A

Modeli

Za posodobljene podatke o prileganju za modele glejte razdelek Deli in dodatna oprema na www.harley-davidson.com (samo v angleščini).

Zahteve za vgradnjo

Poglejte <https://serviceinfo.harley-davidson.com> za najnovejša navodila.

Te postavke so na voljo pri vašem lokalnem prodajnem mestu Harley-Davidson.

- Za to namestitev je potreben ločen nakup Screamin' Eagle Pro Street Tuner (št. dela 41000008C) ali Screamin' Eagle Bluetooth Pro Street Tuner (št. dela 41001141 ali 41001141A).
- Za to namestitev s Screamin' Eagle Pro Street Tuner (št. dela 41000008C) je potreben komplet kablov za Screamin' Eagle Tuner (št. dela 41000018).
- **2023 - novejši FLHXSE, FLTRXSE, 2024 - novejši FLHX, FLTRX, FLTRXSTSE, 2025 - novejši FLHXU:** Za namestitev je potreben ločen nakup kompleta orodja za vrtanje in rezanje navojev za senzor kisika v izpuhu (širokopasovni O2) (št. dela 14900150).
- **2023 - novejši FLHXSE, FLTRXSE, 2024 - novejši FLHX, FLTRX, FLTRXSTSE, 2025 - novejši FLHXU:** Za namestitev je potreben ločen nakup kompleta orodja za vrtanje in rezanje navojev za senzor kisika v izpuhu (širokopasovni O2) (št. dela 14900105).
- **Modeli Touring 2017-2025 (razen 2023 - novejših FLHXSE, FLTRXSE, 2024 - novejših FLHX, FLTRX, FLTRXSTSE, 2025 FLHXU):** Za namestitev je potreben ločen nakup kompleta orodja za vrtanje in rezanje navojev za senzor kisika v izpuhu (št. dela 14900105). Neobvezen ločen nakup izpušnega sistema Screamin' Eagle z visokim pretokom z dušilci Street Cannon (št. dela 64800059 ali 64800062).
- **Modeli Trike 2017 - novejši:** Za namestitev je potreben ločen nakup kompleta orodja za vrtanje in rezanje navojev za senzor kisika v izpuhu (št. dela 14900105). Neobvezen ločen nakup izpušnega sistema Screamin' Eagle z visokim pretokom z dušilci Street Cannon (št. dela 64800059 ali 64800062).
- **Modeli Touring 2014-2016:** Za to namestitev je potreben ločen nakup izpušnega sistema Screamin' Eagle z visokim pretokom z dušilci Street Cannon (št. dela 64800043 ali 64800044).

- **Modeli Softail 2018 - novejši:** Za to namestitev je potreben ločen nakup kompleta za podaljšek kabelskega snopa s senzorjem kisika (del št. 69201830).
- **Modeli Softail 2016-2017:** Za to namestitev je potreben ločen nakup sklopa sprednje cevi Harley Davidson. Preglednica 1
- **Modeli Softail 2016-2017:** Za to namestitev je potreben ločen nakup kompleta za razširitev kabelskega snopa širokopasovnega senzorja kisika (del št. 69201704).
- **Model Dyna Low Rider S (FXDLS) 2016-2017:** Za to namestitev je potreben ločen nakup sklopa sprednje cevi Harley Davidson (št. dela 66884-09A).
- **Model Dyna Low Rider S (FXDLS) 2016-2017:** Za to namestitev je potreben ločen nakup kompleta za razširitev kabelskega snopa širokopasovnega senzorja kisika (del št. 69201704).
- **Modeli Sportster 2014 - novejši:** Za to namestitev je potreben ločen nakup kompleta za podaljšek kabelskega snopa s senzorjem kisika (del št. 69201830).
- **Modeli Sportster 2014 - novejši:** Za to namestitev je potreben ločen nakup izpušnih zamaškov 18 x 1,5 mm iz poprodajnega vira. **Zahtevana je strokovna montaža matice za izpuh.**

Preglednica 1. Razdelilnik izpuha Softail

Model	Harley Davidson del št.
FLSTF, FLSTFB, FLSTFBS	66779-07A
FLS, FLSS, FLSTN	65300-07A
FLSTC	66780-07, 66781-07
FXSB	66780-07, 66795-08

Preglednica 2. Specifikacije matice senzorja kisika

Zahteve za matico senzorja kisika	
Najmanjša dolžina matice:	Dolžina: 9 mm (0.360 in)
Največja dolžina matice:	Dolžina: 13 mm (0.500 in)
Material matice:	Nerjavno jeklo serija 300
Višina navoja matice:	M18 x 1,5
Molitev senzorja v izpušno cev:	Dolžina: 13 mm (0.500 in)
Opombe o montaži:	
Montažo mora obvezno izvesti strokovnjak. Površine morajo biti ustrezno pripravljene. Var mora v celoti potekati okoli matice in ne sme priti do uhajanja. Širokopasovni senzor naj bo čim bližje na mestu standardnega senzorja, da se zagotovi, da izmerjene širokopasovne AFR vrednosti ustrezajo tovarniškemu senzorjem pri delovanju v istem območju. Matica mora biti nameščena tako, da ima senzor zadostno zračnost in se žice ne dotikajo izpuha. Ko je motorno kolo v navpičnem položaju, mora senzor biti montiran skoraj vodoravno, vendar s konico navzdol, da se zmanjša možnost nabiranja vlage na senzorju. Kondenzacija v izpuhu lahko povzroči poškodbo senzorja.	



▲ OPOZORILO

Varnost voznika in sopotnika je odvisna od pravilne namestitve tega sklopa. Uporabite ustrezne postopke iz navodil za servisiranje. Če sami ne zmorete opraviti postopka ali nimate ustreznega orodja, naj montažo opravi serviser Harley-Davidson. Napačna montaža tega sklopa lahko povzroči hude poškodbe ali smrt. (00333b)

OPOMBA

Ta list z navodili se nanaša na informacije iz servisnega priročnika. Za vgradnjo potrebujete servisni priročnik za ta model/leto motocikla. Priročnik je na voljo pri zastopniku Harley-Davidson.

Oznaka z informacijami o izdelku v tem kompletu je zahteva predpisov o emisijah California Air Resource Board (CARB) za vse modele Touring 2014 in novejši, modele Softail 2016 in novejši, modele Dyna FXDLS 2016 in novejši in modele Sportster 2014 in novejši. Namestite oznako na desno stran okvirja neposredno pod nalepko VIN. Ta oznaka izven zvezne države Kalifornije ni zahtevana.

Ponovno umerite ECM

OPOMBA

Pri namestitvi tega sklopa morate ponovno uravnati ECM. Če ECM ne uravnate pravilno, se lahko motor hudo poškoduje. (00399b)

Vsebina kompleta

Glejte Slika 52 in Preglednica 5

▲ OPOZORILO

Varnost voznika in sopotnika je odvisna od pravilne namestitve tega sklopa. Če sami ne zmorete opraviti postopka ali nimate ustreznega orodja, naj montažo opravi serviser Harley-Davidson. Napačna montaža tega sklopa lahko povzroči hude poškodbe ali smrt. (00308b)

MONTAŽA

Širokopasovni senzorji kisika Touring

Preglednica 3. Prizadeti modeli

Leto	Model
2023 in novejši	FLHXSE, FLTRXSE
2024 in novejši	FLHX, FLTRX, FLTRXSTSE
2025 in novejši	FLHXU

1. Odstranite torbe. Glejte servisni priročnik.
2. Odstranite glavno varovalko. Glejte servisni priročnik.
3. Odstranite sedež. Glejte servisni priročnik.
4. Odstranite akumulator. Glejte servisni priročnik.
5. Odstranite desno sprednjo oporo za noge in nosilce z okvirja. Glejte servisni priročnik.

OPOMBA

Zabeležite si napeljavo kableskega snopa senzorja kisika in položaje kableskih vezic okoli okvirja.

6. Glejte Slika 1. Odklopite sprednje in zadnje priključke senzorja kisika (1, 2).

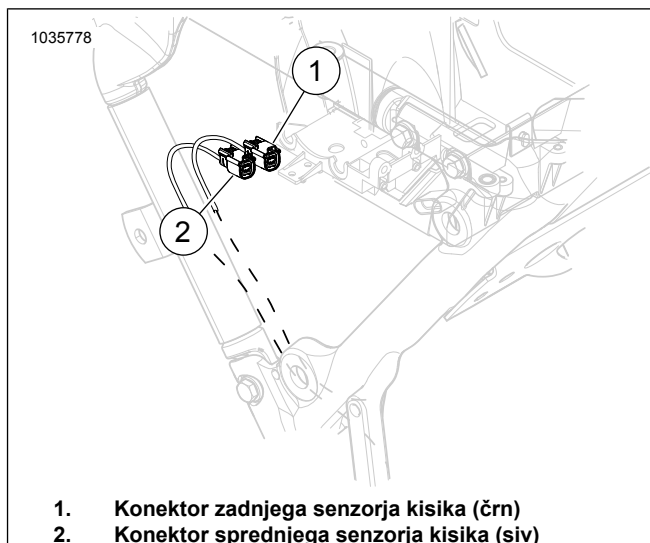

Slika 1. Lokacija namestitve sprednjega in zadnjega senzorja kisika

7. Odstranite izpušni sistem. Glejte servisni priročnik.
8. Izpušna cev:
 - a. **Modeli FLHXSE, FLTRXSE 2023 - novejši, FLHX, FLTRX, FLTRXSTSE 2024 - novejši, FLHXU 2025 - novejši:** Predelajte izpušno cev. Za dokončanje postopka uporabite komplet orodij za vrtanje in zatesnitev senzorja kisika (del št. 14900150 in 14900105). Potrebna sta oba kompleta. Zahteve za vgradnjo
9. **OPOMBA**
 - Ne montirajte senzorjev, ki so padli, ali nanje vplivajo druge komponente. Morda je poškodovan element zaznavanja.
 - Sklopi nadomestnega senzorja imajo navoje prevlečene z mazivom priti sprijemanju in novo tesnilo.
 - Električni priključki morajo biti čisti in brez masti, ki bi ovirala pretok elektrike.

Glejte Slika 2, Slika 52 in Preglednica 5 montirajte širokopasovne senzorje kisika (2). S ključem za senzorje kisika (del št. HD-48262-A) pritegnite na:

Navor: 40–60 N·m (29–44 ft·lbs)



Slika 2. Lokacije senzorja kisika (notranja stran izpušnih cevi)

10. **OPOMBA**

Sprejemljivo je, da ima napetostni vodnik širokopasovnega senzorja stik s pokrovom menjalnika.

V primeru stika med ohišjem senzorja kisika in pokrovom menjalnika, namestite nekaj podložk ali distančnikov pod objemko izpuha na sredini okvirja. Sprejemljiv je distančnik do 0,200 inčev.

Montirajte izpušni sistem z novimi tesnili za izpuh. Glejte servisni priročnik.

OPOMBA

ATM ima štiri vode in ozemljitveno žico.

11. Glejte Slika 3 in Slika 5. Namestite ATM (1) na zunanjo steno območja akumulatorja, za zadnjim valjem, s kablji, usmerjenimi proti desni strani vozila.

- a. Vse štiri priključke usmerite pod snop, skozi spodnjo obliko "V" okvirja v območje stranskega pokrova.
- b. Glejte Slika 7 . Ozemljitveno žico napeljite navzgor skozi pravokotno luknjo proti ozemljitvenim priključkom.

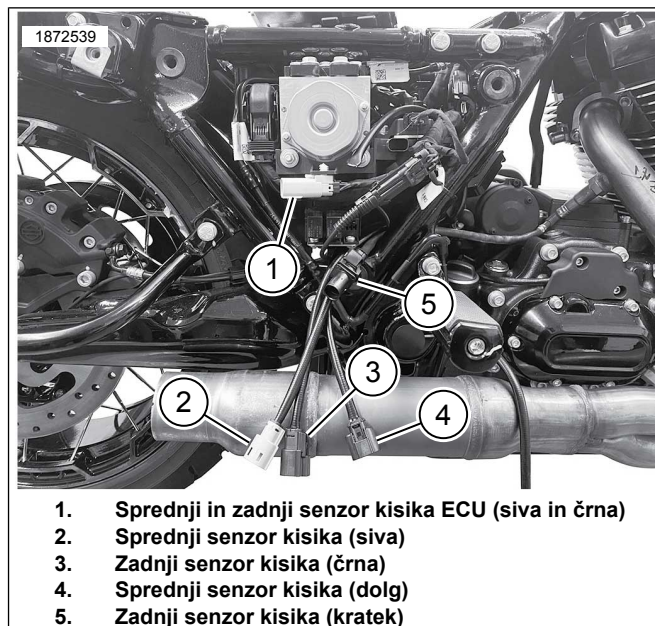

Slika 3. Napeljava kabljskega snopa sivega in črnega konektorja

12. Glejte Slika 4 in Slika 8. Sprednje in zadnje priključke senzorja kisika (1, 2) napeljite navzgor proti ustreznim priključkom. Zagotovitev barvno ujemanje priključkov snopa: Črna na črna, siva na siva.

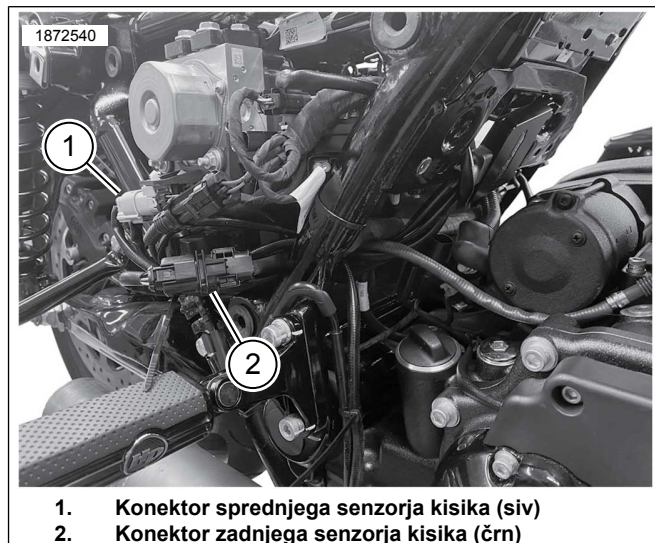

Slika 4. Povezave glavnega kabljskega snopa ATM

13. Glejte Slika 5 . Namestite ATM.

- a. Očistite montažno površino z alkoholno blazinico.
- b. Odstranite oblogo iz lepilne podloge in namestite dvostranski lepilni trak na ATM.
- c. Odstranite oblogo z lepilne podloge traku z dvojnimi zaklepanjem in namestite ATM (1) na zunanjo stran prostora akumulatorja, za zadnjim valjem.

- d. Namestite modul pod kotom navzdol od 10 do 20 stopinj. Brez tega kota bo namestitev ventilatorja CoolFlow (del št. 26800128), ožičenje ATM motilo namestitev ventilatorja.

14. **OPOMBA**

Kabelski snop po potrebi pritrдите s kabelskimi vezicami. Preverite, da vodi kabelskega snopa ob montaži ne bodo ovirali akumulatorja ali zgornjega električnega ohišja.

Montirajte ATM tako, da je kabelski snop (2) usmerjen natančno proti notranji strani okvirja.

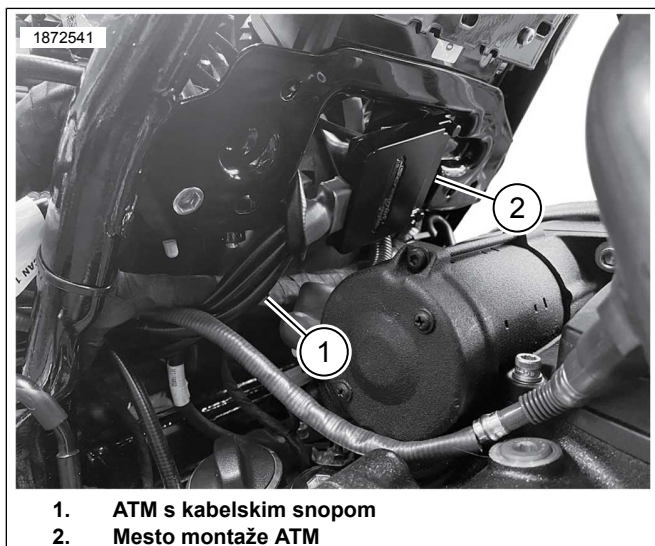

Slika 5. Mesto montaže ATM

15. **OPOMBA**

- Ozemljitveni drogovi so nameščeni na desni in levi strani pred predelom akumulatorja.
- Ozemljitve so lahko razvrščene kot čiste ali umazane ozemljitve. Čiste ozemljitve so označene z žico (BK/GR) in se običajno uporabljajo za senzorje ali module. Na čisto ozemljitev je priključena tudi ozemljitev kabla šasije negativnega priključka akumulatorja in je običajno GND1.

Glejte Slika 7 . Napeljite in povežite ozemljitveno žico ATM na **čist** ozemljitveni drog (2). Privijte.

Navor: 6–10 N·m (50–90 in·lbs)

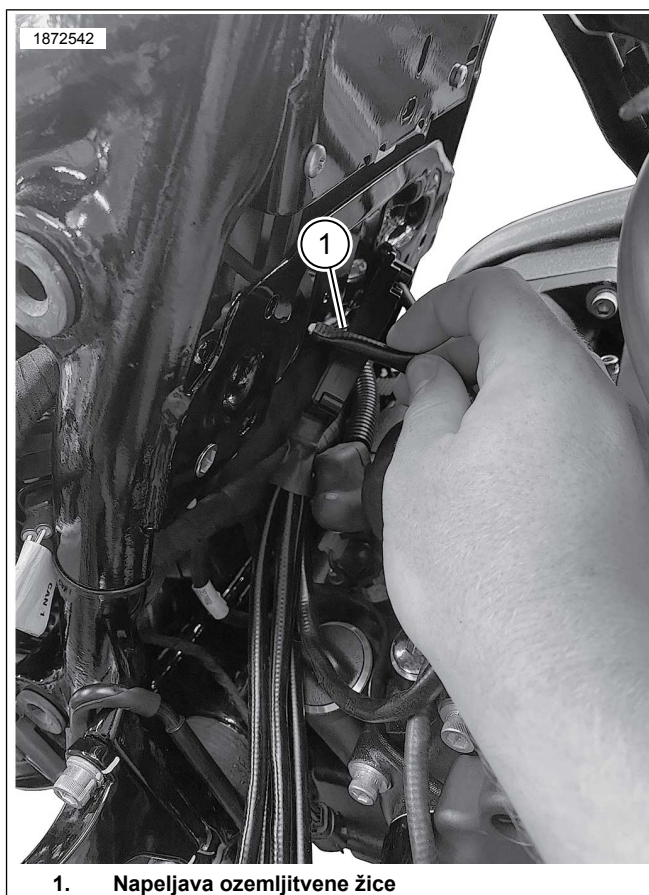

Slika 6. Napeljava ozemljitvene žice

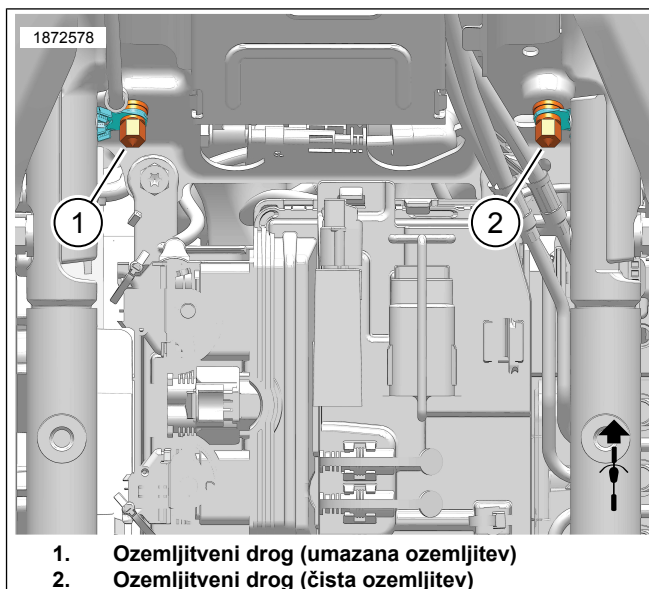

Slika 7. Lokacije ozemljitvenih drogov na nosilcu akumulatorja

16. Glejte Slika 8. **Sprednji senzor kisika (5, dolgi kabelski snop):**

- a. Od sprednjega senzorja napeljite in pritrđite kabelski snop senzorja kisika ob notranji strani desne navpične cevi okvirja. Po potrebi namestite kabelske vezice.

- b. Napeljite in pritrdite kabelski snop ob notranji strani spodnjega okvirja proti konektorju senzorja kisika. Po potrebi namestite kabelske objemke ali uporabite obstoječe objemke in držala.
- c. Povežite konektorje senzorja kisika.

17. Zadnji senzor kisika (4, vod kratki kabelski snop):

- a. Glejte Slika 4 in Slika 5. Če želite odpraviti odvečno ohlapnost snopa, napeljite snop zadnjega senzorja kisika v stransko pokrovno območje vzdolž enake poti kot druge priključke.
- b. Priključite na krajšega od dveh priključkov senzorja kisika na ATM.
- c. Po potrebi uporabite kabelske spojke za pritrditev snopa in priključkov.

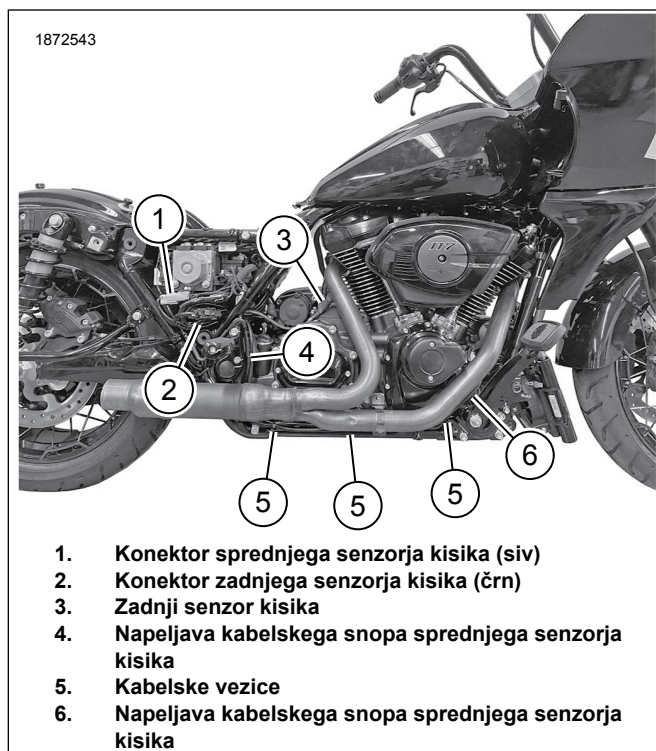

Slika 8. Napeljava kabelskega snopa senzorja ATM

- 18. Zagotovite, da so vsi kabelski snopi in konektorji pritrdjeni in se ne nahajajo v vročih območjih.
- 19. Montirajte desno sprednjo oporo za noge in nosilce na okvir. Glejte servisni priročnik.
- 20. Montirajte baterijo, električno ohišje akumulatorja in pritrdite ECM. Glejte servisni priročnik.
- 21. Montirajte sedež. Po montaži sedeža ga povlecite navzgor, da preverite, ali je pritrdjen. Glejte servisni priročnik.
- 22. Namestite glavno varovalko. Glejte servisni priročnik.
- 23. Namestite torbe. Glejte servisni priročnik.

24. Glejte Slika 9. Zaključite montažo s Screamin' Eagle Pro Street Tuner. Pri nameščanju tega kompleta prenesite umerjanje novega ECM. Pri izbiranju umerjanja za prenos s Screamin' Eagle Pro Street Tuner, v spustnem meniju izberite Širokopasovno (1) za možnost senzorja kisika. Glejte katalog Screamin' Eagle Pro ali se obrnite na trgovca Harley-Davidson za podrobnosti o Screamin' Eagle Pro Street Tuner.

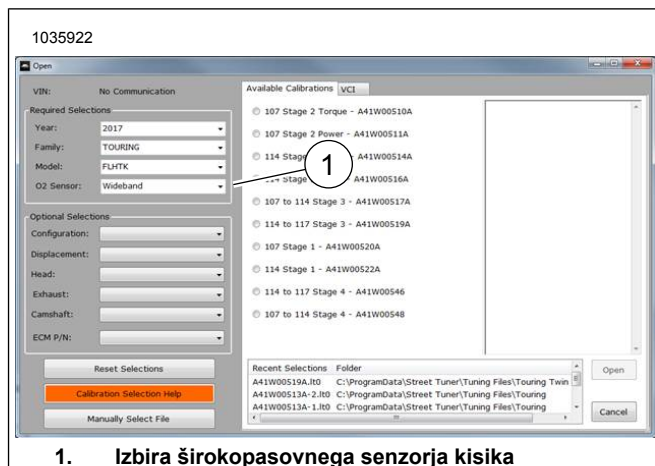

1. Izbira širokopasovnega senzorja kisika

Slika 9. Izbira širokopasovnega senzorja kisika

Širokopasovni senzorji kisika Touring

Preglednica 4. Prizadeti modeli

Leto	Model
2014	FLHR, FLHRC, FLHTCU, FLHTCU TC, FLHTK, FLHX, FLHXS, FLHRSE, FLHTKSE, FLHP, FLHTP
2015	FLHR, FLHRC, FLHTCU, FLHTCUL, FLHTK, FLHTKL, FLHX, FLHXS, FLTRX, FLTRXS, FLHTKSE, FLHXSE, FLHP, FLHTP
2016	FLHR, FLHRC, FLHTCU, FLHTCUL, FLHTCUL TC, FLHTCU TC, FLHTK, FLHTKL, FLHX, FLHXS, FLTRU, FLTRX, FLTRXS, FLHTKSE, FLHXSE, FLHP, FLHTP
2017	FLHR, FLHRC, FLHRXS, FLHTCU, FLHTK, FLHTKL, FLHX, FLHXS, FLTRU, FLTRX, FLTRXS, FLHTKSE, FLHXSE, FLHP, FLHTP
2018	FLHR, FLHRC, FLHRXS, FLHTCU, FLHTK, FLHTKL, FLHTK ANV, FLHX, FLHXS, FLHXS ANX, FLHX ANV, FLTRU, FLHTKSE, FLHTKSE, FLHXSE, FLTRXSE, FLHP, FLHTP
2019	FLHR, FLHRC, FLHRXS, FLHT, FLHTCU, FLHTK, FLHTKL, FLHX, FLHXS, FLTRU, FLTRX, FLTRXS, FLHTKSE, FLHXSE, FLTRXSE, FLHP, FLHTP

Preglednica 4. Prizadeti modeli

Leto	Model
2020	FLHR, FLHRXS, FLHT, FLHTK, FLHX, FLHXS, FLTRK, FLTRX, FLTRXS, FLHTKSE, FLHXSE, FLTRXSE, FLHP, FLHTP
2021	FLH, FLHR, FLHRXS, FLHT, FLHTK, FLHX, FLHXS, FLTRK, FLTRX, FLTRXS, FLHTKSE, FLHXSE, FLTRXSE, FLHP, FLHTP
2022	FLHR, FLHRXS, FLHT, FLHTK, FLHX, FLHXS, FLHXST, FLTRK, FLTRX, FLTRXS, FLTRXST, FLHXSE, FLTRKSE, FLTRXSE, FLHP, FLHTP
2023	FLHFB, FLHRXS, FLHTK, FLHTKANV, FLHX, FLHXS, FLHXSANV, FLHXST, FLTRK, FLTRX, FLTRXS, FLTRXSANV, FLTRXST, FLTRKSEANV, FLHP, FLHTP

1. Odstranite torbe. Glejte servisni priročnik.
2. Odstranite glavno varovalko. Glejte servisni priročnik.
3. Odstranite sedež. Glejte servisni priročnik.
4. Odstranite akumulator. Glejte servisni priročnik.
5. Odstranite desno sprednjo oporo za noge in nosilce z okvirja. Glejte servisni priročnik.

6. **OPOMBA**

Zabeležite si napeljavo kableskega snopa senzorja kisika in položaje kableskih vezic okoli okvirja.

Glejte Slika 10. Odklopite konektorje sprednjega (2) in zadnjega (1) senzorja kisika.

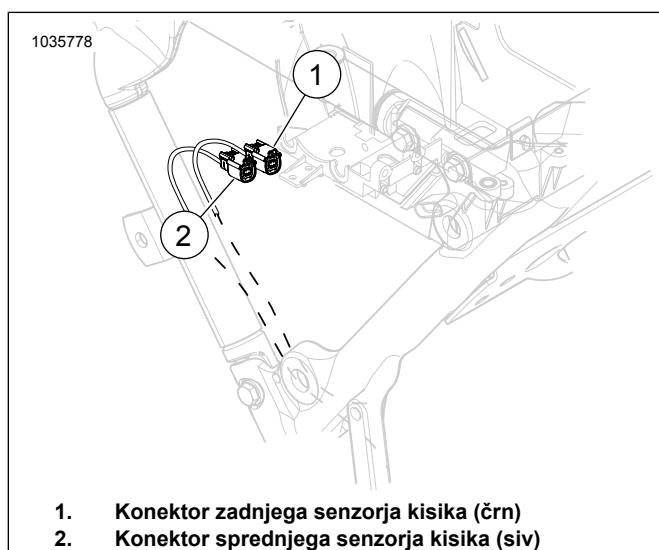

Slika 10. Lokacija namestitve sprednjega in zadnjega senzorja kisika

7. Odstranite izpušni sistem. Glejte servisni priročnik.

8. Izpušna cev:

- a. **Modeli 2014-2016:** Pripravite izpušni sistem Screamin Eagle High-Flow z glušniki Street Cannon za montažo senzorja kisika.

OPOMBA

Predelava izpušnega sistema Screamin Eagle High-Flow ni potrebna. Širokopasovni senzorji kisika se prilegajo v matice.

- b. **Modeli 2017 in novejši:** Predelajte izpušno cev. Uporabite komplet orodja za vrtanje in rezanje navojev za senzor kisika (del št. 14900105), da zaključite postopek ali montirajte izpušni sistem Screamin Eagle High-Flow z glušniki Street Cannon za montažo senzorja kisika.

9. **OPOMBA**

- Ne montirajte senzorjev, ki so padli, ali nanje vplivajo druge komponente. Morda je poškodovan element zaznavanja.
- Sklopi nadomestnega senzorja imajo navoje prevlečene z mazivom priti sprijemanju in novo tesnilo.
- Električni priključki morajo biti čisti in brez masti, ki bi ovirala pretok elektrike.

Glejte Slika 11, Slika 52 in Preglednica 5 montirajte širokopasovne senzorje kisika (2). S ključem za senzorje kisika (del št. HD-48262-A) pritegnite na:

Navor: 40–60 N·m (29–44 ft·lbs)

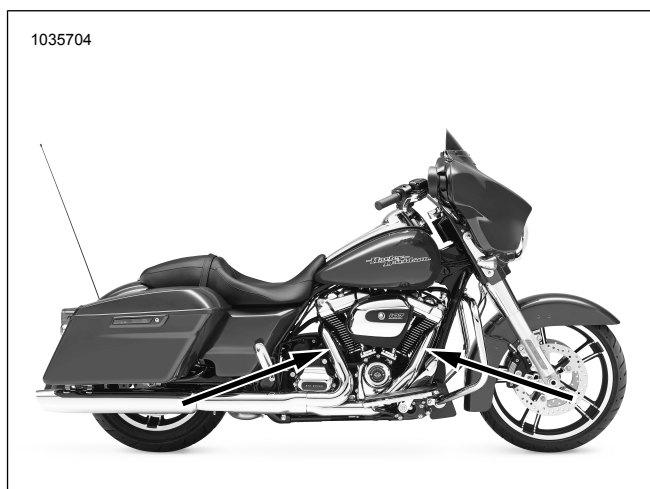

Slika 11. Lokacije senzorja kisika (notranja stran izpušnih cevi)

10. **OPOMBA**

Sprejemljivo je, da ima napetostni vodnik širokopasovnega senzorja stik s pokrovom menjalnika.

V primeru stika med ohišjem senzorja kisika in pokrovom menjalnika, namestite nekaj podložk ali distančnikov pod objemko izpuha na sredini okvirja. Sprejemljiv je distančnik do 0,200 inčev.

Montirajte izpušni sistem z novimi tesnili za izpuh. Glejte servisni priročnik.

11. **OPOMBA**
ATM ima štiri vode in ozemljitveno žico.

Glejte Slika 12. Ko je ATM znotraj nosilca akumulatorja, napeljite kableske snope sivega in črnega konektorja:

- Začnite na sprednjem desnem vogalu nosilca akumulatorja.
- Zdrsnete kabelski snop sivega ali črnega konektorja (1) med zavorne vode (2) in vodila okvirja (3).
- Vlecite kabelski snop konektorja, dokler ne izstopi iz nosilca akumulatorja in vstopi v območje stranskega pokrova.
- Ponovite postopek za kabelski snop drugega konektorja.

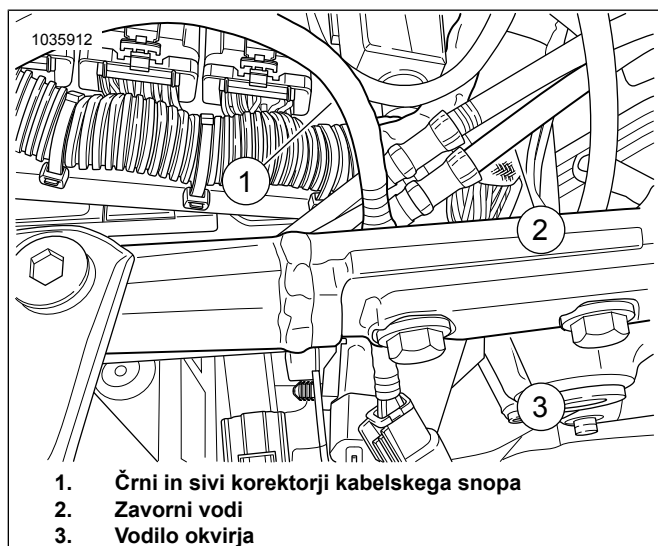

Slika 12. Napeljava kableskega snopa sivega in črnega konektorja

12. Glejte Slika 13 in Slika 8. Napeljite kableske vode sivega (3) in črnega (1) konektorja ven za krmilnim modulom ABS (2) in povežite z glavnim kabliskim snopom. Konektorje barvno uskladite: črnega s črnim in sivega s sivim

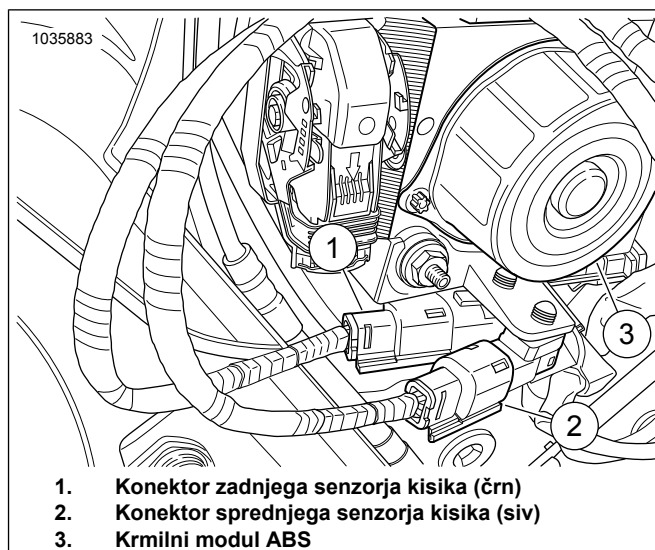

Slika 13. Povezave glavnega kableskega snopa ATM

13. Glejte Slika 14. Očistite montažno površino z alkoholno blazinico. Odstranite oblogo iz lepilne podloge in namestite dvostranski lepilni trak na ATM. Odstranite oblogo iz lepilne podloge dvostranskega lepilnega traku in montirajte ATM (1) na hrbtno stran predela za akumulator.

14. **OPOMBA**

Kabelski snop po potrebi pritrdite s kablenskimi vezicami. Preverite, da vodi kableskega snopa ob montaži ne bodo ovirali akumulatorja ali zgornjega električnega ohišja.

Montirajte ATM tako, da je kabelski snop (2) usmerjen natančno proti notranji strani okvirja.

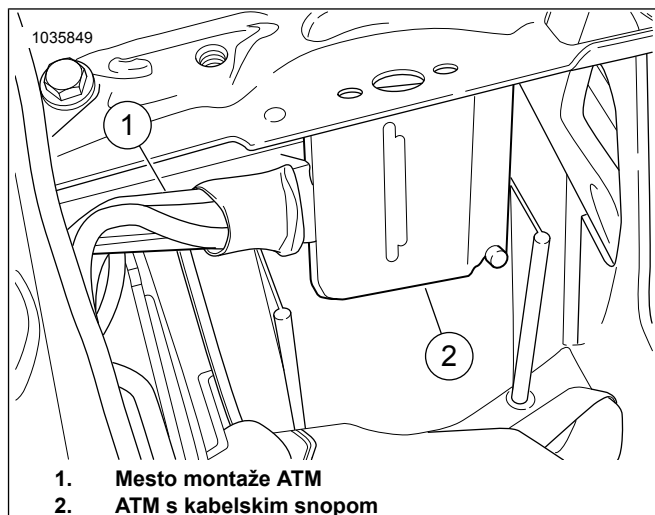

Slika 14. Mesto montaže ATM

15. **OPOMBA**

- Ozemljitveni drogovi so nameščeni na desni in levi strani pred predelom akumulatorja.
- Ozemljitve so lahko razvrščene kot čiste ali umazane ozemljitve. Čiste ozemljitve prepoznate po (BK/GR) žici in se običajno uporabljajo za senzorje ali module. Na čisto ozemljitev je priključena tudi ozemljitev kabla šasije negativnega priključka akumulatorja in je običajno GND1.

Glejte Slika 15. Napeljite in povežite ozemljitveno žico ATM na **čist** ozemljitveni drog (2). Privijte do:

Navor: 6–10 N·m (50–90 in·lbs)

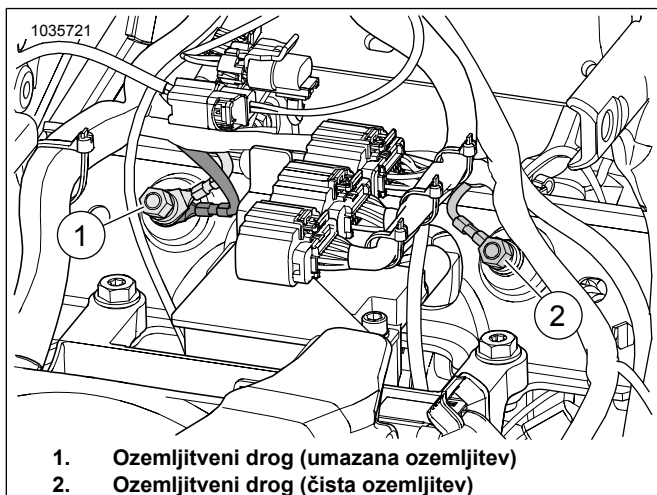

Slika 15. Lokacije ozemljitvenih drogov na nosilcu akumulatorja

16. Glejte Slika 16. **Sprednji senzor kisika (5, dolgi kabelski snop):**

- Od sprednjega senzorja napeljite in pritrдите kabelski snop senzorja kisika ob notranji strani desne navpične cevi okvirja. Po potrebi namestite kabelske vezice.
- Napeljite in pritrдите kabelski snop ob notranji strani spodnjega okvirja proti konektorju senzorja kisika. Po potrebi namestite kabelske objemke ali uporabite obstoječe objemke in držala.
- Povežite konektorje senzorja kisika.

17. **Zadnji senzor kisika (4, vod kratki kabelski snop):**

- Od zadnjega senzorja napeljite in pritrдите kabelski snop senzorja kisika po vrhu menjalnika (4). Po potrebi namestite kabelske vezice.
- Iz območja nosilca akumulatorja napeljite in pritrдите kabelski snop ATM proti konektorju senzorja kisika. Po potrebi pritrдите s kabelskimi vezicami.
- Povežite konektorje senzorja kisika.

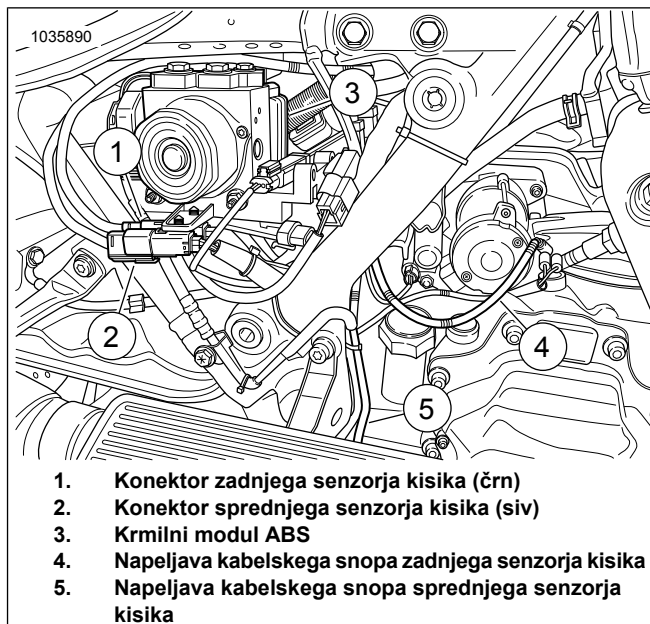

Slika 16. Napeljava kabelskega snopa senzorja ATM

18. Zagotovite, da so vsi kabelski snopi in konektorji pritrjeni in se ne nahajajo v vročih območjih.

19. Montirajte desno sprednjo oporo za noge in nosilce na okvir. Glejte servisni priročnik.

20. Montirajte baterijo, električno ohišje akumulatorja in pritrдите ECM. Glejte servisni priročnik.

21. Montirajte sedež. Po montaži sedeža ga povlecite navzgor, da preverite, ali je pritrjen. Glejte servisni priročnik.

22. Namestite glavno varovalko. Glejte servisni priročnik.

23. Namestite torbe. Glejte servisni priročnik.

24. Glejte Slika 17. Zaključite montažo s Screamin' Eagle Pro Street Tuner. Pri nameščanju tega kompleta prenesite umerjanje novega ECM. Pri izbiranju umerjanja za prenos s Screamin' Eagle Pro Street Tuner, v spustnem meniju izberite Širokopasovno (1) za možnost senzorja kisika. Glejte katalog Screamin' Eagle Pro ali se obrnite na trgovca Harley-Davidson za podrobnosti o Screamin' Eagle Pro Street Tuner.



1. Izbira širokopasovnega senzorja kisika

Slika 17. Izbira širokopasovnega senzorja kisika

Širokopasovni senzorji kisika model Softail 2018 in novejši

1. Odstranite glavno varovalko. Glejte servisni priročnik.
2. Odstranite sedež. Glejte servisni priročnik.
3. Odstranite desni stranski pokrov. Glejte servisni priročnik.
4. Izklopite negativni kabel akumulatorja. Glejte servisni priročnik.

5. *OPOMBA*

Zagotovite, da se modul ATM ne dotika drugih komponent.

Postavite modul tako, da lahko ozemljitvena žica sega do ozemljitvenega droga.

Glejte Slika 18. Postavite modul ATM v položaj.

- a. Postavite modul ATM (2) v položaj na vezici akumulatorja (1).
- b. Označite lokacijo modula.
- c. Odstranite modul ATM.

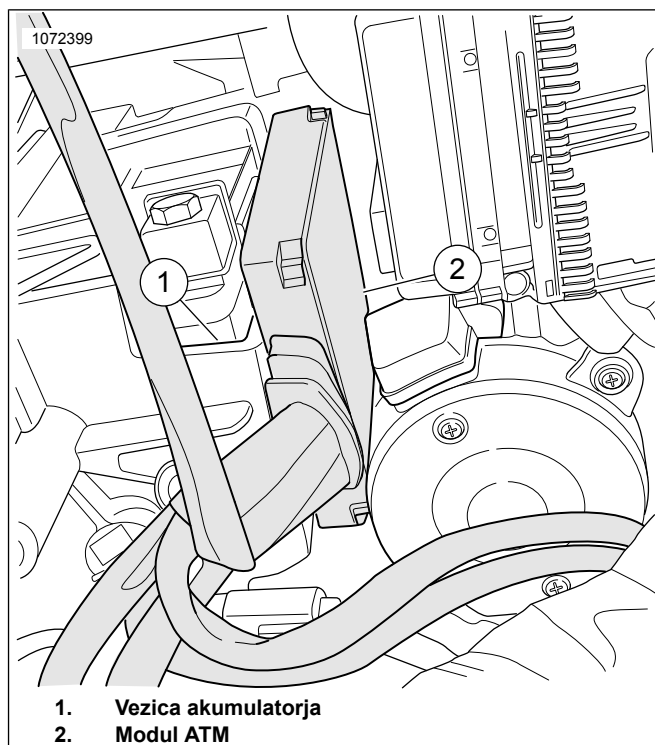

1. Vezica akumulatorja
2. Modul ATM

Slika 18. Postavite modul v položaj

6. Glejte Slika 19. Odstranite vezico akumulatorja (1). Glejte servisni priročnik.

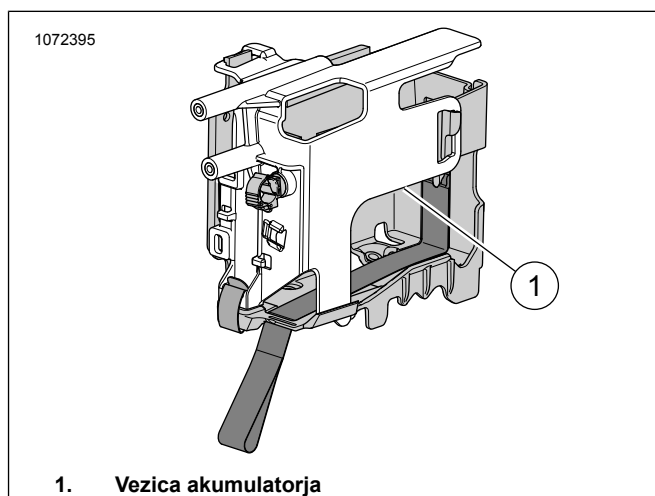

1. Vezica akumulatorja

Slika 19. Lokacija vezice akumulatorja

7. *OPOMBA*

Zabeležite si napeljavo kablanskega snopa senzorja kisika in položaje kablanskih vezic okoli okvirja.

Glejte Slika 20. Odklopite konektor zadnjega senzorja kisika (1) z glavnega kablanskega snopa.

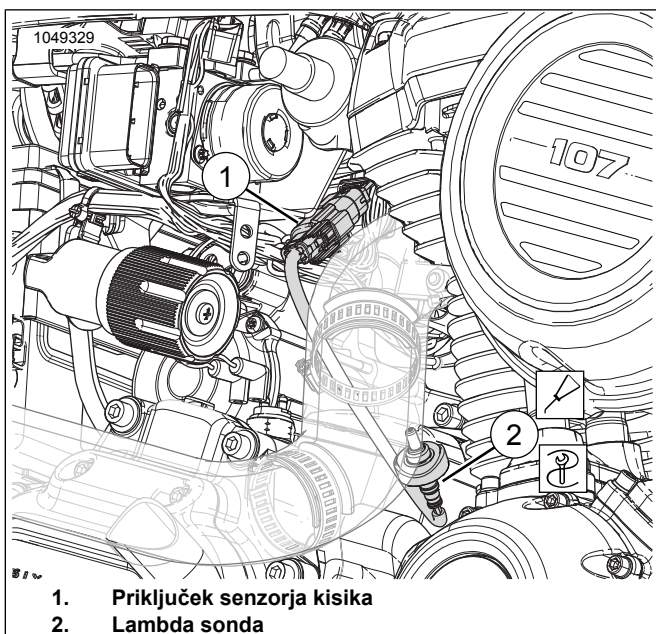

1. Priključek senzorja kisika
2. Lambda sonda

Slika 20. Zadnji senzor kisika

8. **OPOMBA**

Zabeležite si napeljavo kablskega snopa senzorja kisika in položaje kablskih vezic okoli okvirja.

Glejte Slika 21. Odklopite konektor sprednjega senzorja kisika (1) z glavnega kablskega snopa.

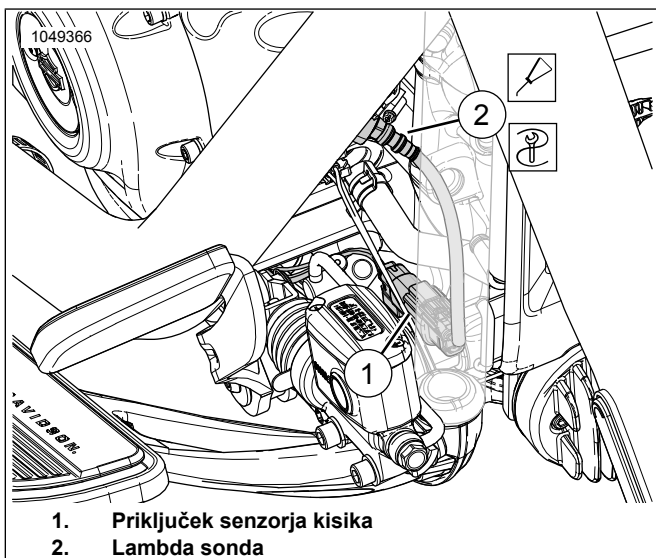

1. Priključek senzorja kisika
2. Lambda sonda

Slika 21. Sprednji senzor kisika

9. Odstranite izpušno cev. Glejte servisni priročnik.
10. Izvrtajte navoje obeh vhodov senzorja kisika na izpušnem sistemu. Za dokončanje postopka uporabite komplet orodij za vrtanje in zatesnitev senzorja kisika (del št. 14900105).
11. **OPOMBA**
 - Ne montirajte senzorjev, ki so padli, ali nanje vplivajo druge komponente. Morda je poškodovan element zaznavanja.

- Sklopi nadomestnega senzorja imajo navoje prevlečene z mazivom priti sprijemanju in novo tesnilo.
- Električni priključki morajo biti čisti in brez masti, ki bi ovirala pretok elektrike.

Glejte Slika 22, Slika 52 in Preglednica 5 montirajte širokopasovne senzorje kisika (2). S ključem za senzorje kisika (del št. HD-48262-A) pritegnite na:

Navor: 40–60 N·m (29–44 ft·lbs)

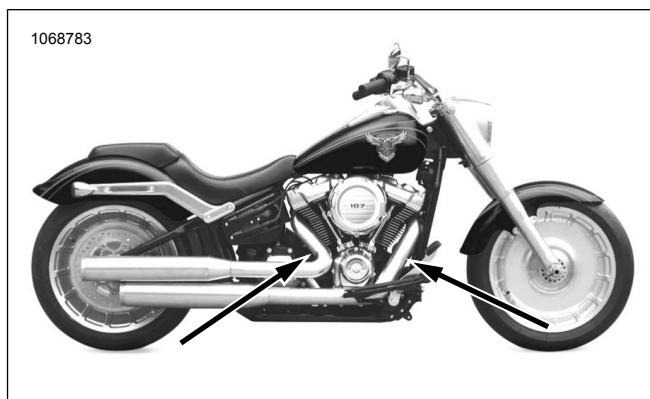

Slika 22. Lokacije senzorja kisika (notranja stran izpušnih cevi)

12. Montirajte izpušno cev z novimi tesnili za izpuh. Glejte servisni priročnik.
13. Glejte Slika 19. Montirajte vezico akumulatorja.
 - a. Očistite montažno površino z alkoholno blazinico.
 - b. Odstranite oblogo iz lepilne podloge in namestite dvostranski lepilni trak na ATM.
 - c. Odstranite oblogo iz lepilne podloge dvostranskega lepljivega traku in montirajte na označeno mesto na vezici akumulatorja.
 - d. Montirajte ATM na vezico akumulatorja.
 - e. Montirajte vezico akumulatorja.

14. **OPOMBA**

Ozemljitveni drog se nahaja pod sedežem na levem vodilu okvirja.

Zagotovite, da ozemljitvena žica ne ovira premikanja amortizerja.

Glejte Slika 23. Napeljite in povežite ozemljitveno žico ATM na zadnji čist ozemljitveni drog (1). Privijte do:

Navor: 6–10 N·m (50–90 in·lbs)

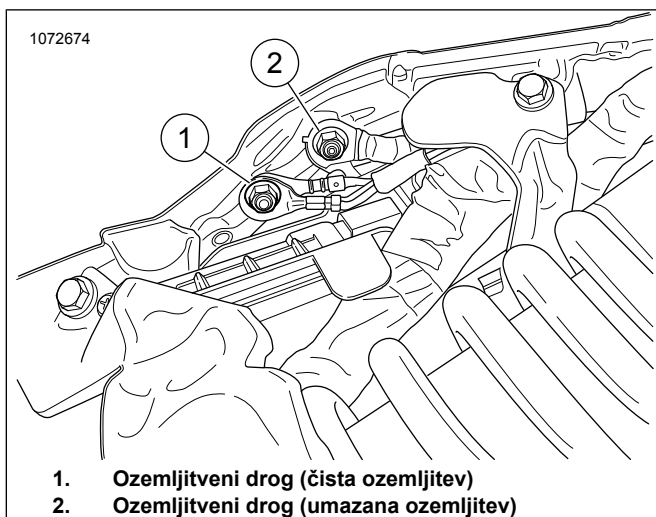

Slika 23. Ozemljitev okvirja

15. **OPOMBA**

Kabelski snop podaljška žice ima en konec s sivim konektorjem in en konec s črnim konektorjem.

Povežite komplet kabelskega snopa podaljška žice širokopasovnega senzorja kisika (del št. 69201830) s sklopom kabelskega snopa ATM. Konektorje barvno uskladite: sivega s sivim.

16. Glejte Slika 24 in Slika 25. Napeljite sprednji kabelski snop senzorja kisika s sivim konektorjem (4) iz predela za akumulator:

- a. Poiščite glavni kabelski snop (6).
- b. Napeljite kabelski snop (4) s sivim konektorjem ob glavnem kabelskem snopu proti konektorju sprednjega glavnega kabelskega snopa (9).
- c. Barvno uskladite konektorje senzorja kisika: črnega s črnim.
- d. Po potrebi pritrdite kabelski snop na notranji strani desnega vodila okvirja (8) s kabelskimi vezicami.

17. Napeljite črni konektor kabelskega snopa (2) do glavnega kabelskega snopa. Konektorje barvno uskladite: črnega s črnim.

18. **Sprednji senzor kisika (vod dolgi kabelski snop):**

- a. Napeljite sprednji kabelski snop konektorja senzorja kisika (5) iz predela za akumulator:
- b. Poiščite glavni kabelski snop (6).
- c. Napeljite kabelski snop (5) ob glavnem kabelskem snopu proti sprednjemu senzorju kisika (7).
- d. Povežite konektorje senzorja.
- e. Po potrebi pritrdite kabelski snop na notranji strani desnega vodila okvirja (8) s kabelskimi vezicami.

19. **Zadnji senzor kisika (vod kratki kabelski snop):**

- a. Napeljite kabelski snop po zgornjem delu menjalnika.
- b. Povežite konektorje senzorja (3).
- c. Po potrebi pritrdite kabelski snop s kabelskimi vezicami.

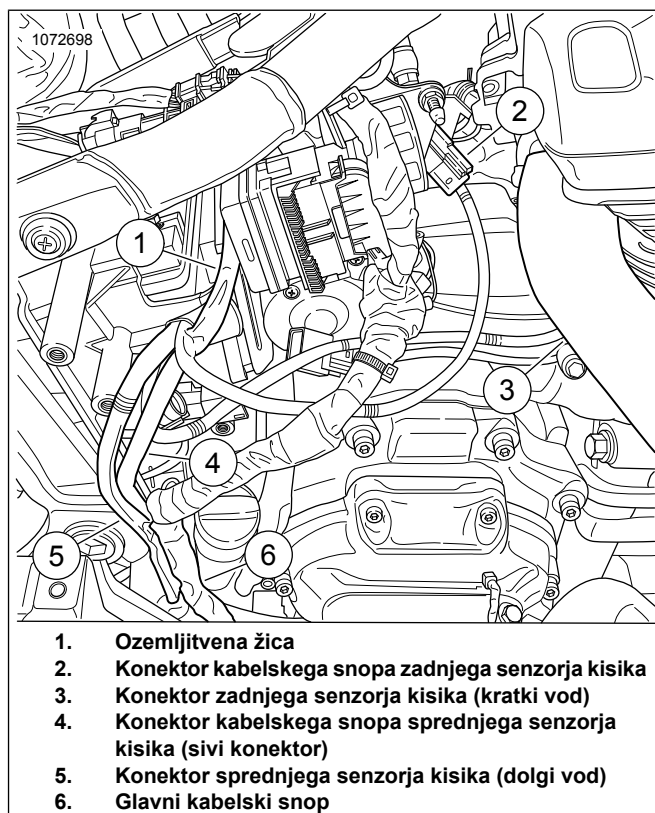

Slika 24. Napeljava kabelskega snopa ATM

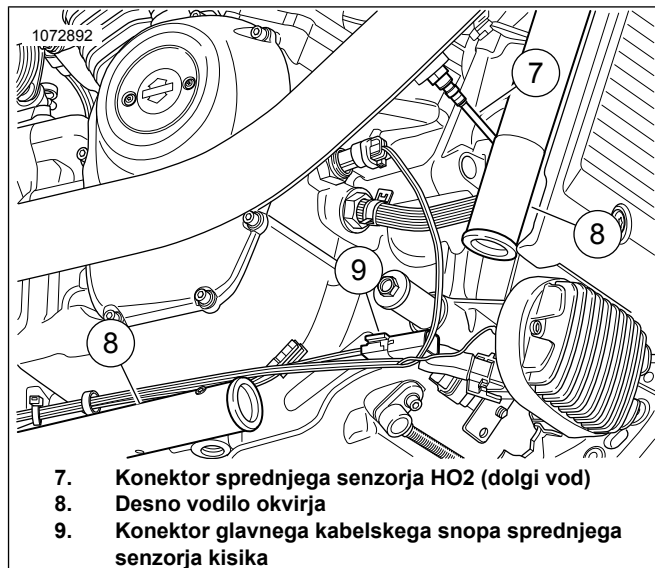

Slika 25. Napeljava kabelskega snopa sprednji ATM (deli odstranjeni za jasnejši prikaz)

20. Zagotovite, da so vsi kabelski snopi in konektorji pritrjeni in se ne nahajajo v vročih območjih.

21. Povežite negativni kabel akumulatorja. Glejte servisni priročnik.
22. Namestite desni stranski pokrov,. Glejte servisni priročnik.
23. Montirajte sedež. Po montaži sedeža ga povlecite navzgor, da preverite, ali je pritrjen. Glejte servisni priročnik.
24. Namestite glavno varovalko. Glejte servisni priročnik.
25. Glejte Slika 26. Zaključite montažo s Screamin' Eagle Pro Street Tuner. Pri nameščanju tega kompleta prenesite umerjanje novega ECM. Pri izbiranju umerjanja za prenos s Screamin Eagle Pro Street Tuner, v spustnem meniju izberite Širokopasovno (1) za možnost senzorja kisika. Glejte katalog Screamin' Eagle Pro ali se obrnite na trgovca Harley-Davidson za podrobnosti o Screamin Eagle Pro Street Tuner.



1. Izbira širokopasovnega senzorja kisika

Slika 26. Izbira širokopasovnega senzorja kisika

Širokopasovni senzorji kisika za Softail 2016-2017

1. Odstranite glavno varovalko. Glejte servisni priročnik.
2. Odstranite sedež. Glejte servisni priročnik.
3. Odstranite akumulator. Glejte servisni priročnik.
4. Glejte Slika 27. Odstranite električno ohišje akumulatorja. Glejte servisni priročnik.

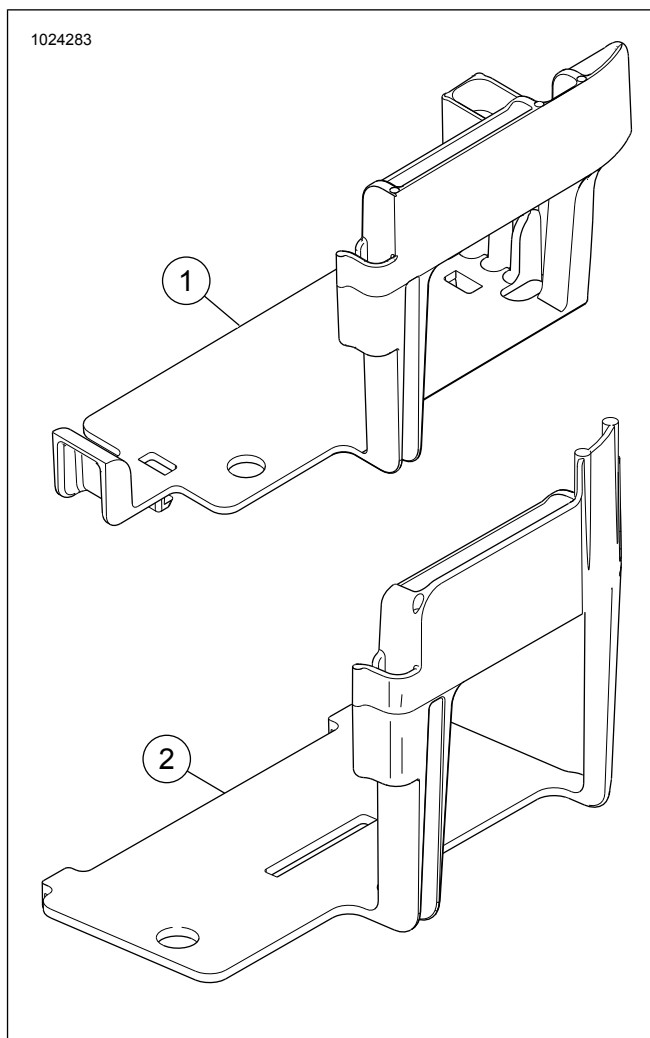

Slika 27. Nespremenjeno električno ohišje akumulatorja model Softail

5. OPOMBA

Električno ohišje akumulatorja **morate** prilagoditi za nameštitev ATM. Ne režite do konca skozi rebra. V skladu z navodili izrežite le določena območja. Če boste izrezali več kot je potrebno, bo to povzročilo izgubo integritete strukture električnega ohišja akumulatorja.

Priporočamo uporabo brusilnika z rezalno ploščo.

Glejte Slika 28, Slika 29 in Slika 30. Odrežite toga rebra (1 in 2) z električnega ohišja.

- a. Namestite modul ATM v električno ohišje akumulatorja.
- b. Na sprednji strani označite obris kablanskega snopa ATM. Prav tako označite globino sosednjega rebra.

1020673

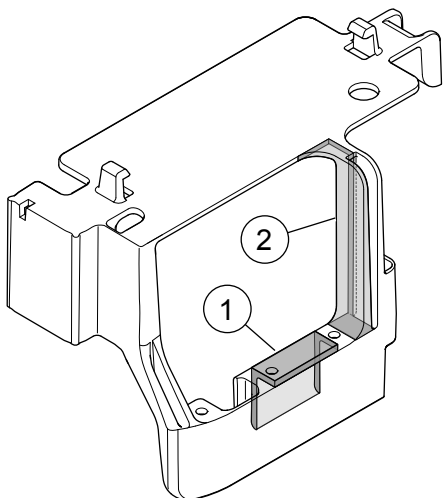

- 1. Zgornje togo rebro
- 2. Sosednje togo rebro

Slika 28. Označena območja za odrez

1020672

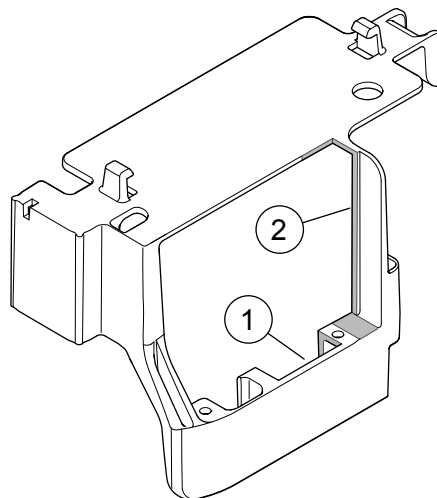

- 1. Zgornje togo rebro
- 2. Sosednje togo rebro

Slika 30. Odrezan zadnji del električnega ohišja

1020668

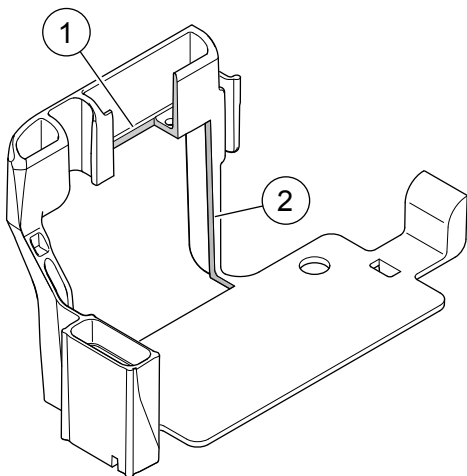

- 1. Zgornje togo rebro
- 2. Sosednje togo rebro

Slika 29. Odrezan sprednji del električnega ohišja

6. **OPOMBA**

Zabeležite si napeljavo kablanskega snopa senzorja kisika in položaje kablskih vezic okoli okvirja.

Glejte Slika 31 . Odklopite konektor zadnjega senzorja kisika (1) z glavnega kablskega snopa.

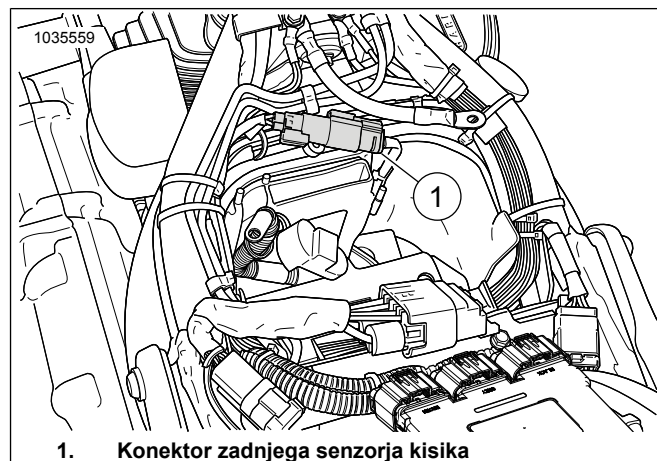

- 1. Konektor zadnjega senzorja kisika

Slika 31. Položaj zadnjega senzorja kisika

7. **OPOMBA**

Zabeležite si napeljavo kablanskega snopa senzorja kisika in položaje kablskih vezic okoli okvirja.

Glejte Slika 32. Odprite sprednji pokrov regulatorja napetosti in odklopite konektor sprednjega senzorja kisika (1). Odstranite ohišje konektorja iz električnega ohišja.

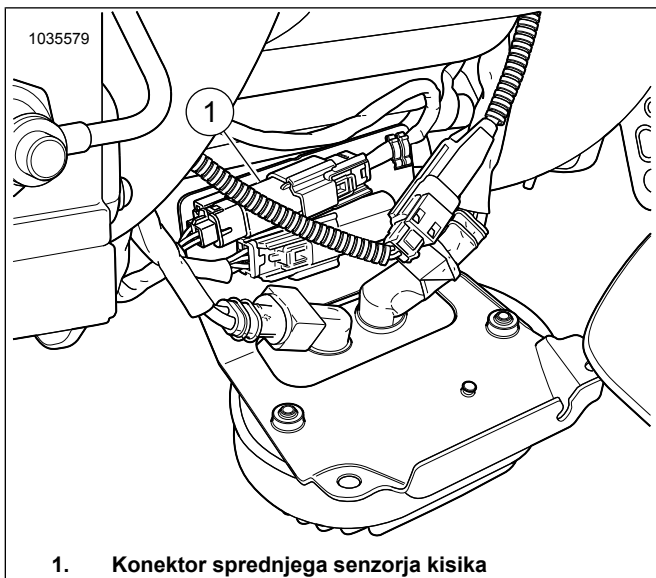

1. Konektor sprednjega senzorja kisika

Slika 32. Položaj sprednjega senzorja kisika

8. Odstranite izpušno cev. Glejte servisni priročnik.

9. **OPOMBA**

- Ne montirajte senzorjev, ki so padli, ali nanje vplivajo druge komponente. Morda je poškodovan element zaznavanja.
- Sklopi nadomestnega senzorja imajo navoje prevlečene z mazivom priti sprijemanju in novo tesnilo.
- Električni priključki morajo biti čisti in brez masti, ki bi ovirala pretok elektrike.

Glejte Slika 33, Slika 52 in Preglednica 5 montirajte širokopasovne senzorje kisika (2). S ključem za senzorje kisika (del št. HD-48262-A) pritegnite na:

Navor: 40–60 N·m (29–44 ft·lbs)



Slika 33. Lokacije senzorja kisika (notranja stran izpušnih cevi)

10. Montirajte izpušno cev z novimi tesnili za izpuh. Glejte servisni priročnik.

11. Montirajte električno ohišje z ATM. Po potrebi prilagodite in znova namestite.

12. **OPOMBA**

Ozemljitven drog je nameščen pred predelom akumulatorja.

Glejte Slika 34 . Povežite ozemljitveno žico ATM na **čist** ozemljitveni drog. Privijte do:

Navor: 6–10 N·m (50–90 in·lbs)

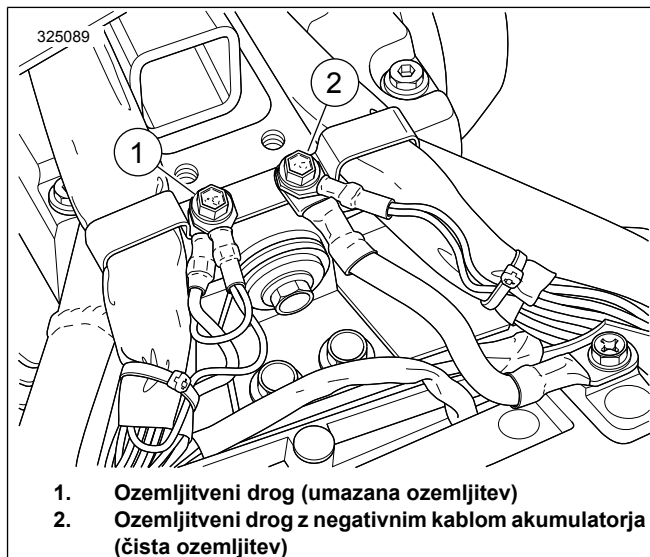

1. Ozemljitveni drog (umazana ozemljitev)
2. Ozemljitveni drog z negativnim kablom akumulatorja (čista ozemljitev)

Slika 34. Lokacije ozemljitvenih drogov na nosilcu akumulatorja

13. Povežite komplet kablanskega snopa podaljška žice širokopasovnega senzorja kisika (del št. 69201704) s sklopom kablanskega snopa ATM. Konektorje barvno uskladite: sivega s sivim.

14. Glejte Slika 35. Napeljite sivi konektor kablanskega snopa iz predela za akumulator:

- a. Poiščite glavni kablanski snop (3).
- b. Napeljite kablanski snop s sivim konektorjem ob glavnem kablanskem snopu (2) proti konektorju sprednjega glavnega kablanskega snopa.
- c. Konektorje barvno uskladite (1): sivega s sivim.
- d. Po potrebi pritrdite kablanski snop na notranji strani glavnega kablanskega snopa s kablenskimi vezicami.

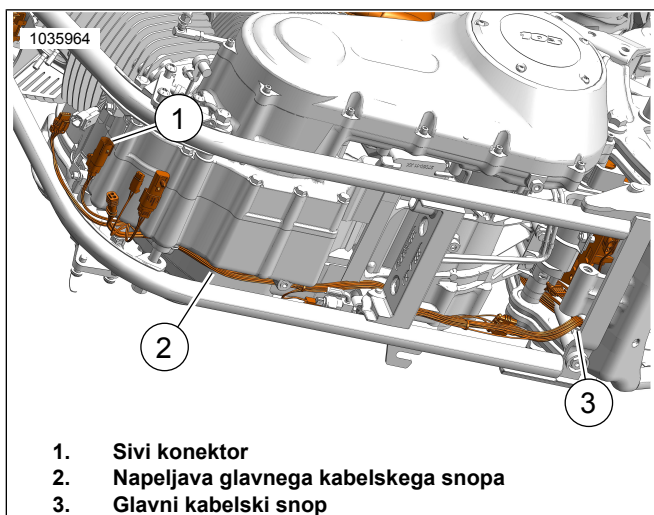

1. Sivi konektor
2. Napeljava glavnega kablskega snopa
3. Glavni kablški snop

Slika 35. Napeljava kablskega snopa

15. *OPOMBA*

Preverite, da vodi kablskega snopa ob montaži ne bodo ovirali akumulatorja ali električnega ohišja.

Glejte Slika 31 . Napeljite črni konektor kablskega snopa do glavnega kablskega snopa. Konektorje barvno uskladite: črnega s črnim.

16. Glejte Slika 36. **Sprednji senzor kisika (vod dolgi kablški snop):**

- a. Napeljite konektor kablskega snopa iz predela za akumulator:
- b. Poiščite glavni kablški snop (2).
- c. Napeljite kablški snop ob glavnem kablškem snopu (1) proti konektorju sprednjega senzorja kisika.
- d. Povežite konektorje senzorja.
- e. Po potrebi pritrdite kablški snop na notranji strani glavnega kablskega snopa s kablškimi vezicami.

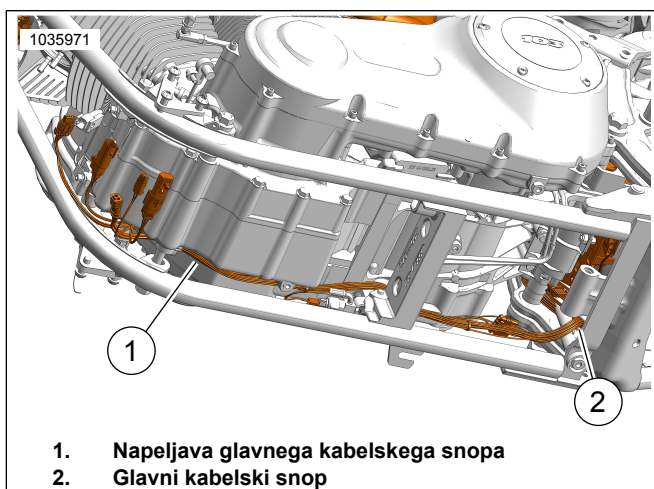

1. Napeljava glavnega kablskega snopa
2. Glavni kablški snop

Slika 36. Napeljava kablskega snopa

17. **Zadnji senzor kisika (vod kratki kablški snop):**

- a. Napeljite kablški snop ob zgornjem delu menjalnika do območja nevtralnega stikala.
- b. Povežite konektorje senzorja.
- c. Po potrebi pritrdite kablški snop s kablškimi vezicami.

18. Zagotovite, da so vsi kablški snopi in konektorji pritrjeni in se ne nahajajo v vročih območjih.

19. Namestite akumulator. Glejte servisni priročnik.

20. Montirajte sedež. Po montaži sedeža ga povlecite navzgor, da preverite, ali je pritrjen. Glejte servisni priročnik.

21. Namestite glavno varovalko. Glejte servisni priročnik.

22. Glejte Slika 37. Zaključite montažo s Screamin' Eagle Pro Street Tuner. Pri nameščanju tega kompleta prenesite umerjanje novega ECM. Pri izbiranju umerjanja za prenos s Screamin' Eagle Pro Street Tuner, v spustnem meniju izberite Širokopasovno (1) za možnost senzorja kisika. Glejte katalog Screamin' Eagle Pro ali se obrnite na trgovca Harley-Davidson za podrobnosti o Screamin' Eagle Pro Street Tuner.

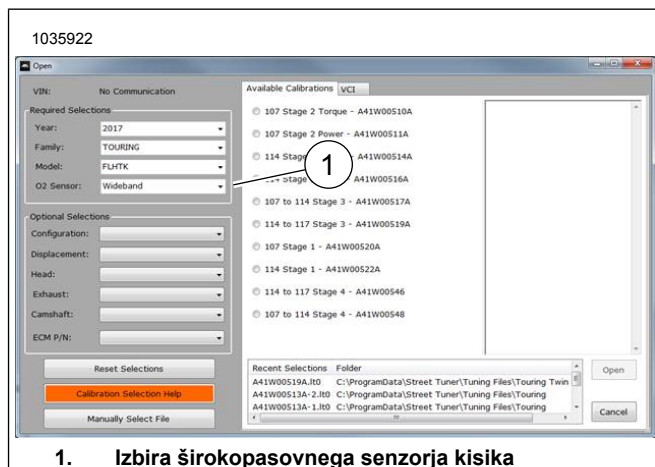

1. **Izbira širokopasovnega senzorja kisika**

Slika 37. Izbira širokopasovnega senzorja kisika

Širokopasovni senzorji kisika Dyna

1. Odstranite glavno varovalko. Glejte servisni priročnik.
2. Odstranite sedež. Glejte servisni priročnik.
3. Odstranite akumulator in nosilec akumulatorja. Glejte servisni priročnik.

4. *OPOMBA*

Zabeležite si napeljavo kablskega snopa senzorja kisika in položaje kablških vezic okoli okvirja.

Glejte Slika 38 . Odklopite konektor zadnjega senzorja kisika (1) z glavnega kablskega snopa.

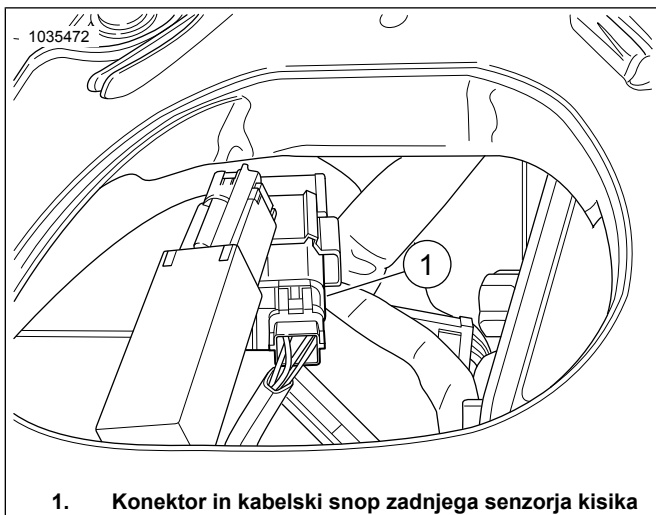

1. Konektor in kabelski snop zadnjega senzorja kisika

Slika 38. Položaj zadnjega senzorja kisika

5. **OPOMBA**

Zabeležite si napeljavo kabelskega snopa senzorja kisika in položaje kabelskih vezic okoli okvirja.

Glejte Slika 39. Odprite sprednji pokrov električnega ohišja in odklopite konektor sprednjega senzorja kisika (2). Odstranite ohišje konektorja iz električnega ohišja.

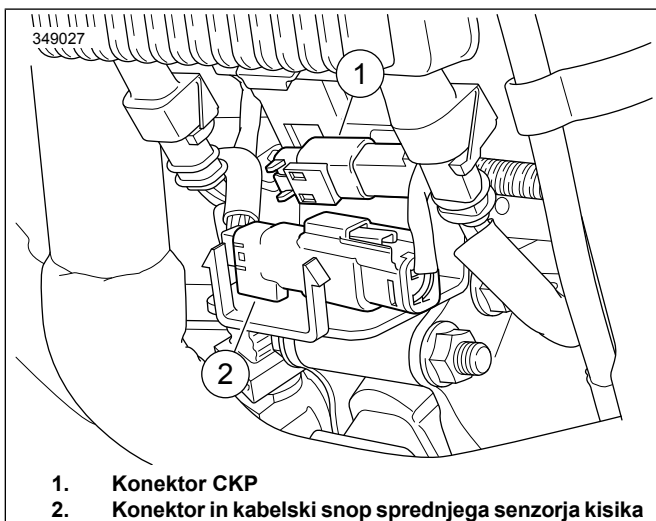

1. Konektor CKP
2. Konektor in kabelski snop sprednjega senzorja kisika

Slika 39. Položaj sprednjega senzorja kisika

6. Odstranite izpušno cev. Glejte servisni priročnik.

7. **OPOMBA**

- Ne montirajte senzorjev, ki so padli, ali nanje vplivajo druge komponente. Morda je poškodovan element zaznavanja.
- Sklopi nadomestnega senzorja imajo navoje prevlečene z mazivom priti sprijemanju in novo tesnilo.
- Električni priključki morajo biti čisti in brez masti, ki bi ovirala pretok elektrike.

Glejte Slika 40, Slika 52 in Preglednica 5. V sprednjem delu izpuha del št. 64884-09A, montirajte širokopasovne senzorje kisika (2). S ključem za senzorje kisika (del št. HD-48262-A) pritegnite na:

Navor: 40–60 N·m (29–44 ft·lbs)



Slika 40. Lokacije senzorja kisika (notranja stran izpušnih cevi)

8. Montirajte izpušno(e) cev(i) z novimi tesnili za izpuh. Glejte servisni priročnik.

9. **OPOMBA**

ATM ima štiri vode in ozemljitveno žico. Montirajte ATM tako, da je kabelski snop usmerjen navzgor proti zadnji strani okvirja.

Glejte Slika 41. Očistite montažno površino z alkoholno blazinico. Odstranite oblogo iz lepilne podloge in namestite dvostranski lepilni trak na ATM. Odstranite oblogo iz lepilne podloge dvostranskega lepljivega traku in montirajte ATM na opornika okvirja.

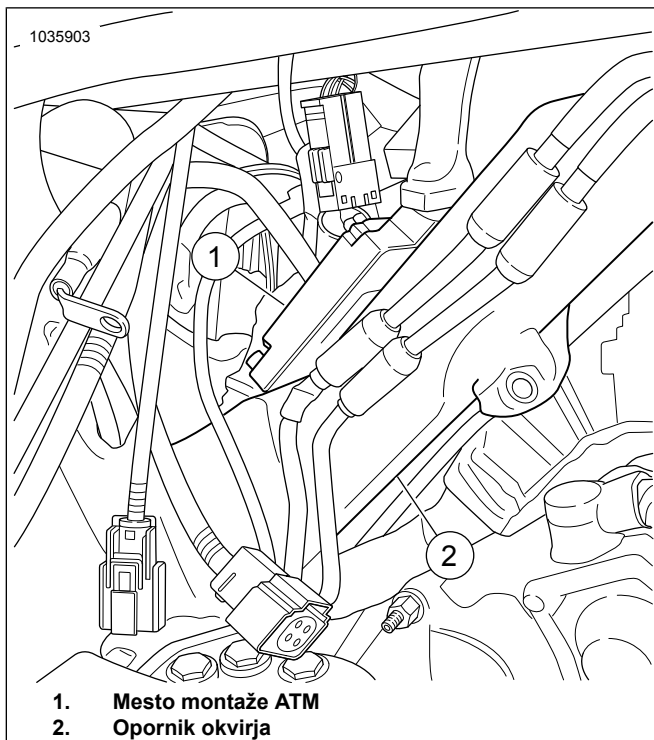

Slika 41. Mesto montaže ATM

10. **OPOMBA**

- Ozemljitveni drog se nahaja pod območjem sedeža, na desni strani in zgoraj zadaj v predelu za akumulator.
- Preverite, da kabelski snop ob montaži ne bo oviral akumulatorja ali električnega ohišja.
- **Ozemljitev:** ozemljitve so lahko razvrščene kot čiste ali umazane ozemljitve. Čiste ozemljitve so označene z žico (BK/GR) in se običajno uporabljajo za senzorje ali module.

Glejte Slika 42 . Napeljite in povežite ozemljitveno žico ATM na **čist** ozemljitveni drog (1). Privijte.

Navor: 6–10 N·m (50–90 in-lbs)

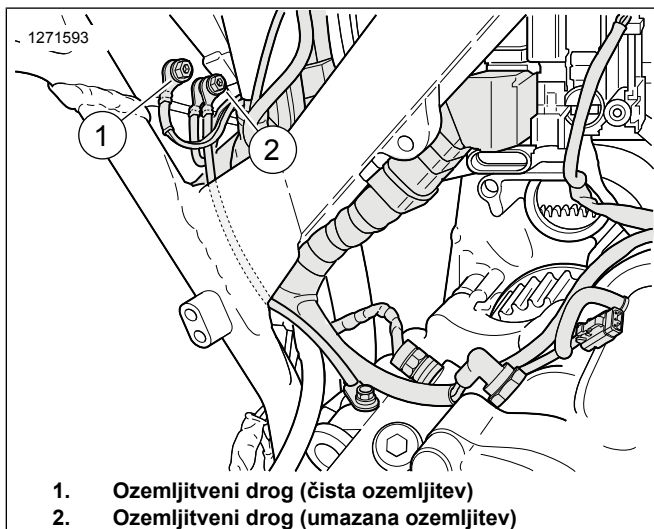

Slika 42. Lokacije ozemljitvenih drogov na nosilcu akumulatorja

11. Povežite komplet kabelskega snopa podaljška žice širokopasovnega senzorja kisika (del št. 69201704) s sklopom kabelskega snopa ATM. Konektorje barvno uskladite: sivega s sivim.

12. Glejte Slika 43. Napeljite sivi konektor kabelskega snopa iz zadnjega dela predela za akumulator:

- a. Poiščite glavni kabelski snop (1), ki je napeljan do kabelskega snopa električnega ohišja (2).
- b. Napeljite kabelski snop s sivim konektorjem ob glavnem kabelskem snopu električnega ohišja proti konektorju sprednjega glavnega kabelskega snopa.
- c. Konektorje barvno uskladite (3): sivega s sivim.
- d. Po potrebi pritrdite kabelski snop na notranji strani kabelskega snopa električnega ohišja (2) s kabelskimi vezicami.

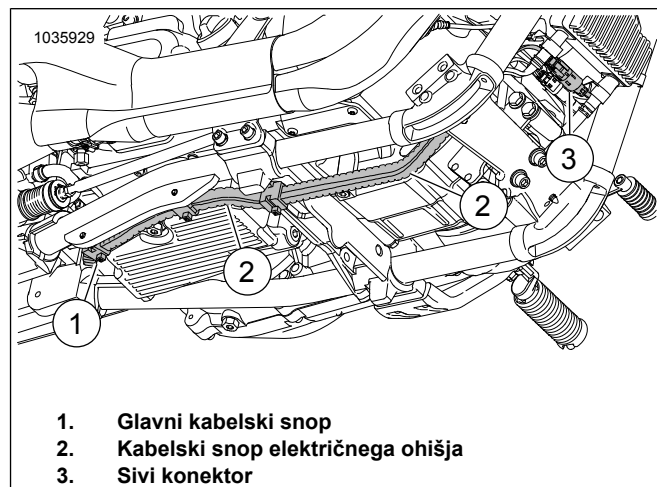

Slika 43. Kabelski snop električnega ohišja

13. **OPOMBA**

Preverite, da vodi kabelskega snopa ob montaži ne bodo ovirali akumulatorja ali električnega ohišja.

Glejte Slika 38 . Napeljite črni konektor kabelskega snopa do glavnega kabelskega snopa. Konektorje barvno uskladite: črnega s črnim.

14. Glejte Slika 44. **Sprednji senzor kisika (vod dolgi kabelski snop):**

- a. Napeljite konektor kabelskega snopa iz zadnjega dela predela za akumulator:
- b. Poiščite glavni kabelski snop (1), ki je napeljan do kabelskega snopa električnega ohišja (2).
- c. Napeljite kabelski snop ob glavnem kabelskem snopu električnega ohišja (2) proti konektorju sprednjega senzorja kisika.
- d. Povežite konektorje senzorja.
- e. Po potrebi pritrdite kabelski snop na notranji strani kabelskega snopa električnega ohišja (2) s kabelskimi vezicami.

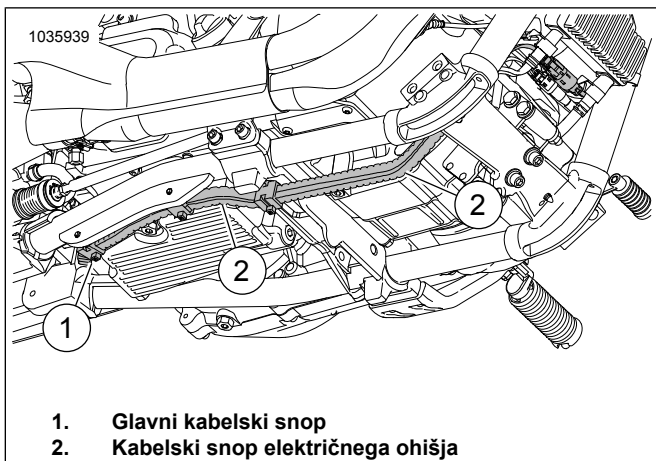

Slika 44. Kabelski snop električnega ohišja

15. Zadnji senzor kisika (vod kratki kabelski snop):

- Napeljite kabelski snop ob zgornjem delu menjalnika do območja nevtralnega stikala.
- Povežite konektorje senzorja.
- Po potrebi pritrдите kabelski snop s kabelskimi vezicami.

16. Zagotovite, da so vsi kabelski snopi in konektorji pritrjeni in se ne nahajajo v vročih območjih.

17. Montirajte električno ohišje akumulatorja in akumulator. Glejte servisni priročnik.

18. Montirajte sedež. Po montaži sedeža ga povlecite navzgor, da preverite, ali je pritrjen. Glejte servisni priročnik.

19. Namestite glavno varovalko. Glejte servisni priročnik.

20. Glejte Slika 45. Zaključite montažo s Screamin' Eagle Pro Street Tuner. Pri nameščanju tega kompleta prenesite umerjanje novega ECM. Pri izbiranju umerjanja za prenos s Screamin Eagle Pro Street Tuner, v spustnem meniju izberite Širokopasovno (1) za možnost senzorja kisika. Glejte katalog Screamin' Eagle Pro ali se obrnite na trgovca Harley-Davidson za podrobnosti o Screamin Eagle Pro Street Tuner.

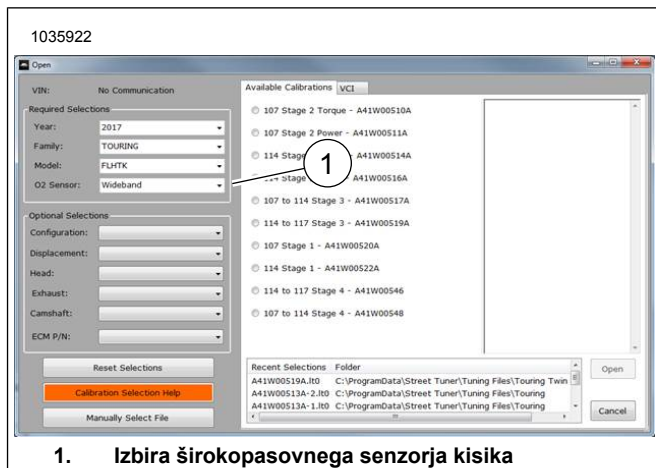

Slika 45. Izbira širokopasovnega senzorja kisika

Širokopasovni senzorji kisika Sportster

Čaka na regulatorno odobritev. Glejte informacije izdelka na: www.harley-davidson.com/shop/screamin-eagle

- Odstranite glavno varovalko. Glejte servisni priročnik.
- Odstranite sedež. Glejte servisni priročnik.
- Odstranite levi pokrov. Glejte servisni priročnik.
- Izklopite negativni kabel akumulatorja. Glejte servisni priročnik.

5. **OPOMBA**

Zabeležite si napeljavo kabelskega snopa senzorja kisika in položaje kabelskih vezic okoli okvirja.

Glejte Slika 46. Odklopite konektor zadnjega senzorja kisika (3) z glavnega kabelskega snopa.

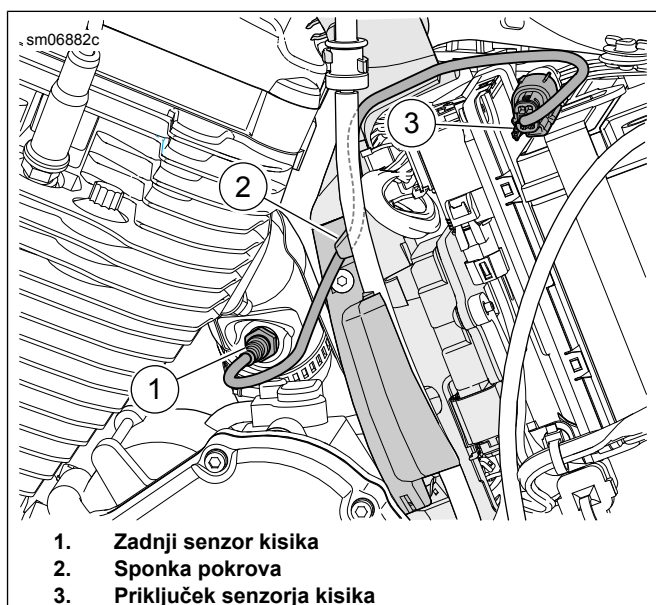

Slika 46. Zadnji senzor kisika

6. **OPOMBA**

Zabeležite si napeljavo kablskega snopa senzorja kisika in položaje kablskih vezic okoli okvirja.

Glejte Slika 47. Odklopite konektor sprednjega senzorja kisika (3) z glavnega kablskega snopa.

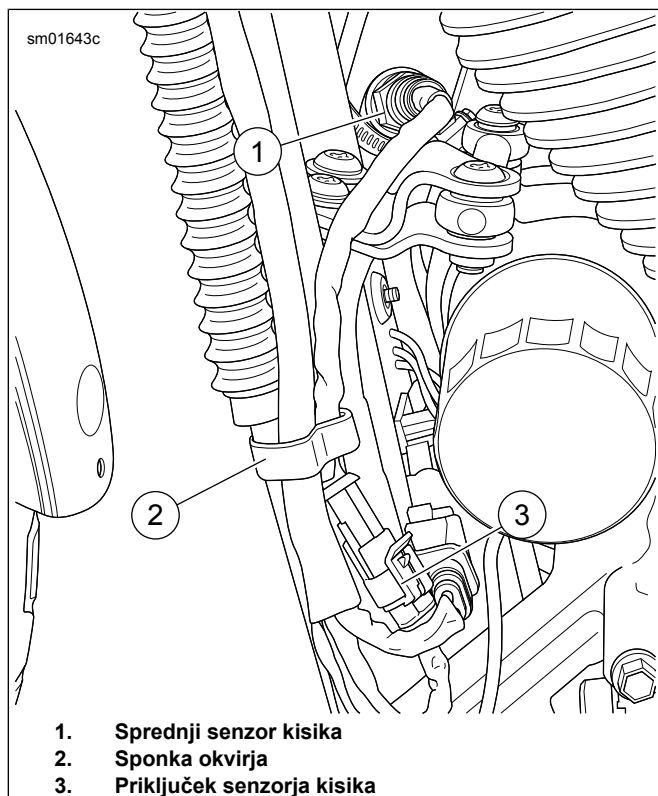

Slika 47. Sprednji senzor kisika

7. Odstranite izpušno cev. Glejte servisni priročnik.

8. **OPOMBA**

Za odstranjevanje in namestitve matice senzorja kisika je zelo priporočljiva profesionalna delavnica za varjenje in obdelavo kovin.

Odstranite ali priklopite obe matici senzorja kisika iz izpušnega sistema.

9. **OPOMBA**

Preglednica 2 **Specifikacije matice senzorja kisika** na začetku teh navodil.

Montirajte **nove** matice senzorja kisika v izpušni sistem.

10. **OPOMBA**

- Ne montirajte senzorjev, ki so padli, ali nanje vplivajo druge komponente. Morda je poškodovan element zaznavanja.
- Sklopi nadomestnega senzorja imajo navoje prevlečene z mazivom priti sprijemanju in novo tesnilo.
- Električni priključki morajo biti čisti in brez masti, ki bi ovirala pretok elektrike.

Glejte Slika 48, Slika 52 in Preglednica 5. Montirajte širokopasovne senzorje kisika (2). S ključem za senzorje kisika (del št. HD-48262-A) pritegnite na:

Navor: 40–60 N·m (29–44 ft·lbs)

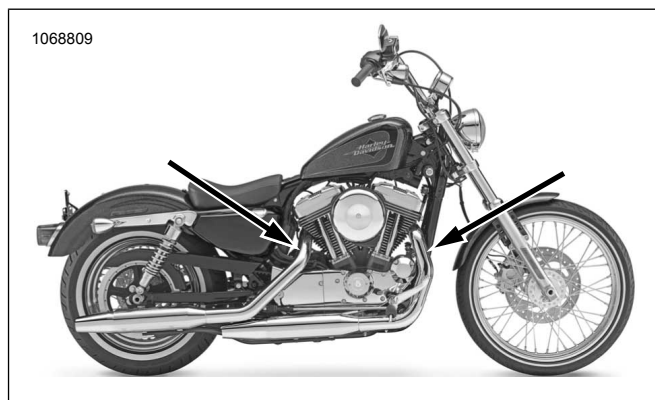

Slika 48. Lokacije senzorja kisika (notranja stran izpušnih cevi)

11. Montirajte izpušne cevi z novimi tesnili za izpuh. Glejte servisni priročnik.

12. Glejte Slika 50. Montirajte modul ATM (5).

- a. Očistite montažno površino z alkoholno blazinico.
- b. Odstranite oblogo iz lepilne podloge in namestite dvostranski lepilni trak na ATM.
- c. Odstranite oblogo iz lepilne podloge dvostranskega lepljivega traku in montirajte ATM na stran vezice akumulatorja.

13. **OPOMBA**

Glejte Slika 49. Ozemljitveni drog (1) je nameščen za primarnim pokrovom na levi polovici okrova motorne gredi.

Prepričajte se, da je negativni kabel akumulatorja pritrjen na to ozemljitveno mesto.

Glejte Slika 50. Napeljite in povežite ozemljitveno žico ATM (6) na **čist** ozemljitveni drog. Privijte do:

Navor: 6–10 N·m (50–90 in·lbs)

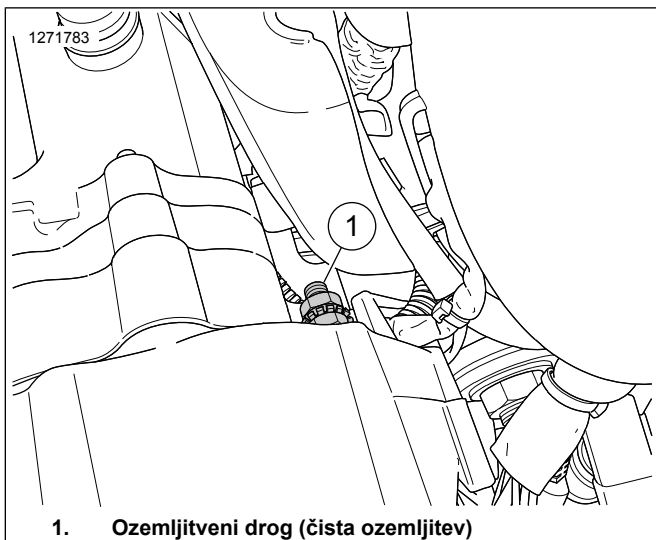

1. Ozemljitveni drog (čista ozemljitev)

Slika 49. Ozemljitev Sportster

14. **OPOMBA**

Kabelski snop podaljška žice ima en konec s sivim konektorjem in en konec s črnim konektorjem.

Povežite komplet kabelskega snopa podaljška žice širokopasovnega senzorja kisika (del št. 69201830) s sklopom kabelskega snopa ATM. Konektorje barvno uskladite: sivega s sivim.

15. Napeljite sivi konektor kabelskega snopa sprednjega senzorja kisika iz zadnjega dela predela za akumulator:

- Poiščite kabelski snop za ABS (7).
- Napeljite kabelski snop s sivim konektorjem (1) ob kabelskem snopu za ABS proti levemu vodilu okvirja.
- Napeljite kabelski snop (1) ob okvirju proti sprednjemu konektorju glavnega kabelskega snopa.
- Konektorje barvno uskladite: črnega s črnim.
- Po potrebi pritrdite kabelski snop na notranji strani levega vodila okvirja s kabelskimi vezicami.

16. Napeljite črni konektor kabelskega snopa zadnjega senzorja kisika (4) in ga povežite z glavnim kabelskim snopom.

- Konektorje barvno uskladite: črnega s črnim.

17. **Sprednji senzor kisika (vod dolgi kabelski snop):**

- Napeljite kabelski snop konektorja sprednjega senzorja kisika (2) iz zadnjega dela predela za akumulator:
- Poiščite kabelski snop za ABS (7).
- Napeljite kabelski snop (2) ob kabelskem snopu za ABS proti levemu vodilu okvirja.
- Napeljite kabelski snop (2) ob levem vodilu okvirja proti konektorju sprednjega senzorja kisika.

- Povežite konektorje senzorja.
- Po potrebi pritrdite kabelski snop na notranji strani levega vodila okvirja s kabelskimi vezicami.

18. **Zadnji senzor kisika (vod kratki kabelski snop):**

- Napeljite konektor kabelskega snopa zadnjega senzorja kisika (4) ob zgornjem delu okrova motorne gredi.
- Povežite konektorje senzorja.
- Po potrebi pritrdite kabelski snop s kabelskimi vezicami.

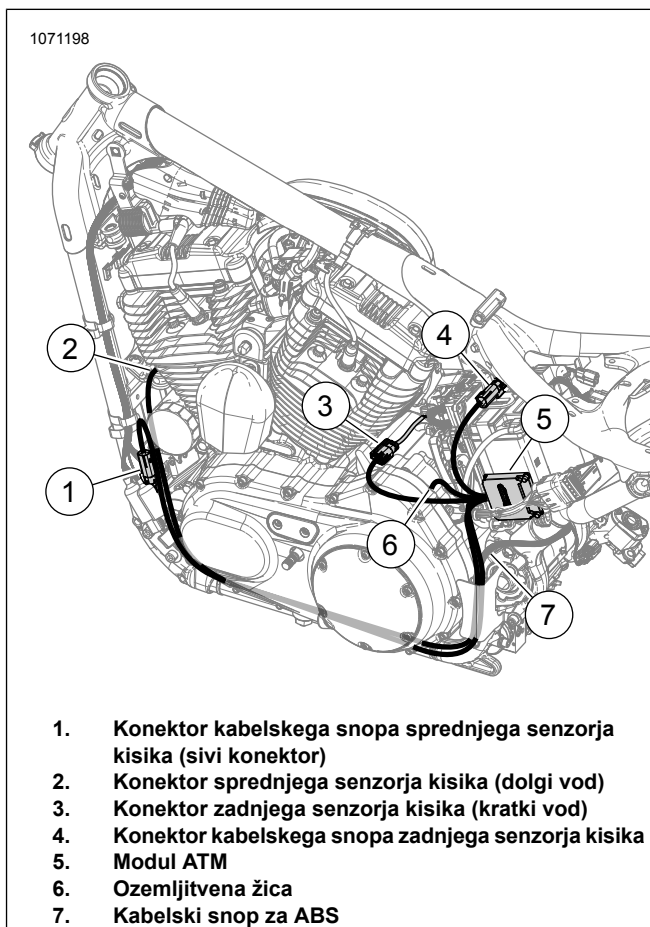

- Konektor kabelskega snopa sprednjega senzorja kisika (sivi konektor)
- Konektor sprednjega senzorja kisika (dolgi vod)
- Konektor zadnjega senzorja kisika (kratki vod)
- Konektor kabelskega snopa zadnjega senzorja kisika
- Modul ATM
- Ozemljitvena žica
- Kabelski snop za ABS

Slika 50. Napeljava kabelskega snopa ATM (nadomestno mesto)

19. Zagotovite, da so vsi kabelski snopi in konektorji pritrjeni in se ne nahajajo v vročih območjih.

20. Povežite negativni kabel akumulatorja. Glejte servisni priročnik.

21. Montirajte sedež. Po montaži sedeža ga povlecite navzgor, da preverite, ali je pritrjen. Glejte servisni priročnik.

22. Namestite levi pokrov. Glejte servisni priročnik.

23. Namestite glavno varovalko. Glejte servisni priročnik.

24. Glejte Slika 51. Zaključite montažo s Screamin' Eagle Pro Street Tuner. Pri nameščanju tega kompleta prenesite umerjanje novega ECM. Pri izbiranju umerjanja za prenos s Screamin' Eagle Pro Street Tuner, v spustnem meniju izberite Širokopasovno (1) za možnost senzorja kisika. Glejte katalog Screamin' Eagle Pro ali se obrnite na trgovca Harley-Davidson za podrobnosti o Screamin' Eagle Pro Street Tuner.

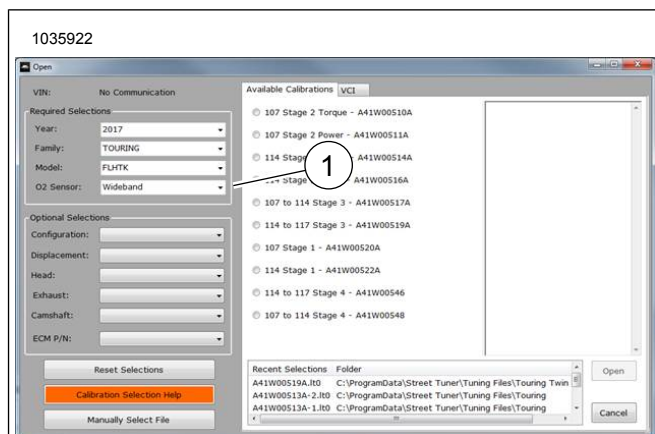

1. Izbira širokopasovnega senzorja kisika

Slika 51. Izbira širokopasovnega senzorja kisika

SERVISNI DELI

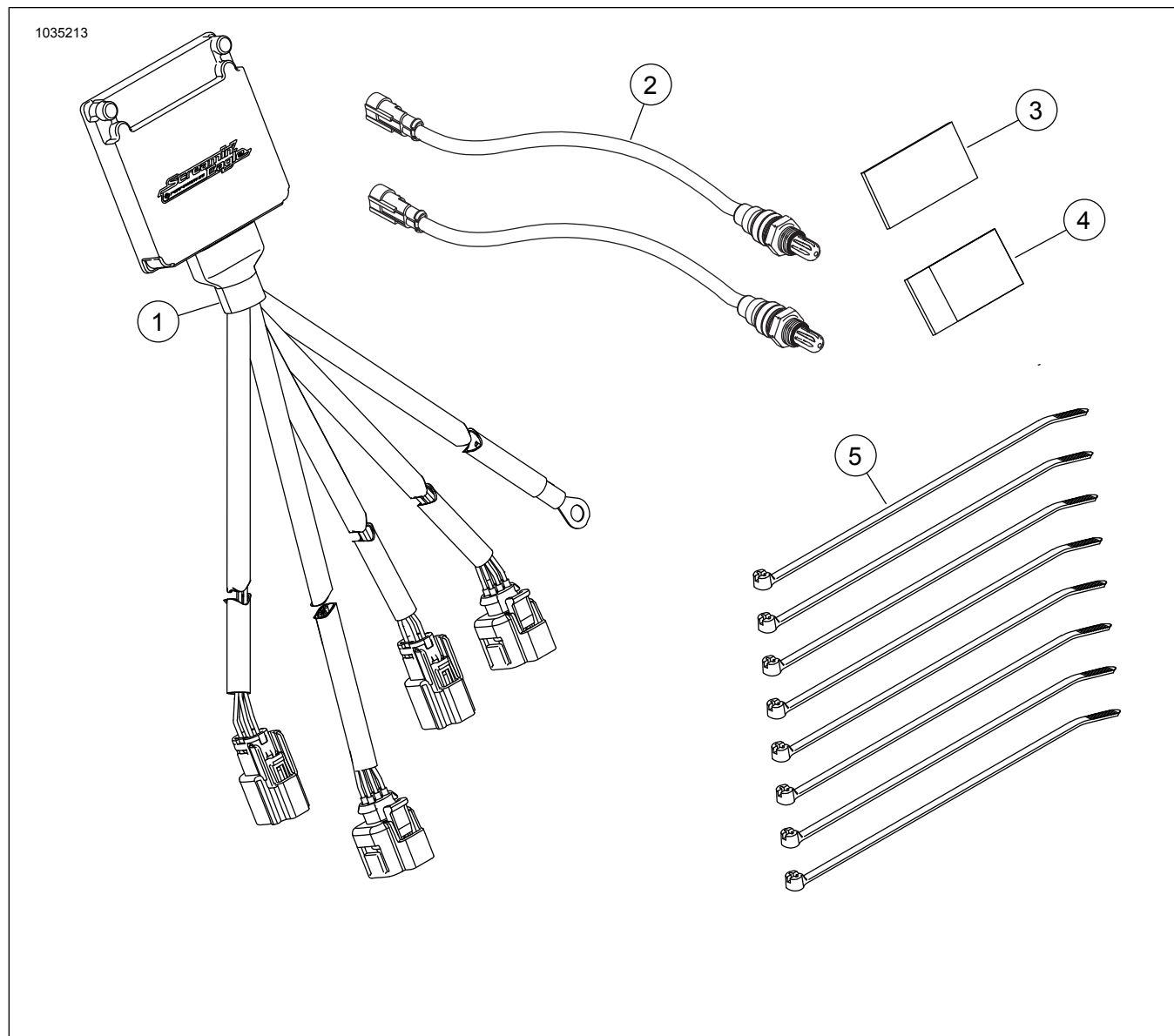

Slika 52. Vsebina kompleta: Komplet Smart Tune Pro Automatic Tuning Module (ATM)

Preglednica 5. Vsebina kompleta: Komplet Smart Tune Pro Automatic Tuning Module (ATM)

<input checked="" type="checkbox"/>	Pred nameščenjem ali odstranjevanjem delov iz vozila preverite, ali komplet vsebuje vse elemente.				
Del	Količina	Opis	Št. dela	Opombe	
<input type="checkbox"/>	1	Sklop krmilnega modula širokopasovnega senzorja kisika	41000445		
<input type="checkbox"/>	2	Senzor kisika, širokopasovni	32700098		
<input type="checkbox"/>	3	CARB E.O. Oznaka	Ni naprodaj ločeno		
<input type="checkbox"/>	4	Pritrdilo z dvojnimi zaklepom	Ni naprodaj ločeno		
<input type="checkbox"/>	5	Kabelske vezice	Ni naprodaj ločeno		

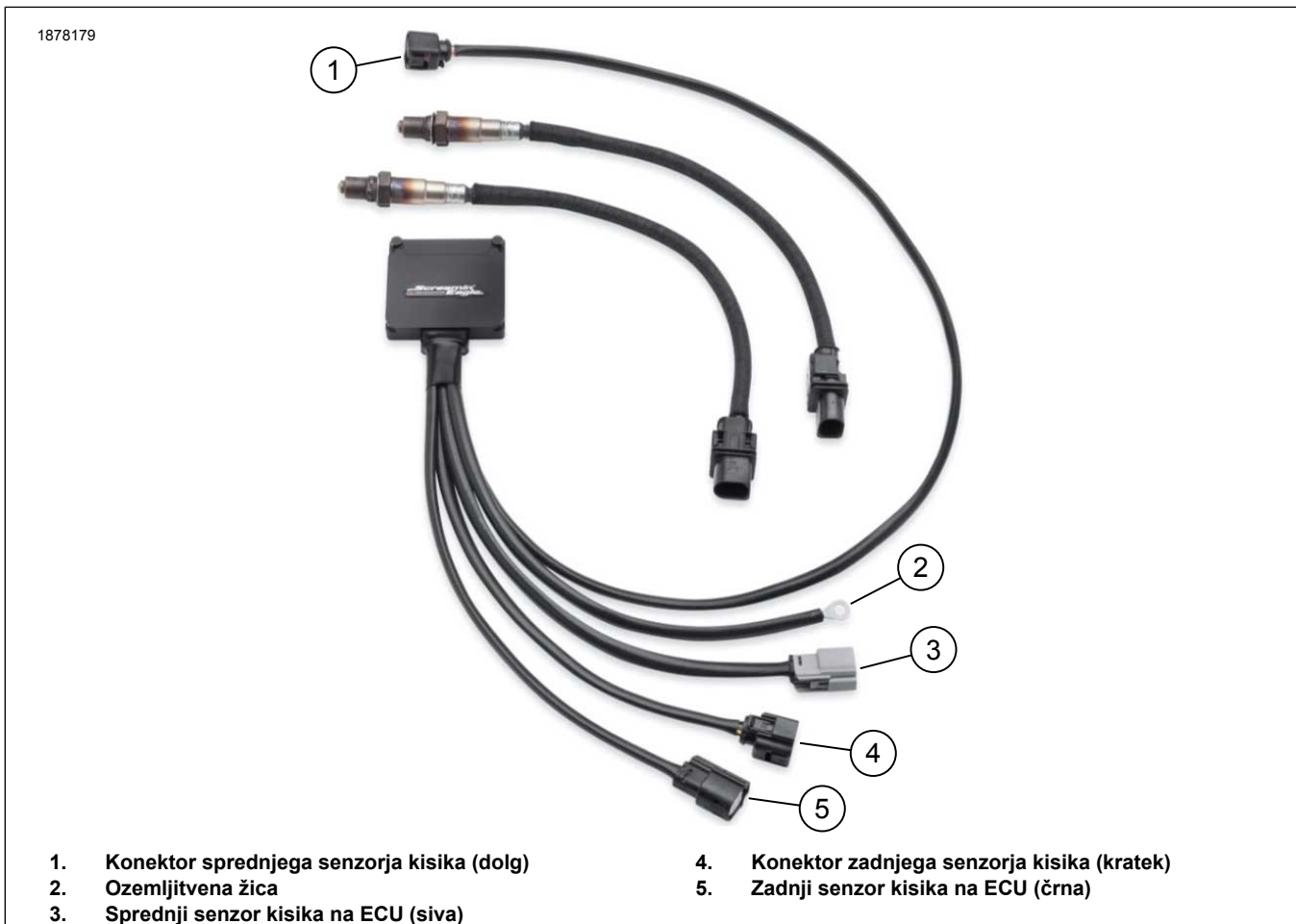

Slika 53. Definirani priključki kabelskega snopa