



„SMART TUNE PRO“ AUTOMATINIO DERINIMO MODULIO (ATM) RINKINYS

BENDROJI INFORMACIJA

Komplekto numeris

41000445, 41000445A

Modeliai

Naujausią sertifikuotą informaciją apie dalių tinkamumą modeliams rasite www.harley-davidson.com skyriuje „Parts and Accessories“ (tik anglų k.).

Montavimo reikmenys

Naujausią instrukcijų lapą rasite apsilankę adresu <https://serviceinfo.harley-davidson.com>.

Šiuos daiktus galite įsigyti iš savo „Harley-Davidson“ pardavėjo.

- Šiems montavimo darbams reikia atskirai įsigyti "Screamin' Eagle Pro Street Tuner" (Dalies Nr. 41000008C) arba "Screamin' Eagle Bluetooth Pro Street Tuner" (Dalies Nr. 41001141 arba 41001141A).
- Šiems montavimo darbams reikalingas "Screamin' Eagle Tuner" kabelių komplektas (Dalies Nr. 41000018) ir "Screamin' Eagle Pro Street Tuner" (Dalies Nr. 41000008C).
- **2023 - naujesni FLHXSE, FLTRXSE, 2024 - naujesni FLHX, FLTRX, FLTRXSTSE, 2025 - naujesni FLHXU:** Montavimui reikia atskirai įsigyti išmetimo deguonies jutiklio ("Wide Band O2") "Bung" gręžimo komplektą (Dalies Nr. 14900150).
- **2023 - naujesni FLHXSE, FLTRXSE, 2024 - naujesni FLHX, FLTRX, FLTRXSTSE, 2025 - naujesni FLHXU:** Montavimui reikia atskirai įsigyti išmetimo deguonies jutiklio ("Wide Band O2") "Bung" grąžtų ir auselių įrankių komplektą (Dalies Nr. 14900105).
- **2017-2025 "Touring" modeliai (išskyrus 2023 m. - naujesnius FLHXSE, FLTRXSE, 2024 m. - naujesnius FLHX, FLTRX, FLTRXSTSE, 2025 FLHXU):** Montavimui reikia atskirai įsigyti išmetimo deguonies jutiklių "Bung" grąžtų ir auselių įrankių komplektą (Dalies Nr. 14900105). Pasirinktinai atskirai įsigyjamoms "Screamin' Eagle" didelio srauto išmetimo sistemos su "Street Cannon" duslintuvais (Dalies Nr. 64800059 arba 64800062) pirkimas.
- **2017 - naujesni "Trike" modeliai:** Montavimui reikia atskirai įsigyti išmetimo deguonies jutiklių "Bung" grąžtų ir auselių įrankių komplektą (Dalies Nr. 14900105). Pasirinktinai atskirai įsigyjamoms "Screamin' Eagle" didelio srauto išmetimo sistemos su "Street Cannon" duslintuvais (Dalies Nr. 64800059 arba 64800062) pirkimas.
- **2014 - 2016 "Touring" modeliai:** Šiam įrenginiui reikia atskirai įsigyjamoms "Screamin' Eagle" didelio srauto išmetimo sistemos su "Street Cannon" duslintuvu (Dalies Nr. 64800043 arba 64800044).

- **2018 - naujesni "Softail" modeliai:** Montavimui reikia atskirai įsigyti "Wide Band" deguonies jutiklio laidų pluošto prailginimo komplektą (Dalies Nr. 69201830).
- **2016 - 2017 "Softail" modeliai:** Šiems montavimo darbams reikia atskirai įsigyjamoms "Harley Davidson" kolektorius vamzdžio sąrankos. Lent 1
- **2016 - 2017 "Softail" modeliai:** Montavimui reikia atskirai įsigyti "Wide Band" deguonies jutiklio laidų pluošto prailginimo komplektą (Dalies Nr. 69201704).
- **2016 - 2017 "Dyna Low Rider S" (FXDLS) modelis:** Šiems montavimo darbams reikia atskirai įsigyjamoms "Harley Davidson" kolektorius vamzdžio sąrankos (Dalies Nr. 66884-09A).
- **2016 - 2017 "Dyna Low Rider S" (FXDLS) modelis:** Montavimui reikia atskirai įsigyti "Wide Band" deguonies jutiklio laidų pluošto prailginimo komplektą (Dalies Nr. 69201704).
- **2014 - naujesni "Sportster" modeliai:** Montavimui reikia atskirai įsigyti "Wide Band" deguonies jutiklio laidų pluošto prailginimo komplektą (Dalies Nr. 69201830).
- **2014 - naujesni "Sportster" modeliai:** Šiems montavimo darbams reikia atskirai įsigyjamų 18 x 1,5 mm išmetimo kaiščių iš antrinės rinkos šaltinio. **Išmetimo sistemos kamščius turi sumontuoti specialistas.**

Lent 1. „Softail“ galvučių vamzdis

Modelis	„Harley Davidson®“ dalies nr.
FLSTF, FLSTFB, FLSTFBS	66779-07A
FLS, FLSS, FLSTN	65300-07A
FLSTC	66780-07, 66781-07
FXSB	66780-07, 66795-08

Lent 2. Deguonies jutiklio kamščio specifikacijos

Reikalavimai deguonies jutiklio kamščiui	
Mažiausias kamščio ilgis:	Ilgis: 9 mm (0.360 in)
Didžiausias kamščio ilgis:	Ilgis: 13 mm (0.500 in)
Kamščio medžiaga:	300 serijos nerūdijantis plienas
Kamščio sriegio žingsnis:	M18 x 1,5
Jutiklio išsikišimas į išmetimo vamzdį:	Ilgis: 13 mm (0.500 in)

Lent 2. Deguonies jutiklio kamščio specifikacijos

Reikalavimai deguonies jutiklio kamščiai
Montavimo pastabos:
Montuoti turi specialistas. Paviršiai turi būti tinkamai paruošti. Aplink kamštį turi būti suvirinta, kad nebūtų jokių nuotėkių. Plataus diapazono jutiklis turi būti kuo arčiau gamyklinio jutiklio vietos, kad būtų užtikrinama, jog išmatuotos plataus diapazono AFR reikšmės koreliuoja su gamykliniais jutikliais (kai jutiklis veikia tame pačiame diapazone). Kamštis turi būti tokioje vietoje, kad jutiklio niekas nelieštų ir kad laidai nelieštų išmetamųjų dujų sistemos. Motociklui esant vertikaloje padėtyje, jutiklį reikia sumontuoti beveik horizontaliai, tačiau galiuku žemyn, kad būtų kuo mažesnis drėgmės ant jutiklio pavojus. Išmetamųjų dujų sistemoje pasireiškianti kondensacija gali jutiklį pažeisti.

▲ ĮSPĖJIMAS

Vairuotojo ir keleivio saugumas priklauso nuo tinkamo šio rinkinio sumontavimo. Vadovaukitės atitinkamomis techninės priežiūros vadovo procedūromis. Jei patys procedūras atlikti negalite arba neturite tinkamų įrankių, tegu sumontuoja „Harley-Davidson“ pardavėjas. Netinkamai sumontavus šį rinkinį, galima sunkiai arba mirtinai susižaloti. (00333b)

PASTABA

Šiame instrukcijų lape yra pateikta nuorodų į informaciją iš techninės priežiūros vadovo. Šiems montavimo darbams atlikti reikalingas atitinkamų metų ir modelio motociklo techninės priežiūros vadovas. Gauti jį galite iš „Harley-Davidson“ prekybos atstovo.

Šiame rinkinyje esanti gaminio informacijos etiketė yra Kalifornijos emisijų kontrolės tarybos (CARB) išmetimo reglamento reikalavimas visiems 2014 m. ir naujesniems „Touring“ modeliams, 2016 m. ir naujesniems „Softail“ modeliams, 2016 m. ir naujesniems „Dyna FXDLS“ bei 2014 m. ir naujesniems „Sportster“ modeliams. Etiketė turi būti dešinėje rėmo pusėje, tiesiai po VIN lipduku. Už Kalifornijos valstijos ribų ši etiketė nėra privaloma.

ECM kalibravimas iš naujo

PRANEŠIMAS

Montuojant šį rinkinį reikia iš naujo sukalibruoti ECM. Tinkamai iš naujo nesukalibravus ECM, galima rimtai sugadinti variklį. (00399b)

Rinkinio turinys

Žr. Pav 52 ir Lent 5

▲ ĮSPĖJIMAS

Vairuotojo ir keleivio saugumas priklauso nuo tinkamo šio rinkinio sumontavimo. Jei patys procedūras atlikti negalite arba neturite tinkamų įrankių, tegu sumontuoja „Harley-Davidson“ pardavėjas. Netinkamai sumontavus šį rinkinį, galima sunkiai arba mirtinai susižaloti. (00308b)

MONTAVIMAS

"Touring" "Wide Band" deguonies jutikliai

Lent 3. Paveikti modeliai

Metai	Modelis
2023 m. - vėlesni	FLHXSE, FLTRXSE
2024 m. - vėlesni	FLHX, FLTRX, FLTRXSTSE
2025 m. - vėlesni	FLHXU

1. Nuimkite balnakrepšius. Žr. techninės priežiūros vadovą.
2. Išimkite pagrindinį saugiklį. Žr. techninės priežiūros vadovą.
3. Nuimkite sėdynę. Žr. techninės priežiūros vadovą.
4. Nuimkite akumuliatorių. Žr. techninės priežiūros vadovą.
5. Nuo rėmo nuimkite dešiniąją priekinę kojos atramą ir laikiklius. Žr. techninės priežiūros vadovą.

PASTABA

Įsidėmėkite, kaip deguonies jutiklio laidų pynė nutiesta palei rėmą ir kaip išdėstytos kabelių juostelės.

6. Žr. Pav 1 . Atjunkite priekinio ir galinio deguonies jutiklių jungtis (1, 2).

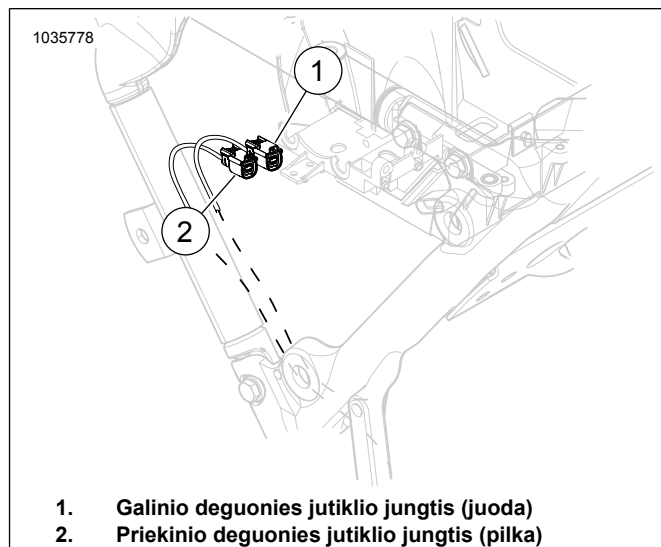

1. Galinio deguonies jutiklio jungtis (juoda)
2. Priekinio deguonies jutiklio jungtis (pilka)

Pav 1. Priekinio ir galinio deguonies jutiklių vieta

7. Nuimkite išmetamųjų dujų sistemą. Žr. techninės priežiūros vadovą.
8. Išmetimo vamzdis.
 - a. 2023 - naujesni FLHXSE, FLTRXSE, 2024 - naujesni FLHX, FLTRX, FLTRXSTSE, 2025 - naujesni FLHXU modeliai: Pertvarkykite išmetimo vamzdį. Procedūrai užbaigti, naudokite išmetimo deguonies jutiklių "Bung" gražtų ir auselių įrankių rinkinį (Dalis Nr. 14900150 ir 14900105). Reikalingi abu rinkiniai. Montavimo reikmenys

9. PASTABA

- Nemontuokite jutiklių, kurie buvo nukritę arba kuriuos pažeidė kiti komponentai. Gali būti pažeistas jutimo elementas.
- Pakaitinių jutiklių mazgų sriegiai padengti tepalu nuo strigimo ir yra su nauju tarpikliu.
- Elektrinė jungtis turi būti švari ir be jokio elektrai nelaidaus tepalo.

Žr. Pav 2, Pav 52 ir Lent 5 įdiekite "Wide Band" deguonies jutiklius (2). Naudodami „Oxygen Sensor Socket“ (deguonies jutiklio lizdas) (dalis nr. HD-48262-A), priveržkite:

Sūkio momentas: 40–60 N·m (29–44 ft-lbs)



Pav 2. Deguonies jutiklių vietos (vidinė išmetamųjų dujų vamzdžių pusė)

10. PASTABA

Plataus diapazono jutiklio filtro kreipiklis gali liestis su transmisijos dangčiu.

Jei tarp deguonies jutiklio korpuso ir transmisijos dangtelio yra kontaktas, po viduryje rėmo esančiu išmetimo spausťuku sumontuokite porą poveržlių arba tarpiklį. Tarpiklis gali būti iki 0.200 col. (0,5 cm).

Sumontuokite išmetamųjų dujų sistemą su naujais išmetamųjų dujų tarpikliais. Žr. techninės priežiūros vadovą.

PASTABA

ATM modulyje yra keturi įprasti laidai ir įžeminimo laidas.

11. Žr. Pav 3 ir Pav 5. Ant išorinės akumuliatoriaus zonos sienelės, už galinio cilindro, taip kad laidai būtų nukreipti į dešinę transporto priemonės pusę, sumontuokite ATM (1).
- a. Visas keturias jungtis praveskite po diržais, per "V" formos rėmo apačią į šoninio dangčio plotą.
 - b. Žr. Pav 7 . Nukreipkite įžeminimo laidą per stačiakampę skylę link įžeminimo statramsčių.

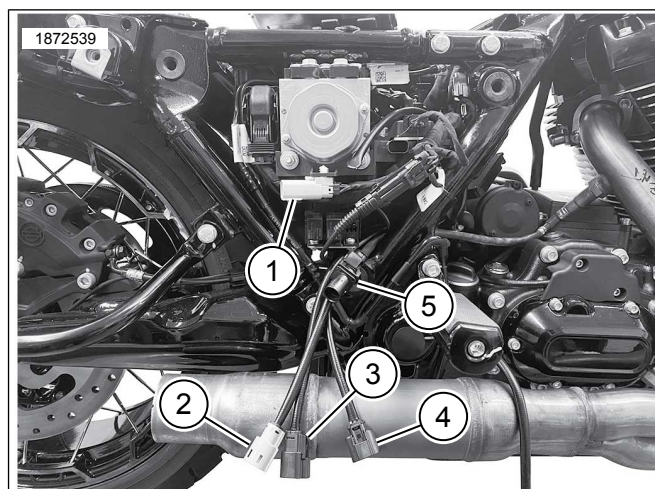

1. Priekinis ir galinis ECU deguonies jutiklis (pilkas ir juodas)
2. Priekinis deguonies jutiklis (pilkas)
3. Galinis deguonies jutiklis (juodas)
4. Priekinis deguonies jutiklis (ilgas)
5. Galinis deguonies jutiklis (trumpas)

Pav 3. Pilkos ir juodos jungčių pynių pravedimas

12. Žr. Pav 4 ir Pav 8. Praveskite priekinio ir galinio deguonies jutiklio jungčių laidų pluoštus (1, 2) aukštyr link atitinkamų jungčių. Atitaikykite laidų pluoštą į jungtis pagal spalvas: Juodas į juodą, pilkas į pilką.

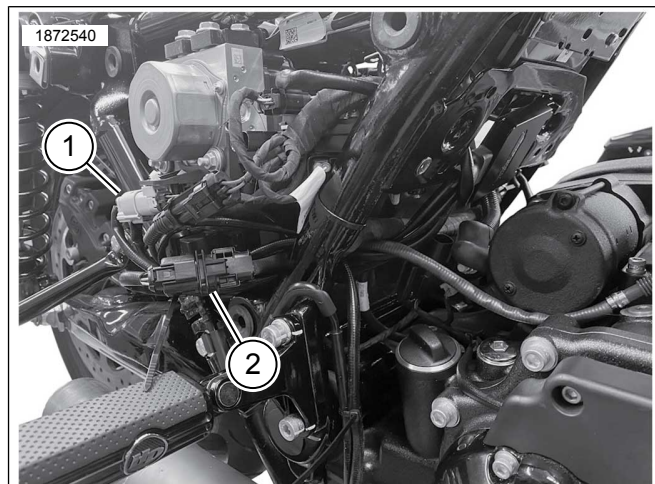

1. Priekinio deguonies jutiklio jungtis (pilka)
2. Galinio deguonies jutiklio jungtis (juoda)

Pav 4. ATM pagrindinės pynės jungtys

13. Žr. Pav 5 . Sumontuokite ATM.

- a. Nuvalykite montavimo paviršius su alkoholiu suvilgytu tamponėliu.
- b. Nuo lipnios antrosios pusės nuimkite įdėklą ir prie ATM priklijuokite dvigubo fiksavimo juostelę.
- c. Nuo dvigubos fiksavimo juostos nuimkite apsauginę plėvelę ir ant akumuliatoriaus skyriaus zonos išorės, už galinio cilindro, sumontuokite ATM (1).

- d. Įdiekite modulį nuožulniu, nuo 10 iki 20 laipsnių kampu. Nepadarius šio kampo, "CoolFlow" ventilatoriaus (Dalies Nr. 26800128) montavimui maišys ATM laidai.

14. **PASTABA**

Pynei pritvirtinti pagal poreikį naudokite kabelių juosteles. Įsitikinkite, kad pynės laidai netrukdydys sumontuoti akumuliatoriaus ir viršutinio skyrelio.

Sumontuokite ATM su laidų pluoštu (1), nukreiptu tiesiai į rėmo vidinę pusę.

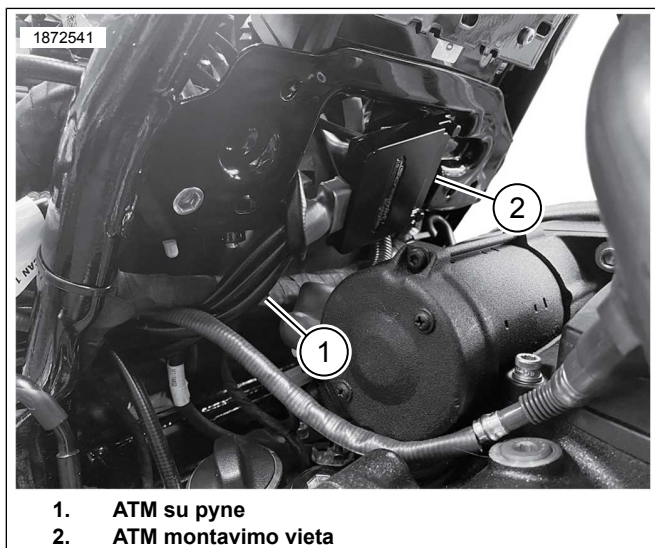

Pav 5. ATM montavimo vieta

15. **PASTABA**

- Įžeminimo strypeliai yra priešais akumuliatoriaus skyrių, dešinėje ir kairėje.
- Įžeminimo strypeliai gali būti klasifikuojami kaip „švarūs“ arba „nešvarūs“. Švarus įžeminimas paprastai nurodomas (BK/GN) laidu ir paprastai naudojamas jautikliams arba moduliams. „Švarus“ įžeminimo strypelis taip pat turi prijungtą neigiamą akumuliatoriaus kabelio važiuoklės įžeminimą ir paprastai yra GND1.

Žr. Pav 7 . Nutieskite ir prijunkite ATM įžeminimo laidą prie „švaraus“ įžeminimo strypelio (2). Priveržkite.

Sūkio momentas: 6–10 N·m (50–90 in-lbs)

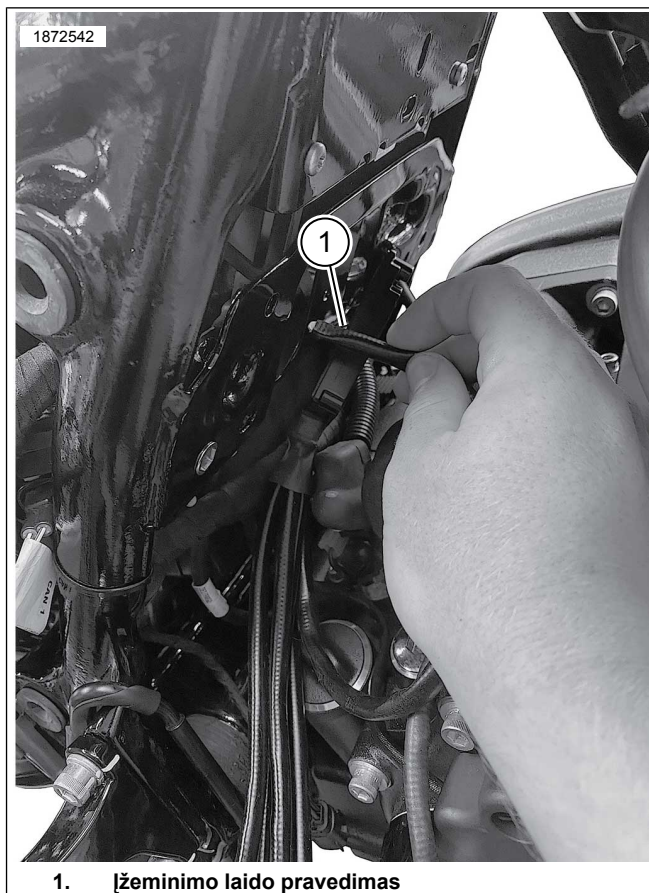

Pav 6. Įžeminimo laido pravedimas

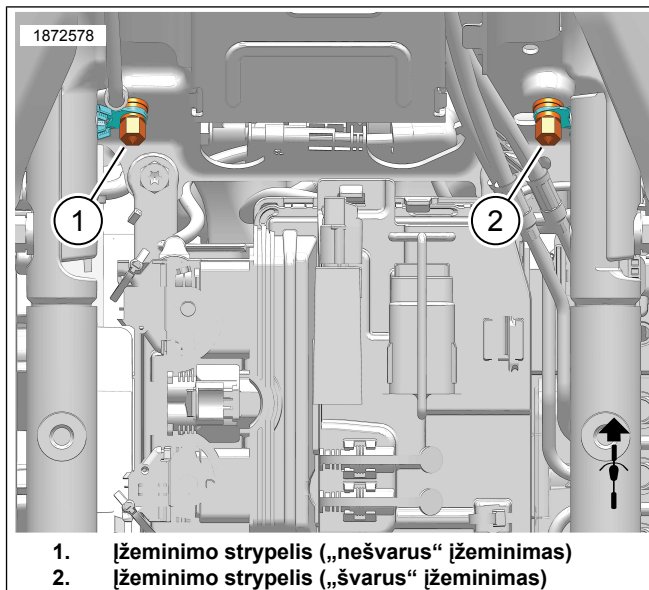

Pav 7. Akumuliatoriaus dėžės įžeminimo strypelių vietos

16. Žr. Pav 8. Priekinis deguonies jutiklis (5, ilgų laidų pluoštas):

- a. Nuo priekinio jutiklio praveskite deguonies laidų pluoštą išilgai vidine dešinio rėmo nuotekų vamzdžio pusė ir pritvirtinkite. Pagal poreikį naudokite kabelių juosteles.

- b. Praveskite ir pritvirtinkite laidų pluoštą išilgai vidinės apatinio rėmo pusės, link deguonės jutiklio jungties. Pagal poreikį naudokite kabelių juosteles arba naudokite esamus gnybtus ir fiksatorius.
- c. Prijunkite deguonies jutiklio jungtis.

17. Galinis deguonies jutiklis (4, trumpų laidų pluoštas):

- a. Žr. Pav 4 ir Pav 5. Norėdami pašalinti atliekamą laisvą laidų pluošto kiekį, praveskite galinio deguonies jutiklio laidų pluoštą šoninio gaubto plotu, tuo pačiu maršrutu kaip ir kitos jungtys.
- b. Prijunkite į trumpesnę iš dviejų deguonies jutiklių jungčių ant ATM.
- c. Pagal poreikius, laidų pluoštus ir jungtis galite pritvirtinti kabelių sąvaržomis.

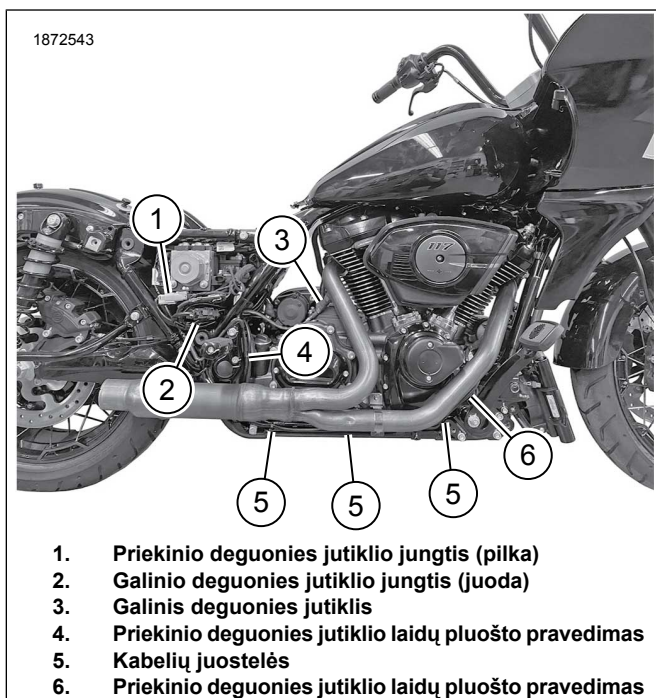

- 1. Priekinio deguonies jutiklio jungtis (pilka)
- 2. Galinio deguonies jutiklio jungtis (juoda)
- 3. Galinis deguonies jutiklis
- 4. Priekinio deguonies jutiklio laidų pluošto pravedimas
- 5. Kabelių juostelės
- 6. Priekinio deguonies jutiklio laidų pluošto pravedimas

Pav 8. ATM jutiklio pynės pravedimas

- 18. Įsitikinkite, kad visos laidų pynės ir jungtys yra pritvirtintos ir nepatenka į karštą zoną.
- 19. Prie rėmo pritvirtinkite dešiniąją priekinę kojos atramą ir laikiklius. Žr. techninės priežiūros vadovą.
- 20. Įdėkite akumuliatorių, akumuliatoriaus dėžutę ir pritvirtinkite ECM. Žr. techninės priežiūros vadovą.
- 21. Sumontuokite sėdynę. Kai sėdynę sumontuojate, patraukite ją aukštyn, kad įsitikintumėte, jog ji gerai įtvirtinta. Žr. techninės priežiūros vadovą.
- 22. Įdėkite pagrindinį saugiklį. Žr. techninės priežiūros vadovą.
- 23. Sumontuokite balnakrepšius. Žr. techninės priežiūros vadovą.

24. Žr. Pav 9. Montavimą baikite naudodami „Screamin' Eagle Pro Street Tuner“ (derintuvus). Montuodami šį rinkinį, atsisiųskite naują ECM kalibraciją. Renkantis kalibravimą atsisiuntimui su "Screamin' Eagle Pro Street Tuner", iš išskleidžiamo meniu, skirto deguonies jutiklio parinkims, pasirinkite "Wideband" (1). Norėdami apie „Screamin' Eagle Pro Street Tuner“ („Screamin' Eagle“ „Pro Street“ derintuvą) gauti išsamios informacijos, žr. „Screamin' Eagle Pro“ katalogą arba kreipkitės į „Harley-Davidson®“ pardavėją.

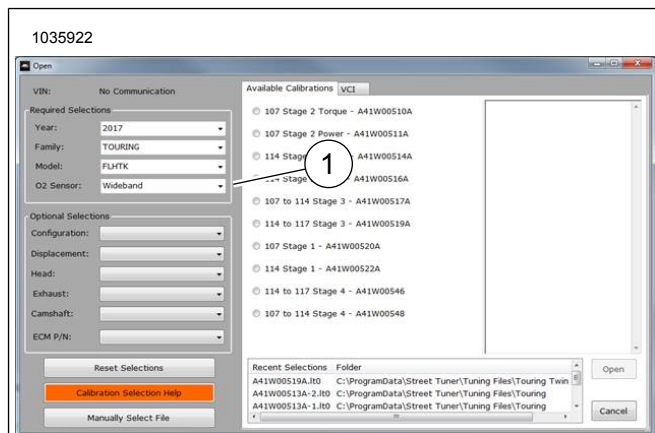

1. "Wideband" deguonies jutiklio pasirinkimas

Pav 9. "Wideband" deguonies jutiklio pasirinkimas

"Touring" "Wide Band" deguonies jutikliai

Lent 4. Paveikti modeliai

Metai	Modelis
2014	FLHR, FLHRC, FLHTCU, FLHTCU TC, FLHTK, FLHX, FLHXS, FLHRSE, FLHTKSE, FLHP, FLHTP
2015	FLHR, FLHRC, FLHTCU, FLHTCUL, FLHTK, FLHTKL, FLHX, FLHXS, FLTRX, FLTRXS, FLHTKSE, FLHXSE, FLHP, FLHTP
2016	FLHR, FLHRC, FLHTCU, FLHTCUL, FLHTCUL TC, FLHTCU TC, FLHTK, FLHTKL, FLHX, FLHXS, FLTRU, FLTRX, FLTRXS, FLHTKSE, FLHXSE, FLHP, FLHTP
2017	FLHR, FLHRC, FLHRXS, FLHTCU, FLHTK, FLHTKL, FLHX, FLHXS, FLTRU, FLTRX, FLTRXS, FLHTKSE, FLHXSE, FLHP, FLHTP
2018	FLHR, FLHRC, FLHRXS, FLHTCU, FLHTK, FLHTKL, FLHTK ANV, FLHX, FLHXS, FLHX ANX, FLHX ANV, FLTRU, FLHTKSE, FLHTKSE, FLHXSE, FLTRXSE, FLHP, FLHTP
2019	FLHR, FLHRC, FLHRXS, FLHT, FLHTCU, FLHTK, FLHTKL, FLHX, FLHXS, FLTRU, FLTRX, FLTRXS, FLHTKSE, FLHXSE, FLTRXSE, FLHP, FLHTP

Lent 4. Paveikti modeliai

Metai	Modelis
2020	FLHR, FLHRXS, FLHT, FLHTK, FLHX, FLHXS, FLTRK, FLTRX, FLTRXS, FLHTKSE, FLHXSE, FLTRXSE, FLHP, FLHTP
2021	FLH, FLHR, FLHRXS, FLHT, FLHTK, FLHX, FLHXS, FLTRK, FLTRX, FLTRXS, FLHTKSE, FLHXSE, FLTRXSE, FLHP, FLHTP
2022	FLHR, FLHRXS, FLHT, FLHTK, FLHX, FLHXS, FLHXST, FLTRK, FLTRX, FLTRXS, FLTRXST, FLHXSE, FLTRKSE, FLTRXSE, FLHP, FLHTP
2023	FLHFB, FLHRXS, FLHTK, FLHTKANV, FLHX, FLHXS, FLHXSANV, FLHXST, FLTRK, FLTRX, FLTRXS, FLTRXSANV, FLTRXST, FLTRKSEANV, FLHP, FLHTP

1. Nuimkite balnakrepšius. Žr. techninės priežiūros vadovą.
2. Išimkite pagrindinį saugiklį. Žr. techninės priežiūros vadovą.
3. Nuimkite sėdynę. Žr. techninės priežiūros vadovą.
4. Nuimkite akumuliatorių. Žr. techninės priežiūros vadovą.
5. Nuo rėmo nuimkite dešiniąją priekinę kojos atramą ir laikiklius. Žr. techninės priežiūros vadovą.

6. PASTABA

Įsidėmėkite, kaip deguonies jutiklio laidų pynė nutiesta palei rėmą ir kaip išdėstytos kabelių juostelės.

Žr. Pav 10. Atjunkite priekinio (2) ir galinio (1) deguonies jutiklio jungtis.

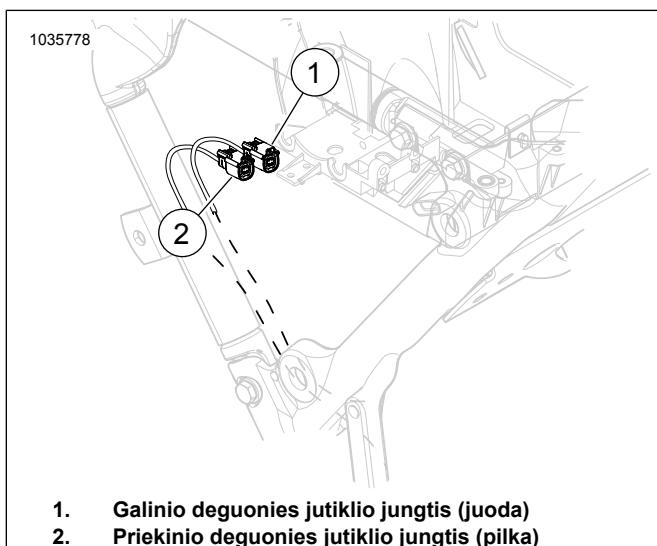

Pav 10. Priekinio ir galinio deguonies jutiklių vieta

7. Nuimkite išmetamųjų dujų sistemą. Žr. techninės priežiūros vadovą.

8. Išmetimo vamzdis.

- a. **2014-2016 modeliai:** Paruoškite "Screamin Eagle" didelio srauto išmetimo sistemą ir "Street Cannon Mufflers" duslintuvus, skirtus deguonies jutiklio montavimui.

PASTABA

„Screamin Eagle High-Flow Exhaust System“ („Screamin Eagle“ didelio srauto išmetamųjų dujų sistemos) nereikia niekaip perdaryti. "Bungs" tinka "Wide Band" deguonies jutikliai.

- b. **2017 m. ir naujesni modeliai:** perdarykite išmetimo vamzdį. Noredami užbaigti procedūrą arba įdiegti "Screamin Eagle" didelio srauto išmetimo sistemą su "Street Cannon Mufflers" duslintuvais, skirtais deguonies jutiklių montavimui, naudokite išmetamųjų deguonies jutiklių "Bung" gražtų ir auselių įrankių rinkinį (Dalies Nr. 14900105)

9. PASTABA

- Nemontuokite jutiklių, kurie buvo nukritę arba kuriuos pažeidė kiti komponentai. Gali būti pažeistas jutimo elementas.
- Pakaitinių jutiklių mazgų sriegiai padengti tepalu nuo strigimo ir yra su nauju tarpikliu.
- Elektrinė jungtis turi būti švari ir be jokio elektrai nelaidaus tepalo.

Žr. Pav 11, Pav 52 ir Lent 5 įdiekite "Wide Band" deguonies jutiklius (2). Naudodami „Oxygen Sensor Socket“ (deguonies jutiklio lizdas) (dalies nr. HD-48262-A), priveržkite:

Sūkio momentas: 40–60 N·m (29–44 ft·lbs)



Pav 11. Deguonies jutiklių vietos (vidinė išmetamųjų dujų vamzdžių pusė)

10. PASTABA

Plataus diapazono jutiklio filtro kreipiklis gali liestis su transmisijos dangčiu.

Jei tarp deguonies jutiklio korpuso ir transmisijos dangtelio yra kontaktas, po viduryje rėmo esančiu išmetimo

spausdinkite sumontuokite porą poveržlių arba tarpiklį.
Tarpiklis gali būti iki 0.200 col. (0,5 cm).

Sumontuokite išmetamųjų dujų sistemą su naujais išmetamųjų dujų tarpikliais. Žr. techninės priežiūros vadovą.

11. PASTABA

ATM modulyje yra keturi įprasti laidai ir įžeminimo laidas.

Žr. Pav 12. Kai ATM bus akumuliatoriaus dėžėje, praveskite pilkos ir juodos jungčių pynes.

- Pradėkite nuo priekinio dešiniojo akumuliatoriaus dėžės srities kampo.
- Pilkos ar juodos jungties pynę (1) prakiškite tarp stabdžių linių (2) ir rėmo skersinio (3).
- Jungties pynę ištraukite iš akumuliatoriaus dėžės srities ir įkiškite į šoninio dangčio sritį.
- Procedūrą pakartokite su kita jungties pynė.

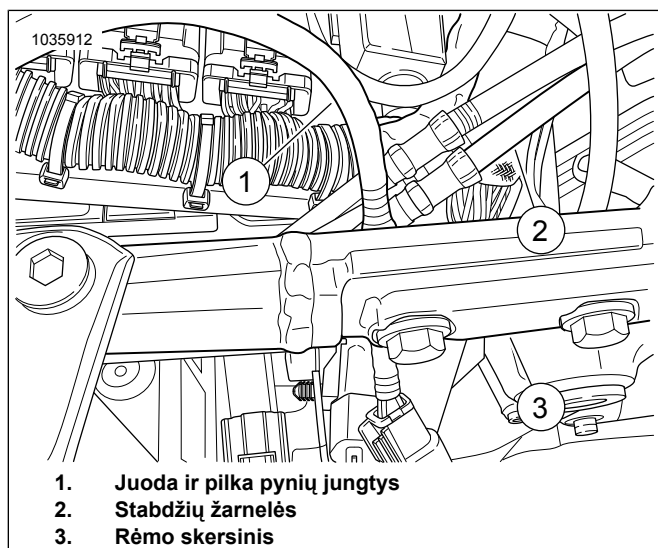

Pav 12. Pilkos ir juodos jungčių pynių pravedimas

12. Žr. Pav 13 ir Pav 8. Pilkos (3) ir juodos (1) jungčių pynių laidas išveskite už ABS valdymo modulio (2) ir prijunkite prie pagrindinės pynės. Jungčių spalvų deriniai: juoda su juoda ir pilka su pilka.

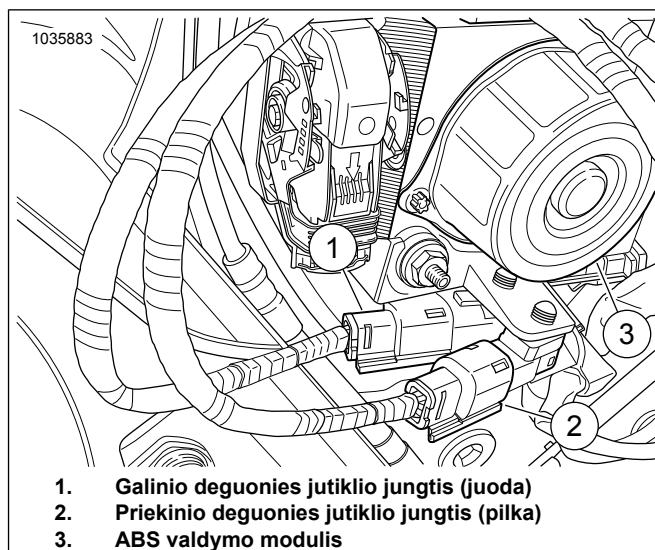

Pav 13. ATM pagrindinės pynės jungtys

13. Žr. Pav 14. Nuvalykite montavimo paviršių su alkoholiu suvilgytu tamponėliu. Nuo lipnios antrosios pusės nuimkite įdėklą ir prie ATM priklijuokite dvigubo fiksavimo juostelę. Nuo dvigubo fiksavimo juostelės lipnios antrosios pusės nuimkite įdėklą ir galinėje akumuliatoriaus skyriaus dalyje sumontuokite ATM (1).

14. PASTABA

Pynei pritvirtinti pagal poreikį naudokite kabelių juosteles. Įsitikinkite, kad pynės laidai netrukdytų sumontuoti akumuliatoriaus ir viršutinio skyrelio.

ATM sumontuokite taip, kad laidų pynė (2) būtų nukreipta tiesiai į rėmo vidų.

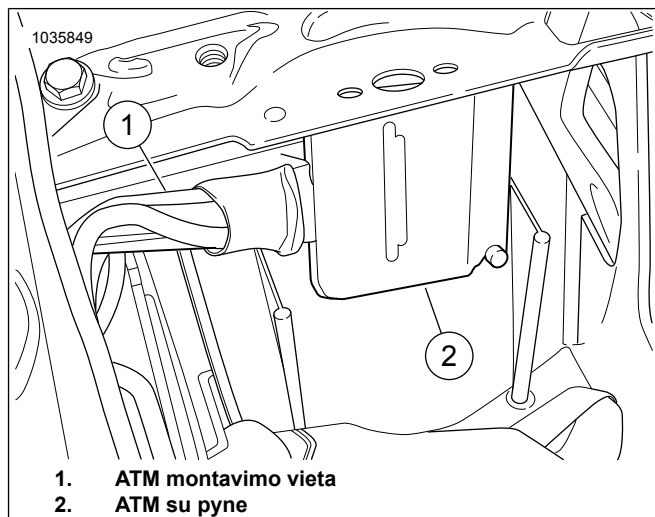

Pav 14. ATM montavimo vieta

15. PASTABA

- Įžeminimo strypeliai yra priešais akumuliatoriaus skyrių, dešinėje ir kairėje.

- Įžeminimo strypeliai gali būti klasifikuojami kaip „švarūs“ arba „nešvarūs“. „Švarius“ įžeminimo strypelius žymi (BK/GR) laidas ir jie paprastai naudojami jutikliams ar moduliams jungti. „Švarus“ įžeminimo strypelis taip pat turi prijungtą neigiamą akumulatoriaus kabelio važiuoklės įžeminimą ir paprastai yra GND1.

Žr. Pav 15. Nutieskite ir prijunkite ATM įžeminimo laidą prie „švaraus“ įžeminimo strypelio (2). Priveržkite iki:

Sūkio momentas: 6–10 N·m (50–90 in-lbs)

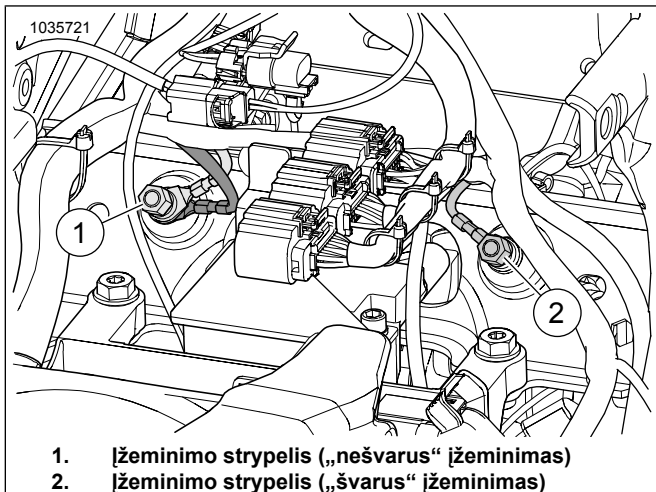

1. Įžeminimo strypelis („nešvarus“ įžeminimas)
2. Įžeminimo strypelis („švarus“ įžeminimas)

Pav 15. Akumulatoriaus dėžės įžeminimo strypelių vietos

16. Žr. Pav 16. **Priekinis deguonies jutiklis (5, ilgų laidų pluoštas):**

- Nuo priekinio jutiklio praveskite deguonies laidų pluoštą išilgai vidine dešinio rėmo nuotekų vamzdžio pusė ir pritvirtinkite. Pagal poreikį naudokite kabelių juosteles.
- Praveskite ir pritvirtinkite laidų pluoštą išilgai vidinės apatinio rėmo pusės, link deguonies jutiklio jungties. Pagal poreikį naudokite kabelių juosteles arba naudokite esamus gnybtus ir fiksatorius.
- Prijunkite deguonies jutiklio jungtis.

17. **Galinis deguonies jutiklis (4, trumpų laidų pluoštas):**

- Nuo galinio jutiklio, praveskite deguonies laidų pluoštą išilgai transmisijos viršumi (4) ir pritvirtinkite. Pagal poreikį naudokite kabelių juosteles.
- Nuo akumulatoriaus dėžutės zonos praveskite ATM laidų pluoštą link deguonies jutiklio jungties ir pritvirtinkite. Pagal poreikį pritvirtinkite kabelių juostelėmis.
- Prijunkite deguonies jutiklio jungtis.

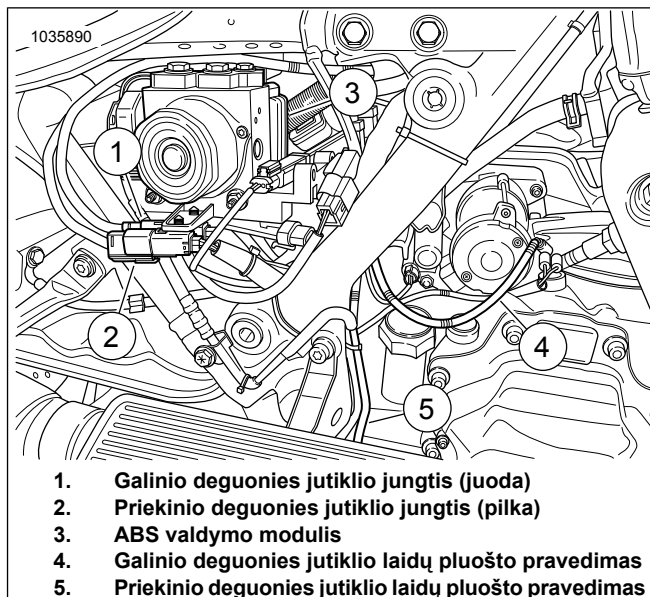

1. Galinio deguonies jutiklio jungtis (juoda)
2. Priekinio deguonies jutiklio jungtis (pilka)
3. ABS valdymo modulis
4. Galinio deguonies jutiklio laidų pluošto pravedimas
5. Priekinio deguonies jutiklio laidų pluošto pravedimas

Pav 16. ATM jutiklio pynės pravedimas

18. Įsitikinkite, kad visos laidų pynės ir jungtys yra pritvirtintos ir nepatenka į karštą zoną.
19. Prie rėmo pritvirtinkite dešiniąją priekinę kojos atramą ir laikiklius. Žr. techninės priežiūros vadovą.
20. Įdėkite akumuliatorių, akumulatoriaus dėžutę ir pritvirtinkite ECM. Žr. techninės priežiūros vadovą.
21. Sumontuokite sėdynę. Kai sėdynę sumontuojate, patraukite ją aukštyn, kad įsitikintumėte, jog ji gerai įtvirtinta. Žr. techninės priežiūros vadovą.
22. Įdėkite pagrindinį saugiklį. Žr. techninės priežiūros vadovą.
23. Sumontuokite balnakrepšius. Žr. techninės priežiūros vadovą.
24. Žr. Pav 17. Montavimą baikite naudodami „Screamin' Eagle Pro Street Tuner“ (derintuvus). Montuodami šį rinkinį, atsisiųskite naują ECM kalibraciją. Renkantis kalibravimą atsisiuntimui su "Screamin Eagle Pro Street Tuner", iš išskleidžiamo meniu, skirto deguonies jutiklio parinkims, pasirinkite "Wideband" (1). Norėdami apie „Screamin Eagle Pro Street Tuner“ („Screamin Eagle“ „Pro Street“ derintuvą) gauti išsamios informacijos, žr. „Screamin' Eagle Pro“ katalogą arba kreipkitės į „Harley-Davidson®“ pardavėją.



1. "Wideband" deguonies jutiklio pasirinkimas

Pav 17. "Wideband" deguonies jutiklio pasirinkimas

2018 m. ir vėlesni "Softail" "Wide Band" deguonies jutikliai

1. Išimkite pagrindinį saugiklį. Žr. techninės priežiūros vadovą.
2. Nuimkite sėdynę. Žr. techninės priežiūros vadovą.
3. Nuimkite dešinės pusės gaubtą. Žr. techninės priežiūros vadovą.
4. Atjunkite neigiamą akumuliatoriaus kabelį. Žr. techninės priežiūros vadovą.

5. **PASTABA**
Įsitikinkite, kad ATM modulis neliečia kitų komponentų.

Modulio padėtis turi būti tokia, kad įžeminimo laidas galėtų pasiekti įžeminimo strypelį.

Žr. Pav 18. Nustatykite ATM modulio padėtį.

- a. Nustatykite ATM modulio (2) padėtį ant akumuliatoriaus juostos (1).
- b. Pažymėkite modulio vietą.
- c. ATM modulį išimkite.

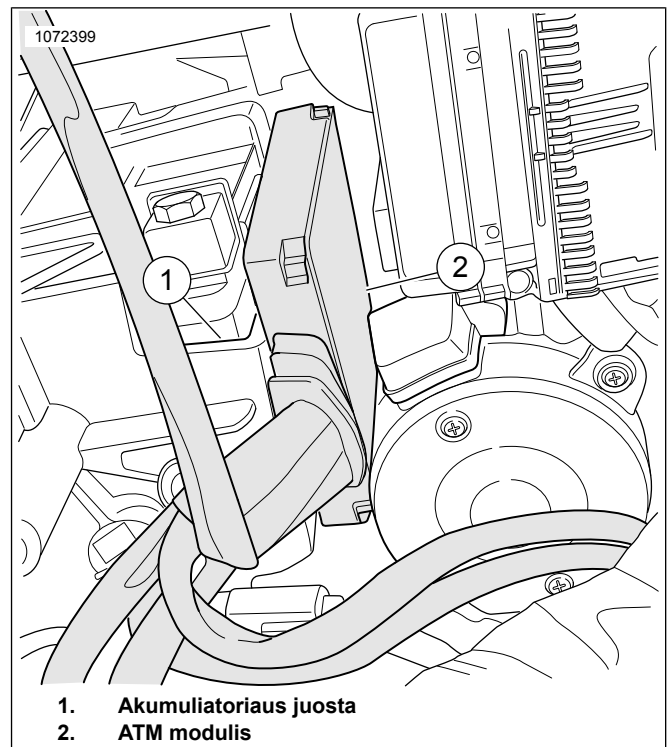

1. Akumuliatoriaus juosta
 2. ATM modulis

Pav 18. Modulio padėtis

6. Žr. Pav 19. Išimkite akumuliatoriaus juostą (1). Žr. techninės priežiūros vadovą.

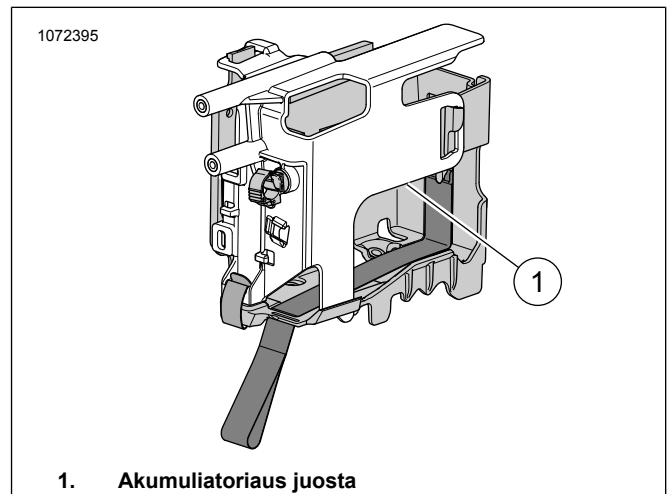

1. Akumuliatoriaus juosta

Pav 19. Akumuliatoriaus juostos vieta

7. **PASTABA**
Įsidėmėkite, kaip deguonies jutiklio laidų pynė nutiesta palei rėmą ir kaip išdėstytos kabelių juostelės.

Žr. Pav 20. Atjunkite galinio deguonies jutiklio jungtį (1) nuo pagrindinio laidų pluošto.

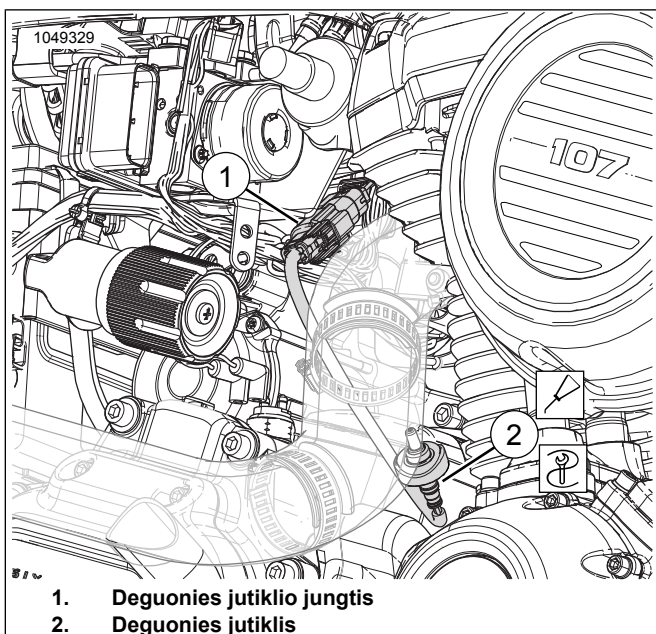

1. Deguonies jutiklio jungtis
2. Deguonies jutiklis

Pav 20. Galinis deguonies jutiklis

8. PASTABA

Įsidėmėkite, kaip deguonies jutiklio laidų pynė nutiesta palei rėmą ir kaip išdėstytos kabelių juostelės.

Žr. Pav 21. Atjunkite priekinio deguonies jutiklio jungtį (1) nuo pagrindinio laidų pluošto.

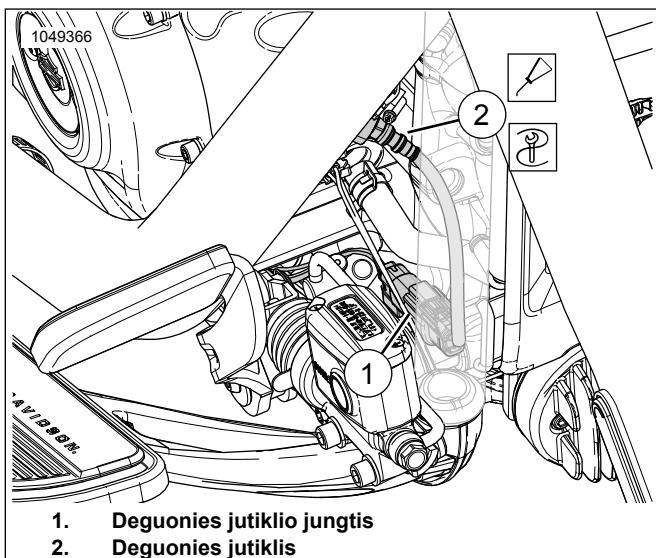

1. Deguonies jutiklio jungtis
2. Deguonies jutiklis

Pav 21. Priekinis deguonies jutiklis

9. Nuimkite išmetimo vamzdį. Žr. techninės priežiūros vadovą.

10. Išmetamųjų dujų sistemoje išgręžkite ir įsriekite abiejų deguonies jutiklių lizdus. Norėdami užbaigti procedūrą, naudokite išmetimo deguonies jutiklių "Bung" gražtų ir auselių įrankių komplektą (Dalies Nr. 14900105).

11. PASTABA

• Nemontuokite jutiklių, kurie buvo nukritę arba kuriuos pažeidė kiti komponentai. Gali būti pažeistas jutimo elementas.

- Pakaitinių jutiklių mazgų sriegiai padengti tepalu nuo strigimo ir yra su nauju tarpikliu.
- Elektrinė jungtis turi būti švari ir be jokio elektrai nelaidaus tepalo.

Žr. Pav 22, Pav 52 ir Lent 5 Įdiekite "Wide Band" deguonies jutiklius (2). Naudodami „Oxygen Sensor Socket“ (deguonies jutiklio lizdas) (dalies nr. HD-48262-A), priveržkite:

Sūkio momentas: 40–60 N·m (29–44 ft-lbs)

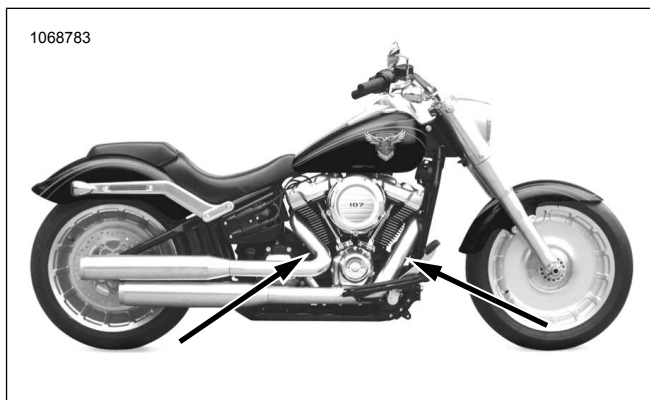

Pav 22. Deguonies jutiklių vietos (vidinė išmetamųjų dujų vamzdžių pusė)

12. Sumontuokite išmetimo vamzdį su naujais išmetamųjų dujų tarpikliais. Žr. techninės priežiūros vadovą.

13. Žr. Pav 19. Sumontuokite akumuliatoriaus juostą.

- a. Nuvalykite montavimo paviršius su alkoholiu suvilgytu tamponėliu.
- b. Nuo lipnios antrosios pusės nuimkite įdėklą ir prie ATM priklijuokite dvigubo fiksavimo juostelę.
- c. Nuo dvigubo fiksavimo juostelės lipnios antrosios pusės nuimkite įdėklą ir jį pritvirtinkite prie pažymėtos akumuliatoriaus juostos vietos.
- d. Prie akumuliatoriaus juostos pritvirtinkite ATM.
- e. Sumontuokite akumuliatoriaus juostą.

14. PASTABA

Įžeminimo strypelis yra po sėdyne, ant kairiojo rėmo skersinio.

Įsitikinkite, kad įžeminimo laidas netrukdo judėti amortizatoriams.

Žr. Pav 23. Nutieskite ir prijunkite ATM įžeminimo laidą prie galinio „švaraus“ įžeminimo strypelio (1). Priveržkite iki:

Sūkio momentas: 6–10 N·m (50–90 in-lbs)

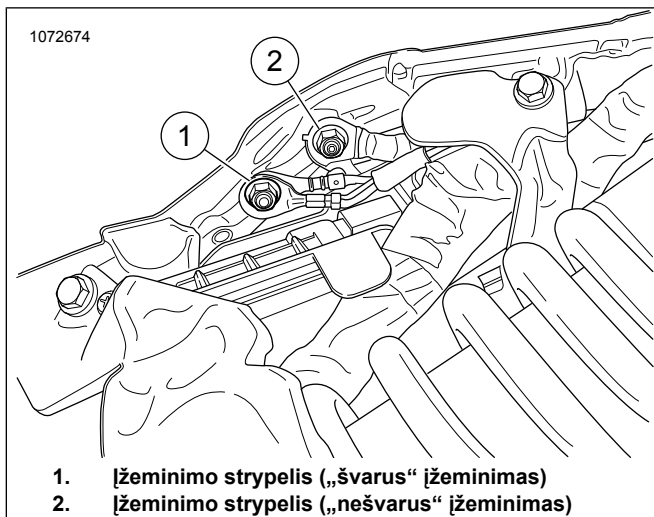

Pav 23. Rėmo įžeminimas

15. **PASTABA**

Viename laidų pynės ilgiklio gale bus pilka jungtis, o kitame – juoda jungtis.

Prijunkite "Wide Band" deguonies jutiklio laidų pluošto prailginimo komplektą (Dalis Nr. 69201830) prie ATM laidų pluošto sąrankos. Jungčių spalvų deriniai: pilka su pilka.

16. Žr. Pav 24 ir Pav 25. Praveskite priekinį deguonies laidų pluoštą su pilka jungtimi (4) iš akumulatoriaus skyriaus:

- Suraskite pagrindinę pynę (6).
- Pynę (4) su pilka jungtimi praveskite palei pagrindinę pynę link priekinės pagrindinės pynės jungties (9).
- Atitaisykite deguonies jutiklio jungtis pagal spalvas: juoda su juoda.
- Pynę pagal poreikį kabelių juostelėmis pritvirtinkite prie vidinės dešiniojo rėmo skersinio (8) pusės.

17. Juodą pynės jungtį (2) praveskite iki pagrindinės pynės. Jungčių spalvų deriniai: juoda su juoda.

18. **Priekinis deguonies jutiklis (ilgas diržų pluoštas):**

- Praveskite priekinio deguonies jutiklio jungties laidų pluoštą (5) iš akumulatoriaus skyriaus.
- Suraskite pagrindinę pynę (6).
- Praveskite laidų pluoštą (5) išilgai pagrindinio laidų pluošto, link priekinio deguonies jutiklio (7).
- Prijunkite jutiklį jungtis.
- Pynę pagal poreikį kabelių juostelėmis pritvirtinkite prie vidinės dešiniojo rėmo skersinio (8) pusės.

19. **Galinis deguonies jutiklis (trumpas laidų pluoštas):**

- Pynę praveskite viršutine transmisijos dalimi.

- Prijunkite jutiklį jungtis (3).
- Pynę pagal poreikį pritvirtinkite kabelių juostelėmis.

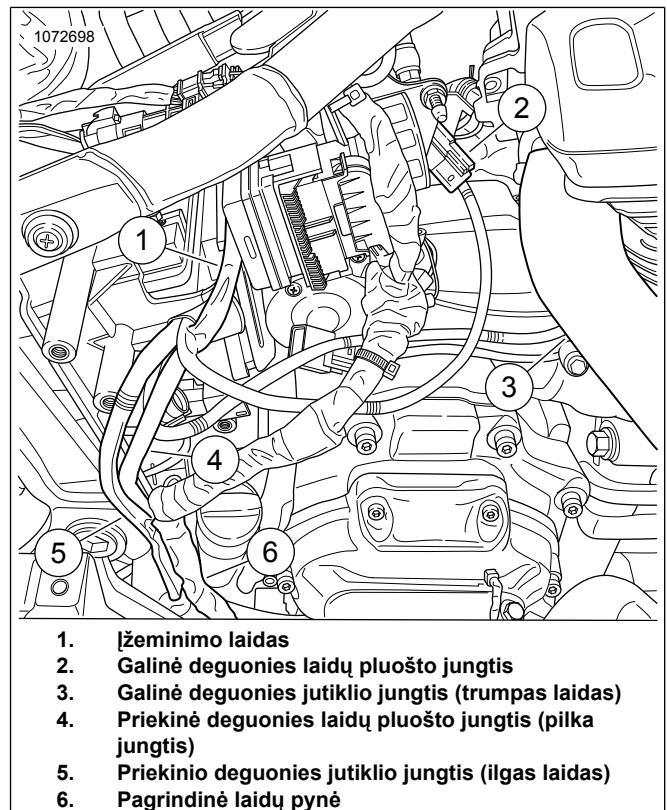

Pav 24. ATM pynės pravedimas

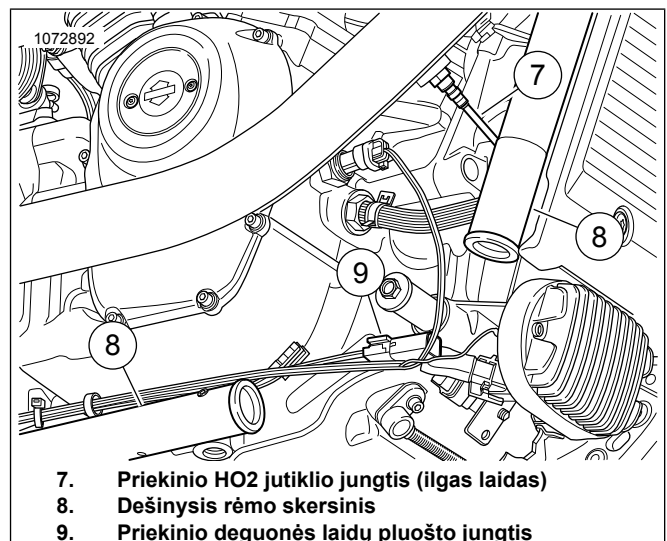

Pav 25. Priekinės ATM pynės pravedimas (kad būtų aiškiau, nuimta dalių)

- Įsitikinkite, kad visos laidų pynės ir jungtys yra pritvirtintos ir nepatenka į karštą zoną.
- Prijunkite neigiamą akumulatoriaus kabelį. Žr. techninės priežiūros vadovą.
- Uždėkite dešinįjį šoninį dangtį. Žr. techninės priežiūros vadovą.

23. Sumontuokite sėdynę. Kai sėdynę sumontuojate, patraukite ją aukštyn, kad išitinkintumėte, jog ji gerai įtvirtinta. Žr. techninės priežiūros vadovą.
24. Įdėkite pagrindinį saugiklį. Žr. techninės priežiūros vadovą.
25. Žr. Pav 26. Montavimą baikite naudodami „Screamin' Eagle Pro Street Tuner“ (derintuvas). Montuodami šį rinkinį, atsisiųskite naują ECM kalibraciją. Renkantis kalibravimą atsisiuntimui su "Screamin Eagle Pro Street Tuner", iš išskleidžiamo meniu, skirto deguonės jutiklio parinkims, pasirinkite "Wideband" (1). Norėdami apie „Screamin Eagle Pro Street Tuner“ („Screamin Eagle“ „Pro Street“ derintuvą) gauti išsamios informacijos, žr. „Screamin' Eagle Pro“ katalogą arba kreipkitės į „Harley-Davidson®“ parduotuvę.



1. "Wideband" deguonies jutiklio pasirinkimas

Pav 26. "Wideband" deguonies jutiklio pasirinkimas

2016-2017 "Softail" "Wide Band" deguonies jutikliai

1. Išimkite pagrindinį saugiklį. Žr. techninės priežiūros vadovą.
2. Nuimkite sėdynę. Žr. techninės priežiūros vadovą.
3. Nuimkite akumuliatorių. Žr. techninės priežiūros vadovą.
4. Žr. Pav 27. Išimkite akumulatoriaus dėžutę. Žr. techninės priežiūros vadovą.

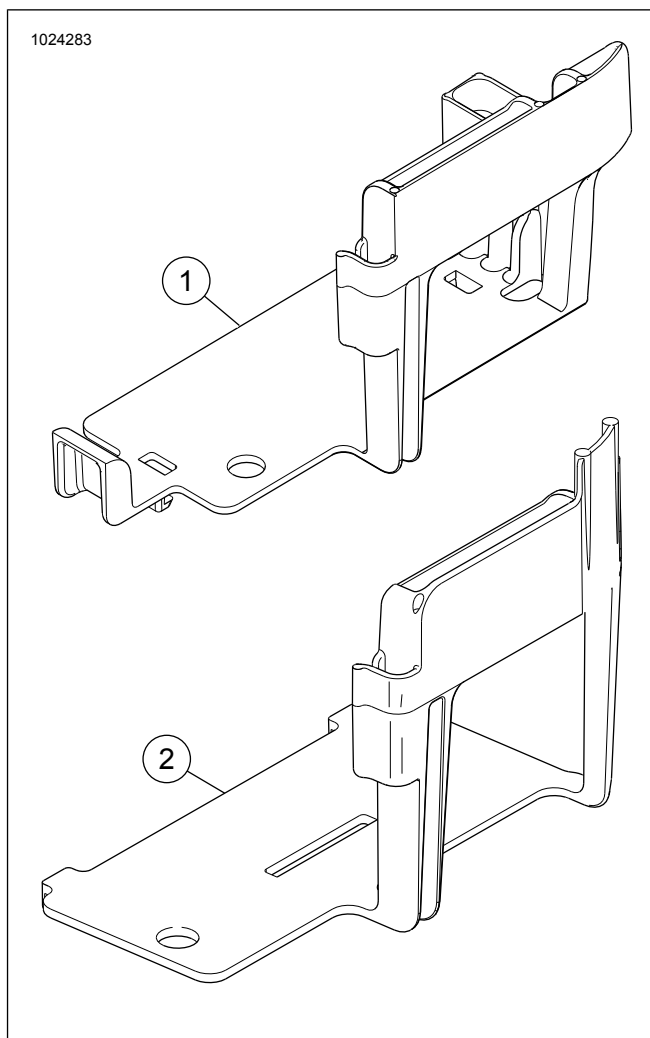

Pav 27. Nemodifikuota „Softail“ akumulatoriaus dėžutė

5. PASTABA

Kad akumulatoriaus dėžutėje laikytųsi ATM, ją būtina modifikuoti. Tvirtinamąsias briaunas įpjaukite ne iki galo. Išpjaukite tik nurodytas vietas. Išpjovus daugiau, nei reikia, akumulatoriaus dėžutė praras struktūrinį vientisumą.

Rekomenduojama naudoti sriegį su pjaunamuju ratu.

Žr. Pav 28, Pav 29, ir Pav 30. Nupjaukite dėžutės tvirtinamąsias briaunas (1 ir 2).

- a. Akumulatoriaus dėžutėje pridėkite ATM modulį.
- b. Priekyje pasižymėkite ATM pynės kontūrus. Taip pat pažymėkite gretimos briaunos gylį.

1020673

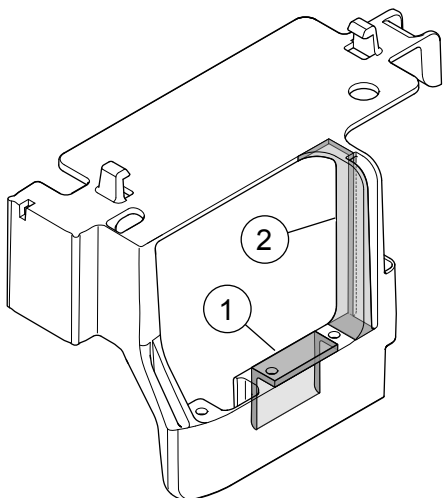

1. Viršutinė tvirtinamoji briauna
2. Gretima tvirtinamoji briauna

Pav 28. Išpjauti pažymėtos sritys

1020672

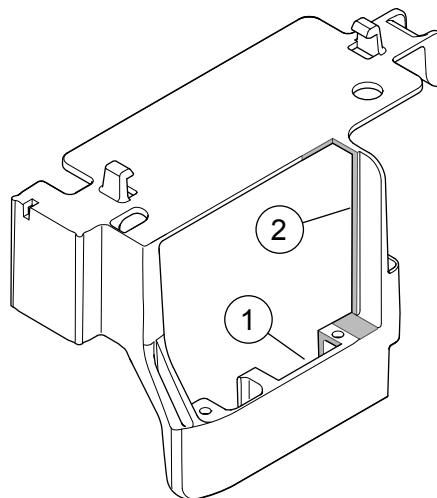

1. Viršutinė tvirtinamoji briauna
2. Gretima tvirtinamoji briauna

Pav 30. Dėžutės pjūvio galinė dalis

1020668

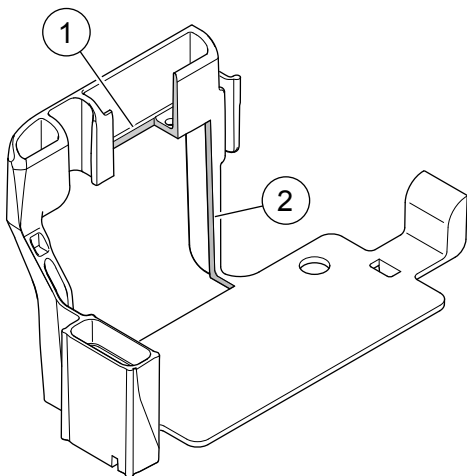

1. Viršutinė tvirtinamoji briauna
2. Gretima tvirtinamoji briauna

Pav 29. Dėžutės pjūvio priekinė dalis

6. **PASTABA**

Įsidėmėkite, kaip deguonies jutiklio laidų pynė nutiesta palei rėmą ir kaip išdėstytos kabelių juostelės.

Žr. Pav 31 . Atjunkite galines (1) deguonies jutiklio jungtis nuo pagrindinio laidų pluošto.

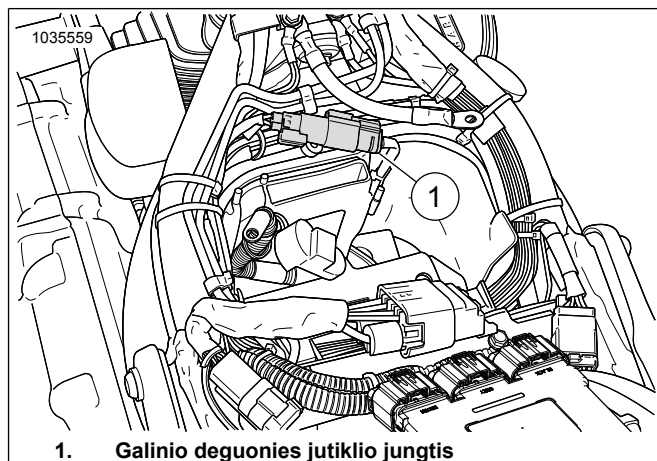

1. Galinio deguonies jutiklio jungtis

Pav 31. Galinio deguonies jutiklio vieta

7. **PASTABA**

Įsidėmėkite, kaip deguonies jutiklio laidų pynė nutiesta palei rėmą ir kaip išdėstytos kabelių juostelės.

Žr. Pav 32. Atidarykite priekinio įtampos reguliatoriaus dangtį ir atjunkite priekinio deguonies jutiklio jungtį (1). Iš dėžutės išimkite jungties korpusą.

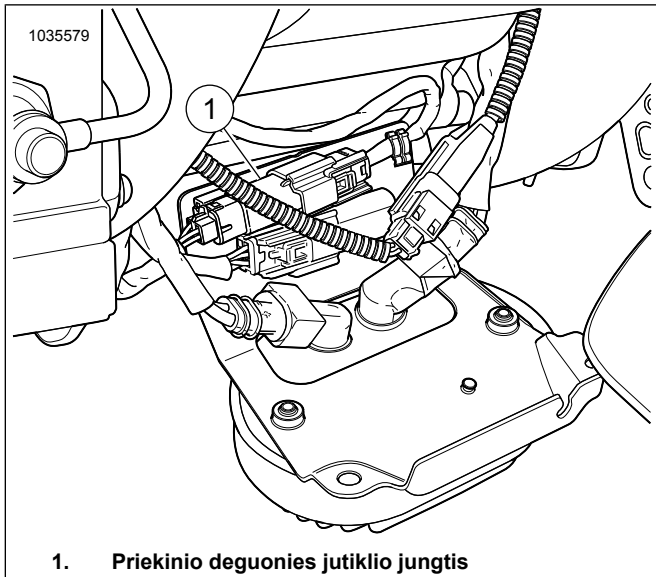

1. Priekinio deguonies jutiklio jungtis

Pav 32. Priekinio deguonies jutiklio vieta

8. Nuimkite išmetimo vamzdį. Žr. techninės priežiūros vadovą.

9. **PASTABA**

- Nemontuokite jutiklių, kurie buvo nukritę arba kuriuos pažeidė kiti komponentai. Gali būti pažeistas jutimo elementas.
- Pakaitinių jutiklių mazgų sriegiai padengti tepalu nuo strigimo ir yra su nauju tarpikliu.
- Elektrinė jungtis turi būti švari ir be jokio elektrai nelaidaus tepalo.

Žr. Pav 33, Pav 52 ir Lent 5 [diekite "Wide Band" deguonies jutiklius (2). Naudodami „Oxygen Sensor Socket“ (deguonies jutiklio lizdas) (dalis nr. HD-48262-A), priveržkite:

Sūkio momentas: 40–60 N·m (29–44 ft-lbs)



Pav 33. Deguonies jutiklių vietos (vidinė išmetamųjų dujų vamzdžių pusė)

10. Sumontuokite išmetimo vamzdį su naujais išmetamųjų dujų tarpikliais. Žr. techninės priežiūros vadovą.

11. Įdėkite akumuliatoriaus dėžutę su ATM. Pagal poreikį pakoreguokite padėtį.

12. **PASTABA**

Įžeminimo strypelis yra priešais akumuliatoriaus skyrių.

Žr. Pav 34 . Prijunkite ATM įžeminimo laidą prie „švaraus“ įžeminimo strypelio. Priveržkite iki:

Sūkio momentas: 6–10 N·m (50–90 in-lbs)

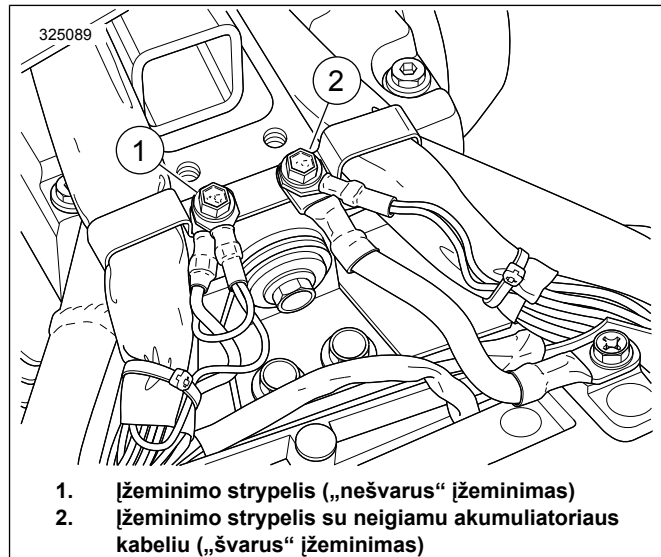

1. Įžeminimo strypelis („nešvarus“ įžeminimas)
2. Įžeminimo strypelis su neigiamu akumuliatoriaus kabeliu („švarus“ įžeminimas)

Pav 34. Akumuliatoriaus dėžės įžeminimo strypelių vietos

13. Prijunkite "Wide Band" deguonies jutiklio laidų pluošto prailginimo komplektą (Dalis Nr. 69201704) prie ATM laidų pluošto sąrankos. Jungčių spalvų deriniai: pilka su pilka.

14. Žr. Pav 35. Pilką pynės jungtį išveskite iš akumuliatoriaus skyriaus.

- a. Suraskite pagrindinę pynę (3).
- b. Pynę su pilka jungtimi praveskite palei pagrindinę pynę (2) link priekinės pagrindinės pynės jungties.
- c. Jungčių (1) spalvų deriniai: pilka su pilka.
- d. Pynę pagal poreikį kabelių juostelėmis pritvirtinkite prie pagrindinės pynės vidinės pusės.

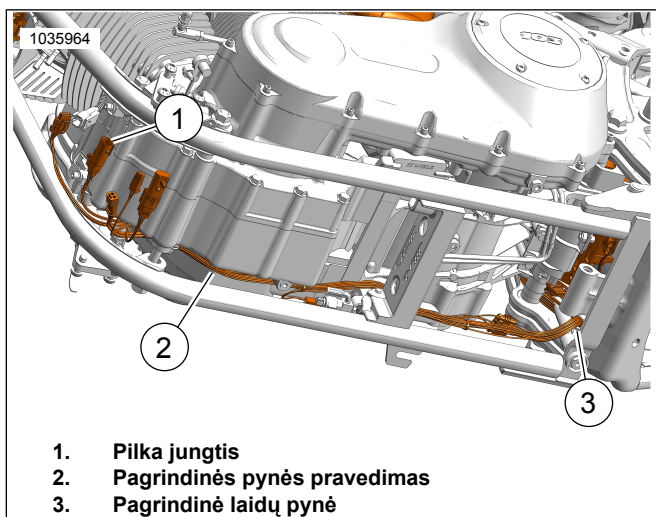

1. Pilka jungtis
2. Pagrindinės pynės pravedimas
3. Pagrindinė laidų pynė

Pav 35. Laidų pynės tiesimas

15. **PASTABA**

Įsitikinkite, kad pynės laidai netrukdydys sumontuoti akumuliatoriaus ir dėžutės.

Žr. Pav 31 . Juodą pynės jungtį praveskite iki pagrindinės pynės. Jungčių spalvų deriniai: juoda su juoda.

16. Žr. Pav 36. **Priekinis deguonies jutiklis (ilgas laidų pluoštas):**

- a. Pynės jungtį išveskite iš akumuliatoriaus skyriaus.
- b. Suraskite pagrindinę pynę (2).
- c. Praveskite laidų pluoštą išilgai pagrindinio laidų pluošto (1), link priekinio deguonies jutiklio jungties.
- d. Prijunkite jutiklių jungtis.
- e. Pynę pagal poreikį kabelių juostelėmis pritvirtinkite prie pagrindinės pynės vidinės pusės.

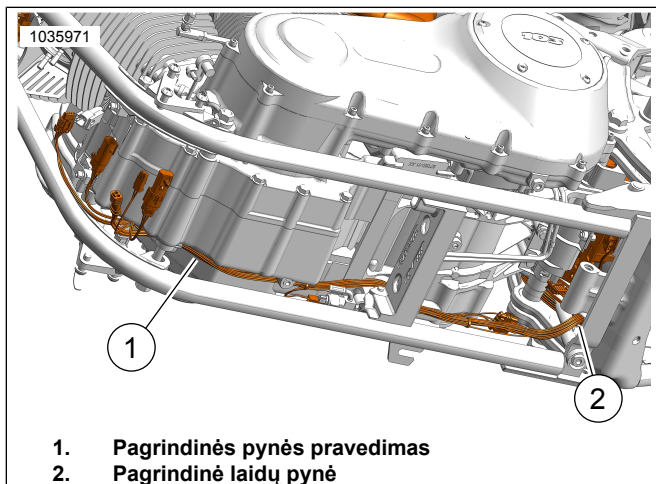

1. Pagrindinės pynės pravedimas
2. Pagrindinė laidų pynė

Pav 36. Laidų pynės tiesimas

17. **Galinis deguonies jutiklis (trumpas laidų pluoštas):**

- a. Pynę viršutine transmisijos dalimi praveskite iki neutralios pavaros jungtiklo srities.

- b. Prijunkite jutiklių jungtis.
- c. Pynę pagal poreikį pritvirtinkite kabelių juostelėmis.

18. Įsitikinkite, kad visos laidų pynės ir jungtys yra pritvirtintos ir nepatenka į karštą zoną.

19. Įdėkite akumuliatorių. Žr. techninės priežiūros vadovą.

20. Sumontuokite sėdynę. Kai sėdynę sumontuojate, patraukite ją aukštyn, kad įsitikintumėte, jog ji gerai įtvirtinta. Žr. techninės priežiūros vadovą.

21. Įdėkite pagrindinį saugiklį. Žr. techninės priežiūros vadovą.

22. Žr. Pav 37. Montavimą baikite naudodami „Screamin' Eagle Pro Street Tuner“ (derintuvus). Montuodami šį rinkinį, atsisiųskite naują ECM kalibraciją. Renkantis kalibravimą atsisiuntimui su "Screamin Eagle Pro Street Tuner", iš išskleidžiamo meniu, skirto deguonies jutiklio parinktis, pasirinkite "Wideband" (1). Norėdami apie „Screamin Eagle Pro Street Tuner“ („Screamin Eagle“ „Pro Street“ derintuvą) gauti išsamios informacijos, žr. „Screamin' Eagle Pro“ katalogą arba kreipkitės į „Harley-Davidson®“ pardavėją.



1. **"Wideband" deguonies jutiklio pasirinkimas**

Pav 37. "Wideband" deguonies jutiklio pasirinkimas

"Dyna" "Wide Band" deguonies jutikliai

1. Išimkite pagrindinį saugiklį. Žr. techninės priežiūros vadovą.
2. Nuimkite sėdynę. Žr. techninės priežiūros vadovą.
3. Išimkite akumuliatorių ir akumuliatoriaus dėžę. Žr. techninės priežiūros vadovą.

4. **PASTABA**

Įsidėmėkite, kaip deguonies jutiklio laidų pynė nutiesta palei rėmą ir kaip išdėstytos kabelių juostelės.

Žr. Pav 38 . Atjunkite galines (1) deguonies jutiklio jungtis nuo pagrindinio laidų pluošto.

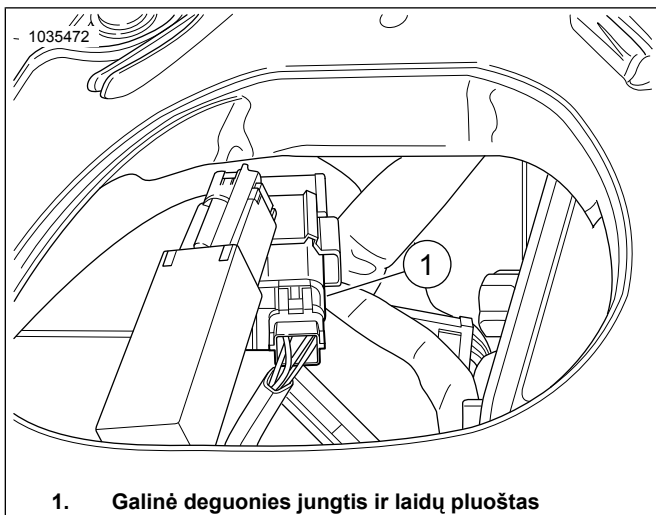

1. Galinė deguonies jungtis ir laidų pluoštas
Pav 38. Galinio deguonies jutiklio vieta

5. **PASTABA**

Įsidėmėkite, kaip deguonies jutiklio laidų pynė nutiesta palei rėmą ir kaip išdėstytos kabelių juostelės.

Žr. Pav 39 . Atidarykite priekinės elektros dėžutės dangtelį ir atjunkite priekinę deguonies jutiklio jungtį (2). Iš dėžutės išimkite jungties korpusą.

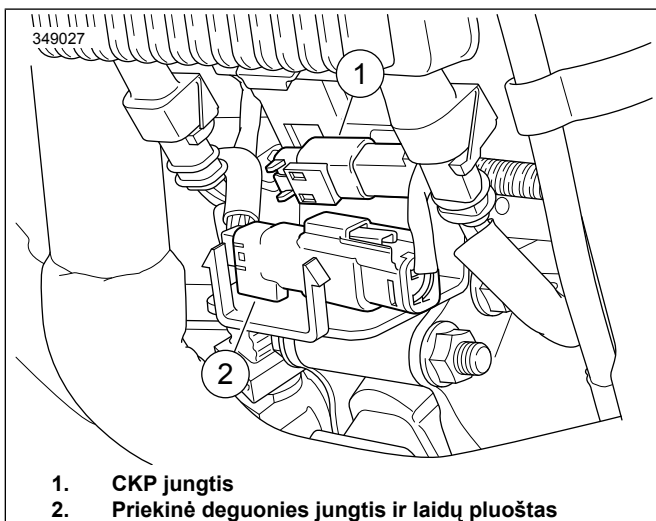

1. CKP jungtis
2. Priekinė deguonies jungtis ir laidų pluoštas
Pav 39. Priekinio deguonies jutiklio vieta

6. Nuimkite išmetimo vamzdį. Žr. techninės priežiūros vadovą.

7. **PASTABA**

- *Nemontuokite jutiklių, kurie buvo nukritę arba kuriuos pažeidė kiti komponentai. Gali būti pažeistas jutimo elementas.*
- *Pakaitinių jutiklių mazgų sriegiai padengti tepalu nuo strigimo ir yra su nauju tarpikliu.*
- *Elektrinė jungtis turi būti švari ir be jokio elektrai nelaidaus tepalo.*

Žr. Pav 40, Pav 52 ir Lent 5. Galvučių išmetamųjų dujų vamzdyje (dalis nr. 64884-09A, įdiekite "wide band" deguonies jutiklius (2). Naudodami „Oxygen Sensor Socket“ (deguonies jutiklio lizdas) (dalis nr. HD-48262-A), priveržkite:

Sūkio momentas: 40–60 N·m (29–44 ft·lbs)



Pav 40. Deguonies jutiklių vietos (vidinė išmetamųjų dujų vamzdžių pusė)

8. Sumontuokite išmetimo vamzdžius su naujais išmetamųjų dujų tarpikliais. Žr. techninės priežiūros vadovą.

9. **PASTABA**

ATM modulyje yra keturi įprasti laidai ir įžeminimo laidas. ATM sumontuokite taip, kad laidų pynė būtų nukreipta į pagrindinį rėmo strypą.

Žr. Pav 41. Nuvalykite montavimo paviršių su alkoholiu suvilgytu tamponėliu. Nuo lipnios antrosios pusės nuimkite įdėklą ir prie ATM priklijuokite dvigubo fiksavimo juostelę. Nuo dvigubo fiksavimo juostelės lipnios antrosios pusės nuimkite įdėklą ir prie rėmo pagrindinio strypo sumontuokite ATM.

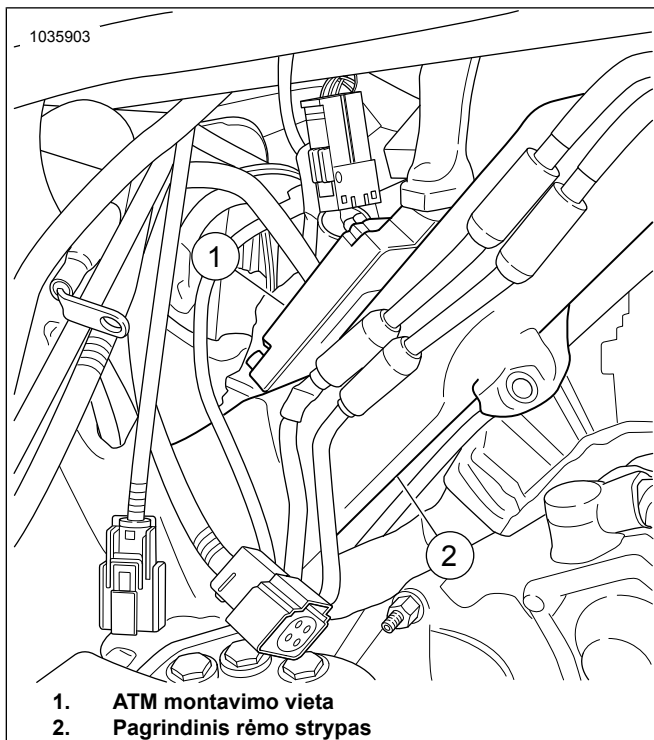

Pav 41. ATM montavimo vieta

10. PASTABA

- Įžeminimo strypelis yra po sėdimąja dalimi, dešinėje ir viršutinėje galinėje akumuliatoriaus skyriaus dalyje.
- Įsitikinkite, kad pynė netrukdytų sumontuoti akumuliatoriaus ir dėžutės.
- **Įžeminimas:** įžeminimas gali būti skirstomas į „švarų“ ir „nešvarų“. Švarus įžeminimas paprastai nurodomas (BK/GN) laidu ir paprastai naudojamas jutikliams arba moduliams.

Žr. Pav 42 . Nutieskite ir prijunkite ATM įžeminimo laidą prie „švaraus“ įžeminimo strypelio (1). Priveržkite.

Sūkio momentas: 6–10 N·m (50–90 in-lbs)

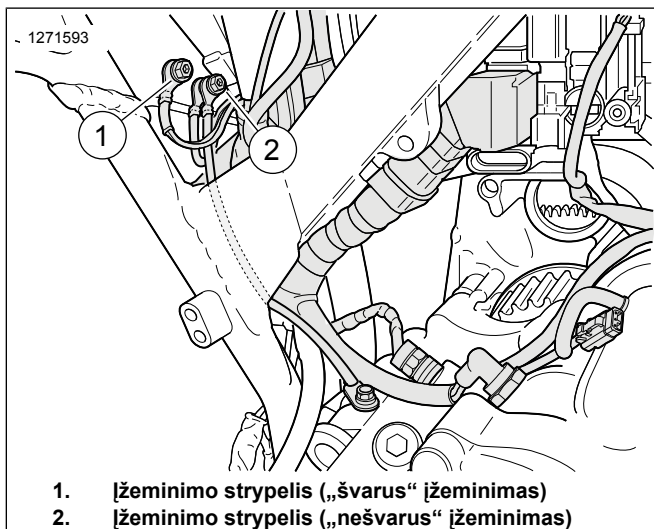

Pav 42. Akumuliatoriaus dėžės įžeminimo strypelių vietos

11. Prijunkite "Wide Band" deguonies jutiklio laidų pluošto prailginimo komplektą (Dalis Nr. 69201704) prie ATM laidų pluošto sąrankos. Jungčių spalvų deriniai: pilka su pilka.

12. Žr. Pav 43. Pilką pynės jungtį išveskite iš galinio akumuliatoriaus skyriaus.

- Suraskite pagrindinę laidų pynę (1), nutiestą į laidų pynės dėžutę (2).
- Pynę su pilka jungtimi praveskite palei pagrindinės pynės skydelį link priekinės pagrindinės pynės jungties.
- Jungčių (3) spalvų deriniai: pilka su pilka.
- Pynę pagal poreikį kabelių juostelėmis pritvirtinkite prie pynės skydelio (2) vidinės pusės.

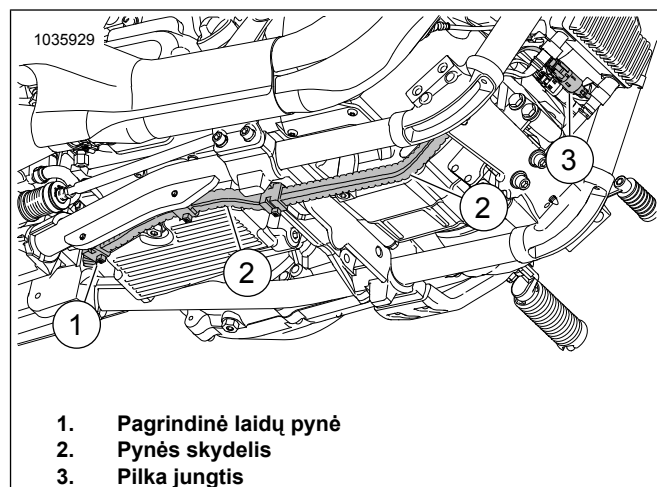

Pav 43. Pynės skydelis

13. PASTABA

Įsitikinkite, kad pynės laidai netrukdytų sumontuoti akumuliatoriaus ir dėžutės.

Žr. Pav 38 . Juodą pynės jungtį praveskite iki pagrindinės pynės. Jungčių spalvų deriniai: juoda su juoda.

14. Žr. Pav 44. **Priekinis deguonies jutiklis (ilgas laidų pluoštas):**

- Pynės jungtį išveskite iš galinio akumuliatoriaus skyriaus.
- Suraskite pagrindinę laidų pynę (1), nutiestą į laidų pynės dėžutę (2).
- Praveskite laidų pluoštą išilgai pagrindinio laidų pluošto (2), link priekinio deguonies jutiklio jungties.
- Prijunkite jutiklio jungtis.
- Pynę pagal poreikį kabelių juostelėmis pritvirtinkite prie pynės skydelio (2) vidinės pusės.

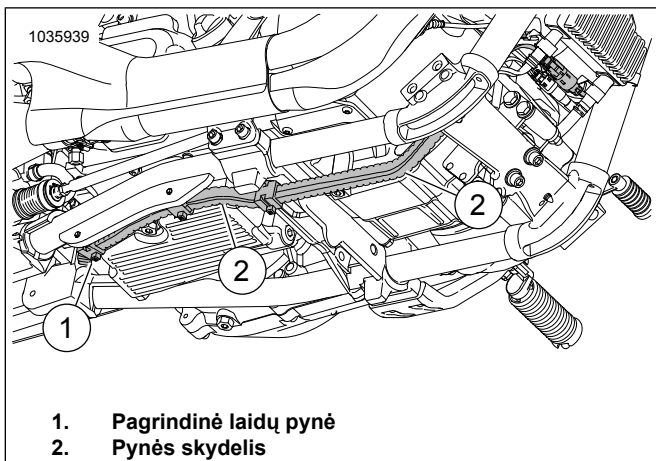

1. Pagrindinė laidų pynė
2. Pynės skydelis

Pav 44. Pynės skydelis

15. Galinis deguonies jutiklis (trumpas laidų pluoštas):

- a. Pynę viršutine transmisijos dalimi praveskite iki neutralios pavaros jungiklio srities.
- b. Prijunkite jutiklių jungtis.
- c. Pynę pagal poreikį pritvirtinkite kabelių juostelėmis.

16. Įsitinkinkite, kad visos laidų pynės ir jungtys yra pritvirtintos ir nepatenka į karštą zoną.

17. Įdėkite akumuliatoriaus dėžutę ir akumuliatorių. Žr. techninės priežiūros vadovą.

18. Sumontuokite sėdynę. Kai sėdynę sumontuojate, patraukite ją aukštyn, kad įsitikintumėte, jog ji gerai įtvirtinta. Žr. techninės priežiūros vadovą.

19. Įdėkite pagrindinį saugiklį. Žr. techninės priežiūros vadovą.

20. Žr. Pav 45. Montavimą baikite naudodami „Screamin' Eagle Pro Street Tuner“ (derintuvas). Montuodami šį rinkinį, atsiųskite naują ECM kalibraciją. Renkantis kalibravimą atsiųstimui su "Screamin Eagle Pro Street Tuner", iš išskleidžiamo meniu, skirto deguonės jutiklio parinkims, pasirinkite "Wideband" (1). Norėdami apie „Screamin Eagle Pro Street Tuner“ („Screamin Eagle“ „Pro Street“ derintuvą) gauti išsamios informacijos, žr. „Screamin' Eagle Pro“ katalogą arba kreipkitės į „Harley-Davidson®“ parduotuvę.



1. "Wideband" deguonies jutiklio pasirinkimas

Pav 45. "Wideband" deguonies jutiklio pasirinkimas

"Sportster" "Wide Band" deguonies jutikliai

Laukiama reglamento patvirtinimo. Žr. informaciją apie gaminių adresu: www.harley-davidson.com/shop/screamin-eagle

1. Išimkite pagrindinį saugiklį. Žr. techninės priežiūros vadovą.
2. Nuimkite sėdynę. Žr. techninės priežiūros vadovą.
3. Nuimkite kairįjį šoninį dangtį. Žr. techninės priežiūros vadovą.
4. Atjunkite neigiamą akumuliatoriaus kabelį. Žr. techninės priežiūros vadovą.

5. **PASTABA**
Įsidėmėkite, kaip deguonies jutiklio laidų pynė nutiesta palei rėmą ir kaip išdėstytos kabelių juostelės.

Žr. Pav 46. Atjunkite galinio deguonies jutiklio jungtį (3) nuo pagrindinio laidų pluošto.

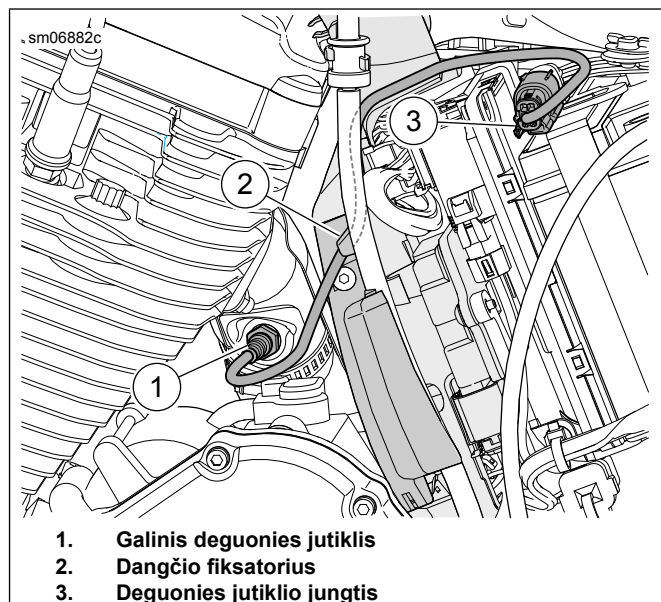

1. Galinis deguonies jutiklis
2. Dangčio fiksatorius
3. Deguonies jutiklio jungtis

Pav 46. Galinis deguonies jutiklis

6. PASTABA

Įsidėmėkite, kaip deguonies jutiklio laidų pynė nutiesta palei rėmą ir kaip išdėstytos kabelių juostelės.

Žr. Pav 47. Atjunkite priekinio deguonies jutiklio jungtį (3) nuo pagrindinio laidų pluošto.

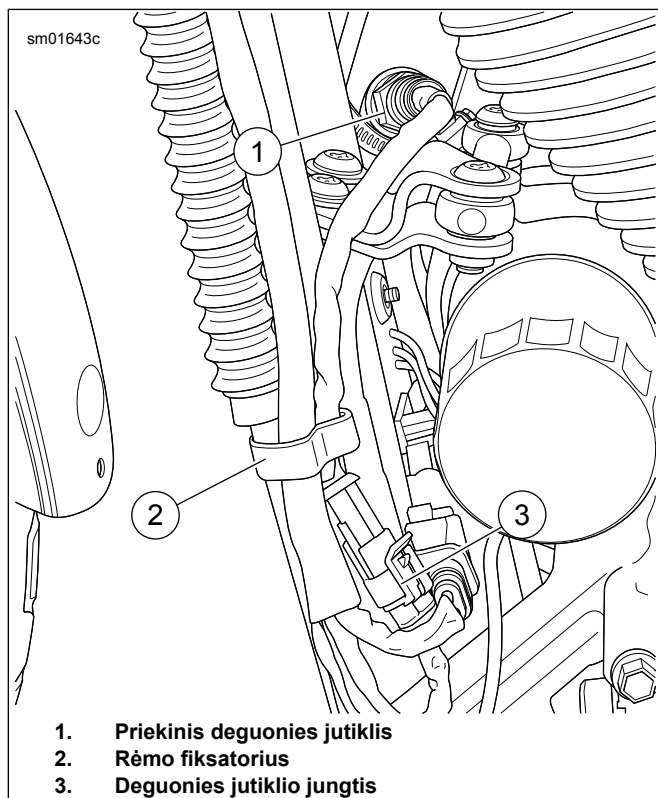

1. Priekinis deguonies jutiklis
2. Rėmo fiksatorius
3. Deguonies jutiklio jungtis

Pav 47. Priekinis deguonies jutiklis

7. Nuimkite išmetimo vamzdį. Žr. techninės priežiūros vadovą.

8. PASTABA

Deguonies jutiklio kamščio išėmimą ir montavimą labai rekomenduojama patikėti profesionaliai virinimo ar metalo apdirbimo dirbtuvei.

Iš išmetamųjų dujų sistemos išimkite arba į ją įkiškite abu gamyklinių deguonies jutiklius kamščius.

9. PASTABA

Lent 2 ***Deguonies jutiklio kamščio specifikacijos, esančią šio instrukcijų lapo pradžioje.***

Išmetamųjų dujų sistemoje sumontuokite **naujus** deguonies jutiklių kamščius.

10. PASTABA

- Nemontuokite jutiklių, kurie buvo nukritę arba kuriuos pažeidė kiti komponentai. Gali būti pažeistas jutimo elementas.
- Pakaitinių jutiklių mazgų sriegiai padengti tepalu nuo strigimo ir yra su nauju tarpikliu.
- Elektrinė jungtis turi būti švari ir be jokio elektrai nelaidaus tepalo.

Žr. Pav 48, Pav 52 ir Lent 5. Įdiekite "wide band" deguonies jutiklius (2). Naudodami „Oxygen Sensor Socket“ (deguonies jutiklio lizdas) (dalis nr. HD-48262-A), priveržkite:

Sūkio momentas: 40–60 N·m (29–44 ft-lbs)

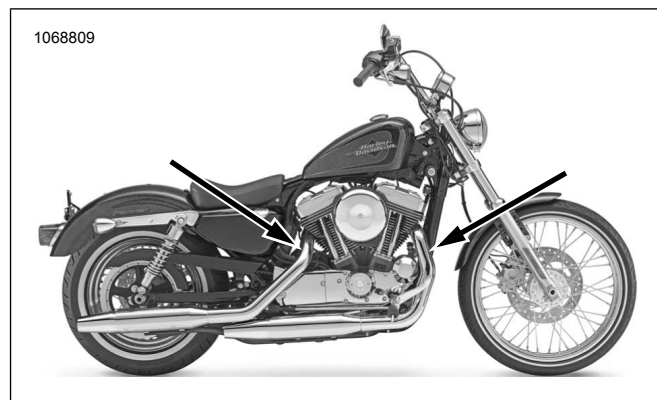

Pav 48. Deguonies jutiklių vietos (vidinė išmetamųjų dujų vamzdžių pusė)

11. Sumontuokite išmetimo vamzdžius su naujais išmetamųjų dujų tarpikliais. Žr. techninės priežiūros vadovą.

12. Žr. Pav 50. Sumontuokite ATM modulį (5).

- a. Nuvalykite montavimo paviršius su alkoholiu suvilgytu tamponėliu.
- b. Nuo lipnios antrosios pusės nuimkite įdėklą ir prie ATM priklijuokite dvigubo fiksavimo juostelę.
- c. Nuo dvigubo fiksavimo juostelės lipnios antrosios pusės nuimkite įdėklą ir prie akumuliatoriaus juostos šono sumontuokite ATM.

13. PASTABA

Žr. Pav 49. Įžeminimo strypelis (1) yra sumontuotas už pagrindinio dangtelio karterio kairiojoje pusėje.

Patikrinkite, ar neigiamas akumuliatoriaus kabelis yra prijungtas prie šio įžeminimo taško.

Žr. Pav 50. Nutieskite ir prijunkite ATM įžeminimo laidą (6) prie „švaraus“ įžeminimo strypelio. Priveržkite iki:

Sūkio momentas: 6–10 N·m (50–90 in-lbs)

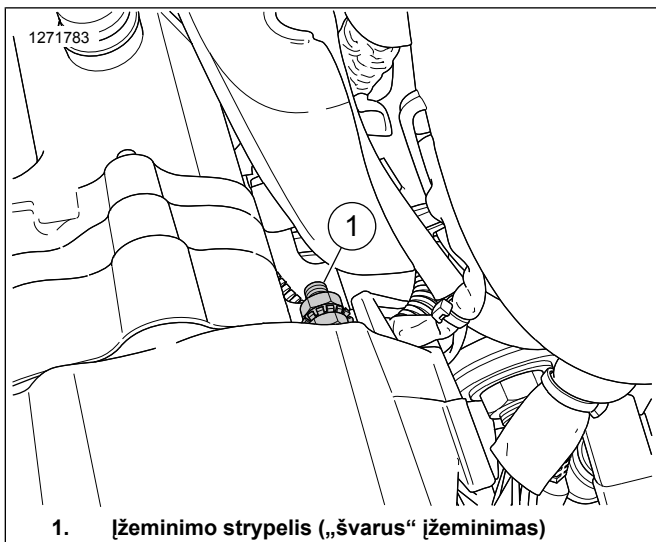

1. Įžeminimo strypelis („švarus“ įžeminimas)

Pav 49. „Sportster“ įžeminimas

14. PASTABA

Viename laidų pynės ilgiklio gale bus pilka jungtis, o kitame – juoda jungtis.

Prijunkite "Wide Band" deguonies jutiklio laidų pluošto prailginimo komplektą (Dalis Nr. 69201830) prie ATM laidų pluošto sąrankos. Jungčių spalvų deriniai: pilka su pilka.

15. Praveskite priekinę deguonies laidų pluošto jungtį iš galinio akumulatoriaus skyriaus:

- Suraskite ABS pynę (7).
- Pynę su pilka jungtimi (1) praveskite palei ABS pynę link kairiojo rėmo skersinio.
- Pynę (1) praveskite rėmu link priekinės pagrindinės pynės jungties.
- Jungčių spalvų deriniai: juoda su juoda.
- Laidų pynę pagal poreikį kabelių juostelėmis pritvirtinkite prie vidinės kairiojo rėmo skersinio pusės.

16. Praveskite galinę, juodą deguonies laidų pluošto jungtį (4) ir prijunkite prie pagrindinio laidų pluošto.

- Jungčių spalvų deriniai: juoda su juoda.

17. Priekinis deguonies jutiklis (ilgas diržų pluoštas):

- Praveskite priekinį deguonies jutiklio jungties laidų pluoštą (2) iš galinio akumulatoriaus skyriaus.
- Suraskite ABS pynę (7).
- Pynę (2) praveskite palei ABS pynę link kairiojo rėmo skersinio.
- Praveskite laidų pluoštą (2) išilgai kairiojo rėmo turėklo, link priekinio deguonies jutiklio jungties.
- Prijunkite jutiklio jungtis.

- Laidų pynę pagal poreikį kabelių juostelėmis pritvirtinkite prie vidinės kairiojo rėmo skersinio pusės.

18. Galinis deguonies jutiklis (trumpas laidų pluoštas):

- Nukreipkite galinio deguonies jutiklio jungties laidų pluoštą (4) išilgai karterio viršaus.
- Prijunkite jutiklio jungtis.
- Pynę pagal poreikį pritvirtinkite kabelių juostelėmis.

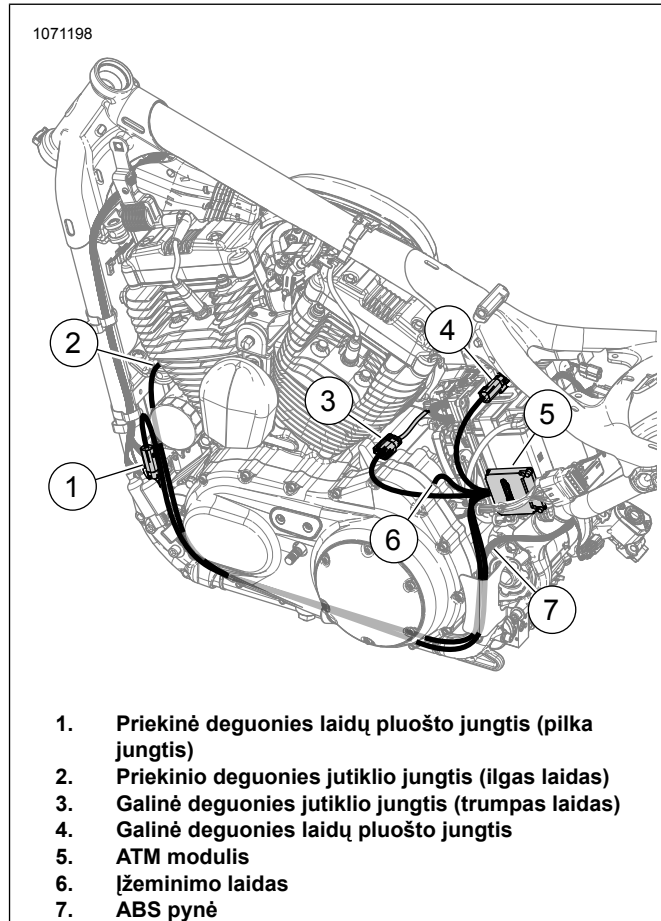

- Priekinė deguonies laidų pluošto jungtis (pilka jungtis)
- Priekinio deguonies jutiklio jungtis (ilgas laidas)
- Galinė deguonies jutiklio jungtis (trumpas laidas)
- Galinė deguonies laidų pluošto jungtis
- ATM modulis
- Įžeminimo laidas
- ABS pynė

Pav 50. ATM pynės pravedimas (rezervuota vieta)

19. Įsitinkite, kad visos laidų pynės ir jungtys yra pritvirtintos ir nepatenka į karštą zoną.

20. Prijunkite neigiamą akumulatoriaus kabelį. Žr. techninės priežiūros vadovą.

21. Sumontuokite sėdynę. Kai sėdynę sumontuojate, patraukite ją aukšty, kad įsitikintumėte, jog ji gerai įtvirtinta. Žr. techninės priežiūros vadovą.

22. Uždėkite kairįjį šoninį dangtį. Žr. techninės priežiūros vadovą.

23. Įdėkite pagrindinį saugiklį. Žr. techninės priežiūros vadovą.

24. Žr. Pav 51. Montavimą baikite naudodami „Screamin' Eagle Pro Street Tuner“ (derintuvus). Montuodami šį rinkinį, atsisiųskite naują ECM kalibraciją. Renkantis kalibravimą atsisiuntimui su "Screamin Eagle Pro Street Tuner", iš išskleidžiamo meniu, skirto deguonės jutiklio parinkims, pasirinkite "Wideband" (1). Norėdami apie „Screamin Eagle Pro Street Tuner“ („Screamin Eagle“ „Pro Street“ derintuvą) gauti išsamios informacijos, žr. „Screamin' Eagle Pro“ katalogą arba kreipkitės į „Harley-Davidson®“ pardavėją.



1. "Wideband" deguonies jutiklio pasirinkimas

Pav 51. "Wideband" deguonies jutiklio pasirinkimas

DALYS, REIKALINGOS UŽDUOČIAI ATLIKTI

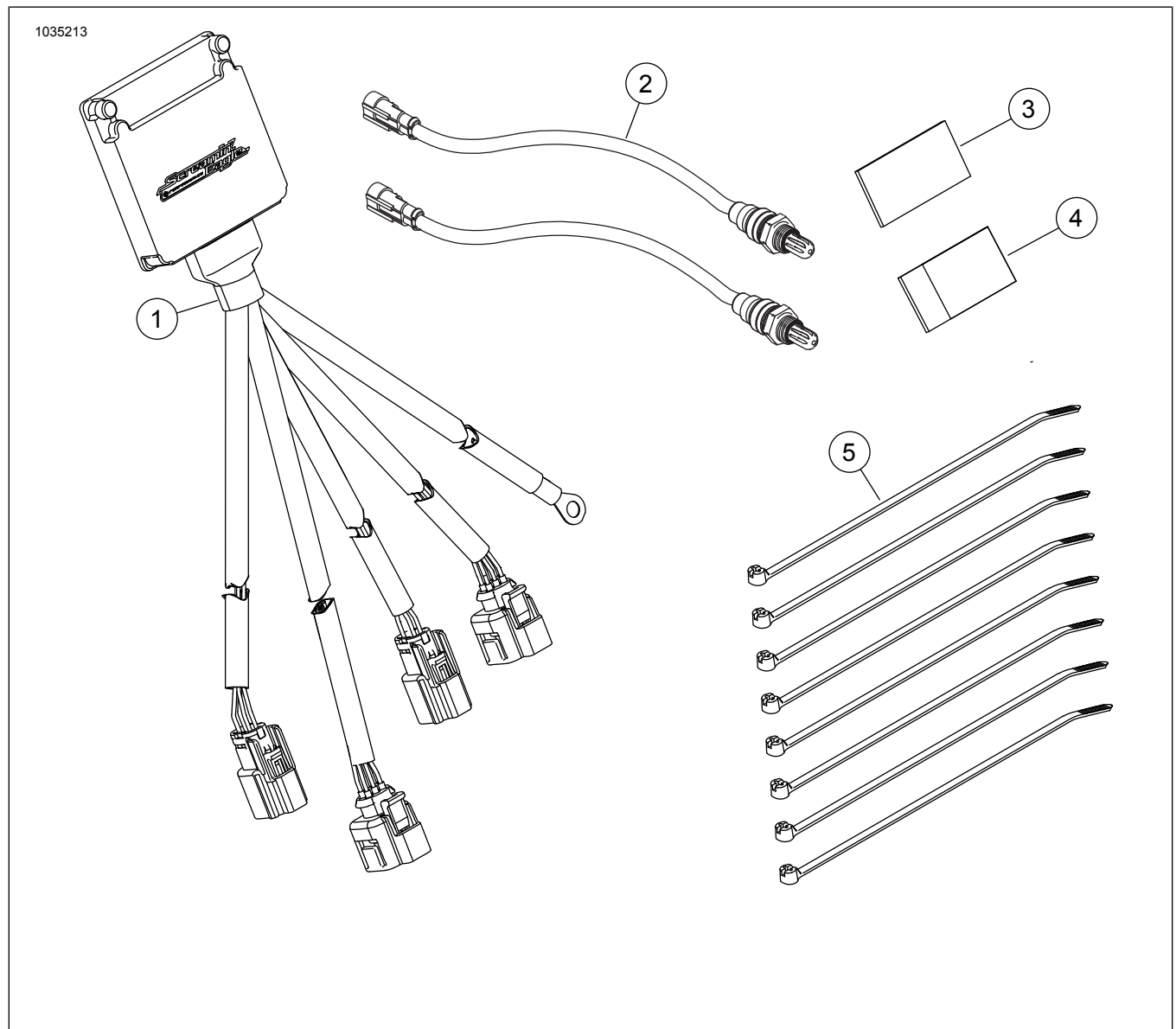

Pav 52. Rinkinio turinys "Smart Tune Pro" automatinio derinimo modulis (ATM) komplektas

Lent 5. Rinkinio turinys "Smart Tune Pro" automatinio derinimo modulio (ATM) komplektas

<input checked="" type="checkbox"/>	Prieš pradėdami montuoti arba nuimdami detales nuo transporto priemonės, patikrinkite, ar komplekte yra visos nurodytos dalys.				
	Brežis	Kiekis	Aprašas	Dalies Nr.	Pastabos
<input type="checkbox"/>	1	1	"Wideband" deguonies valdymo modulio sąranka	41000445	
<input type="checkbox"/>	2	2	Deguonies jutiklis, "wideband"	32700098	
<input type="checkbox"/>	3	1	CARB E.O. Etiketė	Atskirai neparduodama	
<input type="checkbox"/>	4	2	Dvigubo užrakto tvirtinimo elementas „Dual Lock“	Atskirai neparduodama	
<input type="checkbox"/>	5	8	Kabelių juostelė	Atskirai neparduodama	

1878179



- | | |
|---|--|
| 1. Priekinio deguonies jutiklio jungtis (ilga) | 4. Galinio deguonies jutiklio jungtis (trumpa) |
| 2. Įžeminimo laidas | 5. Galinis deguonies jutiklis, į ECU (juoda) |
| 3. Priekinis deguonies jutiklis, į ECU (pilkas) | |

Pav 53. Nustatytos laidų pluošto jungtys