



## KIT (ATM) MODUL REGLAJ AUTOMAT PRO TUNE SMART

### GENERAL

#### Cod kit

41000445, 41000445A

#### Modele

Pentru informații privind montarea pe anumite modele omologate la zi, consultați secțiunea Piese și accesorii de pe [www.harley-davidson.com](http://www.harley-davidson.com) (numai în limba engleză).

#### Cerințe pentru montare

Accesați <https://serviceinfo.harley-davidson.com> pentru cea mai recentă fișă de instrucțiuni.

Aceste elemente sunt disponibile de la dealerul local Harley-Davidson.

- Pentru această instalare este necesară achiziționarea separată a tunerului Screamin' Eagle Pro Street (nr. piesă 41000008C) sau a tunerului Screamin' Eagle Bluetooth Pro Street (nr. piesă 41001141 sau 41001141A).
- Kitul de cabluri Screamin' Eagle Tuner (Nr. piesă 41000018) este necesar pentru această instalare cu tunerul Screamin' Eagle Pro Street (Nr. piesă 41000008C).
- **FLHXSE, FLTRXSE 2023 - și ulterioare, FLHX, FLTRX, FLTRXSTSE 2024 - și ulterioare, FLHXU 2025 - și ulterioare:** Achiziționarea separată a kitului Instrumentului de apăsare și perforare pentru senzorul de oxigen (O2 bandă largă) de la eșapament (cod produs 14900105) este necesară pentru această instalare.
- **FLHXSE, FLTRXSE 2023 - și ulterioare, FLHX, FLTRX, FLTRXSTSE 2024 - și ulterioare, FLHXU 2025 - și ulterioare:** Achiziționarea separată a kitului Instrumentului de apăsare și perforare pentru cepul senzorului de oxigen (O2 bandă largă) de la eșapament (cod produs 14900105) este necesară pentru această instalare.
- **Modele Touring 2017-2025 (cu excepția modelelor FLHXSE, FLTRXSE 2023 - și ulterioare, FLHX, FLTRX, FLTRXSTSE 2024 - și ulterioare, FLHXU 2025:** Achiziționarea separată a kitului Instrumentului de apăsare și perforare pentru cepul senzorului de oxigen (O2 bandă largă) de la eșapament (cod produs 14900105) este necesară pentru această instalare. O achiziție separată opțională a Sistemului de eșapament Screamin' Eagle High-Flow cu Tobe de eșapament Street Cannon (cod produs 64800059 sau 64800062).
- **Modele Trike 2017 și ulterioare:** Achiziționarea separată a kitului Instrumentului de apăsare și perforare pentru cepul senzorului de oxigen (O2 bandă largă) de la eșapament (cod produs 14900105) este necesară pentru această instalare. O achiziție separată opțională a Sistemului de eșapament Screamin' Eagle High-Flow cu Tobe de eșapament Street Cannon (cod produs 64800059 sau 64800062).

- **Modele Touring 2014-2016:** Achiziția separată a Sistemului de eșapament Screamin' Eagle High-Flow cu Tobe de eșapament Street Cannon (cod produs 64800043 sau 64800044) este necesară pentru această instalare.
- **Modelele Softail 2018 și ulterioare:** Pentru această instalare este necesară achiziționarea separată a kitului de extensie a cablajului de sârmă pentru senzorul de oxigen cu bandă largă (piesa nr. 69201830).
- **Modele Softail 2016-2017:** Pentru această instalare este necesară achiziția separată a ansamblului de țevi de cap Harley Davidson. Tabelul 1
- **Modele Softail 2016-2017:** Pentru această instalare este necesară achiziționarea separată a kitului de extensie a cablajului de sârmă pentru senzorul de oxigen cu bandă largă (piesa nr. 69201704).
- **Model Dyna Low Rider S (FXDLS) 2016-2017:** Pentru această instalare este necesară achiziția separată a ansamblului de țevi de cap Harley Davidson (nr. piesă 66884-09A).
- **Model Dyna Low Rider S (FXDLS) 2016-2017:** Pentru această instalare este necesară achiziționarea separată a kitului de extensie a cablajului de sârmă pentru senzorul de oxigen cu bandă largă (piesa nr. 69201704).
- **Modele Sportster 2014 și ulterioare :** Pentru această instalare este necesară achiziționarea separată a kitului de extensie a cablajului de sârmă pentru senzorul de oxigen cu bandă largă (piesa nr. 69201830).
- **Modele Sportster 2014 și ulterioare :** Pentru această instalare este necesară achiziția separată a dopurilor de 18 x 1,5 mm de la o sursă aftermarket. **Este necesară montarea profesionistă a capacului de eșapament.**

Tabelul 1. Țeavă principală Softail

Model	cod produs Harley Davidson
FLSTF, FLSTFB, FLSTFBS	66779-07A
FLS, FLSS, FLSTN	65300-07A
FLSTC	66780-07, 66781-07
FXSB	66780-07, 66795-08

Tabelul 2. Specificațiile capacului senzorului de oxigen

Cerințele capacului senzorului de oxigen	
Lungimea minimă a capacului:	Lungime: 9 mm (0.360 in)
Lungimea maximă a capacului:	Lungime: 13 mm (0.500 in)
Material pentru capac:	Inox seria 300
Cantul capacului:	M18 x 1,5
Senzor ieșire în afară în țeava de eșapament:	Lungime: 13 mm (0.500 in)



**Tabelul 2. Specificațiile capacului senzorului de oxigen**

Cerințele capacului senzorului de oxigen
<b>Observații despre instalare:</b>
Instalarea profesională trebuie efectuată. Suprafețele trebuie pregătite corect. În jurul capacului trebuie finalizată sudura și să nu existe nicio scurgere. Senzorul de bandă largă trebuie amplasat cât mai aproape în locația senzorului stoc pentru a asigura că valorile AFR de bandă largă măsurate se corelează cu senzorii din fabrică când funcționează în același interval. Capacul trebuie amplasat astfel încât senzorul să aibă spațiu liber și firele să nu atingă eșapamentul. Când motocicletă este în poziție verticală, senzorul trebuie montat aproape orizontal, dar cu vârful în jos pentru a reduce riscul de umiditate pe senzor. Condensul în eșapament poate cauza deteriorarea senzorului.

**▲ AVERTISMENT**

**Siguranța motociclistului și a pasagerului depinde de instalarea corectă a acestui kit. Utilizați procedurile corespunzătoare din manualul de service. Dacă nu aveți capacitatea de a efectua procedura sau dacă nu aveți instrumentele corecte, lăsați un dealer Harley-Davidson să efectueze instalarea. Instalarea necorespunzătoare a acestui kit ar putea conduce la deces sau la vătămări grave. (00333b)**

**OBSERVAȚIE**

Această fișă de instrucțiuni se referă la informațiile din manualul de service. Pentru montare, este necesar un manual de service pentru motocicletă din acest an/pentru acest model. Puteți obține unul de la un dealer Harley-Davidson.

Eticheta informații despre produs din acest kit este o cerință a regulamentului California Air Resource Board (CARB) privind emisiile pentru toate modelele Touring 2014 și modelele ulterioare, modelele Softail 2016 și modelele ulterioare, modelele Dyna FXDLS 2016 și modelele ulterioare și modelele Sportster 2014 și modelele ulterioare. Plasați eticheta pe partea dreaptă a cadrului direct sub autocolantul VIN. Această etichetă nu este necesară în afara statului California.

**Recalibrare ECM****NOTIFICARE**

**Când instalați acest kit, trebuie să recalibrați modulul ECM. Dacă nu recalibrați corespunzător modulul ECM, motorul poate fi grav avariat. (00399b)**

**Conținut kit**

Consultați Figura 52 și Tabelul 5

**▲ AVERTISMENT**

**Siguranța motociclistului și a pasagerului depinde de instalarea corectă a acestui kit. Dacă nu aveți capacitatea de a efectua procedura sau dacă nu aveți instrumentele corecte, lăsați un dealer Harley-Davidson să efectueze instalarea. Instalarea necorespunzătoare a acestui kit ar putea conduce la deces sau la vătămări grave. (00308b)**

**MONTAREA****Senzori oxigen cu bandă largă Touring****Tabelul 3. Modelele afectate**

An	Model
2023 - ulterioare	FLHXSE, FLTRXSE
2024 - ulterioare	FLHX, FLTRX, FLTRXSTSE
2025 - ulterioare	FLHXU

1. Demontați gențile de scule. Consultați manualul de service.
2. Scoateți siguranța principală. Consultați manualul de service.
3. Scoateți șaua. Consultați manualul de service.
4. Scoateți bateria. Consultați manualul de service.
5. Demontați pedala frontală din partea dreaptă și suporturile de pe cadru. Consultați manualul de service.

**OBSERVAȚIE**

Rețineți direcționarea cablajului senzorului de oxigen și plasarea curelelor pentru cabluri de-a lungul cadrului.

6. Consultați Figura 1 . Deconectați conectorii senzorului de oxigen față și spate (1, 2).

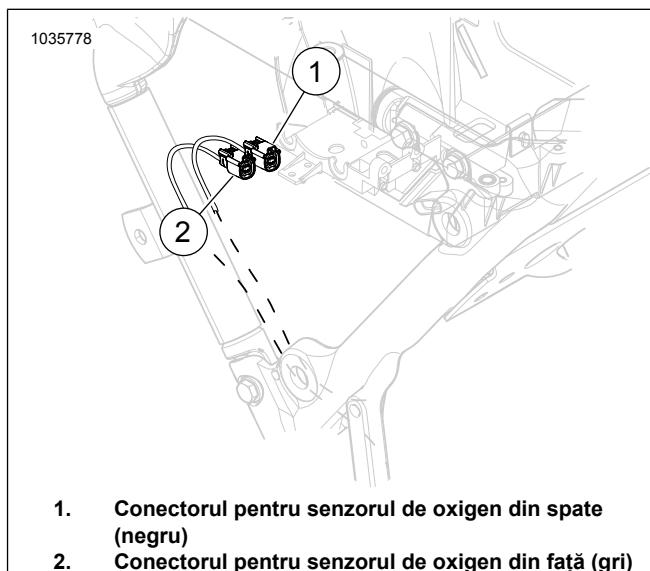
**Figura 1. Locația senzorului de oxigen din spate și din față**

7. Demontați sistemul de eșapament. Consultați manualul de service.
8. Țeavă de eșapament:
  - a. **FLHXSE, FLTRXSE 2023 - și ulterioare, FLHX, FLTRX, FLTRXSTSE 2024 - și ulterioare, FLHXU 2025 - și ulterioare:** Demontați țeava de eșapament. Utilizați kitul Instrumentului de apăsare și perforare pentru cepul senzorului de oxigen de la eșapament (piesele nr. 14900150 și 14900105) pentru a finaliza procedura. Ambele kituri sunt necesare. Cerințe pentru montare

9. **OBSERVAȚIE**

- Nu montați senzori care au fost aruncați sau afectați de alte componente. Elementul de detectare poate fi deteriorat.
- Ansambele senzorilor de înlocuire au filete acoperite cu lubrifianți anti-seize și o garnitură nouă.
- Conectorul electric trebuie să fie curat și fără nicio grăsime dielectrică.

Consultați Figura 2, Figura 52 și Tabelul 5 Montați senzorii de oxigen de bandă largă (2). Utilizând Duza pentru senzorul de oxigen (cod produs HD-48262-A) strângeți la:  
Cuplu: 40–60 N·m (29–44 ft-lbs)



Figura 2. Locațiile senzorului de oxigen (partea interioară a țevilor de eșapament)

10. **OBSERVAȚIE**

Se acceptă contactul dintre cureaua tensionată a senzorului de bandă largă cu capacul de transmisie.

Dacă există contact între corpul senzorului de oxigen și capacul de transmisie, montați câteva șaibe sau un distanțier sub clema eșapamentului în partea mediană. Se acceptă până la 0,200 inchi din distanțier.

Montați sistemul de eșapament cu garniturile noi de eșapament. Consultați manualul de service.

**OBSERVAȚIE**

ATM are patru borne și un cablu de împământare.

11. Consultați Figura 3 și Figura 5. Instalați ATM (1) pe peretele exterior al zonei bateriei, în spatele cilindrului din spate, cu cablurile îndreptate spre partea dreaptă a vehiculului.
- a. Direcționați toți cei patru conectori sub cablaj, prin partea inferioară a punctului în formă de "V" a cadrului în zona capacului lateral.
  - b. Consultați Figura 7 . Direcționați firul de împământare în sus prin orificiul dreptunghiular spre stâlpii de împământare.



Figura 3. Direcționarea cablajului conectorului gri și negru

12. Consultați Figura 4 și Figura 8. Direcționați capetele cablajului conectorului senzorului de oxigen față și spate (1, 2) în sus către conectorii corespunzători. Potrivirea culorilor conectorilor cablajului: Negru la negru, gri la gri.

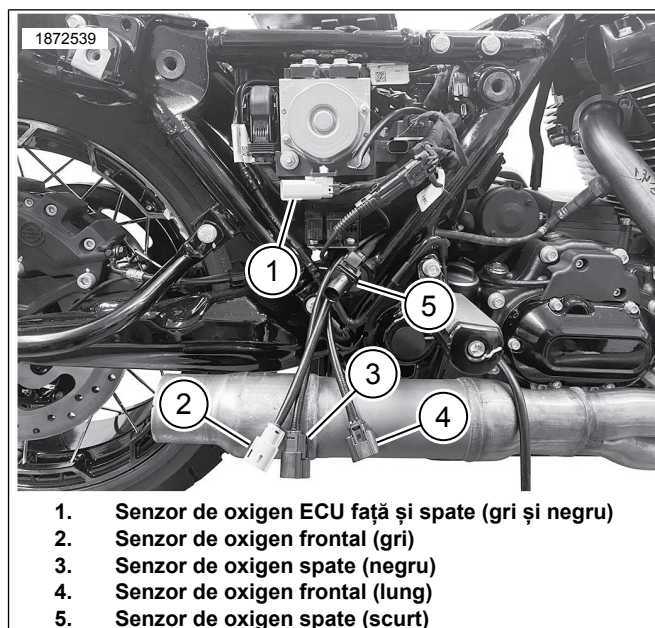

Figura 4. Conexiunile cablajului principal ATM

13. Consultați Figura 5 . Instalați ATM.
- a. Curățați suprafața de montare cu tampon cu alcool.
  - b. Îndepărtați cămașa părții adezive și montați banda de blocare dublă la ATM.
  - c. Îndepărtați folia de pe suportul adeziv al benzii duble de blocare și instalați ATM (1) pe exteriorul zonei compartimentului bateriei, în spatele cilindrului din spate.

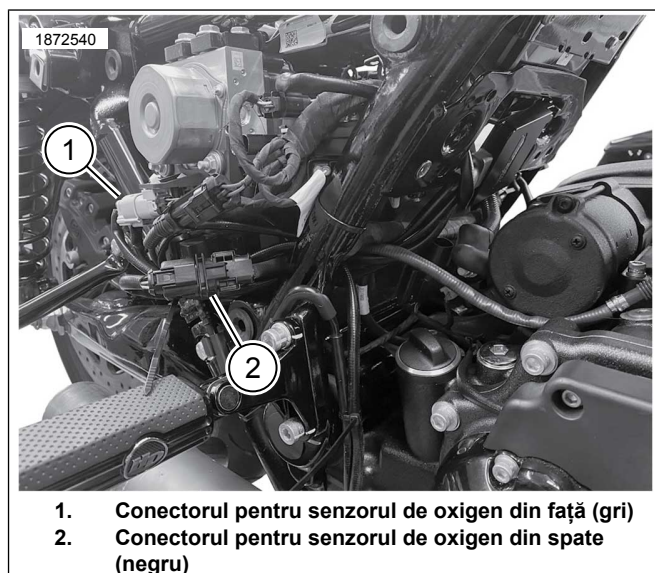

- d. Instalați modulul la un unghi descendent de 10 până la 20 de grade. Fără acest unghi, instalarea ventilatorului CoolFlow (piesa nr. 26800128), cablarea ATM va interfera cu instalarea ventilatorului.

14. **OBSERVAȚIE**

Montați curelele pentru cabluri dacă este necesar pentru a fixa cablajul. Asigurați-vă că bornele cablajului nu vor interfera când bateria și cutia de sus sunt montate.

Montați ATM cu cablajul (1) orientat spre dreapta către partea interioară a cadrului.

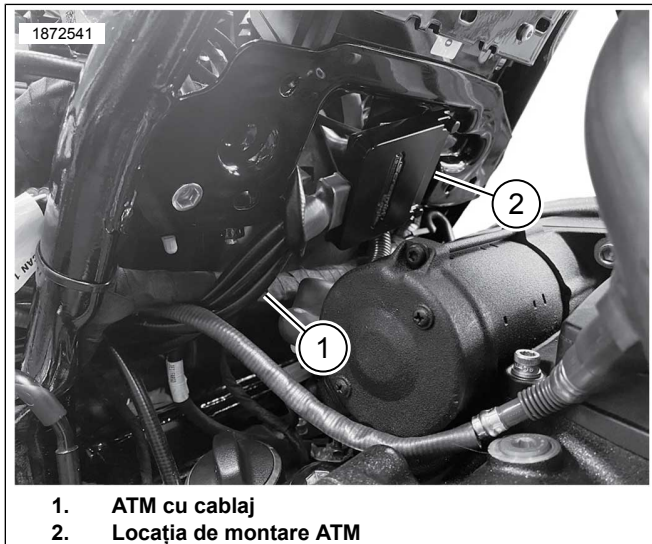

1. ATM cu cablaj
2. Locația de montare ATM

Figura 5. Locația de montare ATM

15. **OBSERVAȚIE**

- Tijele de împământare se află pe partea dreaptă și stângă în fața compartimentului pentru baterii.
- Împământările pot fi clasificate ca fiind curate sau murdare. Împământările curate sunt identificate printr-un fir (BK/GN) și sunt utilizate în mod normal pentru senzori sau module. Împământarea curată are și împământarea șasiului cablului negativ al bateriei atașată la aceasta și este tipic GND1.

Consultați Figura 7 . Direcționați și conectați cablul de împământare ATM la tija **curată** de împământare (2). Strângeți.

Cuplu: 6–10 N·m (50–90 in-lbs)

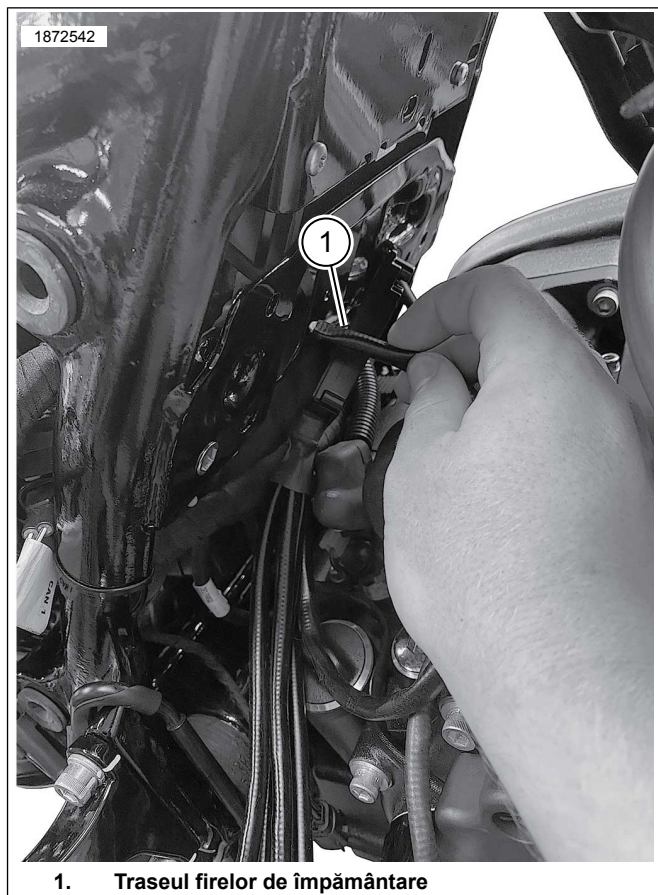

1. Traseul firelor de împământare

Figura 6. Traseul firelor de împământare

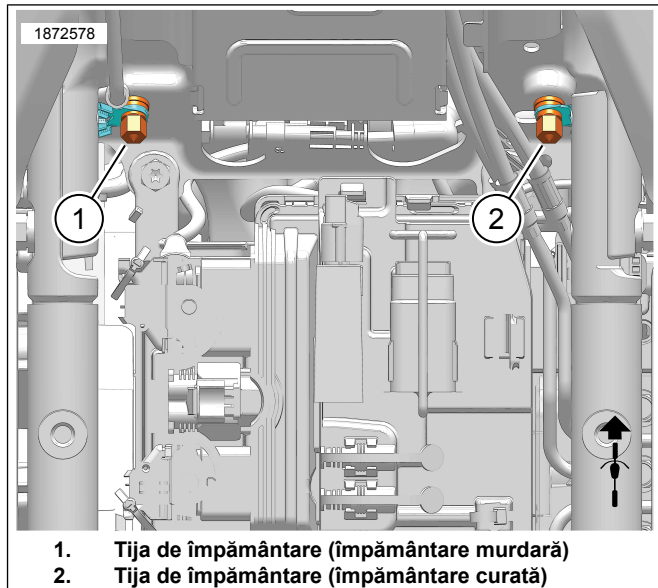

1. Tija de împământare (împământare murdară)
2. Tija de împământare (împământare curată)

Figura 7. Locațiile tije de împământare ale cutiei bateriei

16. Consultați Figura 8. **Senzor oxigen față (5, bornă cablaj lungă):**

- a. Din senzorul de oxigen față, direcționați și fixați cablajul de-a lungul părții interioare a conductei descendente a cadrului din dreapta. Montați curelele pentru cabluri dacă este necesar.



- b. Direcționați și fixați cablajul de-a lungul părții interioare a cadrului inferior către conectorul senzorului de oxigen. Montați curelele pentru cabluri dacă este necesar sau utilizați clemele și opritoarele existente.
- c. Conectați conectorii senzorului de oxigen.

**17. Senzorul de oxigen spate (4, bornă cablaj scurtă):**

- a. Consultați Figura 4 și Figura 5. Pentru a elimina lungimea excesivă a cablajului, direcționați cablajul senzorului de oxigen din spate în zona capacului lateral pe același traseu ca și ceilalți conectori.
- b. Conectați la conectorul mai scurt dintre cei doi ai senzorului de oxigen de pe ATM.
- c. Utilizați curele de cablu pentru a fixa cablajul și conectorii după cum este necesar.

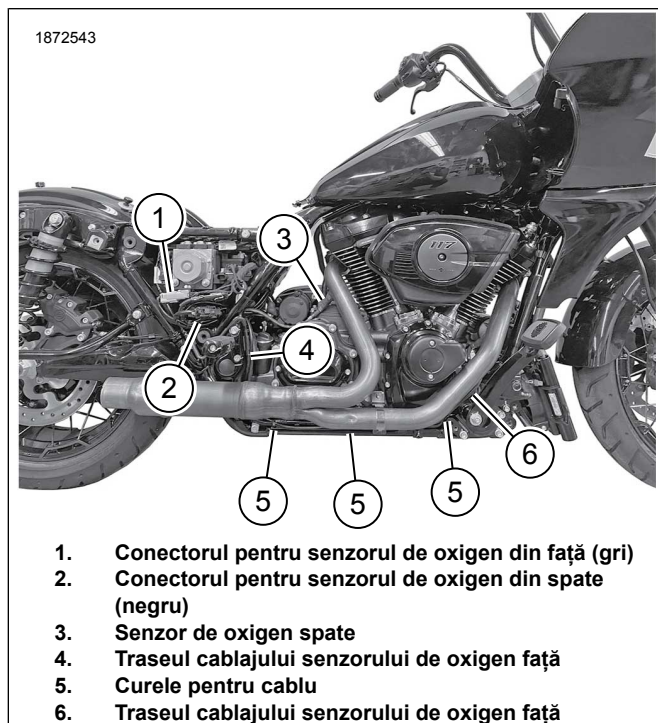

- 1. Conectorul pentru senzorul de oxigen din față (gri)
- 2. Conectorul pentru senzorul de oxigen din spate (negru)
- 3. Senzor de oxigen spate
- 4. Traseul cablajului senzorului de oxigen față
- 5. Curele pentru cablu
- 6. Traseul cablajului senzorului de oxigen față

**Figura 8. Direcționarea cablajului senzorului ATM**

- 18. Asigurați-vă că toate cablajele și toți conectorii sunt fixați în siguranță și nu sunt plasați în zone fierbinți.
- 19. Montați pedala frontală din partea dreaptă și suporturile la cadru. Consultați manualul de service.
- 20. Montați bateria, cutia bateriei și atașați ECM. Consultați manualul de service.
- 21. Montați șaua. După montarea șeii, trageți de ea în sus pentru a verifica fermitatea fixării. Consultați manualul de service.
- 22. Montați siguranța principală. Consultați manualul de service.
- 23. Montați gențile de scule. Consultați manualul de service.

24. Consultați Figura 9. Utilizați Screamin' Eagle Pro Street Tuner pentru a finaliza instalarea. Descărcați noua calibrare ECM când instalați acest kit. Când selectați o calibrare pentru descărcare cu tunerul Screamin Eagle Pro Street, selectați Banda largă (1) din meniul derulant pentru opțiunea Senzor de oxigen. Consultați Catalogul Screamin' Eagle Pro sau contactați un dealer Harley-Davidson pentru detalii despre Screamin Eagle Pro Street Tuner.



**1. Selecția Senzor de oxigen bandă largă**

**Figura 9. Selecția Senzor de oxigen bandă largă**

**Senzori oxigen cu bandă largă Touring**

**Tabelul 4. Modelele afectate**

An	Model
2014	FLHR, FLHRC, FLHTCU, FLHTCU TC, FLHTK, FLHX, FLHXS, FLHRSE, FLHTKSE, FLHP, FLHTP
2015	FLHR, FLHRC, FLHTCU, FLHTCUL, FLHTK, FLHTKL, FLHX, FLHXS, FLTRX, FLTRXS, FLHTKSE, FLHXSE, FLHP, FLHTP
2016	FLHR, FLHRC, FLHTCU, FLHTCUL, FLHTCUL TC, FLHTCU TC, FLHTK, FLHTKL, FLHX, FLHXS, FLTRU, FLTRX, FLTRXS, FLHTKSE, FLHXSE, FLHP, FLHTP
2017	FLHR, FLHRC, FLHRXS, FLHTCU, FLHTK, FLHTKL, FLHX, FLHXS, FLTRU, FLTRX, FLTRXS, FLHTKSE, FLHXSE, FLHP, FLHTP
2018	FLHR, FLHRC, FLHRXS, FLHTCU, FLHTK, FLHTKL, FLHTK ANV, FLHX, FLHXS, FLHXS ANX, FLHX ANV, FLTRU, FLHTKSE, FLHTKSE, FLHXSE, FLTRXSE, FLHP, FLHTP
2019	FLHR, FLHRC, FLHRXS, FLHT, FLHTCU, FLHTK, FLHTKL, FLHX, FLHXS, FLTRU, FLTRX, FLTRXS, FLHTKSE, FLHXSE, FLTRXSE, FLHP, FLHTP

**Tabelul 4. Modelele afectate**

An	Model
2020	FLHR, FLHRXS, FLHT, FLHTK, FLHX, FLHXS, FLTRK, FLTRX, FLTRXS, FLHTKSE, FLHXSE, FLTRXSE, FLHP, FLHTP
2021	FLH, FLHR, FLHRXS, FLHT, FLHTK, FLHX, FLHXS, FLTRK, FLTRX, FLTRXS, FLHTKSE, FLHXSE, FLTRXSE, FLHP, FLHTP
2022	FLHR, FLHRXS, FLHT, FLHTK, FLHX, FLHXS, FLHXST, FLTRK, FLTRX, FLTRXS, FLTRXST, FLHXSE, FLTRKSE, FLTRXSE, FLHP, FLHTP
2023	FLHFB, FLHRXS, FLHTK, FLHTKANV, FLHX, FLHXS, FLHXSANV, FLHXST, FLTRK, FLTRX, FLTRXS, FLTRXSANV, FLTRXST, FLTRKSEANV, FLHP, FLHTP

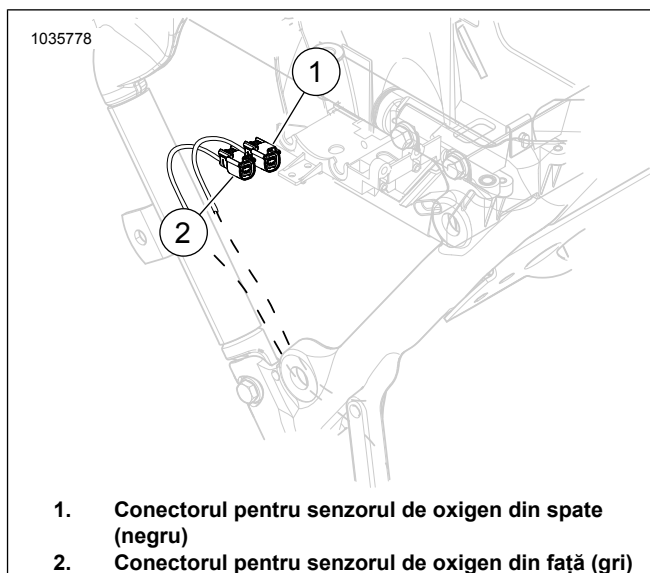

**Figura 10. Locația senzorului de oxigen din spate și din față**

- Demontați gențile de scule. Consultați manualul de service.
- Scoateți siguranța principală. Consultați manualul de service.
- Scoateți șaua. Consultați manualul de service.
- Scoateți bateria. Consultați manualul de service.
- Demontați pedala frontală din partea dreaptă și suporturile de pe cadru. Consultați manualul de service.
- OBSERVAȚIE**

Rețineți direcționarea cablajului senzorului de oxigen și plasarea curelelor pentru cabluri de-a lungul cadrului.

Consultați Figura 10. Deconectați conectorii pentru senzorii de oxigen din față (2) și din spate (1).
- Demontați sistemul de eșapament. Consultați manualul de service.
- Țeavă de eșapament:**

  - Modele 2014-2016:** Pregătiți sistemul de evacuare cu debit ridicat Screamin Eagle cu tobe de eșapament Street Cannon pentru instalarea senzorului de oxigen.

**OBSERVAȚIE**

*Nu este necesară nicio refacere pe Sistemul de eșapament Screamin Eagle High-Flow. Ceperile acceptă senzori de oxigen bandă largă.*
  - Modelele ulterioare 2017:** refaceți țeava de eșapament. Utilizați kitul Instrumentului de apăsare și perforare cep pentru senzorul de oxigen al eșapamentului (cod produs 14900105) pentru a finaliza procedura sau pentru a instala Sistemul de eșapament Screamin Eagle High-Flow cu Tobe de eșapament Street Cannon pentru instalarea senzorului de oxigen

- OBSERVAȚIE**

  - Nu montați senzori care au fost aruncați sau afectați de alte componente. Elementul de detectare poate fi deteriorat.
  - Ansambele senzorilor de înlocuire au filete acoperite cu lubrifiant anti-seize și o garnitură nouă.
  - Conectorul electric trebuie să fie curat și fără nicio grăsime dielectrică.

Consultați Figura 11, Figura 52 și Tabelul 5 Montați senzorii de oxigen de bandă largă (2). Utilizând Duza pentru senzorul de oxigen (cod produs HD-48262-A) strângeți la: Cuplu: 40–60 N·m (29–44 ft-lbs)



**Figura 11. Locațiile senzoului de oxigen (partea interioară a țevilor de eșapament)**

10. **OBSERVAȚIE**

Se acceptă contactul dintre cureaua tensionată a senzoului de bandă largă cu capacul de transmisie.

Dacă există contact între corpul senzoului de oxigen și capacul de transmisie, montați câteva șaibe sau un distanțier sub clema eșapamentului în partea mediană. Se acceptă până la 0,200 inchi din distanțier.

Montați sistemul de eșapament cu garniturile noi de eșapament. Consultați manualul de service.

11. **OBSERVAȚIE**

ATM are patru borne și un cablu de împământare.

Consultați Figura 12. Cu ATM în cutia bateriei, direcționați cablajul conectorului gri și negru:

- a. Începeți la colțul din dreapta față din zona cutiei bateriei.
- b. Glisați cablajul conectorului gri sau negru (1) între conductele de frână (2) ghidajul cadrului (3).
- c. Glisați cablajul conectorului până când iese din zona cutiei bateriei și intră în zona capacului lateral.
- d. Repetați procedura pentru alt cablaj al conectorului.

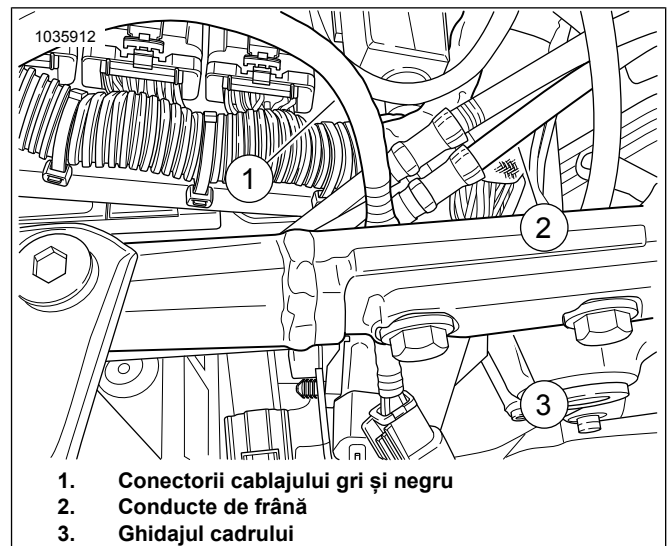

**Figura 12. Direcționarea cablajului conectorului gri și negru**

12. Consultați Figura 13 și Figura 8. Direcționați bornele ghidajului conectorilor gri (3) și negru (1) în spatele modulului de control ABS (2) și conectați la cablajul principal. Conectori care se potrivesc la culoare: negru cu negru și gri cu gri.

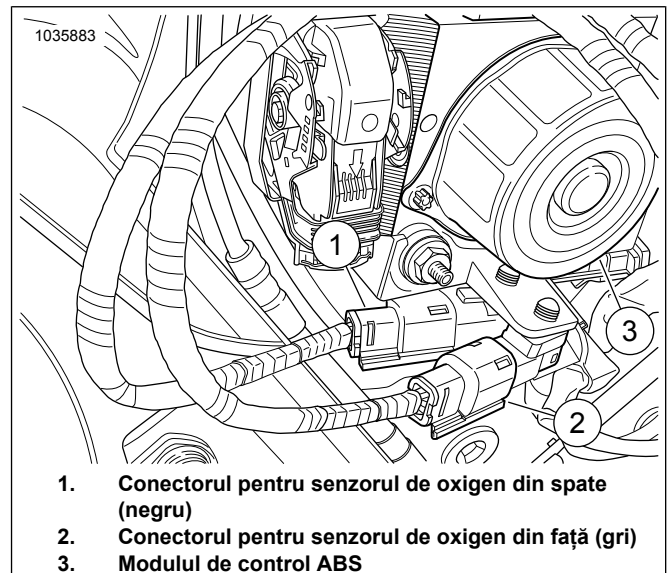

**Figura 13. Conexiunile cablajului principal ATM**

13. Consultați Figura 14. Curățați suprafața de montare cu tampon cu alcool. Îndepărtați cămașa părții adezive și montați banda de blocare dublă la ATM. Îndepărtați cămașa părții adezive a benzii de blocare dublă și montați ATM (1) în spatele compartimentului pentru baterii.

14. **OBSERVAȚIE**

Montați curelele pentru cabluri dacă este necesar pentru a fixa cablajul. Asigurați-vă că bornele cablajului nu vor interfera când bateria și cutia de sus sunt montate.

Montați ATM cu cablaj (2) orientat în dreapta către partea interioară a cadrului.



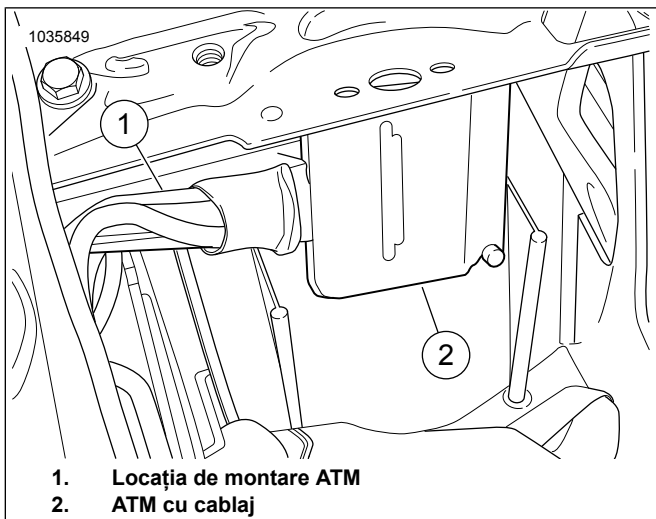

**Figura 14. Locația de montare ATM**

15. **OBSERVAȚIE**

- Tijele de împământare se află pe partea dreaptă și stângă în fața compartimentului pentru baterii.
- Împământările pot fi clasificate ca fiind curate sau murdare. Împământările curate sunt identificate printr-un fir (BK/GR) și sunt utilizate normal pentru senzori sau module. Împământarea curată are și împământarea șasiului cablului negativ al bateriei atașată la aceasta și este tipic GND1.

Consultați Figura 15. Direcționați și conectați cablul de împământare ATM la tija **curată** de împământare (2). Strângeți la:

Cuplu: 6–10 N·m (50–90 in-lbs)

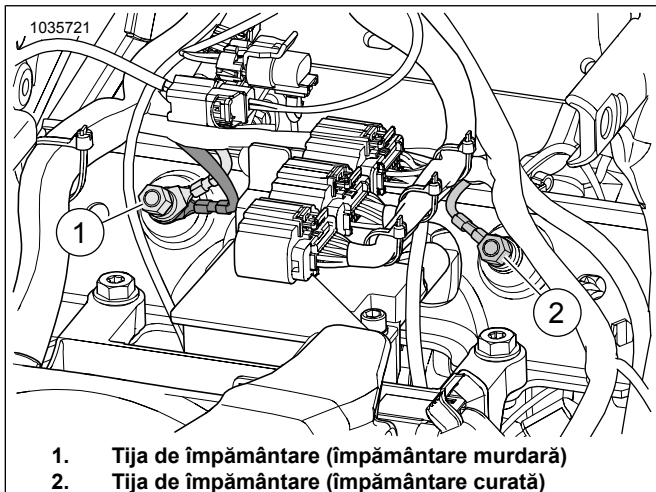

**Figura 15. Locațiile tije de împământare ale cutiei bateriei**

16. Consultați Figura 16. **Senzor oxigen față (5, bornă cablaj lungă):**

- Din senzorul de oxigen față, direcționați și fixați cablajul de-a lungul părții interioare a conductei descendente a cadrului din dreapta. Montați curelele pentru cabluri dacă este necesar.

- Direcționați și fixați cablajul de-a lungul părții interioare a cadrului inferior către conectorul senzorului de oxigen. Montați curelele pentru cabluri dacă este necesar sau utilizați clemele și opritoarele existente.
- Conectați conectorii senzorului de oxigen.

17. **Senzorul de oxigen spate (4, bornă cablaj scurtă):**

- Din senzorul de oxigen spate, direcționați și fixați cablajul de-a lungul părții de sus a transmisiei (4). Montați curelele pentru cabluri dacă este necesar.
- Din zona cutiei bateriei, direcționați și fixați cablajul ATM către conectorul senzorului de oxigen. Fixați cu curelele pentru cabluri dacă este necesar.
- Conectați conectorii senzorului de oxigen.

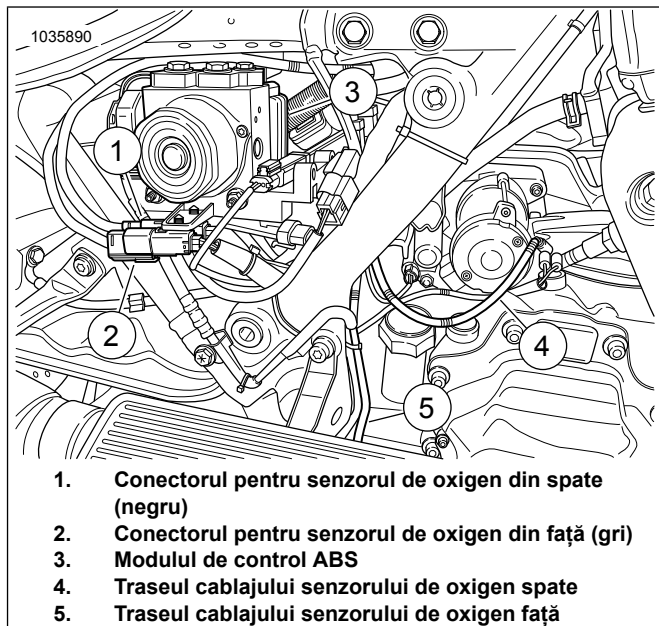

**Figura 16. Direcționarea cablajului senzorului ATM**

- Asigurați-vă că toate cablajele și toți conectorii sunt fixați în siguranță și nu sunt plasați în zone fierbinți.
- Montați pedala frontală din partea dreaptă și suporturile la cadru. Consultați manualul de service.
- Montați bateria, cutia bateriei și atașați ECM. Consultați manualul de service.
- Montați șaua. După montarea șei, trageți de ea în sus pentru a verifica fermitatea fixării. Consultați manualul de service.
- Montați siguranța principală. Consultați manualul de service.
- Montați gențile de scule. Consultați manualul de service.

24. Consultați Figura 17. Utilizați Screamin' Eagle Pro Street Tuner pentru a finaliza instalarea. Descărcați noua calibrare ECM când instalați acest kit. Când selectați o calibrare pentru descărcare cu tunerul Screamin' Eagle Pro Street, selectați Banda largă (1) din meniul derulant pentru opțiunea Senzor de oxigen. Consultați Catalogul Screamin' Eagle Pro sau contactați un dealer Harley-Davidson pentru detalii despre Screamin' Eagle Pro Street Tuner.



1. Selecția Senzor de oxigen bandă largă

Figura 17. Selecția Senzor de oxigen bandă largă

## Senzori de oxigen de bandă largă Softail 2018 și modelele ulterioare

1. Scoateți siguranța principală. Consultați manualul de service.
2. Scoateți șaua. Consultați manualul de service.
3. Scoateți capacul din partea dreaptă. Consultați manualul de service.
4. Deconectați cablul negativ al bateriei. Consultați manualul de service.

### 5. **OBSERVAȚIE**

Asigurați-vă că modulul ATM nu atinge alte componente.

Plasați modulul astfel încât cablul de împământare să nu atingă tija de împământare.

Consultați Figura 18. Plasați modulul ATM.

- a. Plasați modulul ATM (2) pe cureaua bateriei (1).
- b. Marcați locația modulului.
- c. Demontați modulul ATM.

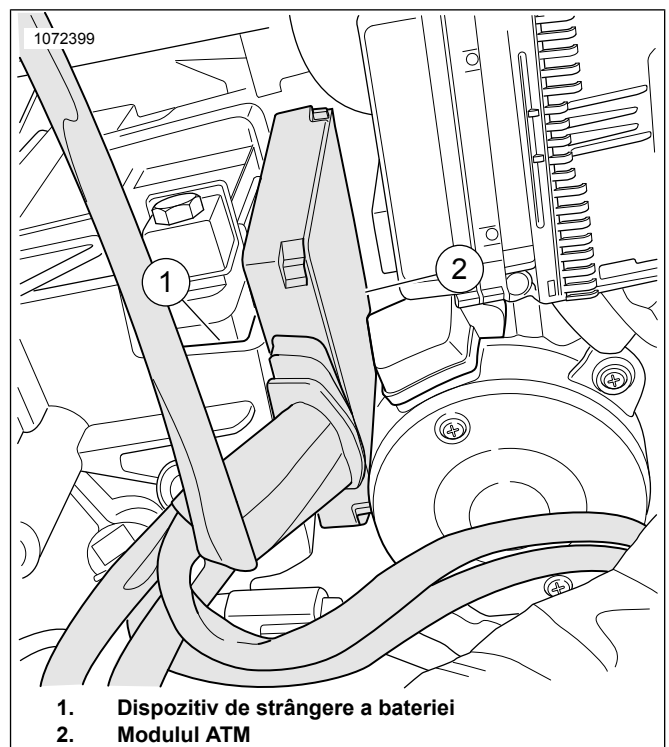

1. Dispozitiv de strângere a bateriei  
2. Modulul ATM

Figura 18. Plasați modulul

6. Consultați Figura 19. Scoateți cureaua de fixare a bateriei (1). Consultați manualul de service.

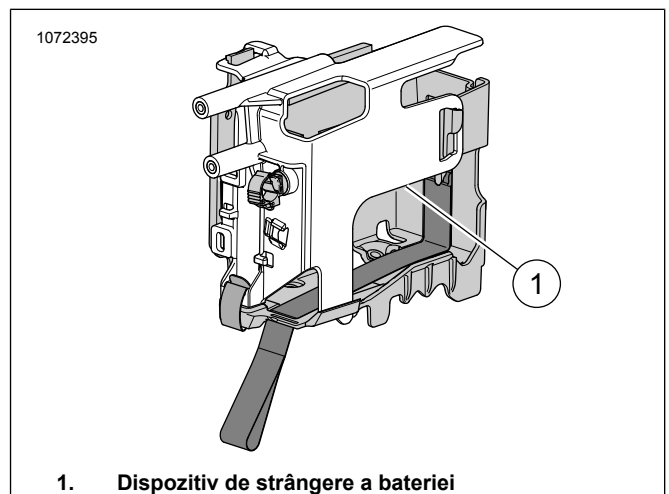

1. Dispozitiv de strângere a bateriei

Figura 19. Locația cureaua de fixare a bateriei

### 7. **OBSERVAȚIE**

Rețineți direcționarea cablajului senzorului de oxigen și plasarea curelelor pentru cabluri de-a lungul cadrului.

Consultați Figura 20. Deconectați conectorul pentru senzorul de oxigen din spate (1) de la cablajul principal.



Figura 20. Senzor de oxigen spate

8. **OBSERVAȚIE**

Rețineți direcționarea cablajului senzorului de oxigen și plasarea curelelor pentru cabluri de-a lungul cadrului.

Consultați Figura 21. Deconectați conectorul pentru senzorul de oxigen din față (1) de la cablajul principal.

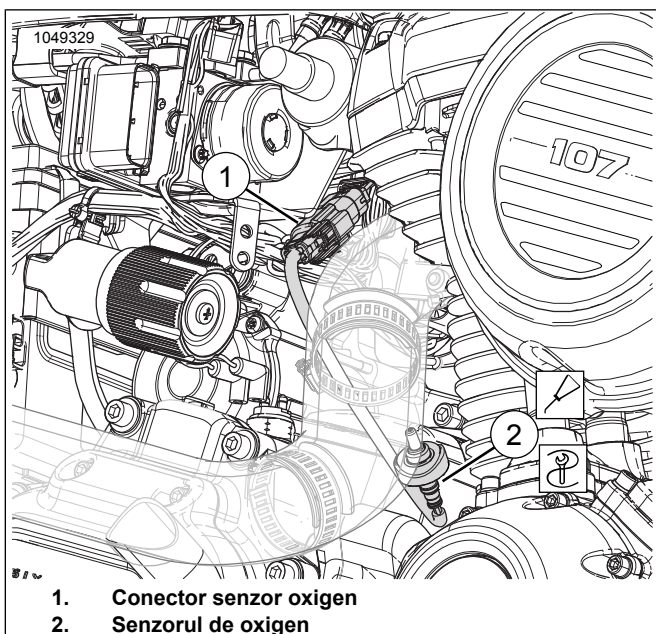

Figura 21. Senzor de oxigen față

9. Demontați țeava de eșapament. Consultați manualul de service.

10. Perforați și apăsați ambele porturi cu senzorii de oxigen de pe sistemul de eșapament. Utilizați kitul Instrumentului de apăsare și perforare pentru cepul senzorului de oxigen de la eșapament (piesa nr. 14900105) pentru a finaliza procedura.

11. **OBSERVAȚIE**

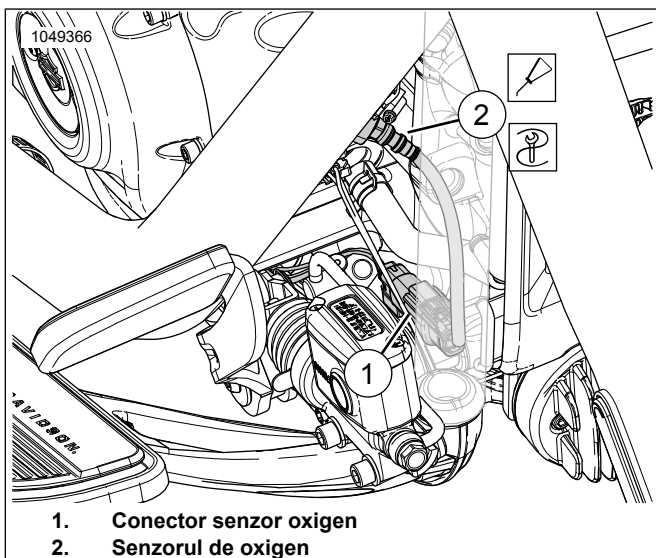
- Nu montați senzori care au fost aruncați sau afectați de alte componente. Elementul de detectare poate fi deteriorat.
- Ansambele senzorilor de înlocuire au filete acoperite cu lubrifiant anti-seize și o garnitură nouă.
- Conectorul electric trebuie să fie curat și fără nicio grăsime dielectrică.

Consultați Figura 22, Figura 52 și Tabelul 5 Montați senzorii de oxigen de bandă largă (2). Utilizând Duza pentru senzorul de oxigen (cod produs HD-48262-A) strângeți la:  
Cuplu: 40–60 N·m (29–44 ft-lbs)



Figura 22. Locațiile senzorului de oxigen (partea interioară a țevilor de eșapament)

12. Montați țeava de eșapament cu garniturile noi de eșapament. Consultați manualul de service.

13. Consultați Figura 19. Montați cureaua bateriei.

- Curățați suprafața de montare cu tampon cu alcool.
- Îndepărtați cămașa părții adezive și montați banda de blocare dublă la ATM.
- Îndepărtați cămașa părții adezive a benzii de blocare dublă și montați la zona marcată a curelei bateriei.
- Montați ATM la cureaua bateriei.
- Montați cureaua bateriei.

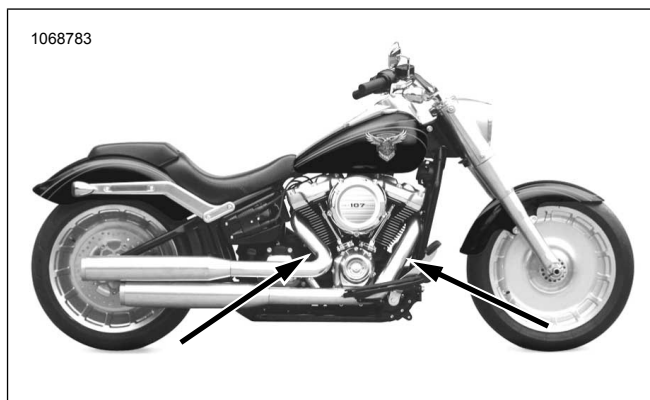
14. **OBSERVAȚIE**

Tija de împământare este amplasată sub șă pe ghidajul cadrului stânga.

Asigurați-vă că firul de împământare nu interferează cu mișcarea de șoc.

Consultați Figura 23. Direcționați și conectați cablul de împământare ATM la tija curată de împământare (1). Strângeți la:

Cuplu: 6–10 N·m (50–90 in-lbs)



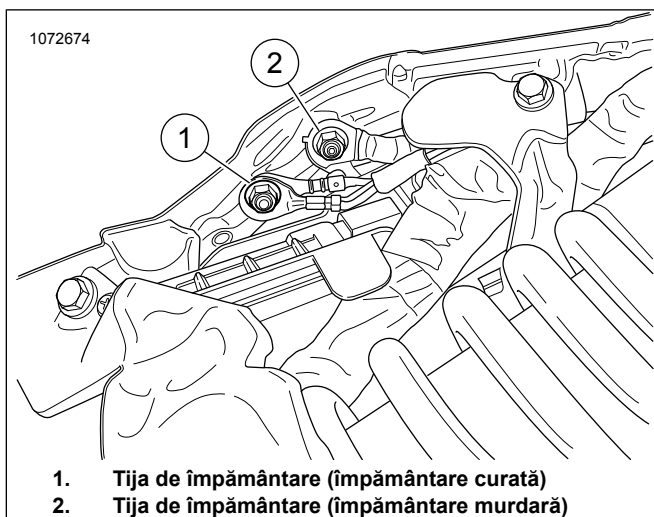

**Figura 23. Împământarea cadrului**

**15. OBSERVAȚIE**

*Cablajul extensiei va avea un capăt cu un conector gri și alt capăt cu un conector negru.*

Conectați kitul Extensia cablajului senzorului de oxigen de bandă largă (cod produs 69201830) la ansamblul cablajului ATM. Conectori care se potrivesc la culoare: gri la gri.

16. Consultați Figura 24 și Figura 25. Direcționați cablajul pentru oxigen față cu conectorul gri (4) în afara compartimentului pentru baterii:

- Localizați cablajul principal (6).
- Direcționați cablajul (4) cu conectorul gri de-a lungul cablajului principal către conectorul cablajului principal față (9).
- Potrivii conectorii senzorului de oxigen conform culorilor: negru la negru.
- Fixați cablajul la partea interioară a ghidajului cadrului dreapta (8) cu curele pentru cabluri dacă este necesar.

17. Direcționați conectorul cablajului negru (2) la cablajul principal. Conectori care se potrivesc la culoare: negru la negru.

**18. Senzor oxigen față (bornă cablaj lungă):**

- Direcționați cablajul conectorului senzorului de oxigen față (5) în afara compartimentului pentru baterii.
- Localizați cablajul principal (6).
- Direcționați cablajul (5) de-a lungul cablajului principal către senzorul de oxigen față (7).
- Conectați conectorii senzorului.
- Fixați cablajul la partea interioară a ghidajului cadrului dreapta (8) cu curele pentru cabluri dacă este necesar.

**19. Senzorul de oxigen spate (bornă cablaj scurtă):**

- Direcționați cablajul în partea de sus a transmisiei.
- Conectați conectorii senzorului (3).
- Fixați cablajul cu curelele pentru cabluri dacă este necesar.

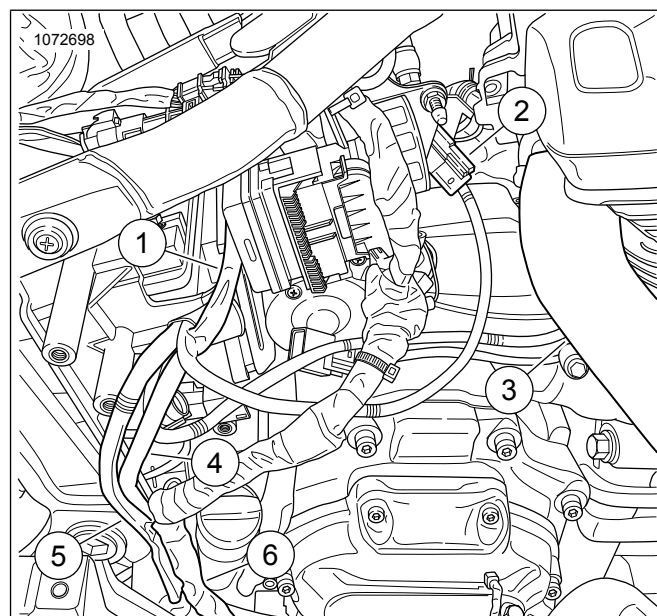

- Cablu de împământare
- Conector cablaj oxigen spate
- Conectorul pentru senzorul de oxigen din spate (bornă scurtă)
- Conectorul cablajului oxigen față (conector gri)
- Conectorul senzorului de oxigen față (bornă lungă)
- Cablajul principal

**Figura 24. Direcționarea cablajului ATM**

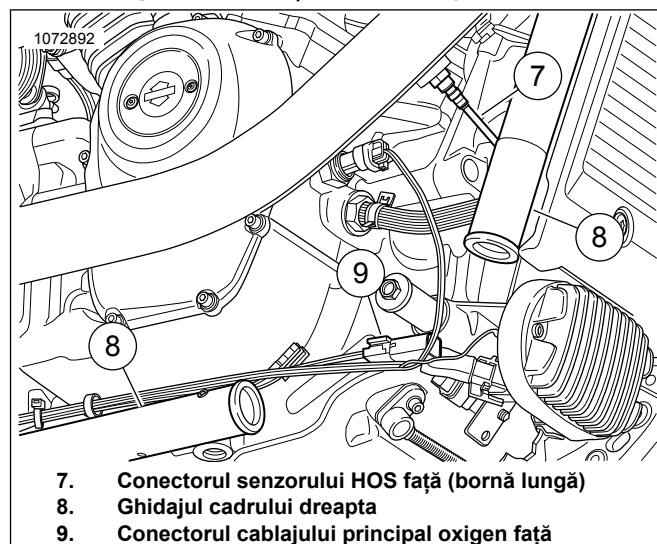

- Conectorul senzorului HOS față (bornă lungă)
- Ghidajul cadrului dreapta
- Conectorul cablajului principal oxigen față

**Figura 25. Direcționarea cablajului ATM față (piese înlăturate pentru vizibilitate)**

20. Asigurați-vă că toate cablajele și toți conectorii sunt fixați în siguranță și nu sunt plasați în zone fierbinți.

21. Conectați cablul negativ al bateriei. Consultați manualul de service.
22. Montați capacul din partea dreaptă. Consultați manualul de service.
23. Montați șaua. După montarea șeii, trageți de ea în sus pentru a verifica fermitatea fixării. Consultați manualul de service.
24. Montați siguranța principală. Consultați manualul de service.
25. Consultați Figura 26. Utilizați Screamin' Eagle Pro Street Tuner pentru a finaliza instalarea. Descărcați noua calibrare ECM când instalați acest kit. Când selectați o calibrare pentru descărcare cu tunerul Screamin Eagle Pro Street, selectați Banda largă (1) din meniul derulant pentru opțiunea Senzor de oxigen. Consultați Catalogul Screamin' Eagle Pro sau contactați un dealer Harley-Davidson pentru detalii despre Screamin Eagle Pro Street Tuner.



Figura 26. Selecția Senzor de oxigen bandă largă

## Senzori oxigen de bandă largă Softail 2016-2017

1. Scoateți siguranța principală. Consultați manualul de service.
2. Scoateți șaua. Consultați manualul de service.
3. Scoateți bateria. Consultați manualul de service.
4. Consultați Figura 27. Scoateți cutia bateriei. Consultați manualul de service.



Figura 27. Cutia bateriei Softail nemodificată

### 5. OBSERVAȚIE

Cutia bateriei **trebuie să fie** modificată pentru a apăsa ATM. Nu tăiați complet prin colierele de întărire. Tăiați numai zonele desemnate conform instrucțiunilor. Tăierea mai mult decât este necesar va pierde integritatea structurală a cutiei bateriei.

Se recomandă o mașină de șlefuit cu o roată de tăiere.

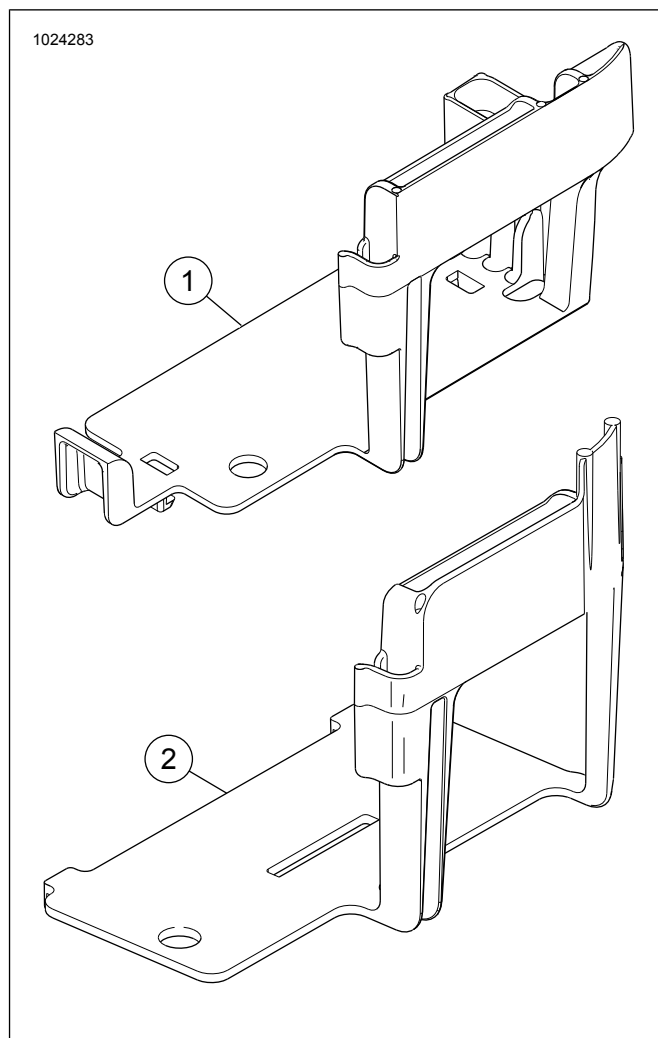
Consultați Figura 28, Figura 29, și Figura 30. Coliere de întărire tăiate (1 și 2) ale cutiei.

- a. Plasați modulul ATM în cutia bateriei.
- b. Marcați conturul cablajului ATM pe față. De asemenea, marcați adâncimea pe nervura adiacentă.

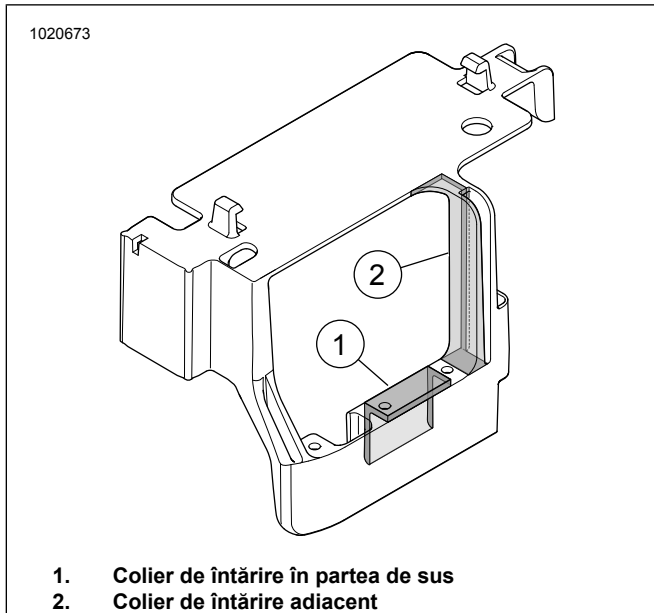

**Figura 28. Zonele evidențiate pentru a fi tăiate**

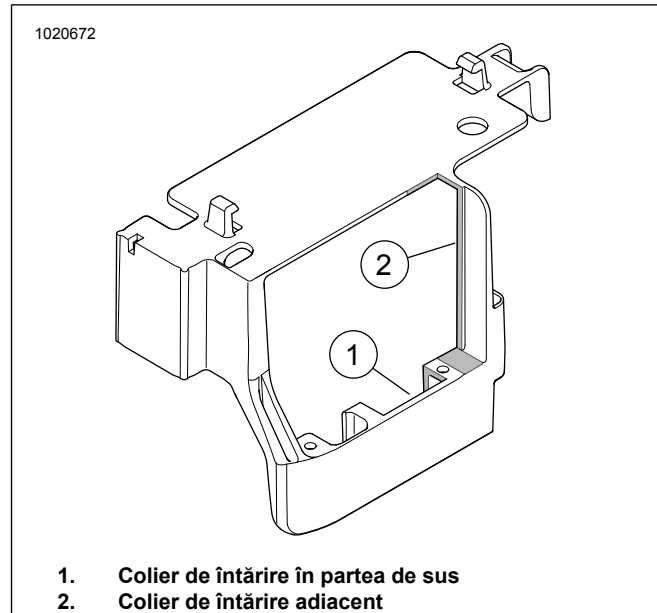

**Figura 30. Spatele cutiei tăiat**

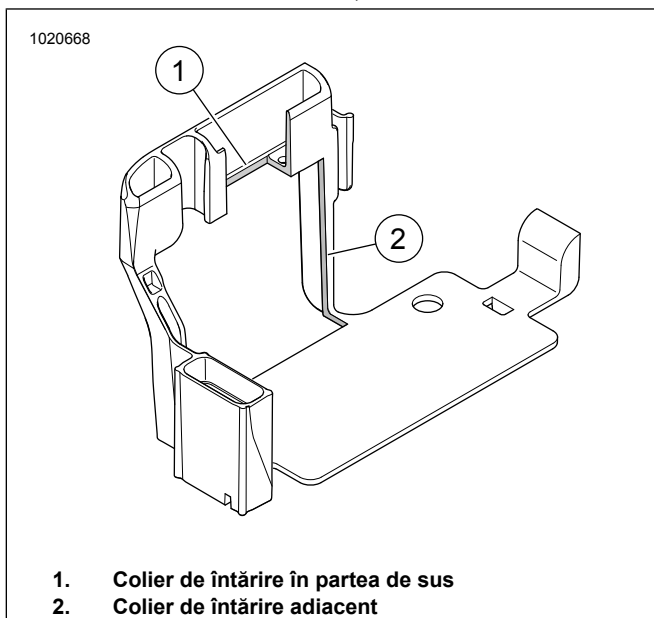

**Figura 29. Fața cutiei tăiată**

6. **OBSERVAȚIE**  
*Rețineți direcționarea cablajului senzorului de oxigen și plasarea curelelor pentru cabluri de-a lungul cadrului.*
- Consultați Figura 31 . Deconectați conectorii pentru senzorul de oxigen din spate (1) de la cablajul principal.

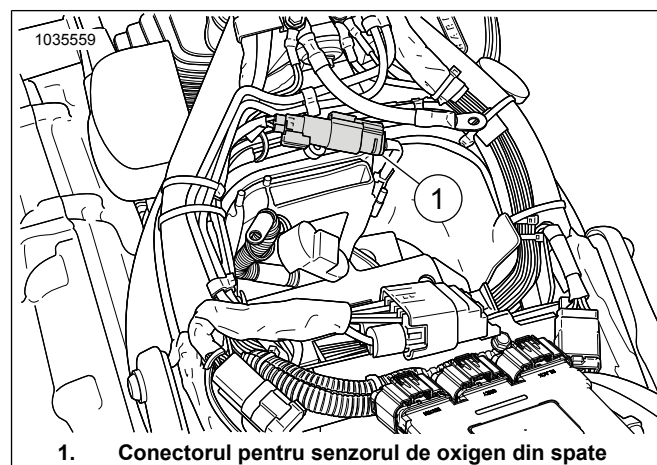

**Figura 31. Locația senzorului de oxigen spate**

7. **OBSERVAȚIE**  
*Rețineți direcționarea cablajului senzorului de oxigen și plasarea curelelor pentru cabluri de-a lungul cadrului.*

Consultați Figura 32. Deschideți capacul din față al regulatorului de tensiune și deconectați conectorul senzorului de oxigen față (1). Scoateți carcasa conectorilor din cutie.



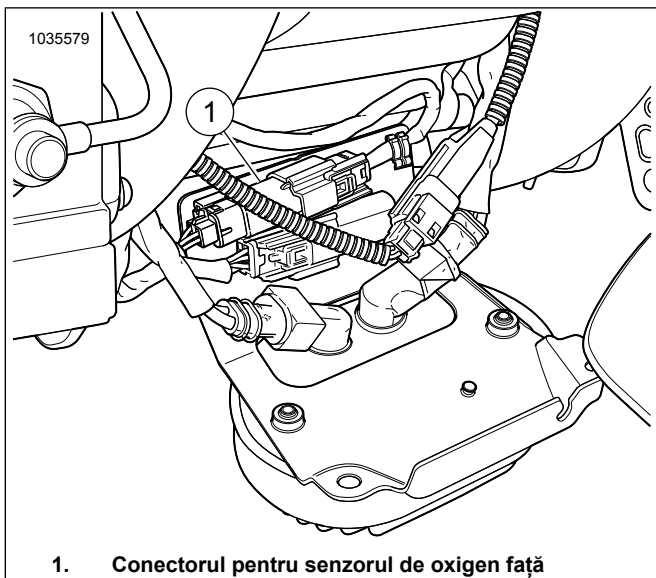

1. Conectorul pentru senzorul de oxigen față

Figura 32. Locația senzorului de oxigen față

8. Demontați țeava de eșapament. Consultați manualul de service.

9. **OBSERVAȚIE**

- Nu montați senzori care au fost aruncați sau afectați de alte componente. Elementul de detectare poate fi deteriorat.
- Ansambele senzorilor de înlocuire au filete acoperite cu lubrifianț anti-seize și o garnitură nouă.
- Conectorul electric trebuie să fie curat și fără nicio grăsime dielectrică.

Consultați Figura 33, Figura 52 și Tabelul 5 Montați senzorii de oxigen de bandă largă (2). Utilizând Duza pentru senzorul de oxigen (cod produs HD-48262-A) strângeți la:  
Cuplu: 40–60 N·m (29–44 ft-lbs)



Figura 33. Locațiile senzorului de oxigen (partea interioară a țevilor de eșapament)

10. Montați țeava de eșapament cu garniturile noi de eșapament. Consultați manualul de service.

11. Instalați cutia bateriei cu ATM. Reglați și re poziționați dacă este necesar.

12. **OBSERVAȚIE**

Tija de împământare se află în fața compartimentului pentru baterii.

Consultați Figura 34 . Conectați cablul de împământare ATM la tija **curată** de împământare. Strângeți la:

Cuplu: 6–10 N·m (50–90 in-lbs)

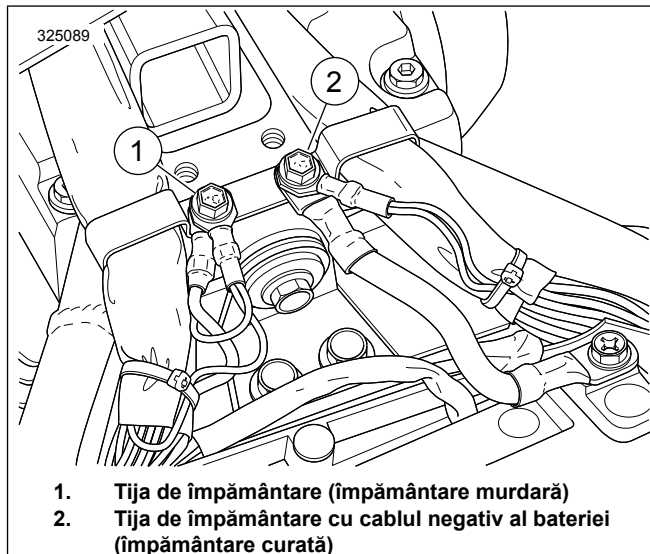

1. Tija de împământare (împământare murdară)
2. Tija de împământare cu cablul negativ al bateriei (împământare curată)

Figura 34. Locațiile tije de împământare ale cutiei bateriei

13. Conectați kitul Extensia cablajului senzorului de oxigen de bandă largă (cod produs 69201704) la ansamblul cablajului ATM. Conectori care se potrivesc la culoare: gri la gri.

14. Consultați Figura 35. Direcționați conectorul cablajului gri în afara compartimentului pentru baterii:

- a. Localizați cablajul principal (3).
- b. Direcționați cablajul cu conectorul gri de-a lungul cablajului principal (2) către conectorul cablajului principal față.
- c. Conectori care se potrivesc la culoare (1): gri la gri.
- d. Fixați cablajul la partea interioară a ghidajului principal cu curele pentru cabluri dacă este necesar.

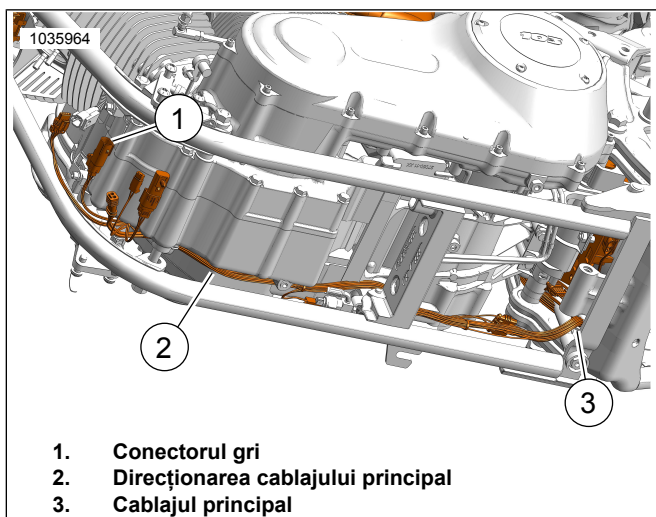

1. Conectorul gri
2. Direcționarea cablajului principal
3. Cablajul principal

Figura 35. Direcționarea cablajului

15. **OBSERVAȚIE**

Asigurați-vă că bornele cablajului nu vor interfera când bateria și cutia sunt montate.

Consultați Figura 31 . Direcționați conectorul cablajului negru la cablajul principal. Conectori care se potrivesc la culoare: negru la negru.

16. Consultați Figura 36. **Senzor oxigen față (bornă cablaj lungă):**

- a. Direcționați conectorul cablajului în afara compartimentului pentru baterii.
- b. Localizați cablajul principal (2).
- c. Direcționați cablajul de-a lungul cablajului principal (1) către conectorul senzorului de oxigen față.
- d. Conectați conectorii senzorului.
- e. Fixați cablajul la partea interioară a ghidajului principal cu curelele pentru cabluri dacă este necesar.

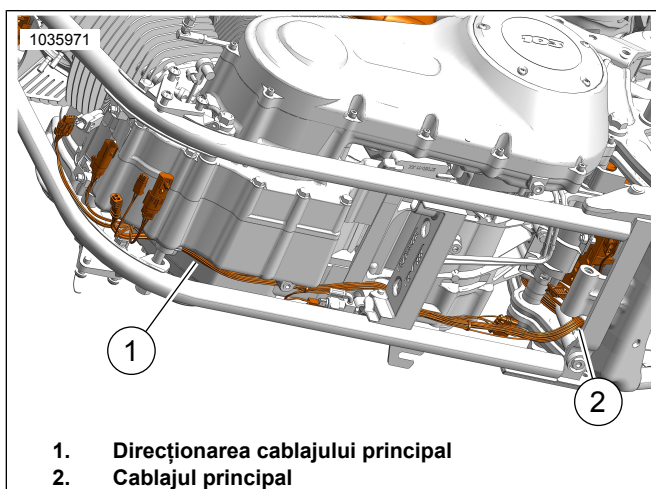

1. Direcționarea cablajului principal
2. Cablajul principal

Figura 36. Direcționarea cablajului

17. **Senzorul de oxigen spate (bornă cablaj scurtă):**

- a. Direcționați cablajul în partea de sus a transmisiei la zona comutatorului de neutru.
- b. Conectați conectorii senzorului.
- c. Fixați cablajul cu curelele pentru cabluri dacă este necesar.

18. Asigurați-vă că toate cablajele și toți conectorii sunt fixați în siguranță și nu sunt plasați în zone fierbinți.

19. Montați bateria. Consultați manualul de service.

20. Montați șaua. După montarea șeii, trageți de ea în sus pentru a verifica fermitatea fixării. Consultați manualul de service.

21. Montați siguranța principală. Consultați manualul de service.

22. Consultați Figura 37. Utilizați Screamin' Eagle Pro Street Tuner pentru a finaliza instalarea. Descărcați noua calibrare ECM când instalați acest kit. Când selectați o calibrare pentru descărcare cu tunerul Screamin Eagle Pro Street, selectați Banda largă (1) din meniul derulant pentru opțiunea Senzor de oxigen. Consultați Catalogul Screamin' Eagle Pro sau contactați un dealer Harley-Davidson pentru detalii despre Screamin Eagle Pro Street Tuner.



1. Selecția Senzor de oxigen bandă largă

Figura 37. Selecția Senzor de oxigen bandă largă

**Senzori de oxigen de bandă largă Dyna**

1. Scoateți siguranța principală. Consultați manualul de service.
2. Scoateți șaua. Consultați manualul de service.
3. Scoateți bateria și cutia bateriei. Consultați manualul de service.

4. **OBSERVAȚIE**

Rețineți direcționarea cablajului senzorului de oxigen și plasarea curelelor pentru cabluri de-a lungul cadrului.

Consultați Figura 38 . Deconectați conectorii pentru senzorul de oxigen din spate (1) de la cablajul principal.

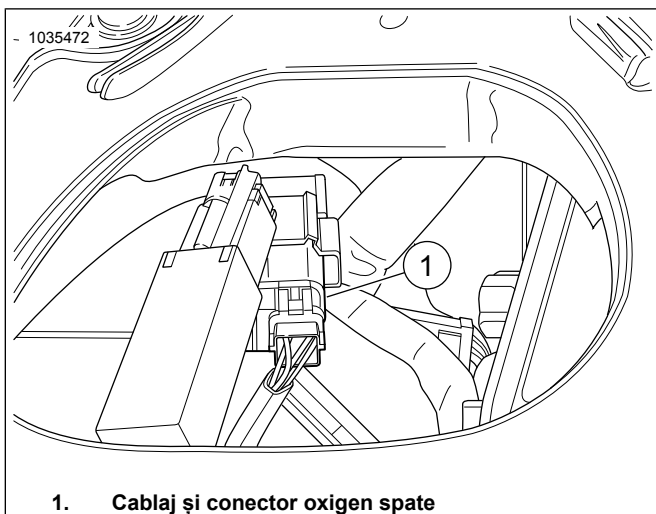

1. Cablaj și conector oxigen spate  
**Figura 38. Locația senzorului de oxigen spate**

5. **OBSERVAȚIE**

Rețineți direcționarea cablajului senzorului de oxigen și plasarea curelelor pentru cabluri de-a lungul cadrului.

Consultați Figura 39 . Deschideți capacul din față al cutiei electrice și deconectați conectorul senzorului de oxigen față (2). Scoateți carcasa conectorilor din cutie.

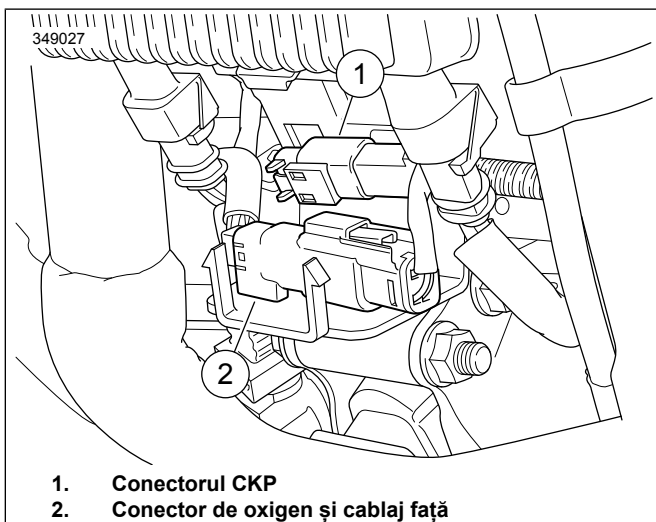

1. Conectorul CKP  
 2. Conector de oxigen și cablaj față  
**Figura 39. Locația senzorului de oxigen față**

6. Demontați țeava de eșapament. Consultați manualul de service.

7. **OBSERVAȚIE**

- Nu montați senzori care au fost aruncați sau afectați de alte componente. Elementul de detectare poate fi deteriorat.
- Ansamblurile senzorilor de înlocuire au filete acoperite cu lubrifianț anti-seize și o garnitură nouă.
- Conectorul electric trebuie să fie curat și fără nicio grăsime dielectrică.

Consultați Figura 40, Figura 52 și Tabelul 5. În eșapament cod produs antet 64884-09A, montați senzorii de oxigen de bandă largă (2). Utilizând Duza pentru senzorul de oxigen (cod produs HD-48262-A) strângeți la:

Cuplu: 40–60 N·m (29–44 ft·lbs)



**Figura 40. Locațiile senzorului de oxigen (partea interioară a țevilor de eșapament)**

8. Montați țeava/țevile de eșapament cu garniturile noi de eșapament. Consultați manualul de service.

9. **OBSERVAȚIE**

ATM are patru borne și un cablu de împământare. Montați ATM cu cablaj orientat către cadrul cu tub central.

Consultați Figura 41. Curățați suprafața de montare cu tampon cu alcool. Îndepărtați cămașa părții adezive și montați banda de blocare dublă la ATM. Îndepărtați cămașa părții adezive a benzii de blocare dublă și montați ATM la cadrul cu tub central.

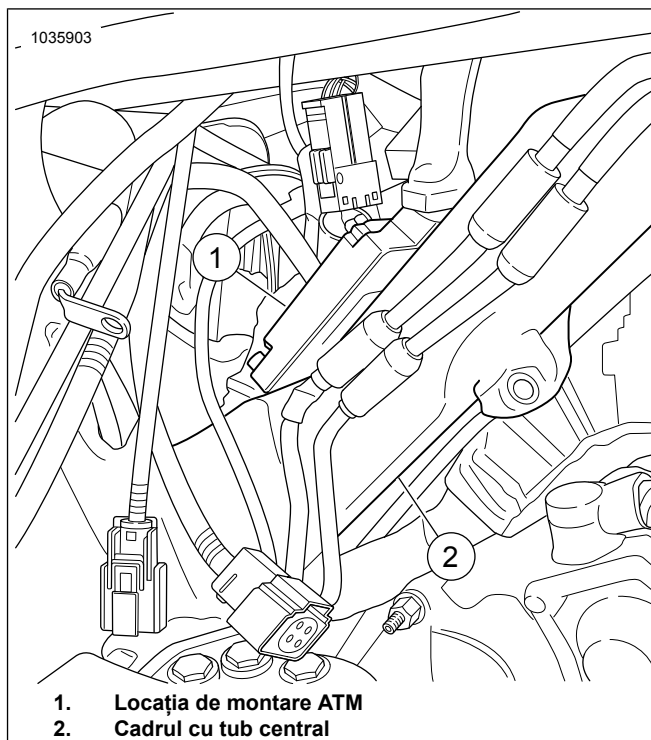

1. Locația de montare ATM  
 2. Cadrul cu tub central  
**Figura 41. Locația de montare ATM**



10.

### OBSERVAȚIE

- Tija de împământare se află sub zona locurilor, pe partea dreaptă și stângă sus a compartimentului pentru baterii.
- Asigurați-vă că respectivul cablaj nu va interfera când bateria și cutia sunt montate.
- **Împământarea:** împământările pot fi clasificate ca fiind curate sau murdare. Împământările curate sunt identificate printr-un fir (BK/GN) și sunt utilizate în mod normal pentru senzori sau module.

Consultați Figura 42 . Direcționați și conectați cablul de împământare ATM la tija **curată** de împământare (1). Strângeți.

Cuplu: 6–10 N·m (50–90 in·lbs)

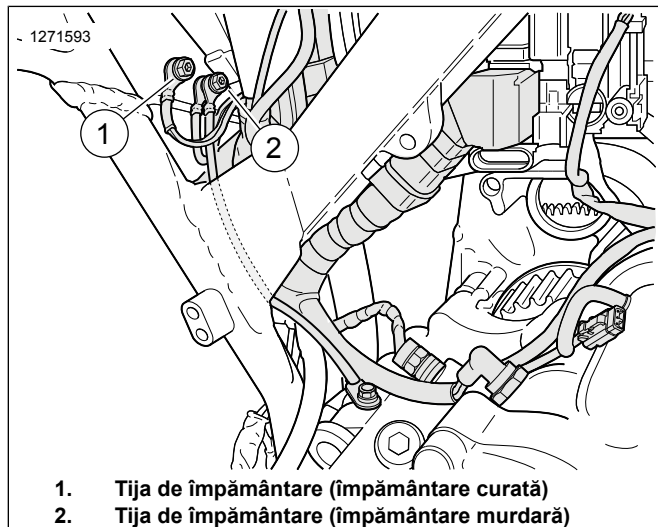

1. Tija de împământare (împământare curată)
2. Tija de împământare (împământare murdară)

Figura 42. Locațiile tijei de împământare ale cutiei bateriei

11. Conectați kitul Extensia cablajului senzorului de oxigen de bandă largă (cod produs 69201704) la ansamblul cablajului ATM. Conectori care se potrivesc la culoare: gri la gri.
12. Consultați Figura 43. Direcționați conectorul cablajului gri în afara spatelui compartimentului pentru baterii:
  - a. Localizați cablajul principal (1) care duce la cutia cablajului (2).
  - b. Direcționați cablajul cu conectorul gri de-a lungul cutiei cablajului principal către conectorul cablajului principal față.
  - c. Conectori care se potrivesc la culoare (3): gri la gri.
  - d. Fixați cablajul la partea interioară a cutiei cablajului (2) cu curele pentru cabluri dacă este necesar.

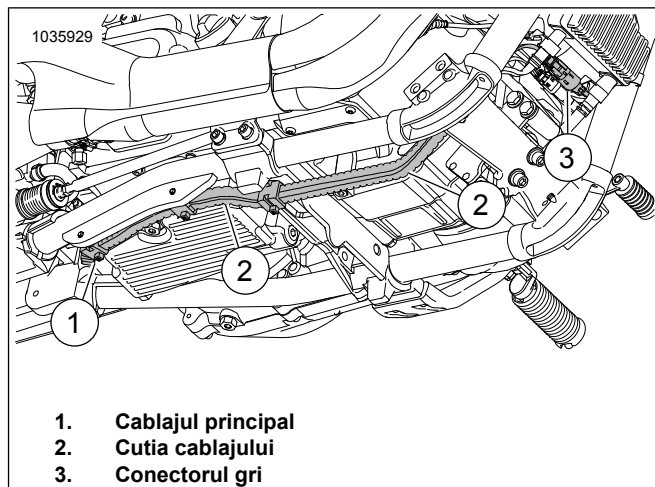

1. Cablajul principal
2. Cutia cablajului
3. Conectorul gri

Figura 43. Cutia cablajului

13.

### OBSERVAȚIE

Asigurați-vă că bornele cablajului nu vor interfera când bateria și cutia sunt montate.

Consultați Figura 38 . Direcționați conectorul cablajului negru la cablajul principal. Conectori care se potrivesc la culoare: negru la negru.

14. Consultați Figura 44. **Senzor oxigen față (bornă cablaj lungă):**

- a. Direcționați conectorul cablajului în afara spatelui compartimentului pentru baterii.
- b. Localizați cablajul principal (1) care duce la cutia cablajului (2).
- c. Direcționați cablajul de-a lungul cutiei cablajului principal (2) către conectorul senzorului de oxigen față.
- d. Conectați conectorii senzorului.
- e. Fixați cablajul la partea interioară a cutiei cablajului (2) cu curele pentru cabluri dacă este necesar.

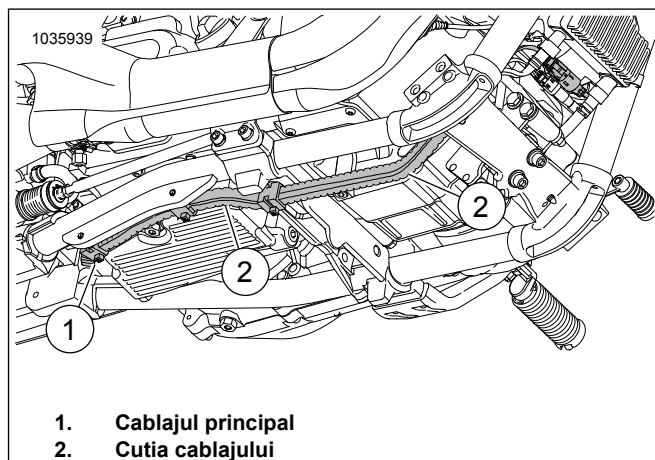

1. Cablajul principal
2. Cutia cablajului

Figura 44. Cutia cablajului

15. **Senzorul de oxigen spate (bornă cablaj scurtă):**
  - a. Direcționați cablajul în partea de sus a transmisiei la zona comutatorului de neutru.
  - b. Conectați conectorii senzorelui.
  - c. Fixați cablajul cu curelele pentru cabluri dacă este necesar.
16. Asigurați-vă că toate cablajele și toți conectorii sunt fixați în siguranță și nu sunt plasați în zone fierbinți.
17. Montați cutia bateriei și bateria. Consultați manualul de service.
18. Montați șaua. După montarea șeii, trageți de ea în sus pentru a verifica fermitatea fixării. Consultați manualul de service.
19. Montați siguranța principală. Consultați manualul de service.
20. Consultați Figura 45. Utilizați Screamin' Eagle Pro Street Tuner pentru a finaliza instalarea. Descărcați noua calibrare ECM când instalați acest kit. Când selectați o calibrare pentru descărcare cu tunerul Screamin' Eagle Pro Street, selectați Banda largă (1) din meniul derulant pentru opțiunea Senzor de oxigen. Consultați Catalogul Screamin' Eagle Pro sau contactați un dealer Harley-Davidson pentru detalii despre Screamin' Eagle Pro Street Tuner.



1. Selecția Senzor de oxigen bandă largă

Figura 45. Selecția Senzor de oxigen bandă largă

## Senzori de oxigen de bandă largă Sportster

În așteptarea aprobărilor reglementărilor. Se referă la informații despre produs la: [www.harley-davidson.com/shop/screamin-eagle](http://www.harley-davidson.com/shop/screamin-eagle)

1. Scoateți siguranța principală. Consultați manualul de service.
2. Scoateți șaua. Consultați manualul de service.
3. Scoateți capacul din partea stângă. Consultați manualul de service.

4. Deconectați cablul negativ al bateriei. Consultați manualul de service.

### 5. OBSERVAȚIE

Rețineți direcționarea cablajului senzorelui de oxigen și plasarea curelelor pentru cabluri de-a lungul cadrului.

Consultați Figura 46. Deconectați conectorul pentru senzorul de oxigen din spate (3) de la cablajul principal.

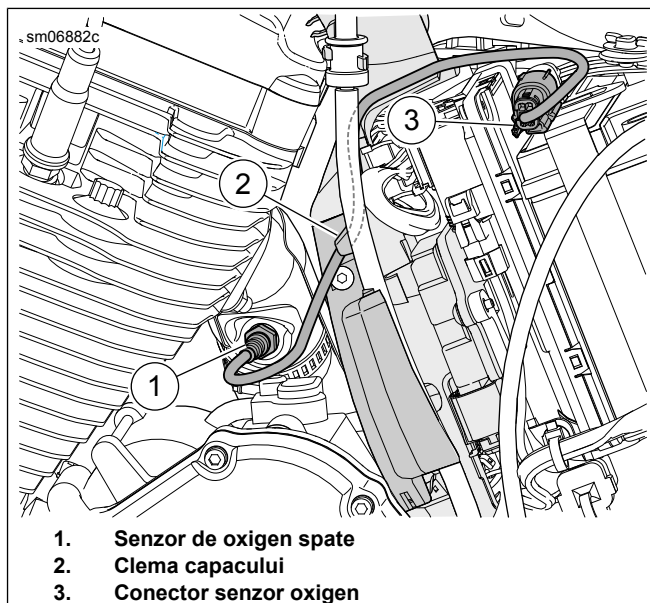

1. Senzor de oxigen spate
2. Clema capacului
3. Conector senzor oxigen

Figura 46. Senzor de oxigen spate

### 6. OBSERVAȚIE

Rețineți direcționarea cablajului senzorelui de oxigen și plasarea curelelor pentru cabluri de-a lungul cadrului.

Consultați Figura 47. Deconectați conectorul pentru senzorul de oxigen din față (3) de la cablajul principal.



Figura 47. Senzor de oxigen față

7. Demontați țeava de eșapament. Consultați manualul de service.

8. **OBSERVAȚIE**

**Se recomandă o sudare profesionistă sau un magazin de confecții metalice pentru îndepărtarea și instalarea capacului pentru senzorul de oxigen.**

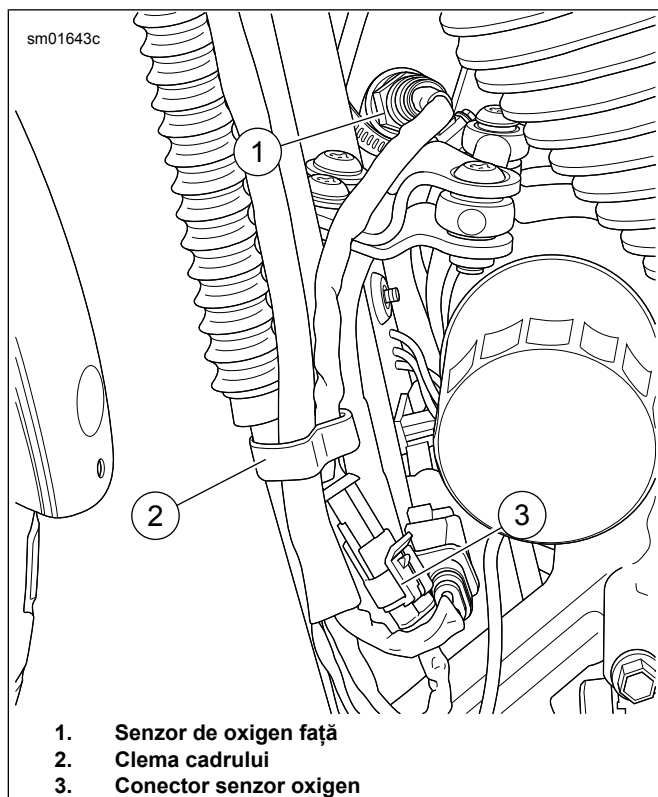
Îndepărtați și apăsați ambele capace ale senzorilor de oxigen din stoc de pe sistemul de eșapament.

9. **OBSERVAȚIE**

**Tabelul 2 Specificațiile capacului pentru senzorul de oxigen la începutul acestei fișe de instrucțiuni.**

Montați **capace** noi ale senzorului de oxigen în sistemul de eșapament.

10. **OBSERVAȚIE**

- Nu montați senzori care au fost aruncați sau afectați de alte componente. Elementul de detectare poate fi deteriorat.
- Ansamblurile senzorilor de înlocuire au filete acoperite cu lubrifianț anti-seize și o garnitură nouă.
- Conectorul electric trebuie să fie curat și fără nicio grăsime dielectrică.

Consultați Figura 48, Figura 52 și Tabelul 5. Montați senzorii de oxigen de bandă largă (2). Utilizând Duza pentru senzorul de oxigen (cod produs HD-48262-A) strângeți la:

Cuplu: 40–60 N·m (29–44 ft-lbs)



Figura 48. Locațiile senzorului de oxigen (partea interioară a țevilor de eșapament)

11. Montați țevile de eșapament cu garniturile noi de eșapament. Consultați manualul de service.

12. Consultați Figura 50. Instalare modul ATM (5).

- Curățați suprafața de montare cu tampon cu alcool.
- Îndepărtați cămașa părții adezive și montați banda de blocare dublă la ATM.
- Îndepărtați cămașa părții adezive a benzii de blocare dublă și montați ATM la partea curelei bateriei.

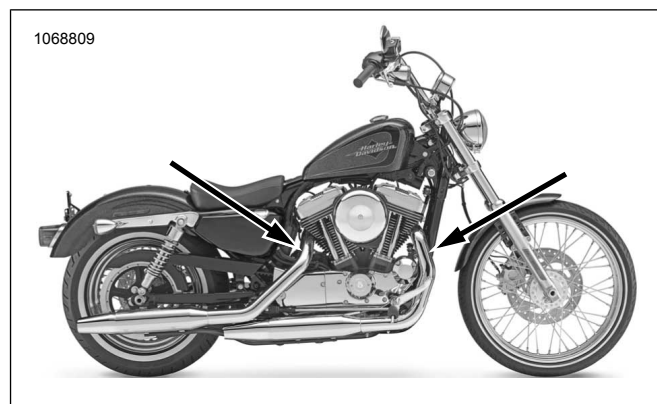
13.

**OBSERVAȚIE**

Consultați Figura 49. Tija de împământare (1) se află sub capacul principal pe jumătatea stângă a carterului.

Verificați cablul negativ al bateriei este montat la acest punct de împământare.

Consultați Figura 50. Direcționați și conectați cablul de împământare ATM (6) la tija **curată** de împământare. Strângeți la:

Cuplu: 6–10 N·m (50–90 in-lbs)



Figura 49. Împământarea Sportster

14. **OBSERVAȚIE**

*Cablajul extensiei va avea un capăt cu un conector gri și alt capăt cu un conector negru.*

Conectați kitul Extensia cablajului senzorului de oxigen de bandă largă (cod produs 69201830) la ansamblul cablajului ATM. Conectori care se potrivesc la culoare: gri la gri.

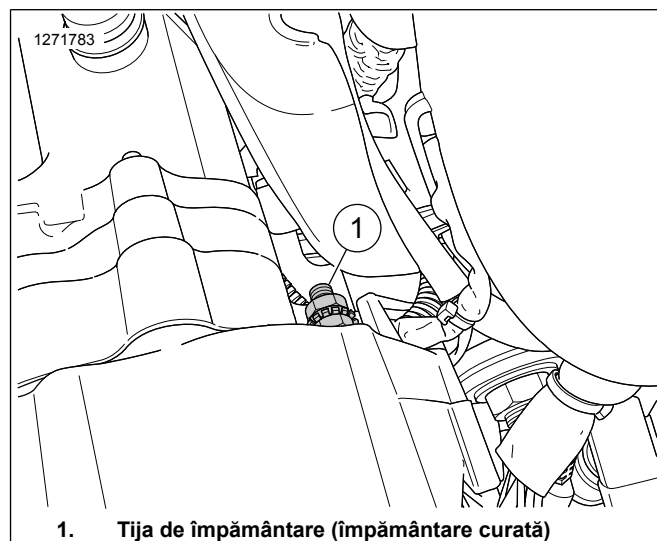
15. Direcționați conectorul gri al cablajului pentru oxigen față în afara spatelui compartimentului pentru baterii:

- a. Localizați cablajul ABS (7).
- b. Direcționați cablajul cu conectorul gri (1) de-a lungul cablajului ABS către ghidajul cadrului stânga.
- c. Direcționați cablajul (1) de-a lungul cadrului către conectorul cablajului principal față.
- d. Conectori care se potrivesc la culoare: negru la negru.
- e. Fixați cablajul la partea interioară a ghidajului cadrului stânga cu curele pentru cabluri dacă este necesar.

16. Direcționați conectorul negru al cablajului oxigen spate (4) și conectați la cablajul principal.

- a. Conectori care se potrivesc la culoare: negru la negru.

17. **Senzor oxigen față (bornă cablaj lungă):**

- a. Direcționați cablajul conectorului senzorului de oxigen față (2) în afara spatelui compartimentului pentru baterii.
- b. Localizați cablajul ABS (7).
- c. Direcționați cablajul (2) de-a lungul cablajului ABS către ghidajul cadrului stânga.
- d. Direcționați cablajul (2) de-a lungul ghidajului din stânga al cadrului către conectorul senzorului de oxigen față.
- e. Conectați conectorii senzorului.
- f. Fixați cablajul la partea interioară a ghidajului cadrului stânga cu curele pentru cabluri dacă este necesar.

18. **Senzorul de oxigen spate (bornă cablaj scurtă):**

- a. Direcționați cablajul conectorului senzorului de oxigen spate (4), de-a lungul părții superioare a carterului.
- b. Conectați conectorii senzorului.
- c. Fixați cablajul cu curelele pentru cabluri dacă este necesar.

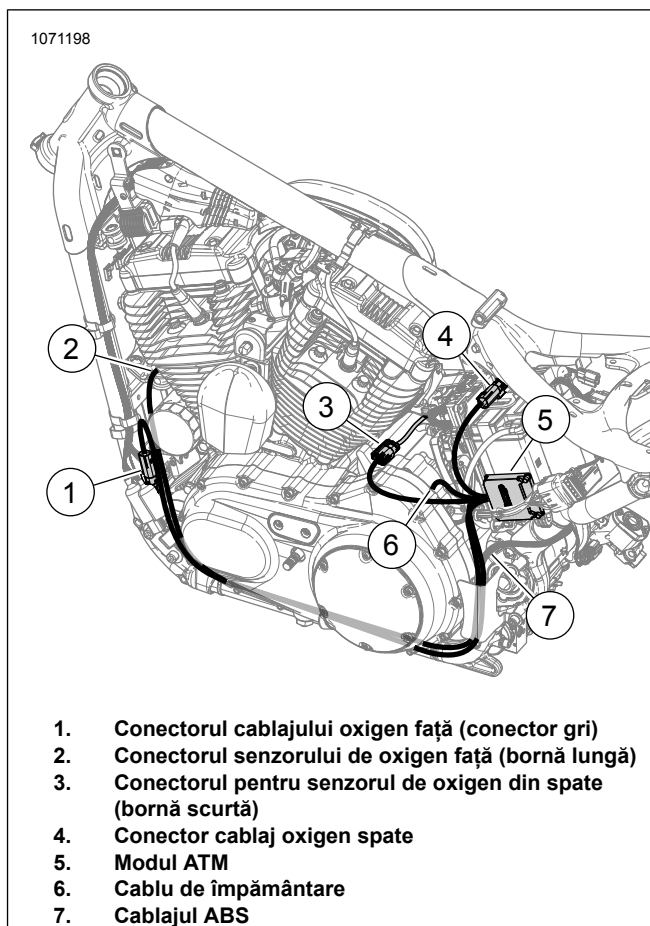

**Figura 50. Direcționarea cablajului ATM (plasați suportul)**

19. Asigurați-vă că toate cablajele și toți conectorii sunt fixați în siguranță și nu sunt plasați în zone fierbinți.

20. Conectați cablul negativ al bateriei. Consultați manualul de service.

21. Montați șaua. După montarea șeii, trageți de ea în sus pentru a verifica fermitatea fixării. Consultați manualul de service.

22. Instalați capacul din partea stângă. Consultați manualul de service.

23. Montați siguranța principală. Consultați manualul de service.

24. Consultați Figura 51. Utilizați Screamin' Eagle Pro Street Tuner pentru a finaliza instalarea. Descărcați noua calibrare ECM când instalați acest kit. Când selectați o calibrare pentru descărcare cu tunerul Screamin' Eagle Pro Street, selectați Banda largă (1) din meniul derulant pentru opțiunea Senzor de oxigen. Consultați Catalogul Screamin' Eagle Pro sau contactați un dealer Harley-Davidson pentru detalii despre Screamin' Eagle Pro Street Tuner.



Figura 51. Selecția Senzor de oxigen bandă largă

## COMPONENTE DE SERVICE



Figura 52. Conținut kit: Kit Modul reglaj automat (ATM) Smart Tune Pro



**Tabelul 5. Conținut kit: Kit Modul reglaj automat (ATM) Smart Tune Pro**

<input checked="" type="checkbox"/>	Verificați dacă toate articolele sunt prezente în Kit înainte de instalarea sau eliminarea de elemente din vehicul.				
Articol	Cant.	Descriere	Cod de produs	Observații	
<input type="checkbox"/>	1	1	Ansamblu modul de control oxigen de bandă largă	41000445	
<input type="checkbox"/>	2	2	Senzor de oxigen, bandă largă	32700098	
<input type="checkbox"/>	3	1	CARB E.O. Etichetă	Nu se vinde separat	
<input type="checkbox"/>	4	2	Sistem de fixare Dual Lock	Nu se vinde separat	
<input type="checkbox"/>	5	8	Colier de cablu	Nu se vinde separat	

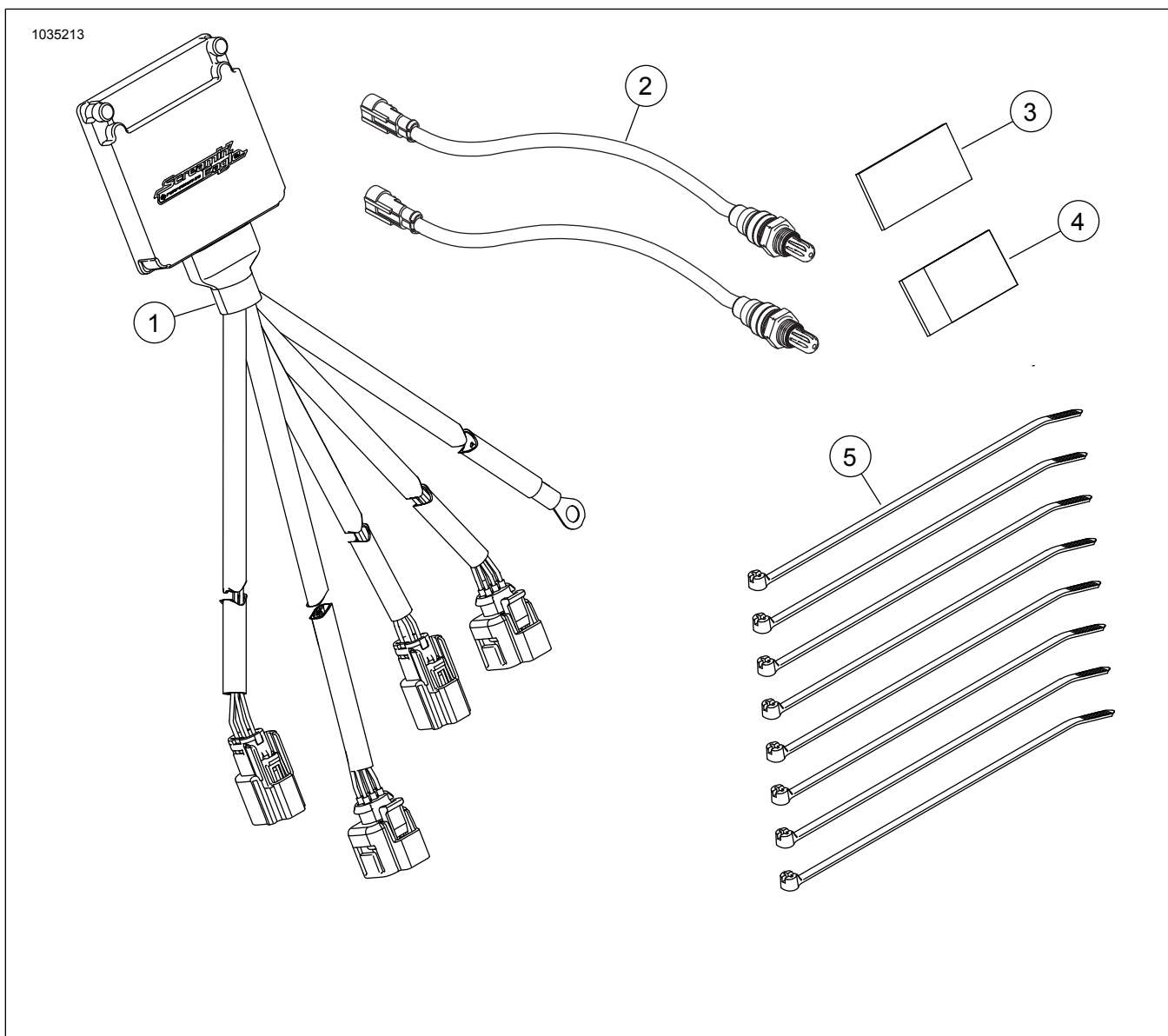
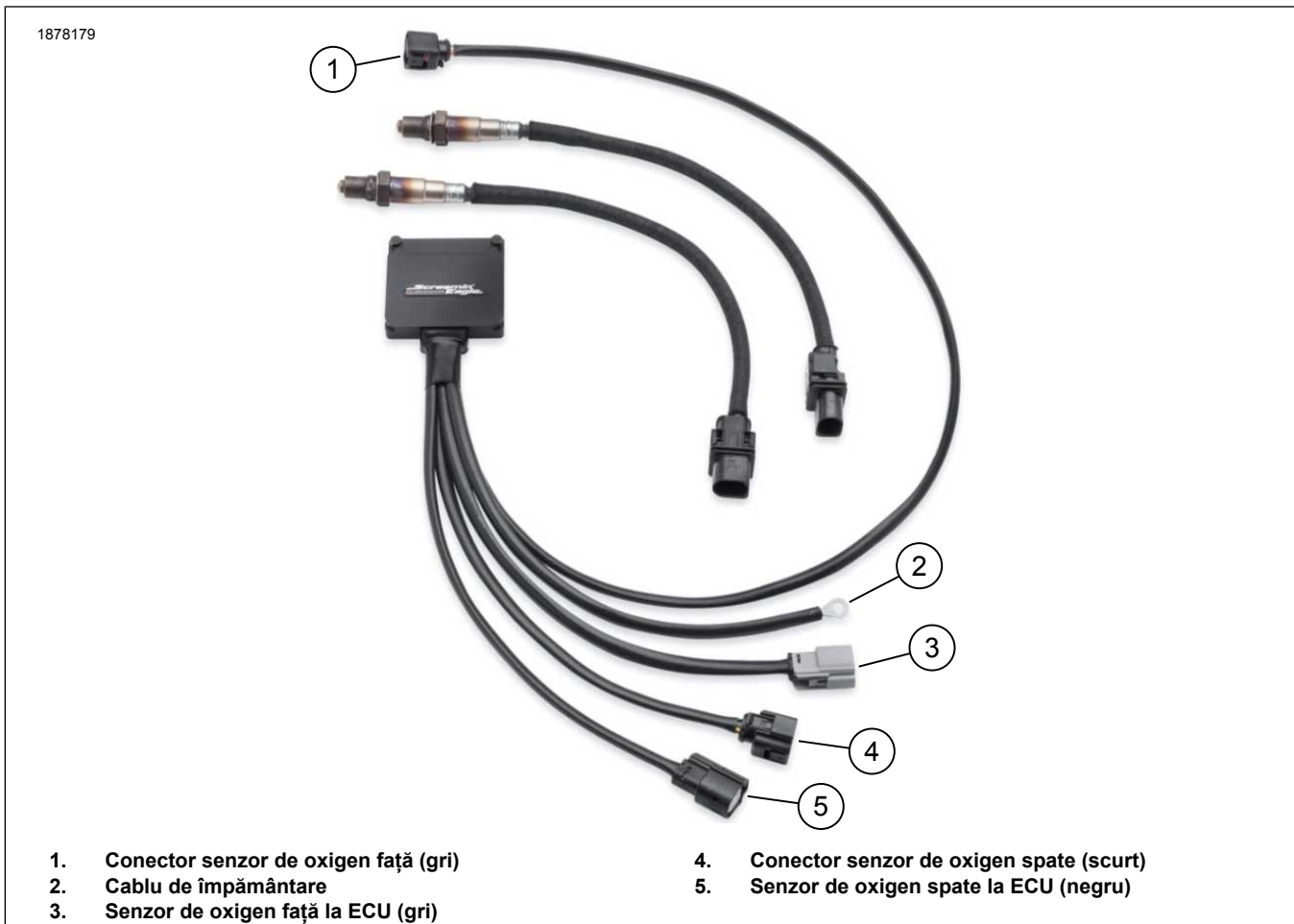

**Figura 53. Conectori cablaj definiți**