



SMART TUNE PRO SÆT MED AUTOMATISK INDSTILLINGSMODUL (ATM)

GENERELT

Reparationssætnummer

41000445, 41000445A

Modeller

Opdaterede certificerede oplysninger om, hvilke modeller delen passer til, findes i afsnittet Parts and Accessories (Reserve dele og tilbehør) på www.harley-davidson.com (kun på engelsk).

Installationskrav

Besøg <https://serviceinfo.harley-davidson.com> for at få det seneste instruktionsark.

Disse dele kan fås hos din lokale Harley-Davidson forhandler.

- Separat køb af Screamin' Eagle Pro Street Tuner (delnr. 41000008C) eller Screamin' Eagle Bluetooth Pro Street Tuner (delnr. 41001141 eller 41001141A) er påkrævet til denne installation.
- Screamin' Eagle Tuner Cable Kit (delnr. 41000018) er påkrævet til denne installation med Screamin' Eagle Pro Street Tuner (delnr. 41000008C).
- **2023 - senere FLHXSE, FLTRXSE, 2024 - senere FLHX, FLTRX, FLTRXSTSE, 2025 - senere FLHXU:** Separat køb af udstødningsiltsensor (Wide Band O2) Bung Drill Kit (del nr. 14900150) er påkrævet til installation.
- **2023 - senere FLHXSE, FLTRXSE, 2024 - senere FLHX, FLTRX, FLTRXSTSE, 2025 - senere FLHXU:** Særskilt køb af udstødningsiltsensor (Wide Band HO2) værktøjssæt til boring af spuns og gevind (delnr. 14900105) kan være påkrævet for montering.
- **2017-2025 Touring-modeller (undtagen 2023 - senere FLHXSE, FLTRXSE, 2024 - senere FLHX, FLTRX, FLTRXSTSE, 2025 FLHXU):** Separat køb af udstødningsiltsensor Bung Drill And Tap Tool Kit (del nr. 14900105) er påkrævet til installation. Et valgfrit separat køb af Screamin' Eagle High-Flow udstødningsystem med Street Cannon lyd-dæmpere (delnr. 64800059 eller 64800062).
- **2017 - senere Trike modeller:** Separat køb af udstødningsiltsensor Bung Drill And Tap Tool Kit (del nr. 14900105) er påkrævet til installation. Et valgfrit separat køb af Screamin' Eagle High-Flow udstødningsystem med Street Cannon lyd-dæmpere (delnr. 64800059 eller 64800062).
- **2014 - 2016 Touring modeller:** Separat køb af Screamin' Eagle High-Flow Street Cannon system med gadekanonlyddæmpere (delnr. 64800043 eller 64800044) er påkrævet til denne installation.
- **2018 - senere Softail modeller:** Separat køb af bredbåndsiltsensorledningsforlængersæt (del nr. 69201830) er påkrævet til denne installation.

- **2016 - 2017 Softail modeller:** Separat køb af Harley Davidson Head Pipe Assembly er påkrævet til denne installation. Tabel 1
- **2016 - 2017 Softail modeller:** Separat køb af Wide Band Oxygen Sensor Wire Harness Extension Kit (del nr. 69201704) er påkrævet til denne installation.
- **2016 - 2017 Dyna Low Rider S (FXDLS) model:** Separat køb af Harley Davidson Head Pipe Assembly (delnr. 66884-09A) er påkrævet til denne installation.
- **2016 - 2017 Dyna Low Rider S (FXDLS) model:** Separat køb af Wide Band Oxygen Sensor Wire Harness Extension Kit (del nr. 69201704) er påkrævet til denne installation.
- **2014 - senere Sportster modeller:** Separat køb af bredbåndsiltsensorledningsforlængersæt (del nr. 69201830) er påkrævet til denne installation.
- **2014 - senere Sportster modeller:** Separat køb af 18 x 1,5 mm udstødningsspunse fra eftermarkedskilde er påkrævet til denne installation. **Professionel montering af udstødningsspuns er påkrævet.**

Tabel 1. Softail hovedrør

Model	Harley Davidson delnr.
FLSTF, FLSTFB, FLSTFBS	66779-07A
FLS, FLSS, FLSTN	65300-07A
FLSTC	66780-07, 66781-07
FXSB	66780-07, 66795-08

Tabel 2. Specifikationer for iltfølerspuns

Krav til iltfølerspuns	
Minimumspunslængde:	Længde: 9 mm (0.360 in)
Maksimumspunslængde:	Længde: 13 mm (0.500 in)
Spunsmateriale:	Rustfrit stål i 300-serien
Spunsens gevindstigning:	M18 x 1,5
Følens fremspring ind i udstødningsrøret:	Længde: 13 mm (0.500 in)
Monteringsnoter:	
Professionel montering er påkrævet. Flader skal være korrekt klargjorte. Svejsning skal være udført omkring spunsen og være helt lækagefri. Wideband føleren skal være placeret så tæt som muligt på standardfølerens placering for at sikre, at de målte AFR wideband værdier stemmer overens med fabriksfølere ved betjening i det samme område. Spunsen skal være placeret, så føleren har afstand, og at ledninger ikke berører udstødningen. Når motorcyklen er i lodret position, skal føleren monteres næsten vandret, men med spidsen nedad for at reducere risikoen for fugt på føleren. Kondensering i udstødningen kan forårsage følerskade.	



⚠ ADVARSEL

Førerens og passagerens sikkerhed afhænger af, at dette sæt monteres korrekt. Brug de relevante procedurer i servicehåndbogen. Hvis du ikke magter proceduren eller ikke har de korrekte værktøjer, skal du få en Harley-Davidson forhandler til at udføre monteringen. Forkert montering af sættet kan resultere i dødsfald eller alvorlig personskade. (00333b)

BEMÆRK

Dette instruktionsark henviser til oplysninger i servicehåndbogen. Servicehåndbogen for dette år/denne model af motorcyklen skal bruges til montering af dette sæt. Du kan rekvirere servicehåndbogen hos din Harley-Davidson forhandler.

Produktinformationsmærkaten i dette sæt er et krav fra California Air Resource Board (CARB) vedr. emissionsregulering for alle Touring-modeller fra 2014 og senere, Softail-modeller fra 2016 og senere, Dyna FXDLS-modeller fra 2016 og senere og Sportster-modeller fra 2014 og senere. Placer mærkaten i stallets højre side direkte under stelnummermærkaten. Mærkaten er ikke påkrævet uden for staten Californien.

Rekalibrer ECM

BEMÆRK

Du skal efterkalibrere ECM, når du monterer dette sæt. Hvis du ikke efterkalibrerer ECM på korrekt vis, kan det resultere i alvorlige motorskader. (00399b)

Sættets indhold

Se Figur 52 og Tabel 5

⚠ ADVARSEL

Førerens og passagerens sikkerhed afhænger af, at dette sæt monteres korrekt. Hvis du ikke magter proceduren eller ikke har de korrekte værktøjer, skal du få en Harley-Davidson forhandler til at udføre monteringen. Forkert montering af sættet kan resultere i dødsfald eller alvorlig personskade. (00308b)

MONTERING

Touring Wide Band iltensorer

Tabel 3. Påvirkede modeller

År	Model
2023 - senere	FLHXSE, FLTRXSE
2024 - senere	FLHX, FLTRX, FLTRXSTSE
2025 - senere	FLHXU

1. Fjern sadeltaskerne. Se servicehåndbogen.
2. Fjern hovedsikringen. Se servicehåndbogen.
3. Fjern sadlen. Se servicehåndbogen.
4. Fjern batteriet. Se servicehåndbogen.
5. Fjern den forreste højre fodstøtte og beslag fra stellet. Se servicehåndbogen.

BEMÆRK

Bemærk føringen af ledningerne til iltføleren samt placeringen af kabelstroppe langs med stellet.

6. Se Figur 1 . Afbryd iltfølerkonnektorerne foran og bagpå (1, 2).

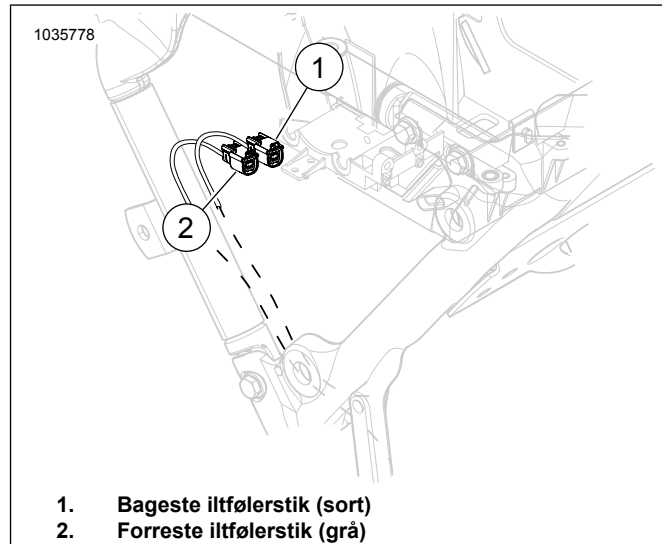

Figur 1. Placering af forreste og bageste iltføler

7. Fjern udstødningssystem. Se servicehåndbogen.
8. **Udstødningsrør:**
 - a. **2023 - senere FLHXSE, FLTRXSE, 2024 - senere FLHX, FLTRX, FLTRXSTSE, 2025 - senere FLHXU modeller:** Omarbejd udstødningsrøret. Brug udstødningsiltensorens spunsboremaskine og tappeværktøjssæt (del nr. 14900150 og 14900105) for at fuldføre proceduren. Begge sæt er påkrævet. Installationskrav
9.

BEMÆRK

 - Monter ikke følere, der er blevet tabt eller påvirket af andre komponenter. Føleret elementet kan være beskadiget.
 - Nye følerenheder har gevind smurt med anti-seize-smøreolie og en ny pakning.
 - Det elektriske stik skal være rent og renses for dielektrisk fedt.

Se Figur 2, Figur 52 og Tabel 5 Installer bredbåndsilfølere (2). Brug iltfølersokkel (delnr. HD-48262-A) til at spænde til:

Tilspændingsmoment: 40–60 N·m (29–44 ft·lbs)



Figur 2. Placeringerne af iltfølere (indvendig side af udstødningsrør)

10. **BEMÆRK**

Det er acceptabelt for wide band følerens trækføring at skabe kontakt til transmissionskærmen.

Hvis der er kontakt mellem iltfølerhuset og transmissionsdækslet, skal du installere et par skiver eller et afstandsstykke under midterrammens udstødningsklemme. Op til 0,200 tommer af afstandsstykket er acceptabelt.

Monter udstødningsystem med nye udstødningspakninger. Se servicehåndbogen.

BEMÆRK

ATM har fire ledninger og en jordledning.

11. Se Figur 3 og Figur 5. Installer ATM (1) på ydervæggen af batteriområdet, bag bagcylindren med kabler, der peger mod højre side af køretøjet.
 - a. Før alle fire stik under selen gennem bunden af "V"-dannelsen af rammen ind i sidedækselområdet.
 - b. Se Figur 7 . Før jordledningen op gennem rektangulært hul mod jordstolper.

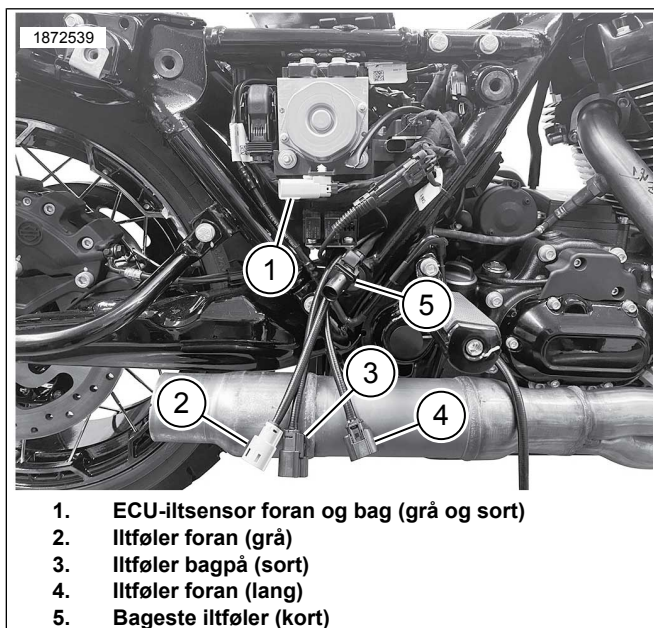

1. ECU-iltsensor foran og bag (grå og sort)
2. Iltføler foran (grå)
3. Iltføler bagpå (sort)
4. Iltføler foran (lang)
5. Bageste iltføler (kort)

Figur 3. Føring af det grå og sorte stiks ledningsnet

12. Se Figur 4 og Figur 8. Før ledningsnet til iltføleren foran og bagpå (1, 2) op mod tilsvarende stik. Stik til farvematchseler: Sort til sort, grå til grå.

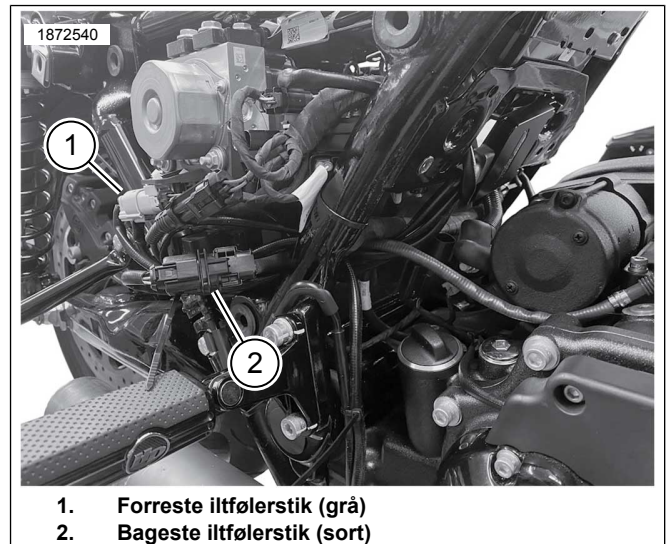

1. Forreste iltfølerstik (grå)
2. Bageste iltfølerstik (sort)

Figur 4. ATM hovedledningsnetforbindelser

13. Se Figur 5 . Installer pengeautomat.
 - a. Rengør monteringsfladen med spritsvamp.
 - b. Fjern foringen fra den selvklebende bagbeklædning, og monter dobbelt låsetape på ATM.
 - c. Fjern foringen fra den klæbende bagside af dobbelt låsetape, og monter ATM (1) på ydersiden af batterirummet bag den bageste cylinder.
 - d. Installer modulet i en nedadgående vinkel på 10 til 20 grader. Uden denne vinkel vil installationen af CoolFlow Fan (del nr. 26800128), ATM-ledninger forstyrre ventilatorinstallationen.
14. **BEMÆRK**
 Monter kabelstroppe efter behov for at fastgøre ledningsnettet. Sørg for, at ledningsnetledninger ikke sidder i vejen, når batteriet og den øverste bakke monteres.

Monter ATM med ledningsnettets (2) forside rettet mod stallets indvendige side.

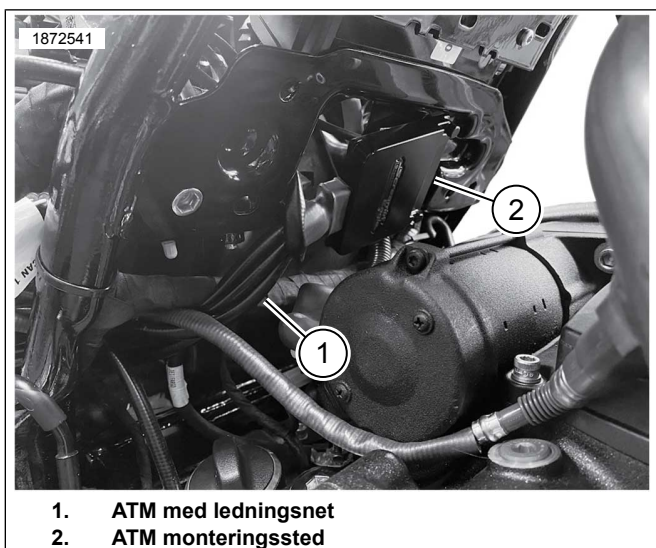

1. ATM med ledningsnet
2. ATM monteringssted

Figur 5. ATM monteringssted

15. **BEMÆRK**

- Jordtapperne er placeret til højre og venstre foran batterikassen.
- Jordforbindelserne kan være klassificeret som enten rene eller snavsede jordforbindelser. Rene jordforbindelser kan kendes på (BK/GR)-ledningen og bruges normalt til følere og moduler. Den rene jordforbindelse har det negative batterikabels stelforbindelse tilkoblet og er typisk GND1.

Se Figur 7 . Før og tilslut ATM-jordledningen til den rene jordtap (2). Spænd til.

Tilspændingsmoment: 6–10 N·m (50–90 in·lbs)

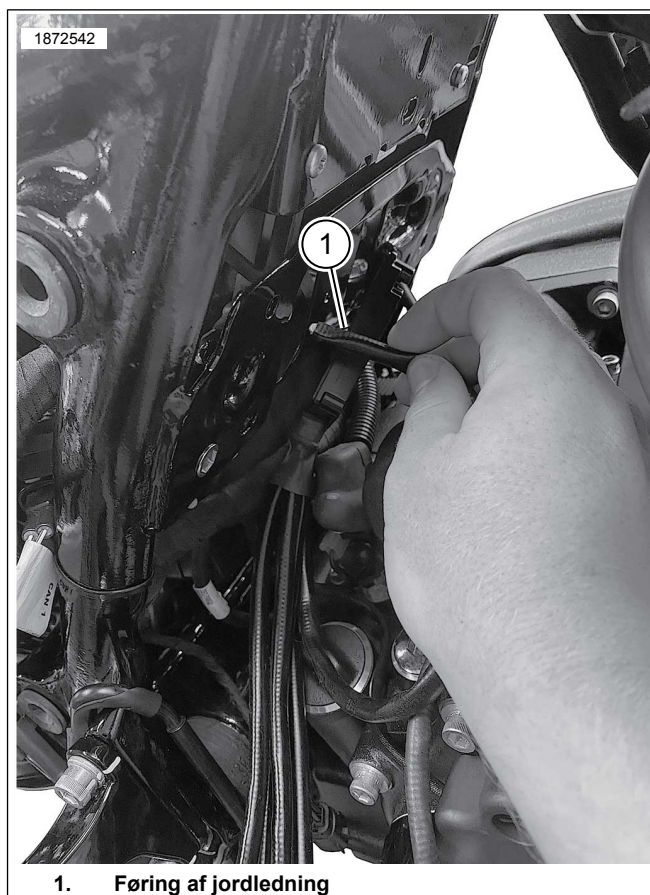

1. Føring af jordledning

Figur 6. Jordledning

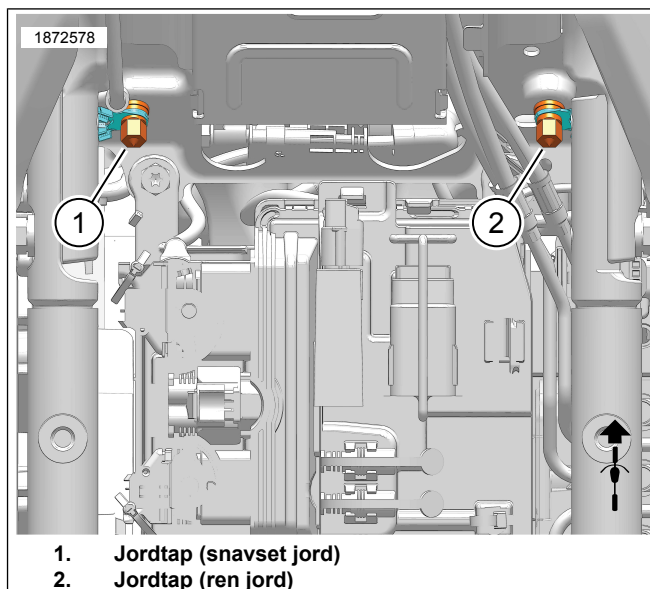

1. Jordtap (snavsset jord)
2. Jordtap (ren jord)

Figur 7. Placering af batteriboksens jordtapper

16. Se Figur 8. **Oxygensensor foran (5, ledning med lang sele):**

- a. Fra frontsensoren, rute og fastgør iltsele langs den indendørs side af højre ramme nedløbsrør. Monter kabelstropper efter behov.

- b. Før og fastgør selen langs den indenbords side af den nederste ramme mod iltsensorstikket. Monter kabelstropper efter behov, eller brug eksisterende klemmer og holdere.
- c. Tilslut iltfølerstik.

17. Bageste HO2 føler (4, kort ledningsnetledning):

- a. Se Figur 4 og Figur 5. For at eliminere overskydende seleslaphed skal du føre iltsensorsele bagtil ind i sidedækselområdet langs samme rute som andre stik.
- b. Tilslut det korteste af de to iltsensorstik på ATM.
- c. Brug kabelremme til at sikre sele og stik efter behov.

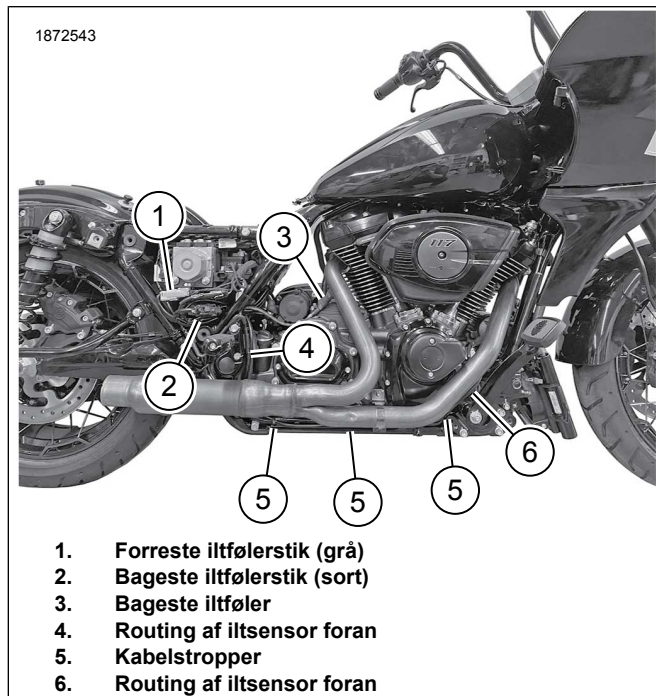

Figur 8. ATM følers ledningsnetføring

- 18. Sørg for, at alle ledningsnet og stik er fastgjort og ikke er placeret i nogen varmezoner.
- 19. Monter den forreste højre fodstøtte og beslag på stellet. Se servicehåndbogen.
- 20. Monter batteriet, batteribakken og fastgør ECM. Se servicehåndbogen.
- 21. Monter sadlen. Når sadlen er monteret, skal du trække op i den for at kontrollere, at den sidder korrekt. Se servicehåndbogen.
- 22. Monter hovedsikringen. Se servicehåndbogen.
- 23. Monter sadeltasker. Se servicehåndbogen.

- 24. Se Figur 9. Brug Screamin' Eagle Pro Street tunereren til at fuldføre monteringen. Download ny ECM kalibrering, når du monterer dette sæt. Når du vælger en kalibrering, der skal downloades med Screamin' Eagle Pro Street Tuner, skal du vælge Bredbånd (1) i rullemenuen for iltsensorindstillingen. Se Screamin' Eagle Pro kataloget, eller kontakt en Harley-Davidson forhandler for oplysninger om Screamin' Eagle Pro Street tunereren.



1. Valg af bredbåndsiiltensor

Figur 9. Valg af bredbåndsiiltensor

Touring Wide Band iltensorer

Tabel 4. Påvirkede modeller

År	Model
2014	FLHR, FLHRC, FLHTCU, FLHTCU TC, FLHTK, FLHX, FLHXS, FLHRSE, FLHTKSE, FLHP, FLHTP
2015	FLHR, FLHRC, FLHTCU, FLHTCUL, FLHTK, FLHTKL, FLHX, FLHXS, FLTRX, FLTRXS, FLHTKSE, FLHXSE, FLHP, FLHTP
2016	FLHR, FLHRC, FLHTCU, FLHTCUL, FLHTCUL TC, FLHTCU TC, FLHTK, FLHTKL, FLHX, FLHXS, FLTRU, FLTRX, FLTRXS, FLHTKSE, FLHXSE, FLHP, FLHTP
2017	FLHR, FLHRC, FLHRXS, FLHTCU, FLHTK, FLHTKL, FLHX, FLHXS, FLTRU, FLTRX, FLTRXS, FLHTKSE, FLHXSE, FLHP, FLHTP
2018	FLHR, FLHRC, FLHRXS, FLHTCU, FLHTK, FLHTKL, FLHTK ANV, FLHX, FLHXS, FLHXS ANX, FLHX ANV, FLTRU, FLHTKSE, FLHTKSE, FLHXSE, FLTRXSE, FLHP, FLHTP
2019	FLHR, FLHRC, FLHRXS, FLHT, FLHTCU, FLHTK, FLHTKL, FLHX, FLHXS, FLTRU, FLTRX, FLTRXS, FLHTKSE, FLHXSE, FLTRXSE, FLHP, FLHTP

Tabel 4. Påvirkede modeller

Ar	Model
2020	FLHR, FLHRXS, FLHT, FLHTK, FLHX, FLHXS, FLTRK, FLTRX, FLTRXS, FLHTKSE, FLHXSE, FLTRXSE, FLHP, FLHTP
2021	FLH, FLHR, FLHRXS, FLHT, FLHTK, FLHX, FLHXS, FLTRK, FLTRX, FLTRXS, FLHTKSE, FLHXSE, FLTRXSE, FLHP, FLHTP
2022	FLHR, FLHRXS, FLHT, FLHTK, FLHX, FLHXS, FLHXST, FLTRK, FLTRX, FLTRXS, FLTRXST, FLHXSE, FLTRKSE, FLTRXSE, FLHP, FLHTP
2023	FLHFB, FLHRXS, FLHTK, FLHTKANV, FLHX, FLHXS, FLHXSANV, FLHXST, FLTRK, FLTRX, FLTRXS, FLTRXSANV, FLTRXST, FLTRKSEANV, FLHP, FLHTP

1. Fjern sadeltaskerne. Se servicehåndbogen.
2. Fjern hovedsikringen. Se servicehåndbogen.
3. Fjern sadlen. Se servicehåndbogen.
4. Fjern batteriet. Se servicehåndbogen.
5. Fjern den forreste højre fodstøtte og beslag fra stedet. Se servicehåndbogen.

6. **BEMÆRK**

Bemærk føringen af ledningerne til iltføleren samt placeringen af kabelstroppe langs med stedet.

Se Figur 10. Afbryd for- (2) og bageste (1) iltfølerstik.

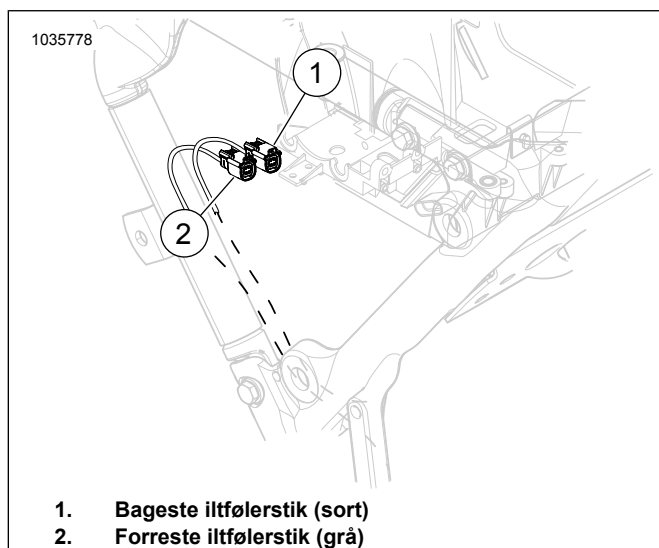

Figur 10. Placering af forreste og bageste iltføler

7. Fjern udstødningssystem. Se servicehåndbogen.

8. **Udstødningsrør:**

- a. **2014-2016 models:** Forbered Screamin Eagle High-Flow udstødningsystem med Street Cannon Mufflers til installation af iltføler.

BEMÆRK

Ingen genbearbejdning kræves på Screamin Eagle High-Flow udstødningsystem. Bungs accepterer bredbåndsilftølere.

- b. **Modeller fra 2017 og senere:** Genbearbejd udstødningsrør. Brug udstødningsiltsensor Bung Drill And Tap Tool Kit (del nr. 14900105) til at fuldføre proceduren eller installere Screamin Eagle High-Flow udstødningsystem med Street Cannon lyd-dæmpere til installation af iltføler

9. **BEMÆRK**

- Monter ikke følere, der er blevet tabt eller påvirket af andre komponenter. Føleret elementet kan være beskadiget.
- Nye følerenheder har gevind smurt med anti-seize-smøreolie og en ny pakning.
- Det elektriske stik skal være rent og renses for dielektrisk fedt.

Se Figur 11, Figur 52 og Tabel 5 Installer bredbåndsilftølere (2). Brug iltfølersokkel (delnr. HD-48262-A) til at spænde til:

Tilspændingsmoment: 40–60 N·m (29–44 ft·lbs)

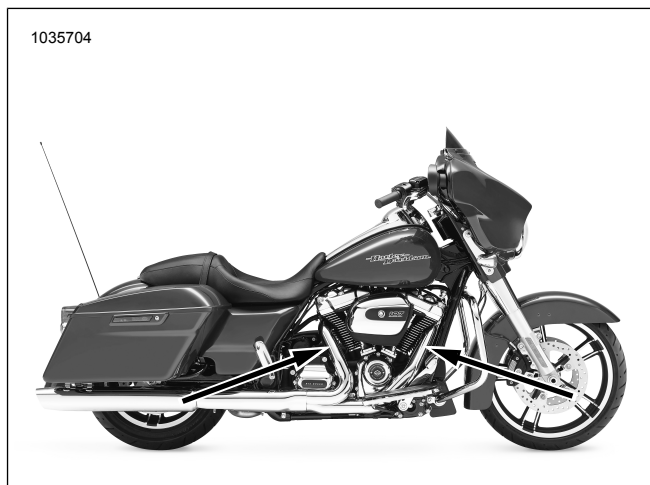

Figur 11. Placeringerne af iltfølere (indvendig side af udstødningsrør)

10. **BEMÆRK**

Det er acceptabelt for wide band følerens trækføring at skabe kontakt til transmissionskærmen.

Hvis der er kontakt mellem iltfølerhuset og transmissionsdækslet, skal du installere et par skiver eller et afstandsstykke under midterrammens udstødningsklemme. Op til 0,200 tommer af afstandsstykket er acceptabelt.

Monter udstødningsystem med nye udstødningspakninger. Se servicehåndbogen.

11. **BEMÆRK**
ATM har fire ledninger og en jordledning.

Se Figur 12. Med ATM inden i batteriboksen skal gråt og sort stikledningsnet føres:

- Start i det forreste højre hjørne af batteriboksens område.
- Skub det grå eller sorte ledningsnet (1) mellem bremsørør (2) og stelvangen (3).
- Skub ledningsnettet fremad, indtil det forlader batteriboksens område og kommer ind i sideskærmens område.
- Gentag proceduren for det andet ledningsnet.

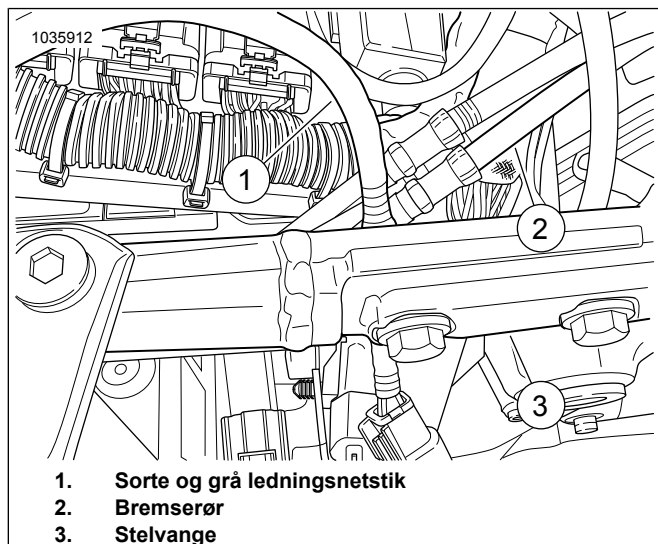

1. Sorte og grå ledningsnetstik
2. Bremsørør
3. Stelvange

Figur 12. Føring af det grå og sorte stiks ledningsnet

12. Se Figur 13 og Figur 8. Før det grå (3) og sorte (1) stiks ledningsnetledninger ud bag ABS kontrolmodulet (2), og slut til hovedledningsnettet. Farve afstemmes med stik: sort til sort og grå til grå.

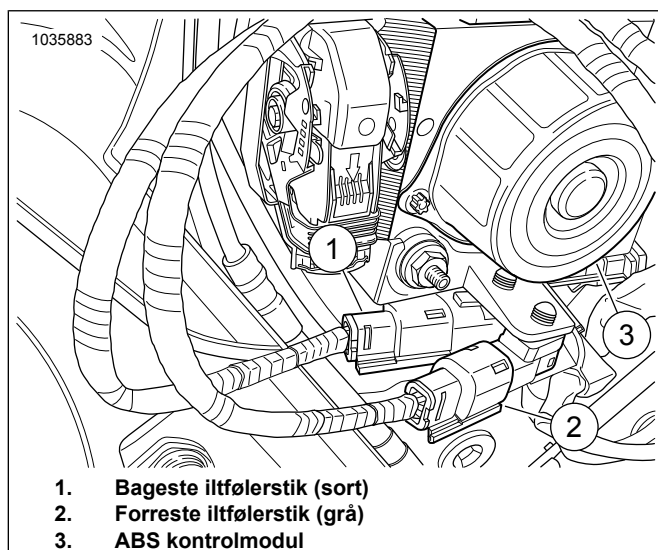

1. Bageste iltfølerstik (sort)
2. Forreste iltfølerstik (grå)
3. ABS kontrolmodul

Figur 13. ATM hovedledningsnetforbindelser

13. Se Figur 14. Rengør monteringsfladen med spritsvamp. Fjern foringen fra den selvklæbende bagbeklædning, og monter dobbelt låsetape på ATM. Fjern foringen fra den selvklæbende bagbeklædning af den dobbelte låsetape, og monter ATM (1) på bagsiden af batterikassen.

14. **BEMÆRK**
Monter kabelstropper efter behov for at fastgøre ledningsnettet. Sørg for, at ledningsnetledninger ikke sidder i vejen, når batteriet og den øverste bakke monteres.

Monter ATM med ledningsnettets (2) forside rettet mod stallets indvendige side.

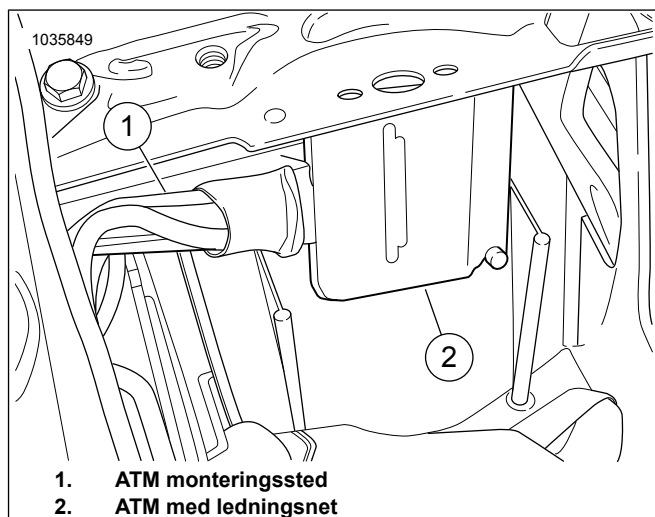

1. ATM monteringssted
2. ATM med ledningsnet

Figur 14. ATM monteringssted

15. **BEMÆRK**

- Jordtapperne er placeret til højre og venstre foran batterikassen.
- Jordforbindelserne kan være klassificeret som enten rene eller snavsede jordforbindelser. Rene jordforbindelser kan kendes på en (BK/GR) ledning og bruges normalt til følere eller moduler. Den rene jordforbindelse har det negative batterikabels stelforbindelse tilkoblet og er typisk GND1.

Se Figur 15. Før og tilslut ATM-jordledningen til den rene jordtap (2). Spænd til:

Tilspændingsmoment: 6–10 N·m (50–90 in-lbs)

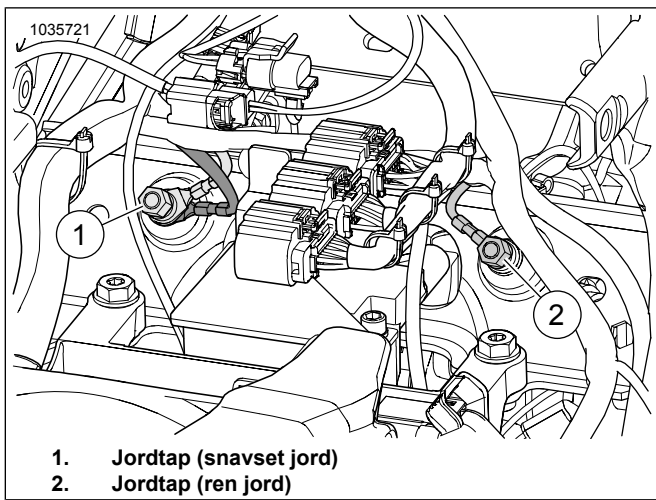

1. Jordtap (snavset jord)
2. Jordtap (ren jord)

Figur 15. Placering af batteriboksens jordtapper

16. Se Figur 16. **Oxygensensor foran (5, ledning med lang sele):**

- a. Fra frontsensor, rute og fastgør iltsele langs den indenbords side af højre ramme nedløbsrør. Monter kabelstroppe efter behov.
- b. Før og fastgør selen langs den indenbords side af den nederste ramme mod iltsensorstikket. Monter kabelstroppe efter behov, eller brug eksisterende klemmer og holdere.
- c. Tilslut iltfølerstik.

17. **Bageste HO2 føler (4, kort ledningsnetledning):**

- a. Fra bageste sensor, rute og sikker iltsele langs toppen af transmissionen (4). Monter kabelstroppe efter behov.
- b. Fra batteriboksens område, rute og sikker ATM-sele mod iltsensorstikket. Fastgør med kabelstroppe efter behov.
- c. Tilslut iltfølerstik.

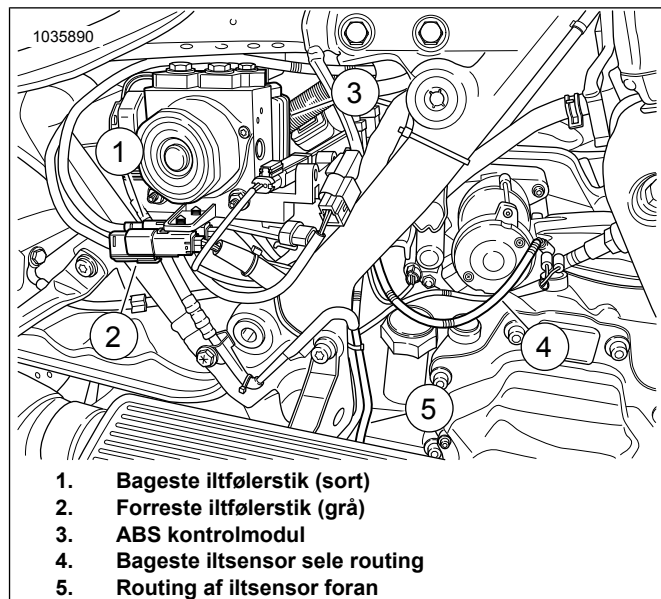

1. Bageste iltfølerstik (sort)
2. Forreste iltfølerstik (grå)
3. ABS kontrolmodul
4. Bageste iltsensor sele routing
5. Routing af iltsensor foran

Figur 16. ATM følers ledningsnetføring

18. Sørg for, at alle ledningsnet og stik er fastgjort og ikke er placeret i nogen varmezoner.

19. Monter den forreste højre fodstøtte og beslag på stedet. Se servicehåndbogen.

20. Monter batteriet, batteribakken og fastgør ECM. Se servicehåndbogen.

21. Monter sadlen. Når sadlen er monteret, skal du trække op i den for at kontrollere, at den sidder korrekt. Se servicehåndbogen.

22. Monter hovedsikringen. Se servicehåndbogen.

23. Monter sadeltasker. Se servicehåndbogen.

24. Se Figur 17. Brug Screamin' Eagle Pro Street tunereren til at fuldføre monteringen. Download ny ECM kalibrering, når du monterer dette sæt. Når du vælger en kalibrering, der skal downloades med Screamin' Eagle Pro Street Tuner, skal du vælge Bredbånd (1) i rullemenuen for indstillingen Iltføler. Se Screamin' Eagle Pro kataloget, eller kontakt en Harley-Davidson forhandler for oplysninger om Screamin' Eagle Pro Street tunereren.

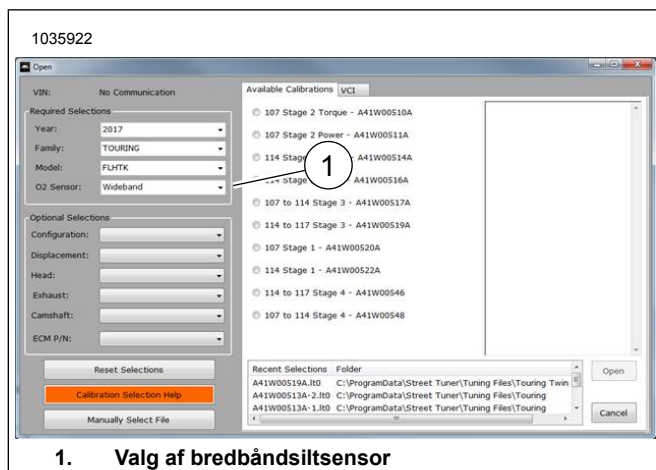

1. Valg af bredbåndsihtsensor

Figur 17. Valg af bredbåndsihtsensor

2018 og senere Softail Wide Band iltsensorer

1. Fjern hovedsikringen. Se servicehåndbogen.
2. Fjern sadlen. Se servicehåndbogen.
3. Fjern højre sideskærm. Se servicehåndbogen.
4. Frakobl det negative batterikabel. Se servicehåndbogen.

5. *BEMÆRK*

Sørg for, at ATM modulet ikke er i berøring med andre komponenter.

Placer modulet, så jordledningen kan nå jordtappen.

Se Figur 18. Placer ATM modul.

- a. Placer ATM modul (2) på batterirem (1).
- b. Marker placeringen af modulet.
- c. Fjern ATM modul.

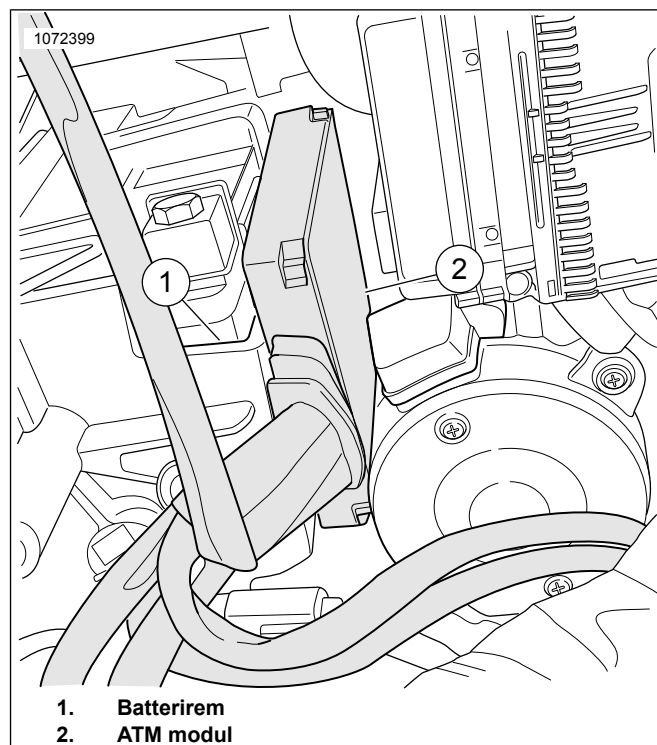

1. Batterirem
2. ATM modul

Figur 18. Placer modulet

6. Se Figur 19. Fjern batteriremmen (1). Se servicehåndbogen.

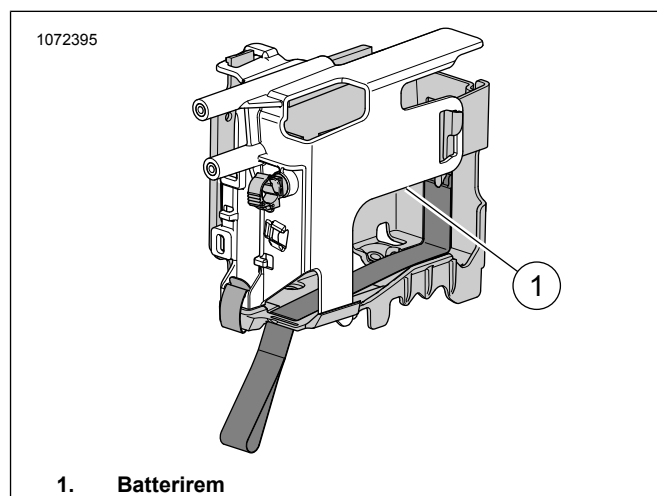

1. Batterirem

Figur 19. Batteriremmens placering

7. *BEMÆRK*

Bemærk føringen af ledningerne til iltføleren samt placeringen af kabelstroppe langs med stellet.

Se Figur 20. Frakobl det bageste opvarmede iltfølerstik (1) fra hovedledningsnettet.

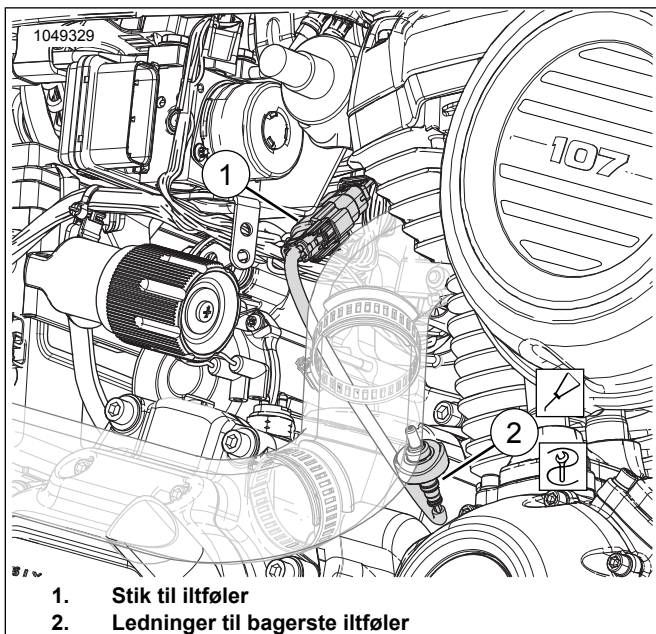

Figur 20. Bageste iltføler

8. **BEMÆRK**

Bemærk føringen af ledningerne til iltføleren samt placeringen af kabelstroppe langs med stellet.

Se Figur 21. Afbryd iltfølerstikket foran (1) fra hovedledningen.

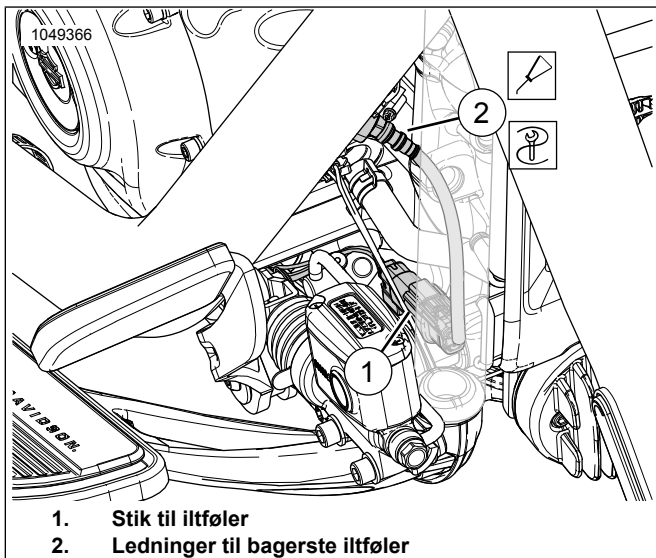

Figur 21. Iltføler foran

9. Fjern udstødningsrøret. Se servicehåndbogen.

10. Bor og skær gevind i begge iltfølerporte på udstødningssystemet. Brug udstødningsiltsensorens spunsboremaskine og tappeværktøjssæt (del nr. 14900105) for at fuldføre proceduren.

11. **BEMÆRK**

• Monter ikke følere, der er blevet tabt eller påvirket af andre komponenter. Føleret kan være beskadiget.

- Nye følerenheder har gevind smurt med anti-seize-smøreolie og en ny pakning.
- Det elektriske stik skal være rent og renses for dielektrisk fedt.

Se Figur 22, Figur 52 og Tabel 5 Installer bredbåndsilfølere (2). Brug iltfølersokkel (delnr. HD-48262-A) til at spænde til:

Tilspændingsmoment: 40–60 N·m (29–44 ft·lbs)

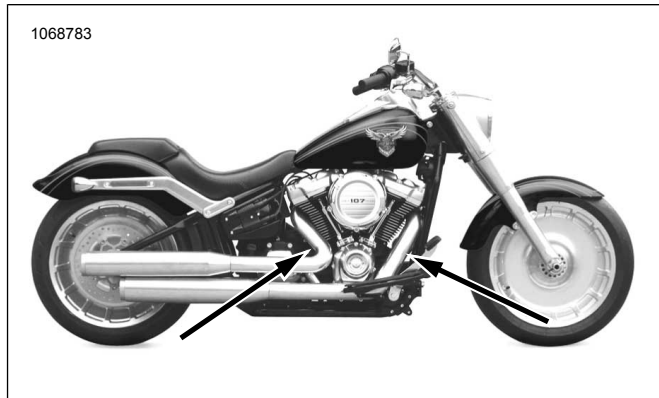

Figur 22. Placeringerne af iltfølere (indvendig side af udstødningsrør)

12. Monter udstødningsrøret med nye udstødningspakninger. Se servicehåndbogen.

13. Se Figur 19. Monter batterirem.

- Rengør monteringsfladen med spritsvamp.
- Fjern foringen fra den selvklæbende bagbeklædning, og monter dobbelt låsetape på ATM.
- Fjern foringen fra den selvklæbende bagbeklædning på den dobbelte låsetape, og monter på det markeret område på batteriremmen.
- Monter ATM på batteriremmen.
- Monter batterirem.

14. **BEMÆRK**

Jordtapper er placeret under sadlen på den venstre stelvinge.

Sørg for, at jordledningen ikke hæmmer støddæmperbevægelse.

Se Figur 23. Før og tilslut ATM-jordledningen til den bageste rene jordtap (1). Spænd til:

Tilspændingsmoment: 6–10 N·m (50–90 in·lbs)

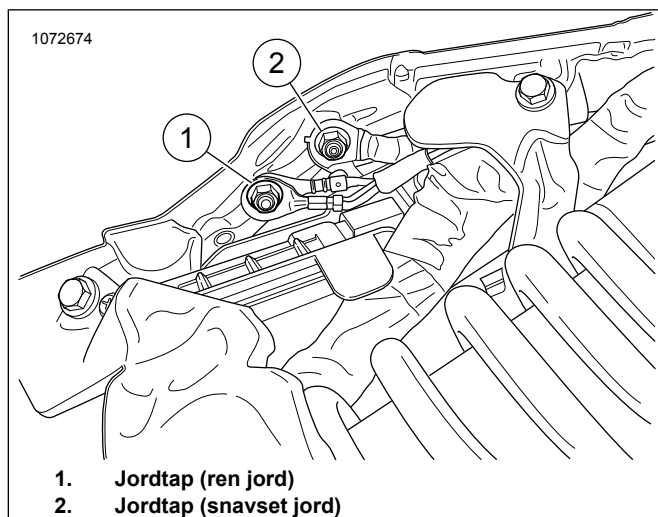

Figur 23. Stellets jordforbindelse

15. **BEMÆRK**

Forlængerledningsnettet har en ende med et gråt stik, og en anden ende med et sort stik.

Tilslut bredbåndsiltsensorledningsforlængersæt (del nr. 69201830) til ATM-selesamling. Farve afstemmes med stik: grå til grå.

16. Se Figur 24 og Figur 25. Rute iltselse foran med gråt stik (4) ud af batterirummet:

- Find hovedledningsnettet (6).
- Før ledningsnettet (4) med det grå stik langs med hovedledningsnettet mod det forreste hovedledningsnetstik (9).
- Stik til iltsensor med farvematch: sort til sort.
- Fastgør ledningsnettet til den indvendige side af den højre stelvange (8) med kabelstropper efter behov.

17. Før det sorte ledningsnetstik (2) hen til hovedledningsnettet. Farve afstemmes med stik: sort til sort.

18. **Iltføler foran (lang ledningsføring):**

- Før ledningsnet til iltføleren foran (5) ud af batterirummet.
- Find hovedledningsnettet (6).
- Rutesele (5) langs hovedselen mod iltføleren foran (7).
- Tilslut følerstikkene.
- Fastgør ledningsnettet til den indvendige side af den højre stelvange (8) med kabelstropper efter behov.

19. **Bageste iltføler (kort ledningsledning):**

- Før ledningsnettet langs toppen af transmissionen.
- Tilslut følerstik (3).

c. Fastgør ledningsnettet med kabelstropper efter behov.

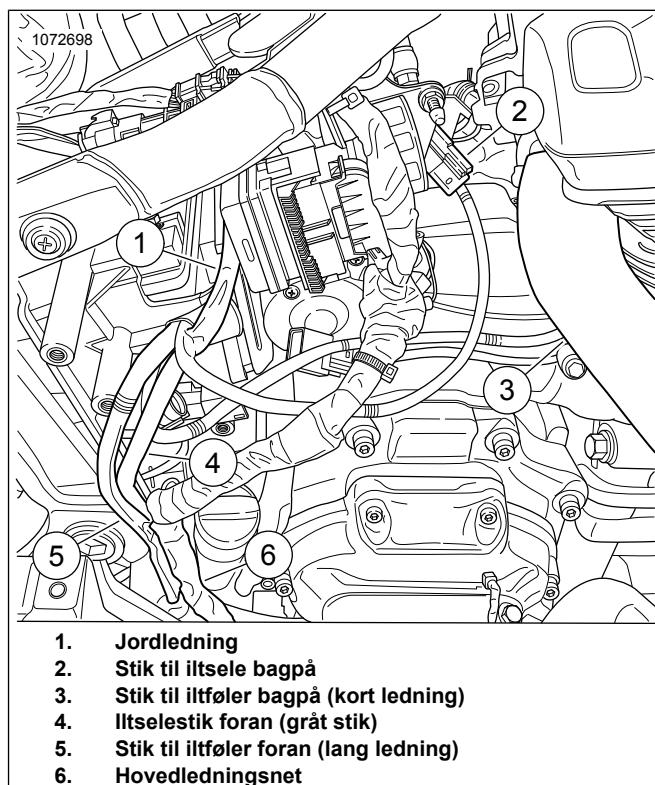

Figur 24. ATM ledningsføring

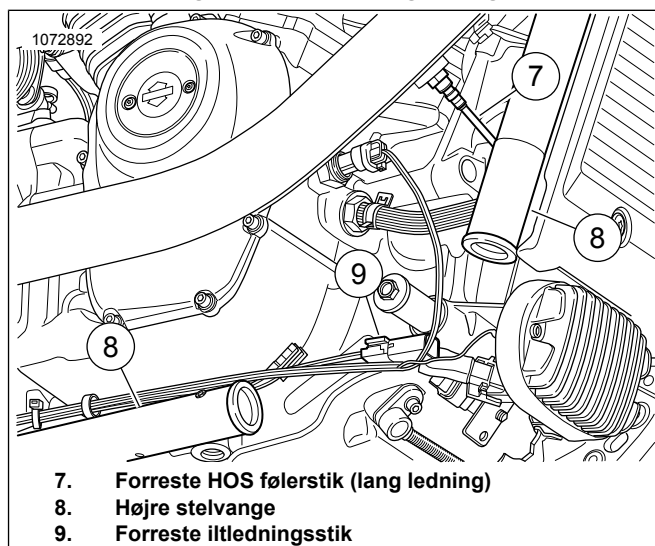

Figur 25. Forreste ATM ledningsnetføring (dele fjernet af hensyn til tydelighed)

20. Sørg for, at alle ledningsnet og stik er fastgjort og ikke er placeret i nogen varmezoner.

21. Tilslut det negative batterikabel. Se servicehåndbogen.

22. Monter højre sideskærm. Se servicehåndbogen.

23. Monter sadlen. Når sadlen er monteret, skal du trække op i den for at kontrollere, at den sidder korrekt. Se servicehåndbogen.

24. Monter hovedsikringen. Se servicehåndbogen.

25. Se Figur 26. Brug Screamin' Eagle Pro Street tuneren til at fuldføre monteringen. Download ny ECM kalibrering, når du monterer dette sæt. Når du vælger en kalibrering, der skal downloades med Screamin Eagle Pro Street Tuner, skal du vælge Bredbånd (1) i rullemenuen for indstillingen Iltføler. Se Screamin' Eagle Pro kataloget, eller kontakt en Harley-Davidson forhandler for oplysninger om Screamin Eagle Pro Street tuneren.



1. Valg af bredbåndsiltsensor

Figur 26. Valg af bredbåndsiltsensor

2016-2017 Softail Wide Band HO2 følere

1. Fjern hovedsikringen. Se servicehåndbogen.
2. Fjern sadlen. Se servicehåndbogen.
3. Fjern batteriet. Se servicehåndbogen.
4. Se Figur 27. Fjern batteribakken. Se servicehåndbogen.

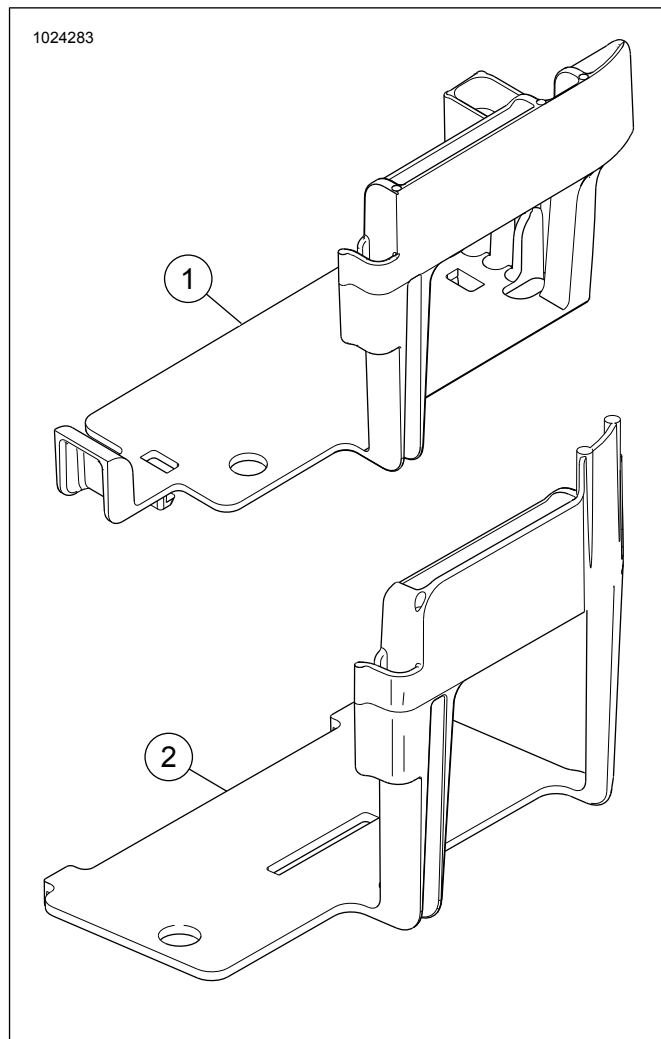

Figur 27. Ikke-modificeret Softail batteribakke

5. **BEMÆRK**

Batteribakke **skal være** modificeret til at holde ATM. Skær ikke helt igennem afstivningslamellerne. Skær kun afmærkede områder som anvist. Hvis der skæres mere end nødvendigt, går batteribakkens konstruktionsmæssige stand tabt.

En slibemaskine med et fræserhjul anbefales.

Se Figur 28, Figur 29 og Figur 30. Skær afstivningslamellerne (1 og 2) af bakken.

- a. Placer ATM modul i batteribakken.
- b. Marker profilen af ATM ledningsnettet på forsiden. Marker også dybden på tilstødende lamel.

1020673

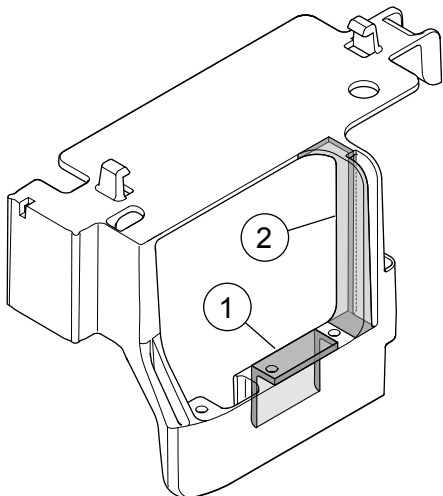

1. Øverste afstivningslamel
2. Tilstødende afstivningslamel

Figur 28. Fremhævede områder skal skæres væk

1020672

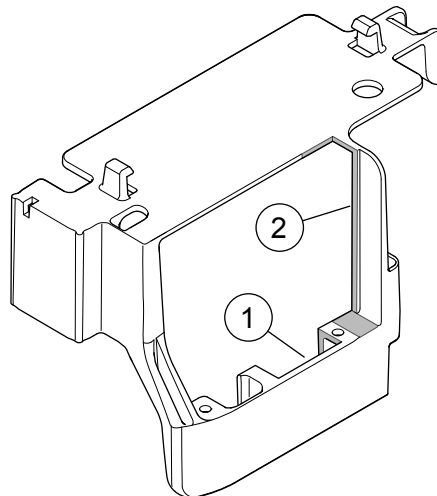

1. Øverste afstivningslamel
2. Tilstødende afstivningslamel

Figur 30. Bagsiden af bakken skåret væk

1020668

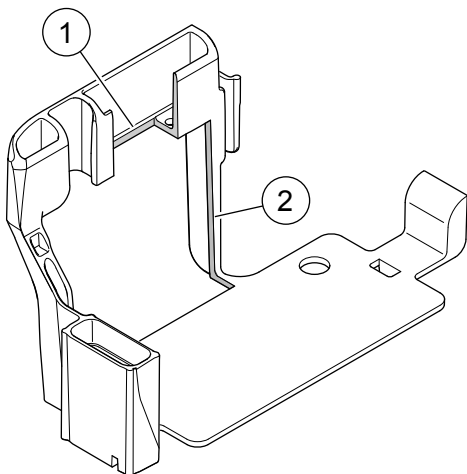

1. Øverste afstivningslamel
2. Tilstødende afstivningslamel

Figur 29. Bakkens forreste del skåret væk

6.

BEMÆRK

Bemærk føringen af ledningerne til iltføleren samt placeringen af kabelstroppe langs med stellet.

Se Figur 31 . Afbryd de bageste (1) iltfølerstik fra hovedledningen.

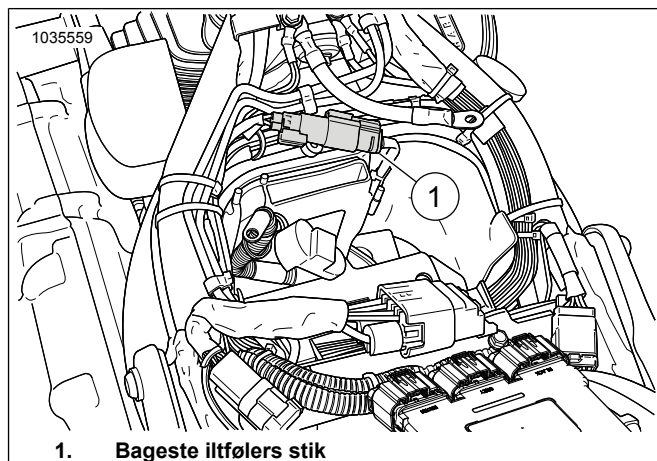

1. Bageste iltfølers stik

Figur 31. Placering af den bageste iltføler

7.

BEMÆRK

Bemærk føringen af ledningerne til iltføleren samt placeringen af kabelstroppe langs med stellet.

Se Figur 32. Åbn dækslet til frontspændingsregulatoren, og frakobl iltsensorstikket foran (1). Fjern stikkets hus fra bakken.

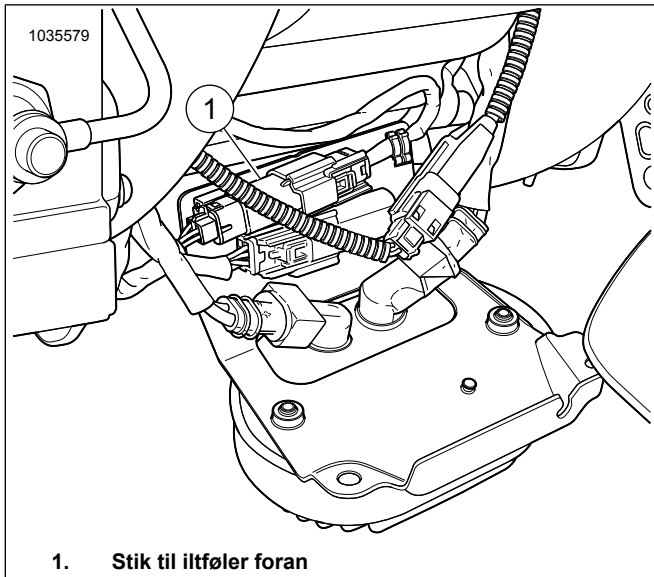

1. Stik til iltføler foran

Figur 32. Placering af den forreste iltføler

8. Fjern udstødningsrøret. Se servicehåndbogen.

9. **BEMÆRK**

- *Monter ikke følere, der er blevet tabt eller påvirket af andre komponenter. Følelementet kan være beskadiget.*
- *Nye følerenheder har gevind smurt med anti-seize-smøreolie og en ny pakning.*
- *Det elektriske stik skal være rent og renses for dielektrisk fedt.*

Se Figur 33, Figur 52 og Tabel 5 Installer bredbåndsiltefølere (2). Brug iltfølersokkel (delnr. HD-48262-A) til at spænde til:

Tilspændingsmoment: 40–60 N·m (29–44 ft-lbs)



Figur 33. Placeringerne af iltfølere (indvendig side af udstødningsrør)

10. Monter udstødningsrøret med nye udstødningspakninger. Se servicehåndbogen.

11. Monter batteribakken med ATM. Juster, og sæt på efter behov.

12. **BEMÆRK**

Jordtappen er placeret foran batterikassen.

Se Figur 34 . Tilslut ATM-jordledningen til den **rene** jordtap. Spænd til:

Tilspændingsmoment: 6–10 N·m (50–90 in-lbs)

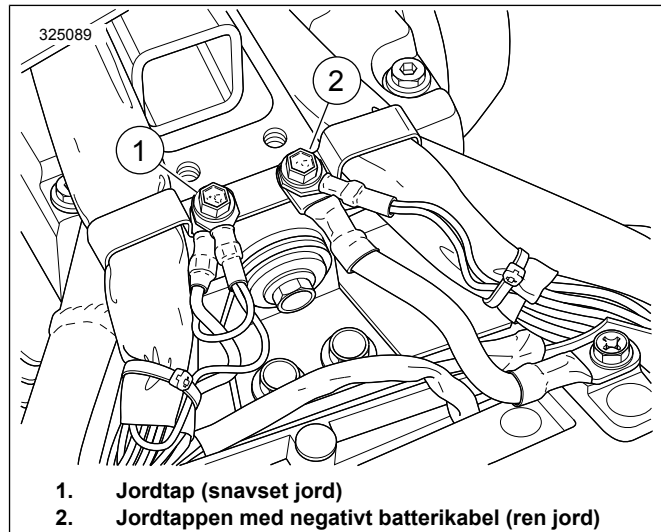

1. Jordtap (snavset jord)
2. Jordtappen med negativt batterikabel (ren jord)

Figur 34. Placering af batteriboksens jordtapper

13. Tilslut bredbåndsiltesensorledningsforlængersæt (del nr. 69201704) til ATM-selesamling. Farve afstemmes med stik: grå til grå.

14. Se Figur 35. Før det grå ledningsnetstik ud af batterikassen:

- Find hovedledningsnettet (3).
- Før ledningsnettet med det grå stik langs med hovedledningsnettet (2) mod det forreste hovedledningsnetstik.
- Farve afstemmes med stik (1): grå til grå.
- Fastgør ledningsnettet til den indvendige side af hovedledningsnettet med kabelstropper efter behov.

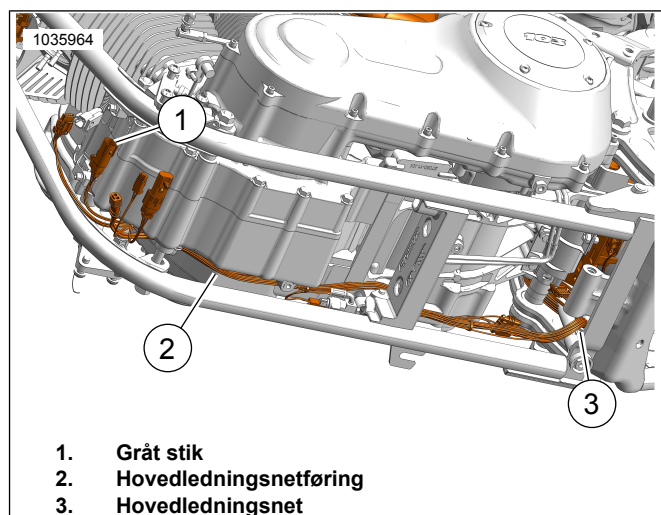

1. Gråt stik
2. Hovedledningsnetføring
3. Hovedledningsnet

Figur 35. Ledningsnetføring

15. **BEMÆRK**

Sørg for, at ledningsnetledninger ikke sidder i vejen, når batteriet og bakken monteres.

Se Figur 31 . Før det sorte ledningsnetstik hen til hovedledningsnettet. Farve afstemmes med stik: sort til sort.

16. Se Figur 36. **Oxygen sensor foran (lang ledningsføring):**

- Før ledningsnetstikket ud af batterikassen.
- Find hovedledningsnettet (2).
- Før selen langs hovedselen (1) mod det forreste iltfølerstik.
- Tilslut følerstikkene.
- Fastgør ledningsnettet til den indvendige side af hovedledningsnettet med kabelstropper efter behov.

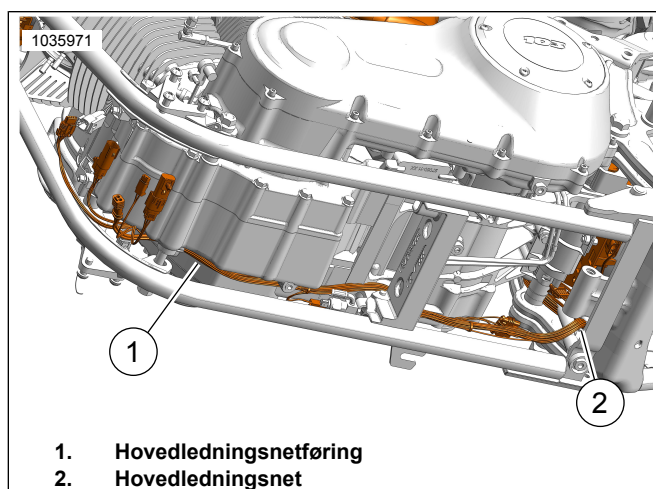

Figur 36. Ledningsnetføring

17. **Bageste iltføler (kort ledningsledning):**

- Før ledningsnettet langs toppen af transmissionen til frigearskontaktområdet.
 - Tilslut følerstikkene.
 - Fastgør ledningsnettet med kabelstropper efter behov.
18. Sørg for, at alle ledningsnet og stik er fastgjort og ikke er placeret i nogen varmezoner.
19. Monter batteriet. Se servicehåndbogen.
20. Monter sadlen. Når sadlen er monteret, skal du trække op i den for at kontrollere, at den sidder korrekt. Se servicehåndbogen.
21. Monter hovedsikringen. Se servicehåndbogen.

22. Se Figur 37. Brug Screamin' Eagle Pro Street tunereren til at fuldføre monteringen. Download ny ECM kalibrering, når du monterer dette sæt. Når du vælger en kalibrering, der skal downloades med Screamin' Eagle Pro Street Tuner, skal du vælge Bredbånd (1) i rullemenuen for indstillingen Iltføler. Se Screamin' Eagle Pro kataloget, eller kontakt en Harley-Davidson forhandler for oplysninger om Screamin' Eagle Pro Street tunereren.

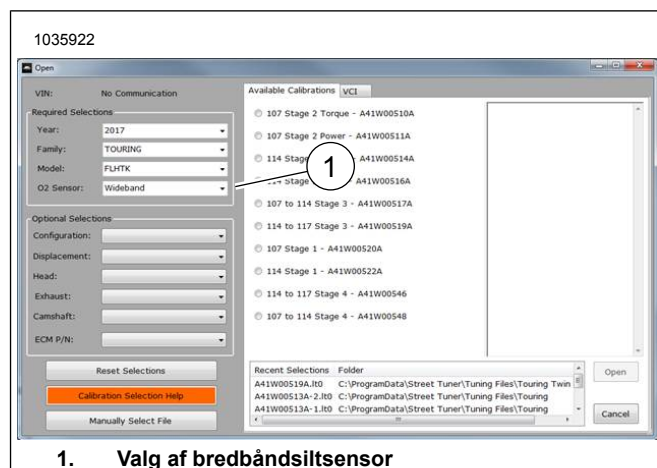

1. Valg af bredbåndsiitsensor

Figur 37. Valg af bredbåndsiitsensor

Dyna iltensorer med bredbånd

- Fjern hovedsikringen. Se servicehåndbogen.
- Fjern sadlen. Se servicehåndbogen.
- Fjern batteriet og batteriboksen. Se servicehåndbogen.
- BEMÆRK**

Bemærk føringen af ledningerne til iltføleren samt placeringen af kabelstropper langs med stellet.

Se Figur 38 . Afbryd de bageste (1) iltfølerstik fra hovedledningen.

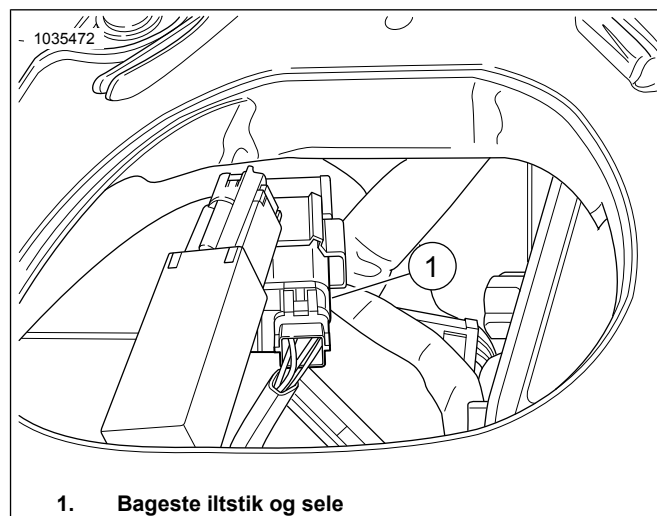

1. Bageste iltstik og sele

Figur 38. Placering af den bageste iltføler

5. **BEMÆRK**

Bemærk foringen af ledningerne til iltføleren samt placeringen af kabelstropper langs med stellet.

Se Figur 39 . Åbn det elektriske køkkendæksel foran, og frakobl iltsensorstikket foran (2). Fjern stikkets hus fra bakken.

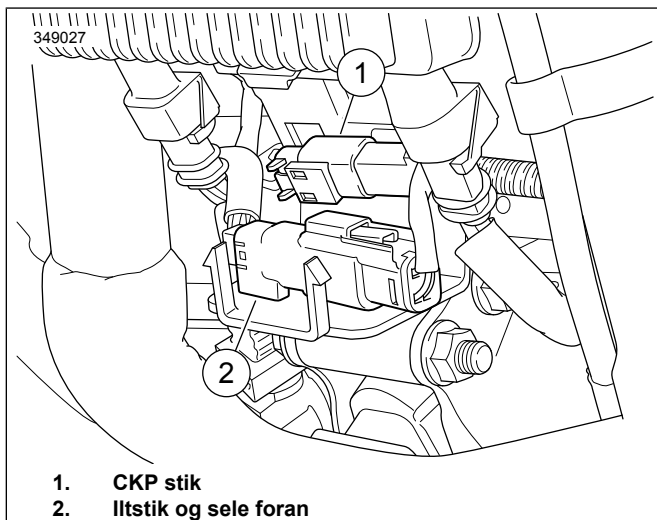

Figur 39. Placering af den forreste iltføler

6. Fjern udstødningsrøret. Se servicehåndbogen.

7. **BEMÆRK**

- Monter ikke følere, der er blevet tabt eller påvirket af andre komponenter. Følerelementet kan være beskadiget.
- Nye følerenheder har gevind smurt med anti-seize-smørelie og en ny pakning.
- Det elektriske stik skal være rent og renset for dielektrisk fedt.

Se Figur 40, Figur 52 og Tabel 5. Monter i udstødningsens samlerør, delnr. 64884-09A, installer bredbåndsilfølere (2). Brug iltfølersokkel (delnr. HD-48262-A) til at spænde til:

Tilspændingsmoment: 40–60 N·m (29–44 ft-lbs)



Figur 40. Placeringerne af iltfølere (indvendig side af udstødningsrør)

8. Monter udstødningsrør med nye udstødningspakninger. Se servicehåndbogen.

9. **BEMÆRK**

ATM har fire ledninger samt en jordledning. Monter ATM, så ledningsnettet vender op ad stallets bagben.

Se Figur 41. Rengør monteringsfladen med spritsvamp. Fjern foringen fra den selvklæbende bagbeklædning, og monter dobbelt låsetape på ATM. Fjern foringen fra den selvklæbende bagbeklædning på den dobbelte låsetape, og monter ATM på stallets bagben.

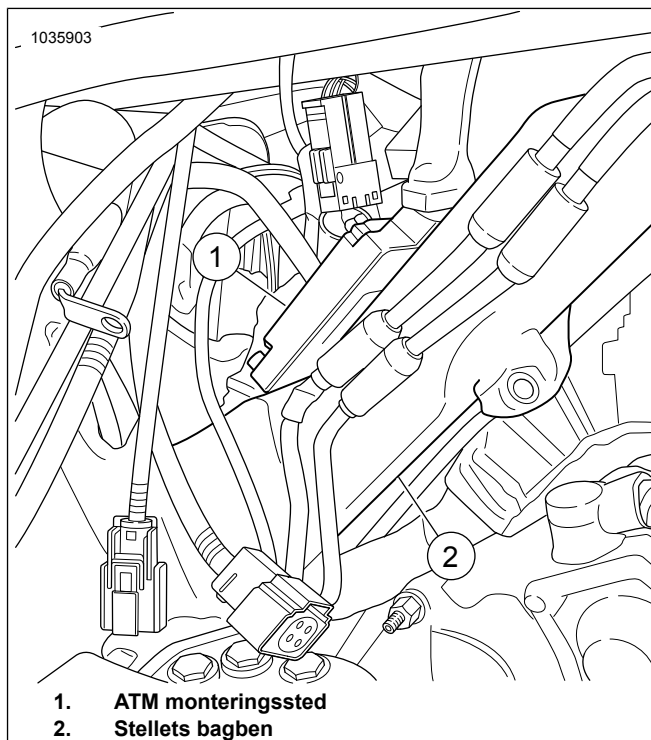

Figur 41. ATM monteringssted

10. **BEMÆRK**

- Jordtappen er placeret under sadelområdet, til højre og bagest i batterikassens øverste del.
- Sørg for, at ledningsnettet ikke sidder i vejen, når batteriet og bakken monteres.
- **Jord:** Jordforbindelserne kan være klassificeret som enten rene eller snavsede. Rene jordforbindelser kan kendes på (BK/GR)-ledningen og bruges normalt til følere og moduler.

Se Figur 42 . Før og tilslut ATM-jordledningen til den rene jordtap (1). Spænd til.

Tilspændingsmoment: 6–10 N·m (50–90 in-lbs)

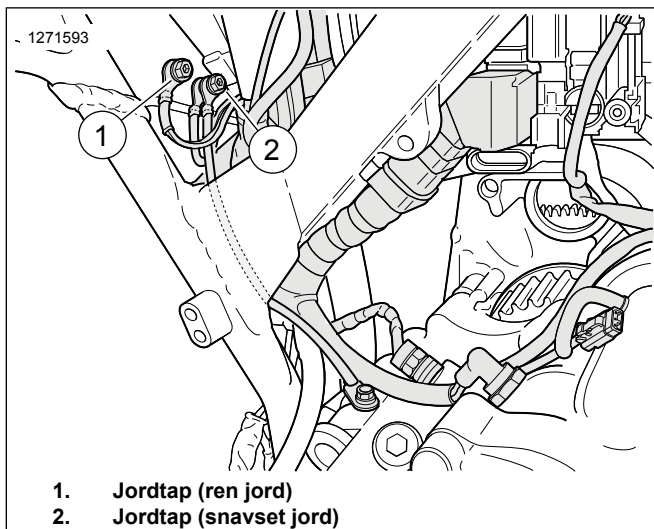

Figur 42. Placering af batteriboksens jordtapper

11. Tilslut bredbåndsiltsensorledningsforlængersæt (del nr. 69201704) til ATM-selesamling. Farve afstemmes med stik: grå til grå.
12. Se Figur 43. Før det grå ledningsnetstik ud af den bageste batterikasse:
 - a. Find hovedledningsnettet (1), der fører til ledningsnettets holder (2).
 - b. Før ledningsnettet med det grå stik langs med hovedledningsnettets holder og mod det forreste hovedledningsnetstik.
 - c. Farve afstemmes med stik (3): grå til grå.
 - d. Fastgør ledningsnettet til den indvendige side af ledningsnettets holder (2) med kabelstropper efter behov.

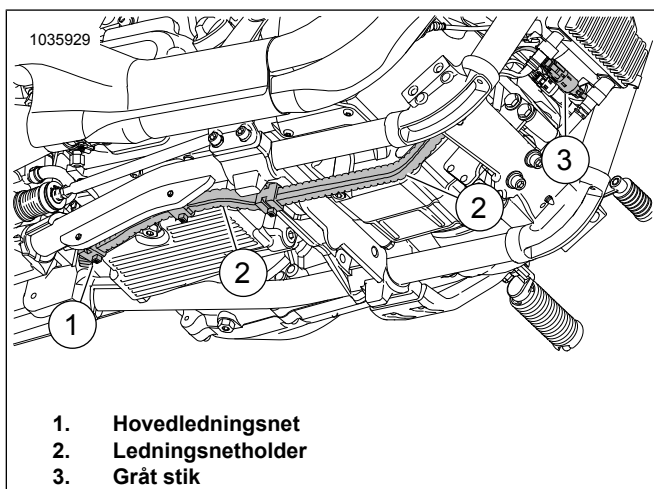

Figur 43. Ledningsnetholder

13. **BEMÆRK**
Sørg for, at ledningsnetledninger ikke sidder i vejen, når batteriet og bakken monteres.

Se Figur 38 . Før det sorte ledningsnetstik hen til hovedledningsnettet. Farve afstemmes med stik: sort til sort.

14. Se Figur 44. **Oxygen sensor foran (lang ledningsføring):**
 - a. Før ledningsnetstikket ud af den bageste batterikasse.
 - b. Find hovedledningsnettet (1), der fører til ledningsnettets holder (2).
 - c. Før selen langs hovedseleholderen (2) mod det forreste iltfølerstik.
 - d. Tilslut følerstikkene.
 - e. Fastgør ledningsnettet til den indvendige side af ledningsnettets holder (2) med kabelstropper efter behov.

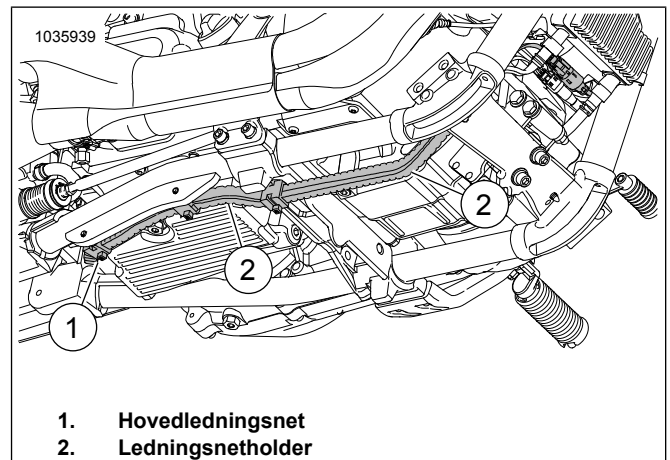

Figur 44. Ledningsnetholder

15. **Bageste iltføler (kort ledningsledning):**
 - a. Før ledningsnettet langs toppen af transmissionen til frigearskontaktområdet.
 - b. Tilslut følerstikkene.
 - c. Fastgør ledningsnettet med kabelstropper efter behov.
16. Sørg for, at alle ledningsnet og stik er fastgjort og ikke er placeret i nogen varmezoner.
17. Monter batteribakke og batteri. Se servicehåndbogen.
18. Monter sadlen. Når sadlen er monteret, skal du trække op i den for at kontrollere, at den sidder korrekt. Se servicehåndbogen.
19. Monter hovedsikringen. Se servicehåndbogen.

20. Se Figur 45. Brug Screamin' Eagle Pro Street tuneren til at fuldføre monteringen. Download ny ECM kalibrering, når du monterer dette sæt. Når du vælger en kalibrering, der skal downloades med Screamin' Eagle Pro Street Tuner, skal du vælge Bredbånd (1) i rullemenuen for indstillingen Iltføler. Se Screamin' Eagle Pro kataloget, eller kontakt en Harley-Davidson forhandler for oplysninger om Screamin' Eagle Pro Street tuner.



1. Valg af bredbåndsiltsensor

Figur 45. Valg af bredbåndsiltsensor

Sportster iltensorerer med bredt bånd

Afventer lovmæssig godkendelse. Se produktoplysninger på: www.harley-davidson.com/shop/screamin-eagle

1. Fjern hovedsikringen. Se servicehåndbogen.
2. Fjern sadlen. Se servicehåndbogen.
3. Afmonter venstre sideskærm. Se servicehåndbogen.
4. Frakobl det negative batterikabel. Se servicehåndbogen.

5. **BEMÆRK**

Bemærk føringen af ledningerne til iltføleren samt placeringen af kabelstroppe langs med stellet.

Se Figur 46. Frakobl det bageste opvarmede iltfølerstik (3) fra hovedledningsnettet.

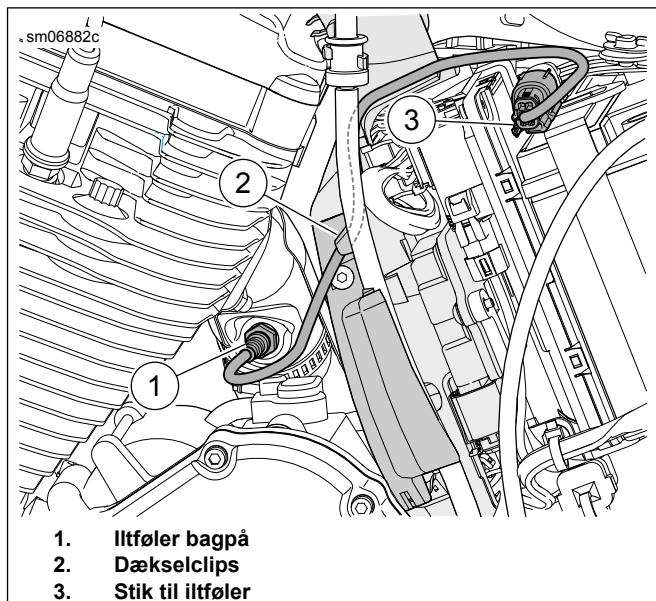

1. Iltføler bagpå
2. Dækselclips
3. Stik til iltføler

Figur 46. Bageste iltføler

6. **BEMÆRK**

Bemærk føringen af ledningerne til iltføleren samt placeringen af kabelstroppe langs med stellet.

Se Figur 47. Afbryd iltfølerstikket foran (3) fra hovedledningen.

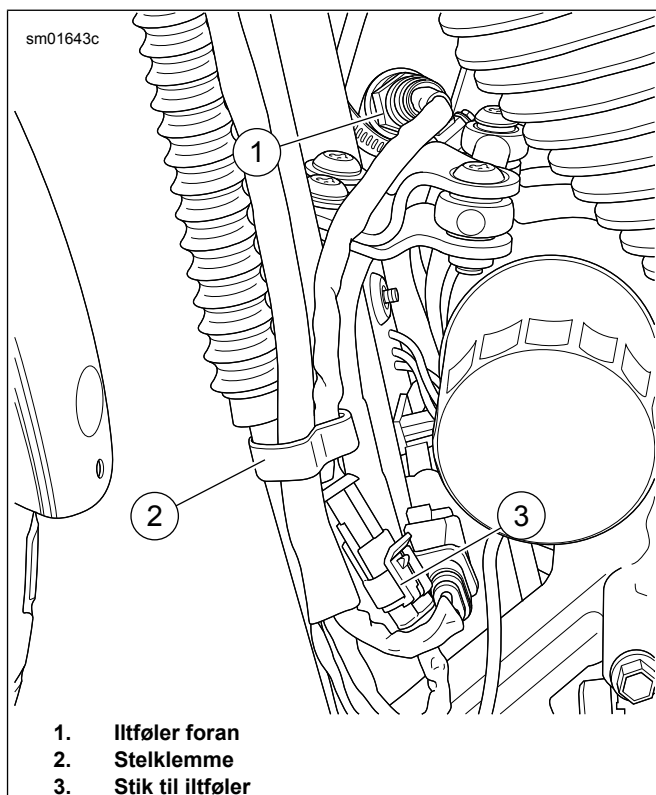

1. Iltføler foran
2. Stelklemme
3. Stik til iltføler

Figur 47. Iltføler foran

7. Fjern udstødningsrøret. Se servicehåndbogen.

8. **BEMÆRK**

Et professionelt svejse- eller metalforarbejdningsværksted anbefales kraftigt til fjernelse og montering af iltfølerspunsen.

Fjern eller tilstop begge standardiltfølerspunsen fra udstødningssystemet.

9. **BEMÆRK**

Tabel 2 **Specifikationer for iltfølerspuns** i begyndelsen af dette instruktionsark.

Monter nye iltfølerspunsen i udstødningssystemet.

10. **BEMÆRK**

- *Monter ikke følere, der er blevet tabt eller påvirket af andre komponenter. Føleretlementet kan være beskadiget.*
- *Nye følerenheder har gevind smurt med anti-seize-smøreolie og en ny pakning.*
- *Det elektriske stik skal være rent og renses for dielektrisk fedt.*

Se Figur 48, Figur 52 og Tabel 5. Installer bredbåndsiltefølere (2). Brug iltfølersokkel (delnr. HD-48262-A) til at spænde til:

Tilspændingsmoment: 40–60 N·m (29–44 ft-lbs)

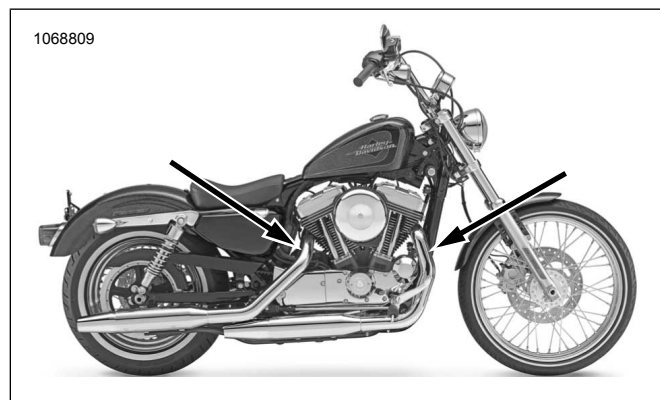

Figur 48. Placeringerne af iltfølere (indvendig side af udstødningsrør)

11. Monter udstødningsrør med nye udstødningspakninger. Se servicehåndbogen.

12. Se Figur 50. Monter ATM modul (5).

- Rengør monteringsfladen med spritsvamp.
- Fjern foringen fra den selvklæbende bagbeklædning, og monter dobbelt låsetape på ATM.
- Fjern foringen fra den selvklæbende bagbeklædning på den dobbelte låsetape, og monter ATM på siden af batteriremmen.

13. **BEMÆRK**

Se Figur 49. Jordtappen (1) er placeret bag ved forskærmen på den venstre del af krumtaphuset.

Bekræft, at det negative batterikabel er monteret på dette jordingspunkt.

Se Figur 50. Før og tilslut ATM-jordledningen (6) til den rene jordtap. Spænd til:

Tilspændingsmoment: 6–10 N·m (50–90 in-lbs)

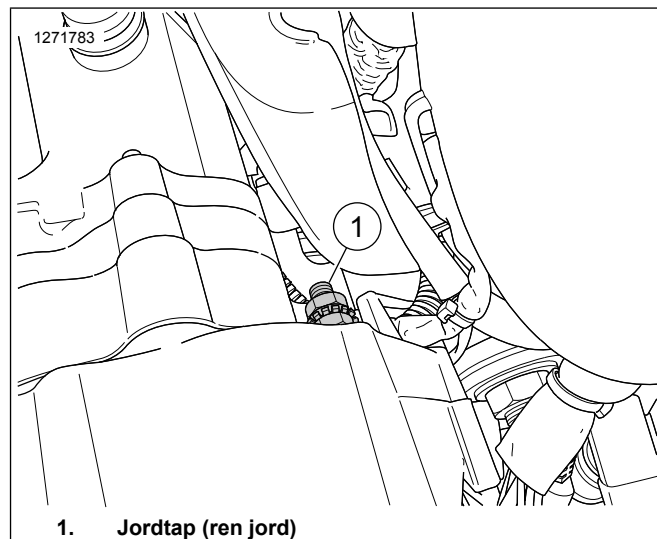

Figur 49. Sportster jordforbindelse

14. **BEMÆRK**

Forlængerledningsnettet har en ende med et gråt stik, og en anden ende med et sort stik.

Tilslut bredbåndsilteforlængerledningsforlængersæt (del nr. 69201830) til ATM-selesamling. Farve afstemmes med stik: grå til grå.

15. Rute forreste iltgrå selestik ud af det bageste batterirum:

- Find ABS ledningsnet (7).
- Før ledningsnettet med gråt stik (1) langs ABS ledningsnettet mod venstre stelvang.
- Før ledningsnettet (1) langs stellet mod forreste hovedledningsnetstik.
- Farve afstemmes med stik: sort til sort.
- Fastgør ledningsnettet til den indvendige side af den venstre stelvang med kabelstropper efter behov.

16. Før det sorte iltselestik bagtil (4), og tilslut det til hovedselen.

- Farve afstemmes med stik: sort til sort.

17. **Iltføler foran (lang ledningsføring):**

- Før ledningsnet til iltføleren foran (2) ud af batterirummet bagpå.
- Find ABS ledningsnet (7).
- Før ledningsnettet (2) langs ABS ledningsnettet mod venstre stelvang.

- d. Rutesele (2) langs venstre rammeskinne mod det forreste iltfølerstik.
- e. Tilslut følerstikkene.
- f. Fastgør ledningsnettet til den indvendige side af den venstre stelvinge med kabelstropper efter behov.

18. Bageste iltføler (kort ledningsledning):

- a. Før den bageste iltfølers ledningsnet (4) langs toppen af krumtaphuset.
- b. Tilslut følerstikkene.
- c. Fastgør ledningsnettet med kabelstropper efter behov.

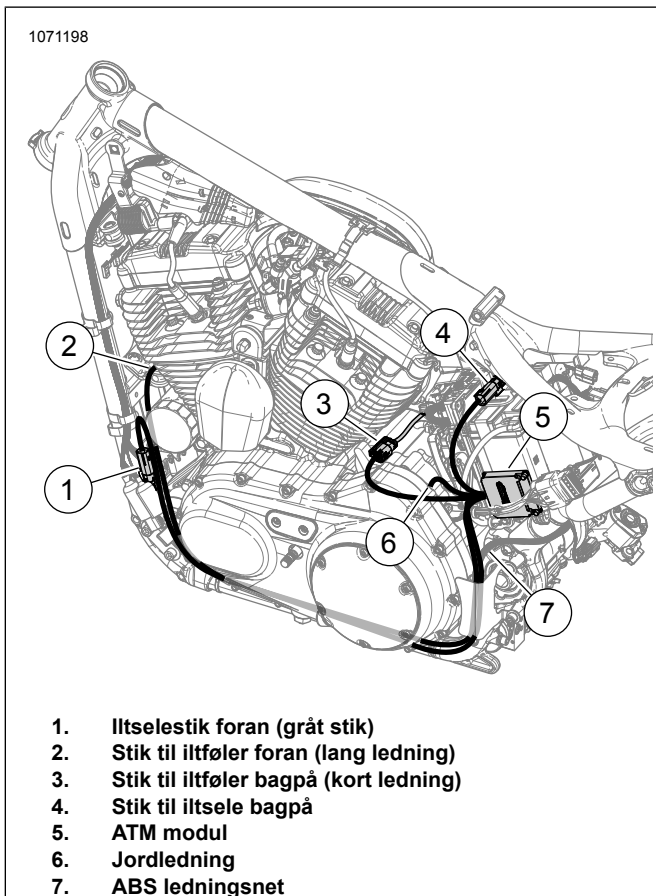

Figur 50. ATM ledningsnetføring (placer holderen)

- 1. Iltselestik foran (gråt stik)
- 2. Stik til iltføler foran (lang ledning)
- 3. Stik til iltføler bagpå (kort ledning)
- 4. Stik til iltsele bagpå
- 5. ATM modul
- 6. Jordledning
- 7. ABS ledningsnet

19. Sørg for, at alle ledningsnet og stik er fastgjort og ikke er placeret i nogen varmezoner.

20. Tilslut det negative batterikabel. Se servicehåndbogen.

21. Monter sadlen. Når sadlen er monteret, skal du trække op i den for at kontrollere, at den sidder korrekt. Se servicehåndbogen.

22. Monter venstre sideskærm. Se servicehåndbogen.

23. Monter hovedsikringen. Se servicehåndbogen.

24. Se Figur 51. Brug Screamin' Eagle Pro Street tunereren til at fuldføre monteringen. Download ny ECM kalibrering, når du monterer dette sæt. Når du vælger en kalibrering, der skal downloades med Screamin Eagle Pro Street Tuner, skal du vælge Bredbånd (1) i rullemenuen for indstillingen Iltføler. Se Screamin' Eagle Pro kataloget, eller kontakt en Harley-Davidson forhandler for oplysninger om Screamin Eagle Pro Street tunereren.

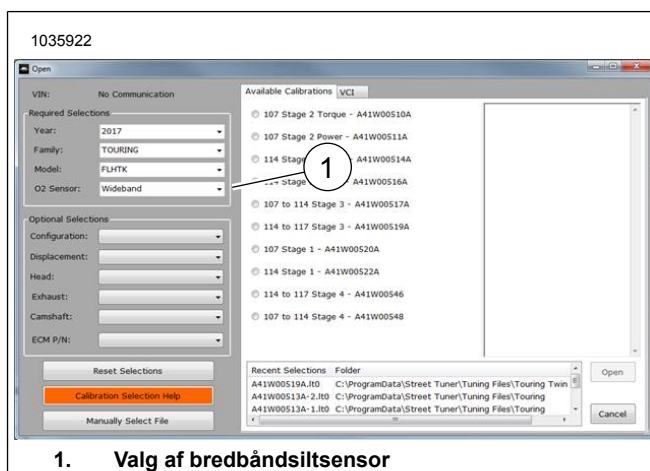

1. Valg af bredbåndsiлтsensor

Figur 51. Valg af bredbåndsiлтsensor

RESERVEDELE

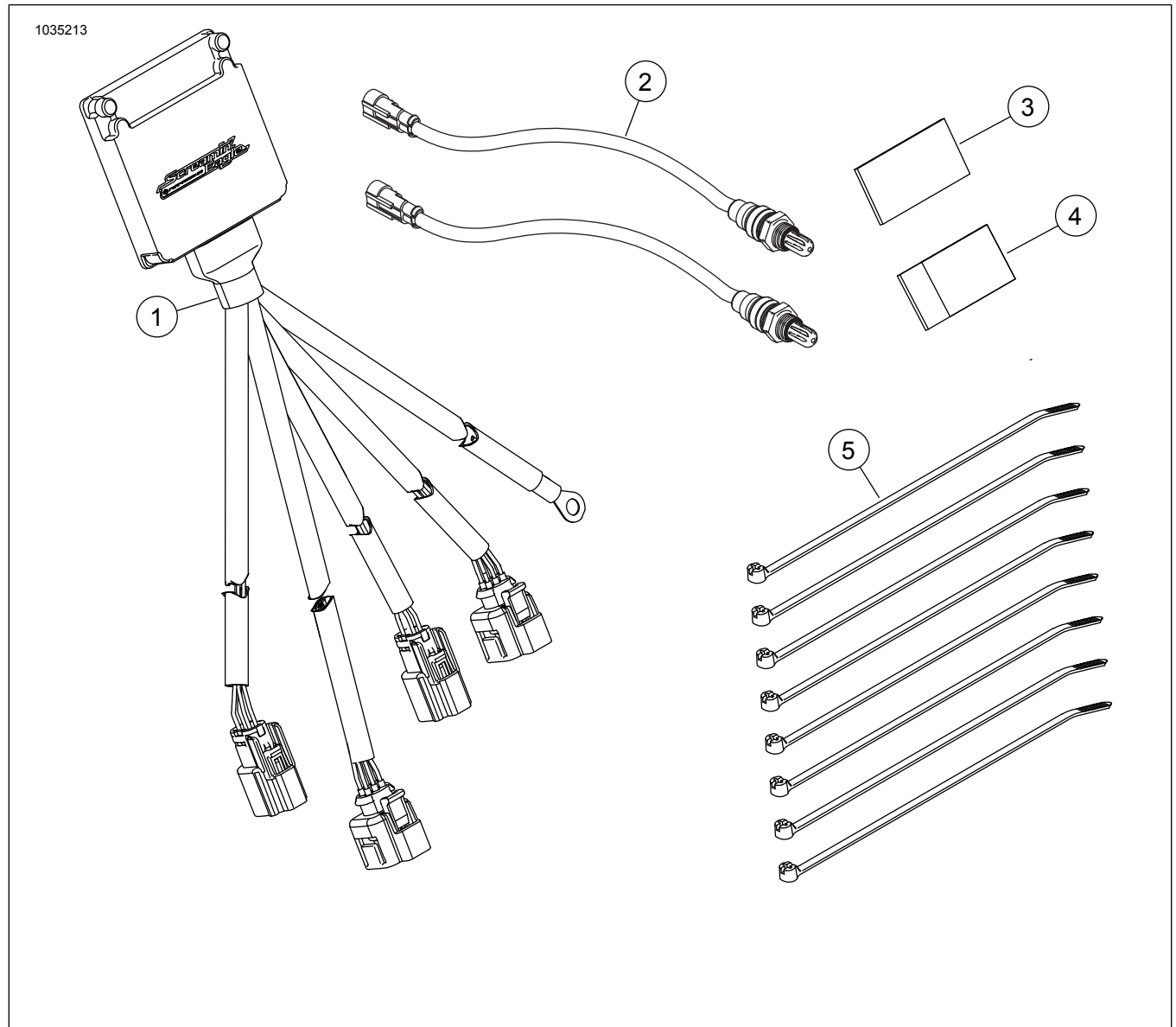

Figur 52. Sættets indhold: Smart Tune Pro automatisk tuning modul (ATM) sæt

Tabel 5. Sættets indhold: Smart Tune Pro automatisk tuning modul (ATM) sæt

<input checked="" type="checkbox"/>	Kontrollér, at alle dele er i sættet, inden du monterer eller afmonterer elementer fra køretøjet.				
	Punkt	Antal	Beskrivelse	Delnr.	Noter
<input type="checkbox"/>	1	1	Samling af bredbåndsiltekontrolmodul	41000445	
<input type="checkbox"/>	2	2	Ilftøler, bredbånd	32700098	
<input type="checkbox"/>	3	1	CARB E.O. Mærkat	Sælges ikke separat	
<input type="checkbox"/>	4	2	Dobbelt lås lukning	Sælges ikke separat	
<input type="checkbox"/>	5	8	Kabelstrop	Sælges ikke separat	



1. Stik til iltføler foran (lang)
2. Jordledning
3. Iltføler foran til ECU (grå)

4. Stik til iltføler bagpå (kort)
5. Bageste iltføler til ECU (sort)

Figur 53. Definerede ledningsnetstik