



SÚPRAVA MODULU AUTOMATICKÉHO LADENIA SMART TUNE PRO (ATM)

VŠEOBECNÉ INFORMÁCIE

Číslo súpravy

41000445, 41000445A

Modely

Aktuálne informácie o vhodnosti pre certifikované modely nájdete v časti Parts and Accessories (Náhradné diely a príslušenstvo) na webe www.harley-davidson.com (iba v angličtine).

Požiadavky na montáž

Aktuálny návod nájdete na adrese <https://serviceinfo.harley-davidson.com>.

Tieto položky sú k dispozícii u miestneho predajcu motocyklov Harley-Davidson.

- Táto montáž vyžaduje samostatné zakúpenie súpravy Screamin' Eagle Pro Street Tuner (č. dielu 41000008C) alebo Screamin' Eagle Bluetooth Pro Street Tuner (č. dielu 41001141 alebo 41001141A).
- Táto montáž so súpravou Screamin' Eagle Pro Street Tuner (č. dielu 41000008C) vyžaduje súpravu Screamin' Eagle Tuner Cable Kit (č. dielu 41000018).
- **FLHXSE 2023 a novšie, FLTRXSE, FLHX 2024 a novšie, FLTRX, FLTRXSTSE, FLHXU 2025 a novšie:** Montáž vyžaduje samostatné zakúpenie súpravy nástrojov na vŕtanie snímača kyslíka vo výfukových plynoch (širokopásmový, HO2) (č. dielu. 14900105).
- **FLHXSE 2023 a novšie, FLTRXSE, FLHX 2024 a novšie, FLTRX, FLTRXSTSE, FLHXU 2025 a novšie:** Montáž môže vyžadovať samostatné zakúpenie súpravy nástrojov na vŕtanie a drážkovanie závitov snímača kyslíka vo výfukových plynoch (širokopásmový O2) (č. dielu. 14900105).
- **Modely Touring 2017 – 2025 (okrem modelov FLHXSE 2023 a novších, FLTRXSE, FLHX 2024 a novších, FLTRX, FLTRXSTSE, FLHXU 2025 a novších):** Montáž vyžaduje samostatné zakúpenie súpravy nástrojov na vŕtanie a drážkovanie závitov snímača kyslíka vo výfukových plynoch (č. dielu. 14900105). Voliteľne je možné samostatne zakúpiť výfukovú sústavu s vysokým odvodom Screamin' Eagle s tlmičmi výfuku Street Cannon (č. dielu 64800059 alebo 64800062).
- **Modely Trike 2017 a novšie:** Montáž vyžaduje samostatné zakúpenie súpravy nástrojov na vŕtanie a drážkovanie závitov snímača kyslíka vo výfukových plynoch (č. dielu. 14900105). Voliteľne je možné samostatne zakúpiť výfukovú sústavu s vysokým odvodom Screamin' Eagle s tlmičmi výfuku Street Cannon (č. dielu 64800059 alebo 64800062).

- **Modely Touring 2014 – 2016:** Táto montáž vyžaduje samostatné zakúpenie výfukovej sústavy s vysokým odvodom Screamin' Eagle s tlmičmi výfuku Street Cannon (č. dielu 64800043 alebo 64800044).
- **Modely Softail 2018 a novšie:** Montáž vyžaduje samostatné zakúpenie súpravy súpravy na rozšírenie káblového zväzku širokopásmového snímača kyslíka (č. dielu 69201830).
- **Modely Softail 2016 – 2017:** Táto montáž vyžaduje samostatné zakúpenie zostavy Harley Davidson Head Pipe Assembly. Tabuľka 1
- **Modely Softail 2016 – 2017:** Montáž vyžaduje samostatné zakúpenie súpravy súpravy na rozšírenie káblového zväzku širokopásmového snímača kyslíka (č. dielu 69201704).
- **Model Dyna Low Rider S (FXDLS) 2016 – 2017:** Táto montáž vyžaduje samostatné zakúpenie zostavy Harley Davidson Head Pipe Assembly (č. dielu 66884-09A).
- **Model Dyna Low Rider S (FXDLS) 2016 – 2017:** Montáž vyžaduje samostatné zakúpenie súpravy súpravy na rozšírenie káblového zväzku širokopásmového snímača kyslíka (č. dielu 69201704).
- **Modely Sportster 2014 a novšie:** Montáž vyžaduje samostatné zakúpenie súpravy súpravy na rozšírenie káblového zväzku širokopásmového snímača kyslíka (č. dielu 69201830).
- **Modely Sportster 2014 a novšie:** Táto montáž vyžaduje samostatné zakúpenie závitov výfukovej sústavy s rozmermi 18 x 1,5 mm z predajne náhradných dielov. **Montáž závitov výfukovej sústavy musí vykonať odborník.**

Tabuľka 1. Predný diel výfukovej sústavy pre modely Softail

Model	Č. dielu Harley Davidson
FLSTF, FLSTFB, FLSTFBS	66779-07A
FLS, FLSS, FLSTN	65300-07A
FLSTC	66780-07, 66781-07
FXSB	66780-07, 66795-08

Tabuľka 2. Špecifikácie závitov snímača kyslíka vo výfukových plynoch

Požiadavky na závit snímača kyslíka vo výfukových plynoch	
Minimálna dĺžka závitov:	Dĺžka: 9 mm (0.360 in)
Maximálna dĺžka závitov:	Dĺžka: 13 mm (0.500 in)
Materiál závitov:	nehrdzavejúca oceľ série 300
Rozmery závitov:	M18 x 1,5
Vsunutie snímača do výfukového potrubia:	Dĺžka: 13 mm (0.500 in)



Tabuľka 2. Špecifikácie závitú snímača kyslíka vo výfukových plynoch

Požiadavky na závit snímača kyslíka vo výfukových plynoch
Poznámky k montáži: Montáž musí vykonať odborník. Plochy náležite vopred pripravte. Zvar by mal byť okolo závitú úplný a bez netesností. Širokopásmový snímač vložte v umiestnení snímača čo najbližšie, aby namerané hodnoty AFR širokopásmovej sondy zodpovedali snímačom z výroby, keď sa používajú v rovnakej vzdialenosti. Závit by mal byť umiestnený tak, aby bol okolo neho dostatočný voľný priestor a aby sa káble nedotýkali výfuku. Keď je motocykel vo zvislej polohe, snímač by mal byť namontovaný takmer vodorovne, ale s hrotom smerom nadol, aby sa minimalizovalo riziko vlhnutia senzora. Kondenzácia vo výfuku môže snímač poškodiť.

▲ VÝSTRAHA

Na správnej inštalácii tejto súpravy závisí bezpečnosť vodiča a spolujazdca. Použite zodpovedajúce postupy uvedené v servisnej príručke. Ak daný postup presahuje vaše schopnosti alebo nemáte potrebné nástroje, zverte inštaláciu predajcovi motocyklov Harley-Davidson. Nesprávna inštalácia tejto súpravy môže mať za následok smrť alebo ťažké zranenie. (00333b)

POZNÁMKA

Tento návod odkazuje na informácie v servisnej príručke. Na túto montáž je potrebná servisná príručka pre tento model alebo modelový rok motocykla. Príručka je k dispozícii u predajcu motocyklov Harley-Davidson.

Na základe predpisov upravujúcich emisie od komisie Air Resource štátu Kalifornia (CARB) sa pre všetky modely Touring 2014 a novšie, modely Softail 2016 a novšie, modely Dyna FXDLS 2016 a novšie a Sportster 2014 a novšie vyžaduje štítok s informáciami o výrobku, ktorý je súčasťou tejto súpravy. Umiestnite ho na pravú stranu rámu priamo pod nálepku VIN. Tento štítok sa nevyžaduje mimo štátu Kalifornia.

Opätovná kalibrácia ECM

UPOZORNENIE

Po montáži tejto zostavy je treba znova kalibrovať jednotku ECM. Ak nie je vykonaná správna kalibrácia jednotky ECM, môže dôjsť k vážnemu poškodeniu motora. (00399b)

Obsah súpravy

Pozrite Obrázok 52 a Tabuľka 5

▲ VÝSTRAHA

Na správnej inštalácii tejto súpravy závisí bezpečnosť vodiča a spolujazdca. Ak daný postup presahuje vaše schopnosti alebo nemáte potrebné nástroje, zverte inštaláciu predajcovi motocyklov Harley-Davidson. Nesprávna inštalácia tejto súpravy môže mať za následok smrť alebo ťažké zranenie. (00308b)

MONTÁŽ

Širokopásmové snímače kyslíka pre modely Touring

Tabuľka 3. Postihnuté modely

Rok	Model
2023 – novšie	FLHXSE, FLTRXSE
2024 – novšie	FLHX, FLTRX, FLTRXSTSE
2025 – novšie	FLHXU

1. Odmontujte sedlové tašky. Pozrite si servisnú príručku.
2. Vyberte hlavnú poistku. Pozrite si servisnú príručku.
3. Odmontujte sedlo. Pozrite si servisnú príručku.
4. Vyberte batériu. Pozrite si servisnú príručku.
5. Odstráňte z rámu prednú opierku nohy a podpery. Pozrite si servisnú príručku.
6. Pozrite Obrázok 1. Odpojte predné a zadné konektory snímača kyslíka (1, 2).

POZNÁMKA

Poznačte si vedenie zväzku káblov snímača kyslíka a umiestnenie viazacích pásikov pozdĺž rámu.

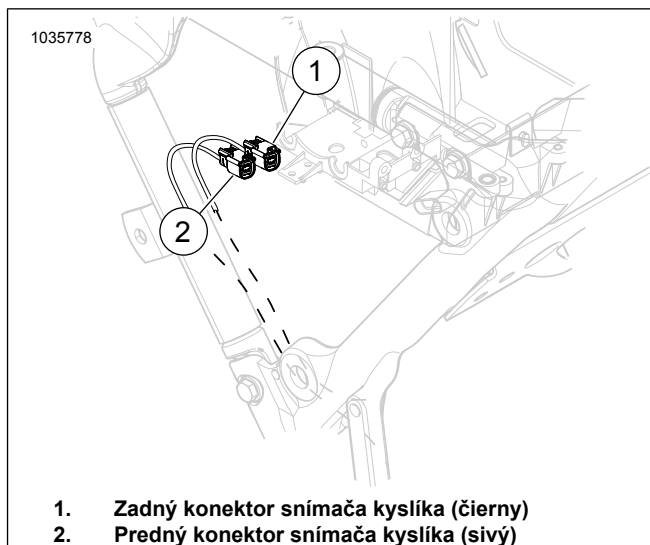

Obrázok 1. Umiestnenie predného a zadného snímača kyslíka

7. Demontujte výfukovú sústavu. Pozrite si servisnú príručku.
8. Výfukové potrubie:
 - a. **Modely FLHXSE 2023 a novšie, FLTRXSE, FLHX 2024 a novšie, FLTRX, FLTRXSTSE, FLHXU 2025 a novšie:** Upravte výfukové potrubie. Na dokončenie postupu použite súpravu nástrojov na vŕtanie a drážkovanie závitú snímača kyslíka vo výfukových plynoch (č. dielu 14900150 a 14900105). Vyžadujú sa obe súpravy. Požiadavky na montáž

9. **POZNÁMKA**

- Nemontujte snímače, ktoré mohli byť poškodené pádom alebo kontaktom s inými súčasťami. Snímací prvok môže byť poškodený.
- Zostavy na výmenu snímača majú závit natretý mazivom proti zadieraniu a nové tesnenie.
- Elektrický konektor musí byť čistý a zbavený dielektrického maziva.

Pozrite si Obrázok 2, Obrázok 52 a Tabuľka 5 Inštalácia širokopásmového snímača kyslíka (2). Použite nástrčného kľúča na snímač kyslíka (č. dielu HD-48262-A) utiahnite nasledujúcim uťahovacím momentom:

Krútiaci moment: 40–60 N·m (29–44 ft·lbs)



Obrázok 2. Umiestnenia snímačov kyslíka (vnútorná strana výfukových potrubí)

10. **POZNÁMKA**

Upevňovacie vedenie širokopásmového snímača sa môže dotýkať krytu prevodovky.

Ak sa snímač kyslíka dotýka krytu prevodovky, namontujte podložky alebo vymedzovací krúžok pod sponu výfuku v strede rámu. Prímeraná vzdialenosť odsadenia pomocou podložiek je 0,200 palca.

Namontujte výfukovú sústavu s novými tesneniami výfuku. Pozrite si servisnú príručku.

POZNÁMKA

ATM má štyri káble a jeden uzemňovací kábel.

11. Pozrite Obrázok 3 a Obrázok 5. Nainštalujte ATM (1) na vonkajšiu stenu priestoru pre batériu za zadný valec s káblami smerujúcimi k pravej strane vozidla.
- a. Prevedte všetky štyri konektory pod zväzkom cez spodnú časť oblasti v tvare „V“ rámu do oblasti bočného krytu.
 - b. Pozrite Obrázok 7 . Uzemňovací vodič prevedte nahor cez obdĺžnikový otvor smerom k uzemňovacím kolíkom.

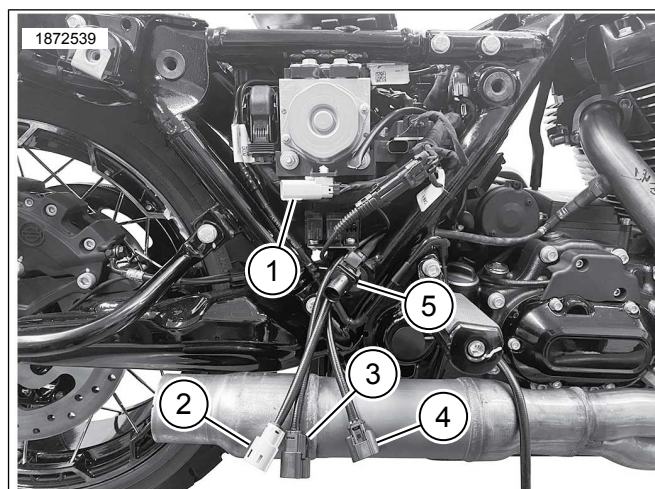

1. Predný a zadný snímač kyslíka ECU (sivý a čierny)
2. Predný snímač kyslíka (sivý)
3. Zadný snímač kyslíka (čierny)
4. Predný snímač kyslíka (dlhý)
5. Zadný snímač kyslíka (krátky)

Obrázok 3. Vedenie sivého a čierneho zväzku konektora

12. Pozrite Obrázok 4 a Obrázok 8. Prevedte predný a zadný vodič zväzku snímača kyslíka (1, 2) nahor k príslušným konektorom. Priradte správne konektory podľa farby: Čierny do čierneho, sivý do sivého.

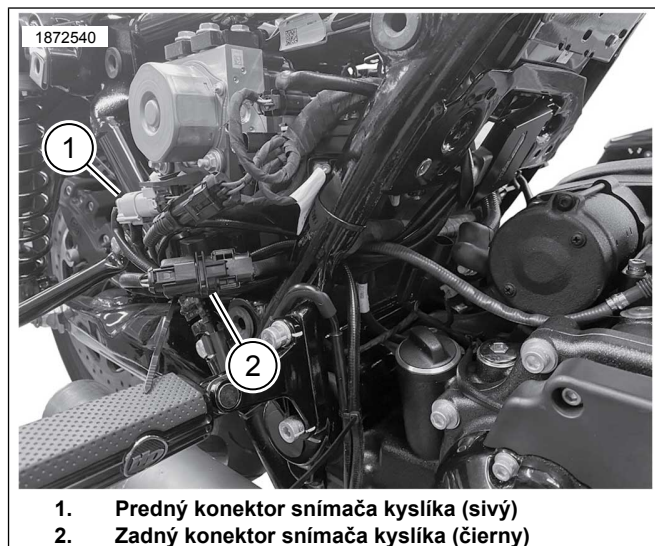

1. Predný konektor snímača kyslíka (sivý)
2. Zadný konektor snímača kyslíka (čierny)

Obrázok 4. Pripojenia hlavného zväzku ATM

13. Pozrite Obrázok 5 . Nainštalujte ATM.

- a. Očistite montážnu plochu utierkou navlhčenou liehom.
- b. Odstráňte vrstvu lepiaceho podkladu a pripevnite dvojité upevňovacie pásky k ATM.
- c. Odstráňte podložku z lepiacej časti pásky Dual Lock a nainštalujte ATM (1) na vonkajšiu stranu priestoru pre batériu, za zadný valec.

- d. Nainštalujte modul pod uhol 10 až 20 stupňov smerom nadol. Ak nevytvoríte tento uhol, pri inštalácii ventilátora CoolFlow (č. dielu 26800128), bude kabeláž ATM bude rušiť inštaláciu ventilátora.

14. **POZNÁMKA**

Podľa potreby zaistíte zväzok káblov pomocou viazacích pásov. Uistite sa, že káble zväzku nebudú zavádzať pri montáži batérie a horného krytu.

Namontujte ATM so zväzkom káblov (1) tak, aby bol otočený k vnútornej strane rámu.

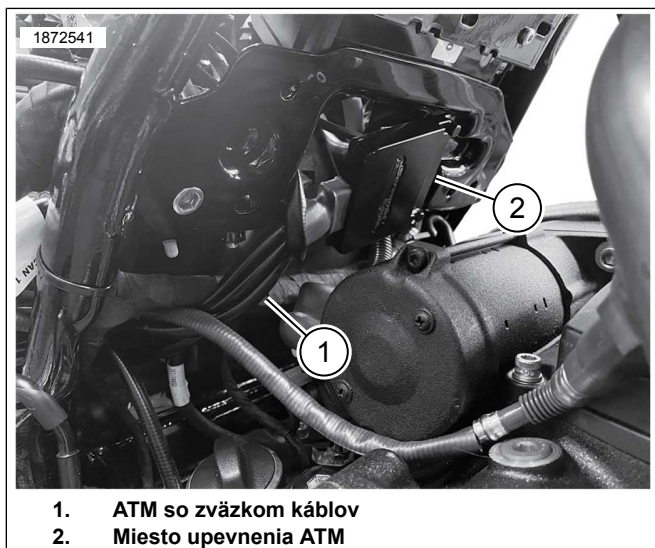

Obrázok 5. Miesto upevnenia ATM

15. **POZNÁMKA**

- Uzemňovacie body sa nachádzajú na pravej a ľavej prednej strane priestoru batérie.
- Uzemňovacie body sú rozdelené na body určené pre elektronické moduly a tie, ktoré sú určené pre svetlá a motory. Čisté body uzemnenia identifikujete podľa vodiča (BK/GR) a zvyčajne sa používajú pre snímače a moduly. K uzemňovaciemu bodu je tiež pripojený záporný kábel batérie spojený s karosériou, ktorý je zvyčajne označený GND1.

Pozrite Obrázok 7 . Uzemňovací kábel ATM vedte a pripevnite k čistému uzemňovaciemu bodu (2). Utiahnite. Krútiaci moment: 6–10 N·m (50–90 in-lbs)

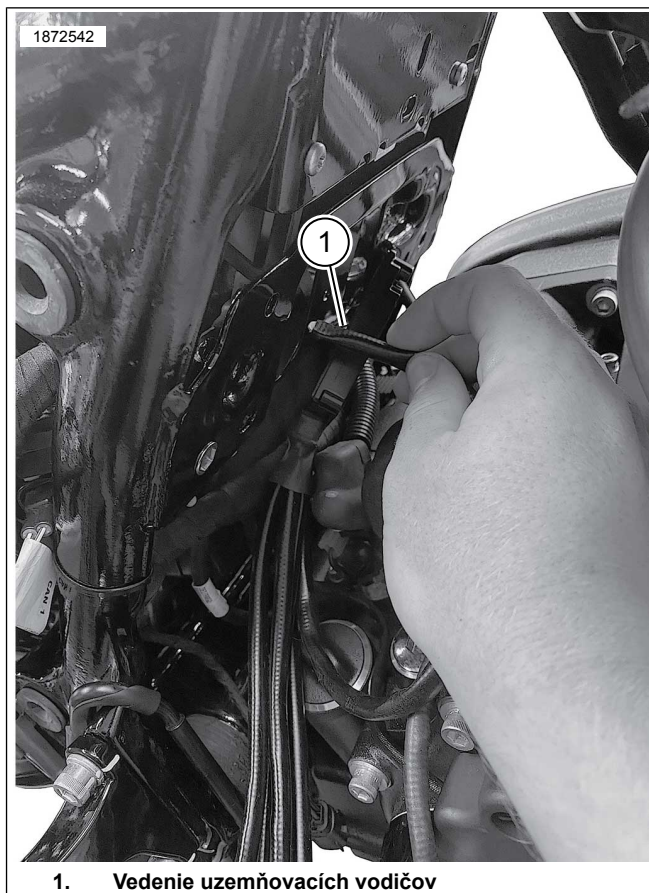

Obrázok 6. Vedenie uzemňovacích vodičov

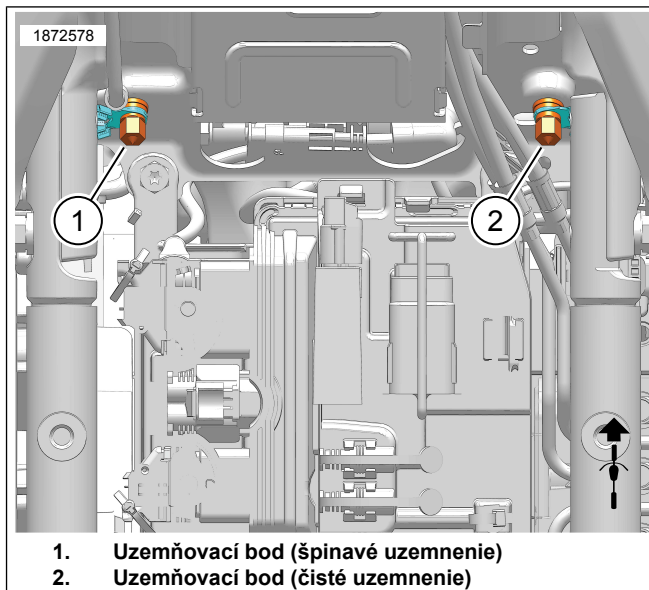

Obrázok 7. Umiestnenia uzemňovacích bodov skrinky batérie

16. Pozrite Obrázok 8. Predný snímač kyslíka (5, dlhý kábel zväzku):

- a. Smerom od predného snímača prevedte a pripevnite zväzok kyslíka pozdĺž vnútornej strany rúry na pravom ráme. Podľa potreby použite viazacie pásky.

- b. Preved'te a zaistite zväzok pozdĺž vnútornej strany spodného rámu smerom ku konektoru snímača kyslíka. Podľa potreby použite viazacie pásky alebo prítomné svorky a príchytky.
- c. Pripojte konektory snímača kyslíka.

17. Zadný snímač kyslíka (4, krátky kábel zväzku):

- a. Pozrite Obrázok 4 a Obrázok 5. Aby ste eliminovali nadmerné uvoľnenie zväzku, nasmerujte zväzok zadného kyslíkového snímača do oblasti bočného krytu pozdĺž rovnakej dráhy ako ostatné konektory.
- b. Zapojte kratší z dvoch konektorov snímača kyslíka na ATM.
- c. Pomocou káblových pásk zaistite zväzky a konektory podľa potreby.

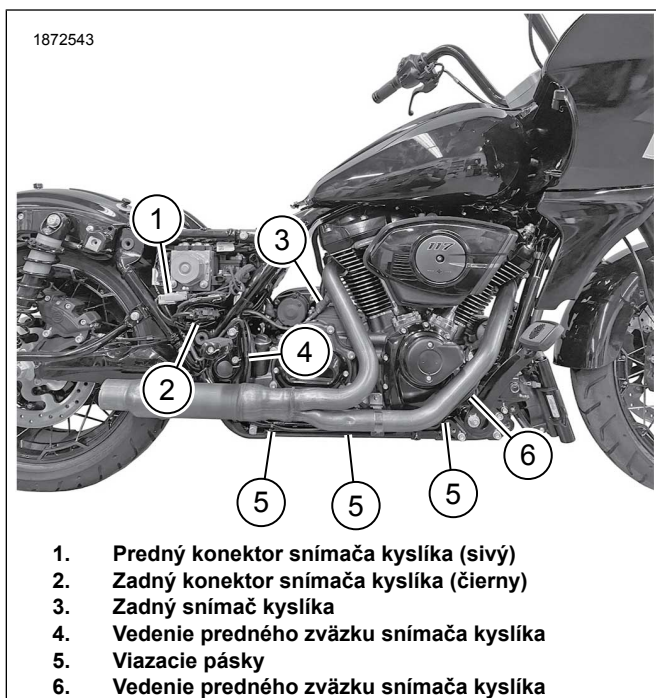

- 1. Predný konektor snímača kyslíka (sivý)
- 2. Zadný konektor snímača kyslíka (čierny)
- 3. Zadný snímač kyslíka
- 4. Vedenie predného zväzku snímača kyslíka
- 5. Viazacie pásky
- 6. Vedenie predného zväzku snímača kyslíka

Obrázok 8. Vedenie zväzku snímača ATM

- 18. Uistite sa, že všetky zväzky aj konektory sú zaistené a že sa nenachádzajú v blízkosti horúcich oblastí.
- 19. Nasad'te na rám prednú opierku nohy a podpery. Pozrite si servisnú príručku.
- 20. Namontujte batériu, ochranný kryt batérie a pripevnite ECM. Pozrite si servisnú príručku.
- 21. Namontujte sedlo. Po namontovaní sedlo nadvihnite a presvedčte sa, či je bezpečne pripevnené. Pozrite si servisnú príručku.
- 22. Namontujte hlavnú poistku. Pozrite si servisnú príručku.
- 23. Namontujte sedlové tašky. Pozrite si servisnú príručku.

- 24. Pozrite Obrázok 9. Montáž dokončíte pomocou ladiaceho prístroja Screamin' Eagle Pro Street Tuner. Pri inštalovaní tejto súpravy stiahnite novú kalibráciu ECM. Pri výbere kalibrácie na stiahnutie pre ladiaci prístroj Screamin' Eagle Pro Street Tuner vyberte v rozbaľovacej ponuke ako možnosť snímača kyslíka položku Wideband (1) (Širokopásmový). Podrobnosti o ladiacom prístroji Screamin' Eagle Pro Street Tuner si môžete prečítať v katalogu Screamin' Eagle Pro alebo môžete kontaktovať predajcu motocyklov Harley-Davidson.

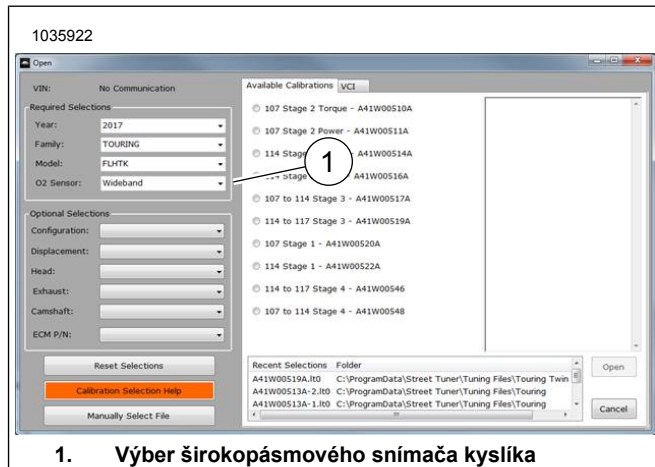

1. Výber širokopásmového snímača kyslíka

Obrázok 9. Výber širokopásmového snímača kyslíka

Širokopásmové snímače kyslíka pre modely Touring

Tabuľka 4. Postihnuté modely

Rok	Model
2014	FLHR, FLHRC, FLHTCU, FLHTCU TC, FLHTK, FLHX, FLXHS, FLHRSE, FLHTKSE, FLHP, FLHTP
2015	FLHR, FLHRC, FLHTCU, FLHTCUL, FLHTK, FLHTKL, FLHX, FLXHS, FLTRX, FLTRXS, FLHTKSE, FLHXSE, FLHP, FLHTP
2016	FLHR, FLHRC, FLHTCU, FLHTCUL, FLHTCUL TC, FLHTCU TC, FLHTK, FLHTKL, FLHX, FLXHS, FLTRU, FLTRX, FLTRXS, FLHTKSE, FLHXSE, FLHP, FLHTP
2017	FLHR, FLHRC, FLHRXS, FLHTCU, FLHTK, FLHTKL, FLHX, FLXHS, FLTRU, FLTRX, FLTRXS, FLHTKSE, FLHXSE, FLHP, FLHTP
2018	FLHR, FLHRC, FLHRXS, FLHTCU, FLHTK, FLHTKL, FLHTK ANV, FLHX, FLXHS, FLXHS ANX, FLHX ANV, FLTRU, FLHTKSE, FLHTKSE, FLHXSE, FLTRXSE, FLHP, FLHTP

Tabuľka 4. Postihnuté modely

Rok	Model
2019	FLHR, FLHRC, FLHRXS, FLHT, FLHTCU, FLHTK, FLHTKL, FLHX, FLHXS, FLTRU, FLTRX, FLTRXS, FLHTKSE, FLHXSE, FLTRXSE, FLHP, FLHTP
2020	FLHR, FLHRXS, FLHT, FLHTK, FLHX, FLHXS, FLTRK, FLTRX, FLTRXS, FLHTKSE, FLHXSE, FLTRXSE, FLHP, FLHTP
2021	FLH, FLHR, FLHRXS, FLHT, FLHTK, FLHX, FLHXS, FLTRK, FLTRX, FLTRXS, FLHTKSE, FLHXSE, FLTRXSE, FLHP, FLHTP
2022	FLHR, FLHRXS, FLHT, FLHTK, FLHX, FLHXS, FLHXST, FLTRK, FLTRX, FLTRXS, FLTRXST, FLHXSE, FLTRKSE, FLTRXSE, FLHP, FLHTP
2023	FLHFB, FLHRXS, FLHTK, FLHTKANV, FLHX, FLHXS, FLHXSANV, FLHXST, FLTRK, FLTRX, FLTRXS, FLTRXSANV, FLTRXST, FLTRKSEANV, FLHP, FLHTP

- Odmontujte sedlové tašky. Pozrite si servisnú príručku.
- Vyberte hlavnú poistku. Pozrite si servisnú príručku.
- Odmontujte sedlo. Pozrite si servisnú príručku.
- Vyberte batériu. Pozrite si servisnú príručku.
- Odstráňte z rámu prednú opierku nohy a podpery. Pozrite si servisnú príručku.

6. **POZNÁMKA**

Poznačte si vedenie zväzku káblov snímača kyslíka a umiestnenie viazacích pásov pozdĺž rámu.

Pozrite Obrázok 10. Odpojte predný (2) a zadný konektor (1) snímača kyslíka.

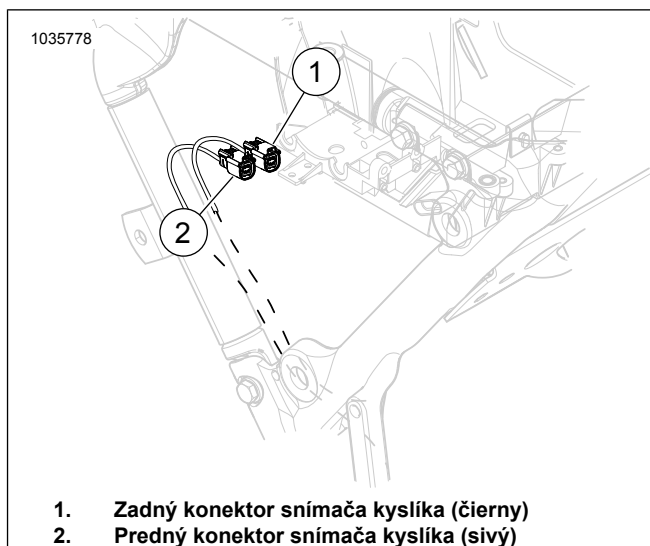

Obrázok 10. Umiestnenie predného a zadného snímača kyslíka

- Demontujte výfukovú sústavu. Pozrite si servisnú príručku.
- Výfukové potrubie:**
 - Modely 2014 – 2016:** Pripravte výfukovú sústavu s vysokým odvodom Screamin Eagle s tlmíči výfuku Street Cannon na montáž snímača kyslíka.

POZNÁMKA

Nevyžadujú sa renovácia výfukovej sústavy Screamin Eagle s vysokým odvodom. Závitý sú vhodný pre širokopásmové snímače kyslíka.

- Modely 2017 a novšie:** Výfukové potrubie renovujte. Použite súpravu nástrojov na vŕtanie a drážkovanie závitú snímača kyslíka vo výfukových plynoch (č. dielu. 14900105) na dokončenie tohto postupu alebo nainštalujte výfukovú sústavu s vysokým odvodom Screamin Eagle s tlmíči výfuku Street Cannon na montáž snímača kyslíka.

9. **POZNÁMKA**

- Nemontujte snímače, ktoré mohli byť poškodené pádom alebo kontaktom s inými súčasťami. Snímací prvok môže byť poškodený.
- Zostavy na výmenu snímača majú závit natretý mazivom proti zadieraniu a nové tesnenie.
- Elektrický konektor musí byť čistý a zbavený dielektrického maziva.

Pozrite si Obrázok 11, Obrázok 52 a Tabuľka 5 Inštalácia širokopásmového snímača kyslíka (2). Použite nástrčného kľúča na snímač kyslíka (č. dielu HD-48262-A) utiahnite nasledujúcim ťahovacím momentom:

Krútiaci moment: 40–60 N·m (29–44 ft-lbs)



Obrázok 11. Umiestnenia snímačov kyslíka (vnútorná strana výfukových potrubí)

10. **POZNÁMKA**

Upevňovacie vedenie širokopásmového snímača sa môže dotýkať krytu prevodovky.

Ak sa snímač kyslíka dotýka krytu prevodovky, namontujte podložky alebo vymedzovací krúžok pod sponu výfuku v strede rámu. Primeraná vzdialenosť odsadenia pomocou podložiek je 0,200 palca.

Namontujte výfukovú sústavu s novými tesneniami výfuku. Pozrite si servisnú príručku.

11. **POZNÁMKA**

ATM má štyri káble a jeden uzemňovací kábel.

Pozrite Obrázok 12. Po vložení ATM do skrinky batérie, upevnite vedenie sivého a čierneho zväzku konektora:

- Začnite v pravom hornom rohu skrinky batérie.
- Presuňte sivý alebo čierny zväzok konektora (1) medzi brzdové hadice (2) a rámovú rúru (3).
- Zväzok konektora posúvajte, dokým nevyjde zo skrinky batérie až do oblasti bočného krytu.
- Zopakujte postup s druhým zväzkom konektora.

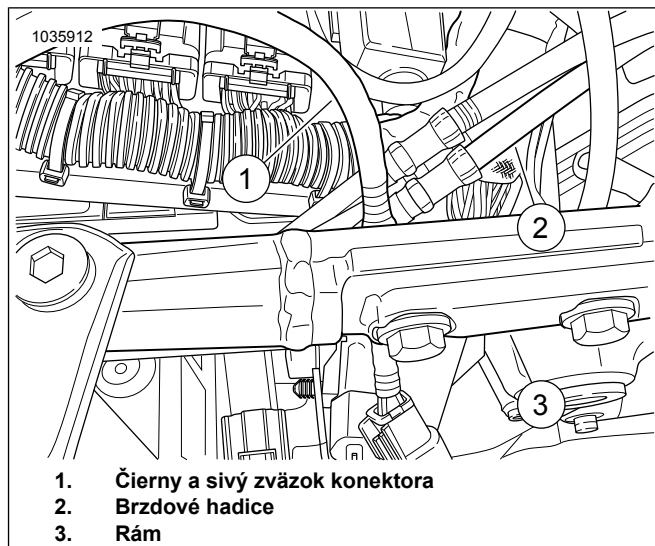

Obrázok 12. Vedenie sivého a čierneho zväzku konektora

12. Pozrite Obrázok 13 a Obrázok 8. Vedte káble sivého (3) a čierneho (1) zväzku poza modul ovládacích prvkov ABS (2) a pripojte ich k hlavnému zväzku. Konektory pripojte podľa farieb: čierny do čierneho a sivý do sivého.

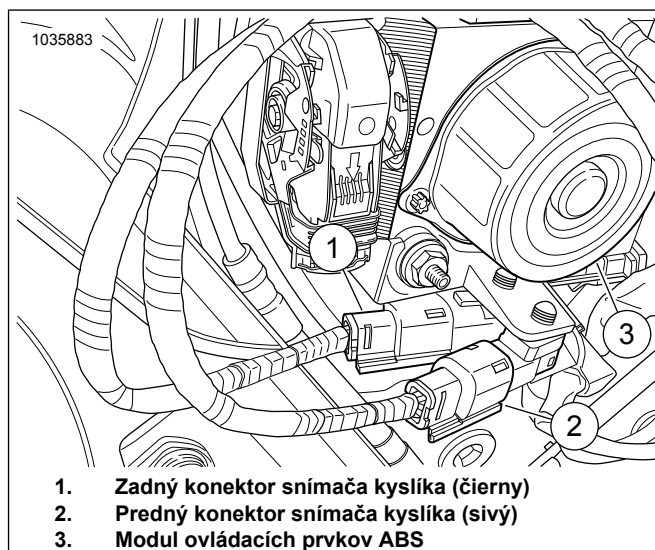

Obrázok 13. Pripojenia hlavného zväzku ATM

13. Pozrite Obrázok 14. Očistite montážnu plochu utierkou navlhčenou liehom. Odstráňte vrstvu lepiaceho podkladu a pripevnite dvojitú upevňovaciu pásku k ATM. Odstráňte vrstvu lepiaceho podkladu na dvojitej upevňovacej páske a pripevnite ATM (1) k zadnej strane skrinky.

14. **POZNÁMKA**

Podľa potreby zaistíte zväzok káblov pomocou viazacích pásov. Uistite sa, že káble zväzku nebudú zavadzať pri montáži batérie a horného krytu.

Namontujte ATM so zväzkom káblov (2) tak, aby bol otočený k vnútornej strane rámu.

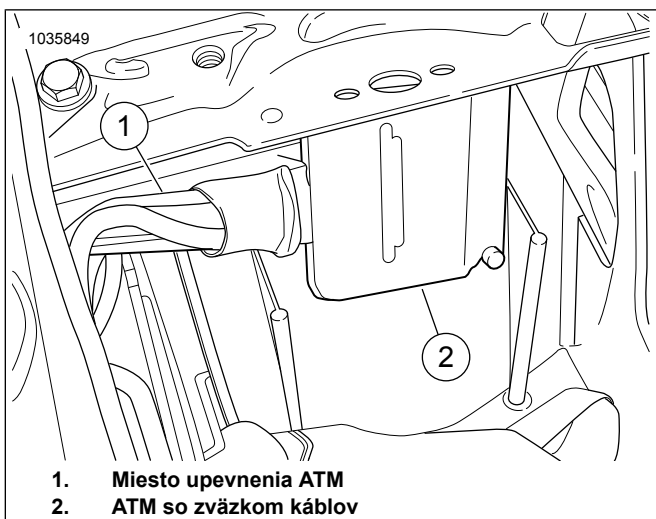

Obrázok 14. Miesto upevnenia ATM

15. **POZNÁMKA**

- Uzemňovacie body sa nachádzajú na pravej a ľavej prednej strane priestoru batérie.
- Uzemňovacie body sú rozdelené na body určené pre elektronické moduly a tie, ktoré sú určené pre svetlá a motory. Uzemňovacie body pre elektronické moduly identifikujte podľa čierozeleného kábla a zvyčajne sa používajú pre snímače alebo moduly. K uzemňovaciemu bodu je tiež pripojený záporný kábel batérie spojený s karosériou, ktorý je zvyčajne označený GND1.

Pozrite Obrázok 15. Uzemňovací kábel ATM vedte a pripevnite k **čistému** uzemňovaciemu bodu (2). Uťahnite uťahovacím momentom:

Krútiaci moment: 6–10 N·m (50–90 in-lbs)

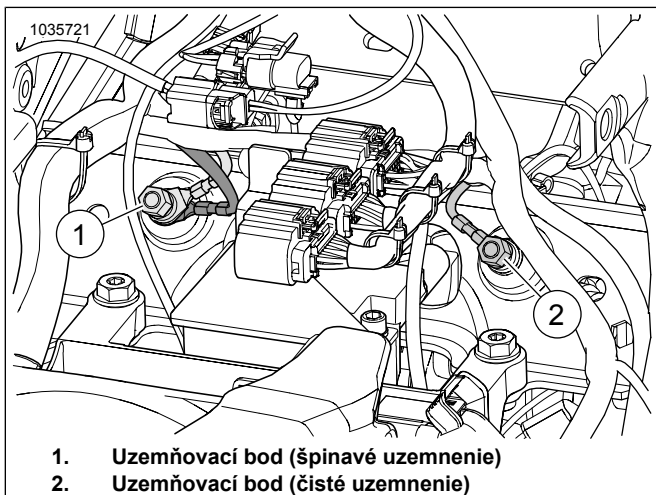

Obrázok 15. Umiestnenia uzemňovacích bodov skrinky batérie

16. Pozrite Obrázok 16. **Predný snímač kyslíka (5, dlhý kábel zväzku):**

- Smerom od predného snímača prevedte a pripevnite zväzok kyslíka pozdĺž vnútornej strany rúry na pravom ráme. Podľa potreby použite viazacie pásky.

- Prevedte a zaistite zväzok pozdĺž vnútornej strany spodného rámu smerom ku konektoru snímača kyslíka. Podľa potreby použite viazacie pásky alebo prítomné svorky a príchytky.
- Pripojte konektory snímača kyslíka.

17. **Zadný snímač kyslíka (4, krátky kábel zväzku):**

- Smerom od predného snímača prevedte a pripevnite zväzok kyslíka pozdĺž hornej časti prevodovky (4). Podľa potreby použite viazacie pásky.
- Od skrinky batérie prevedte a zaistite zväzok ATM smerom ku konektoru snímača kyslíka. Podľa potreby ho zaistite pomocou viazacích pásov.
- Pripojte konektory snímača kyslíka.

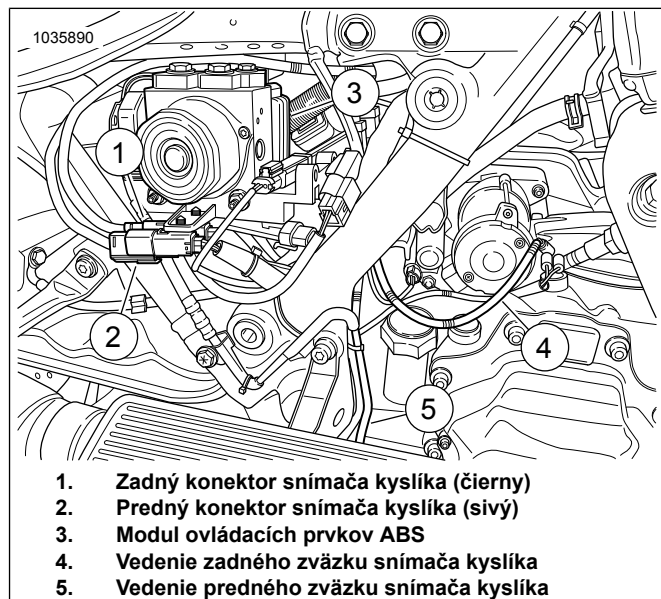

Obrázok 16. Vedenie zväzku snímača ATM

- Uistite sa, že všetky zväzky aj konektory sú zaistené a že sa nenachádzajú v blízkosti horúcich oblastí.
- Nasadte na rám prednú opierku nohy a podpery. Pozrite si servisnú príručku.
- Namontujte batériu, ochranný kryt batérie a pripevnite ECM. Pozrite si servisnú príručku.
- Namontujte sedlo. Po namontovaní sedlo nadvihnite a presvedčite sa, či je bezpečne pripevnené. Pozrite si servisnú príručku.
- Namontujte hlavnú poistku. Pozrite si servisnú príručku.
- Namontujte sedlové tašky. Pozrite si servisnú príručku.

24. Pozrite Obrázok 17. Montáž dokončíte pomocou ladiaceho prístroja Screamin' Eagle Pro Street Tuner. Pri inštalovaní tejto súpravy stiahnete novú kalibráciu ECM. Pri výbere kalibrácie na stiahnutie pre ladiaci prístroj Screamin' Eagle Pro Street Tuner vyberte v rozbaľovacej ponuke ako možnosť snímača kyslíka položku Wideband (1) (Širokopásmový). Podrobnosti o ladiacom prístroji Screamin' Eagle Pro Street Tuner si môžete prečítať v katalógu Screamin' Eagle Pro alebo môžete kontaktovať predajcu motocyklov Harley-Davidson.

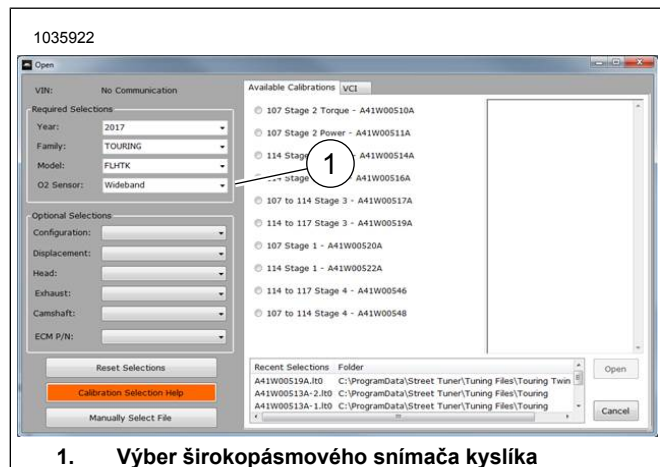

1. Výber širokopásmového snímača kyslíka

Obrázok 17. Výber širokopásmového snímača kyslíka

Širokopásmové snímače kyslíka pre modely Softail 2018 a novšie

1. Vyberte hlavnú poistku. Pozrite si servisnú príručku.
2. Odmontujte sedlo. Pozrite si servisnú príručku.
3. Odstráňte pravý bočný kryt. Pozrite si servisnú príručku.
4. Odpojte kábel od záporného pólu batérie. Pozrite si servisnú príručku.
5. **POZNÁMKA**

Uistite sa, že modul ATM sa nedotýka ostatných súčastí.

Modul umiestnite tak, aby uzemňovací kábel dosiahol po uzemňovací bod.

Pozrite Obrázok 18. Umiestnite modul ATM.

- a. Umiestnite modul ATM (2) k popruhu batérie (1).
- b. Označte umiestnenie modulu.
- c. Modul ATM odoberte.

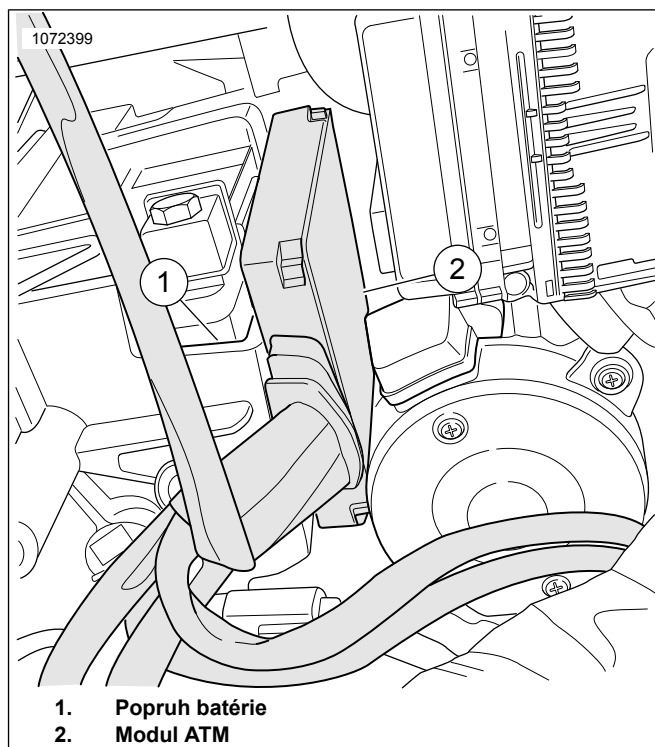

1. Popruh batérie
2. Modul ATM

Obrázok 18. Umiestnenie modulu

6. Pozrite Obrázok 19. Odstráňte popruh batérie (1). Pozrite si servisnú príručku.

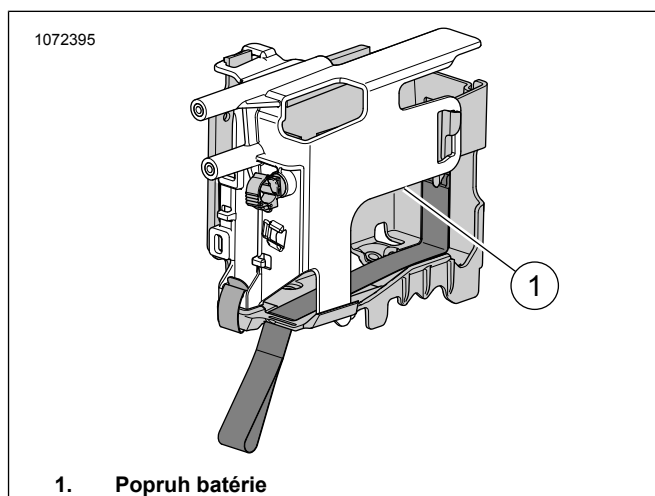

1. Popruh batérie

Obrázok 19. Umiestnenie popruhu batérie

7. **POZNÁMKA**
Poznačte si vedenie zväzku káblov snímača kyslíka a umiestnenie viazacích pásov pozdĺž rámu.

Pozrite Obrázok 20. Odpojte zadný konektor snímača kyslíka (1) od hlavného zväzku.

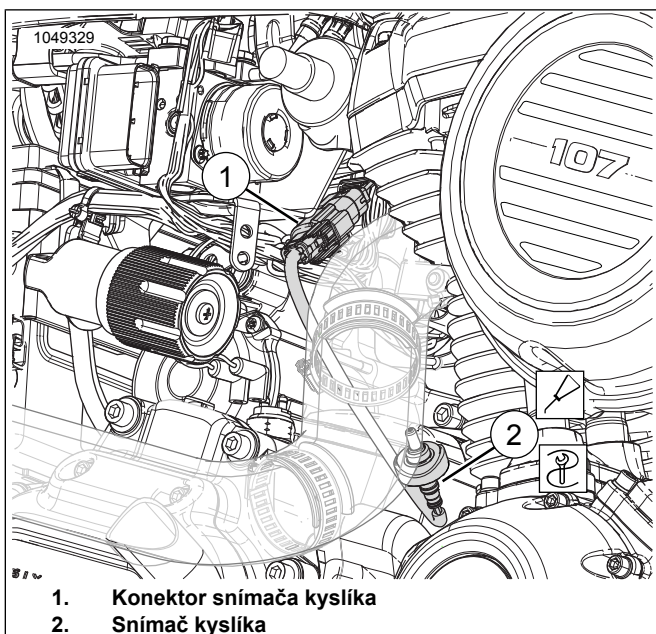

Obrázok 20. Zadný snímač kyslíka

8. **POZNÁMKA**

Poznačte si vedenie zväzku káblov snímača kyslíka a umiestnenie viazacích pásov pozdĺž rámu.

Pozrite Obrázok 21. Odpojte predný konektor snímača kyslíka (1) od hlavného zväzku.

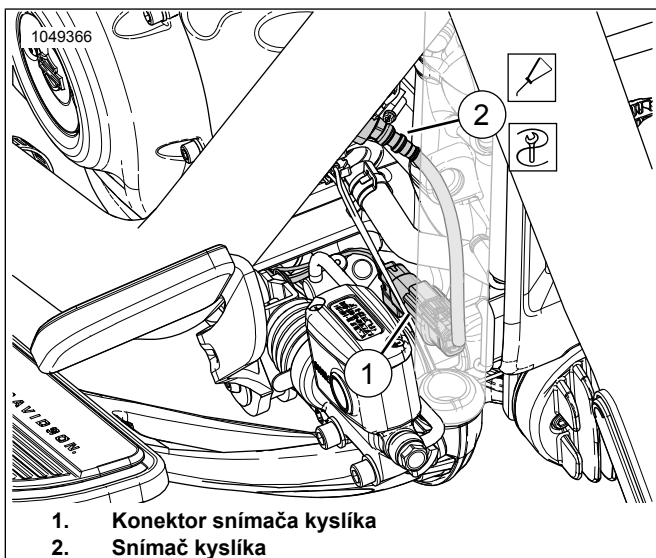

Obrázok 21. Predný snímač kyslíka

9. Demontujte výfukové potrubie. Pozrite si servisnú príručku.

10. Vyvrtajte a nadrážkujte oba porty snímača kyslíku na výfukovej sústave. Na dokončenie postupu použite súpravu nástrojov na vŕtanie a drážkovanie závitu snímača kyslíka vo výfukových plynch (č. dielu 14900150).

11. **POZNÁMKA**

• Nemontujte snímače, ktoré mohli byť poškodené pádom alebo kontaktom s inými súčasťami. Snímací prvok môže byť poškodený.

- Zostavy na výmenu snímača majú závit natretý mazivom proti zadieraniu a nové tesnenie.
- Elektrický konektor musí byť čistý a zbavený dielektrického maziva.

Pozrite si Obrázok 22, Obrázok 52 a Tabuľka 5 Inštalácia širokopásmového snímača kyslíka (2). Použite nástrčného kľúča na snímač kyslíka (č. dielu HD-48262-A) utiahnite nasledujúcim uťahovacím momentom:

Krútiaci moment: 40–60 N·m (29–44 ft·lbs)

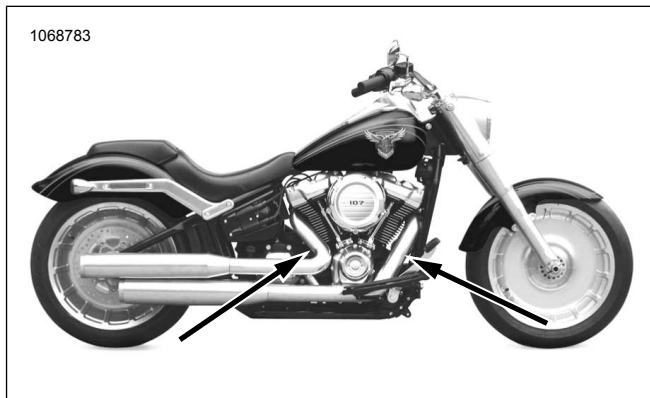

Obrázok 22. Umiestnenia snímačov kyslíka (vnútorná strana výfukových potrubí)

12. Namontujte výfukové potrubie s novými tesneniami výfuku. Pozrite si servisnú príručku.

13. Pozrite Obrázok 19. Namontujte popruh batérie.

- Očistite montážnu plochu utierkou navlhčenou liehom.
- Odstráňte vrstvu lepiaceho podkladu a pripevnite dvojité upevňovacie pásky k ATM.
- Odstráňte vrstvu lepiaceho podkladu na dvojitej upevňovacej páske a pripevnite na označené miesto na popruhu batérie.
- Namontujte ATM na popruh batérie.
- Namontujte popruh batérie.

14. **POZNÁMKA**

Uzemňovací bod sa nachádza pod sedlom na ľavej rámovej rúre.

Uistite sa, že uzemňovací kábel neprekáža pohyb tlmiča.

Pozrite Obrázok 23. Uzemňovací kábel ATM vedte a pripevnite k čistému zadnému uzemňovaciemu bodu (1). Uťahnite uťahovacím momentom:

Krútiaci moment: 6–10 N·m (50–90 in·lbs)

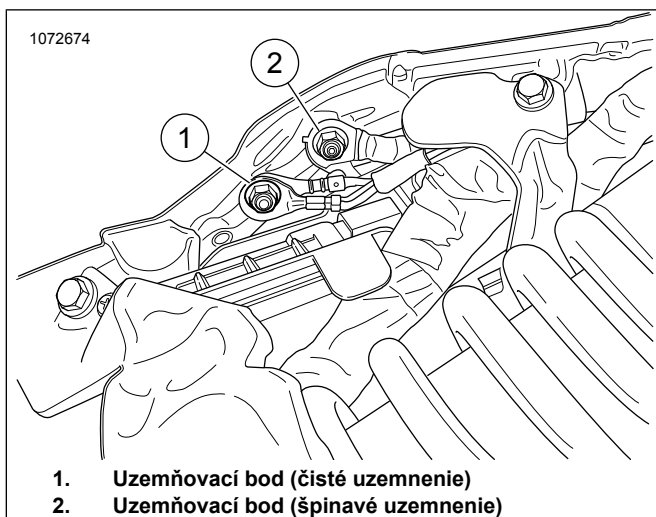

Obrázok 23. Uzemňovací bod na ráme

15. **POZNÁMKA**

Zväzok predĺžovacieho kábla má na jednom konci sivý konektor a na druhom čierny konektor.

Pripojte súpravu zväzku predĺžovacieho kábla pre širokopásmový snímač kyslíka (č. dielu 69201830) k zostave zväzku ATM. Konektory pripojte podľa farieb: sivý do sivého.

16. Pozrite Obrázok 24 a Obrázok 25. Prevedte predný zväzok kyslíka so sivým konektorom (4) von z priestoru batérie:

- Nájdite hlavný zväzok (6).
- Povedte zväzok (4) so sivým konektorom pozdĺž hlavného zväzku k prednému konektoru hlavného zväzku (9).
- Zapojte konektory snímača kyslíka podľa farieb: čierny do čierneho.
- Zväzok pripevnite podľa potreby k vnútornej strane pravej rámovej rúry (8) pomocou viazacích pásov.

17. Povedte čierny konektor zväzku (2) k hlavnému zväzku. Konektory pripojte podľa farieb: čierny do čierneho.

18. **Predný snímač kyslíka (dlhý kábel zväzku):**

- Prevedte predný zväzok konektora snímača kyslíka (5) von z priestoru batérie.
- Nájdite hlavný zväzok (6).
- Prevedte zväzok (5) pozdĺž hlavného zväzku k prednému snímaču kyslíka (7).
- Pripojte konektory snímača.
- Zväzok pripevnite podľa potreby k vnútornej strane pravej rámovej rúry (8) pomocou viazacích pásov.

19. **Zadný snímač kyslíka (krátky kábel zväzku):**

- Povedte zväzok pozdĺž hornej časti prevodovky.

- Pripojte konektory snímača (3).
- Podľa potreby ho zaistíte pomocou viazacích pásov.

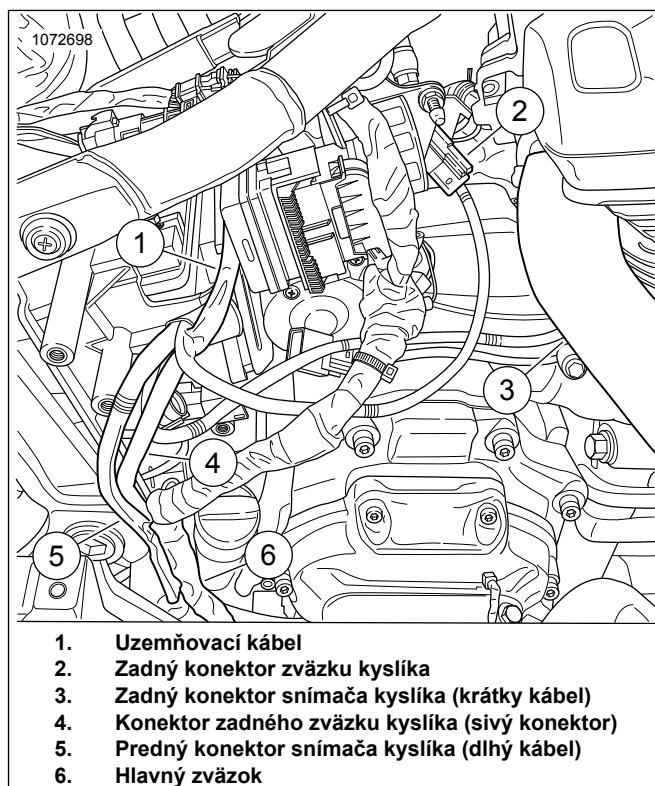

Obrázok 24. Vedenie zväzku ATM

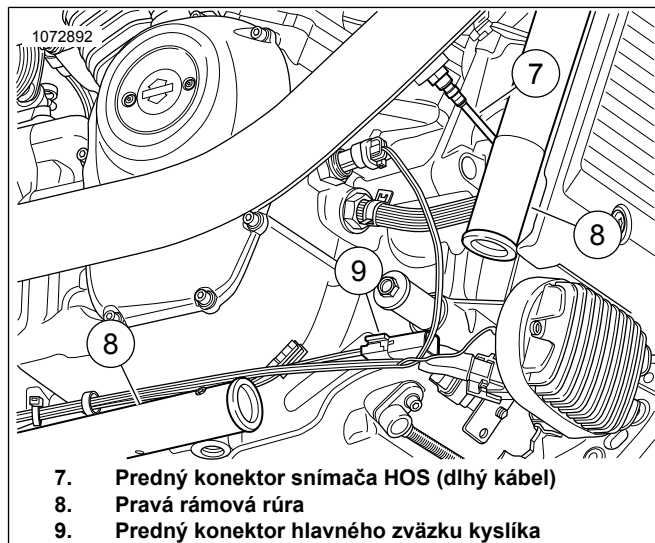

Obrázok 25. Vedenie predného zväzku ATM (časti boli kvôli prehľadnosti odstránené)

20. Uistite sa, že všetky zväzky aj konektory sú zaistené a že sa nenachádzajú v blízkosti horúcich oblastí.

21. Pripojte záporný kábel batérie. Pozrite si servisnú príručku.

22. Namontujte pravý bočný kryt. Pozrite si servisnú príručku.

23. Namontujte sedlo. Po namontovaní sedlo nadvihnite a presvedčite sa, či je bezpečne pripevnené. Pozrite si servisnú príručku.

24. Namontujte hlavnú poistku. Pozrite si servisnú príručku.

25. Pozrite Obrázok 26. Montáž dokončíte pomocou ladiaceho prístroja Screamin' Eagle Pro Street Tuner. Pri inštalovaní tejto súpravy stiahnite novú kalibráciu ECM. Pri výbere kalibrácie na stiahnutie pre ladiaci prístroj Screamin' Eagle Pro Street Tuner vyberte v rozbaľovacej ponuke ako možnosť snímača kyslíka položku Wideband (1) (Širokopásmový). Podrobnosti o ladiacom prístroji Screamin' Eagle Pro Street Tuner si môžete prečítať v katalógu Screamin' Eagle Pro alebo môžete kontaktovať predajcu motocyklov Harley-Davidson.

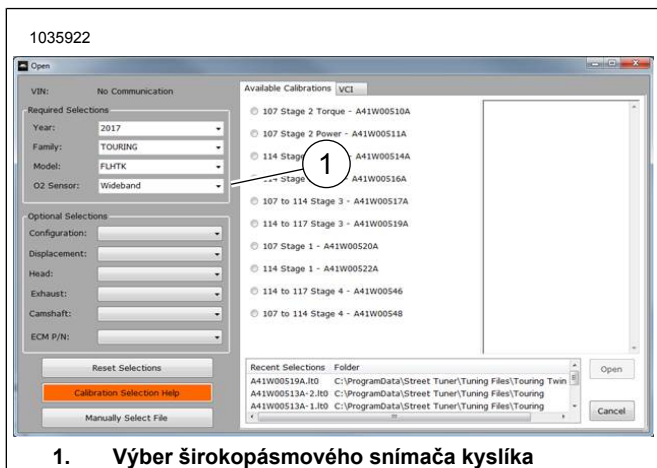

1. Výber širokopásmového snímača kyslíka

Obrázok 26. Výber širokopásmového snímača kyslíka

Širokopásmové snímače kyslíka pre modely Softail 2016 – 2017

1. Vyberte hlavnú poistku. Pozrite si servisnú príručku.
2. Odmontujte sedlo. Pozrite si servisnú príručku.
3. Vyberte batériu. Pozrite si servisnú príručku.
4. Pozrite Obrázok 27. Odstráňte ochranný kryt batérie. Pozrite si servisnú príručku.

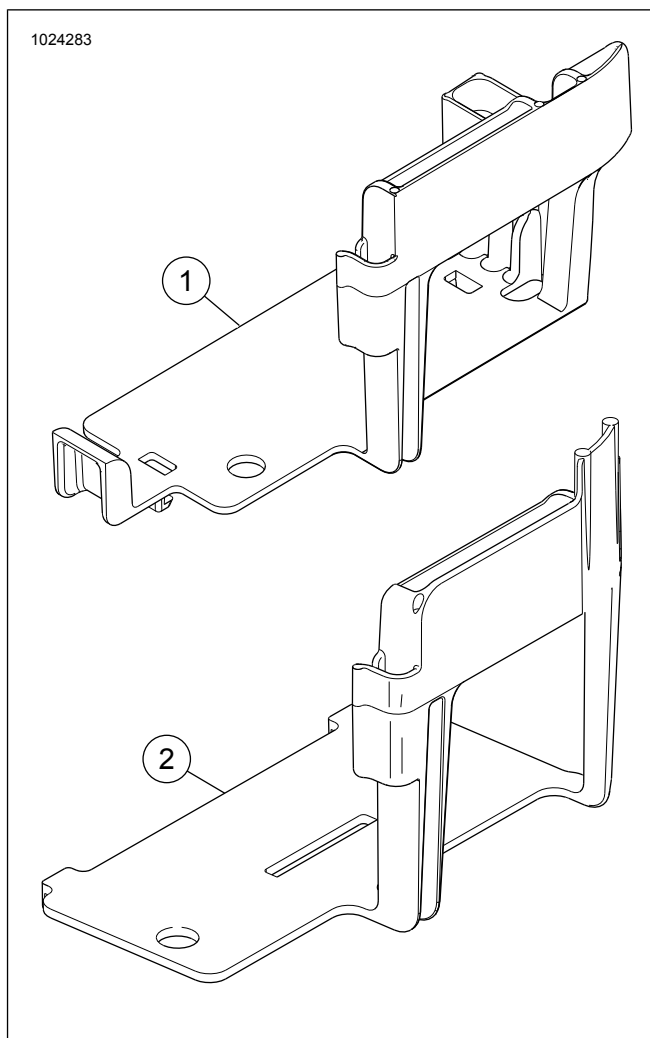

Obrázok 27. Neupravovaný ochranný kryt batérie modelu Softail

5. POZNÁMKA

Ochranný kryt batérie **musíte** upraviť, aby udržal ATM. Spevňovacie prvky úplne neodrežte. Odrežte iba požadované časti tak, ako je uvedené v pokynoch. Ak odrežete príliš, narušíte celistvosť štruktúry ochranného krytu batérie.

Odporúčame použiť ručnú vítačku s rezným kotúčom.

Pozrite Obrázok 28, Obrázok 29 a Obrázok 30. Odrežte spevňovacie prvky (1 a 2) krytu.

- a. Umiestnite modul ATM do ochranného krytu batérie.
- b. Označte si obrys zväzku ATM na prednej časti. Tiež označte hĺbku vedľajšieho spevňovacieho prvku.

1020673

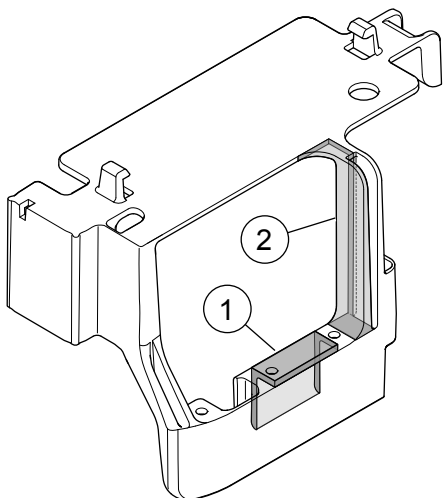

1. Horný spevňovací prvok
2. Vedľajší spevňovací prvok

Obrázok 28. Označené časti, ktoré treba odrezat'

1020672

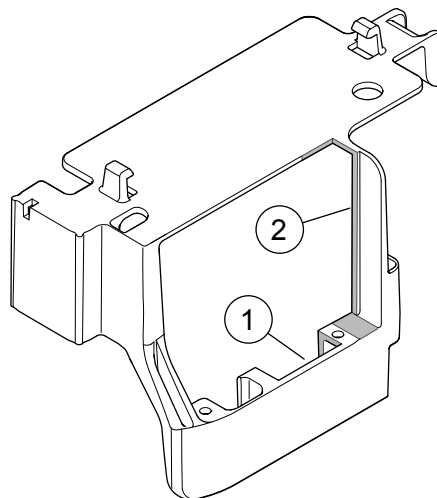

1. Horný spevňovací prvok
2. Vedľajší spevňovací prvok

Obrázok 30. Orezaná zadná časť ochranného krytu

1020668

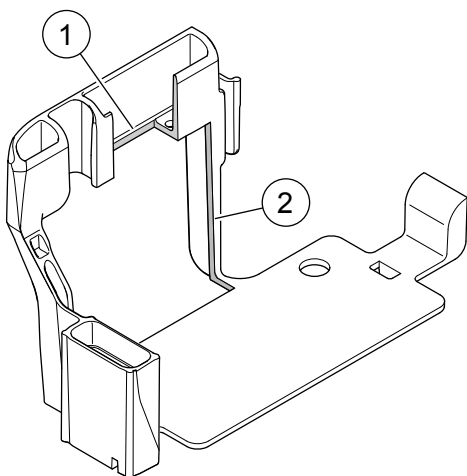

1. Horný spevňovací prvok
2. Vedľajší spevňovací prvok

Obrázok 29. Orezaná predná časť ochranného krytu

6. *POZNÁMKA*

Poznačte si vedenie zväzku káblov snímača kyslíka a umiestnenie viazacích pásov pozdĺž rámu.

Pozrite Obrázok 31 . Odpojte zadné konektory snímača kyslíka (1) od hlavného zväzku.

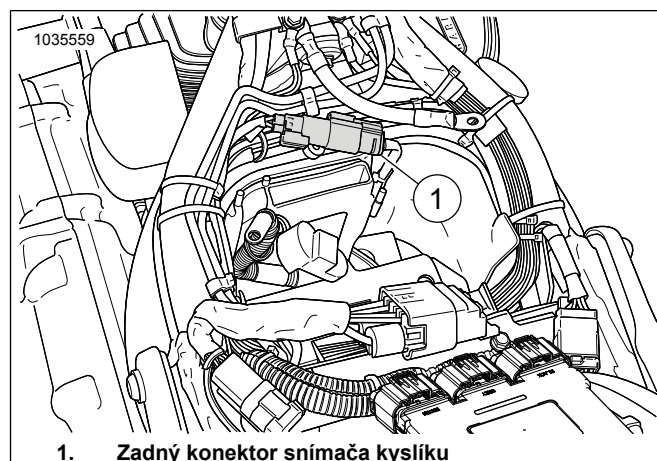

1. Zadný konektor snímača kyslíku

Obrázok 31. Umiestnenie zadného snímača kyslíku

7. *POZNÁMKA*

Poznačte si vedenie zväzku káblov snímača kyslíka a umiestnenie viazacích pásov pozdĺž rámu.

Pozrite Obrázok 32. Otvorte predný kryt regulátora napätia a odpojte predný konektor snímača kyslíka (1). Odstráňte kryt konektora z ochranného krytu.

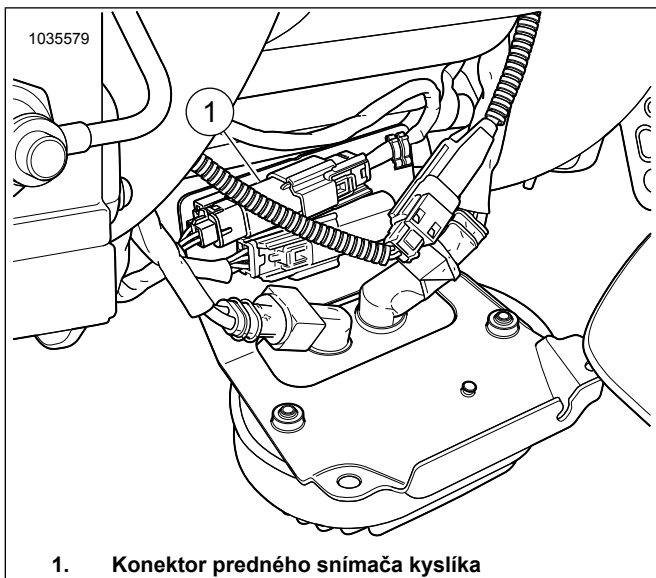

1. Konektor predného snímača kyslíka

Obrázok 32. Umiestnenie predného snímača kyslíka

8. Demontujte výfukové potrubie. Pozrite si servisnú príručku.

9. **POZNÁMKA**

- Nemontujte snímače, ktoré mohli byť poškodené pádom alebo kontaktom s inými súčastami. Snímací prvok môže byť poškodený.
- Zostavy na výmenu snímača majú závity natreté mazivom proti zadieraniu a nové tesnenie.
- Elektrický konektor musí byť čistý a zbavený dielektrického maziva.

Pozrite si Obrázok 33, Obrázok 52 a Tabuľka 5 Inštalácia širokopásmového snímača kyslíka (2). Použite nástrčného kľúča na snímač kyslíka (č. dielu HD-48262-A) utiahnite nasledujúcim ťahovacím momentom:

Krútiaci moment: 40–60 N·m (29–44 ft-lbs)



Obrázok 33. Umiestnenia snímačov kyslíka (vnútorná strana výfukových potrubí)

10. Namontujte výfukové potrubie s novými tesneniami výfuku. Pozrite si servisnú príručku.

11. Namontujte ochranný kryt batérie s ATM. Podľa potreby upravte jeho polohu.

12.

POZNÁMKA

Uzemňovací bod sa nachádza v prednej časti priestoru batérie.

Pozrite Obrázok 34 . Pripojte uzemňovací kábel ATM k čistému uzemňovaciemu bodu. Utiahnite ťahovacím momentom:

Krútiaci moment: 6–10 N·m (50–90 in-lbs)

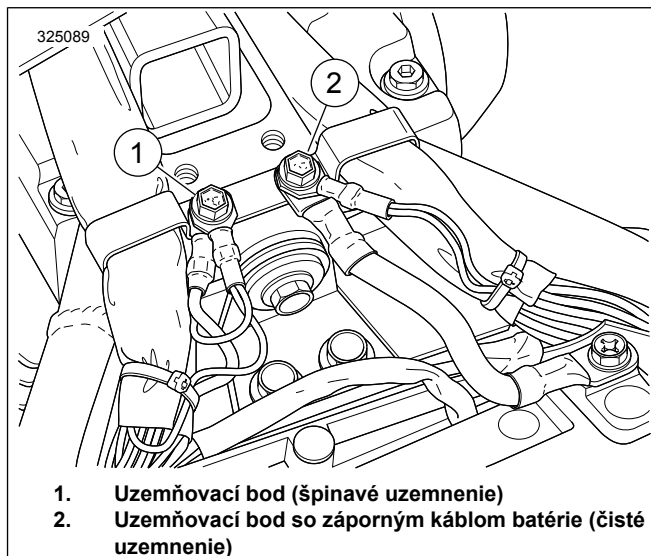

1. Uzemňovací bod (špinavé uzemnenie)
2. Uzemňovací bod so záporným káblom batérie (čisté uzemnenie)

Obrázok 34. Umiestnenia uzemňovacích bodov skrinky batérie

13. Pripojte súpravu zväzku predĺžovacieho kábla pre širokopásmový snímač kyslíka (č. dielu 69201704) k zostave zväzku ATM. Konektory pripojte podľa farieb: sivý do sivého.

14. Pozrite Obrázok 35. Povedzte sivý konektor zväzku von z priestoru batérie:

- Nájdite hlavný zväzok (3).
- Povedzte zväzok so sivým konektorom pozdĺž hlavného zväzku (2) k prednému konektoru hlavného zväzku.
- Konektory pripojte podľa farieb (1): sivý do sivého.
- Zväzok pripevnite podľa potreby k vnútornej strane hlavného zväzku pomocou viazacích pásov.

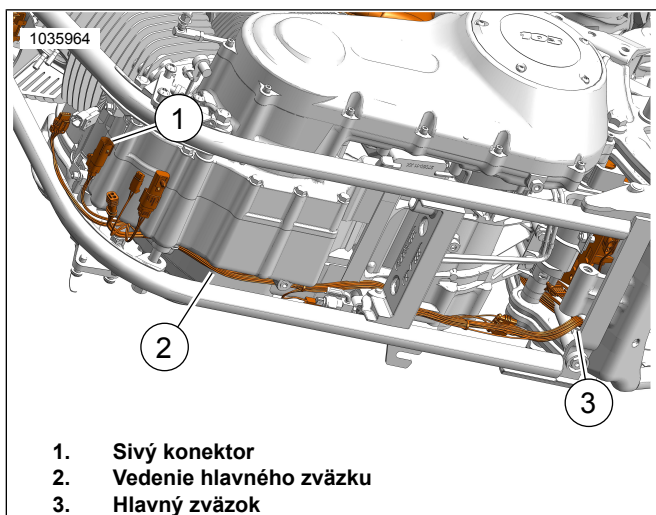

1. Sivý konektor
2. Vedenie hlavného zväzku
3. Hlavný zväzok

Obrázok 35. Vedenie zväzku

15. **POZNÁMKA**

Uistite sa, že káble zväzku nebudú zavádzať pri montáži batérie a ochranného krytu.

Pozrite Obrázok 31 . Povedte čierny konektor zväzku k hlavnému zväzku. Konektory pripojte podľa farieb: čierny do čierneho.

16. Pozrite Obrázok 36. **Predný snímač kyslíka (dlhý kábel zväzku):**

- a. Povedte konektor zväzku von z priestoru batérie.
- b. Nájdite hlavný zväzok (2).
- c. Prevedte zväzok pozdĺž hlavného zväzku (1) k prednému konektoru snímača kyslíka.
- d. Pripojte konektory snímača.
- e. Zväzok pripevnite podľa potreby k vnútornej strane hlavného zväzku pomocou viazacích pásov.

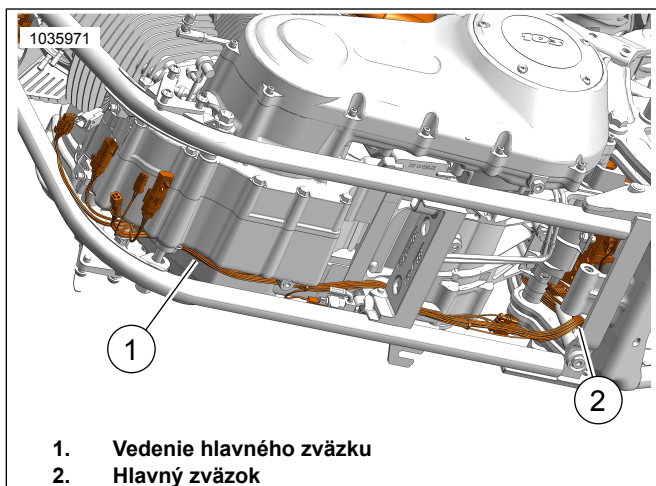

1. Vedenie hlavného zväzku
2. Hlavný zväzok

Obrázok 36. Vedenie zväzku

17. **Zadný snímač kyslíka (krátky kábel zväzku):**

- a. Povedte zväzok pozdĺž hornej časti prevodovky do oblasti spínača neutrálu.
- b. Pripojte konektory snímača.
- c. Podľa potreby ho zaistíte pomocou viazacích pásov.

18. Uistite sa, že všetky zväzky aj konektory sú zaistené a že sa nenachádzajú v blízkosti horúcich oblastí.

19. Namontujte batériu. Pozrite si servisnú príručku.

20. Namontujte sedlo. Po namontovaní sedlo nadvihnite a presvedčte sa, či je bezpečne pripevnené. Pozrite si servisnú príručku.

21. Namontujte hlavnú poistku. Pozrite si servisnú príručku.

22. Pozrite Obrázok 37. Montáž dokončíte pomocou ladiaceho prístroja Screamin' Eagle Pro Street Tuner. Pri inštalovaní tejto súpravy stiahnite novú kalibráciu ECM. Pri výbere kalibrácie na stiahnutie pre ladiaci prístroj Screamin' Eagle Pro Street Tuner vyberte v rozbalovacej ponuke ako možnosť snímača kyslíka položku Wideband (1) (Širokopásmový). Podrobnosti o ladiacom prístroji Screamin' Eagle Pro Street Tuner si môžete prečítať v katalógu Screamin' Eagle Pro alebo môžete kontaktovať predajcu motocyklov Harley-Davidson.

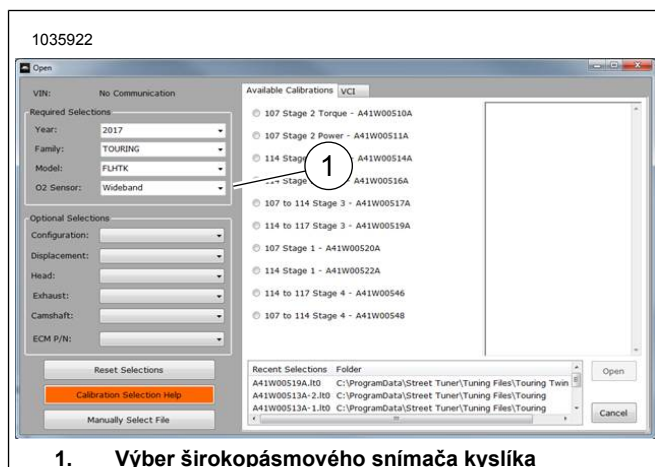

1. **Výber širokopásmového snímača kyslíka**

Obrázok 37. Výber širokopásmového snímača kyslíka

Širokopásmové snímače kyslíka pre modely Dyna

1. Vyberte hlavnú poistku. Pozrite si servisnú príručku.
2. Odmontujte sedlo. Pozrite si servisnú príručku.
3. Odstráňte batériu a skrinku batérie. Pozrite si servisnú príručku.

4. **POZNÁMKA**

Poznačte si vedenie zväzku káblov snímača kyslíka a umiestnenie viazacích pásov pozdĺž rámu.

Pozrite Obrázok 38 . Odpojte zadné konektory snímača kyslíka (1) od hlavného zväzku.

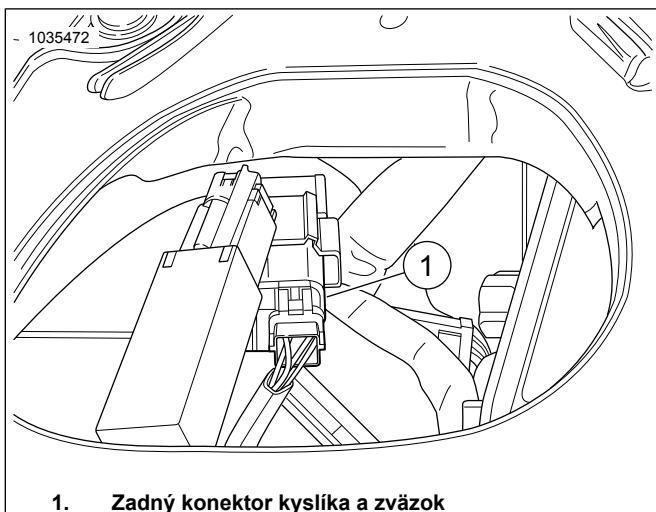

Obrázok 38. Umiestnenie zadného snímača kyslíku

5. **POZNÁMKA**

Poznačte si vedenie zväzku káblov snímača kyslíka a umiestnenie viazacích pásov pozdĺž rámu.

Pozrite Obrázok 39 . Otvorte predný kryt elektrickej skrinky a odpojte predný konektor snímača kyslíka (2). Odstráňte kryt konektora z ochranného krytu.

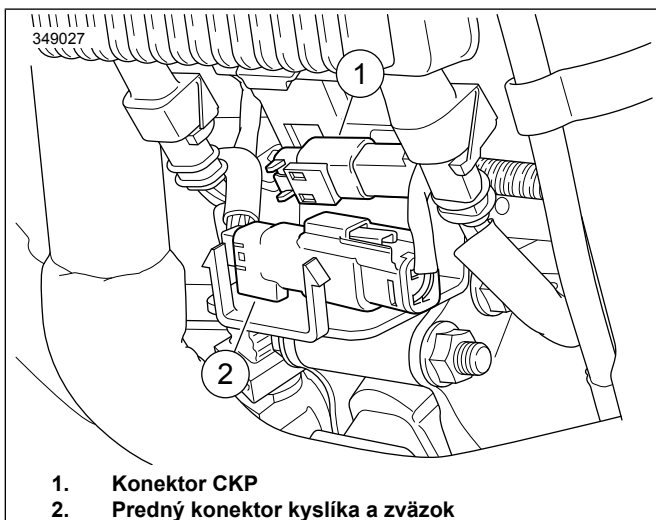

Obrázok 39. Umiestnenie predného snímača kyslíku

6. Demontujte výfukové potrubie. Pozrite si servisnú príručku.

7. **POZNÁMKA**

- Nemontujte snímače, ktoré mohli byť poškodené pádom alebo kontaktom s inými súčasťami. Snímací prvok môže byť poškodený.
- Zostavy na výmenu snímača majú závity natreté mazivom proti zadieraniu a nové tesnenie.
- Elektrický konektor musí byť čistý a zbavený dielektrického maziva.

Pozrite časti Obrázok 40, Obrázok 52 a Tabuľka 5. Na hlavu výfuku (č. dielu 64884-09A, namontuje širokopásmové snímače kyslíka (2). Použite nástrčného kľúča na snímač kyslíka (č. dielu HD-48262-A) utiahnite nasledujúcim uťahovacím momentom:

Krútiaci moment: 40–60 N·m (29–44 ft·lbs)



Obrázok 40. Umiestnenia snímačov kyslíka (vnútorná strana výfukových potrubí)

8. Namontujte výfukové potrubia s novými tesneniami výfuku. Pozrite si servisnú príručku.

9. **POZNÁMKA**

ATM má štyri káble a jeden uzemňovací kábel. Namontujte ATM so zväzkom káblov tak, aby bol otočený k chrbátu rámu.

Pozrite Obrázok 41. Očistite montážnu plochu utierkou navlhčenou liehom. Odstráňte vrstvu lepiaceho podkladu a pripevnite dvojitú upevňovaciu pásku k ATM. Odstráňte vrstvu lepiaceho podkladu na dvojitej upevňovacej páske a pripevnite ATM k chrbátu rámu.

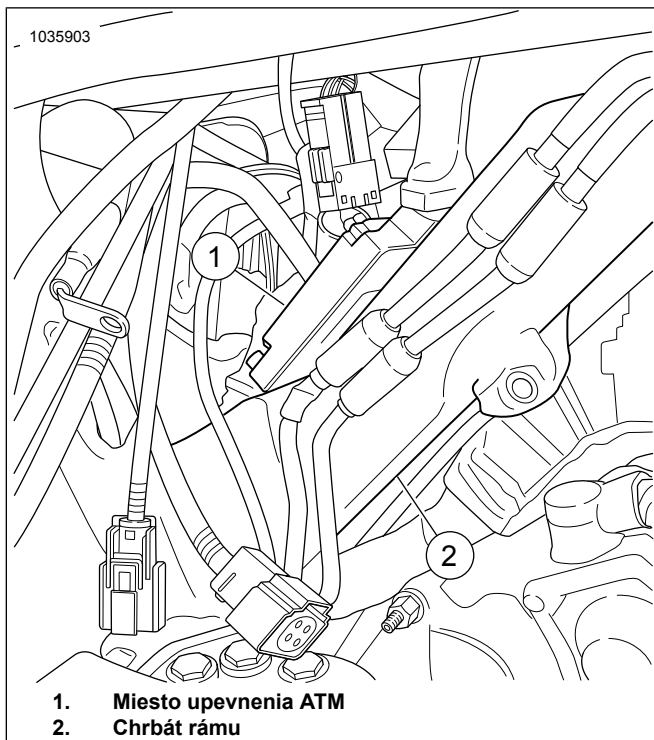

Obrázok 41. Miesto upevnenia ATM

10. POZNÁMKA

- Uzemňovací bod sa nachádza pod sedlom, na pravej strane a hornej zadnej strane priestoru batérie.
- Uistite sa, že zväzok nebude zavadzať pri montáži batérie a ochranného krytu.
- **Uzemnenie:** Uzemnenia sa rozdeľujú na tzv. čisté a špinavé. Čisté body uzemnenia identifikujete podľa vodiča (BK/GR) a zvyčajne sa používajú pre snímače a moduly.

Pozrite Obrázok 42 . Uzemňovací kábel ATM vedte a pripevnite k **čistému** uzemňovaciemu bodu (1). Uťahnite.

Krútiaci moment: 6–10 N·m (50–90 in·lbs)

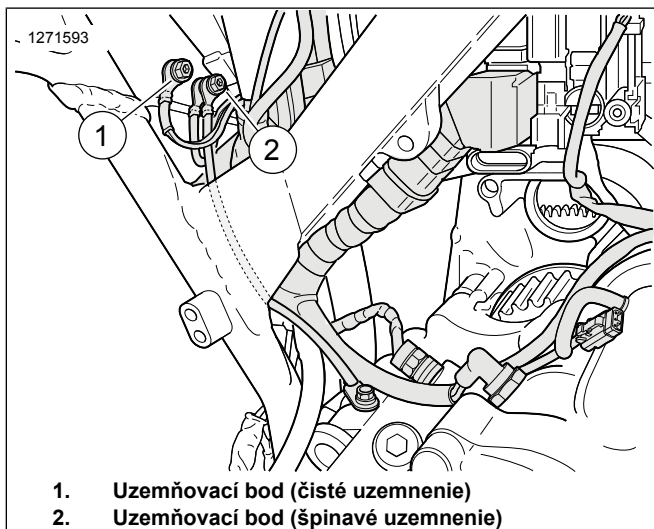

Obrázok 42. Umiestnenia uzemňovacích bodov skrinky batérie

11. Pripojte súpravu zväzku predĺžovacieho kábla pre širokopásmový snímač kyslíka (č. dielu 69201704) k zostave zväzku ATM. Konektory pripojte podľa farieb: sivý do sivého.

12. Pozrite Obrázok 43. Povedte sivý konektor zväzku von zo zadnej časti priestoru batérie:

- Nájdite hlavný zväzok (1) vedúci ku krytu zväzku (2).
- Povedte zväzok so sivým konektorom pozdĺž krytu hlavného zväzku k prednému konektoru hlavného zväzku.
- Konektory pripojte podľa farieb (3): sivý do sivého.
- Zväzok pripevnite podľa potreby k vnútornej strane krytu zväzku (2) pomocou viazacích pásov.

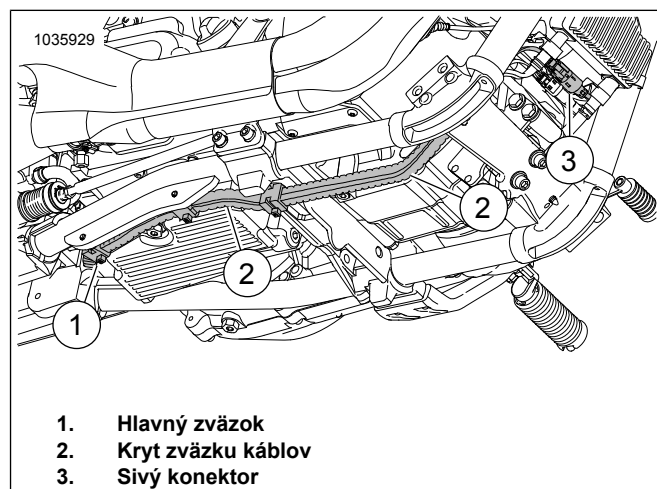

Obrázok 43. Kryt zväzku káblov

13. POZNÁMKA

Uistite sa, že káble zväzku nebudú zavadzať pri montáži batérie a ochranného krytu.

Pozrite Obrázok 38 . Povedte čierny konektor zväzku k hlavnému zväzku. Konektory pripojte podľa farieb: čierny do čierneho.

14. Pozrite Obrázok 44. **Predný snímač kyslíka (dlhý kábel zväzku):**

- Povedte konektor zväzku von zo zadnej časti priestoru batérie.
- Nájdite hlavný zväzok (1) vedúci ku krytu zväzku (2).
- Prevedte zväzok pozdĺž krytu hlavného zväzku (2) ku konektoru predného snímača kyslíka.
- Pripojte konektory snímača.
- Zväzok pripevnite podľa potreby k vnútornej strane krytu zväzku (2) pomocou viazacích pásov.

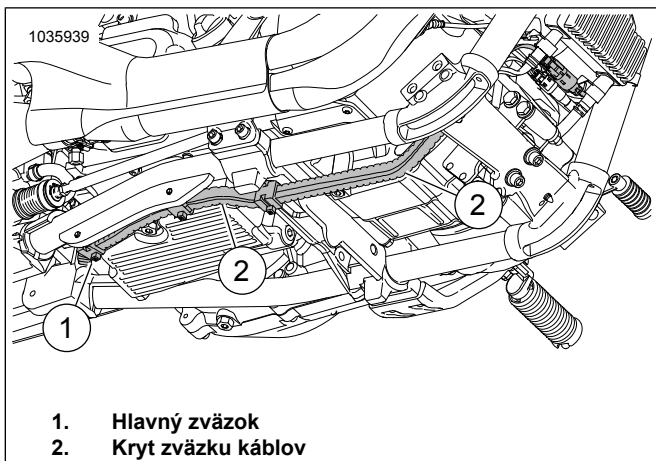

1. Hlavný zväzok
2. Kryt zväzku káblov

Obrázok 44. Kryt zväzku káblov

15. Zadný snímač kyslíka (krátky kábel zväzku):

- a. Povedte zväzok pozdĺž hornej časti prevodovky do oblasti spínača neutrálu.
- b. Pripojte konektory snímača.
- c. Podľa potreby ho zaistíte pomocou viazacích pásov.

16. Uistite sa, že všetky zväzky aj konektory sú zaistené a že sa nenachádzajú v blízkosti horúcich oblastí.

17. Namontujte ochranný kryt batérie a batériu. Pozrite si servisnú príručku.

18. Namontujte sedlo. Po namontovaní sedlo nadvihnite a presvedčíte sa, či je bezpečne pripevnené. Pozrite si servisnú príručku.

19. Namontujte hlavnú poistku. Pozrite si servisnú príručku.

20. Pozrite Obrázok 45. Montáž dokončíte pomocou ladiaceho prístroja Screamin' Eagle Pro Street Tuner. Pri inštalovaní tejto súpravy stiahnite novú kalibráciu ECM. Pri výbere kalibrácie na stiahnutie pre ladiaci prístroj Screamin' Eagle Pro Street Tuner vyberte v rozbaľovacej ponuke ako možnosť snímača kyslíka položku Wideband (1) (Širokopásmový). Podrobnosti o ladiacom prístroji Screamin' Eagle Pro Street Tuner si môžete prečítať v katalógu Screamin' Eagle Pro alebo môžete kontaktovať predajcu motocyklov Harley-Davidson.

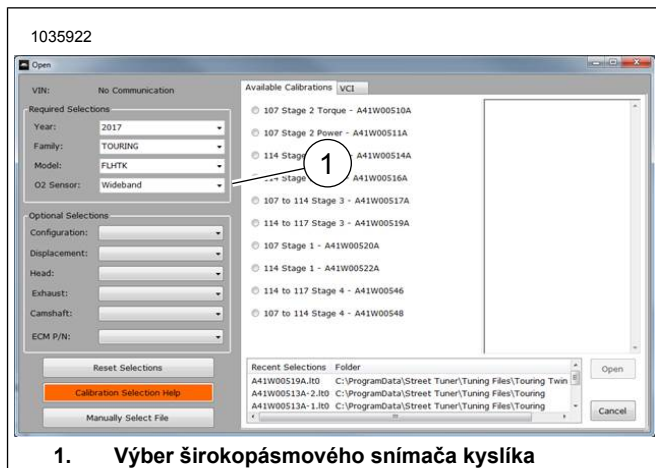

1. Výber širokopásmového snímača kyslíka

Obrázok 45. Výber širokopásmového snímača kyslíka

Širokopásmové snímače kyslíka pre modely Sportster

Čaká sa na schválenie regulačnými úradmi. Informácie o produkte nájdete na adrese: www.harley-davidson.com/shop/screamin-eagle

1. Vyberte hlavnú poistku. Pozrite si servisnú príručku.
2. Odmontujte sedlo. Pozrite si servisnú príručku.
3. Odstráňte ľavý bočný kryt. Pozrite si servisnú príručku.
4. Odpojte kábel od záporného pólu batérie. Pozrite si servisnú príručku.

5. **POZNÁMKA**
Poznačte si vedenie zväzku káblov snímača kyslíka a umiestnenie viazacích pásov pozdĺž rámu.

Pozrite Obrázok 46. Odpojte zadný konektor snímača kyslíka (3) od hlavného zväzku.

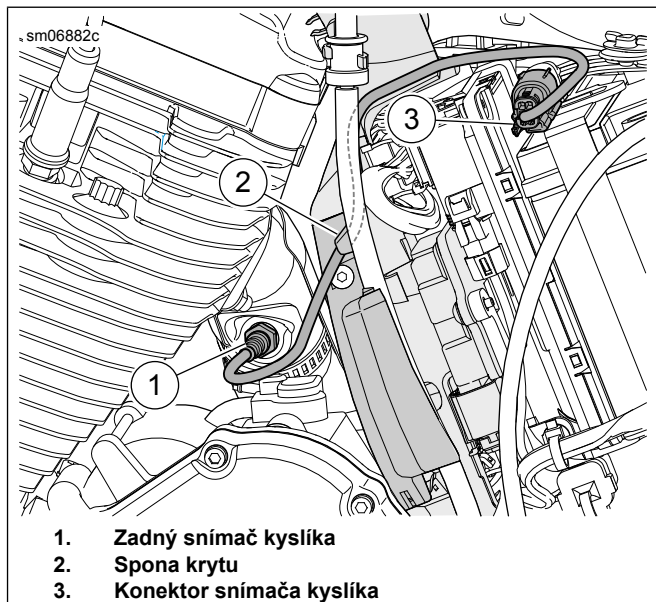

1. Zadný snímač kyslíka
2. Spona krytu
3. Konektor snímača kyslíka

Obrázok 46. Zadný snímač kyslíka

6. **POZNÁMKA**

Poznačte si vedenie zväzku káblov snímača kyslíka a umiestnenie viazacích pásov pozdĺž rámu.

Pozrite Obrázok 47. Odpojte predný konektor snímača kyslíka (3) od hlavného zväzku.

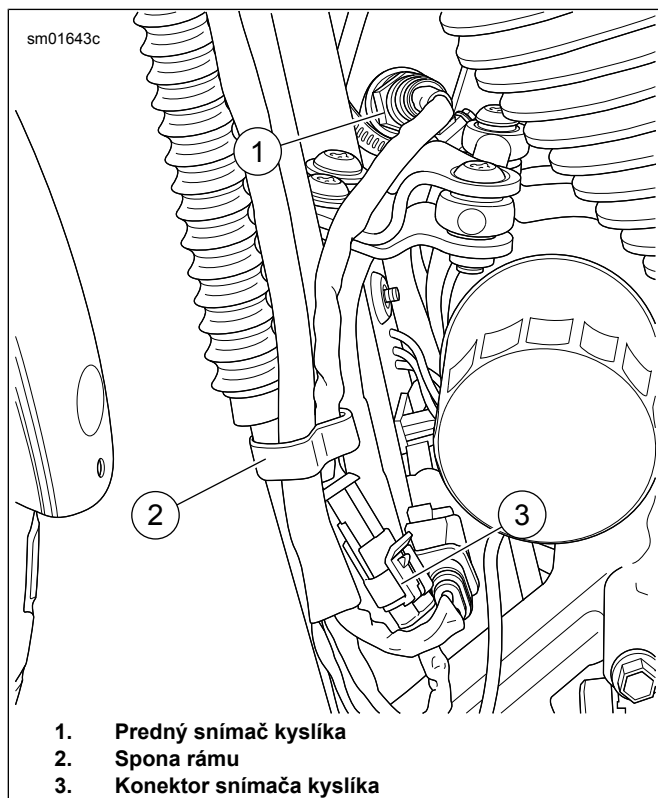

Obrázok 47. Predný snímač kyslíka

7. Demontujte výfukové potrubie. Pozrite si servisnú príručku.

8. **POZNÁMKA**

Demontážou a montážou závitú snímača kyslíka odporúčame poveriť profesionálneho zvarača alebo obrábača kovov.

Odstráňte z výfukovej sústavy oba závitú snímačov kyslíka alebo ich naskrutkujte.

9. **POZNÁMKA**

Tabuľka 2 **Špecifikácie závitú snímača kyslíka** nájdete na začiatku týchto pokynov.

Namontujte na výfukovú sústavu **nové** závitú snímačov kyslíka.

10. **POZNÁMKA**

- Nemontujte snímače, ktoré mohli byť poškodené pádom alebo kontaktom s inými súčastami. Snímací prvok môže byť poškodený.
- Zostavy na výmenu snímača majú závitú natreté mazivom proti zadieraniu a nové tesnenie.
- Elektrický konektor musí byť čistý a zbavený dielektrického maziva.

Pozrite časti Obrázok 48, Obrázok 52 a Tabuľka 5. Namontuje širokopásmové snímače kyslíka (2). Použite nástrčného kľúča na snímač kyslíka (č. dielu HD-48262-A) utiahnite nasledujúcim uťahovacím momentom:

Krútiaci moment: 40–60 N·m (29–44 ft-lbs)

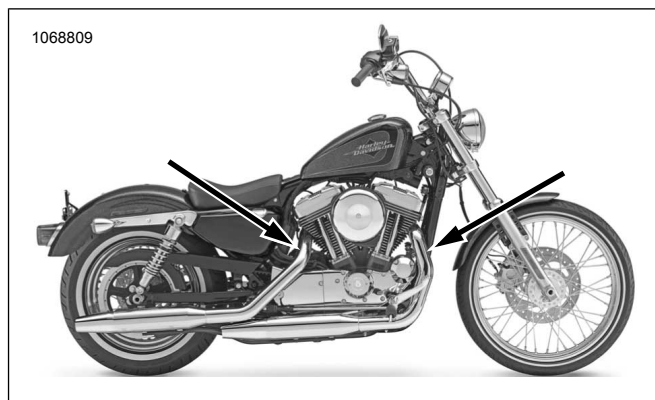

Obrázok 48. Umiestnenia snímačov kyslíka (vnútorná strana výfukových potrubí)

11. Namontujte výfukové potrubia s novými tesneniami výfuku. Pozrite si servisnú príručku.

12. Pozrite Obrázok 50. Namontujte modul ATM (5).

- a. Očistite montážnu plochu utierkou navlhčenou liehom.
- b. Odstráňte vrstvu lepiaceho podkladu a pripevnite dvojité upevňovacie pásky k ATM.
- c. Odstráňte vrstvu lepiaceho podkladu na dvojitej upevňovacej páske a pripevnite ATM k bočnej strane pruhu batérie.

13. **POZNÁMKA**

Pozrite Obrázok 49. Uzemňovací bod (1) sa nachádza za hlavným krytom v ľavej polovici skrine kľukového hriadeľa.

Skontrolujte, či je záporný kábel batérie pripevnený k tomuto uzemňovaciemu bodu.

Pozrite Obrázok 50. Uzemňovací kábel ATM (6) vedte a pripevnite k **čistému** uzemňovaciemu bodu. Uťahnite uťahovacím momentom:

Krútiaci moment: 6–10 N·m (50–90 in-lbs)

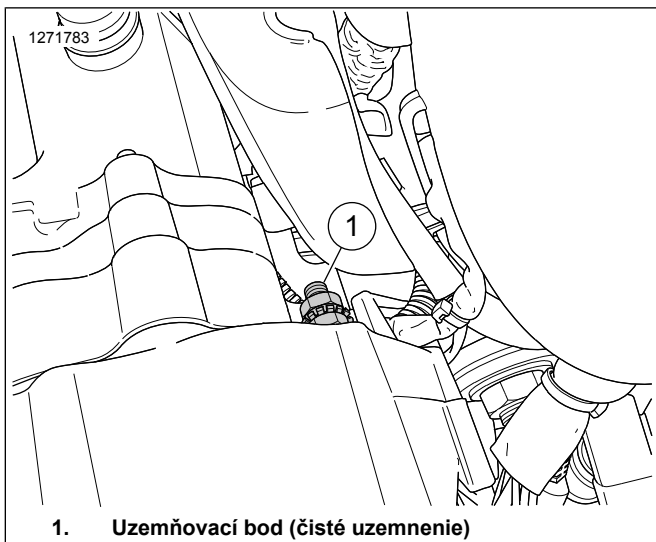

1. Uzemňovací bod (čisté uzemnenie)

Obrázok 49. Uzemnenie modelov Sportster

14. **POZNÁMKA**

Zväzok predĺžovacieho kábla má na jednom konci sivý konektor a na druhom čierny konektor.

Pripojte súpravu zväzku predĺžovacieho kábla pre širokopásmový snímač kyslíka (č. dielu 69201830) k zostave zväzku ATM. Konektory pripojte podľa farieb: sivý do sivého.

15. Preved'te sivý predný konektor zväzku kyslíka von zo zadnej časti priestoru batérie:

- Nájdite zväzok ABS (7).
- Poved'te zväzok so sivým konektorom (1) pozdĺž zväzku ABS k ľavej rámovej rúre.
- Poved'te zväzok (1) pozdĺž hlavného zväzku k prednému konektoru hlavného zväzku.
- Konektory pripojte podľa farieb: čierny do čierneho.
- Zväzok pripevnite podľa potreby k vnútornej strane ľavej rámovej rúry pomocou viazacích pásov.

16. Preved'te čierny konektor predného zväzku kyslíka (4) a pripojte ho k hlavnému zväzku.

- Konektory pripojte podľa farieb: čierny do čierneho.

17. **Predný snímač kyslíka (dlhý kábel zväzku):**

- Preved'te predný zväzok konektora snímača kyslíka (2) von zo zadnej časti priestoru batérie.
- Nájdite zväzok ABS (7).
- Poved'te zväzok (2) pozdĺž zväzku ABS k ľavej rámovej rúre.
- Preved'te zväzok (2) pozdĺž ľavej rámovej rúry k prednému konektoru snímača kyslíka.
- Pripojte konektory snímača.

- Zväzok pripevnite podľa potreby k vnútornej strane ľavej rámovej rúry pomocou viazacích pásov.

18. **Zadný snímač kyslíka (krátky kábel zväzku):**

- Preved'te zadný zväzok konektora snímača kyslíka (4) von zo skrine kľukového hriadeľa.
- Pripojte konektory snímača.
- Podľa potreby ho zaistíte pomocou viazacích pásov.

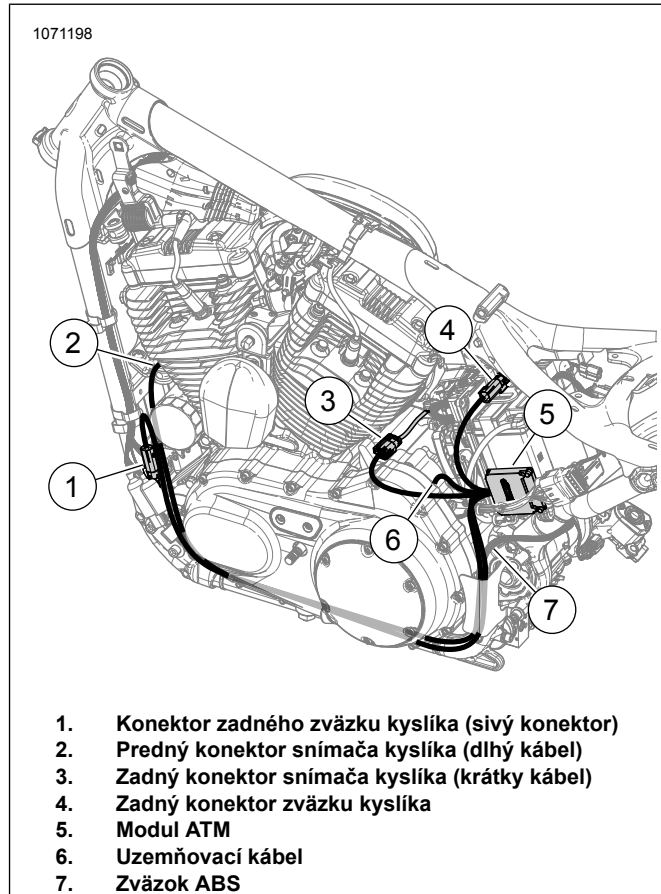

- Konektor zadného zväzku kyslíka (sivý konektor)
- Predný konektor snímača kyslíka (dlhý kábel)
- Zadný konektor snímača kyslíka (krátky kábel)
- Zadný konektor zväzku kyslíka
- Modul ATM
- Uzemňovací kábel
- Zväzok ABS

Obrázok 50. Vedenie zväzku ATM (upevňovací držiak)

19. Uistite sa, že všetky zväzky aj konektory sú zaistené a že sa nenachádzajú v blízkosti horúcich oblastí.

20. Pripojte záporný kábel batérie. Pozrite si servisnú príručku.

21. Namontujte sedlo. Po namontovaní sedlo nadvihnite a presvedčíte sa, či je bezpečne pripevnené. Pozrite si servisnú príručku.

22. Namontujte ľavý bočný kryt. Pozrite si servisnú príručku.

23. Namontujte hlavnú poistku. Pozrite si servisnú príručku.

24. Pozrite Obrázok 51. Montáž dokončíte pomocou ladiaceho prístroja Screamin' Eagle Pro Street Tuner. Pri inštalovaní tejto súpravy stiahnete novú kalibráciu ECM. Pri výbere kalibrácie na stiahnutie pre ladiaci prístroj Screamin' Eagle Pro Street Tuner vyberte v rozbaľovacej ponuke ako možnosť snímača kyslíka položku Wideband (1) (Širokopásmový). Podrobnosti o ladiacom prístroji Screamin' Eagle Pro Street Tuner si môžete prečítať v katalógu Screamin' Eagle Pro alebo môžete kontaktovať predajcu motocyklov Harley-Davidson.

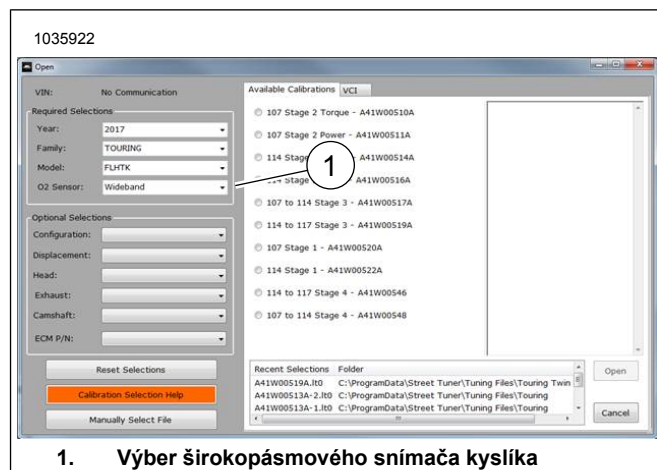

1. Výber širokopásmového snímača kyslíka

Obrázok 51. Výber širokopásmového snímača kyslíka

SERVISNÉ DIELY

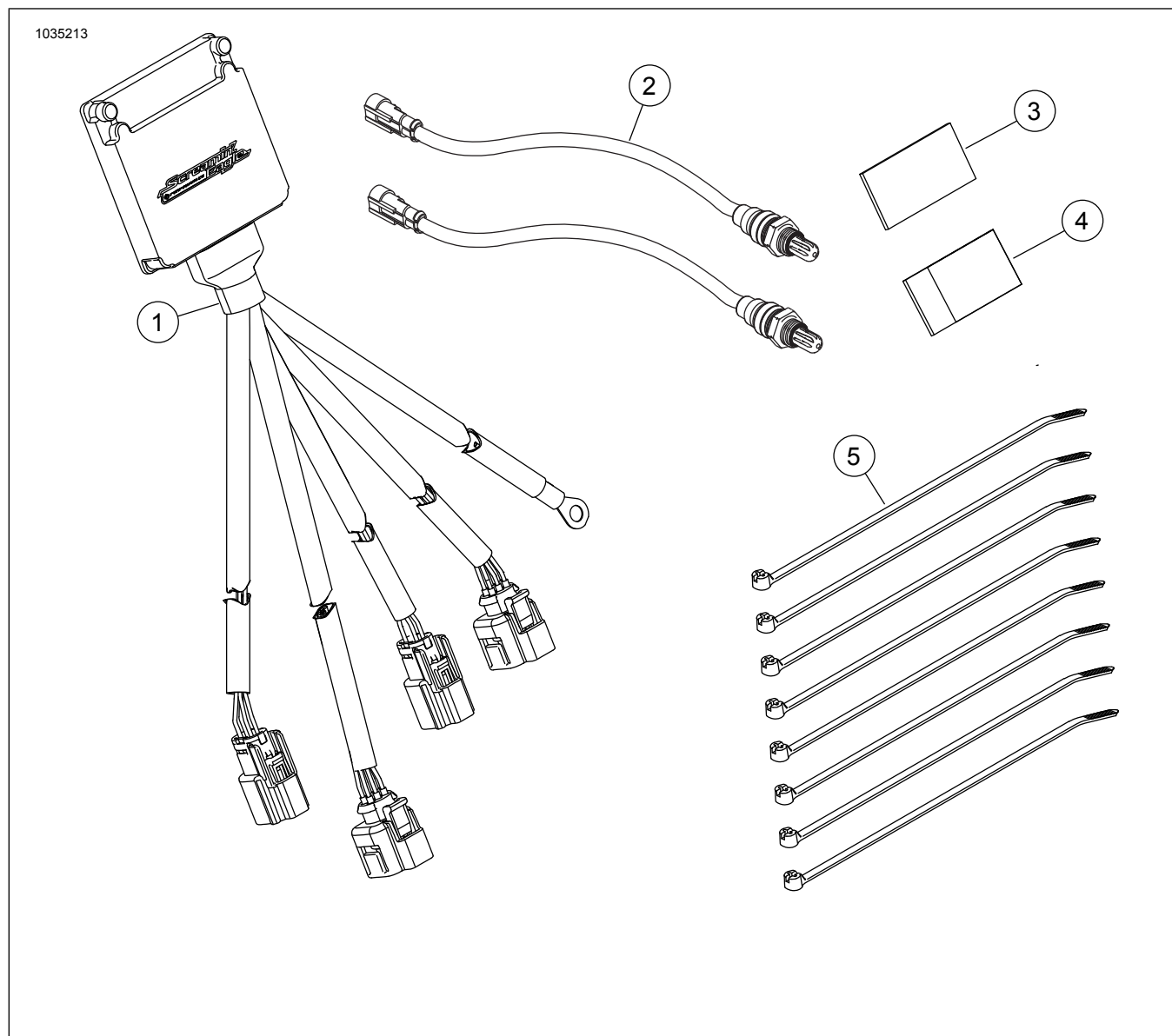

Obrázok 52. Obsah súpravy: Súprava modulu automatického ladenia (ATM) Smart Tune Pro

Tabuľka 5. Obsah súpravy: Súprava modulu automatického ladenia (ATM) Smart Tune Pro

<input checked="" type="checkbox"/>	Pred inštaláciou alebo odstraňovaním položiek z vozidla si overte, či sa v súprave nachádzajú všetky súčasti.				
Pořad. číslo	Množstvo	Popis	Part No.	Poznámky	
<input type="checkbox"/>	1	1	Zostava riadiaceho modulu širokopásmového snímača kyslíka	41000445	
<input type="checkbox"/>	2	2	Snímač kyslíka, širokopásmový	32700098	
<input type="checkbox"/>	3	1	CARB E.O. Štítok	Nepredáva sa samostatne	
<input type="checkbox"/>	4	2	Spojovací prvok Dual Lock	Nepredáva sa samostatne	
<input type="checkbox"/>	5	8	Viazací pásik	Nepredáva sa samostatne	

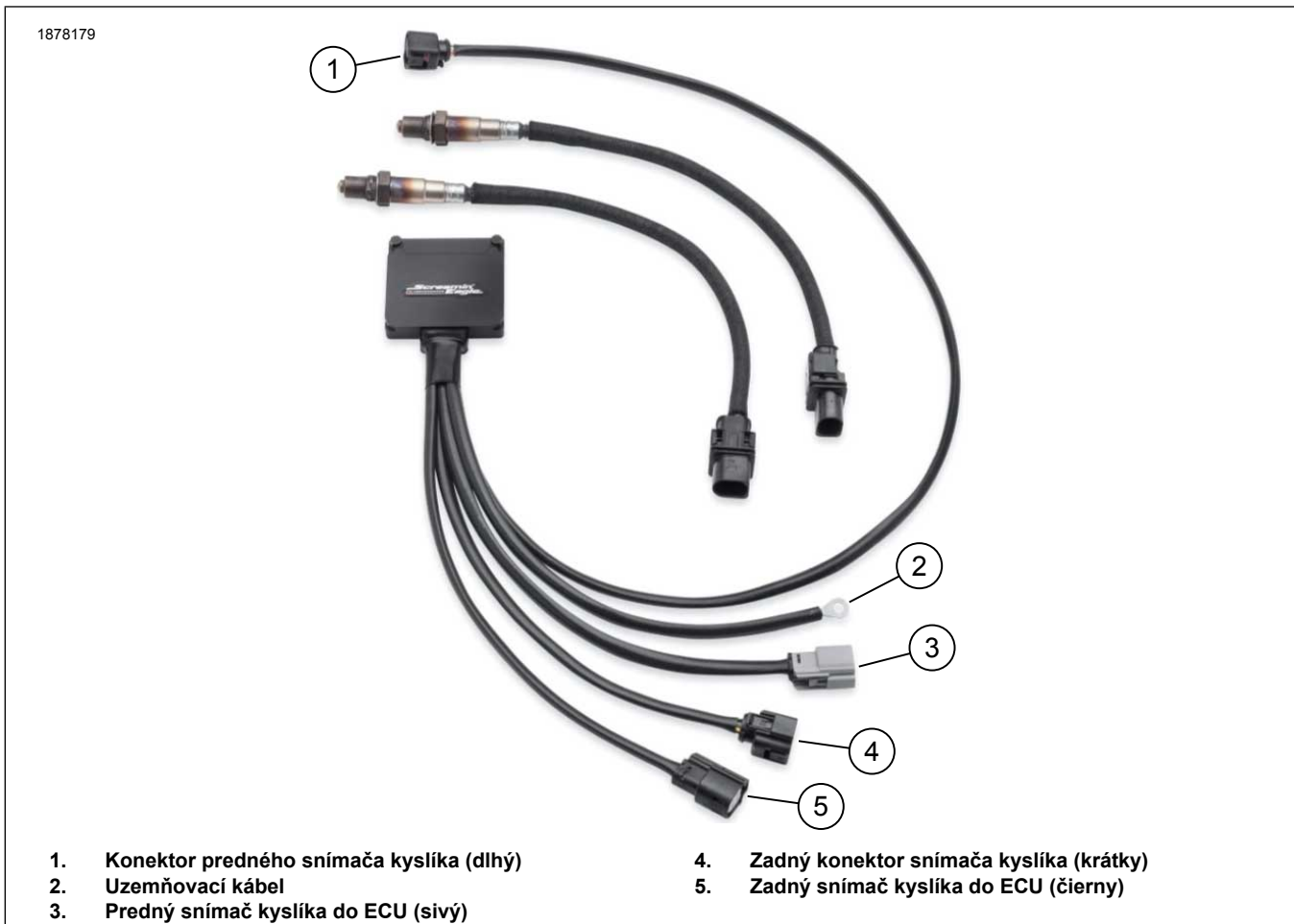

Obrázok 53. Definované konektory káblového zväzku