



KIT MODUL PENALAN AUTOMATIK (ATM) SMART TUNE PRO

UMUM

Nombor Kit

41000445, 41000445A

Model

Untuk maklumat perengkapan model sah yang terkini, lihat katalog Bahagian dan Aksesori di www.harley-davidson.com (Bahasa Inggeris sahaja).

Keperluan bagi Pemasangan

Lawati <https://serviceinfo.harley-davidson.com> untuk melihat lembaran arahan terkini.

Item ini boleh didapati daripada pengedar Harley-Davidson tempatan anda.

- Pembelian berasingan Screamin' Eagle Pro Street Tuner (No. Bahagian 41000008C) atau Screamin' Eagle Bluetooth Pro Street Tuner (No. Bahagian 41001141 atau 41001141A) diperlukan untuk pemasangan ini.
- Kit Kabel Screamin' Eagle Tuner (No. Bahagian 41000018) diperlukan untuk pemasangan ini dengan Screamin' Eagle Pro Street Tuner (No. Bahagian 41000008C).
- **FLHXSE 2023 - kemudian, FLTRXSE, FLHX 2024 - kemudian, FLTRX, FLTRXSTSE, FLHXU 2025 - kemudian:** Pembelian berasingan Kit Gerudi Bung (Jalur Lebar O2) Sensor Oksigen Ekzos (No. Bahagian 14900105) diperlukan untuk pemasangan.
- **FLHXSE 2023 - kemudian, FLTRXSE, FLHX 2024 - kemudian, FLTRX, FLTRXSTSE, FLHXU 2025 - kemudian:** Pembelian berasingan Kit Gerudi Bung (Jalur Lebar O2) Sensor Oksigen Ekzos dan Kit Alat Tap (No. Bahagian 14900105) diperlukan untuk pemasangan.
- **Model Touring 2017-2025 (kecuali FLHXSE 2023 - kemudian, FLTRXSE, FLHX 2024 - kemudian, FLTRX, FLTRXSTSE, FLHXU 2025):** Pembelian berasingan Kit Gerudi Bung Sensor Oksigen Ekzos dan Kit Alat Tap (No. Bahagian 14900105) diperlukan untuk pemasangan. Pembelian berasingan pilihan Sistem Ekzos Aliran Tinggi Screamin' Eagle dengan Street Cannon Muffler (No. Bahagian 64800059 atau 64800062).
- **Model Trike 2017 - kemudian:** Pembelian berasingan Kit Gerudi Bung Sensor Oksigen Ekzos dan Kit Alat Tap (No. Bahagian 14900105) diperlukan untuk pemasangan. Pembelian berasingan pilihan Sistem Ekzos Aliran Tinggi Screamin' Eagle dengan Street Cannon Muffler (No. Bahagian 64800059 atau 64800062).
- **Model Touring 2014 - 2016:** Pembelian berasingan Sistem Ekzos Aliran Tinggi Screamin' Eagle dengan Street Cannon Mufflers (No. Bahagian 64800043 atau 64800044) diperlukan untuk pemasangan ini.

- **Model Softail 2018 - kemudian:** Pembelian berasingan Kit Sambungan Abah-abah Wayar Sensor Oksigen Jalur Lebar (No. Bahagian 69201830) diperlukan untuk pemasangan ini.
- **Model Softail 2016 - 2017:** Pembelian berasingan Pemasangan Paip Kepala Harley Davidson diperlukan untuk pemasangan ini. Jadual 1
- **Model Softail 2016 - 2017:** Pembelian berasingan Kit Sambungan Abah-abah Wayar Sensor Oksigen Jalur Lebar (No. Bahagian 69201704) diperlukan untuk pemasangan ini.
- **Model Dyna Low Rider S (FXDLS) 2016 - 2017:** Pembelian berasingan Pemasangan Paip Kepala Harley Davidson (No. Bahagian 66884-09A) diperlukan untuk pemasangan ini.
- **Model Dyna Low Rider S (FXDLS) 2016 - 2017:** Pembelian berasingan Kit Sambungan Abah-abah Wayar Sensor Oksigen Jalur Lebar (No. Bahagian 69201704) diperlukan untuk pemasangan ini.
- **Model Sportster 2014 - kemudian:** Pembelian berasingan Kit Sambungan Abah-abah Wayar Sensor Oksigen Jalur Lebar (No. Bahagian 69201830) diperlukan untuk pemasangan ini.
- **Model Sportster 2014 - kemudian:** Pembelian berasingan bung ekzos 18 x 1.5 mm daripada sumber selepas pasaran diperlukan untuk pemasangan ini. **Pemasangan bung ekzos secara profesional diperlukan.**

Jadual 1. Paip Kepala Softail

Model	No. Bahagian Harley Davidson
FLSTF, FLSTFB, FLSTFBS	66779-07A
FLS, FLSS, FLSTN	65300-07A
FLSTC	66780-07, 66781-07
FXSB	66780-07, 66795-08

Jadual 2. Spesifikasi Bung Sensor Oksigen

Keperluan Bung Sensor Oksigen	
Panjang bung minimum:	Panjang: 9 mm (0.360 in)
Panjang bung maksimum:	Panjang: 13 mm (0.500 in)
Bahan bung:	Logam tahan karat Siri 300
Anggul ulir bung:	M18 x 1.5
Sensor tersembul dalam paip ekzos:	Panjang: 13 mm (0.500 in)



Jadual 2. Spesifikasi Bung Sensor Oksigen

Keperluan Bung Sensor Oksigen
Nota pemasangan: Pemasangan profesional diperlukan. Permukaan mesti disediakan dengan betul. Kimpalan di sekitar bung hendaklah dilengkapkan dan bebas daripada semua kebocoran. Sensor jalur lebar perlu diletakkan serapat yang boleh dalam lokasi sensor stok bagi memastikan nilai AFR jalur lebar yang diukur terhubung dengan sensor kilang apabila beroperasi dalam julat yang sama. Bung seharusnya diletakkan agar sensor mempunyai kelegaan dan wayar tidak bersentuhan dengan ekzos. Dalam keadaan motosikal menegak, sensor perlu dipasangkan secara melintang tetapi dengan hujungnya ke bawah bagi mengurangkan risiko lembapan pada sensor. Pemeluwapan dalam ekzos boleh merosakkan sensor.

⚠ AMARAN

Keselamatan penunggang dan pembonceng bergantung pada pemasangan kit yang betul. Gunakan prosedur manual servis yang sesuai. Jika anda tidak berkeupayaan atau tidak memiliki alat yang betul untuk melakukan prosedur ini, minta pengedar Harley-Davidson memasangkannya. Pemasangan kit ini yang tidak betul boleh membawa maut atau kecederaan serius. (00333b)

CATATAN

Lembaran arahan ini merujuk kepada maklumat dalam manual servis. Manual servis bagi motosikal tahun/model ini diperlukan untuk pemasangan ini. Ia boleh didapati daripada pengedar Harley-Davidson.

Label Maklumat Produk tersedia dalam kit bagi mematuhi peraturan pelepasan Lembaga Sumber Udara California (CARB) bagi semua model Kembara 2014 dan kemudian, Softail 2016 dan kemudian, Dyna FXDLS 2016 dan kemudian, dan model Sportster 2014 dan Kemudian. Letakkan label pada sebelah kanan kerangka di bawah pelekat VIN. Label ini tidak diperlukan di luar negeri California.

Kalibrasi Semula ECM

NOTIS

Anda mesti melakukan kalibrasi semula ECM apabila memasang kit ini. Tidak melakukan kalibrasi semula ECM dengan betul boleh merosakkan enjin dengan teruk. (00399b)

Kandungan Kit

Lihat Rajah 52 dan Jadual 5

⚠ AMARAN

Keselamatan penunggang dan pembonceng bergantung pada pemasangan kit yang betul. Jika anda tidak berkeupayaan atau tidak memiliki alat yang betul untuk melakukan prosedur ini, minta pengedar Harley-Davidson memasangkannya. Pemasangan kit ini yang tidak betul boleh membawa maut atau kecederaan serius. (00308b)

PEMASANGAN

Sensor Oksigen Jalur Lebar Kembara

Jadual 3. Model Terjejas

Tahun	Model
2023 - kemudian	FLHXSE, FLTRXSE
2024 - kemudian	FLHX, FLTRX, FLTRXSTSE
2025 - kemudian	FLHXU

1. Tanggalkan beg motosikal. Lihat manual servis.
2. Tanggalkan fius utama. Lihat manual servis.
3. Tanggalkan tempat duduk. Lihat manual servis.
4. Tanggalkan bateri. Lihat manual servis.
5. Tanggalkan papan kaki depan kanan dan braket daripada kerangka. Lihat manual servis.

CATATAN

Perhatikan penghalaan abah-abah sensor oksigen dan peletakan strap kabel di sepanjang rangka.

6. Lihat Rajah 1. Putuskan sambungan penyambung sensor oksigen depan dan belakang (1, 2).

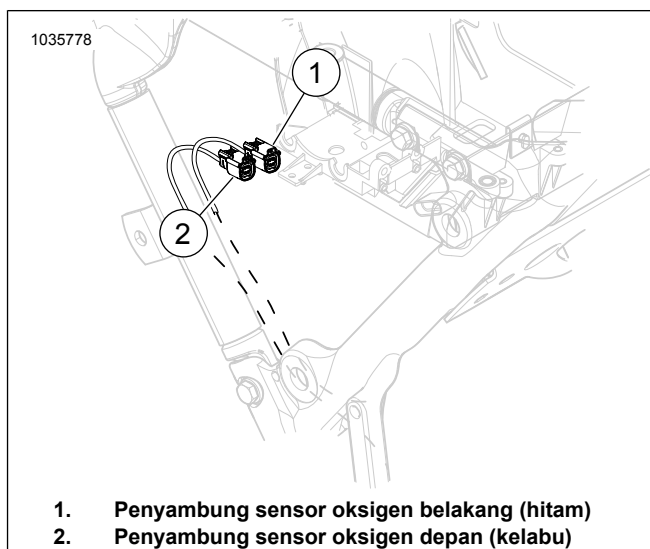

Rajah 1. Lokasi Sensor Oksigen Depan dan Belakang

7. Tanggalkan sistem ekzos. Lihat manual servis.
8. Paip ekzos:
 - a. 2023 - kemudian FLHXSE, FLTRXSE, 2024 - kemudian FLHX, FLTRX, FLTRXSTSE, model FLHXU 2025 - kemudian: Kerjakan semula paip ekzos. Gunakan Kit Gerudi Bung Sensor Oksigen Ekzos dan Kit Alat Tap (No. Bahagian 14900150 dan 14900105) untuk melengkapkan prosedur. Kedua-dua kit diperlukan. Keperluan bagi Pemasangan

9. **CATATAN**

- Jangan memasang sensor yang telah dijatuhkan atau dilanggar oleh komponen lain. Unsur pengesanan mungkin telah rosak.
- Pemasangan sensor gantian mempunya ulir bersalut pelincir antikarat dan gasket baharu.
- Penyambung elektrik mesti bersih dan bebas daripada sebarang gris dielektrik.

Lihat Rajah 2, Rajah 52 dan Jadual 5 Pasang sensor oksigen jalur lebar (2). Menggunakan Soket Sensor Oksigen (No. Bahagian HD-48262-A) ketatkan pada:

Tork: 40–60 N·m (29–44 ft·lbs)



Rajah 2. Lokasi Sensor Oksigen (Sebelah Dalam Paip Ekzos)

10. **CATATAN**

Panduan tarikan sensor jalur lebar bersentuhan dengan penutup transmisi adalah normal.

Jika terdapat sentuhan antara badan sensor oksigen dan penutup transmisi, pasang beberapa sesendal atau penjarak di bawah pengapit ekzos kerangka tengah. Penjarak sehingga 0.200 inci boleh diterima.

Pasangkan gasket ekzos baharu pada sistem ekzos. Lihat manual servis.

CATATAN

ATM mempunyai empat dedawai dan satu wayar bumi.

11. Lihat Rajah 3 dan Rajah 5. Pasang ATM (1) pada dinding luar kawasan bateri, di belakang silinder belakang dengan kabel menghala ke sebelah kanan kenderaan.
- a. Halakan semua keempat-empat penyambung di bawah abah-abah, melalui bahagian bawah pembentukan kerangka "V" ke dalam kawasan penutup sisi.
 - b. Lihat Rajah 7 . Halakan wayar tanah melalui lubang segi empat tepat ke arah tiang tanah.

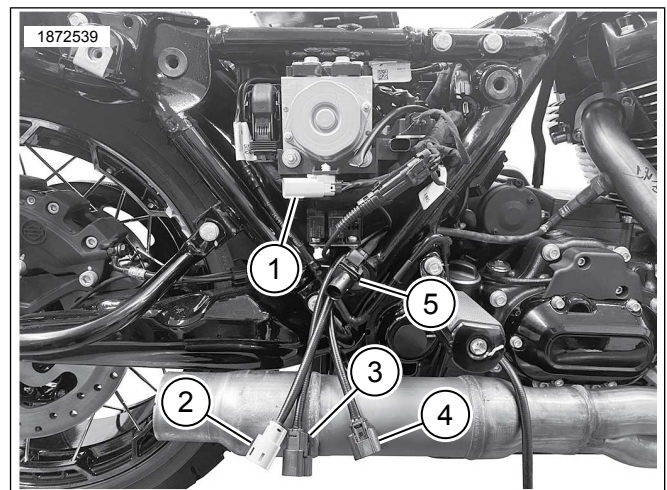

1. Sensor oksigen ECU Depan dan Belakang (Kelabu dan Hitam)
2. Sensor oksigen depan (Kelabu)
3. Sensor oksigen belakang (Hitam)
4. Sensor oksigen depan (Panjang)
5. Sensor oksigen belakang (Pendek)

Rajah 3. Penghalaan Abah-abah Penyambung Kelabu dan Hitam

12. Lihat Rajah 4 dan Rajah 8 . Halakan sadap abah-abah penyambung sensor oksigen depan dan belakang (1, 2) ke arah penyambung yang sepadan. Penyambung abah-abah padanan warna: Hitam ke Hitam, Kelabu ke Kelabu.

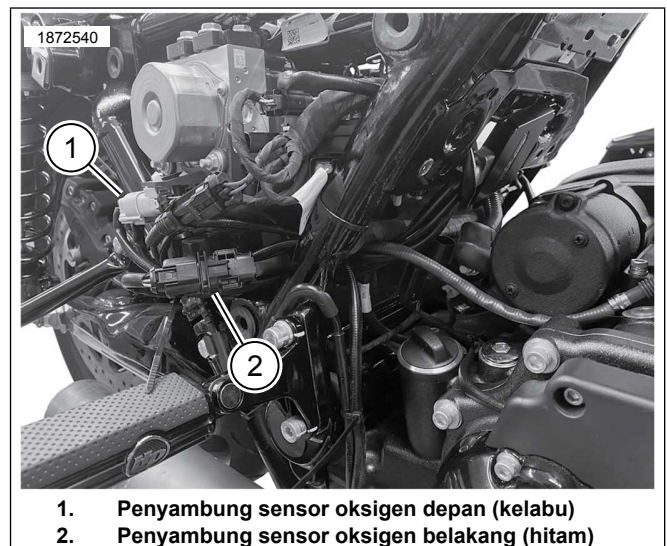

1. Penyambung sensor oksigen depan (kelabu)
2. Penyambung sensor oksigen belakang (hitam)

Rajah 4. Sambungan Abah-abah Utama ATM

13. Lihat Rajah 5 . Pasang ATM.

- a. Bersihkan permukaan pemasangan dengan pad alkohol.
- b. Tanggalkan pelapik daripada lapik pelekat dan pasangkan pita mengunci dual pada ATM.
- c. Tanggalkan pelapik daripada pelekat sokongan pita dwi kunci dan pasang ATM (1) pada bahagian luar kawasan ruang bateri, di sebalik silinder belakang.

- d. Pasang modul pada sudut bawah 10 hingga 20 derajat. Tanpa sudut ini, pemasangan Kipas CoolFlow (No. Bahagian 26800128), pendawaian ATM akan mengganggu pemasangan kipas.

14. **CATATAN**

Pasangkan strap kabel untuk mengukuhkan abah-abah. Pastikan dedawai abah-abah tidak mengganggu apabila bateri dan kedi atas dipasang.

Pasangkan ATM dengan abah-abah wayar (2) menghala ke arah bahagian dalam kerangka.

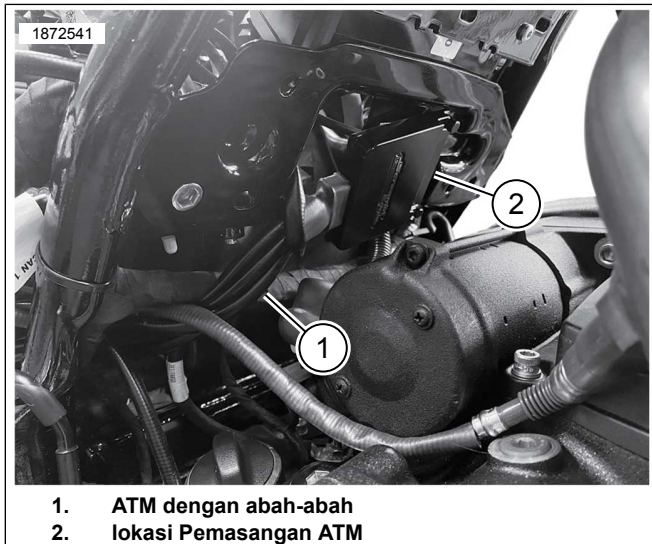

Rajah 5. Lokasi Pemasangan ATM

15. **CATATAN**

- Tiang bumi terletak di sebelah kanan dan kiri di depan kompartmen bateri.
- Bumi boleh diklasifikasikan sebagai bumi yang bersih atau kotor. Bumi yang bersih dikenal pasti melalui wayar (BK/GN) dan biasanya digunakan untuk sensor atau modul. Bumi bersih juga mempunyai bumi casis kabel bateri negatif terpasang padanya dan biasanya adalah GND1.

Lihat Rajah 7 . Halakan dan sambungkan wayar bumi ATM kepada tiang bumi **bersih** (2). Ketatkan.

Tork: 6–10 N·m (50–90 in-lbs)

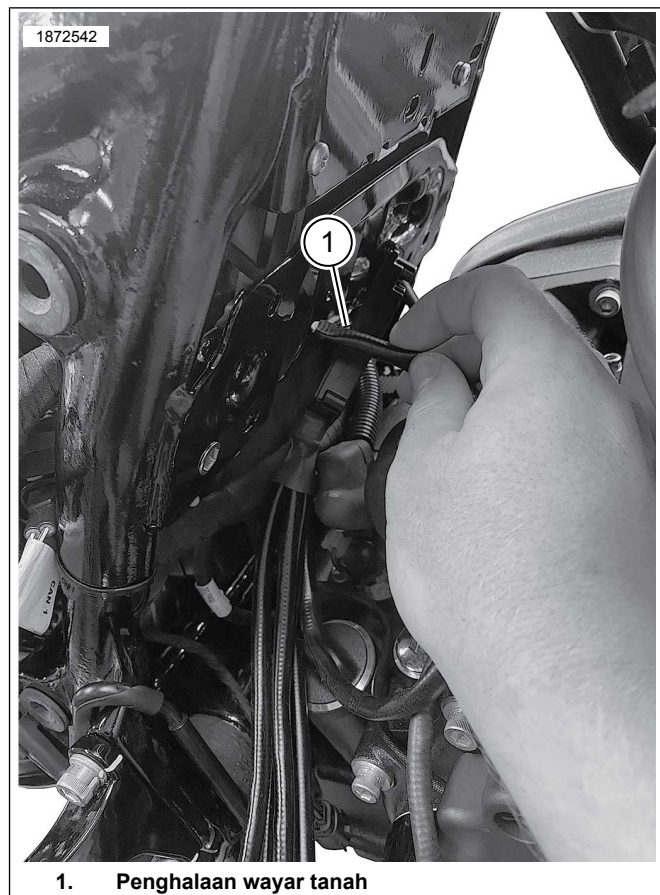

Rajah 6. Penghalaan Wayar Tanah

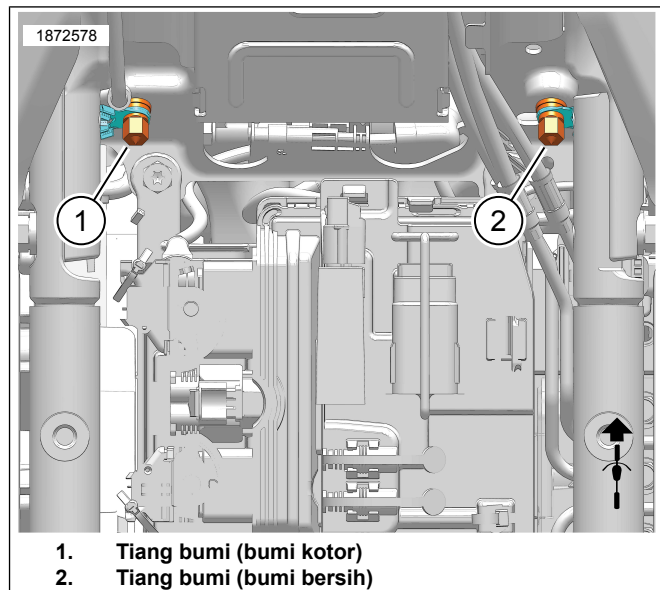

Rajah 7. Lokasi Tiang Bumi Kotak Bateri

16. Lihat Rajah 8 . **Sensor oksigen depan (5, dedawai abah-abah panjang):**

- a. Daripada sensor depan, halakan dan pasang abah-abah oksigen di sepanjang sebelah dalam paip turun kerangka kanan. Pasangkan strap kabel, jika perlu.

- b. Halakan dan ketatkan abah-abah di sepanjang sebelah dalam kerangka bawah ke arah penyambung sensor oksigen. Pasangkan strap kabel atau gunakan pengapit dan penahan yang sedia ada, jika perlu.
- c. Sambungkan penyambung sensor oksigen.

17. Sensor oksigen belakang (4, dedawai abah-abah pendek):

- a. Lihat Rajah 4 dan Rajah 5. Untuk menghapuskan lebih kenduran abah-abah, halakan abah-abah sensor oksigen belakang ke dalam kawasan penutup sisi di sepanjang laluan yang sama seperti penyambung lain.
- b. Palamkan lebih pendek daripada dua penyambung sensor oksigen pada ATM.
- c. Gunakan tali kabel untuk memasang abah-abah dan penyambung mengikut keperluan.

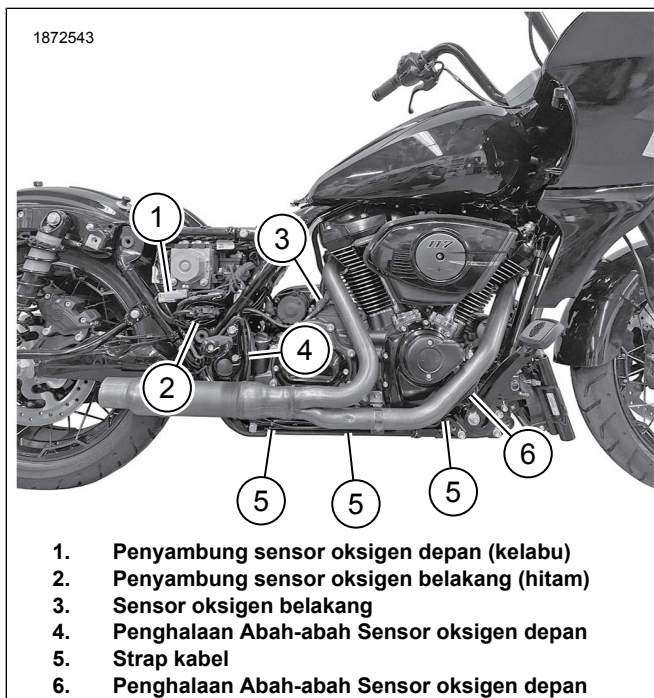

- 1. Penyambung sensor oksigen depan (kelabu)
- 2. Penyambung sensor oksigen belakang (hitam)
- 3. Sensor oksigen belakang
- 4. Penghalaan Abah-abah Sensor oksigen depan
- 5. Strap kabel
- 6. Penghalaan Abah-abah Sensor oksigen depan

Rajah 8. Penghalaan Abah-abah Sensor ATM

- 18. Pastikan semua abah-abah dan penyambung dikukuhkan dan tidak terletak di mana-mana zon panas.
- 19. Pasangkan papan kaki depan kanan dan braketa pada kerangka. Lihat manual servis.
- 20. Pasangkan bateri, kedi bateri dan pasang ECM. Lihat manual servis.
- 21. Pasangkan tempat duduk. Selepas memasang tempat duduk, tarik tempat duduk ke atas untuk memastikan ia kukuh. Lihat manual servis.
- 22. Pasangkan fuis utama. Lihat manual servis.
- 23. Pasangkan beg motosikal. Lihat manual servis.

24. Lihat Rajah 9. Gunakan Penala Screamin' Eagle Pro Street untuk melengkapkan pemasangan. Muat turun kalibrasi ECM yang baharu semasa memasang kit ini. Apabila memilih penentukan untuk dimuat turun dengan Penala Screamin Eagle Pro Street, pilih Jalur Lebar (1) daripada menu tarik bawah untuk pilihan Sensor oksigen. Rujuk kepada katalog Screamin' Eagle Pro atau hubungi pengedar Harley-Davidson untuk butiran bagi Penala Screamin Eagle Pro Street.

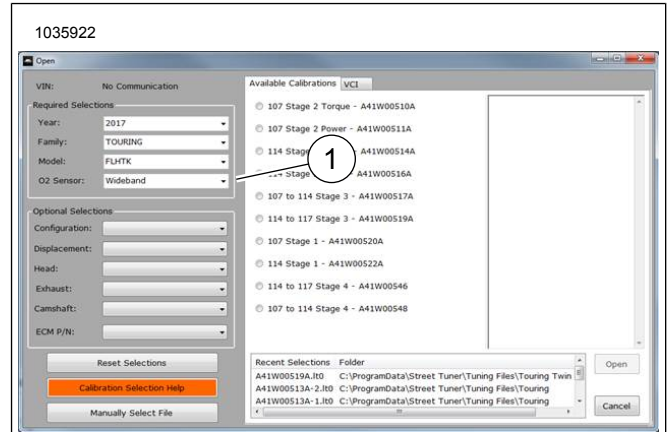

1. Pilihan sensor oksigen jalur lebar

Rajah 9. Pilihan Sensor Oksigen Jalur Lebar

Sensor Oksigen Jalur Lebar Kembara

Jadual 4. Model Terjejas

Tahun	Model
2014	FLHR, FLHRC, FLHTCU, FLHTCU TC, FLHTK, FLHX, FLHXS, FLHRSE, FLHTKSE, FLHP, FLHTP
2015	FLHR, FLHRC, FLHTCU, FLHTCUL, FLHTK, FLHTKL, FLHX, FLHXS, FLTRX, FLTRXS, FLHTKSE, FLHXSE, FLHP, FLHTP
2016	FLHR, FLHRC, FLHTCU, FLHTCUL, FLHTCUL TC, FLHTCU TC, FLHTK, FLHTKL, FLHX, FLHXS, FLTRU, FLTRX, FLTRXS, FLHTKSE, FLHXSE, FLHP, FLHTP
2017	FLHR, FLHRC, FLHRXS, FLHTCU, FLHTK, FLHTKL, FLHX, FLHXS, FLTRU, FLTRX, FLTRXS, FLHTKSE, FLHXSE, FLHP, FLHTP
2018	FLHR, FLHRC, FLHRXS, FLHTCU, FLHTK, FLHTKL, FLHTK ANV, FLHX, FLHXS, FLHXS ANX, FLHX ANV, FLTRU, FLHTKSE, FLHTKSE, FLHXSE, FLTRXSE, FLHP, FLHTP
2019	FLHR, FLHRC, FLHRXS, FLHT, FLHTCU, FLHTK, FLHTKL, FLHX, FLHXS, FLTRU, FLTRX, FLTRXS, FLHTKSE, FLHXSE, FLTRXSE, FLHP, FLHTP

Jadual 4. Model Terjejas

Tahun	Model
2020	FLHR, FLHRXS, FLHT, FLHTK, FLHX, FLHXS, FLTRK, FLTRX, FLTRXS, FLHTKSE, FLHXSE, FLTRXSE, FLHP, FLHTP
2021	FLH, FLHR, FLHRXS, FLHT, FLHTK, FLHX, FLHXS, FLTRK, FLTRX, FLTRXS, FLHTKSE, FLHXSE, FLTRXSE, FLHP, FLHTP
2022	FLHR, FLHRXS, FLHT, FLHTK, FLHX, FLHXS, FLHXST, FLTRK, FLTRX, FLTRXS, FLTRXST, FLHXSE, FLTRKSE, FLTRXSE, FLHP, FLHTP
2023	FLHFB, FLHRXS, FLHTK, FLHTKANV, FLHX, FLHXS, FLHXSANV, FLHXST, FLTRK, FLTRX, FLTRXS, FLTRXSANV, FLTRXST, FLTRKSEANV, FLHP, FLHTP

1. Tanggalkan beg motosikal. Lihat manual servis.
2. Tanggalkan fius utama. Lihat manual servis.
3. Tanggalkan tempat duduk. Lihat manual servis.
4. Tanggalkan bateri. Lihat manual servis.
5. Tanggalkan papan kaki depan kanan dan braketa daripada kerangka. Lihat manual servis.

6. **CATATAN**
Perhatikan penghalaan abah-abah sensor oksigen dan peletakan strap kabel di sepanjang rangka.

Lihat Rajah 10. Putuskan penyambung sensor oksigen depan (2) dan belakang (1).

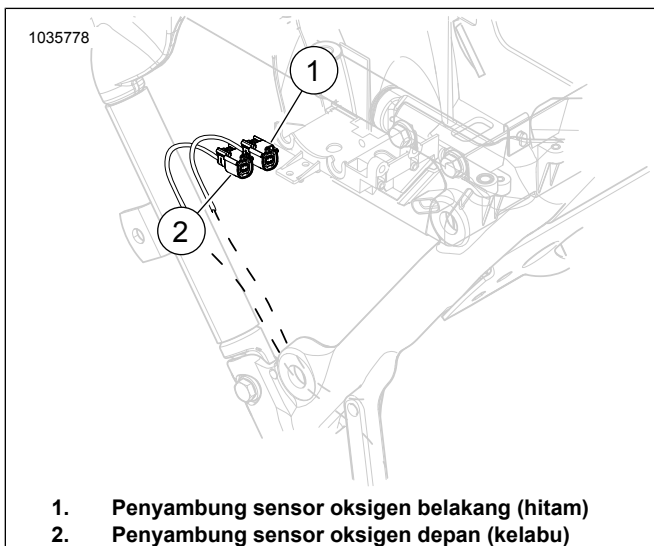

Rajah 10. Lokasi Sensor Oksigen Depan dan Belakang

7. Tanggalkan sistem ekzos. Lihat manual servis.

8. Paip ekzos:

- a. **Model 2014-2016:** Sediakan Sistem Ekzos Aliran Tinggi Screamin Eagle dengan Street Cannon Mufflers untuk pemasangan sensor oksigen.

CATATAN

Tidak perlu mengulang semula prosedur bagi Sistem Ekzos Aliran Tinggi Screamin Eagle. Bung menerima sensor oksigen jalur lebar.

- b. **Model 2017-kemudian:** Ulang semula prosedur paip ekzos. Gunakan Kit Gerudi Bung Sensor Oksigen Ekzos dan Kit Alat Tap (No. Bahagian 14900105) untuk melengkapkan prosedur atau pemasangan Sistem Ekzos Aliran Tinggi Screamin Eagle dengan Street Cannon Mufflers untuk pemasangan sensor oksigen

CATATAN

- Jangan memasang sensor yang telah dijatuhkan atau dilanggar oleh komponen lain. Unsur pengesanan mungkin telah rosak.
- Pemasangan sensor gantian mempunyai ulir bersalut pelincir antikatara dan gasket baharu.
- Penyambung elektrik mesti bersih dan bebas daripada sebarang gris dielektrik.

Lihat Rajah 11, Rajah 52 dan Jadual 5 Pasang sensor oksigen jalur lebar (2). Menggunakan Soket Sensor Oksigen (No. Bahagian HD-48262-A) ketatkan pada:

Tork: 40–60 N·m (29–44 ft·lbs)



Rajah 11. Lokasi Sensor Oksigen (Sebelah Dalam Paip Ekzos)

10. **CATATAN**
Panduan tarikan sensor jalur lebar bersentuhan dengan penutup transmisi adalah normal.

Jika terdapat sentuhan antara badan sensor oksigen dan penutup transmisi, pasang beberapa sesendal atau penjarak di bawah pengapit ekzos kerangka tengah. Penjarak sehingga 0.200 inci boleh diterima.

Pasangkan gasket ekzos baharu pada sistem ekzos. Lihat manual servis.

11.

CATATAN

ATM mempunyai empat dedawai dan satu wayar bumi.

Lihat Rajah 12. Dengan ATM di dalam kotak bateri, halakan abah-abah penyambung kelabu dan hitam:

- Mulakan dari sudut kanan depan kawasan kotak bateri.
- Gelangsarkan abah-abah penyambung kelabu atau hitam (1) antara garisan brek (2) dan rel kerangka (3).
- Gelangsarkan abah-abah penyambung keluar daripada kawasan kotak bateri dan masuk ke kawasan penutup tepi.
- Ulangi prosedur bagi abah-abah penyambung yang lain.

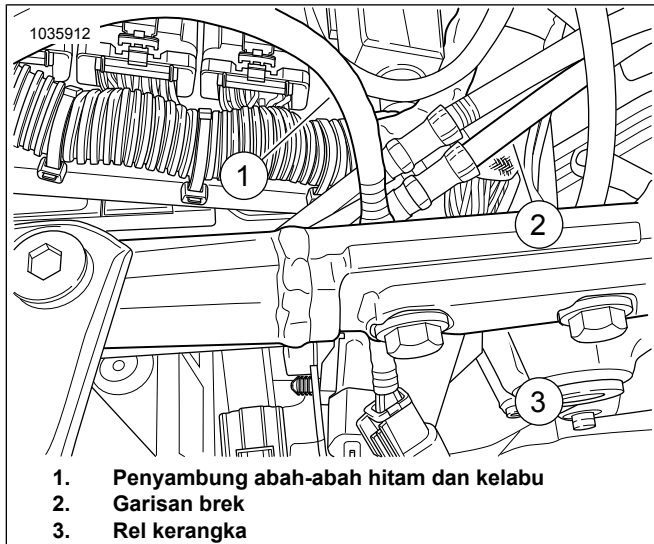

- Penyambung abah-abah hitam dan kelabu
- Garisan brek
- Rel kerangka

Rajah 12. Penghalauan Abah-abah Penyambung Kelabu dan Hitam

12. Lihat Rajah 13 dan Rajah 8. Halakan dedawai abah-abah penyambung kelabu (3) dan hitam (1) keluar di belakang modul kawalan ABS (2) dan sambungkan kepada abah-abah utama. Penyambungan menurut warna: hitam kepada hitam dan kelabu kepada kelabu.

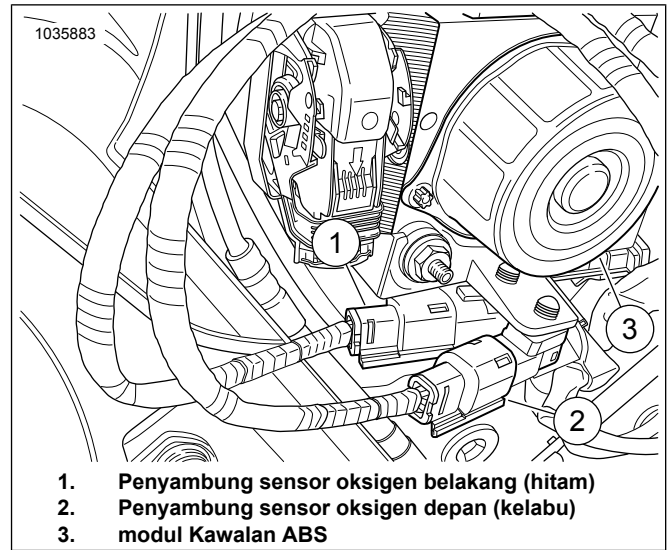

- Penyambung sensor oksigen belakang (hitam)
- Penyambung sensor oksigen depan (kelabu)
- modul Kawalan ABS

Rajah 13. Sambungan Abah-abah Utama ATM

13. Lihat Rajah 14. Bersihkan permukaan pemasangan dengan pad alkohol. Tanggalkan pelapik daripada lapik pelekat dan pasang pita mengunci dual pada ATM. Tanggalkan pelapik daripada lapik pelekat pita mengunci dual dan pasang ATM (1) pada belakang kompartmen bateri.

14.

CATATAN

Pasangkan strap kabel untuk mengukuhkan abah-abah. Pastikan dedawai abah-abah tidak mengganggu apabila bateri dan kedi atas dipasang.

Pasangkan ATM dengan abah-abah wayar (2) menghala ke arah bahagian dalam kerangka.

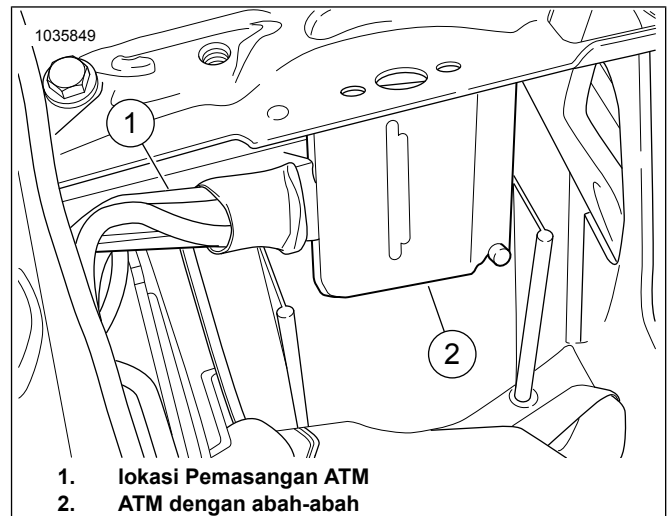

- lokasi Pemasangan ATM
- ATM dengan abah-abah

Rajah 14. Lokasi Pemasangan ATM

15.

CATATAN

- Tiang bumi terletak di sebelah kanan dan kiri di depan kompartmen bateri.
- Bumi boleh diklasifikasikan sebagai bumi yang bersih atau kotor. Bumi yang bersih dikenal pasti melalui wayar (BK/GR) dan biasanya digunakan untuk sensor atau modul. Bumi bersih juga mempunyai bumi casis kabel bateri negatif terpasang padanya dan biasanya adalah GND1.

Lihat Rajah 15. Halakan dan sambungkan wayar bumi ATM kepada tiang bumi **bersih** (2). Ketatkan pada:

Tork: 6–10 N·m (50–90 in-lbs)

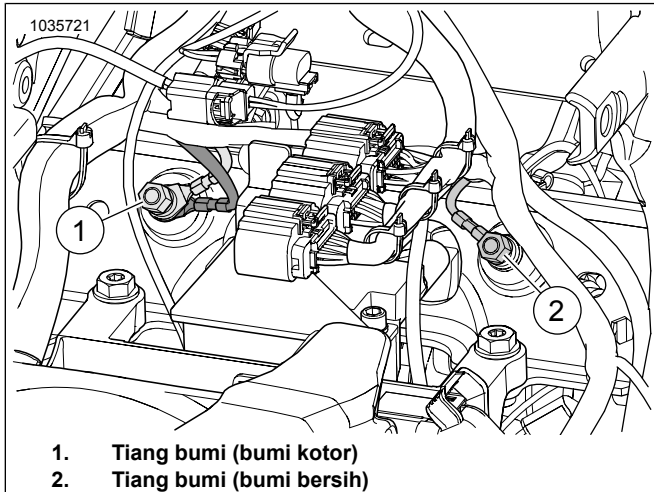

Rajah 15. Lokasi Tiang Bumi Kotak Bateri

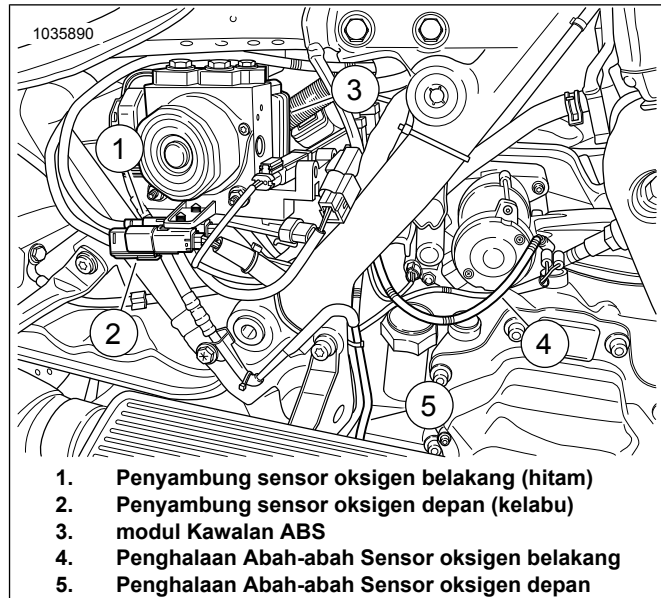

1. Penyambung sensor oksigen belakang (hitam)
2. Penyambung sensor oksigen depan (kelabu)
3. modul Kawalan ABS
4. Penghalaan Abah-abah Sensor oksigen belakang
5. Penghalaan Abah-abah Sensor oksigen depan

Rajah 16. Penghalaan Abah-abah Sensor ATM

16. Lihat Rajah 16. **Sensor oksigen depan (5, dedawai abah-abah panjang):**

- a. Daripada sensor depan, halakan dan pasang abah-abah oksigen di sepanjang sebelah dalam paip turun kerangka kanan. Pasangkan strap kabel, jika perlu.
- b. Halakan dan ketatkan abah-abah di sepanjang sebelah dalam kerangka bawah ke arah penyambung sensor oksigen. Pasangkan strap kabel atau gunakan pengapit dan penahan yang sedia ada, jika perlu.
- c. Sambungkan penyambung sensor oksigen.

17. **Sensor oksigen belakang (4, dedawai abah-abah pendek):**

- a. Daripada sensor belakang, halakan dan pasang abah-abah oksigen di sepanjang bahagian atas transmisi (4). Pasangkan strap kabel, jika perlu.
- b. Daripada kawasan kotak bateri, halakan dan pasang abah-abah ATM ke arah penyambung sensor oksigen. Kukuhkan dengan strap kabel, jika perlu.
- c. Sambungkan penyambung sensor oksigen.

18. Pastikan semua abah-abah dan penyambung dikukuhkan dan tidak terletak di mana-mana zon panas.

19. Pasangkan papan kaki depan kanan dan braket pada kerangka. Lihat manual servis.

20. Pasangkan bateri, kedi bateri dan pasang ECM. Lihat manual servis.

21. Pasangkan tempat duduk. Selepas memasang tempat duduk, tarik tempat duduk ke atas untuk memastikan ia kukuh. Lihat manual servis.

22. Pasangkan fuis utama. Lihat manual servis.

23. Pasangkan beg motosikal. Lihat manual servis.

24. Lihat Rajah 17. Gunakan Penala Screamin' Eagle Pro Street untuk melengkapkan pemasangan. Muat turun kalibrasi ECM yang baharu semasa memasang kit ini. Apabila memilih penentukuran untuk dimuat turun dengan Screamin Eagle Pro Street Tuner, pilih Jalur Lebar (1) daripada menu tarik bawah untuk pilihan Sensor Oksigen. Rujuk kepada katalog Screamin' Eagle Pro atau hubungi pengedar Harley-Davidson untuk butiran bagi Penala Screamin Eagle Pro Street.



1. Pilih sensor oksigen jalur lebar

Rajah 17. Pilihan Sensor Oksigen Jalur Lebar

Sensor Oksigen Jalur Lebar Softail 2018 dan Kemudian

1. Tanggalkan fuis utama. Lihat manual servis.
2. Tanggalkan tempat duduk. Lihat manual servis.
3. Tanggal penutup sebelah kanan. Lihat manual servis.
4. Putuskan kabel bateri negatif. Lihat manual servis.

5. CATATAN

Pastikan modul ATM tidak bersentuhan dengan komponen lain.

Letakkan modul supaya wayar bumi boleh sampai kepada tiang bumi.

Lihat Rajah 18 . Posisikan modul ATM.

- a. Posisikan modul ATM (2) pada strap bateri (1).
- b. Tandakan lokasi modul.
- c. Tanggalkan modul ATM.

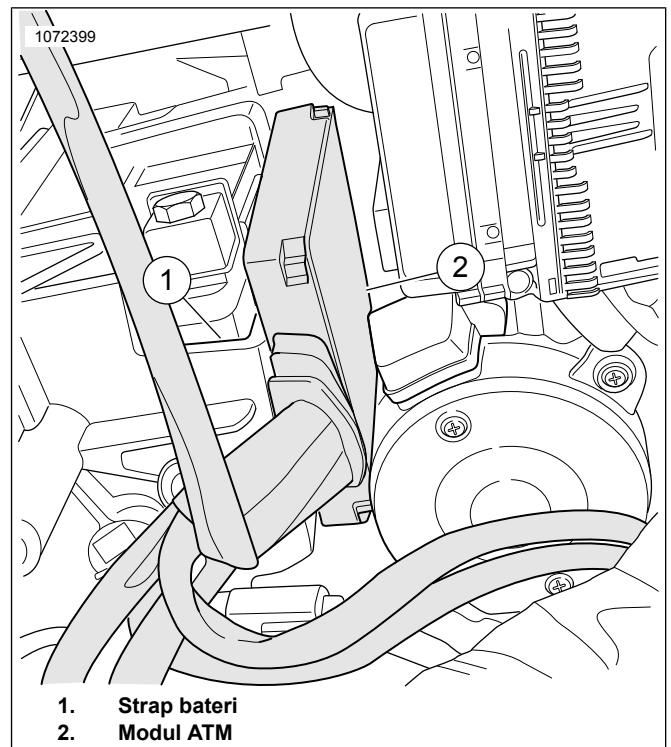

1. Strap bateri
2. Modul ATM

Rajah 18. Posisikan Modul

6. Lihat Rajah 19 . Tanggalkan strap bateri (1). Lihat manual servis.

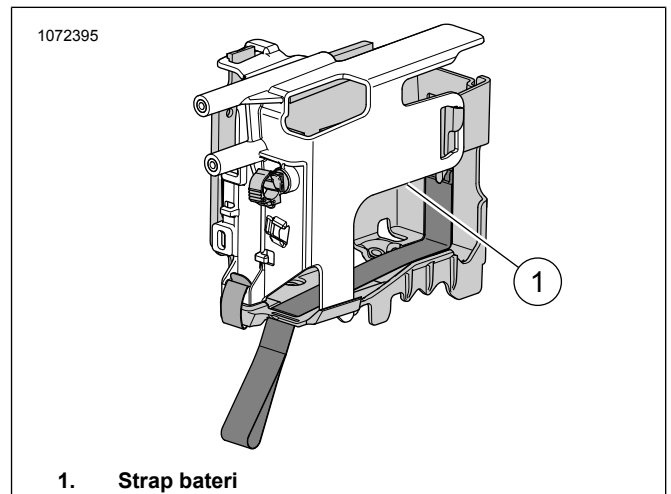

1. Strap bateri

Rajah 19. Lokasi Strap Bateri

7. CATATAN

Perhatikan penghalaa abah-abah sensor oksigen dan peletakkan strap kabel di sepanjang rangka.

Lihat Rajah 20 . Putuskan sambungan penyambung sensor oksigen belakang (1) daripada abah-abah utama.

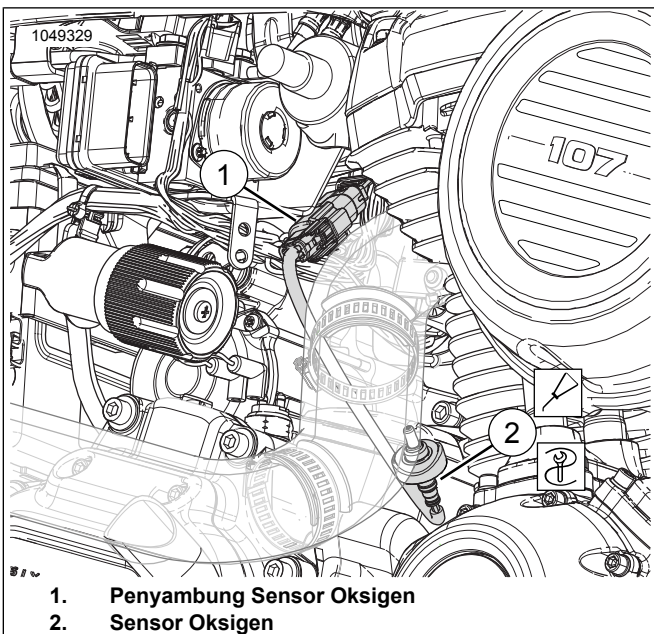

Rajah 20. Sensor Oksigen Belakang

8. CATATAN

Perhatikan penghalaan abah-abah sensor oksigen dan peletakkan strap kabel di sepanjang rangka.

Lihat Rajah 21 . Putuskan sambungan penyambung sensor oksigen depan (1) daripada abah-abah utama.

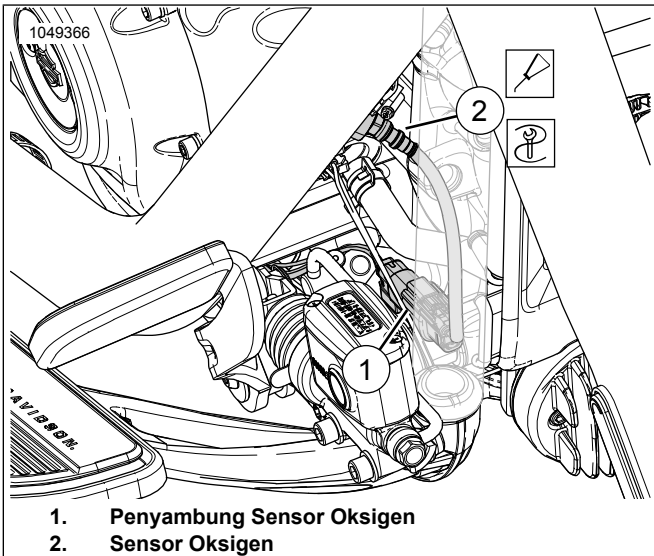

Rajah 21. Sensor Oksigen Depan

9. Tanggalkan paip ekzos. Lihat manual servis.

10. Gerudi dan ulirkan kedua-dua port sensor oksigen pada sistem ekzos. Gunakan Kit Gerudi Bung Sensor Oksigen Ekzos dan Alat Kit Tap (No. Bahagian 14900105) untuk melengkapkan prosedur.

11. CATATAN

Jangan memasang sensor yang telah dijatuhkan atau dilanggar oleh komponen lain. Unsur pengesanan mungkin telah rosak.

- Pemasangan sensor gantian mempunya ulir bersalut pelincir antikarat dan gasket baharu.
- Penyambung elektrik mesti bersih dan bebas daripada sebarang gris dielektrik.

Lihat Rajah 22, Rajah 52 dan Jadual 5 Pasang sensor oksigen jalur lebar (2). Menggunakan Soket Sensor Oksigen (No. Bahagian HD-48262-A) ketatkan pada:

Tork: 40–60 N·m (29–44 ft-lbs)

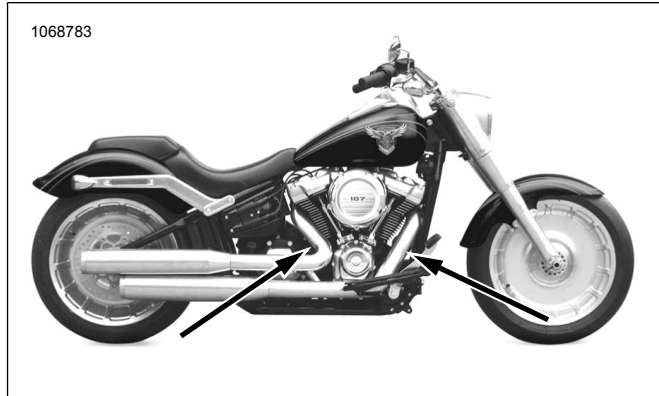

Rajah 22. Lokasi Sensor Oksigen (Sebelah Dalam Paip Ekzos)

12. Pasangkan gasket ekzos baharu pada paip ekzos. Lihat manual servis.

13. Lihat Rajah 19 . Pasangkan strap bateri.

- Bersihkan permukaan pemasangan dengan pad alkohol.
- Tanggalkan pelapik daripada lapik pelekat dan pasang pita mengunci dual pada ATM.
- Tanggalkan pelapik daripada lapik pelekat pita mengunci dual dan pasang pada kawasan strap bateri.
- Pasang ATM pada strap kabel.
- Pasang strap bateri.

14. CATATAN

Tiang bumi terletak di bawah tempat duduk pada rel kerangka kiri.

Pastikan wayar bumi tidak mengganggu gerakan kejutan.

Lihat Rajah 23 . Halakan dan sambungkan wayar bumi ATM kepada tiang bumi **bersih** belakang (1). Ketatkan pada:

Tork: 6–10 N·m (50–90 in-lbs)

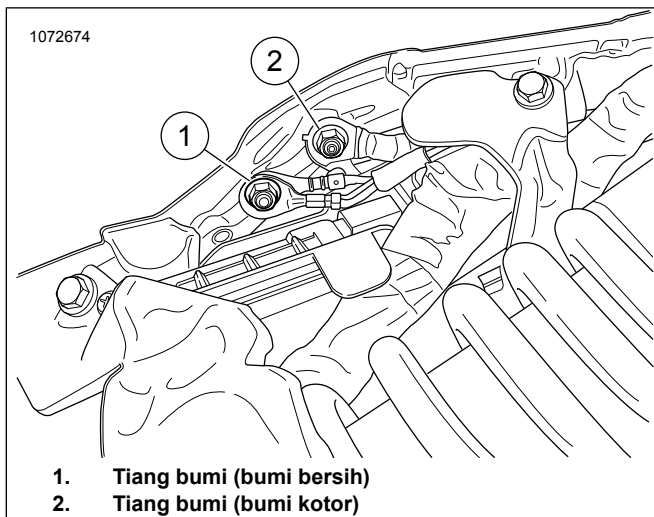

1. Tiang bumi (bumi bersih)
2. Tiang bumi (bumi kotor)

Rajah 23. Bumi Kerangka

15. **CATATAN**

Satu hujung abah-abah sambungan wayar mempunyai penyambung kelabu dan satu hujung lagi mempunyai penyambung hitam.

Sambungkan Kit Sambungan Abah-abah Wayar Sensor Oksigen Jalur Lebar (No. Bahagian 69201830) pada pemasangan abah-abah ATM. Penyambungan menurut warna: kelabu kepada kelabu.

16. Lihat Rajah 24 dan Rajah 25. Halakan abah-abah oksigen depan dengan penyambung kelabu (4) keluar daripada ruang bateri:

- a. Cari abah-abah utama (6).
- b. Halakan abah-abah (4) dengan penyambung kelabu di sepanjang abah-abah utama ke arah penyambung abah-abah utama depan (9).
- c. Penyambung sensor oksigen padanan warna: hitam kepada hitam.
- d. Gunakan strap kabel untuk mengetatkan abah-abah pada bahagian dalam rel kerangka kanan (8), jika perlu.

17. Halakan penyambung abah-abah hitam (2) kepada abah-abah utama. Penyambungan menurut warna: hitam kepada hitam.

18. **Sensor HO2 depan (dedawai abah-abah panjang):**

- a. Halakan abah-abah penyambung sensor oksigen depan (5) keluar daripada ruang bateri.
- b. Cari abah-abah utama (6).
- c. Halakan abah-abah (5) sepanjang abah-abah utama ke arah sensor oksigen depan (7).
- d. Sambungkan penyambung sensor.

- e. Gunakan strap kabel untuk mengetatkan abah-abah pada bahagian dalam rel kerangka kanan (8), jika perlu.

19. **Sensor oksigen belakang (dedawai abah-abah pendek):**

- a. Halakan abah-abah di sepanjang bahagian atas transmisi.
- b. Sambungkan penyambung sensor (3).
- c. Kukuhan abah-abah dengan strap kabel, jika perlu.

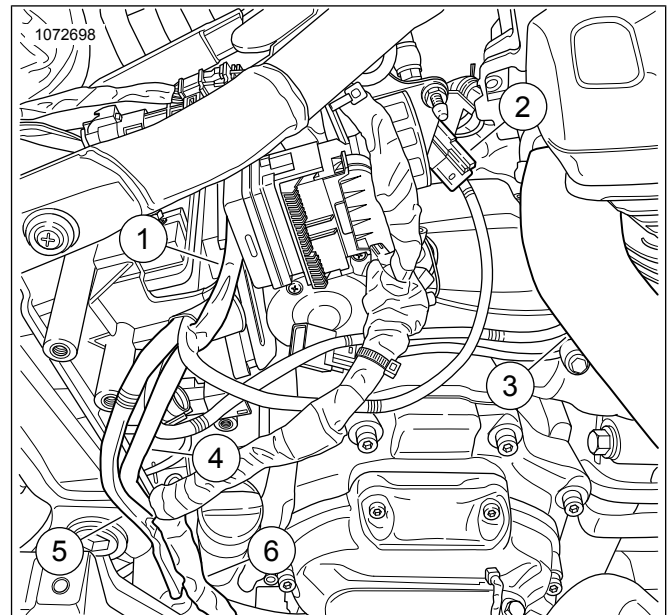

1. Wayar bumi
2. Penyambung abah-abah oksigen belakang
3. Penyambung sensor oksigen belakang (dedawai pendek)
4. Penyambung abah-abah oksigen depan (penyambung kelabu)
5. Penyambung sensor HO2 depan (dedawai panjang)
6. Abah-abah utama

Rajah 24. Penghalaan Abah-abah ATM

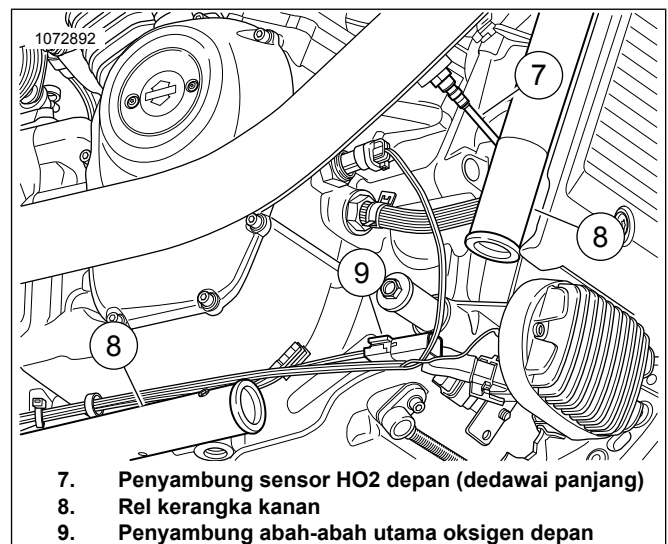

7. Penyambung sensor HO2 depan (dedawai panjang)
8. Rel kerangka kanan
9. Penyambung abah-abah utama oksigen depan

Rajah 25. Penghalaan Abah-abah ATM Depan (Bahagian ditanggalkan agar lebih jelas)

20. Pastikan semua abah-abah dan penyambung dikukuhkan dan tidak terletak di mana-mana zon panas.
21. Sambungkan kabel bateri negatif. Lihat manual servis.
22. Pasang penutup sebelah kanan. Lihat manual servis.
23. Pasangkan tempat duduk. Selepas memasang tempat duduk, tarik tempat duduk ke atas untuk memastikan ia kukuh. Lihat manual servis.
24. Pasangkan fius utama. Lihat manual servis.
25. Lihat Rajah 26 . Gunakan Penala Screamin' Eagle Pro Street untuk melengkapkan pemasangan. Muat turun kalibrasi ECM yang baharu semasa memasang kit ini. Apabila memilih penentuan untuk dimuat turun dengan Screamin Eagle Pro Street Tuner, pilih Jalur Lebar (1) daripada menu tarik bawah untuk pilihan Sensor Oksigen. Rujuk kepada katalog Screamin' Eagle Pro atau hubungi pengedar Harley-Davidson untuk butiran bagi Penala Screamin Eagle Pro Street.



1. Pilihan sensor oksigen jalur lebar

Rajah 26. Pilihan Sensor Oksigen Jalur Lebar

Sensor Oksigen Jalur Lebar Softail 2016-2017

1. Tanggalkan fius utama. Lihat manual servis.
2. Tanggalkan tempat duduk. Lihat manual servis.
3. Tanggalkan bateri. Lihat manual servis.
4. Lihat Rajah 27 . Tanggalkan kedi bateri. Lihat manual servis.

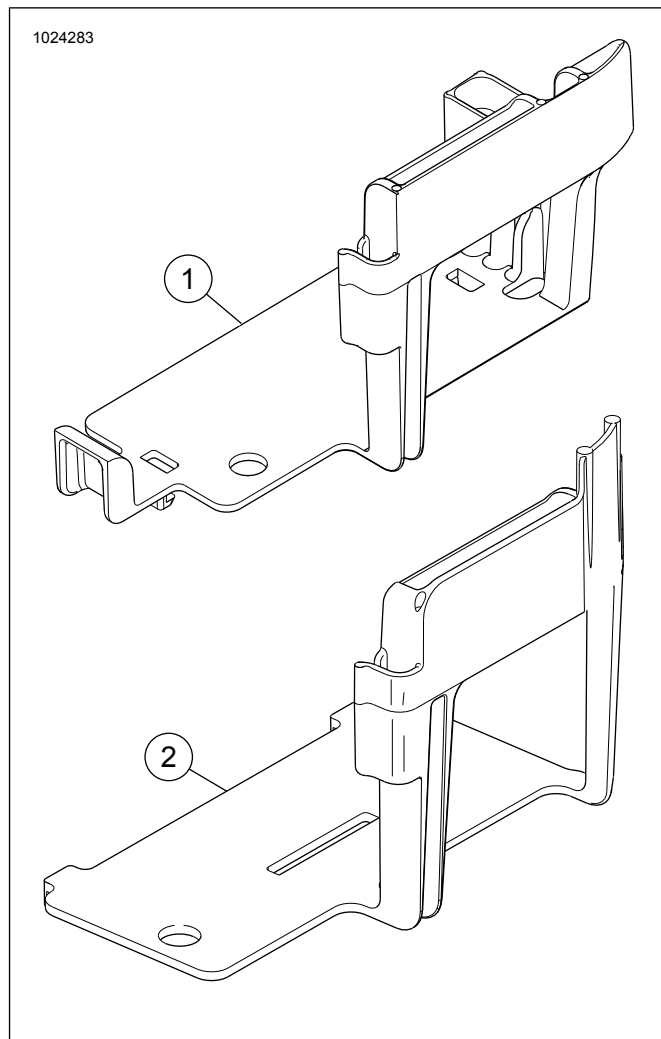

Rajah 27. Kedi Bateri Softail Tidak Diubahsui

5. CATATAN

Kedi bateri **mesti** diubahsui untuk memegang ATM. Jangan memotong melalui rusuk penegang sepenuhnya. Potong kawasan yang ditetapkan sahaja, menurut arahan. Pemotongan berlebihan boleh melemahkan kekukuhan struktur kedi bateri.

Pengisar acuan dengan roda pemotong disyorkan.

Lihat Rajah 28 , Rajah 29 , dan Rajah 30 . Potong rusuk penegang (1 dan 2) pada kedi.

- a. Letakkan modul ATM di dalam kedi bateri.
- b. Tandakan garis luar abah-abah ATM di depan. Tandakan kedalaman pada rusuk bersebelahan juga.

1020673

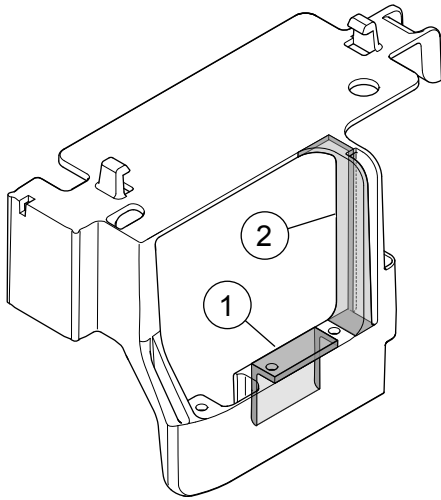

1. Rusuk penegang atas
2. Rusuk penegang bersebelahan

Rajah 28. Kawasan Diserlahkan Untuk Dipotong

1020672

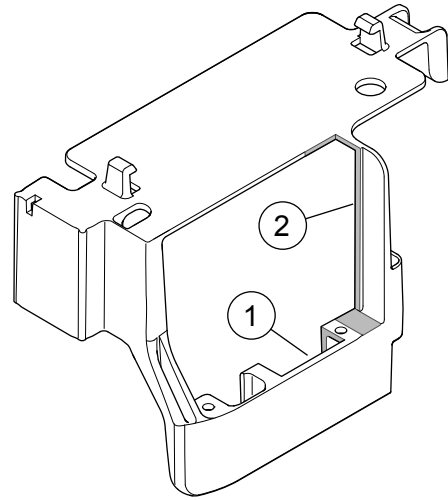

1. Rusuk penegang atas
2. Rusuk penegang bersebelahan

Rajah 30. Potongan Kedi Belakang

1020668

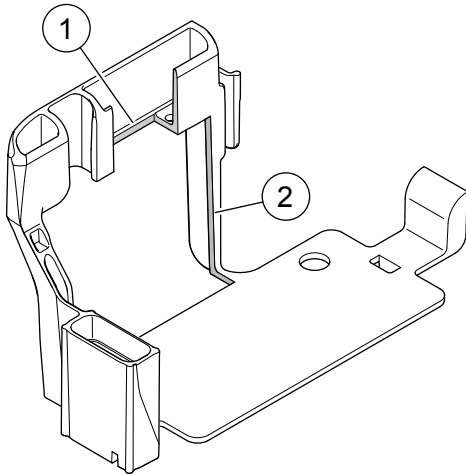

1. Rusuk penegang atas
2. Rusuk penegang bersebelahan

Rajah 29. Potongan Depan Kedi

6. **CATATAN**

Perhatikan penghalaan abah-abah sensor oksigen dan peletakkan strap kabel di sepanjang rangka.

Lihat Rajah 31 . Putuskan penyambung penyambung sensor oksigen belakang (1) daripada abah-abah utama.

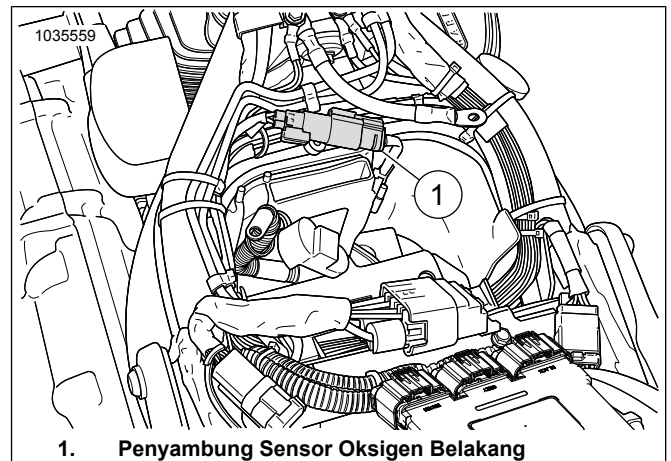

1. Penyambung Sensor Oksigen Belakang

Rajah 31. Lokasi Sensor Oksigen Belakang

7. **CATATAN**

Perhatikan penghalaan abah-abah sensor oksigen dan peletakkan strap kabel di sepanjang rangka.

Lihat Rajah 32 . Buka penutup pengatur voltan depan dan putuskan sambungan penyambung sensor oksigen depan (1). Tanggalkan perumah penyambung daripada kedi.

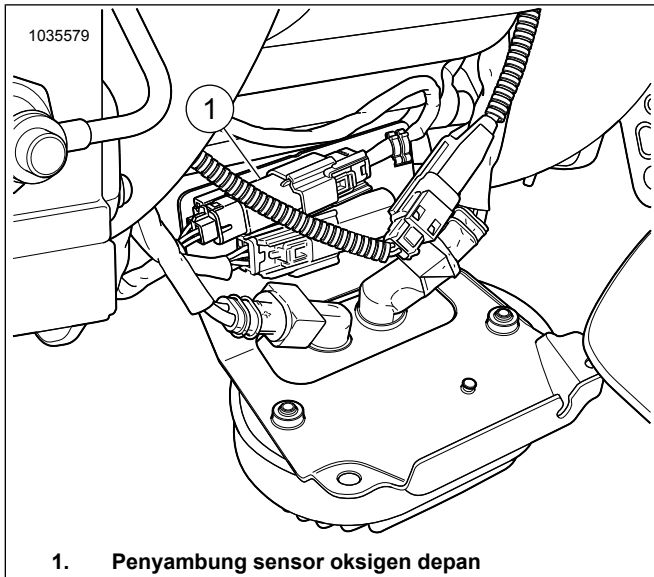

1. Penyambung sensor oksigen depan

Rajah 32. Lokasi Sensor Oksigen Depan

8. Tanggalkan paip ekzos. Lihat manual servis.

9. **CATATAN**

- Jangan memasang sensor yang telah dijatuhkan atau dilanggar oleh komponen lain. Unsur pengesanan mungkin telah rosak.
- Pemasangan sensor gantian mempunyai ulir bersalut pelincir antikarat dan gasket baharu.
- Penyambung elektrik mesti bersih dan bebas daripada sebarang gris dielektrik.

Lihat Rajah 33, Rajah 52 dan Jadual 5 Pasang sensor oksigen jalur lebar (2). Menggunakan Soket Sensor Oksigen (No. Bahagian HD-48262-A) ketatkan pada:

Tork: 40–60 N·m (29–44 ft·lbs)



Rajah 33. Lokasi Sensor Oksigen (Sebelah Dalam Paip Ekzos)

10. Pasangkan gasket ekzos baharu pada paip ekzos. Lihat manual servis.

11. Pasangkan ATM dalam kedi bateri. Laraskan dan letakkan semula jika perlu.

12. **CATATAN**

Tiang bumi terletak di depan kompartmen bateri.

Lihat Rajah 34 . Sambungkan wayar bumi ATM kepada tiang bumi **bersih** . Ketatkan pada:

Tork: 6–10 N·m (50–90 in·lbs)

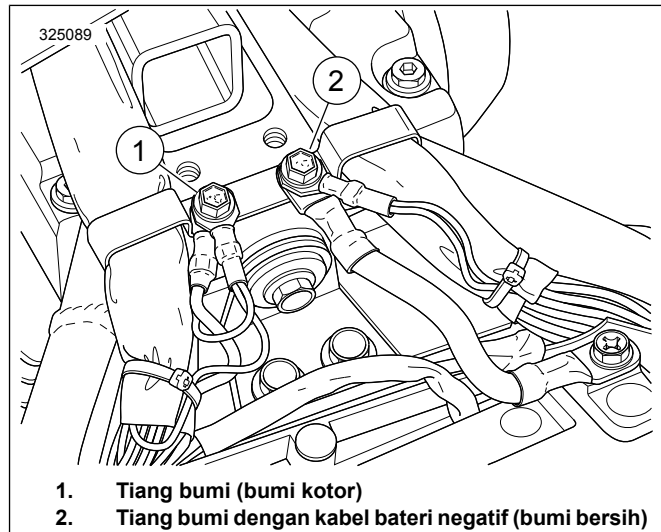

1. Tiang bumi (bumi kotor)

2. Tiang bumi dengan kabel bateri negatif (bumi bersih)

Rajah 34. Lokasi Tiang Bumi Kotak Bateri

13. Sambungkan Kit Sambungan Abah-abah Wayar Sensor Oksigen Jalur Lebar (No. Bahagian 69201704) pada pemasangan abah-abah ATM. Penyambungan menurut warna: kelabu kepada kelabu.

14. Lihat Rajah 35 . Halakan penyambung abah-abah kelabu keluar daripada kompartmen bateri:

- a. Cari abah-abah utama (3).
- b. Halakan abah-abah dengan penyambung kelabu di sepanjang abah-abah utama (2) ke arah penyambung abah-abah utama depan.
- c. Penyambungan menurut warna (1): kelabu kepada kelabu.
- d. Gunakan strap kabel untuk mengetatkan abah-abah pada bahagian dalam abah-abah utama, jika perlu.

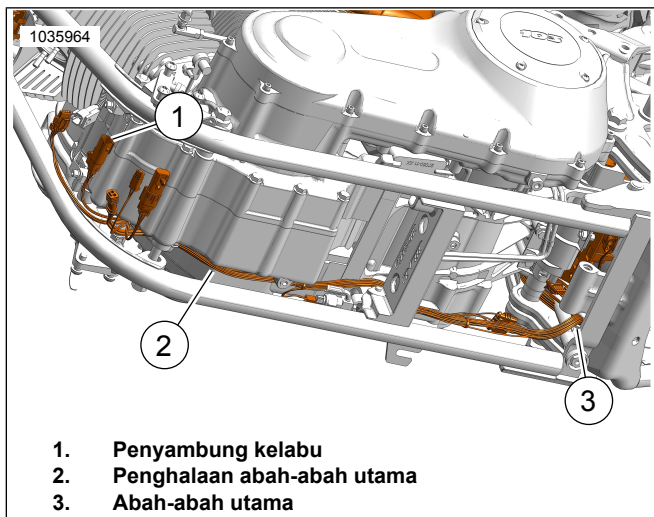

Rajah 35. Penghalaan Abah-abah

15. **CATATAN**
Pastikan dedawai abah-abah tidak mengganggu apabila bateri dan kedi dipasang.

Lihat Rajah 31 . Halakan penyambung abah-abah hitam kepada abah-abah utama. Penyambungan menurut warna: hitam kepada hitam.

16. Lihat Rajah 36 . **Sensor oksigen depan (dedawai abah-abah panjang):**

- Halakan penyambung abah-abah keluar daripada kompartmen bateri.
- Cari abah-abah utama (2).
- Halakan abah-abah di sepanjang abah-abah utama (1) ke arah penyambung sensor oksigen depan.
- Sambungkan penyambung sensor.
- Gunakan strap kabel untuk mengetatkan abah-abah pada bahagian dalam abah-abah utama, jika perlu.

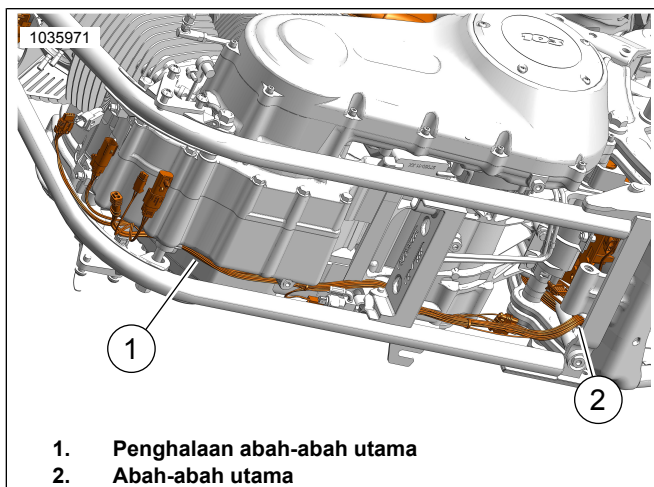

Rajah 36. Penghalaan Abah-abah

17. **Sensor oksigen belakang (dedawai abah-abah pendek):**

- Halakan abah-abah di sepanjang bahagian atas transmisi ke kawasan suis neutral.
- Sambungkan penyambung sensor.
- Kukuhkan abah-abah dengan strap kabel, jika perlu.

18. Pastikan semua abah-abah dan penyambung dikukuhkan dan tidak terletak di mana-mana zon panas.

19. Pasangkan bateri. Lihat manual servis.

20. Pasangkan tempat duduk. Selepas memasang tempat duduk, tarik tempat duduk ke atas untuk memastikan ia kukuh. Lihat manual servis.

21. Pasangkan fius utama. Lihat manual servis.

22. Lihat Rajah 37 . Gunakan Penala Screamin' Eagle Pro Street untuk melengkapkan pemasangan. Muat turun kalibrasi ECM yang baharu semasa memasang kit ini. Apabila memilih penentukuran untuk dimuat turun dengan Screamin Eagle Pro Street Tuner, pilih Jalur Lebar (1) daripada menu tarik bawah untuk pilihan Sensor Oksigen. Rujuk kepada katalog Screamin' Eagle Pro atau hubungi pengedar Harley-Davidson untuk butiran bagi Penala Screamin Eagle Pro Street.



1. Pilihan sensor oksigen jalur lebar

Rajah 37. Pilihan Sensor Oksigen Jalur Lebar

Sensor Oksigen Jalur Lebar Dyna

- Tanggalkan fius utama. Lihat manual servis.
- Tanggalkan tempat duduk. Lihat manual servis.
- Tanggalkan bateri dan kotak bateri. Lihat manual servis.

4. **CATATAN**
Perhatikan penghalaan abah-abah sensor oksigen dan peletakan strap kabel di sepanjang rangka.

Lihat Rajah 38 . Putuskan penyambung penyambung sensor oksigen belakang (1) daripada abah-abah utama.

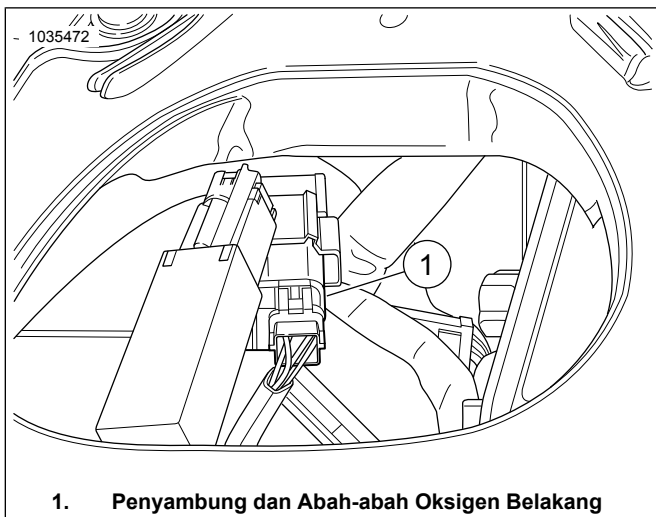

1. Penyambung dan Abah-abah Oksigen Belakang
Rajah 38. Lokasi Sensor Oksigen Belakang

5. **CATATAN**

Perhatikan penghalaan abah-abah sensor oksigen dan peletakkan strap kabel di sepanjang rangka.

Lihat Rajah 39 . Buka penutup kedi elektrik depan dan putuskan sambungan penyambung sensor oksigen depan (2). Tanggalkan perumah penyambung daripada kedi.

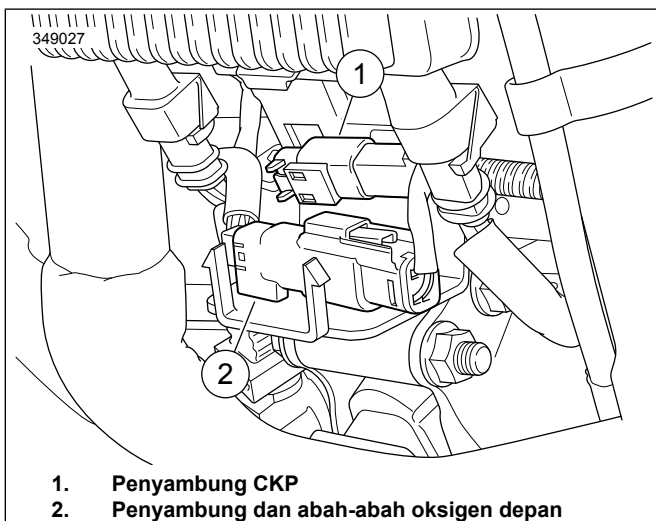

1. Penyambung CKP
2. Penyambung dan abah-abah oksigen depan
Rajah 39. Lokasi Sensor Oksigen Depan

6. Tanggalkan paip ekzos. Lihat manual servis.

7. **CATATAN**

- Jangan memasang sensor yang telah dijatuhkan atau dilanggar oleh komponen lain. Unsur pengesanan mungkin telah rosak.
- Pemasangan sensor gantian mempunyai ulir bersalut pelincir antikarat dan gasket baharu.
- Penyambung elektrik mesti bersih dan bebas daripada sebarang gris dielektrik.

Lihat Rajah 40 , Rajah 52 dan Jadual 5 . Dalam kepala ekzos no. bahagian 64884-09A, pasang sensor oksigen jalur lebar (2). Menggunakan Soket Sensor Oksigen (No. Bahagian HD-48262-A) ketatkan pada:

Tork: 40–60 N·m (29–44 ft·lbs)



Rajah 40. Lokasi Sensor Oksigen (Sebelah Dalam Paip Ekzos)

8. Pasangkan gasket ekzos baharu pada paip ekzos. Lihat manual servis.

9. **CATATAN**

ATM mempunyai empat dedawai dan satu wayar bumi. Pasangkan ATM dengan abah-abah wayar menghadap tulang belakang kerangka.

Lihat Rajah 41 . Bersihkan permukaan pemasangan dengan pad alkohol. Tanggalkan pelapik daripada lapik pelekat dan pasang pita mengunci dual pada ATM. Tanggalkan pelapik daripada lapik pelekat pita mengunci dual dan pasang ATM pada tulang belakang kerangka.

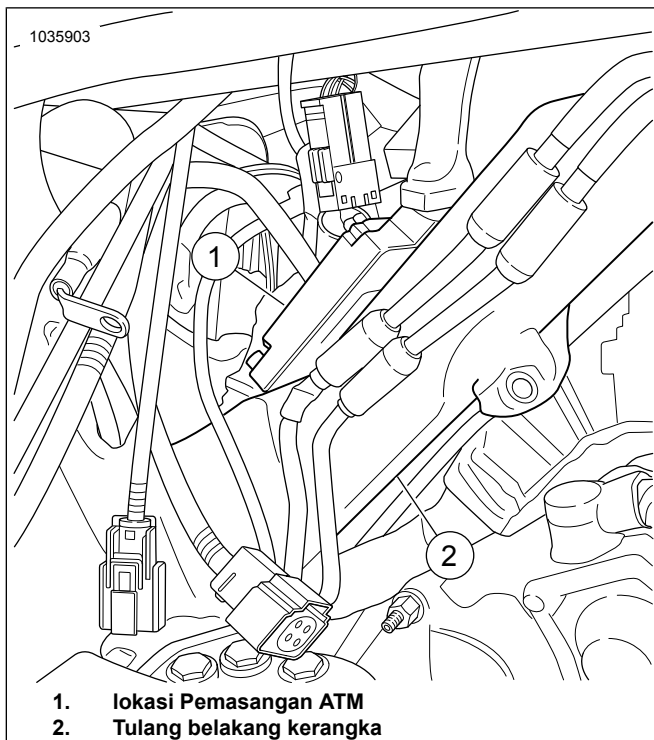

Rajah 41. Lokasi Pemasangan ATM

10. CATATAN

- *Tiang bumi terletak di bawah tempat duduk, di sebelah kanan dan di bahagian belakang kompartmen bateri.*
- *Pastikan abah-abah tidak mengganggu apabila bateri dan kedi dipasang.*
- **Bumi:** Bumi boleh diklasifikasikan sebagai bumi yang bersih atau kotor. Bumi yang bersih dikenal pasti melalui wayar (BK/GN) dan biasanya digunakan untuk sensor atau modul.

Lihat Rajah 42 . Halakan dan sambungkan wayar bumi ATM kepada tiang bumi **bersih** (1). Ketatkan.

Tork: 6–10 N·m (50–90 in-lbs)

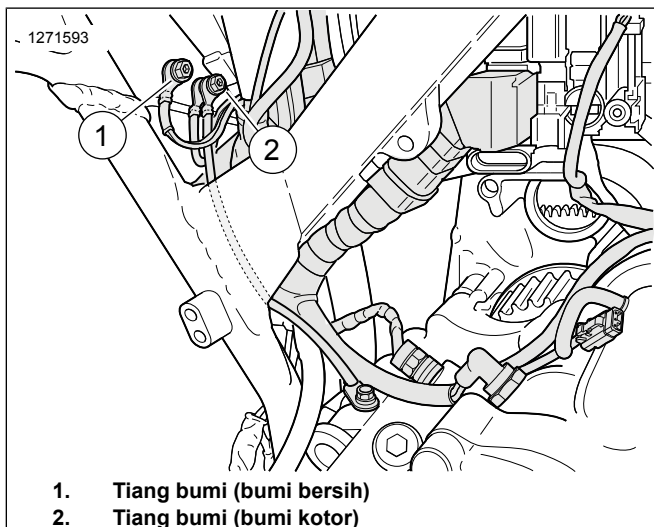

Rajah 42. Lokasi Tiang Bumi Kotak Bateri

11. Sambungkan Kit Sambungan Abah-abah Wayar Sensor Oksigen Jalur Lebar (No. Bahagian 69201704) pada pemasangan abah-abah ATM. Penyambungan menurut warna: kelabu kepada kelabu.

12. Lihat Rajah 43 . Halakan penyambung abah-abah kelabu keluar daripada kompartmen bateri belakang:

- Cari abah-abah utama (1) yang menghala ke kedi abah-abah (2).
- Halakan abah-abah dengan penyambung kelabu di sepanjang kedi abah-abah utama ke arah penyambung abah-abah utama depan.
- Penyambungan menurut warna (3): kelabu kepada kelabu.
- Gunakan strap kabel untuk mengetatkan abah-abah pada bahagian dalam kedi abah-abah (2), jika perlu.

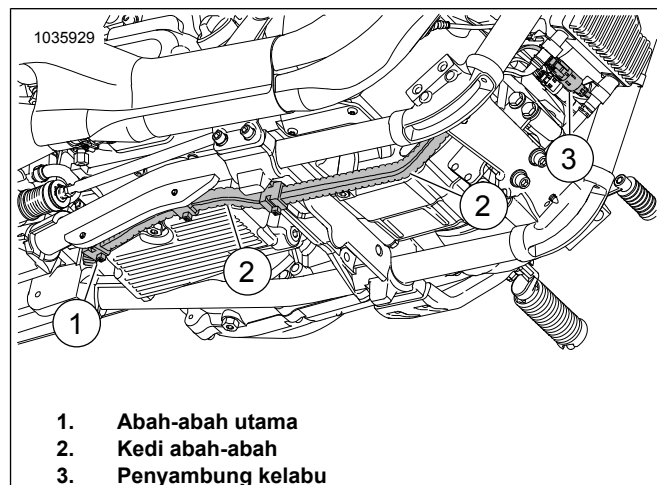

Rajah 43. Kedi Abah-abah

13. CATATAN

Pastikan dedawai abah-abah tidak mengganggu apabila bateri dan kedi dipasang.

Lihat Rajah 38 . Halakan penyambung abah-abah hitam kepada abah-abah utama. Penyambungan menurut warna: hitam kepada hitam.

14. Lihat Rajah 44 . **Sensor oksigen depan (dedawai abah-abah panjang):**

- Halakan penyambung abah-abah keluar daripada kompartmen bateri belakang.
- Cari abah-abah utama (1) yang menghala ke kedi abah-abah (2).
- Halakan abah-abah di sepanjang kedi abah-abah utama (2) ke arah penyambung sensor oksigen depan.
- Sambungkan penyambung sensor.
- Gunakan strap kabel untuk mengetatkan abah-abah pada bahagian dalam kedi abah-abah (2), jika perlu.

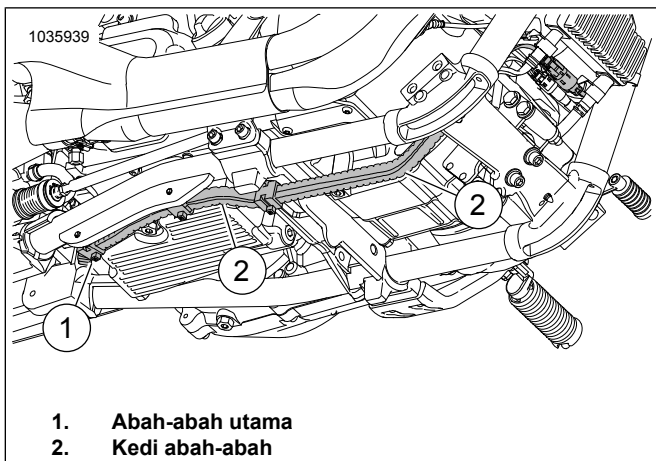

1. Abah-abah utama
2. Kedi abah-abah

Rajah 44. Kedi Abah-abah



1. Pilihan sensor oksigen jalur lebar

Rajah 45. Pilihan Sensor Oksigen Jalur Lebar

Sensor Oksigen Jalur Lebar Sportster

Menunggu Kelulusan Peraturan. Rujuk kepada maklumat produk di: www.harley-davidson.com/shop/screamin-eagle

1. Tanggalkan fius utama. Lihat manual servis.
2. Tanggalkan tempat duduk. Lihat manual servis.
3. Tanggalkan penutup sebelah kiri. Lihat manual servis.
4. Putuskan kabel bateri negatif. Lihat manual servis.

5. CATATAN

Perhatikan penghalaan abah-abah sensor oksigen dan peletakan strap kabel di sepanjang rangka.

Lihat Rajah 46 . Putuskan sambungan penyambung sensor oksigen belakang (3) daripada abah-abah utama.

15. Sensor oksigen belakang (dedawai abah-abah pendek):

- a. Halakan abah-abah di sepanjang bahagian atas transmisi ke kawasan suis neutral.
- b. Sambungkan penyambung sensor.
- c. Kukuhkan abah-abah dengan strap kabel, jika perlu.

16. Pastikan semua abah-abah dan penyambung dikukuhkan dan tidak terletak di mana-mana zon panas.

17. Pasangkan kedi bateri dan bateri. Lihat manual servis.

18. Pasangkan tempat duduk. Selepas memasang tempat duduk, tarik tempat duduk ke atas untuk memastikan ia kukuh. Lihat manual servis.

19. Pasangkan fius utama. Lihat manual servis.

20. Lihat Rajah 45 . Gunakan Penala Screamin' Eagle Pro Street untuk melengkapkan pemasangan. Muat turun kalibrasi ECM yang baharu semasa memasang kit ini. Apabila memilih penentukuran untuk dimuat turun dengan Screamin Eagle Pro Street Tuner, pilih Jalur Lebar (1) daripada menu tarik bawah untuk pilihan Sensor Oksigen. Rujuk kepada katalog Screamin' Eagle Pro atau hubungi pengedar Harley-Davidson untuk butiran bagi Penala Screamin Eagle Pro Street.

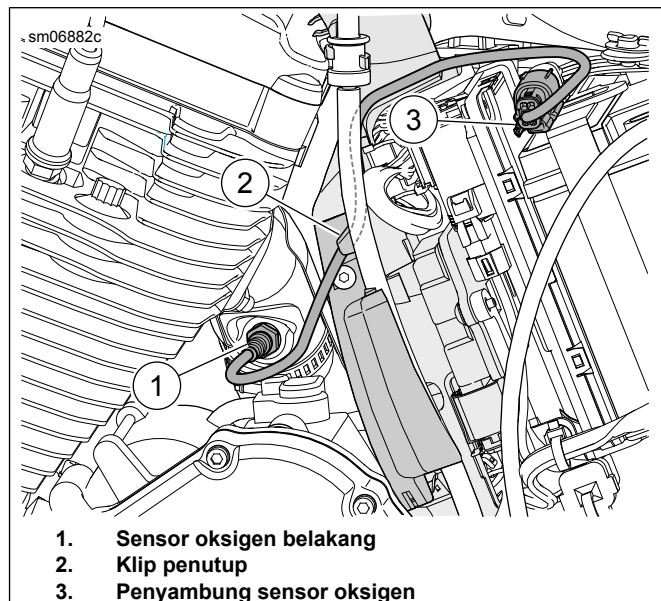

1. Sensor oksigen belakang
2. Klip penutup
3. Penyambung sensor oksigen

Rajah 46. Sensor Oksigen Belakang

6. CATATAN

Perhatikan penghalaan abah-abah sensor oksigen dan peletakan strap kabel di sepanjang rangka.

Lihat Rajah 47 . Putuskan sambungan penyambung sensor oksigen depan (3) daripada abah-abah utama.

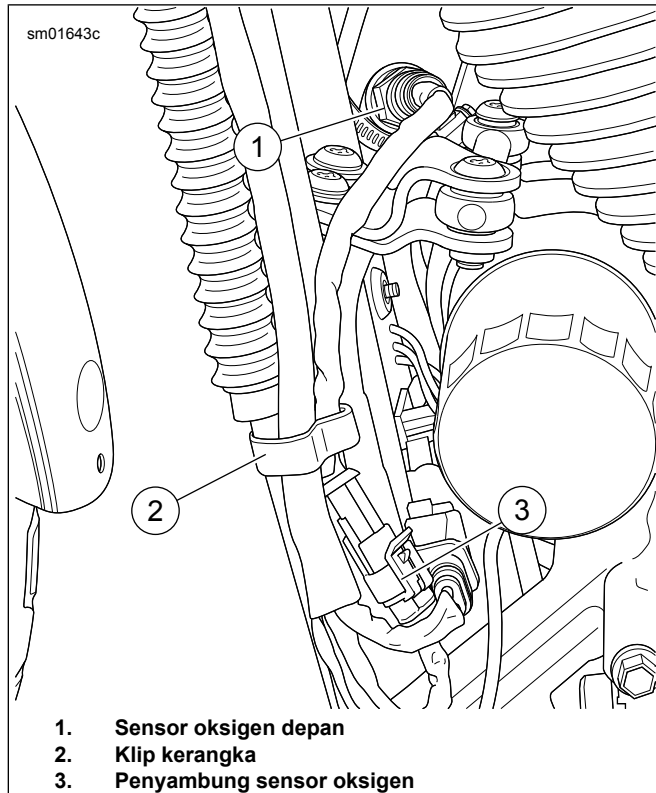

Rajah 47. Sensor Oksigen Depan

7. Tanggalkan paip ekzos. Lihat manual servis.

8. **CATATAN**

Kedai kimpalan atau pemasangan logam profesional disyorkan untuk penanggalan dan pemasangan bung sensor oksigen.

Tanggalkan atau keluarkan bung sensor oksigen stok daripada sistem ekzos.

9. **CATATAN**

Jadual 2 Spesifikasi Bung Sensor Oksigen di permulaan lembaran arahan ini.

Pasangkan bung sensor oksigen **baharu** dalam sistem ekzos.

10. **CATATAN**

- *Jangan memasang sensor yang telah dijatuhkan atau dilanggar oleh komponen lain. Unsur pengesanan mungkin telah rosak.*
- *Pemasangan sensor gantian mempunya ulir bersalut pelincir antikarat dan gasket baharu.*
- *Penyambung elektrik mesti bersih dan bebas daripada sebarang gris dielektrik.*

Lihat Rajah 48 , Rajah 52 dan Jadual 5 . Pasang sensor oksigen jalur lebar (2). Menggunakan Soket Sensor Oksigen (No. Bahagian HD-48262-A) ketatkan pada:

Tork: 40–60 N·m (29–44 ft-lbs)

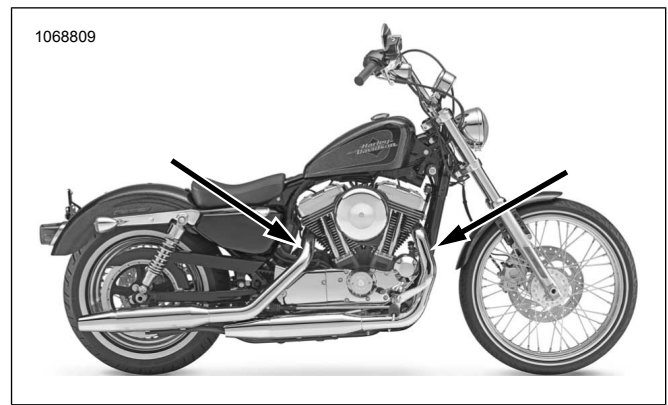

Rajah 48. Lokasi Sensor Oksigen (Sebelah Dalam Paip Ekzos)

11. Pasangkan gasket ekzos baharu pada paip ekzos. Lihat manual servis.

12. Lihat Rajah 50 . Pasangkan modul ATM (5).

- a. Bersihkan permukaan pemasangan dengan pad alkohol.
- b. Tanggalkan pelapik daripada lapik pelekat dan pasang pita mengunci dual pada ATM.
- c. Tanggalkan pelapik daripada lapik pelekat pita mengunci dual dan pasang ATM pada tepi strap bateri.

13. **CATATAN**

Lihat Rajah 49 . Tiang bumi (1) terletak di belakang penutup utama pada bahagian kiri kotak engkol.

Pastikan kabel bateri negatif dipasangkan kepada titik pbumian ini.

Lihat Rajah 50 . Halakan dan sambungkan wayar bumi ATM (6) kepada tiang bumi **bersih** . Ketatkan pada:

Tork: 6–10 N·m (50–90 in-lbs)

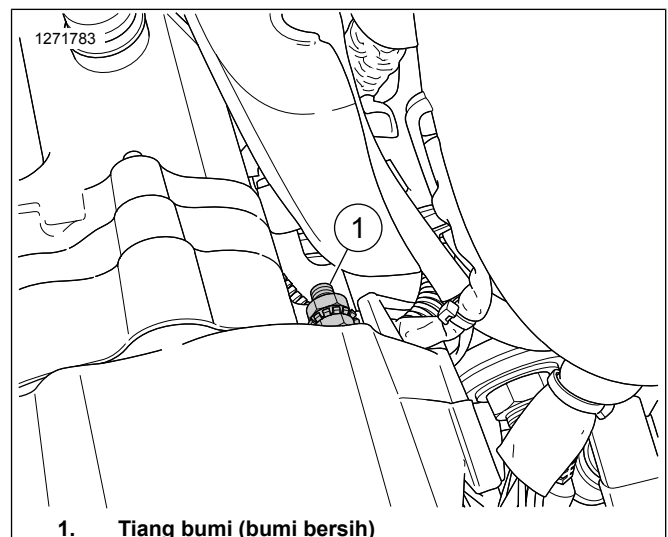

Rajah 49. Bumi Sportster

14. **CATATAN**

Satu hujung abah-abah sambungan wayar mempunyai penyambung kelabu dan satu hujung lagi mempunyai penyambung hitam.

Sambungkan Kit Sambungan Abah-abah Wayar Sensor Oksigen Jalur Lebar (No. Bahagian 69201830) pada pemasangan abah-abah ATM. Penyambungan menurut warna: kelabu kepada kelabu.

15. Halakan penyambung abah-abah kelabu oksigen depan keluar daripada ruang bateri belakang:

- Cari abah-abah ABS (7).
- Halakan abah-abah dengan penyambung kelabu (1) di sepanjang abah-abah ABS ke arah rel kerangka kiri.
- Halakan abah-abah (1) di sepanjang kerangka ke arah penyambung abah-abah utama depan.
- Penyambungan menurut warna: hitam kepada hitam.
- Gunakan strap kabel untuk mengetatkan abah-abah pada bahagian dalam rel kerangka kiri, jika perlu.

16. Halakan penyambung abah-abah hitam oksigen belakang (4) dan sambungkan kepada abah-abah utama.

- Penyambungan menurut warna: hitam kepada hitam.

17. **Sensor HO2 depan (dedawai abah-abah panjang):**

- Halakan abah-abah penyambung sensor oksigen depan (2) keluar daripada ruang bateri belakang.
- Cari abah-abah ABS (7).
- Halakan abah-abah (2) di sepanjang abah-abah ABS ke arah rel kerangka kiri.
- Halakan abah-abah (2) di sepanjang rel kerangka kiri ke arah penyambung sensor oksigen depan.
- Sambungkan penyambung sensor.
- Gunakan strap kabel untuk mengetatkan abah-abah pada bahagian dalam rel kerangka kiri, jika perlu.

18. **Sensor oksigen belakang (dedawai abah-abah pendek):**

- Halakan abah-abah penyambung sensor oksigen belakang (4) di sepanjang bahagian atas kotak engkol.
- Sambungkan penyambung sensor.
- Kukuhkan abah-abah dengan strap kabel, jika perlu.

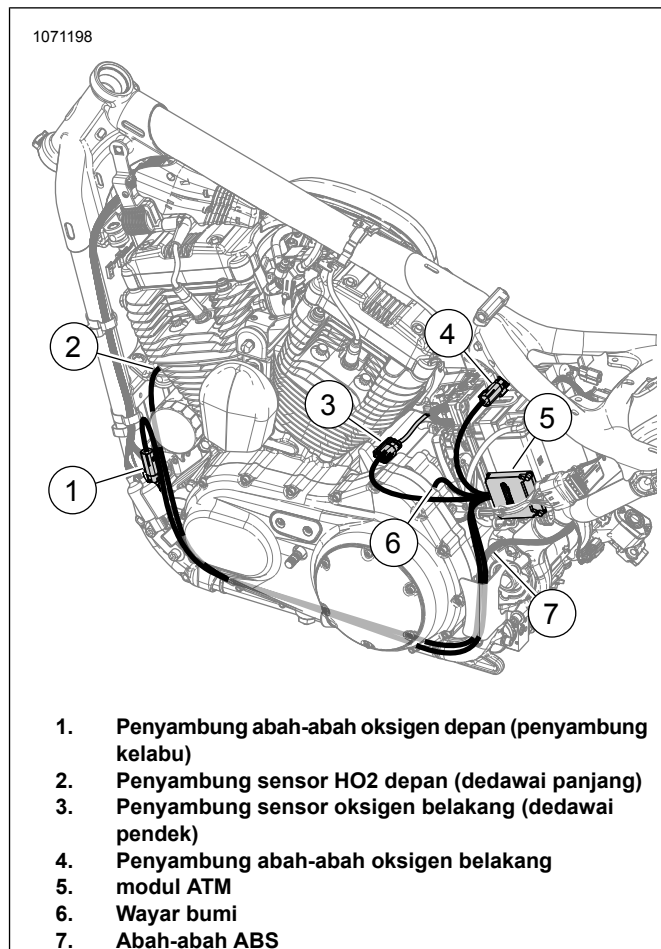

- 1. Penyambung abah-abah oksigen depan (penyambung kelabu)**
- 2. Penyambung sensor HO2 depan (dedawai panjang)**
- 3. Penyambung sensor oksigen belakang (dedawai pendek)**
- 4. Penyambung abah-abah oksigen belakang modul ATM**
- 5. Wayar bumi**
- 6. Abah-abah ABS**

Rajah 50. Penghalaan Abah-abah ATM (pemegang tempat)

19. Pastikan semua abah-abah dan penyambung dikukuhkan dan tidak terletak di mana-mana zon panas.

20. Sambungkan kabel bateri negatif. Lihat manual servis.

21. Pasangkan tempat duduk. Selepas memasang tempat duduk, tarik tempat duduk ke atas untuk memastikan ia kukuh. Lihat manual servis.

22. Pasang penutup sebelah kiri. Lihat manual servis.

23. Pasangkan fius utama. Lihat manual servis.

24. Lihat Rajah 51 . Gunakan Penala Screamin' Eagle Pro Street untuk melengkapkan pemasangan. Muat turun kalibrasi ECM yang baharu semasa memasang kit ini. Apabila memilih penentukuran untuk dimuat turun dengan Screamin Eagle Pro Street Tuner, pilih Jalur Lebar (1) daripada menu tarik bawah untuk pilihan Sensor Oksigen. Rujuk kepada katalog Screamin' Eagle Pro atau hubungi pengedar Harley-Davidson untuk butiran bagi Penala Screamin Eagle Pro Street.



Rajah 51. Pilihan Sensor Oksigen Jalur Lebar

BAHAGIAN SERVIS

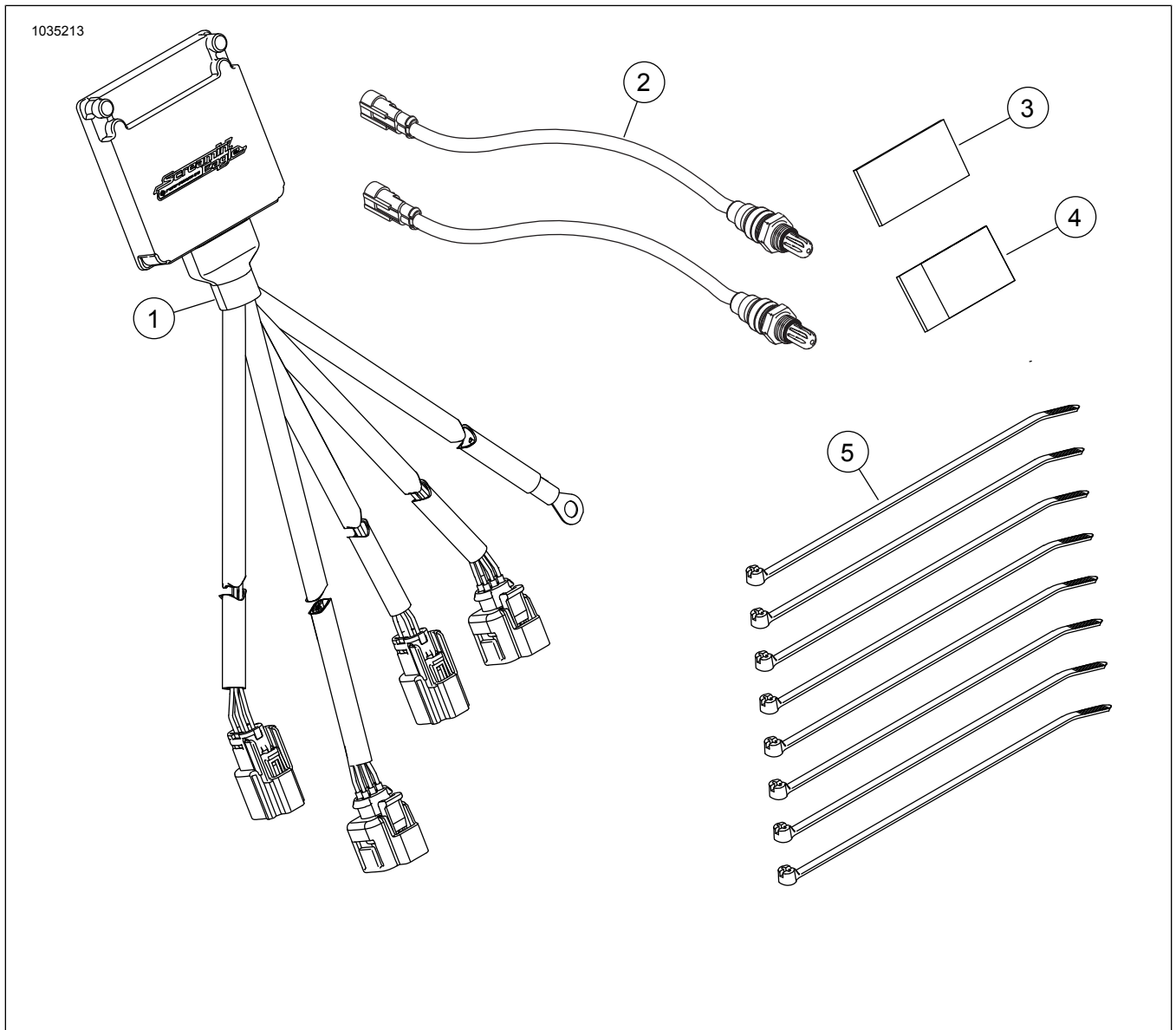

Rajah 52. Kandungan Kit: Kit Modul Penalaan Automatik Smart Tune Pro

Jadual 5. Kandungan Kit: Kit Modul Penalaan Automatik Smart Tune Pro

<input checked="" type="checkbox"/>	Sahkan semua kandungan terdapat dalam kit sebelum memasang atau menanggalkan item daripada kenderaan.				
Item	Kuantiti	Penerangan	No. Bahagian	Nota	
<input type="checkbox"/>	1	1	Pemasangan Modul Kawalan Oksigen Jalur Lebar	41000445	
<input type="checkbox"/>	2	2	Sensor oksigen, jalur lebar	32700098	
<input type="checkbox"/>	3	1	CARB E.O. Label	Tidak dijual secara berasingan	
<input type="checkbox"/>	4	2	Pengikat dwi kunci	Tidak dijual secara berasingan	
<input type="checkbox"/>	5	8	Strap kabel	Tidak dijual secara berasingan	

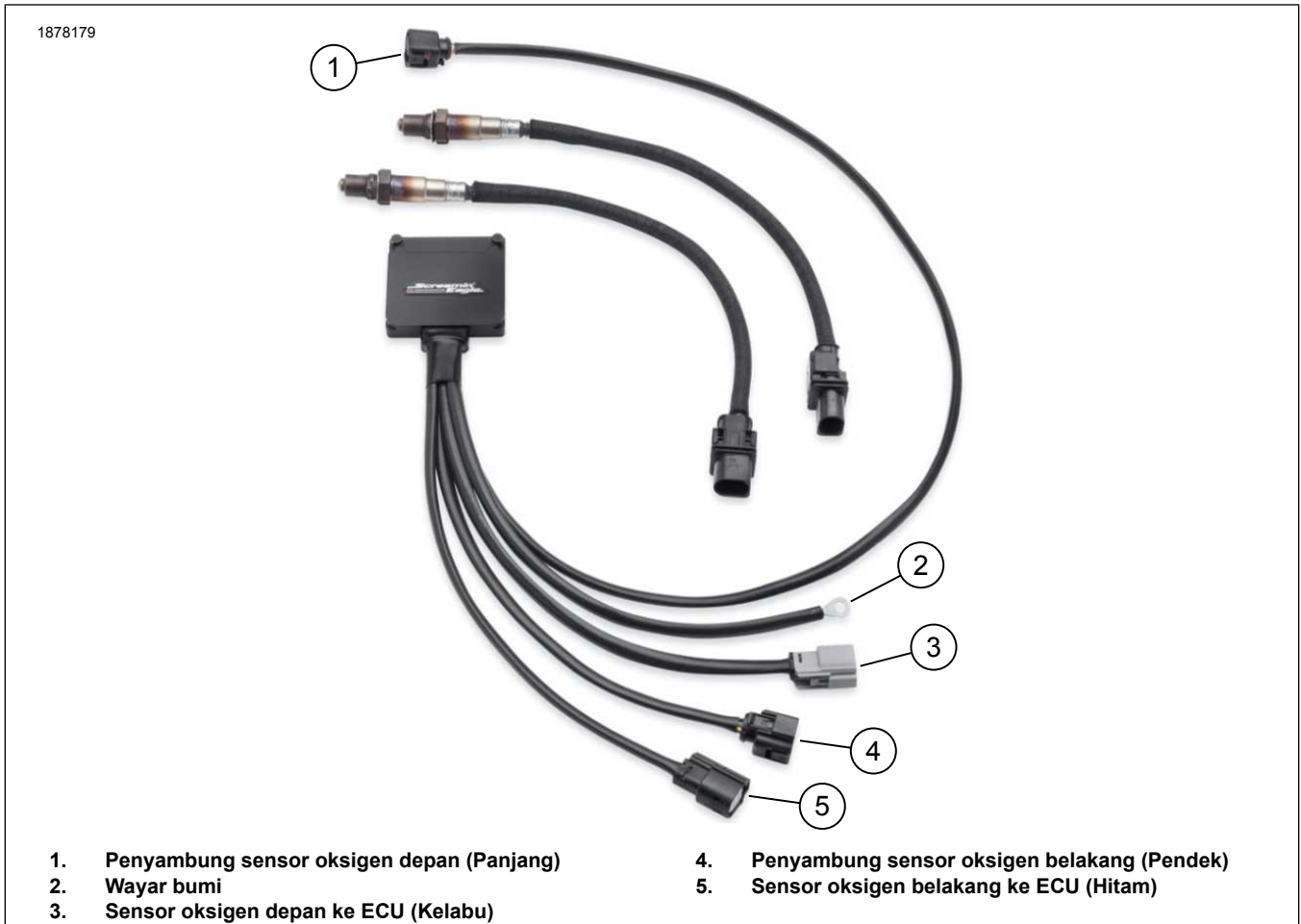

Rajah 53. Penyambung Abah-abah Wayar yang Ditetapkan