



SMART TUNE PRO OTOMATİK AYARLAMA (ATM) KİTİ

GENEL

Kit Numarası

41000445, 41000445A

Modeller

Güncel model uyum bilgisi için www.harley-davidson.com adresinden Parts and Accessories (sadece İngilizce) bölümüne bakın.

Montaj Gereklilikleri

En son talimat belgesi için <https://serviceinfo.harley-davidson.com> adresini ziyaret edin.

Bu ürünler yerel Harley-Davidson bayinizde bulunabilir.

- Bu montaj için Screamin' Eagle Pro Street Frekans Ayarlayıcı (Parça No. 41000008C) veya Screamin' Eagle Bluetooth Pro Street Frekans Ayarlayıcı'nın (Parça No. 41001141 veya 41001141A) ayrı olarak satın alınması gerekir.
- Screamin' Eagle Pro Street Frekans Ayarlayıcı'yla (Parça No. 41000008C) bu montajın yapılabilmesi için Screamin' Eagle Frekans Ayarlayıcı Kablo Kiti (Parça No. 41000018) gereklidir.
- 2023 ve sonrası FLHXSE, FLTRXSE, 2024 ve sonrası FLHX, FLTRX, FLTRXSTSE, 2025 ve sonrası FLHXU:** Egzoz Oksijen Sensörü (Geniş Bant O2) Tapa Delme-Tıkama Alet Kitinin (Parça No. 14900105) bu montaj için ayrı olarak satın alınması gerekebilir.
- 2023 ve sonrası FLHXSE, FLTRXSE, 2024 ve sonrası FLHX, FLTRX, FLTRXSTSE, 2025 ve sonrası FLHXU:** Egzoz Oksijen Sensörü (Geniş Bant O2) Tapa Delme-Tıkama Alet Kitinin (Parça No. 14900105) bu montaj için ayrı olarak satın alınması gerekebilir.
- 2017-2025 Touring modelleri (2023 ve sonrası FLHXSE, FLTRXSE, 2024 ve sonrası FLHX, FLTRX, FLTRXSTSE, 2025 FLHXU modelleri hariç):** Egzoz Oksijen Sensörü Tapa Delme-Tıkama Alet Kitinin (Parça No. 14900105) bu montaj için ayrı olarak satın alınması gerekebilir. Street Cannon Susturuculu Screamin' Eagle Yüksek Akımlı Egzoz Sistemi (Parça No. 64800059 veya 64800062) isteğe bağlı olarak ayrıca satın alınabilir.
- 2017 ve sonrası Trike modelleri:** Egzoz Oksijen Sensörü Tapa Delme-Tıkama Alet Kitinin (Parça No. 14900105) bu montaj için ayrı olarak satın alınması gerekebilir. Street Cannon Susturuculu Screamin' Eagle Yüksek Akımlı Egzoz Sistemi (Parça No. 64800059 veya 64800062) isteğe bağlı olarak ayrıca satın alınabilir.
- 2014 - 2016 Touring modelleri:** Street Cannon Susturuculu Screamin' Eagle Yüksek Akımlı Egzoz Sistemi (Parça No. 64800043 veya 64800044) bu montaj için ayrı olarak satın alınmalıdır.

- 2018 ve sonrası Softail modelleri:** Bu montaj için Geniş Bant Oksijen Sensörü Kablo Demeti Uzatma Kitinin (Parça No. 69201830) ayrıca satın alınması gerekir.
- 2016 - 2017 Softail modelleri:** Bu montaj için Harley Davidson Egzoz Borusu Tertibatı'nın ayrı olarak satın alınması gerekir. Tablo 1
- 2016 - 2017 Softail modelleri:** Bu montaj için Geniş Bant Oksijen Sensörü Kablo Demeti Uzatma Kitinin (Parça No. 69201704) ayrıca satın alınması gerekir.
- 2016 - 2017 Dyna Low Rider S (FXDLS) modeli:** Bu montaj için Harley Davidson Egzoz Borusu Tertibatı'nın (Parça No. 66884-09A) ayrı olarak satın alınması gerekir.
- 2016 - 2017 Dyna Low Rider S (FXDLS) modeli:** Bu montaj için Geniş Bant Oksijen Sensörü Kablo Demeti Uzatma Kitinin (Parça No. 69201704) ayrıca satın alınması gerekir.
- 2014 ve sonrası Sportster modelleri:** Bu montaj için Geniş Bant Oksijen Sensörü Kablo Demeti Uzatma Kitinin (Parça No. 69201830) ayrıca satın alınması gerekir.
- 2014 ve sonrası Sportster modelleri:** Bu montaj için 18 x 1,5mm egzoz tıkaçlarının satış sonrası kaynaklardan ayrı olarak satın alınması gerekir. **Egzoz tapasının bir uzman tarafından takılması gerekir.**

Tablo 1. Softail Baş Borusu

Model	Harley Davidson Parça No.
FLSTF, FLSTFB, FLSTFBS	66779-07A
FLS, FLSS, FLSTN	65300-07A
FLSTC	66780-07, 66781-07
FXSB	66780-07, 66795-08

Tablo 2. Oksijen Sensörü Tapası Özellikleri

Oksijen Sensörü Tapası Gereklilikleri	
Minimum tapa uzunluğu:	Uzunluk: 9 mm (0.360 in)
Maksimum tapa uzunluğu:	Uzunluk: 13 mm (0.500 in)
Tapa malzemesi:	300 Series paslanmaz çelik
Tapa dış adımı:	M18 x 1,5
Sensörün egzoz borusuna çıkıntısı:	Uzunluk: 13 mm (0.500 in)
Montaj notları:	
Uzmanın takması gerekir. Yüzeyler uygun şekilde hazırlanmalıdır. Tapanın etrafına kaynak yapılmamalı ve sızıntılar giderilmelidir. Geniş bant sensörü, ölçülen geniş bant AFR değerlerinin aynı aralıkta çalışırken fabrika sensörleriyle uyumlu olmasını sağlamak için stok sensör konumuna mümkün olduğunca yakın konumlandırılmalıdır. Tapa, sensör açıklığı olacak şekilde ve kablolar egzozla temas etmeyecek şekilde yerleştirilmelidir. Motosiklet dik konumda dururken sensör hemen hemen yatay konumlandırılmalıdır. Ancak sensörde nem oluşma riskini azaltmak için uç kısmı aşağıya bakmalıdır. Egzozda yoğunlaşma sensöre hasar verebilir.	

▲ UYARI

Sürücünün ve yolunun güvenliği bu kitin doğru takılmasına bağlıdır. İlgili servis el kitabı prosedürlerinden faydalanın. Prosedürü gerçekleştirebilecek yetkinliğe veya doğru aletlere sahip değilseniz, takma işlemini Harley-Davidson bayisine yaptırın. Bu kitin düzgün takılmaması ölüme veya ciddi yaralanmalara neden olabilir. (00333b)

NOT

Bu talimat kılavuzu, servis kılavuz bilgileriyle ilgilidir. Bu yıl/model motosikletin bir servis kılavuzu bu montaj için gereklidir. Bir Harley-Davidson bayisinde bir tane bulunur.

Bu kitteki Ürün Bilgi Etiketini, tüm 2014 ve sonraki Touring modelleri, 2016 ve sonraki Softail modelleri, 2016 ve sonraki Dyna FXDLS ve 2014 ve sonraki Sportster modelleri için California Hava Kaynakları Kurulunun (CARB) emisyon yönetmeliğinin bir gerekliliğidir. Etiketini, doğrudan VIN çıkartmasının altına şasinin yan tarafına yerleştirin. Bu etiket, California eyaleti dışında gerekli değildir.

ECM'yi yeniden kalibre etme

DIKKAT

Bu kiti takarken ECM'nin kalibrasyonunu tekrar yapmanız gerekir. ECM'nin düzgün kalibre edilmemesi motorda ciddi hasara neden olabilir. (00399b)

Kit İçerikleri

Bkz. Şekil 52 ve Tablo 5

▲ UYARI

Sürücünün ve yolunun güvenliği bu kitin doğru takılmasına bağlıdır. Prosedürü gerçekleştirebilecek yetkinliğe veya doğru aletlere sahip değilseniz, takma işlemini Harley-Davidson bayisine yaptırın. Bu kitin düzgün takılmaması ölüme veya ciddi yaralanmalara neden olabilir. (00308b)

KURULUM

Touring Geniş Bant Oksijen Sensörleri

Tablo 3. Etkilenen Modeller

Yıl	Model
2023 - sonrası	FLHXSE, FLTRXSE
2024 - sonrası	FLHX, FLTRX, FLTRXSTSE
2025 - sonrası	FLHXU (FLHXU)

1. Yan çantaları çıkarın. Servis el kitabına bakın.
2. Ana sigortayı çıkarın. Servis el kitabına bakın.
3. Seleyi çıkartın. Servis el kitabına bakın.
4. Aküyü çıkartın. Servis el kitabına bakın.
5. Sağ ön ayaklığı ve braketleri şasiden çıkarın. Servis el kitabına bakın.

NOT

Oksijen sensörü donanımının yoluna ve kablo kayışlarının şasideki yerleşimlerine dikkat edin.

6. Bkz. Şekil 1 . Ön ve arka oksijen sensörü konektörlerini (1, 2) çıkarın.

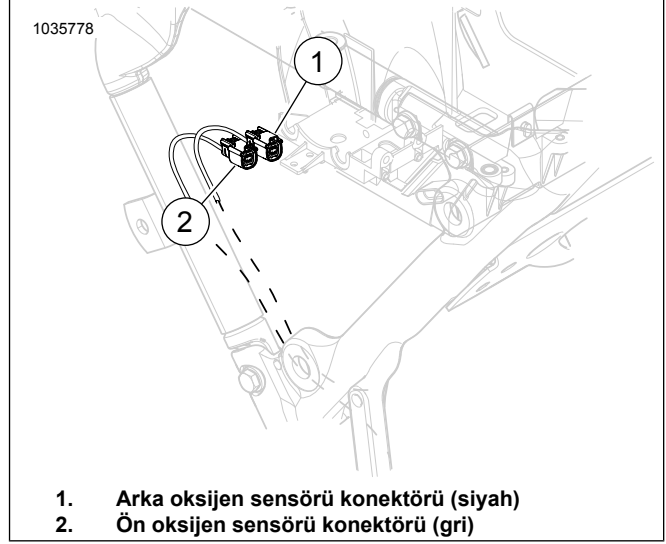

Şekil 1. Ön ve Arka Oksijen Sensörünün Konumu

7. Egzoz sistemini çıkarın. Servis el kitabına bakın.
8. Egzoz borusu:
 - a. 2023 ve sonrası FLHXSE, FLTRXSE, 2024 ve sonrası FLHX, FLTRX, FLTRXSTSE, 2025 ve sonrası FLHXU modelleri: Egzoz borusunu yeniden işleyin. İşlemi tamamlamak için Egzoz Oksijen Sensörü Tapa Delme-Tıkama Alet Kiti (Parça No. 14900150 ve 14900105) kullanın. Her iki kit de gereklidir. Montaj Gereklilikleri
9. NOT
 - Düşürülen veya diğer bileşenlerle darbe almış sensörleri monte etmeyin. Algılama elemanı hasar görebilir.
 - Yedek sensör donanımlarında, kaydırıcı yağlama maddesiyle kaplı dişler ve yeni bir conta bulunur.
 - Elektrik konektörü temiz olmalı ve hiçbir şekilde yalıtkan yağ içermemelidir.

Bkz. Şekil 2, Şekil 52 ve Tablo 5 geniş bant oksijen sensörlerini (2) takın. Oksijen Sensörü Soketini kullanarak (Parça No. HD-48262-A) aşağıdaki yerleri sıkın:

Tork: 40–60 N·m (29–44 ft·lbs)



Şekil 2. Oksijen Sensörü Konumları (Egzoz Borularının İç Tarafı)

10. **NOT**

Geniş bant sensörü germe kılavuzunun vites kutusu kapağına temas etmesi kabul edilebilir bir durumdur.

Oksijen sensörü gövdesi ile şanzıman kapağı arasında temas yaşıyorsa orta şasi egzoz kelepçesinin altına birkaç tane conta veya pul takın. En fazla 0,200 inç değerinde pul kabul edilebilir.

Egzoz sistemine yeni egzoz contalarını takın. Servis el kitabına bakın.

NOT

ATM'de dört adet kablo teli ve bir adet topraklama teli bulunur.

11. Bkz. Şekil 3 ve Şekil 5. ATM'yi (1) akü bölmesinin dış duvarına, arka silindirin arkasına, kablolar aracın sağ tarafını gösterecek şekilde takın.

- Dört konektörü de kablo demetinin altından, şasinin "V" oluşumunun altından yan kapak alanına yönlendirin.
- Bkz. Şekil 7 . Topraklama kablosunu dikdörtgen delikten topraklama direklerine doğru yönlendirin.

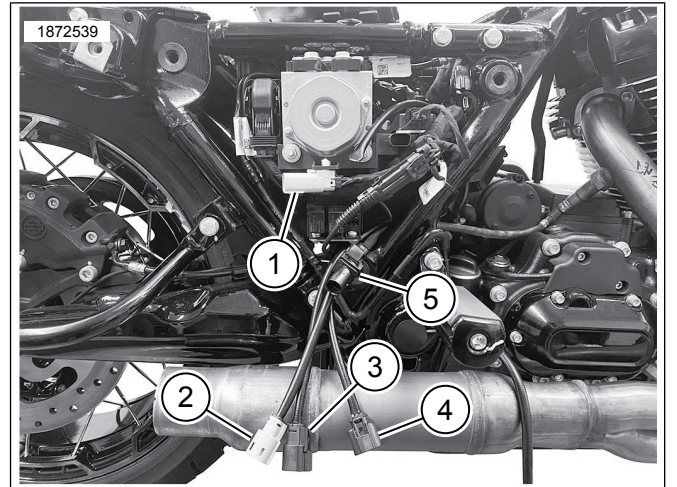

- Ön ve arka ECU oksijen sensörü (Gri ve siyah)
- Ön oksijen sensörü (Gri)
- Arka oksijen sensörü (Siyah)
- Ön oksijen sensörü (Uzun)
- Arka oksijen sensörü (Kısa)

Şekil 3. Gri ve Siyah Konektör Donanımını Yönlendirme

12. Bkz. Şekil 4 ve Şekil 8. Ön ve arka oksijen sensörü konektör kablo demeti uçlarını (1, 2) ilgili konektörlere doğru yönlendirin. Kablo demeti konektörlerinin renklerini eşleştirin: Siyah siyaha, gri griye.

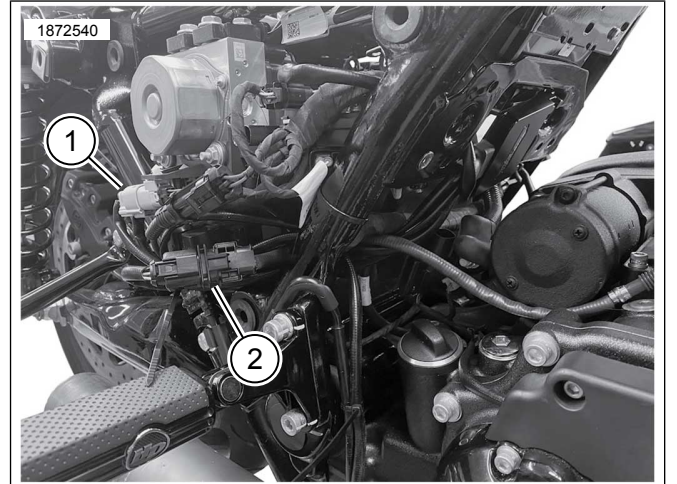

- Ön oksijen sensörü konektörü (gri)
- Arka oksijen sensörü konektörü (siyah)

Şekil 4. ATM Ana Kablo Demeti Bağlantıları

13. Bkz. Şekil 5 . ATM'yi takın.

- Montaj yüzeyini alkollü bezle temizleyin.
- Kaplamayı yapışkan desteğinden çıkarın ve ikili kilit bantını ATM'ye yapıştırın.
- Çift taraflı bandın yapışkan arka yüzeyinden astarı çıkarın ve ATM'yi (1) akü bölmesi alanının dış tarafına, arka silindirin arkasına takın.
- Modülü 10 ila 20 derecelik aşağı açıyla monte edin. Bu açı olmadan CoolFlow Fan (Parça No. 26800128) montajı, ATM kabloları fan montajını engelleyecektir.

14. NOT

Donanımı sabitlemek için kablo kayışlarını gerekli olduğu şekilde takın. Akü ve üst raf takılırken donanım kablo uçlarının müdahale etmemesini sağlayın.

ATM'yi kablo demetini (1) şasinin iç tarafına doğru bakacak şekilde takın.

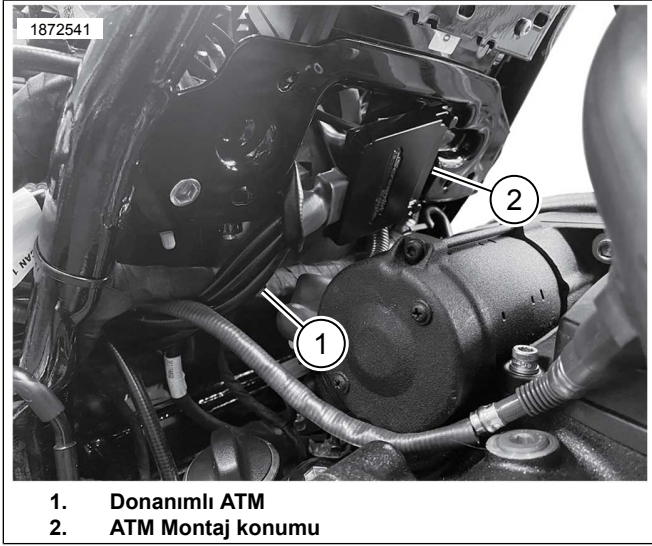

1. Donanımlı ATM
2. ATM Montaj konumu

Şekil 5. ATM Montaj Konumu

15. NOT

- Topraklama çubukları, akü yuvasının önünde sağ ve sol tarafta bulunur.
- Topraklamalar temiz veya kirlili topraklamalar olarak sınıflandırılabilir. Temiz topraklamalar, bir (BK/GN) kablusuyla tanımlanır ve normalde sensörler veya modüller için kullanılır. Temiz topraklamada aynı zamanda buraya takılı negatif akü kablosu şasi topraklaması bulunur ve bu genellikle GND1'dir.

Bkz. Şekil 7 . ATM topraklama kablosunu **temiz** topraklama çubuğuna (2) yönlendirin ve bağlayın. Sıkın.

Tork: 6–10 N·m (50–90 in-lbs)

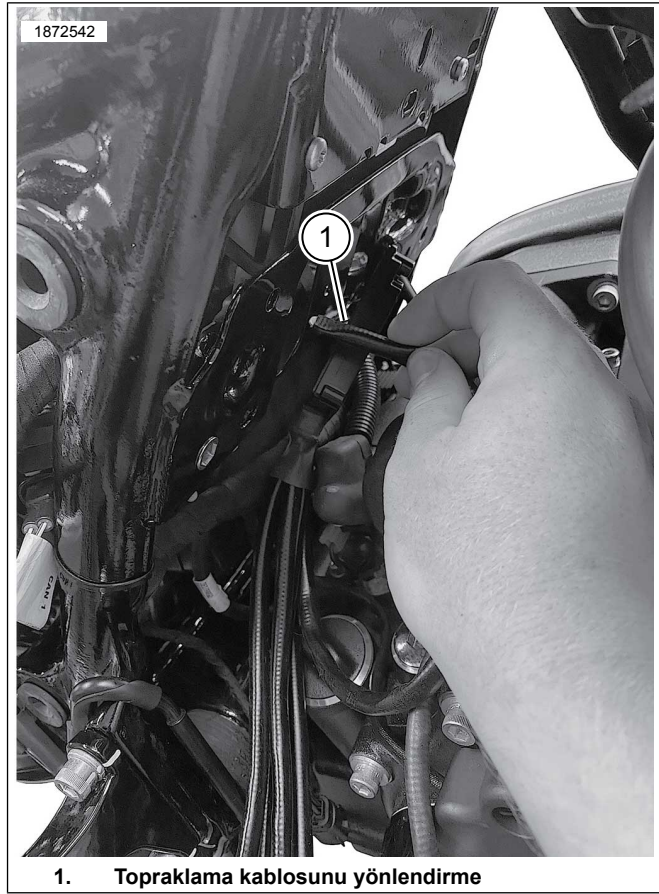

1. Topraklama kablosunu yönlendirme

Şekil 6. Topraklama Kablosunu Yönlendirme

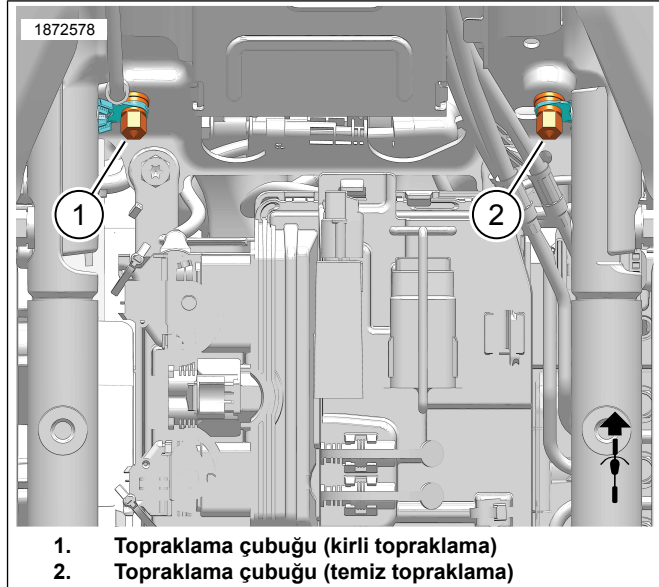

1. Topraklama çubuğu (kirlili topraklama)
2. Topraklama çubuğu (temiz topraklama)

Şekil 7. Batarya Kutusu Topraklama Çubuğu Noktaları

16. Bkz. Şekil 8. Ön oksijen sensörü (uzun kablo demeti kablosu):

- a. Ön sensörden oksijen kablo demetini sağ şasi boşaltma borusunun iç tarafı boyunca yönlendirin ve sabitleyin. Kablo kayışlarını gerekli olduğu şekilde takın.

- b. Kablo demetini, alt şasinin iç tarafı boyunca oksijen sensörü konektörüne doğru yönlendirin ve sabitleyin. Kablo kayışlarını gerekli olduğu şekilde takın veya mevcut kelepçeleri ve tutucuları kullanın.
- c. Oksijen sensörü konektörlerini bağlayın.

17. Arka oksijen sensörü (4, kısa kablo demeti kablosu):

- a. Bkz. Şekil 4 ve Şekil 5. Kablo demetindeki fazla gevşekliliği gidermek için arka lambda sensörü kablo demetini diğer konektörlerle aynı hat boyunca yan kapak alanına yönlendirin.
- b. ATM üzerindeki iki oksijen sensörü konektöründen daha kısa olanına takın.
- c. Kablo demetini ve konektörleri gerektiği gibi sabitlemek için kablo kayışları kullanın.

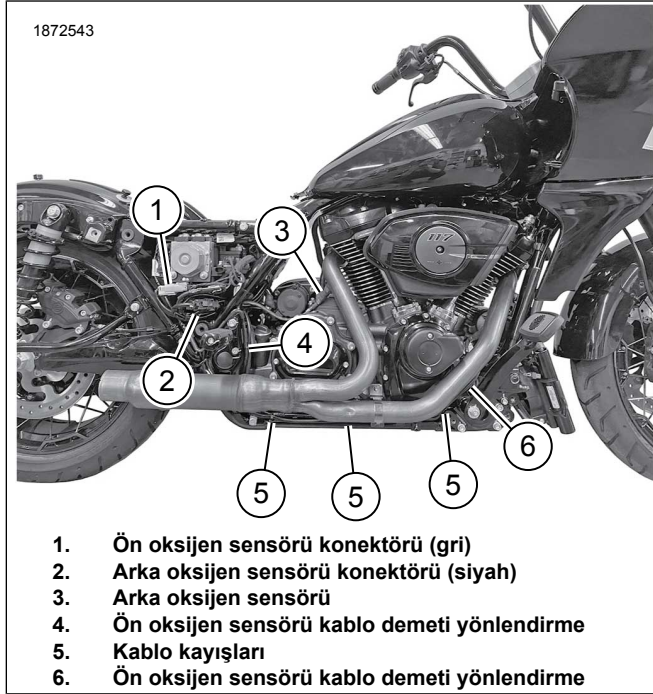

Şekil 8. ATM Sensörü Donanımını Yönlendirme

- 18. Tüm donanımların ve konektörlerin sabit olduğunu ve herhangi bir sıcak bölgeye yerleştirilmediğini teyit edin.
- 19. Sağ ön ayaklığı ve braketleri şasiye takın. Servis el kitabına bakın.
- 20. Aküyü, akü rafını takın ve ECM'yi bağlayın. Servis el kitabına bakın.
- 21. Seleyi takın. Seleyi taktıktan sonra selenin sabitlendiğinden emin olmak için seleyi yukarı doğru çekin. Servis el kitabına bakın.
- 22. Ana sigortayı takın. Servis el kitabına bakın.
- 23. Yan çantaları takın. Servis el kitabına bakın.

- 24. Bkz. Şekil 9. Montajı tamamlamak için Screamin' Eagle Pro Street Ayarlayıcıyı kullanın. Bu kiti takarken yeni ECM kalibrasyonunu indirin. Screamin Eagle Pro Street Ayarlayıcı ile indirmek için bir kalibrasyon seçerken, oksijen sensörü seçeneği için açılabilir menüden Geniş bantı (1) seçin. Screamin Eagle Pro Street Ayarlayıcı ayrıntıları için Screamin' Eagle Pro kataloguna başvurun veya bir Harley-Davidson bayisiyle iletişime geçin.

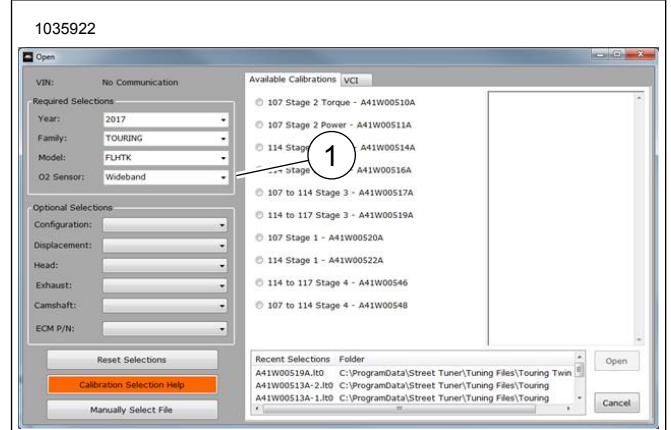

1. Geniş bant oksijen sensörü seçimi

Şekil 9. Geniş Bant Oksijen Sensörü Seçimi

Touring Geniş Bant Oksijen Sensörleri

Tablo 4. Etkilenen Modeller

Yıl	Model
2014	FLHR, FLHRC, FLHTCU, FLHTCU TC, FLHTK, FLHX, FLHXS, FLHRSE, FLHTKSE, FLHP, FLHTP
2015	FLHR, FLHRC, FLHTCU, FLHTCUL, FLHTK, FLHTKL, FLHX, FLHXS, FLTRX, FLTRXS, FLHTKSE, FLHXSE, FLHP, FLHTP
2016	FLHR, FLHRC, FLHTCU, FLHTCUL, FLHTCUL TC, FLHTCU TC, FLHTK, FLHTKL, FLHX, FLHXS, FLTRU, FLTRX, FLTRXS, FLHTKSE, FLHXSE, FLHP, FLHTP
2017	FLHR, FLHRC, FLHRXS, FLHTCU, FLHTK, FLHTKL, FLHX, FLHXS, FLTRU, FLTRX, FLTRXS, FLHTKSE, FLHXSE, FLHP, FLHTP
2018	FLHR, FLHRC, FLHRXS, FLHTCU, FLHTK, FLHTKL, FLHTK ANV, FLHX, FLHXS, FLHX ANV, FLTRU, FLHTKSE, FLHTKSE, FLHXSE, FLTRXSE, FLHP, FLHTP
2019	FLHR, FLHRC, FLHRXS, FLHT, FLHTCU, FLHTK, FLHTKL, FLHX, FLHXS, FLTRU, FLTRX, FLTRXS, FLHTKSE, FLHXSE, FLTRXSE, FLHP, FLHTP

Tablo 4. Etkilenen Modeller

Yıl	Model
2020	FLHR, FLHRXS, FLHT, FLHTK, FLHX, FLHXS, FLTRK, FLTRX, FLTRXS, FLHTKSE, FLHXSE, FLTRXSE, FLHP, FLHTP
2021	FLH, FLHR, FLHRXS, FLHT, FLHTK, FLHX, FLHXS, FLTRK, FLTRX, FLTRXS, FLHTKSE, FLHXSE, FLTRXSE, FLHP, FLHTP
2022	FLHR, FLHRXS, FLHT, FLHTK, FLHX, FLHXS, FLHXST, FLTRK, FLTRX, FLTRXS, FLTRXST, FLHXSE, FLTRKSE, FLTRXSE, FLHP, FLHTP
2023	FLHFB, FLHRXS, FLHTK, FLHTKANV, FLHX, FLHXS, FLHXSANV, FLHXST, FLTRK, FLTRX, FLTRXS, FLTRXS-ANV, FLTRXST, FLTRKSE-ANV, FLHP, FLHTP

1. Yan çantaları çıkarın. Servis el kitabına bakın.
2. Ana sigortayı çıkarın. Servis el kitabına bakın.
3. Seleyi çıkartın. Servis el kitabına bakın.
4. Aküyü çıkartın. Servis el kitabına bakın.
5. Sağ ön ayaklığı ve braketteri şasiden çıkarın. Servis el kitabına bakın.
6.

NOT

Oksijen sensörü donanımının yoluna ve kablo kayışlarının şasideki yerleşimlerine dikkat edin.

Bkz. Şekil 10. Ön (2) ve arka (1) oksijen sensörü konektörlerini çıkarın.

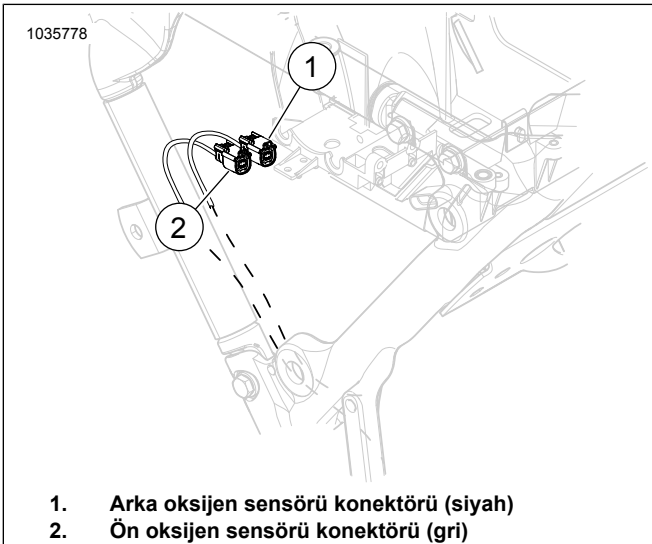

Şekil 10. Ön ve Arka Oksijen Sensörünün Konumum

7. Egzoz sistemini çıkarın. Servis el kitabına bakın.

8. Egzoz borusu:

- a. **2014-2016 modelleri:** Oksijen sensörü montajı için Street Cannon Susturuculu Screamin Eagle Yüksek Akışlı Egzoz Sistemini hazırlayın.

NOT

Screamin Eagle Yüksek Akımlı Egzoz Sisteminde yeniden işleme yapmaya gerek yoktur. Tapalar, geniş bant oksijen sensörlerine uygundur.

- b. **2017-Sonraki modeller:** Egzoz borusunda yeniden çalışma yapın. İşlemi tamamlamak veya Street Cannon Susturuculu Screamin Eagle Yüksek Akışlı Egzoz Sisteminin oksijen sensörü montajını gerçekleştirmek için Egzoz Oksijen Sensörü Tapa Delme-Tıkama Alet Kitini (Parça No. 14900105) kullanın

9. **NOT**

- Düşürülen veya diğer bileşenlerle darbe almış sensörleri monte etmeyin. Algılama elemanı hasar görebilir.
- Yedek sensör donanımlarında, kaydırıcı yağlama maddesiyle kaplı dişler ve yeni bir conta bulunur.
- Elektrik konektörü temiz olmalı ve hiçbir şekilde yalıtkan yağ içermemelidir.

Bkz. Şekil 11, Şekil 52 ve Tablo 5 geniş bant oksijen sensörlerini (2) takın. Oksijen Sensörü Soketini kullanarak (Parça No. HD-48262-A) aşağıdaki yerleri sıkın:

Tork: 40–60 N·m (29–44 ft-lbs)



Şekil 11. Oksijen Sensörü Konumları (Egzoz Borularının İç Tarafı)

10. **NOT**

Geniş bant sensörü germe kılavuzunun vites kutusu kapağına temas etmesi kabul edilebilir bir durumdur.

Oksijen sensörü gövdesi ile şanzıman kapağı arasında temas yaşıyorsa orta şasi egzoz kelepçesinin altına birkaç tane conta veya pul takın. En fazla 0,200 inç değerinde pul kabul edilebilir.

Egzoz sistemine yeni egzoz contalarını takın. Servis el kitabına bakın.

11.

NOT

ATM'de dört adet kablo teli ve bir adet topraklama teli bulunur.

Bkz. Şekil 12. ATM batarya kutusunun içindeyken gri ve siyah konektör donanımlarını yönlendirin:

- Batarya kutusu alanının sağ ön köşesinden başlayın.
- Gri veya siyah konektör donanımını (1) fren borularının (2) şasi rayının (3) arasına kaydırın.
- Konektör donanımını, batarya kutusu alanına çıkıncaya ve yan kapak alanına giriş yapıncaya kadar kaydırın.
- Bu işlemi diğer konektör donanımı için tekrarlayın.

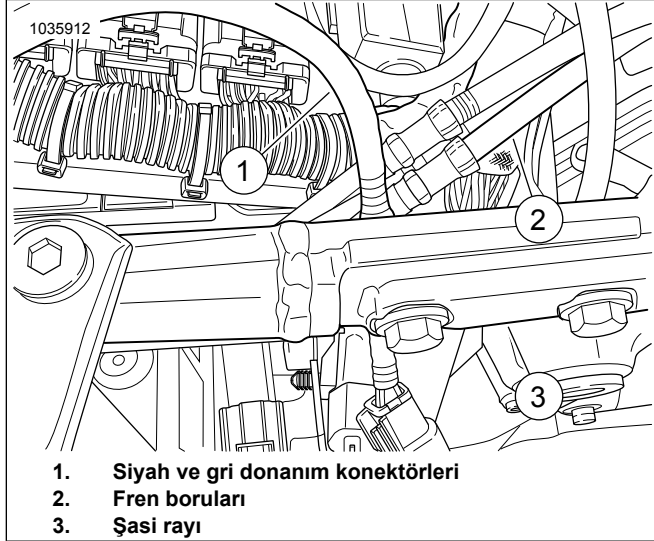

Şekil 12. Gri ve Siyah Konektör Donanımını Yönlendirme

12. Bkz. Şekil 13 ve Şekil 8. Gri (3) ve siyah (1) konektör donanımı kablo tellerini, ABS kumanda modülünün (2) arkasına yönlendirin ve ana kablo demetine bağlayın. Aynı renkteki konektörleri eşleştirin: siyahtan siyaha ve griden griye.

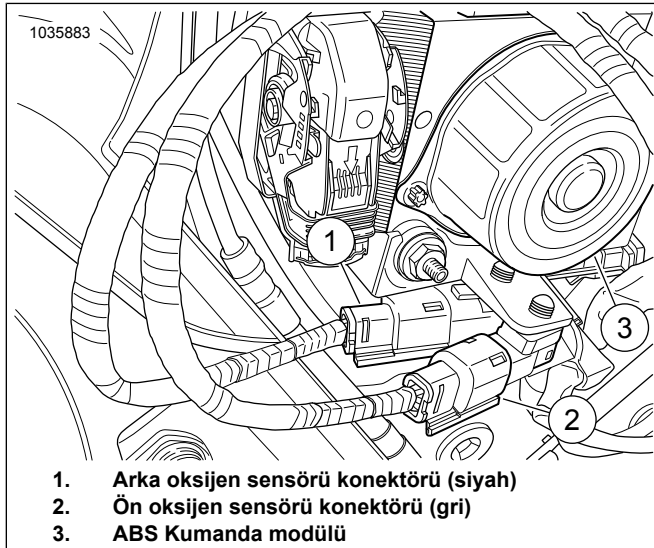

Şekil 13. ATM Ana Kablo Demeti Bağlantıları

13. Bkz. Şekil 14. Montaj yüzeyini alkollü bezle temizleyin. Kaplamayı yapışkan desteğinden çıkarın ve ikili kilit bantını ATM'ye yapıştırın. Kaplamayı, ikili kilit bantının yapışkan desteğinden çıkarın ve ATM'yi (1) akü yuvasının arkasına takın.

14.

NOT

Donanımı sabitlemek için kablo kayışlarını gerekli olduğu şekilde takın. Akü ve üst raf takılırken donanım kablo uçlarının müdahale etmemesini sağlayın.

ATM'yi kablo donanımı (2) şasinin iç tarafına doğru bakacak şekilde takın.

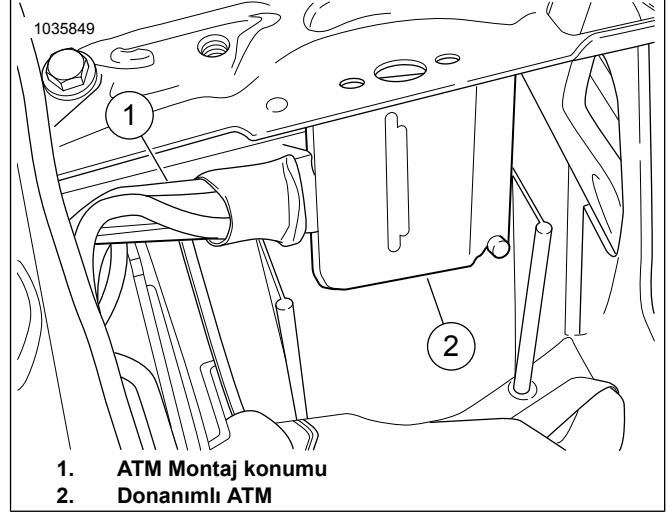

Şekil 14. ATM Montaj Konumu

15.

NOT

- Topraklama çubukları, akü yuvasının önünde sağ ve sol tarafta bulunur.
- Topraklamalar temiz veya kirlî topraklamalar olarak sınıflandırılabilir. Temiz topraklamalar, bir (BK/GR) kablosuyla tanımlanır ve normalde sensörler veya modüller için kullanılır. Temiz topraklamada aynı zamanda buraya takılı negatif akü kablosu şasi topraklaması bulunur ve bu genellikle GND1'dir.

Bkz. Şekil 15. ATM topraklama kablosunu **temiz** topraklama çubuğuna (2) yönlendirin ve bağlayın. Sıkacağınız değer:

Tork: 6–10 N·m (50–90 in-lbs)

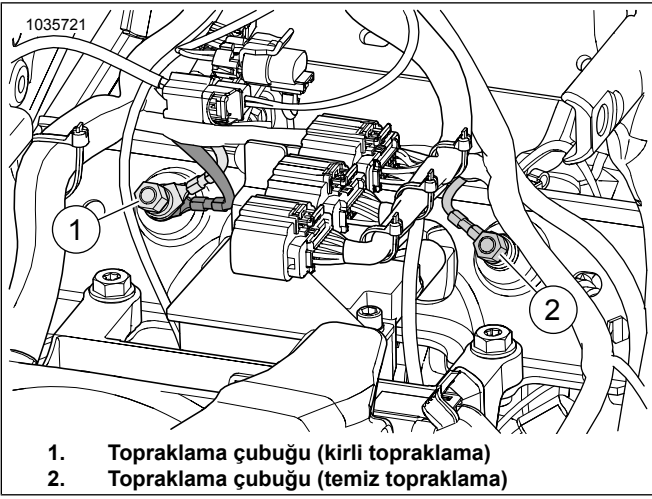

1. Topraklama çubuğu (kirlili topraklama)
2. Topraklama çubuğu (temiz topraklama)

Şekil 15. Batarya Kutusu Topraklama Çubuğu Noktaları

16. Bkz. Şekil 16. Ön oksijen sensörü (uzun kablo demeti kablosu):

- a. Ön sensörden oksijen kablo demetini sağ şasi boşaltma borusunun iç tarafı boyunca yönlendirin ve sabitleyin. Kablo kayışlarını gerekli olduğu şekilde takın.
- b. Kablo demetini, alt şasinin iç tarafı boyunca oksijen sensörü konektörüne doğru yönlendirin ve sabitleyin. Kablo kayışlarını gerekli olduğu şekilde takın veya mevcut kelepçeleri ve tutucuları kullanın.
- c. Oksijen sensörü konektörlerini bağlayın.

17. Arka oksijen sensörü (4, kısa kablo demeti kablosu):

- a. Oksijen kablo demetini arka sensörden şanzımanın (4) üst tarafı boyunca yönlendirin ve sabitleyin. Kablo kayışlarını gerekli olduğu şekilde takın.
- b. Akü kutusu alanından ATM kablo demetini oksijen sensörü konektörüne doğru yönlendirin ve sabitleyin. Kablo kayışlarıyla gerekli olduğu şekilde sabitleyin.
- c. Oksijen sensörü konektörlerini bağlayın.

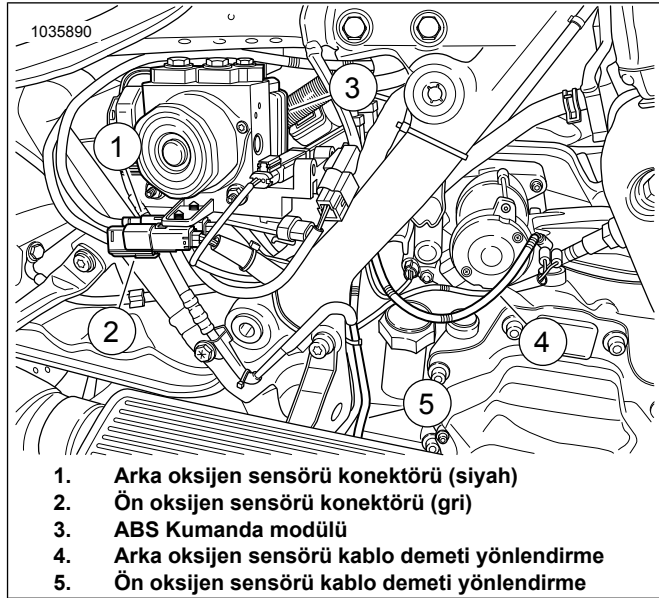

1. Arka oksijen sensörü konektörü (siyah)
2. Ön oksijen sensörü konektörü (gri)
3. ABS Kumanda modülü
4. Arka oksijen sensörü kablo demeti yönlendirme
5. Ön oksijen sensörü kablo demeti yönlendirme

Şekil 16. ATM Sensörü Donanımını Yönlendirme

18. Tüm donanımların ve konektörlerin sabit olduğunu ve herhangi bir sıcak bölgeye yerleştirilmediğini teyit edin.

19. Sağ ön ayaklığı ve braketleri şasiye takın. Servis el kitabına bakın.

20. Aküyü, akü rafını takın ve ECM'yi bağlayın. Servis el kitabına bakın.

21. Seleyi takın. Seleyi taktıktan sonra selenin sabitlendiğinden emin olmak için seleyi yukarı doğru çekin. Servis el kitabına bakın.

22. Ana sigortayı takın. Servis el kitabına bakın.

23. Yan çantaları takın. Servis el kitabına bakın.

24. Bkz. Şekil 17. Montajı tamamlamak için Screamin' Eagle Pro Street Ayarlayıcıyı kullanın. Bu kiti takarken yeni ECM kalibrasyonunu indirin. Screamin Eagle Pro Street Ayarlayıcı ile indirmek için bir kalibrasyon seçerken, Oksijen Sensörü seçeneği için açılabilir menüden Geniş bantı (1) seçin. Screamin Eagle Pro Street Ayarlayıcı ayrıntıları için Screamin' Eagle Pro kataloguna başvurun veya bir Harley-Davidson bayisiyle iletişime geçin.



1. Geniş bant oksijen sensörü seçimi

Şekil 17. Geniş Bant Oksijen Sensörü Seçimi

2018 ve Sonraki Softail Geniş Bant Oksijen Sensörleri

1. Ana sigortayı çıkarın. Servis el kitabına bakın.
2. Seleyi çıkartın. Servis el kitabına bakın.
3. Sağ yan kapağı çıkarın. Servis el kitabına bakın.
4. Eksi akü kablosunun bağlantısını kesin. Servis el kitabına bakın.

5. NOT

ATM modülünün diğer bileşenlere temas etmediğinden emin olun.

Topraklama teli topraklama çubuğuna ulaşacak şekilde modülü konumlandırın.

Bkz. Şekil 18. ATM modülünü konumlandırın.

- a. ATM modülünü (2) akü askısına (1) yerleştirin.
- b. Modülün konumunu belirleyin.
- c. ATM modülünü çıkarın.

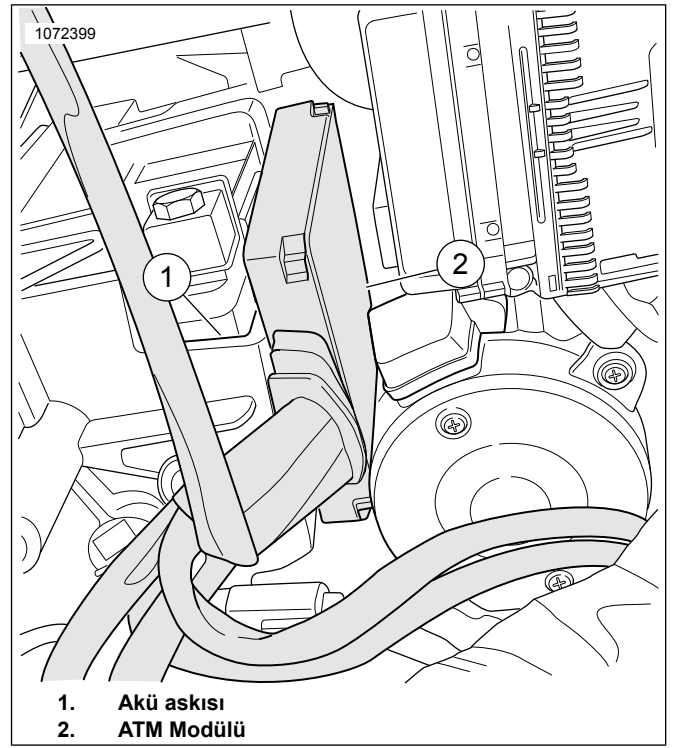

1. Akü askısı
2. ATM Modülü

Şekil 18. Modülü Yerleştirme

6. Bkz. Şekil 19. Akü askısını (1) çıkartın. Servis el kitabına bakın.

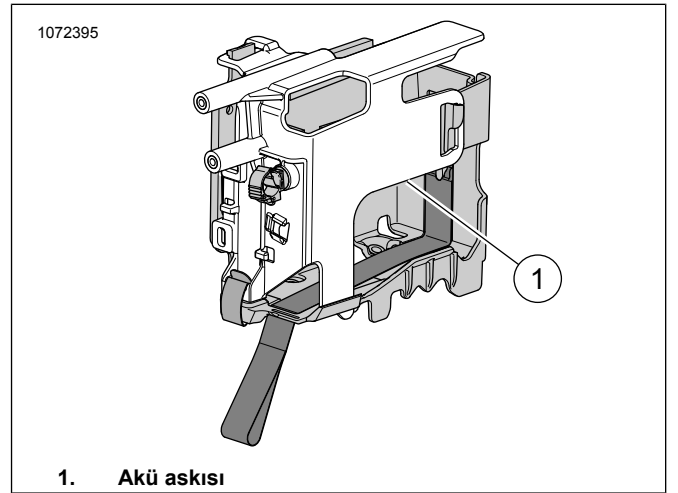

1. Akü askısı

Şekil 19. Akü Askısının Konumu

7. NOT

Oksijen sensörü donanımının yoluna ve kablo kayışlarının şasideki yerleşimlerine dikkat edin.

Bkz. Şekil 20. Arka oksijen sensörü konektörünü (1) ana kablo demetinden çıkarın.

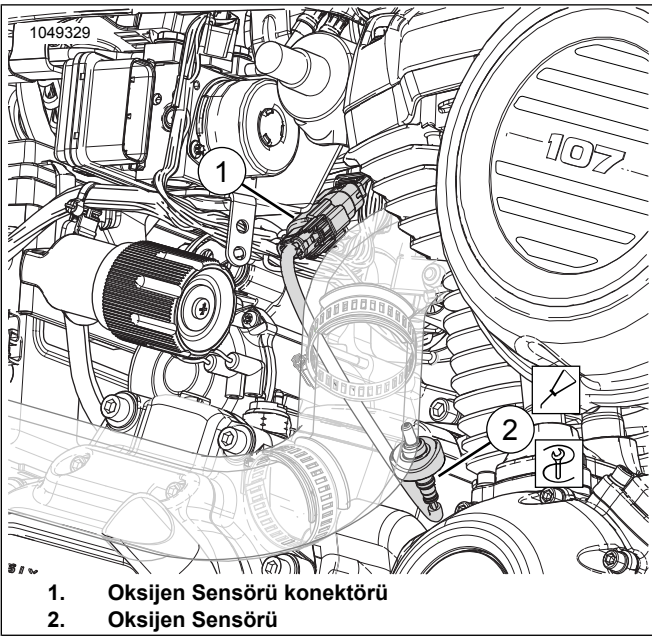

1. Oksijen Sensörü konektörü
2. Oksijen Sensörü

Şekil 20. Arka Oksijen Sensörü

8. NOT

Oksijen sensörü donanımının yoluna ve kablo kayışlarının şasideki yerleşimlerine dikkat edin.

Bkz. Şekil 21. Ön oksijen sensörü konektörünü (1) ana kablo demetinden çıkarın.

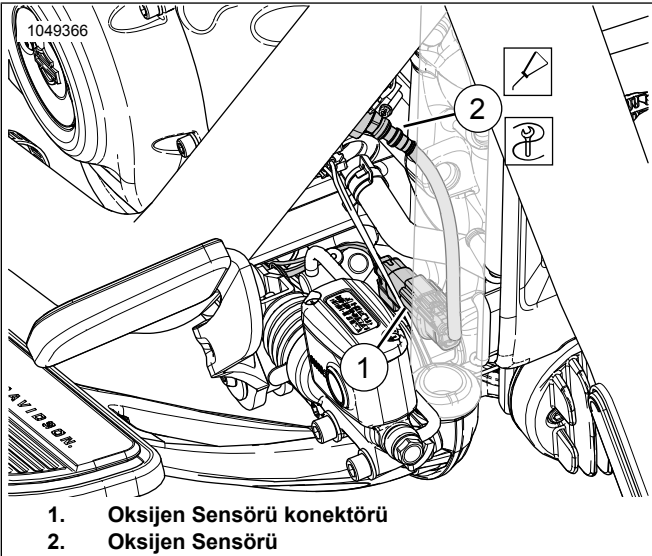

1. Oksijen Sensörü konektörü
2. Oksijen Sensörü

Şekil 21. Ön oksijen sensörü

9. Egzoz borusunu çıkarın. Servis el kitabına bakın.

10. Egzoz sistemindeki her iki oksijen sensörü yuvasını delin ve tıkayın. İşlemi tamamlamak için Egzoz Oksijen Sensörü Tapa Delme-Tıkama Alet Kiti (Parça No. 14900105) kullanın.

11. NOT

- Düşürülen veya diğer bileşenlerle darbe almış sensörleri monte etmeyin. Algılama elemanı hasar görebilir.

- Yedek sensör donanımlarında, kaydırıcı yağlama maddesiyle kaplı dişler ve yeni bir conta bulunur.
- Elektrik konektörü temiz olmalı ve hiçbir şekilde yalıtkan yağ içermemelidir.

Bkz. Şekil 22, Şekil 52 ve Tablo 5 geniş bant oksijen sensörlerini (2) takın. Oksijen Sensörü Soketini kullanarak (Parça No. HD-48262-A) aşağıdaki yerleri sıkın:

Tork: 40–60 N·m (29–44 ft-lbs)

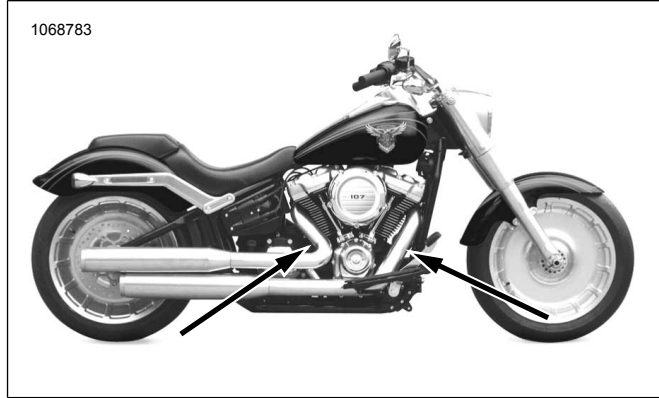

Şekil 22. Oksijen Sensörü Konumları (Egzoz Borularının İç Tarafı)

12. Egzoz borusuna yeni egzoz contalarını takın. Servis el kitabına bakın.

13. Bkz. Şekil 19. Akü askısını takın.

- a. Montaj yüzeyini alkollü bezle temizleyin.
- b. Kaplamayı yapışkan desteğinden çıkarın ve ikili kilit bantını ATM'ye yapıştırın.
- c. Kaplamayı, ikili kilit bantının yapışkan desteğinden çıkarın ve akü askısının işaretli alanına takın.
- d. ATM'yi akü askısına takın.
- e. Akü askısını takın.

14. NOT

Topraklama çubuğu, sol çerçeve şasisindeki selenin altında bulunur.

Topraklama telinin, şok hareketiyle müdahaleye uğramadığından emin olun.

Bkz. Şekil 23. ATM topraklama kablosunu arka temiz topraklama çubuğuna (1) yönlendirin ve bağlayın. Sıkacağınız değer:

Tork: 6–10 N·m (50–90 in-lbs)

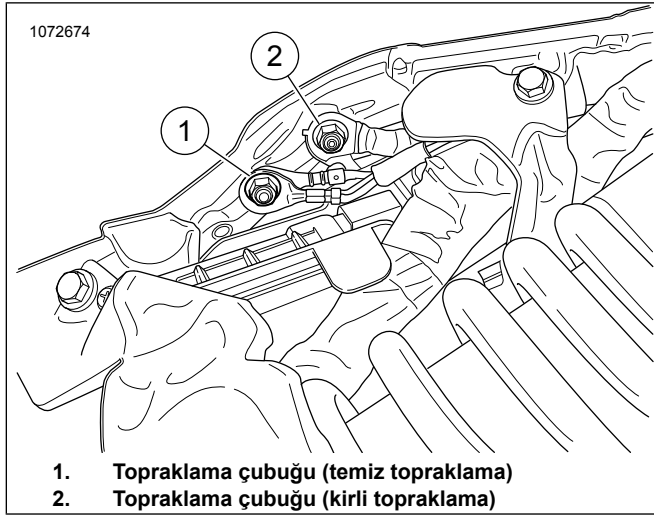

Şekil 23. Şasi Topraklaması

15. **NOT**

Kablo uzatma donanımının bir ucunda gri konektör, diğer ucunda ise siyah konektör olacaktır.

Geniş Bant Oksijen Sensörü Kablo Demeti Uzatma Kitini (Parça No. 69201830) ATM kablo demetine bağlayın. Aynı renkteki konektörleri eşleştirin: griden griye.

16. Bkz. Şekil 24 ve Şekil 25. Gri konektörlü (4) ön oksijen kablo demetini akü yuvasının dışından yönlendirin:

- Ana kablo demetini (6) bulun.
- Gri konektörlü donanımı (4) ana kablo demeti boyunca ön ana kablo demeti konektörüne doğru yönlendirin (9).
- Oksijen sensörü konektörlerini aynı renklerle eşleştirin: siyahtan siyaha
- Donanımı, gerektiğinde kablo kayışlarıyla birlikte sağ şasi rayının (8) iç tarafına sabitleyin.

17. Siyah donanım konektörünü (2) ana kablo demetine yönlendirin. Aynı renkteki konektörleri eşleştirin: siyahtan siyaha

18. **Ön oksijen sensörü (uzun kablo demeti kablosu):**

- Ön oksijen sensörü konektörü kablo demetini (5) akü yuvasının dışına yönlendirin.
- Ana kablo demetini (6) bulun.
- Kablo demetini (5) ana kablo demeti boyunca ön oksijen sensörüne (7) yönlendirin.
- Sensör konektörlerini bağlayın.
- Donanımı, gerektiğinde kablo kayışlarıyla birlikte sağ şasi rayının (8) iç tarafına sabitleyin.

19. **Arka oksijen sensörü (kısa kablo demeti kablosu):**

- Donanımı şanzımanın üst tarafı boyunca yönlendirin.

- Sensör konektörlerini (3) bağlayın.
- Donanımı, kablo kayışlarıyla gerekli olduğu şekilde sabitleyin.

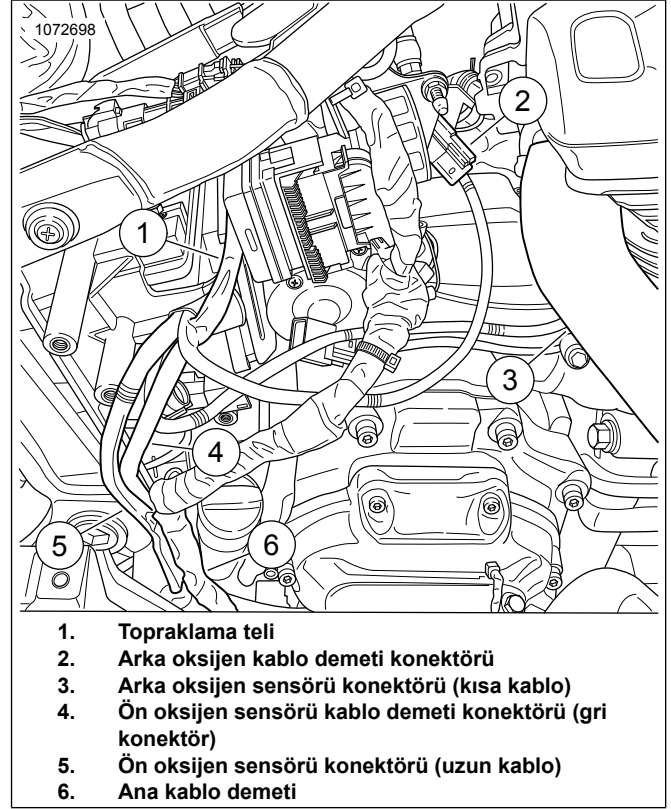

Şekil 24. ATM Donanımını Yönlendirme

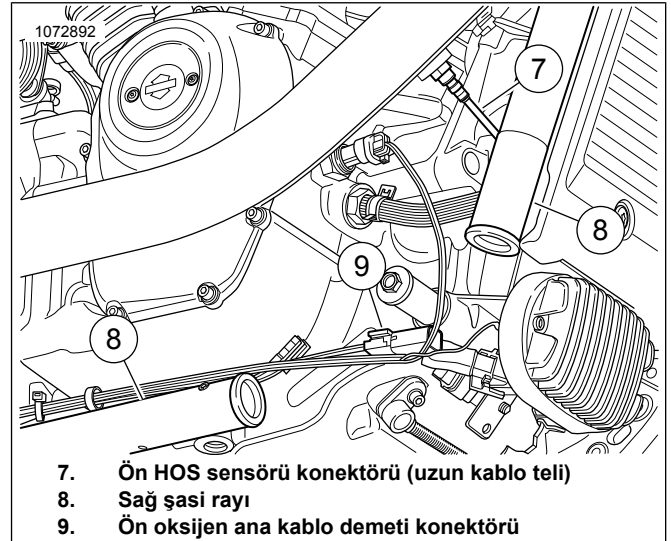

Şekil 25. Ön ATM Donanımını Yönlendirme (Açıklık olması için parçalar çıkarılmıştır)

- Tüm donanımların ve konektörlerin sabit olduğunu ve herhangi bir sıcak bölgeye yerleştirilmediğini teyit edin.
- Eksi akü kablosunu bağlayın. Servis el kitabına bakın.
- Sağ yan kapağı takın. Servis el kitabına bakın.

23. Seleyi takın. Seleyi taktıktan sonra selenin sabitlendiğinden emin olmak için seleyi yukarı doğru çekin. Servis el kitabına bakın.
24. Ana sigortayı takın. Servis el kitabına bakın.
25. Bkz. Şekil 26. Montajı tamamlamak için Screamin' Eagle Pro Street Ayarlayıcıyı kullanın. Bu kiti takarken yeni ECM kalibrasyonunu indirin. Screamin Eagle Pro Street Ayarlayıcı ile indirmek için bir kalibrasyon seçerken, Oksijen Sensörü seçeneği için açılabilir menüden Geniş bantı (1) seçin. Screamin Eagle Pro Street Ayarlayıcı ayrıntıları için Screamin' Eagle Pro kataloguna başvurun veya bir Harley-Davidson bayisiyle iletişime geçin.



1. Geniş bant oksijen sensörü seçimi

Şekil 26. Geniş Bant Oksijen Sensörü Seçimi

2016-2017 Softail Geniş Bant Oksijen Sensörleri

1. Ana sigortayı çıkarın. Servis el kitabına bakın.
2. Seleyi çıkartın. Servis el kitabına bakın.
3. Aküyü çıkartın. Servis el kitabına bakın.
4. Bkz. Şekil 27. Akü rafını çıkartın. Servis el kitabına bakın.

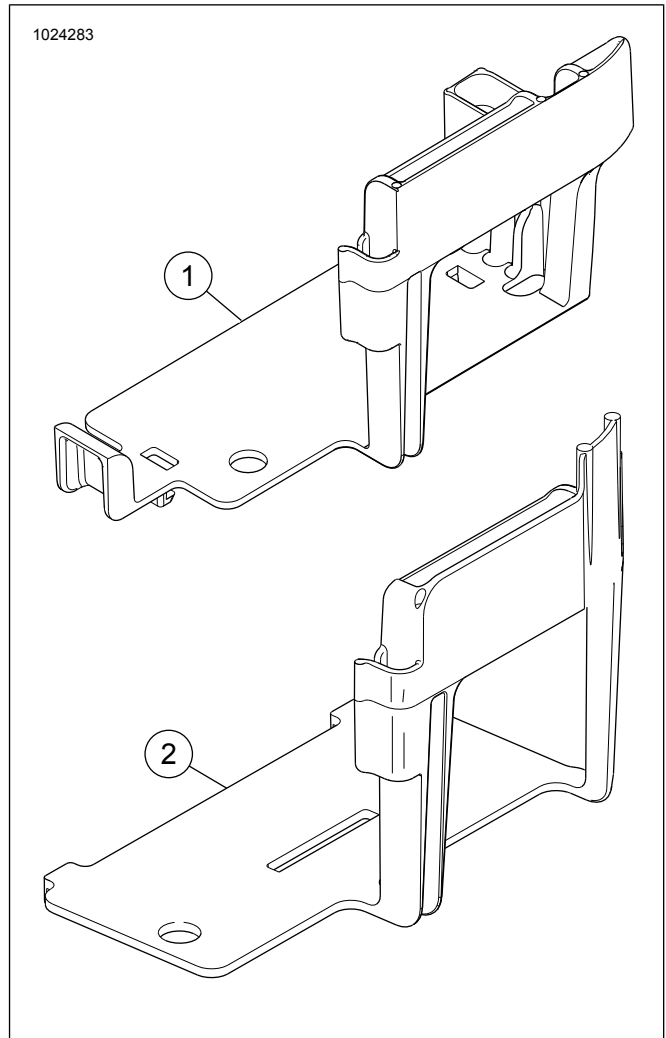

Şekil 27. Modifiye Edilmemiş Softail Akü Rafı

5. NOT

Akü rafı, ATM'yi tutacak şekilde **modifiye edilmelidir**. Stifnerlerden tamamen kesmeyin. Sadece gösterildiği şekilde belirtilen alanları kesin. Gerektiğinden fazla kesmek, akü rafının yapısal bütünlüğünü bozar.

Kesme tekerlekli bir kalıp taşıyıcı tavsiye edilir.

Bkz. Şekil 28, Şekil 29 ve Şekil 30. Rafın stifnerlerini (1 ve 2) kesin.

- a. ATM modülünü akü rafının içine konumlandırın.
- b. ATM donanımının taslağını ön tarafta işaretleyin. Ayrıca bitişikteki dişin derinliğini de işaretleyin.

1020673

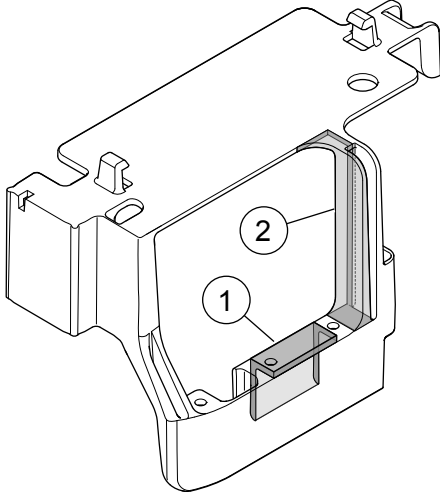

1. Üst stifner
2. Bitişikteki stifner

Şekil 28. Kesim için İşaretlenmiş Alanlar

1020672

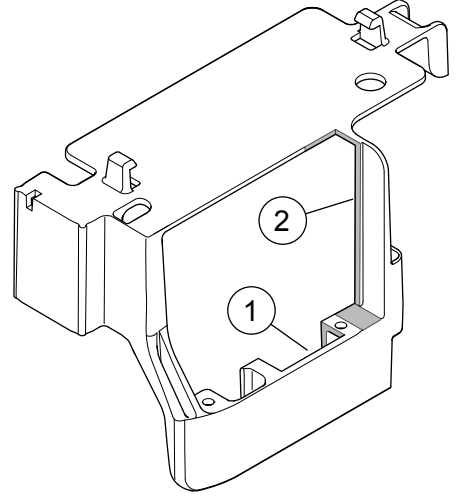

1. Üst stifner
2. Bitişikteki stifner

Şekil 30. Raf Arkası Kesimi

1020668

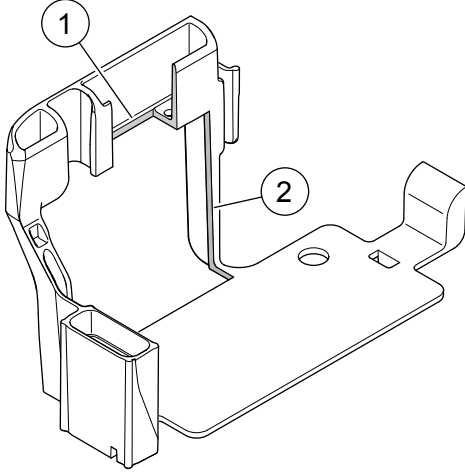

1. Üst stifner
2. Bitişikteki stifner

Şekil 29. Raf Üstü Kesimi

6. **NOT**

Oksijen sensörü donanımının yoluna ve kablo kayışlarının şasideki yerleşimlerine dikkat edin.

Bkz. Şekil 31 . Arka (1) oksijen sensörü konektörünü ana kablo demetinden çıkarın.

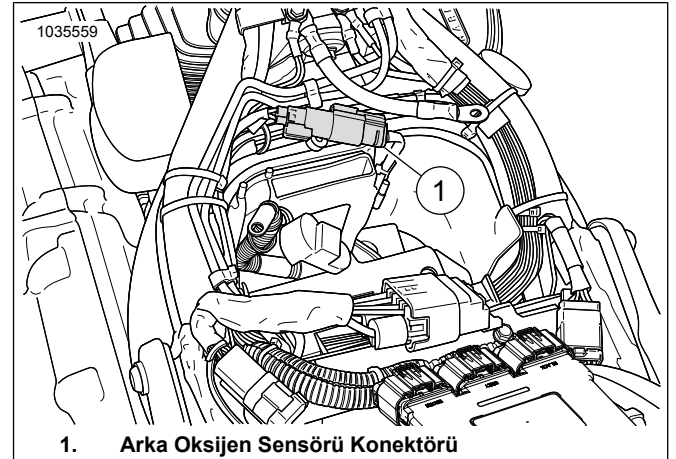

1. Arka Oksijen Sensörü Konektörü

Şekil 31. Arka Oksijen Sensörü Konumu

7. **NOT**

Oksijen sensörü donanımının yoluna ve kablo kayışlarının şasideki yerleşimlerine dikkat edin.

Bkz. Şekil 32. Ön voltaj regülatörü kapağını açın ve ön oksijen sensörü konektörünü (1) çıkarın. Konektör kutusunu raftan çıkarın.

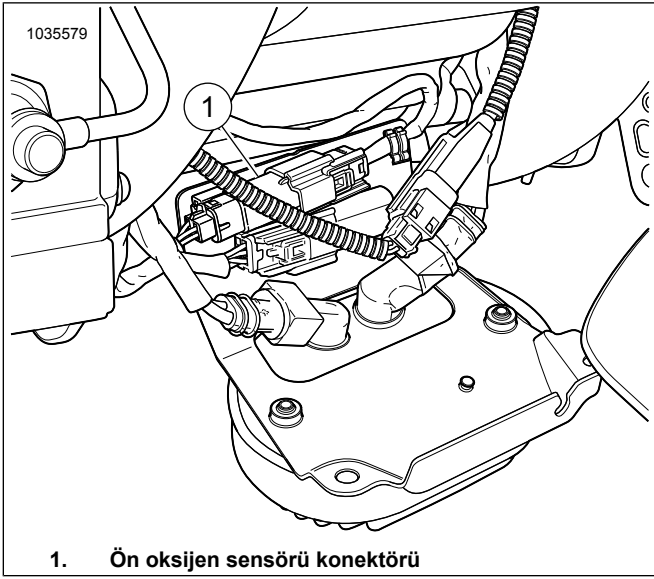

1. Ön oksijen sensörü konektörü

Şekil 32. Ön Oksijen Sensörü Konumu

8. Egzoz borusunu çıkarın. Servis el kitabına bakın.

9. **NOT**

- Düşürülen veya diğer bileşenlerle darbe almış sensörleri monte etmeyin. Algılama elemanı hasar görebilir.
- Yedek sensör donanımlarında, kaydırıcı yağlama maddesiyle kaplı dişler ve yeni bir conta bulunur.
- Elektrik konektörü temiz olmalı ve hiçbir şekilde yalıtkan yağ içermemelidir.

Bkz. Şekil 33, Şekil 52 ve Tablo 5 geniş bant oksijen sensörlerini (2) takın. Oksijen Sensörü Socketsini kullanarak (Parça No. HD-48262-A) aşağıdaki yerleri sıkın:

Tork: 40–60 N·m (29–44 ft-lbs)



Şekil 33. Oksijen Sensörü Konumları (Egzoz Borularının İç Tarafı)

10. Egzoz borusuna yeni egzoz contalarını takın. Servis el kitabına bakın.

11. Akü rafını ATM'ye takın. Gerekliyse ayarlayın ve yeniden konumlandırın.

12. **NOT**

Topraklama çubuğu, akü yuvasının önünde bulunur.

Bkz. Şekil 34 . ATM topraklama kablosunu **temiz** topraklama çubuğuna bağlayın. Sıkacağınız değer:

Tork: 6–10 N·m (50–90 in-lbs)

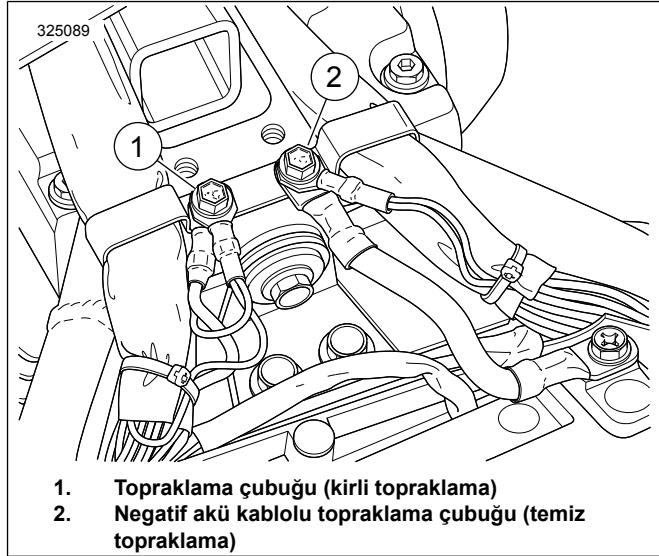

1. Topraklama çubuğu (kirli topraklama)
2. Negatif akü kablolu topraklama çubuğu (temiz topraklama)

Şekil 34. Batarya Kutusu Topraklama Çubuğu Noktaları

13. Geniş Bant Oksijen Sensörü Kablo Demeti Uzatma Kitini (Parça No. 69201704) ATM kablo demetine bağlayın. Aynı renkteki konektörleri eşleştirin: griden griye.

14. Bkz. Şekil 35. Gri donanım konektörünü akü yuvasının dışına yönlendirin:

- a. Ana kablo demetini (3) bulun.
- b. Gri konektörlü donanımı ana kablo demeti (2) boyunca ön ana kablo demeti konektörüne doğru yönlendirin.
- c. Aynı renkteki konektörleri (1) eşleştirin: griden griye.
- d. Donanımı, gerektiğinde kablo kayışlarıyla birlikte ana donanımın iç tarafına sabitleyin.

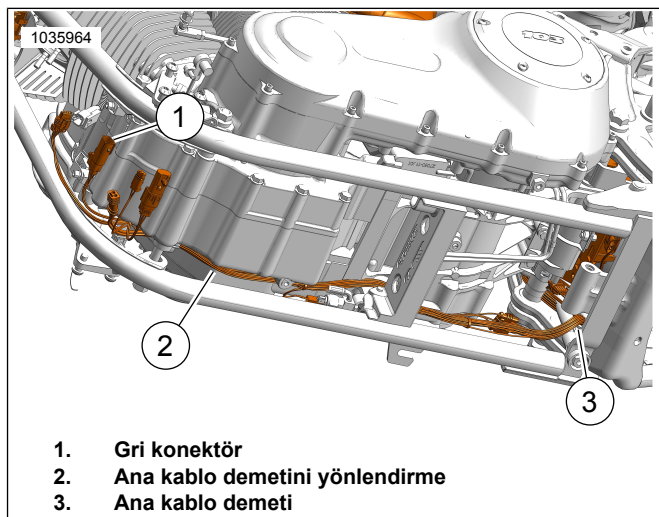

1. Gri konektör
2. Ana kablo demetini yönlendirme
3. Ana kablo demeti

Şekil 35. Donanımı Yönlendirme

15.

NOT

Akü ve raf takılırken donanım kablo uçlarının müdahale etmemesini sağlayın.

Bkz. Şekil 31 . Siyah donanım konektörünü ana kablo demetine yönlendirin. Aynı renkteki konektörleri eşleştirin: siyahtan siyaha

16. Bkz. Şekil 36. **Ön oksijen sensörü (uzun kablo demeti kablosu):**

- Donanım konektörünü akü yuvasının dışına yönlendirin:
- Ana kablo demetini (2) bulun.
- Kablo demetini ana kablo demeti (1) boyunca ön oksijen sensörü konektörüne doğru yönlendirin.
- Sensör konektörlerini bağlayın.
- Donanımı, gerektiğinde kablo kayışlarıyla birlikte ana donanımın iç tarafına sabitleyin.

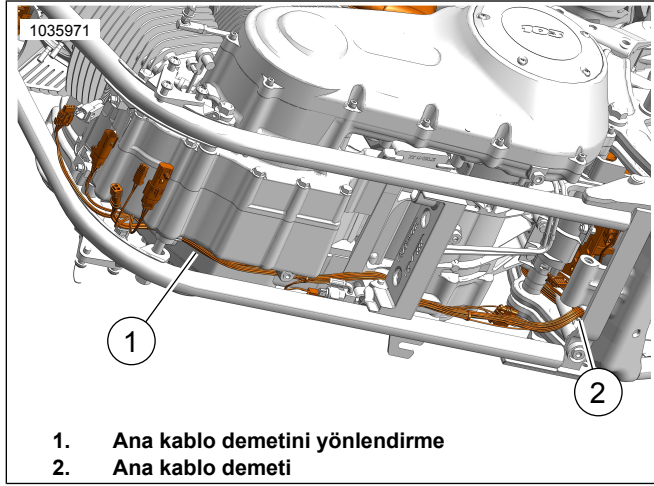

Şekil 36. Donanımı Yönlendirme

17. **Arka oksijen sensörü (kısa kablo demeti kablosu):**

- Donanımı şanzımanın üst tarafı boyunca nötr anahtar bölgesine yönlendirin.
 - Sensör konektörlerini bağlayın.
 - Donanımı, kablo kayışlarıyla gerekli olduğu şekilde sabitleyin.
18. Tüm donanımların ve konektörlerin sabit olduğunu ve herhangi bir sıcak bölgeye yerleştirilmediğini teyit edin.
19. Aküyü takın. Servis el kitabına bakın.
20. Seleyi takın. Seleyi taktıktan sonra selenin sabitlendiğinden emin olmak için seleyi yukarı doğru çekin. Servis el kitabına bakın.
21. Ana sigortayı takın. Servis el kitabına bakın.

22. Bkz. Şekil 37. Montajı tamamlamak için Screamin' Eagle Pro Street Ayarlayıcıyı kullanın. Bu kiti takarken yeni ECM kalibrasyonunu indirin. Screamin Eagle Pro Street Ayarlayıcı ile indirmek için bir kalibrasyon seçerken, Oksijen Sensörü seçeneği için açılabilir menüden Geniş bantı (1) seçin. Screamin Eagle Pro Street Ayarlayıcı ayrıntıları için Screamin' Eagle Pro kataloguna başvurun veya bir Harley-Davidson bayisiyle iletişime geçin.

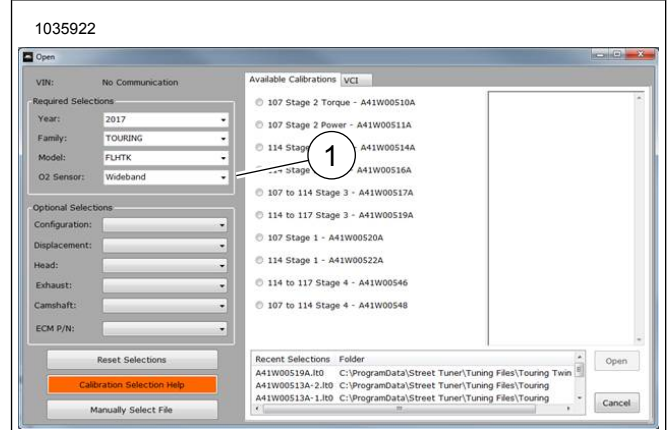

1. Geniş bant oksijen sensörü seçimi

Şekil 37. Geniş Bant Oksijen Sensörü Seçimi

Dyna Geniş Bant Oksijen Sensörleri

- Ana sigortayı çıkarın. Servis el kitabına bakın.
- Seleyi çıkartın. Servis el kitabına bakın.
- Aküyü ve akü kutusunu çıkartın. Servis el kitabına bakın.
- NOT

Oksijen sensörü donanımının yoluna ve kablo kayışlarının şasideki yerleşimlerine dikkat edin.

Bkz. Şekil 38 . Arka (1) oksijen sensörü konektörünü ana kablo demetinden çıkarın.

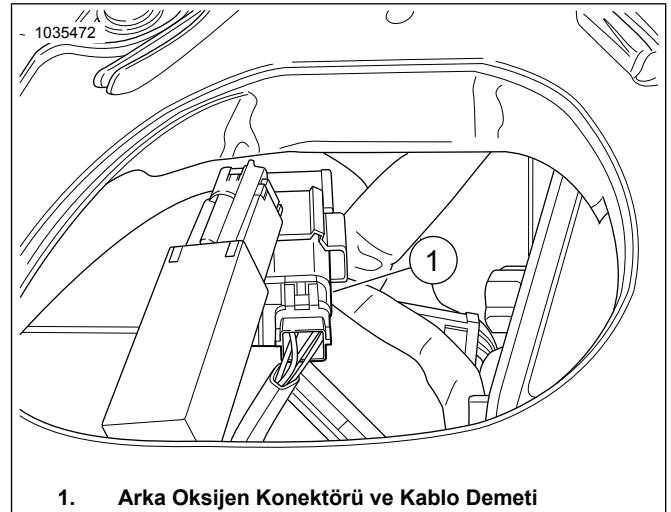

1. Arka Oksijen Konektörü ve Kablo Demeti

Şekil 38. Arka Oksijen Sensörü Konumu

5. **NOT**

Oksijen sensörü donanımının yoluna ve kablo kayışlarının şasideki yerleşimlerine dikkat edin.

Bkz. Şekil 39 . Ön elektrik kutusu kapağını açın ve ön oksijen sensörü konektörünü (2) çıkarın. Konektör kutusunu raftan çıkarın.

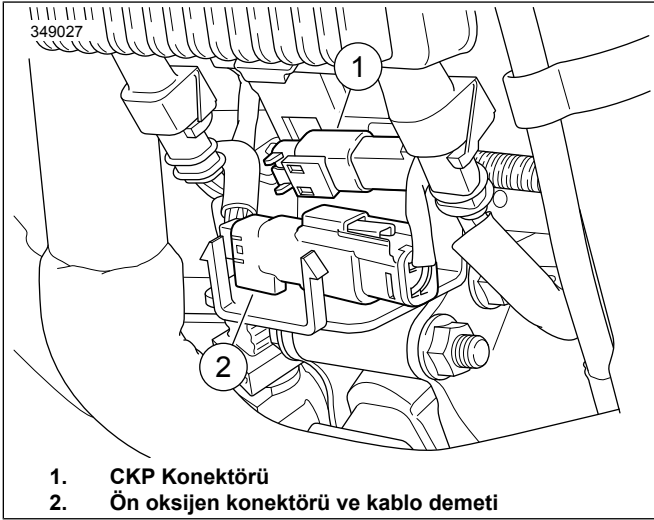

1. CKP Konektörü
2. Ön oksijen konektörü ve kablo demeti

Şekil 39. Ön Oksijen Sensörü Konumu

6. Egzoz borusunu çıkarın. Servis el kitabına bakın.

7. **NOT**

- Düşürülen veya diğer bileşenlerle darbe almış sensörleri monte etmeyin. Algılama elemanı hasar görebilir.
- Yedek sensör donanımlarında, kaydırıcı yağlama maddesiyle kaplı dişler ve yeni bir conta bulunur.
- Elektrik konektörür temiz olmalı ve hiçbir şekilde yalıtkan yağ içermemelidir.

Bkz. Şekil 40, Şekil 52 ve Tablo 5. Egzoz başlığında (Parça No. 64884-09A, geniş bant oksijen sensörlerini (2) takın. Oksijen Sensörü Socketsini kullanarak (Parça No. HD-48262-A) aşağıdaki yerleri sıkın:

Tork: 40–60 N·m (29–44 ft-lbs)



Şekil 40. Oksijen Sensörü Konumları (Egzoz Borularının İç Tarafı)

8. Egzoz borularına yeni egzoz contalarını takın. Servis el kitabına bakın.

9. **NOT**

ATM'de dört adet kablo teli ve bir adet topraklama teli bulunur. ATM'yi kablo donanımı şasinin temeline doğru bakacak şekilde takın.

Bkz. Şekil 41. Montaj yüzeyini alkolü bezle temizleyin. Kaplamayı yapışkan desteğinden çıkarın ve ikili kilit bantını ATM'ye yapıştırın. Kaplamayı, ikili kilit bantının yapışkan desteğinden çıkarın ve ATM'yi şasinin temeline takın.

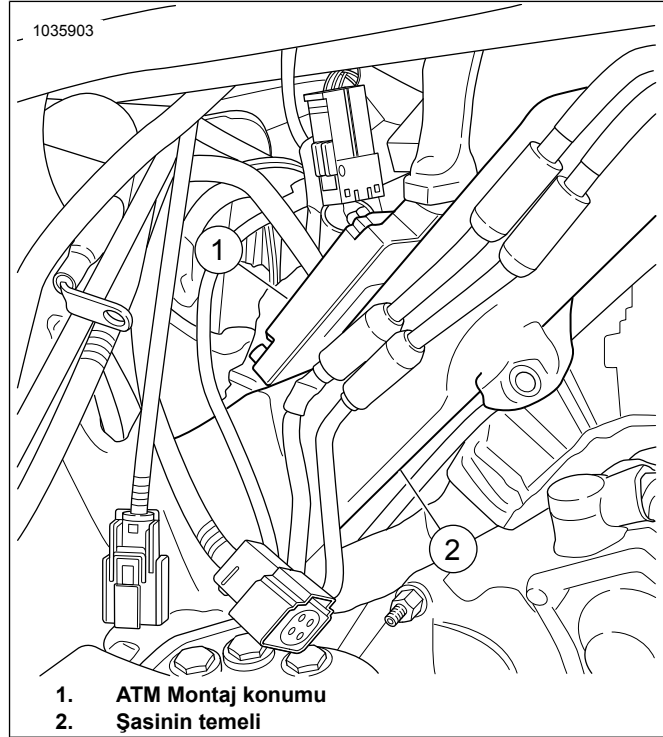

1. ATM Montaj konumu
2. Şasinin temeli

Şekil 41. ATM Montaj Konumu

10. **NOT**

- Topraklama çubuğu, oturma alanının altında, akü yuvasının sağ ve üst arka tarafında bulunur.
- Akü ve raf takılırken donanımın müdahale etmemesini sağlayın.
- **Topraklama:** Topraklamalar temiz veya kirlî topraklamalar olarak sınıflandırılabilir. Temiz topraklamalar, bir (BK/GN) kablосуyla tanımlanır ve normalde sensörler veya modüller için kullanılır.

Bkz. Şekil 42 . ATM topraklama kablосunu **temiz** topraklama çubuğuna (1) yönlendirin ve bağlayın. Sıkın.

Tork: 6–10 N·m (50–90 in-lbs)

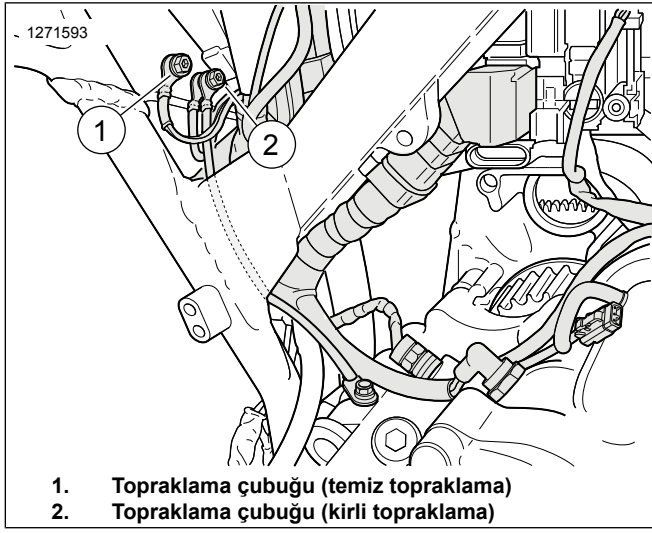

Şekil 42. Batarya Kutusu Topraklama Çubuğu Noktaları

11. Geniş Bant Oksijen Sensörü Kablo Demeti Uzatma Kitini (Parça No. 69201704) ATM kablo demetine bağlayın. Aynı renkteki konektörleri eşleştirin: griden griye.
12. Bkz. Şekil 43. Gri donanım konektörünü arka akü yuvasının dışına yönlendirin:
 - a. Donanım rafına (2) giden ana kablo demetini (1) bulun.
 - b. Gri konektörlü donanımı ana kablo demeti rafı boyunca ön ana kablo demeti konektörüne doğru yönlendirin.
 - c. Aynı renkteki konektörleri (3) eşleştirin: griden griye.
 - d. Donanımı, gerektiğinde kablo kayışlarıyla birlikte donanım rayının (2) iç tarafına sabitleyin.

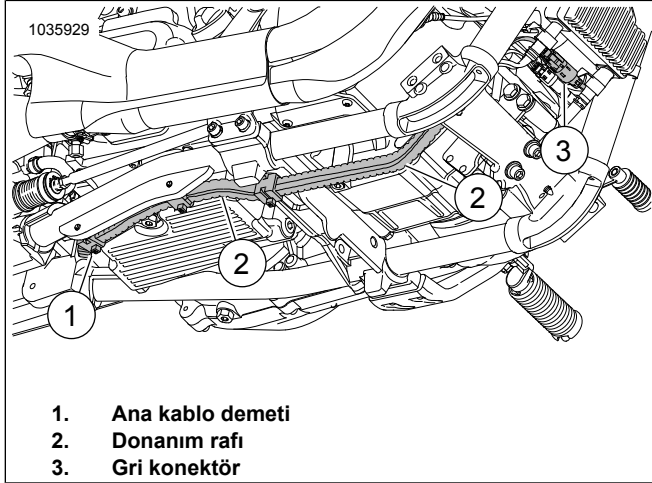

Şekil 43. Donanım Rafı

13. **NOT**
Akü ve raf takılırken donanım kablo uçlarının müdahale etmemesini sağlayın.

Bkz. Şekil 38 . Siyah donanım konektörünü ana kablo demetine yönlendirin. Aynı renkteki konektörleri eşleştirin: siyahtan siyaha

14. Bkz. Şekil 44. **Ön oksijen sensörü (uzun kablo demeti kablosu):**

- a. Donanım konektörünü arka akü yuvasının dışına yönlendirin.
- b. Donanım rafına (2) giden ana kablo demetini (1) bulun.
- c. Kablo demetini ana kablo demeti taşıyıcısı (2) boyunca ön oksijen sensörü konektörüne doğru yönlendirin.
- d. Sensör konektörlerini bağlayın.
- e. Donanımı, gerektiğinde kablo kayışlarıyla birlikte donanım rayının (2) iç tarafına sabitleyin.

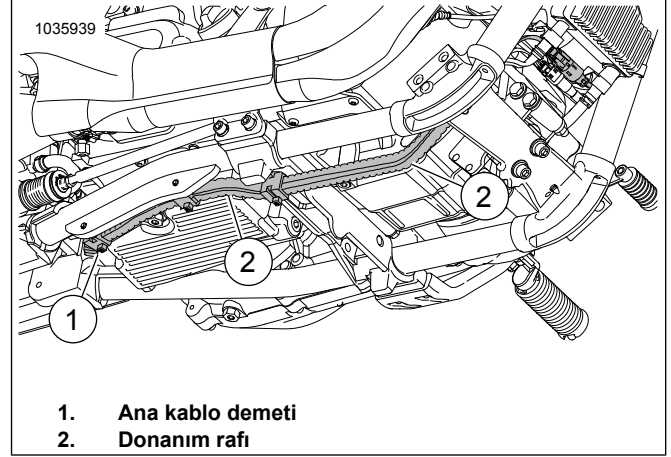

Şekil 44. Donanım Rafı

15. **Arka oksijen sensörü (kısa kablo demeti kablosu):**

- a. Donanımı şanzımanın üst tarafı boyunca nötr anahtar bölgesine yönlendirin.
- b. Sensör konektörlerini bağlayın.
- c. Donanımı, kablo kayışlarıyla gerekli olduğu şekilde sabitleyin.

16. Tüm donanımların ve konektörlerin sabit olduğunu ve herhangi bir sıcak bölgeye yerleştirilmediğini teyit edin.

17. Akü rafını ve aküyü takın. Servis el kitabına bakın.

18. Seleyi takın. Seleyi taktıktan sonra selenin sabitlendiğinden emin olmak için seleyi yukarı doğru çekin. Servis el kitabına bakın.

19. Ana sigortayı takın. Servis el kitabına bakın.

20. Bkz. Şekil 45. Montajı tamamlamak için Screamin' Eagle Pro Street Ayarlayıcıyı kullanın. Bu kiti takarken yeni ECM kalibrasyonunu indirin. Screamin Eagle Pro Street Ayarlayıcı ile indirmek için bir kalibrasyon seçerken, Oksijen Sensörü seçeneği için açılabilir menüden Geniş bantı (1) seçin. Screamin Eagle Pro Street Ayarlayıcı ayrıntıları için Screamin' Eagle Pro kataloguna başvurun veya bir Harley-Davidson bayisiyle iletişime geçin.



1. Geniş bant oksijen sensörü seçimi

Şekil 45. Geniş Bant Oksijen Sensörü Seçimi

Sportster Geniş Bant Oksijen Sensörleri

Düzenleyici Onay Bekleniyor. Aşağıdaki adresten ürün bilgilerine bakın: www.harley-davidson.com/shop/screamin-eagle

1. Ana sigortayı çıkarın. Servis el kitabına bakın.
2. Seleyi çıkartın. Servis el kitabına bakın.
3. Sol yan kapağı çıkarın. Servis el kitabına bakın.
4. Eksi akü kablosunun bağlantısını kesin. Servis el kitabına bakın.

5. **NOT**

Oksijen sensörü donanımının yoluna ve kablo kayışlarının şasideki yerleşimlerine dikkat edin.

Bkz. Şekil 46. Arka oksijen sensörü konektörünü (3) ana kablo demetinden çıkarın.

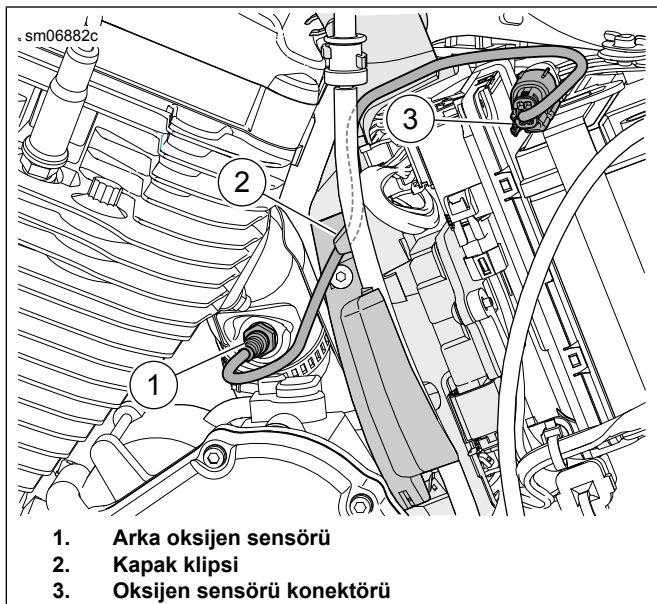

1. Arka oksijen sensörü
2. Kapak klipsi
3. Oksijen sensörü konektörü

Şekil 46. Arka Oksijen Sensörü

6. **NOT**

Oksijen sensörü donanımının yoluna ve kablo kayışlarının şasideki yerleşimlerine dikkat edin.

Bkz. Şekil 47. Ön oksijen sensörü konektörünü (3) ana kablo demetinden çıkarın.

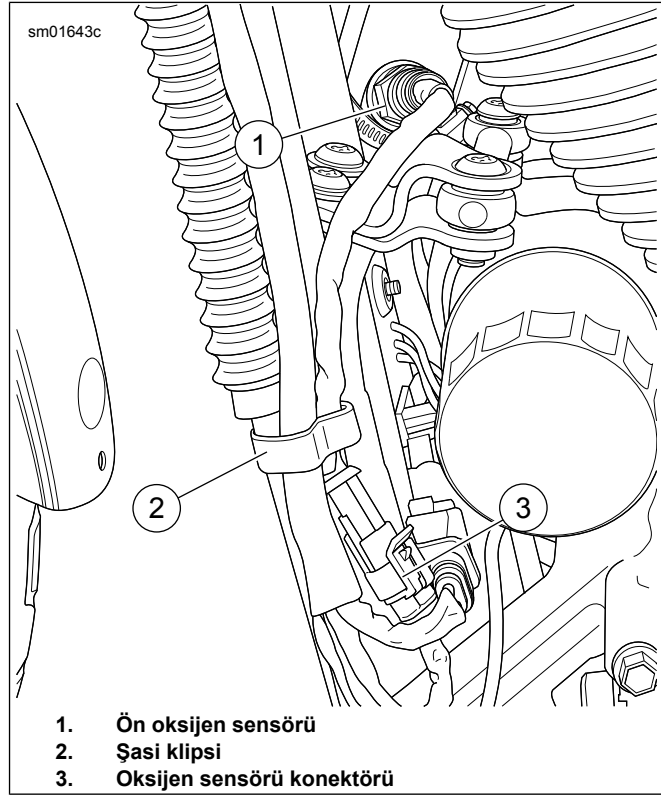

1. Ön oksijen sensörü
2. Şasi klipsi
3. Oksijen sensörü konektörü

Şekil 47. Ön oksijen sensörü

7. Egzoz borusunu çıkarın. Servis el kitabına bakın.

8. **NOT**

Oksijen sensörü tapasını çıkarmak ve takmak için profesyonel bir kaynak veya metal fabrikasyon atölyesi şiddetle tavsiye edilir.

Her iki stok oksijen sensörü tapasını egzoz sisteminden çıkarın veya takın.

9. **NOT**

Tablo 2 Oksijen Sensörü Tapasının Özellikleri bu talimat belgesinin başındadır.

Yeni oksijen sensörü tapalarını egzoz sistemine takın.

10. **NOT**

- Düşürülen veya diğer bileşenlerle darbe almış sensörleri monte etmeyin. Algılama elemanı hasar görebilir.
- Yedek sensör donanımlarında, kaydırıcı yağlama maddesiyle kaplı dişler ve yeni bir conta bulunur.
- Elektrik konektörü temiz olmalı ve hiçbir şekilde yalıtkan yağ içermemelidir.

Bkz. Şekil 48, Şekil 52 ve Tablo 5. Geniş bant oksijen sensörlerini (2) takın. Oksijen Sensörü Soketini kullanarak (Parça No. HD-48262-A) aşağıdaki yerleri sıkın:

Tork: 40–60 N·m (29–44 ft-lbs)



Şekil 48. Oksijen Sensörü Konumları (Egzoz Borularının İç Tarafı)

11. Egzoz borusuna yeni egzoz contalarını takın. Servis el kitabına bakın.
12. Bkz. Şekil 50. ATM modülünü (5) takın.
 - a. Montaj yüzeyini alkollü bezle temizleyin.
 - b. Kaplamayı yapışkan desteğinden çıkarın ve ikili kilit bantını ATM'ye yapıştırın.
 - c. Kaplamayı, ikili kilit bantının yapışkan desteğinden çıkarın ve ATM'yi (1) akü kayışının yan tarafına takın.

13. **NOT**

Bkz. Şekil 49. Topraklama çubuğu (1), sol taraftaki karter yarımında bulunan birincil kapağın arkasındadır.

Negatif akü kablosunun bu topraklama çubuğuna bağlandığını teyit edin.

Bkz. Şekil 50. ATM topraklama kablosunu (6) **temiz** topraklama çubuğuna yönlendirin ve bağlayın. Sıkacağınız değer:

Tork: 6–10 N·m (50–90 in-lbs)

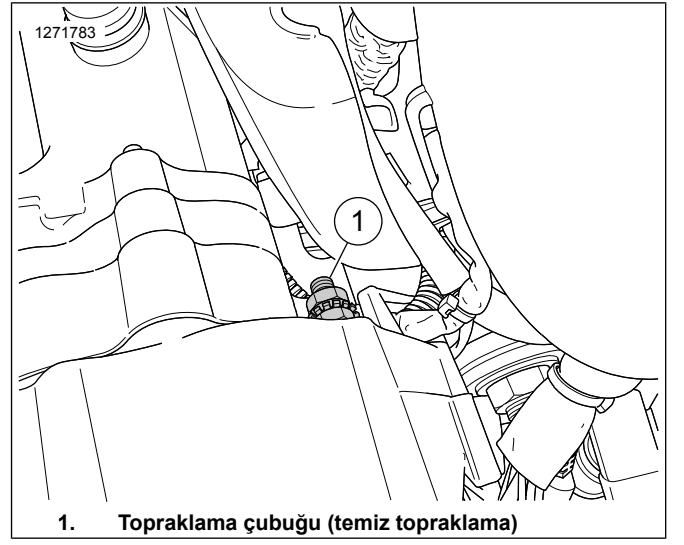

1. Topraklama çubuğu (temiz topraklama)

Şekil 49. Sportster Topraklama

14. **NOT**

Kablo uzatma donanımının bir ucunda gri konektör, diğer ucunda ise siyah konektör olacaktır.

Geniş Bant Oksijen Sensörü Kablo Demeti Uzatma Kitini (Parça No. 69201830) ATM kablo demetine bağlayın. Aynı renkteki konektörleri eşleştirin: griden griye.

15. Ön oksijen gri kablo demeti konektörünü arka akü yuvasının dışına yönlendirin:
 - a. ABS donanımını (7) bulun.
 - b. Gri konektörlü donanımı (1) ABS donanımı boyunca ön şasi rayına doğru yönlendirin.
 - c. Donanımı (1) şasi boyunca ön ana donanım konektörüne doğru yönlendirin.
 - d. Aynı renkteki konektörleri eşleştirin: siyahtan siyaha
 - e. Donanımı, gerektiğinde kablo kayışlarıyla birlikte sol şasi rayının iç tarafına sabitleyin.
16. Arka oksijen siyah kablo demeti konektörünü (4) ana kablo demetine yönlendirin ve bağlayın
 - a. Aynı renkteki konektörleri eşleştirin: siyahtan siyaha
17. **Ön oksijen sensörü (uzun kablo demeti kablosu):**
 - a. Ön oksijen sensörü konektör donanımını (2) arka akü yuvasının dışına yönlendirin.
 - b. ABS donanımını (7) bulun.
 - c. Donanımı (2) ABS donanımı boyunca ön şasi rayına doğru yönlendirin.
 - d. Donanımı (2) sol şasi rayı boyunca ön oksijen sensörü konektörüne doğru yönlendirin.
 - e. Sensör konektörlerini bağlayın.

- f. Donanımı, gerektiğinde kablo kayışlarıyla birlikte sol şasi rayının iç tarafına sabitleyin.

18. Arka oksijen sensörü (kısa kablo demeti kablosu):

- a. Arka oksijen sensörü konektör kablo demetini (4) karter boyunca yönlendirin.
- b. Sensör konektörlerini bağlayın.
- c. Donanımı, kablo kayışlarıyla gerekli olduğu şekilde sabitleyin.

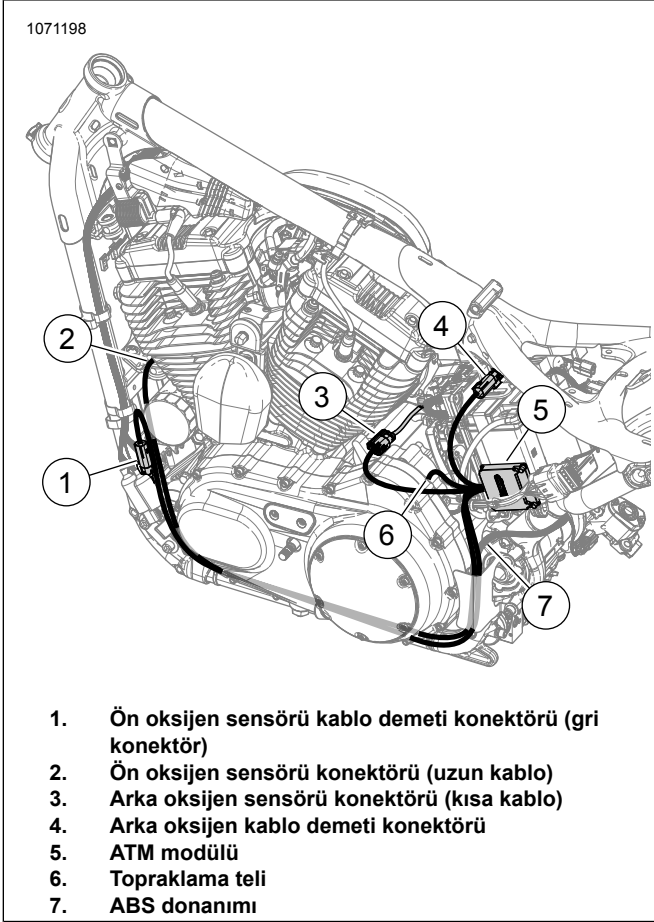

Şekil 50. ATM Donanımını Yönlendirme (yer tutucu)

19. Tüm donanımların ve konektörlerin sabit olduğunu ve herhangi bir sıcak bölgeye yerleştirilmediğini teyit edin.

20. Eksi akü kablosunu bağlayın. Servis el kitabına bakın.

21. Seleyi takın. Seleyi taktıktan sonra selenin sabitlendiğinden emin olmak için seleyi yukarı doğru çekin. Servis el kitabına bakın.

22. Sol yan kapağı takın. Servis el kitabına bakın.

23. Ana sigortayı takın. Servis el kitabına bakın.

24. Bkz. Şekil 51. Montajı tamamlamak için Screamin' Eagle Pro Street Ayarlayıcıyı kullanın. Bu kiti takarken yeni ECM kalibrasyonunu indirin. Screamin Eagle Pro Street Ayarlayıcı ile indirmek için bir kalibrasyon seçerken, Oksijen Sensörü seçeneği için açılabilir menüden Geniş bantı (1) seçin. Screamin Eagle Pro Street Ayarlayıcı ayrıntıları için Screamin' Eagle Pro kataloguna başvurun veya bir Harley-Davidson bayisiyle iletişime geçin.



Şekil 51. Geniş Bant Oksijen Sensörü Seçimi

SERVİS PARÇALARI

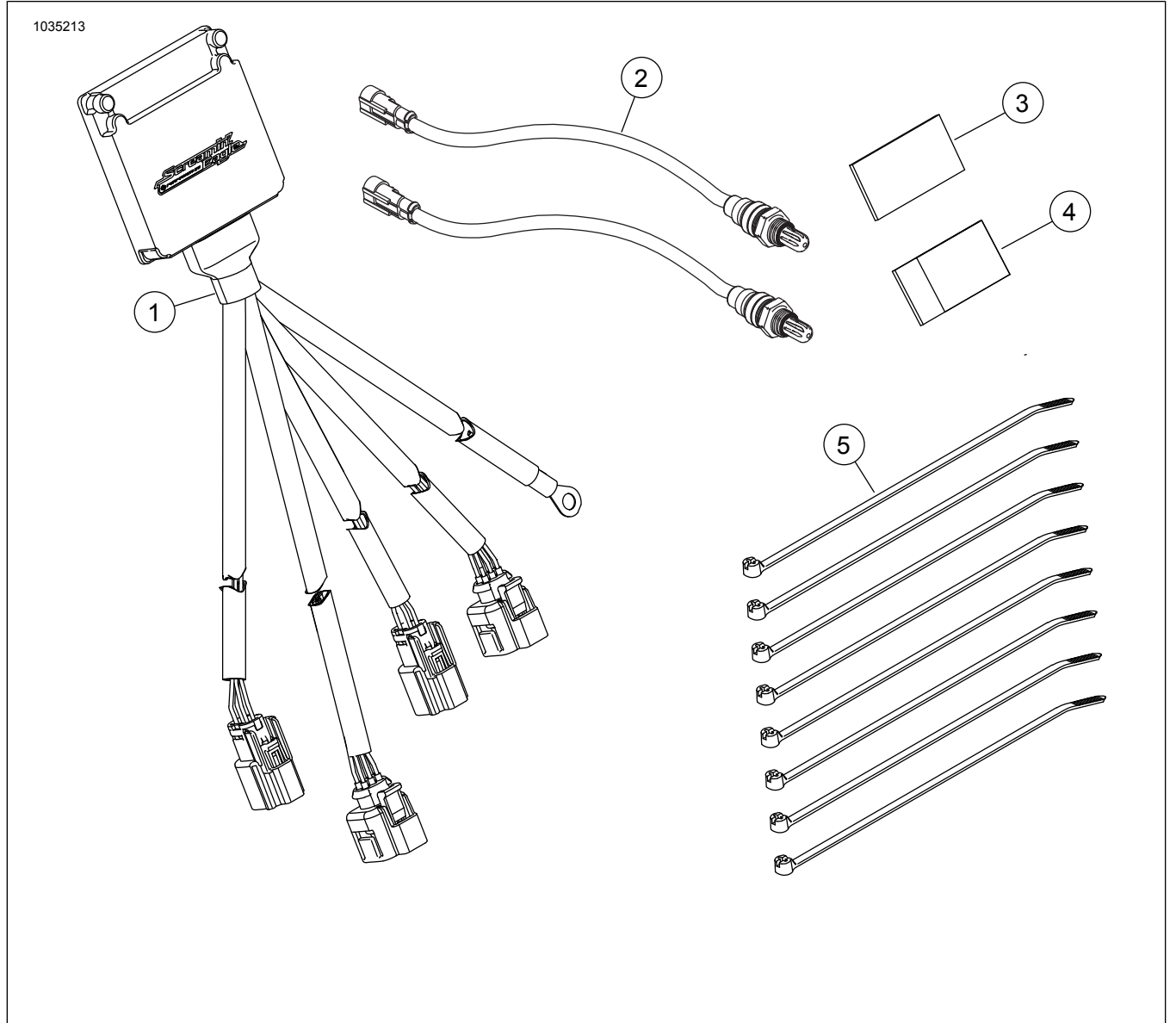

Şekil 52. Kit İçerikleri: Smart Tune Pro Otomatik Ayarlama Modülü (ATM) Kiti

Tablo 5. Kit İçerikleri: Smart Tune Pro Otomatik Ayarlama Modülü (ATM) Kiti

Araçınıza öğeler takmadan veya çıkarmadan önce kit içinde tüm bileşenlerin mevcut olduğunu doğrulayın.					
✓	Öge	Mikt-ar	Açıklama	Part No.	Notlar
<input type="checkbox"/>	1	1	Geniş Bant Oksijen Kontrol Modülü Grubu	41000445	
<input type="checkbox"/>	2	2	Oksijen sensörü, geniş bant	32700098	
<input type="checkbox"/>	3	1	CARB E.O. Etiket	Ayrı satılmaz	
<input type="checkbox"/>	4	2	Çift kilitleli bağlantı elemanı	Ayrı satılmaz	
<input type="checkbox"/>	5	8	Kablo kayışı	Ayrı satılmaz	



1. Ön oksijen sensörü konektörü (Uzun)
2. Topraklama teli
3. Ön oksijen sensöründen ECU'ya (Gri)

4. Arka oksijen sensörü konektörü (Kısa)
5. Arka oksijen sensöründen ECU'ya (Siyah)

Şekil 53. Tanımlı Kablo Demeti Konektörleri