



说明

J06687

2021-11-16



SCREAMIN' EAGLE 4. 375英寸冲程大缸径128活塞套件

基本信息

表1。概述

套件	建议工具	技能水平 ⁽¹⁾
21900165	防护眼镜、铅笔或记号笔、千分尺、内径千分表	
(1) 安装所需要的特别工具或技术		

套件内容



图1。维修零件：Screamin' Eagle大缸径128活塞套件

表2。套件内容：Screamin' Eagle 4. 375英寸冲程大缸径128活塞套件部件

<input checked="" type="checkbox"/>	项目	数量	描述	零件编号	注意
<input type="checkbox"/>	1	2	活塞	不单独出售	
<input type="checkbox"/>	2	2	活塞销	22558-07	
<input type="checkbox"/>	3	4	簧环	22097-99	
<input type="checkbox"/>	4	2	活塞环组, +0.254毫米	22000086	

注意

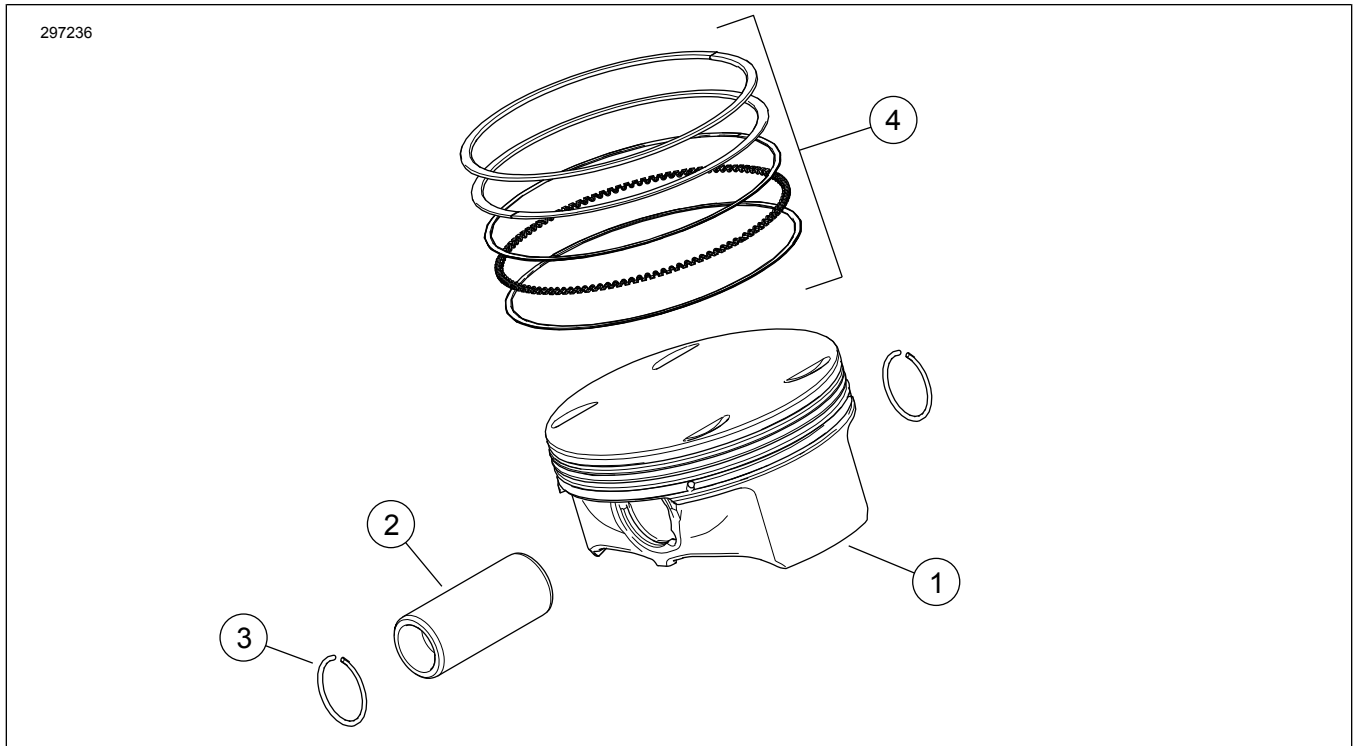
安装或从车辆上拆卸零件之前,先检查确认套件中有所有零件。

概述

车型

关于车型适配信息，请参见P&A零售目录或访问 www.harley-davidson.com 上的Parts and Accessories (零件与附件) 部分 (仅英文)。

确定使用的是最新版的说明书。获取方法：
www.harley-davidson.com/isheets

请联系哈雷戴维森客户支持中心，电话：1-800-258-2464 (仅美国) 或 1-414-343-4056。

安装要求

警告

骑手和乘客的安全取决于此套件的正确安装。采用相关维修手册程序。如果您没有能力执行此程序或者没有正确的工具，可请哈雷戴维森经销商执行此安装。此套件安装不当可能造成死亡或重伤。(00333b)

准备

注意

解除防盗系统设防。

1. 拆下座椅。参见维修手册。
2. 拆卸主保险丝。参见维修手册。

警告

为了防止车辆意外启动而造成死亡或重伤，请断开电池线缆 (先断开电池负极 (-) 线缆)，然后再继续安装操作。(00307a)

3. 断开电池负极线。参见维修手册。
4. 拆下燃油箱。参见维修手册。
5. 拆下汽缸头、汽缸和活塞。参见维修手册。
6. 按照维修手册上的步骤对部件进行检查。



图2。12.7毫米 (0.5英寸)

测量活塞

1. 等待活塞冷却到室温。

2. 用铅笔或记号笔在整个受力面 (垂直于活塞销孔) 上距离活塞裙部倒角底部边缘 0.5 英寸 (12.7 毫米) 的位置标记活塞裙部的每一侧。
3. 用千分尺在标记处测量活塞的标称直径。
4. 用内径千分表测量汽缸内径中的活塞环行程区。

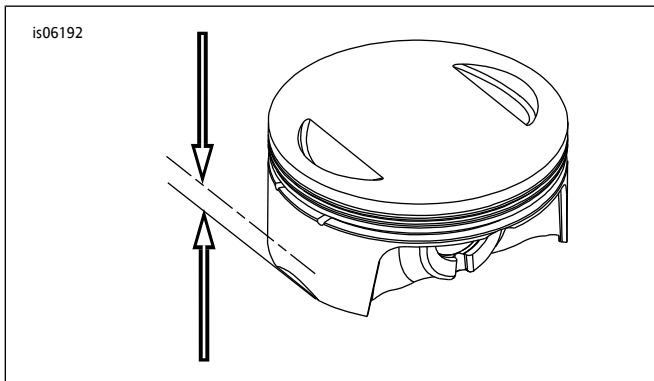
安装活塞

1. 此套件中的活塞没有前后汽缸之分。在前后汽缸中安装活塞，箭头朝向发动机前方。

注意

安装活塞环，标记面朝上。安装没有标记的活塞环时任意面向上均可。

使用非标凸轮轴时一定要检查活塞至气门间隙。

有关环压缩工具的信息，请参阅维修工具说明 J06234。

表3。活塞规格

活塞	英寸	毫米	
汽缸配合	0.0007-0.0020	0.017-0.050	
活塞销配合 (松)	0.0006-0.0010	0.015-0.025	
环端间隙	第一压缩环	0.013-0.021	0.33-0.53
	第二级压缩	0.018-0.025	0.45-0.65
	控油环	0.0006-0.0024	0.15-0.61
环侧间隙	第一压缩环	0.0006-0.0024	0.015-0.060
	第二级压缩	0.0008-0.0022	0.020-0.055
	控油轨	0.0004-0.0059	0.010-0.150

表4。活塞运行磨损限值

项目	磨损超过此尺寸时更换	
	英寸	毫米
汽缸配合 (松)	0.0045	0.1143
活塞销配合 (松)	0.0015	0.0381
顶环端隙	0.031	0.79
第二环端隙	0.032	0.81
控油环导轨间隙	0.031	0.79
环侧间隙	0.0035	0.089
第二环侧向间隙	0.0037	0.094
控油环侧向间隙	0.0068	0.173

活塞销簧环的安装

1. 图3将簧环开口 (1) 定位在专用工具上的12点钟位置。
专用工具: PISTON PIN RETAINING RING INSTALLER (活塞销固定环安装工具) (HD-51069-2)
2. 图4将带簧环的专用工具 (2) 对齐并插入活塞。
3. 图5确保簧环 (2) 完全进入凹槽内。
 - a. 簧环开口 (1) 必须处于12点钟位置。



图3。定位簧环



图4。安装簧环

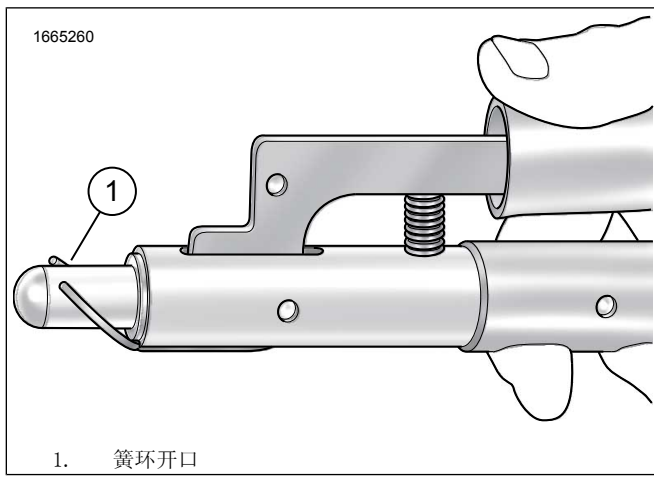

图5。活塞上的簧环位置

4. 重复上述步骤，安装剩余簧环。

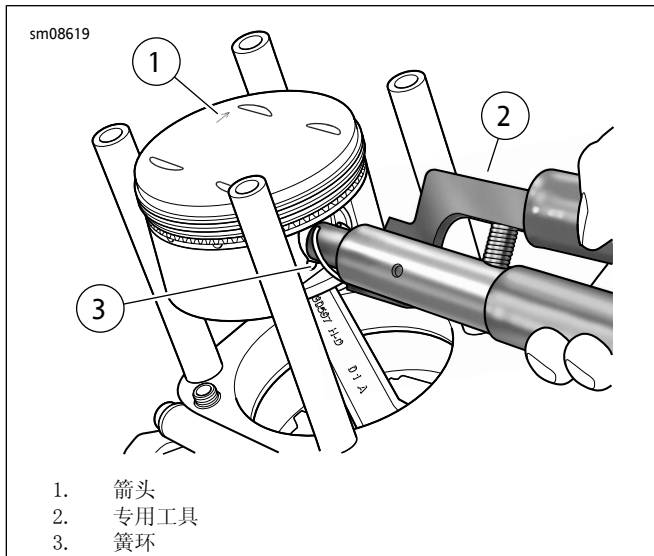
完成

1. 安装套件中的汽缸头、汽缸和高压缩比活塞以及活塞环。参见维修手册。
2. 安装燃油箱。参见维修手册。
3. 连接电池负极线。参见维修手册。

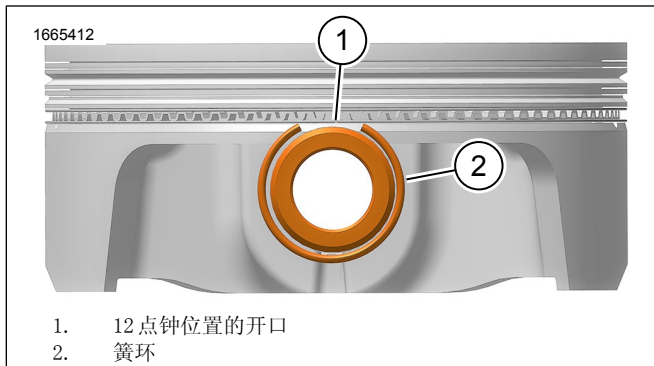
4. 安装主保险丝。参见维修手册。

5. 安装座椅。安装好座椅之后向上拉动座椅，确保固定牢靠。参见维修手册。

6. 使用 Screamin' Eagle 专业街道版调节器套件下载新的 ECM 校准。

7. 运行发动机。重复数次以检查确认其运行正常。

磨合骑行规则

参阅车主手册磨合摩托车。