



INSTRUCCIONES

J03842

2025-04-09



KIT DEL SISTEMA DE SEGURIDAD DE LA SIRENA SMART SIREN II

INFORMACIÓN GENERAL

Tabla 1. Información general

Kits	Herramientas sugeridas	Nivel de habilidad ⁽¹⁾
68328-06A, 68328-06B	Gafas de seguridad, llave dinamométrica, alcohol isopropílico	

(1) Es necesario apretar al valor del par de apriete u otras herramientas moderadas y técnicas

CONTENIDOS DEL KIT



Figura 1. Contenido del kit: Kit del sistema de seguridad de la sirena Smart Siren II

Tabla 2. Contenido del kit: Kit del sistema de seguridad de la sirena Smart Siren II

Verifique que todos los contenidos estén presentes en el equipo antes de instalar o quitar elementos del vehículo.					
<input checked="" type="checkbox"/>	Artículo	Cantidad	Descripción	N.º de pieza	Notas
<input type="checkbox"/>	1	1	Sirena Smart Siren II, sistema de seguridad	No se vende por separado	
<input type="checkbox"/>	2	1	Sujetador de gancho, reverso adhesivo 210 x 38 mm (8½ x 1½ pulgadas)	No se vende por separado	
<input type="checkbox"/>	3	2	Sujetador de bucles, reverso normal 210 x 38 mm (8½ x 1½ pulgadas)	59274-01	
Artículos mencionados en el texto, pero no incluidos en el kit					
<input checked="" type="checkbox"/>	A	1	Batería, NiMH de 9 voltios (n.º de pieza 69309-10)		

GENERALIDADES

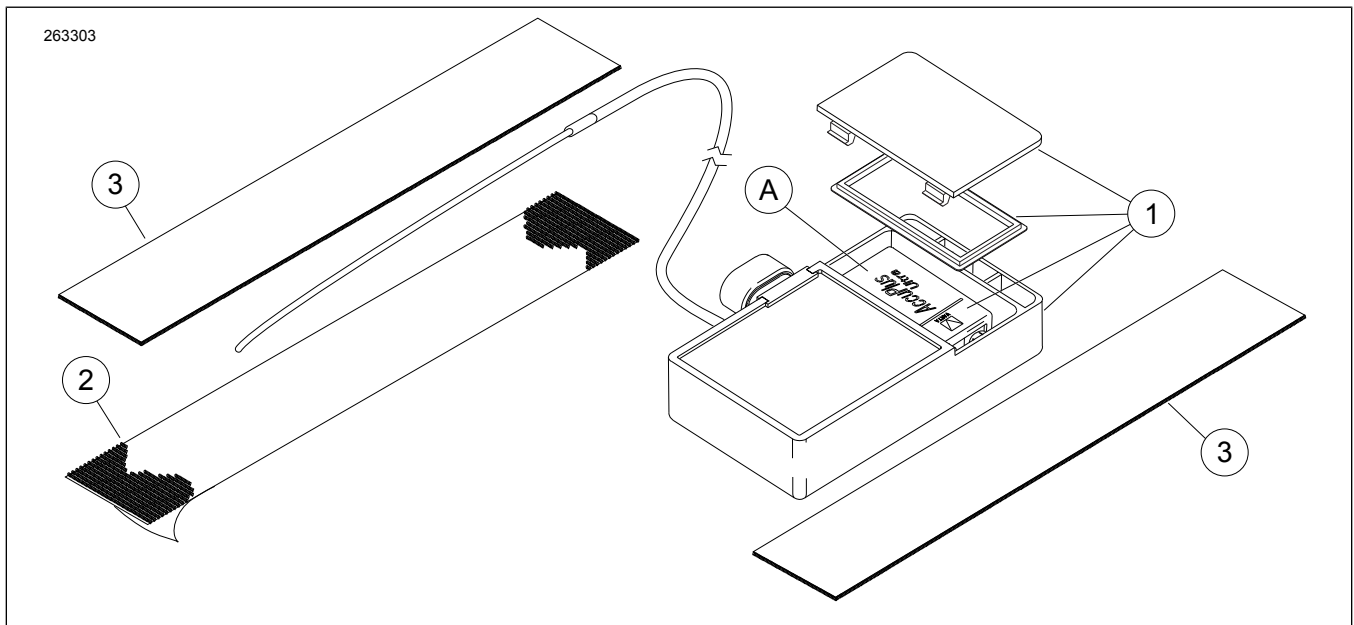
La hoja de instrucciones también está disponible electrónicamente. Para comprobar que está utilizando la versión más reciente disponible, realice una de las siguientes acciones:

- Vaya a h-d.com/isheets.
- Escanee el código QR en la esquina superior izquierda de la hoja de instrucciones

NOTA

Esta hoja de instrucciones **puede tener un video suplementario** para ayudar al instalador a aclarar una determinada parte del montaje. Hay un enlace con video al final de esta hoja de instrucciones.

Modelos

Para obtener información sobre la compatibilidad de los modelos, vea el catálogo de venta al detalle de Piezas y accesorios (Piezas y accesorios) (piezas y accesorios) o la sección Piezas y accesorios en www.harley-davidson.com.

Contacte con el Centro de soporte para clientes de Harley-Davidson al 1-800-258-2464 (solamente EE. UU.) o al 1-414-343-4056.

Requisitos de instalación

⚠ ¡ADVERTENCIA

La seguridad del motociclista y del pasajero dependen de la instalación correcta de este kit. Use los procedimientos correspondiente del Manual de servicio. Si el procedimiento no está dentro de sus capacidades o si no tiene las herramientas correctas, pida a un concesionario Harley-Davidson que realice la instalación. La instalación incorrecta de este kit podría resultar en lesiones graves o la muerte. (00333b)

NOTA

Esta hoja de instrucciones hace referencia a la información del Manual de servicio. Para esta instalación, se requiere un Manual de servicio para la motocicleta de este modelo del año y modelo y está disponible en:

- Un concesionario Harley-Davidson.
- El Portal de información de H-D Service, un acceso por suscripción disponible para la mayoría de los modelos de 2001 y posteriores. Para obtener más información, consulte Preguntas frecuentes sobre suscripciones.

El vehículo debe tener un sistema de seguridad de fábrica Harley-Davidson o un sistema de seguridad inteligente para poder instalar este kit. Consulte el catálogo de venta al detalle de P&A o la sección Piezas y accesorios en www.harley-davidson.com (inglés solamente) para obtener más información sobre el sistema de seguridad y la adaptación a los modelos.

Tiras adhesivas

NOTA

- Temperatura ambiente de entre 21–38 °C (70–100 °F) para lograr una adhesión correcta. No aplique por debajo de 10 °C (50,0 °F).
- No se puede cambiar la posición de las piezas después de la instalación inicial del adhesivo.
- **Como mínimo**, permita que pasen 24 horas después de la aplicación antes de exponer el área al lavado vigoroso, al rocío fuerte de agua o al clima extremo.
- La adherencia aumentará al máximo después de 72 horas aproximadamente a temperatura ambiente normal.
- No limpie con alcohol desnaturalizado, alcohol mineral u otros productos disolventes. Se dañan los componentes.

1. Utilizando una solución 50:50 de alcohol isopropílico/agua, limpie a fondo las superficies del inserto de la cubierta. Deje secar completamente.
2. Instale el artículo en el área.
 - a. Con el respaldo adhesivo todavía en su lugar, pruebe encajar el artículo en el área.
 - b. Quite el respaldo adhesivo.
 - c. Instale el artículo en el área.
 - d. Presione la superficie del artículo con firmeza para asegurarse de que haya buena adhesión.

PREPARACIÓN

Para vehículos con fusible principal:

⚠ ¡ADVERTENCIA

Extraiga el fusible principal antes de continuar para evitar el arranque accidental del vehículo, lo que podría ser la causa de muerte o de lesiones graves. (00251b)

NOTA

- **Para los vehículos de 2007 y posteriores equipados con sirena de seguridad:** con el llavero con mando a distancia de seguridad presente, gire el interruptor de encendido a ON (encendido). Una vez desactivado el sistema, gire el interruptor de encendido a OFF (apagado). **INMEDIATAMENTE** quite el fusible principal de acuerdo con el Manual de servicio.
- **Para los vehículos de 2006 y anteriores equipados con sirena de seguridad:** desactive la sirena con el llavero con mando a distancia o el código de seguridad. Consulte el Manual de servicio para retirar el fusible principal.
- **Para los vehículos SIN sirena de seguridad:** Consulte el Manual de servicio para retirar el fusible principal.

1. **Todos los modelos, excepto el VRSC:** quite el asiento. Conserve el asiento y todos los elementos de sujeción de montaje.

Para vehículos con disyuntor principal:

⚠ ¡ADVERTENCIA

Para evitar el arranque accidental del vehículo, lo que podría causar lesiones graves o la muerte, desconecte los cables de la batería (el cable negativo (-) primero) antes de continuar. (00307a)

⚠ ¡ADVERTENCIA

Primero desconecta el cable negativo (-) de la batería. Si el cable positivo (+) llega a tocar tierra con el cable negativo (-) conectado, las chispas resultantes pueden hacer explotar la batería, lo que podría causar la muerte o lesiones graves. (00049a)

1. **Para vehículos equipados con sirena de seguridad:** desactive la sirena con el llavero con mando a distancia o el código de seguridad. **Todos los modelos, excepto el VRSC:** Vea el manual de servicio para extraer el asiento. Mantenga los elementos de sujeción de montaje del asiento. Desconecte el cable negativo de la batería. Desconecte el cable positivo de la batería. Mantenga los elementos de sujeción de montaje del asiento. **Modelos VRSC:** Consulte el Manual de servicio para retirar el fusible principal. Desconecte el cable negativo de la batería. Desconecte el cable positivo de la batería.
2. **TODOS los modelos:** gire el interruptor de encendido a OFF (apagado) a menos que ya lo haya hecho.
9. Con el disco sensor (3) hacia la aleta guardabarros, coloque la sirena en la aleta guardabarros como se muestra en Figura 6. Asegúrese de que la antena del biper se encuentra en la ranura junto al conector y no esta comprimida. Asegure la sirena (1) a los sujetadores de gancho existentes en la aleta guardabarros con el sujetador de bucle de reverso normal (2) del kit.
10. Vea la Figura 4. Pase el cable de la antena del biper de la sirena hacia arriba a través de la ranura (4) en la estructura.

INSTALACIÓN

VRSCA, VRSCB, VRSCD DE 2002-2006

⚠ ¡ADVERTENCIA

Quando se realice alguna reparación en el sistema de combustible, no fume ni permita la cercanía de llamas descubiertas o chispas. La gasolina es extremadamente inflamable y muy explosiva, por lo que puede provocar lesiones graves o incluso la muerte. (00330a)

1. Abra el asiento.
2. Vea la Figura 2. Quite las tuercas del protector contra salpicaduras (aleta guardabarros).
3. Vea la Figura 3. Baje la aleta guardabarros de la posición instalada. Déjela reposar en el neumático trasero.
4. Quite la tapa del combustible.
5. Quite la funda de llenado de combustible. Conserve la funda para colocarla luego.
6. Instale la tapa de combustible.

NOTA

Vea la Figura 4. El conector de la sirena de seguridad es un conector de tres cables. No confunda este conector con el conector de dos cables (3) atado al arnés (excepto en los modelos para California).

7. Ubique el conector de la sirena de seguridad (2) al final del cable del arnés que se envuelve alrededor de la parte superior del depósito de combustible. Desconecte la bomba de combustible y el conector del emisor (1) para liberar el conector de la sirena de seguridad. Puedes desechar la tapa protectora y la correa de cables del conector de la sirena de seguridad.
8. Vea la Figura 5. Coloque el cable del arnés de la sirena hacia afuera desde debajo del lado derecho del guardabarros. Inserte el conector [142B] (2) en el receptáculo de la sirena hasta que el conector se cierre firmemente.



Figura 2. Quite las tuercas de la aleta guardabarros (VRSCA/B/D de 2002-2006)



Figura 3. Baje la aleta guardabarros (VRSCA/B/D de 2002-2006)

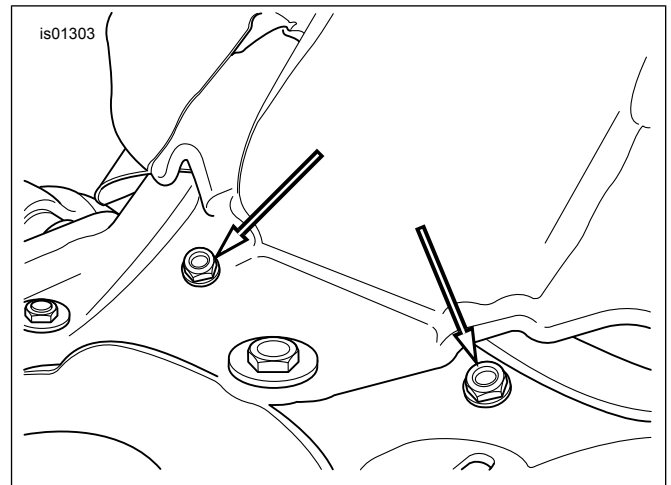

1. Conector de la bomba de combustible y emisor
2. Conector de la sirena de seguridad [142B] aquí
3. Conector de dos cables [95B]
4. Ranura
5. Fije el sujetador de la antena en esta ubicación

Figura 4. Ubique el conector [142B] (modelos VRSC de 2002-2006) (se muestra sin la tapa ni la funda de llenado de combustible)

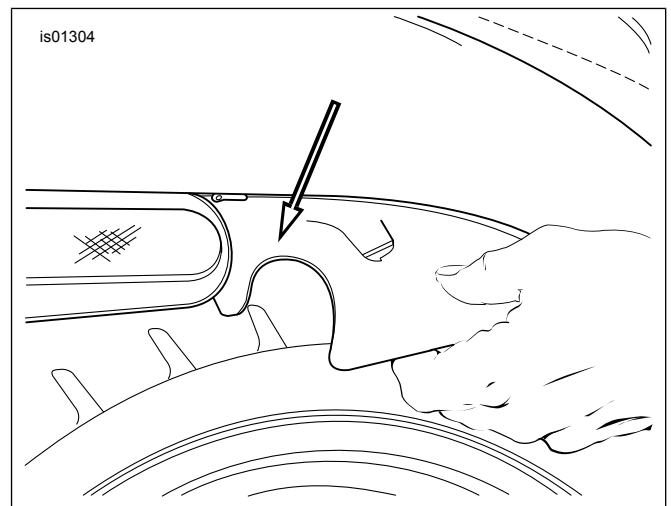
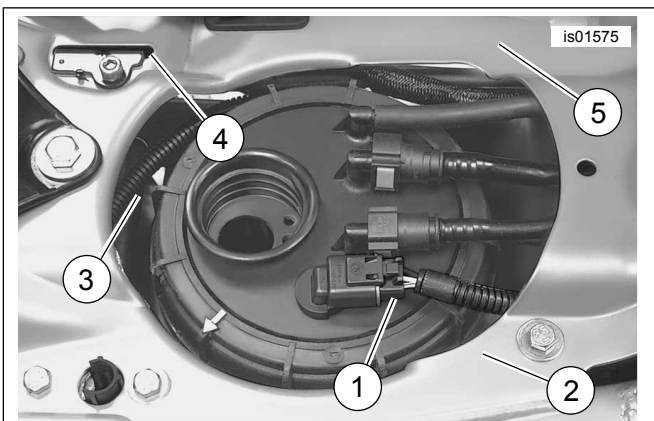
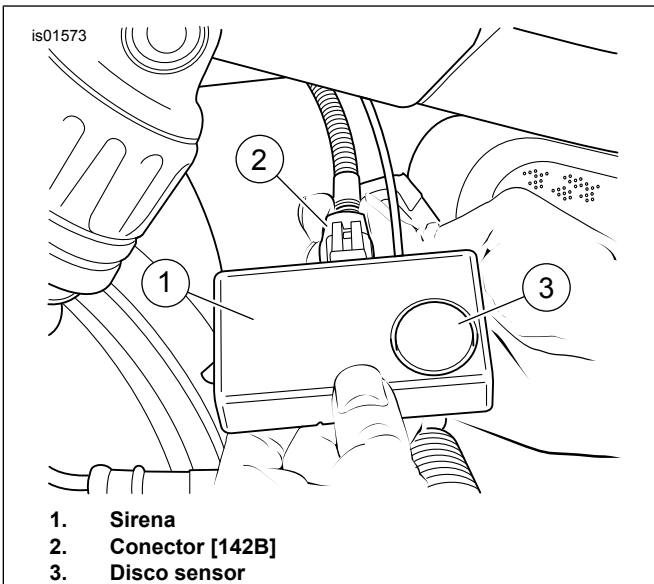

1. Sirena
2. Conector [142B]
3. Disco sensor

Figura 5. Instale el conector de la sirena (modelos VRSC de 2002-2006)

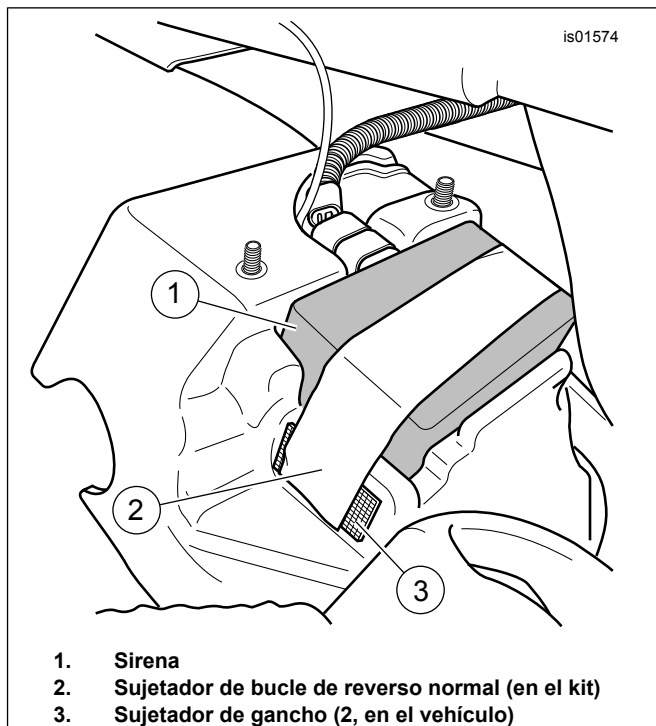

1. Sirena
2. Sujetador de bucle de reverso normal (en el kit)
3. Sujetador de gancho (2, en el vehículo)

Figura 6. Asegure la caja de la sirena (modelos VRSCA/B/D de 2002-2006)

11. Coloque la aleta guardabarros en la parte inferior del guardabarros.
12. Instale las tuercas de la aleta guardabarros. Ajuste.
Par: 8–12 N·m (71–106 in-lbs) *Tuercas de la aleta guardabarros*
13. Quite la tapa del combustible.
14. Instale la funda de llenado de combustible.
15. Instale la tapa de combustible.
16. Limpie la zona en la estructura (5) delante de la ranura (4), a la izquierda de la funda del llenador de combustible. Vea *Tiras adhesivas*.
17. Vea la Figura 1. Quite la cinta protectora del respaldo adhesivo del sujetador de gancho (2). Fije el sujetador a la estructura en la zona limpiada.
18. Coloque el cable de la antena del biper de la sirena (1) hacia abajo por el centro de la mitad del sujetador instalado. Enderece la antena del biper a lo largo de la longitud del sujetador.

NOTA

Para que la antena del biper funcione correctamente, ninguna de las partes de diámetro pequeño debería tocar las partes metálicas del vehículo.

19. Instale el sujetador de bucle de reverso normal (3) en el sujetador de gancho instalado en la estructura, de modo que capture el cable de la antena del biper para mantenerlo firme en su lugar.

AVISO

Al cerrar el asiento, asegúrese de que el interruptor de encendido esté en la posición de combustible. Si el interruptor de encendido está en cualquier otra posición cuando la silla está cerrada, podría dañarse el mecanismo de cierre del asiento. (00196a)

20. Cierre el asiento.

NOTA

Verifique que el encendido esté en la posición OFF (apagado) **antes** de instalar el fusible principal.

21. Instale el fusible principal. Vea el manual de servicio.

VRSCR DE 2006-2007

⚠ ¡ADVERTENCIA

Cuando se realice alguna reparación en el sistema de combustible, no fume ni permita la cercanía de llamas descubiertas o chispas. La gasolina es extremadamente inflamable y muy explosiva, por lo que puede provocar lesiones graves o incluso la muerte. (00330a)

1. Abra el asiento.
2. Quite la tapa del combustible.
3. Quite la funda de llenado de combustible. Conserve la funda para colocarla luego.
4. Instale la tapa de combustible.

NOTA

Vea la Figura 4. El conector de la sirena de seguridad es un conector de tres cables. No confunda este conector con el conector de dos cables (3) atado al arnés (excepto en los modelos para California).

5. Ubique el conector de la sirena de seguridad (2) al final del cable del arnés que se envuelve alrededor de la parte superior del depósito de combustible. Desconecte la bomba de combustible y el conector del emisor (1) para liberar el conector de la sirena de seguridad. Se pueden desechar la tapa protectora y la correa de cables del conector de la sirena de seguridad.
6. Vea la Figura 7. Quite el asiento (1).
 - a. Extraiga la tuerca hexagonal de reborde (2) y la arandela plana (3).



Figura 7. Quite el asiento del pasajero (VRSCR de 2006-2007)



Figura 8. Sujetadores de montaje del guardabarros (VRSCR de 2006-2007)

7. Vea la Figura 8. Quite los cuatro tornillos de cabeza hexagonal (2) y las arandelas espaciadoras (3) que retienen el guardabarros exterior trasero (1). Deslice el guardabarros hacia atrás. Levante para extraerlo.
8. Vea la Figura 5. Coloque el cable del arnés de la sirena hacia afuera desde debajo del lado derecho del guardabarros. Inserte el conector [142B] (2) en el receptáculo de la sirena hasta que el conector se cierre firmemente.
9. Vea la Figura 9. Con el disco sensor (2) orientado hacia fuera, acople la sirena (1) en la aleta guardabarros (3) tal y como se muestra.

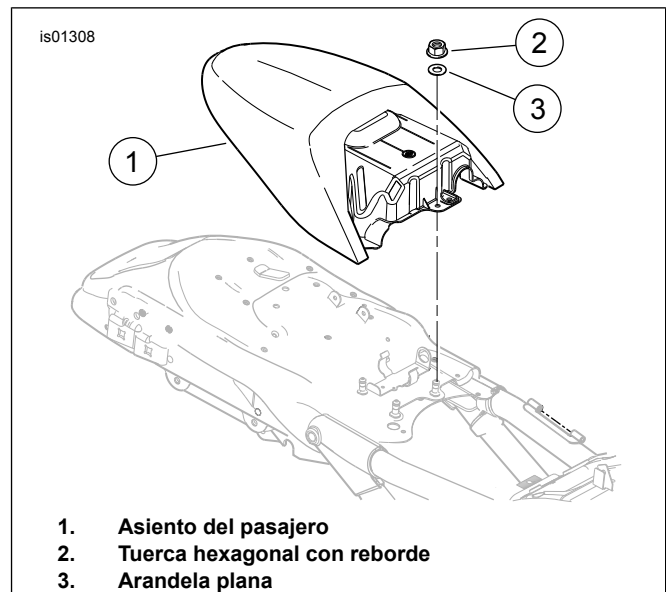
NOTA

Compruebe que las lengüetas del guardabarros exterior estén enganchadas a las lengüetas de bloqueo del guardabarros interior.

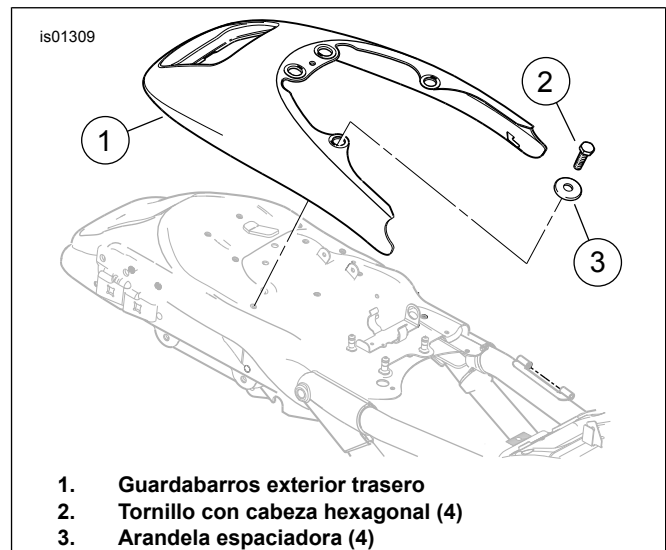
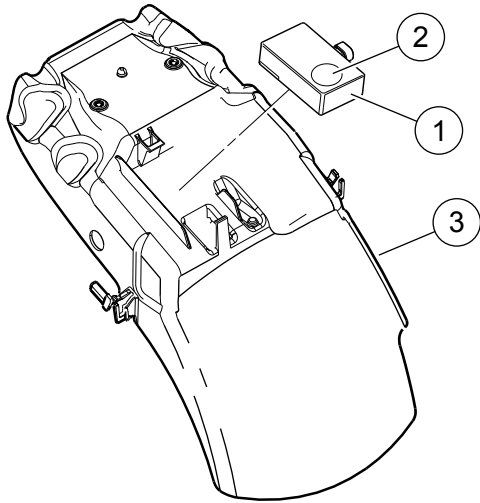

1. Sirena
2. Disco sensor
3. Aleta guardabarros

Figura 9. Asegure la caja de la sirena (modelos VRSCR de 2006-2007)

10. Presione suavemente hacia abajo en el guardabarros exterior para asentar el guardabarros contra la estructura.
11. Instale los cuatro tornillos y las arandelas planas que retienen el guardabarros exterior trasero.
Par: 4,5–7,5 N·m (40–66 in-lbs) *Tornillos del guardabarros exterior trasero*
12. Vea la Figura 1. Limpie la zona en la estructura (5) delante de la ranura (4), a la izquierda de la funda del llenador de combustible. Vea Tiras adhesivas.
13. Vea la Figura 1. Quite la cinta protectora del respaldo adhesivo del sujetador de gancho (2). Fije el sujetador a la estructura en la zona limpiada.
14. Coloque el cable de la antena del biper de la sirena (1) hacia abajo por el centro de la mitad del sujetador instalado. Enderece la antena del biper a lo largo de la longitud del sujetador.

NOTA

Para que la antena del biper funcione correctamente, ninguna de las partes de diámetro pequeño debería tocar las partes metálicas del vehículo.

15. Instale el sujetador de bucle de reverso normal (3) en el sujetador de gancho instalado en la estructura, de modo que capture el cable de la antena del biper para mantenerlo firme en su lugar.

NOTA

El sujetador de bucle de reverso normal restante no se utiliza en esta aplicación. Puede ser desechada.

16. Instale el asiento del pasajero con la tuerca hexagonal de reborde y la arandela plana retiradas anteriormente.
Par: 20–25 N·m (15–18 ft-lbs) *Tuerca del asiento del pasajero*

17. Quite la tapa del combustible.

18. Instale la funda de llenado de combustible.

19. Instale la tapa de combustible.

AVISO

Al cerrar el asiento, asegúrese de que el interruptor de encendido esté en la posición de combustible. Si el interruptor de encendido está en cualquier otra posición cuando la silla está cerrada, podría dañarse el mecanismo de cierre del asiento. (00196a)

20. Cierre el asiento.

NOTA

Verifique que el interruptor de encendido esté en la posición OFF (apagado) antes de instalar el fusible principal.

21. Instale el asiento. Tire del asiento hacia arriba para comprobar que esté asegurado. Vea el manual de servicio.

22. Instale el fusible principal. Vea el manual de servicio.

VRSCA, VRSCD/X, VRSCF DE 2007-2017

1. Abra el asiento.
2. Quite la tuerca de montaje del asiento del pasajero (asiento trasero) y la arandela en la parte delantera izquierda del asiento. Quite el poste de retención del asiento del conductor en la parte delantera derecha.
3. Deslice ligeramente el asiento trasero hacia adelante para separarlo de la lengüeta de montaje en el guardabarros. Deslice el asiento trasero hacia atrás y hacia fuera desde debajo de la correa de sujeción. Levante el asiento trasero fuera del vehículo.
4. Vea la Figura 10. Ubique el conector de la sirena de seguridad de tres cables [142B] (2), atado de nuevo al cable del arnés (1) que viaja junto a la caja de montaje del TSSM. Corte la cinta para liberar el conector y los cables.
5. Inserte el conector de la sirena [142B] en el receptáculo de la sirena hasta que el conector se cierre firmemente.
6. Con el disco sensor (4) hacia fuera, sujete la sirena a la caja de montaje del TSSM como se muestra.
7. Limpie el área en la estructura hacia adelante de la caja de montaje del TSSM. Vea Tiras adhesivas
8. Quite la cinta protectora del respaldo adhesivo del sujetador de gancho (Figura 1, artículo 2). Sin cubrir ninguna parte de la etiqueta de advertencia, fije el sujetador a la estructura en la zona limpiada (5), lo que permite que se extienda según sea necesario más allá del área plana.

NOTA

Para que la antena del biper funcione correctamente, ninguna de las partes de diámetro pequeño debería tocar las partes metálicas del vehículo.

9. Coloque suavemente el cable (6) de la antena del biper de la sirena hacia abajo a lo largo de la caja del TSSM, metiéndolo bajo el arnés principal (7). Coloque el cable de la antena del biper de la sirena hacia abajo por el centro del sujetador instalado, enderezando la antena del biper a lo largo de la longitud del sujetador. Observe dónde comienza la parte de diámetro pequeño del cable. Compruebe que el punto esté en el sujetador.
10. Instale el sujetador de bucle de reverso normal (3) en el sujetador de gancho instalado en la estructura, de modo que capture el cable de la antena del biper para mantenerlo firme en su lugar. Vuelva a entrelazar el extremo de la antena del biper para que permanezca sujeta entre los componentes del sujetador.
11. Si es necesario, asegure el cableado del conector al cableado existente con una correa de cables (no incluida).

NOTA

El sujetador de bucle de reverso normal restante no se utiliza en esta aplicación. Puede ser desechada.

12. Deslice el asiento del pasajero debajo de la correa de sujeción. Enganche la lengüeta de montaje en el guardabarros en la ranura de la parte inferior del asiento. Asegúrese de que los arneses no estén comprimidos debajo de la estructura del asiento del pasajero.
13. Sujete el asiento del motorista con el poste de retención del asiento del conductor en la parte delantera derecha y la tuerca de montaje del asiento y la arandela en la parte delantera izquierda.

Par: 11–17 N·m (97–150 in-lbs) Tuerca de montaje del asiento

NOTA

Verifique que el encendido esté en la posición OFF (apagado) **antes** de instalar el fusible principal.

14. Instale el asiento. Tire del asiento hacia arriba para comprobar que esté asegurado. Vea el manual de servicio.
15. Instale el fusible principal. Vea el manual de servicio.



Figura 10. Asegure la caja de la sirena (modelos VRSCA, VRSCD, VRSCF de 2007-2017)

MODELOS FL TOURING DE 2002-2007

1. Desmonte la alforja del lado derecho. Vea el manual de servicio.
2. Saque suavemente la cubierta lateral de los tubos verticales de la estructura.
3. Vea la Figura 11. Quite las dos tuercas de reborde (2) de la pieza de soporte eléctrica (1). Tire para quitar el conjunto de la pieza de soporte (Módulo de control electrónico (ECM) [4] y conector [1] enchufados) del costado de la caja de la batería.

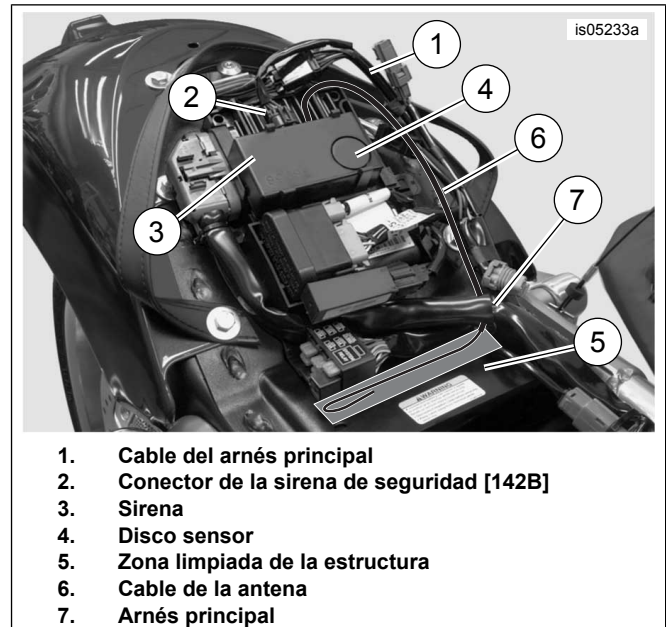

Figura 11. Pieza de soporte eléctrica (modelos FL Touring 2002-2007)



Figura 12. Arnés del cable de la sirena (FL Touring de 2002-2007)

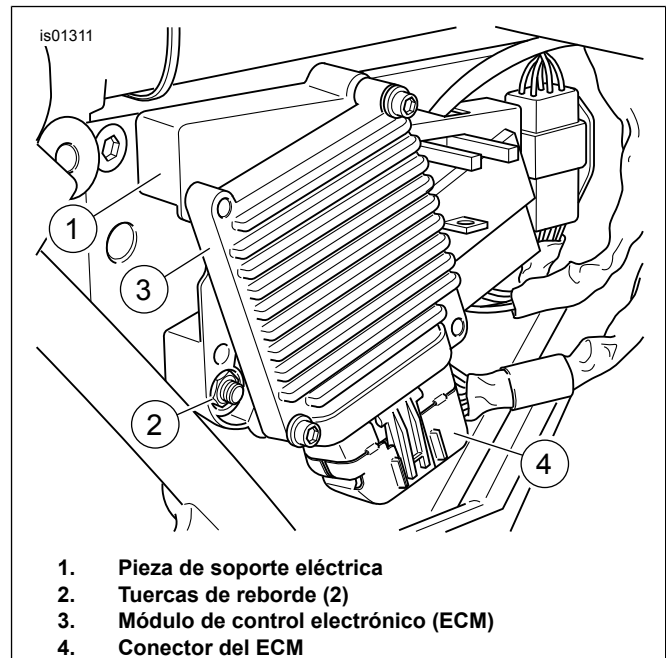

Figura 13. Insertar el conector de la sirena (FL Touring de 2002-2007)

4. Vea la Figura 12. Quite el cable del arnés de la sirena (1) de la parte posterior de la pieza de soporte eléctrica. Saque la tapa protectora (2) del conector de la sirena de seguridad [142B].
5. Vea la Figura 13. Inserte el conector de la sirena de seguridad [142B] (2) en el receptáculo de la caja de la sirena hasta que el conector se cierre firmemente.
6. Vea la Figura 14. Deslice la sirena (2) en su lugar en la parte posterior de la pieza de soporte eléctrica (1) para que el disco sensor quede hacia fuera.

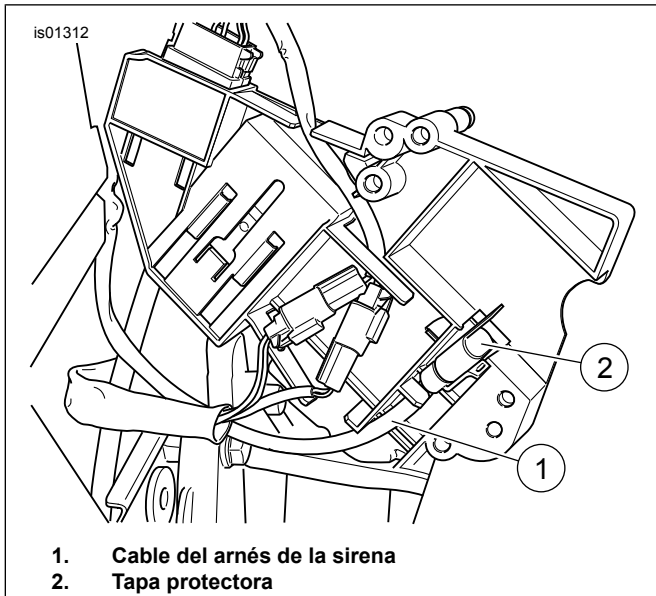
NOTA

Asegúrese de que los cables y el conducto estén colocados correctamente para que no queden comprimidos durante el montaje.

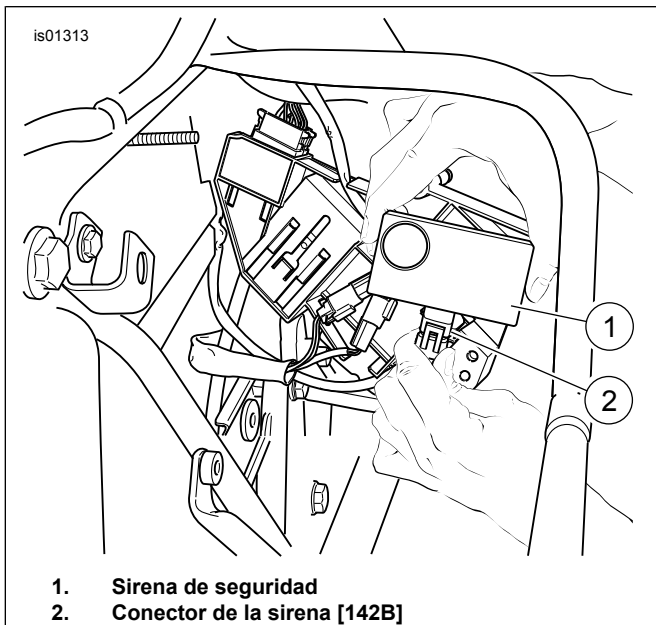
7. Inserte el cable (3) de la antena del biper de la sirena hacia atrás debajo de la sirena, hacia fuera de la parte posterior de la pieza de soporte eléctrica.



Figura 14. Deslice la sirena en su lugar (FL Touring 2002-2007)



Figura 15. Sirena y pieza de soporte eléctrica instalados (modelos FL Touring 2002-2007)

8. Figura 15 Instale de nuevo el conjunto de la pieza de soporte eléctrica con la sirena en los espárragos del lado de la caja de la batería. Instale las dos tuercas de reborde en los espárragos.
Par: 4,1–5,4 N·m (36–48 in-lbs) *Tuercas de reborde*
9. Limpie la superficie exterior del tubo de la estructura que se encuentra encima de la pieza de soporte eléctrica. Vea Tiras adhesivas.
10. Vea la Figura 1. Quite la cinta protectora del respaldo adhesivo del sujetador de gancho (2). Fije el sujetador a la estructura en la zona limpiada.

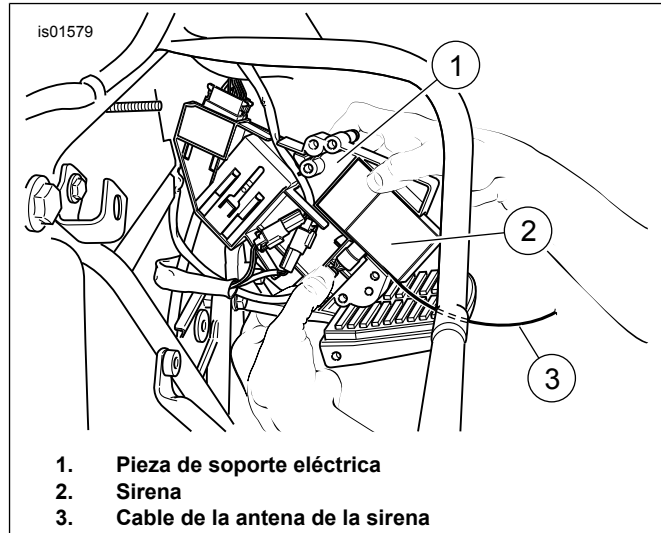
- Coloque el cable de la antena del bípér de la sirena (1) hacia abajo por el centro de la mitad del sujetador instalado. Enderece la antena del bípér a lo largo de la longitud del sujetador.

NOTA

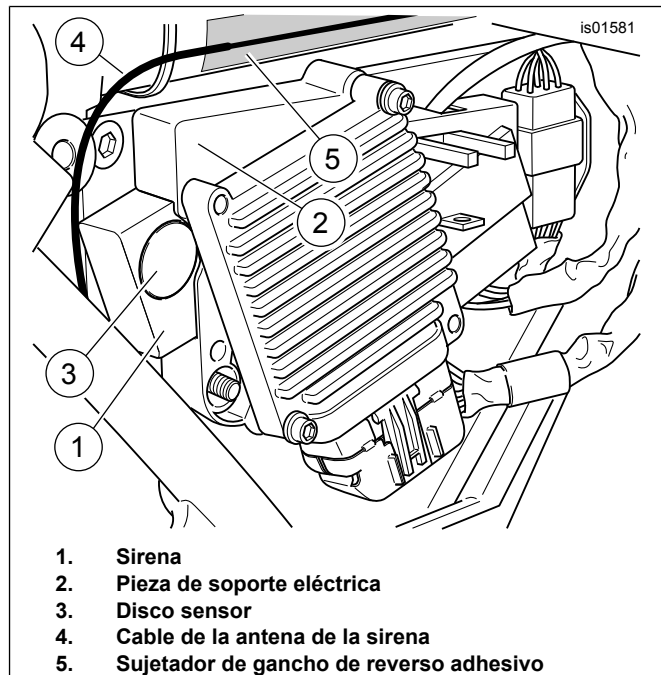
Para que la antena del bípér funcione correctamente, ninguna de las partes de diámetro pequeño debería tocar las partes metálicas del vehículo.

- Instale el sujetador de bucle de reverso normal (3) en el sujetador de gancho instalado en la estructura, de modo que capture el cable de la antena del bípér para mantenerlo firme en su lugar.

NOTA

El sujetador de bucle de reverso normal restante no se utiliza en esta aplicación. Puede ser desechada.

- Alinee los espárragos tipo anzuelo en la cubierta lateral con las arandelas aislantes en la estructura. Empuje hasta dejar la cubierta lateral firme en su lugar.

- Instale la alforja del lado derecho. Vea el manual de servicio.

NOTA

Verifique que el encendido esté en la posición OFF (apagado) **antes** de instalar el fusible principal o conectar los cables de la batería.

- Para los modelos de 2004 a 2007:** vea el Manual de servicio para instalar el fusible principal. **Para los modelos de 2002-2003:** vea el Manual de servicio para conectar los cables de la batería. Aplique una ligera capa de lubricante para contactos eléctricos H-D, vaselina u otro material para retardar la corrosión a los bornes de la batería.

- Instale el asiento. Tire del asiento hacia arriba para comprobar que esté asegurado. Vea el manual de servicio.

MODELOS FL TOURING DE 2008-2013

- Extraiga la alforja del lado izquierdo. Vea el manual de servicio.
- Saque suavemente la cubierta lateral de los tubos verticales de la estructura.
- Vea la Figura 16. Quite el conector de la sirena de seguridad [142B] (3) del retén en la caja de fusibles y relés. Inserte el conector de la sirena de seguridad [142B] en el receptáculo de la sirena de seguridad (5) hasta que el conector se cierre firmemente.
- Deslice la sirena en su lugar en el lado izquierdo de la caja de fusibles y relés para que el disco sensor (6) quede hacia fuera.
- Coloque el cable de la antena del bípér de la sirena hacia atrás debajo de la sirena, hacia fuera de la parte posterior de la caja de fusibles y relés.

NOTA

Asegúrese de que los cables y el conducto estén colocados correctamente para que no queden comprimidos durante el montaje.

- Vea la Figura 17. Limpie la superficie exterior del tubo de la estructura (1) que se encuentra arriba de la caja de fusibles y relés. Vea Tiras adhesivas.



Figura 16. Instalación de la sirena (FL Touring 2008-2013)



Figura 17. Instalación de la antena de la sirena (modelos FL Touring de 2008-2013)

- Quite la cinta protectora del respaldo adhesivo del sujetador de gancho (2). Fije el sujetador a la estructura en la zona limpiada.

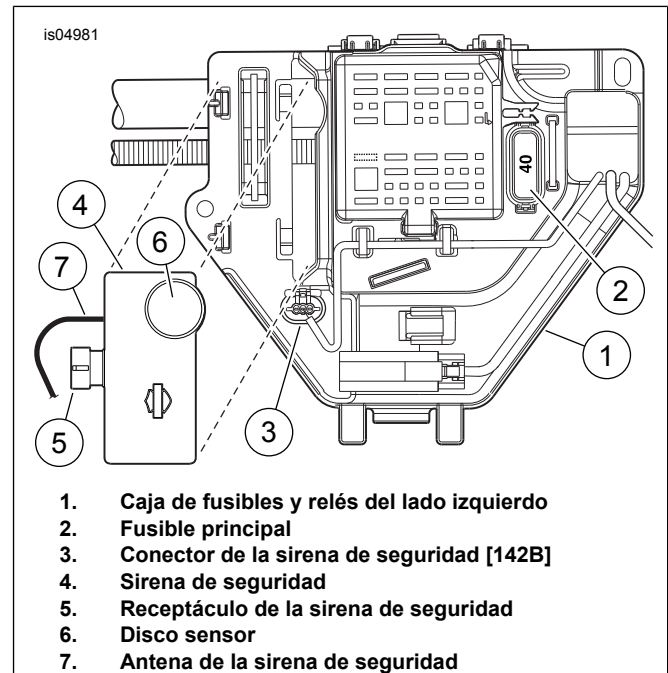
- Coloque el cable de la antena del biper de la sirena (3) hacia abajo por el centro de la mitad del sujetador instalado. Enderece la antena a lo largo de la longitud del sujetador.

NOTA

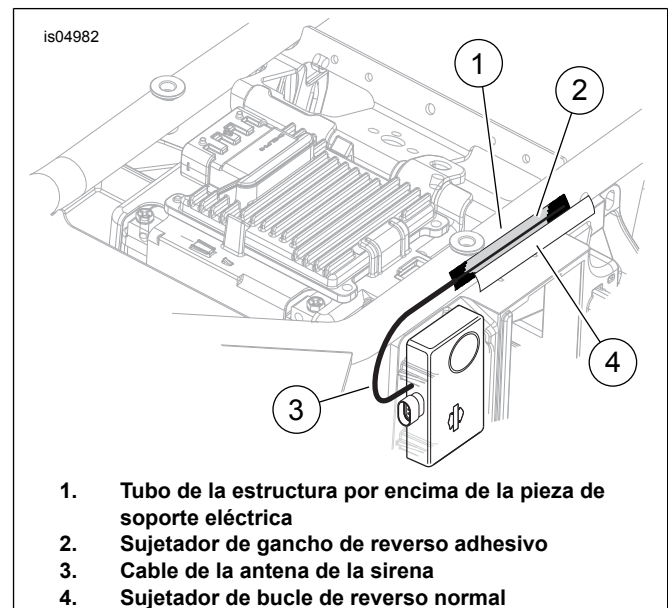
Para que la antena del biper funcione correctamente, ninguna de las partes de diámetro pequeño debería tocar las partes metálicas del vehículo.

- Instale el sujetador de bucle de reverso normal (4) en el sujetador de gancho instalado en la estructura, de modo que capture el cable de la antena del biper para mantenerlo firme en su lugar. El sujetador de bucle de reverso normal restante no se utiliza en esta aplicación. Puede ser desechada.

NOTA

Verifique que el encendido esté en la posición OFF (apagado) antes de instalar el fusible principal.

- Instale el fusible principal. Vea el manual de servicio.
- Alinee los espárragos tipo anzuelo en la cubierta lateral con las arandelas aislantes en la estructura. Empuje hasta dejar la cubierta lateral firme en su lugar.
- Instale la alforja del lado izquierdo. Vea el manual de servicio.

FLHRXS y FLHR 2020 SOLAMENTE

- Figura 18 Ubique y desconecte el conector (242).
- Extraiga y deseche la correa de cables (1).
- Figura 19 Extraiga la cubierta del conector.
 - Vea las pestañas de cada lado.
 - Deslice la cubierta (1) del cuerpo del conector.
- Figura 20 Verifique la posición del cable 180 (W/GN) (1).
 - Ubicación A3 (2).
- Verifique la ubicación del enchufe H2 (3).
- Extraiga el enchufe de la ubicación H2 (3). Consérvelos para su uso posterior.
- Extraiga el cable (W/GN) de A3 (2).
- Instale el cable (W/GN) en H2 (3).
- Instale el enchufe en A3 (2).
- Arme el conector y la sirena de prueba.



Figura 18. Conector [242]



Figura 19. Cubierta del conector [242]

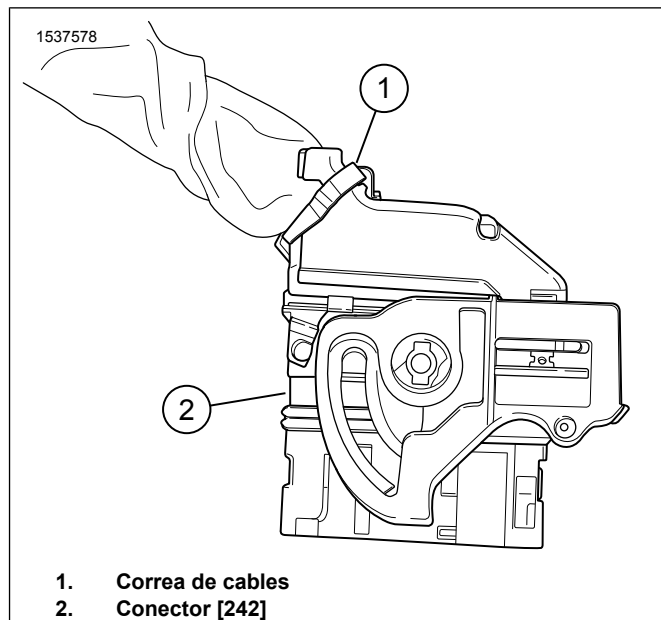

Figura 20. Cable blanco/verde (W/GN)

MODELOS FL TOURING 2014-2024 (excepto los modelos FLHR/XS 2020 y Touring con refrigeración central 2023 y posteriores)

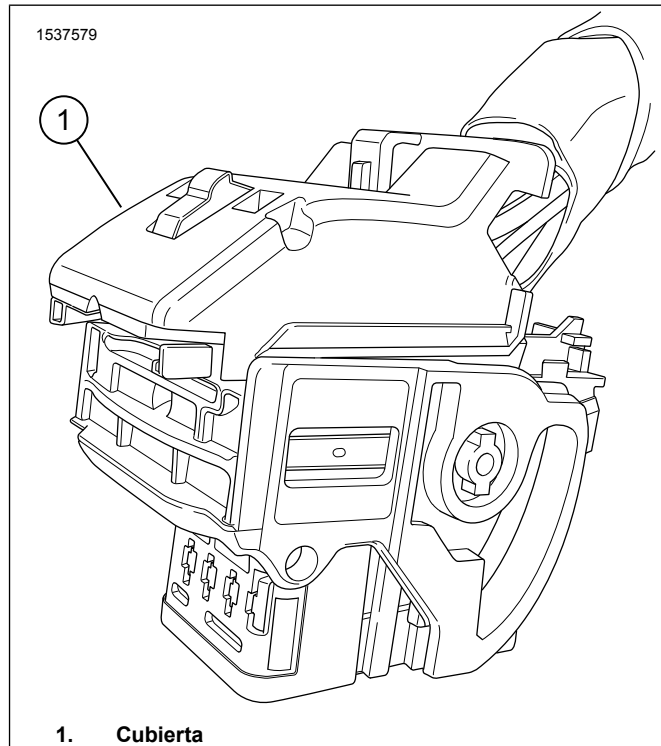
1. Extraiga la alforja del lado izquierdo. Vea el manual de servicio.
2. Vea la Figura 21. Quite el conector de la sirena de seguridad [142B] (3) del retén (2) en la caja de fusibles y relés (1). Inserte el conector de la sirena de seguridad [142B] en el receptáculo de la sirena de seguridad (5) hasta que el conector se cierre firmemente.
3. Deslice la sirena (4) en la cavidad de la caja de fusibles y relés para que el disco sensor (6) esté hacia la parte trasera, mirando hacia abajo.
4. Limpie la superficie superior de la caja de fusibles y relés. Vea Tiras adhesivas.
5. Quite la cinta protectora del respaldo adhesivo del sujetador de gancho (8). Fije el sujetador a la parte superior de la caja, al mismo nivel que los bordes delantero y exterior. Doble el exceso alrededor del borde trasero de la caja.
6. Coloque el cable (7) de la antena del bíper de la sirena:
 - a. hacia atrás debajo de la sirena,
 - b. alrededor del retén (2) del conector de la sirena ahora vacío y
 - c. sobre la parte superior de la caja de fusibles y relés.

NOTA

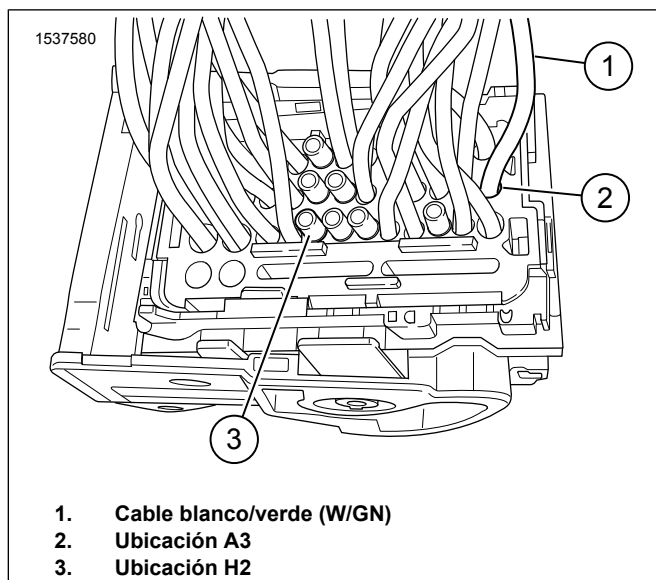
Ninguna de las partes de diámetro pequeño de la antena del bíper debería tocar las piezas metálicas del vehículo.

7. Coloque la antena del bíper hacia adelante a lo largo de la parte superior de la caja hasta el borde delantero, cerca del chasis del vehículo. Vuelva a enlazar y coloque la antena del bíper hacia atrás sobre el sujetador de gancho instalado. Asegúrese de que todas las partes de diámetro más pequeño de la antena del bíper estén contenidas dentro del sujetador.
8. Instale el sujetador de bucle de reverso normal (9) en el sujetador de gancho, capturando las partes de diámetro más pequeño del cable de la antena del bíper para mantenerlo firmemente en su lugar. El sujetador de bucle de reverso normal restante no se utiliza en esta aplicación. Puede ser desechada.

NOTA

Asegúrese de que los cables y el conducto estén colocados correctamente para que no queden comprimidos durante el montaje.

NOTA

Verifique que el encendido esté en la posición OFF (apagado) antes de instalar el fusible principal.



Figura 21. Instalación de la sirena (modelos FL Touring de 2014 y posteriores)

9. Instale el fusible principal. Manual de servicio.

10. Alinee los espárragos tipo anzuelo en la cubierta lateral con las arandelas aislantes en la estructura. Empuje hasta dejar la cubierta lateral firme en su lugar.
11. Instale la alforja del lado izquierdo. Vea el manual de servicio.

MODELOS TOURING CENTER-COOLED DE 2023 Y POSTERIORES

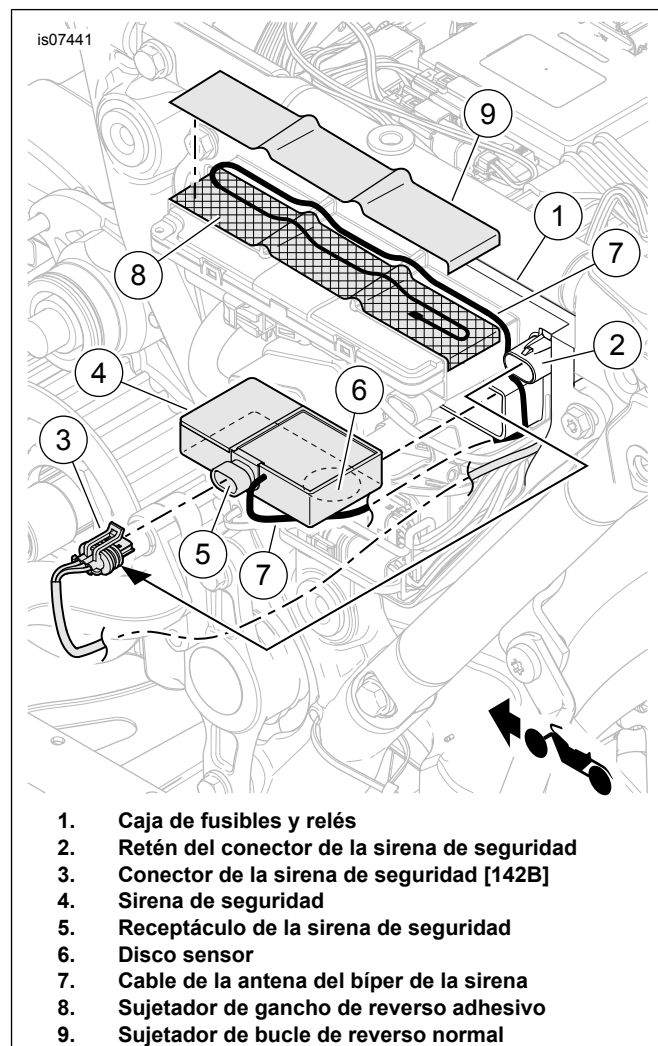
1. Quite la alforja izquierda. Vea el manual de servicio.
2. Quite la cubierta lateral izquierda. Vea el manual de servicio.
3. Quite el fusible principal. Vea el manual de servicio.
4. Extraiga el asiento. Vea el manual de servicio.
5. Quite la caja superior. Vea el manual de servicio.
6. Quite la Módulo de control general (BCM) y la caja de la BCM. Vea el manual de servicio.
7. Quite la batería. Vea el manual de servicio.

NOTA

La sirena de seguridad se sostiene con un clip en la caja BCM.

8. Figura 22 Instale la sirena de seguridad.
 - a. Coloque la sirena de seguridad (1) en las aletas de la caja de la batería (3).
 - b. Conecte el conector (2).



Figura 22. Sirena de seguridad

9. Limpie la superficie superior de la pieza de soporte del travesaño. Vea Tiras adhesivas

10. Figura 23 Quite la cinta protectora del respaldo adhesivo del sujetador de gancho (1). Fije el sujetador a la parte superior de la pieza de soporte del travesaño, al mismo nivel que los bordes delantero y exterior.
11. Pase el cable de la antena del biper de la sirena (2) a lo largo del sujetador de gancho.

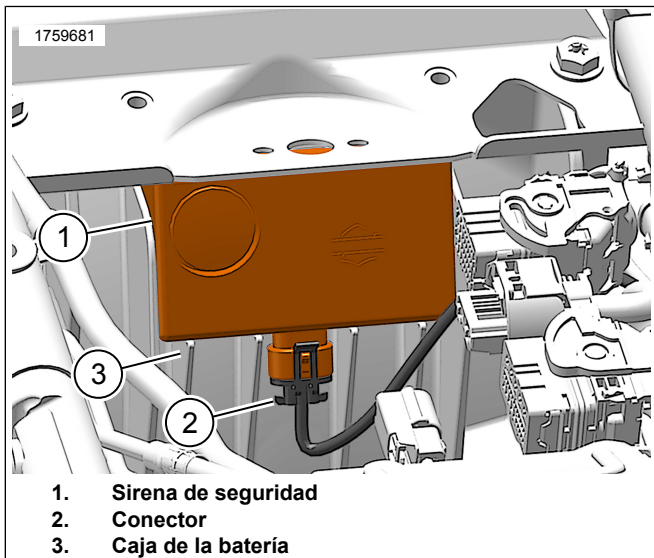

Figura 23. Sujetador de gancho de reverso adhesivo

12. Figura 24 Instale el sujetador de bucle de reverso normal (1) en el sujetador de gancho de modo que capture las partes de diámetro más pequeño del cable de la antena del biper para mantenerlo firme en su lugar. El sujetador de bucle de reverso normal restante no se utiliza en esta aplicación. Puede ser desechada.

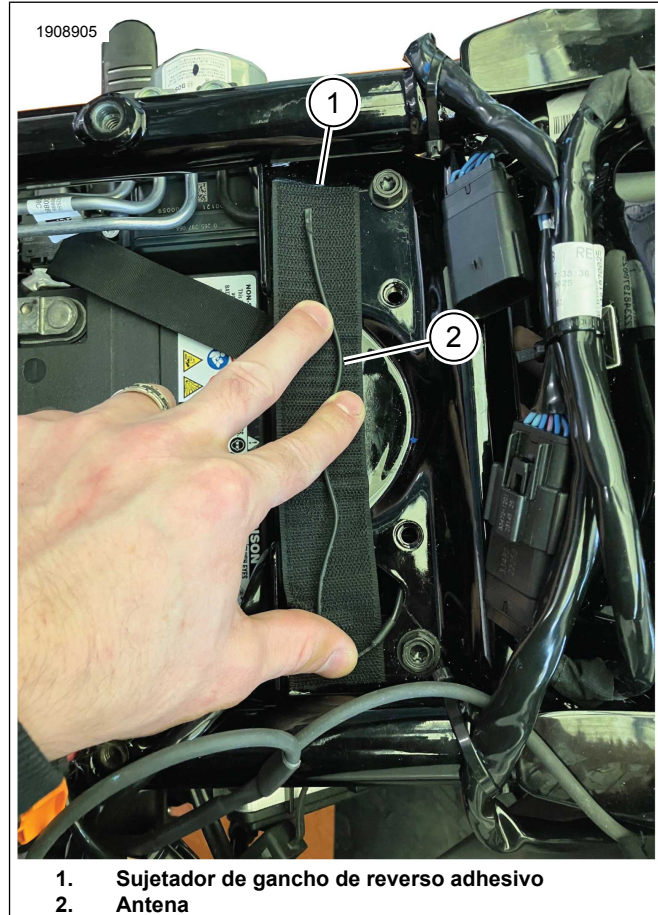
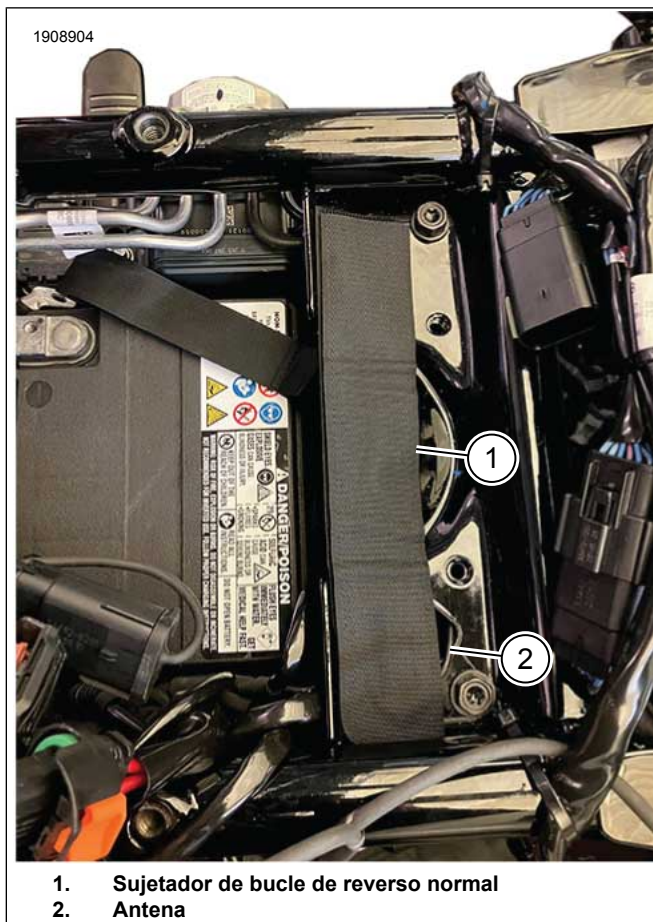

1. Sujetador de bucle de reverso normal
2. Antena

Figura 24. Sujetador de bucle de reverso normal

13. Instale la batería. Vea el manual de servicio.
14. Instale BCM en BCM la caja. Vea el manual de servicio.
15. Instale la caja superior. Vea el manual de servicio.
16. Instale el asiento. Tire del asiento hacia arriba para comprobar que esté asegurado. Vea el manual de servicio.
17. Instale el fusible principal. Vea el manual de servicio.
18. Instala la cubierta lateral izquierda. Vea el manual de servicio.
19. Instale la alforja izquierda. Vea el manual de servicio.

MODELOS SOFTAIL DE 2003-2017 (excepto FXCW y FXCWC)

1. **Modelos con alforjas:** Desmonte la alforja del lado derecho. Vea el manual de servicio.

NOTA

El conector de la sirena se instala en un tablero eléctrico debajo del guardabarros trasero en todos los modelos Softail. Debe elevarse levemente la parte trasera del vehículo para permitir la extracción del protector contra salpicaduras.

2. Quite los dos pernos en la parte inferior del protector contra salpicaduras. Doble la esquina superior derecha del protector contra salpicaduras hacia el neumático trasero. Levante para desenganchar el protector contra salpicaduras de la lengüeta en la horquilla trasera. Quite el protector de debajo del guardabarros.

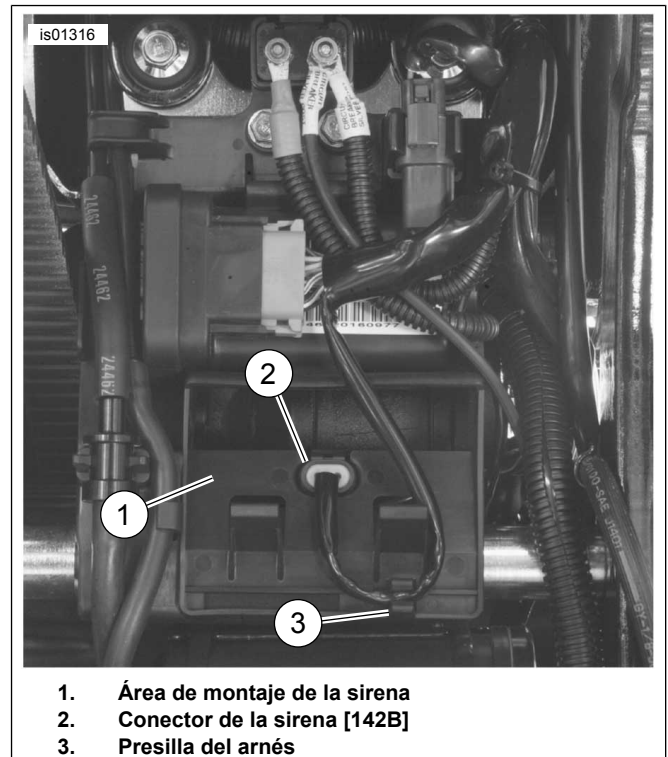

1. Área de montaje de la sirena
2. Conector de la sirena [142B]
3. Presilla del arnés

Figura 25. Conector de la sirena (modelos Softail EXCEPTO FXCW/C) (Vista del guardabarros trasero sin la rueda trasera)

3. Vea la Figura 25. Quite el conector de la sirena [142B] (2) del receptáculo en el área de montaje de sirena (1) del tablero eléctrico.
4. Inserte el conector de la sirena [142B] en el receptáculo de la caja de la sirena hasta que el conector se cierre firmemente.
5. Vea la Figura 26. Oriente la sirena (1) como se muestra, con el conector del cableado (2) hacia la parte inferior y el disco sensor (5) hacia fuera. Coloque el cable de la antena del biper de la sirena (6). Encaje con cuidado la sirena en el tablero eléctrico.
 - a. hacia arriba delante de la sirena,
 - b. hacia adelante del tubo de la horquilla trasera superior y
 - c. a través de la abertura en la parte superior izquierda del guardabarros trasero.
6. Inserte el cable del arnés de la sirena (4) en la presilla del arnés (3) para mantener el arnés alejado de otros componentes.

7. Si es necesario, asegure el cableado del conector al cableado del tablero eléctrico con una correa de cables (no incluida).
8. Vea la Figura 27. Saque suavemente el cable de la antena del biper de la sirena hacia arriba a través de la abertura del guardabarros. Coloque el cable a través de la superficie cóncava en la base de la caja eléctrica. Observe dónde comienza la parte de diámetro pequeño del cable y dónde cae ese punto en la caja eléctrica.

NOTA

El sujetador de gancho y bucle puede necesitar extenderse ligeramente en la abertura del guardabarros para asegurarse de que toda la parte de diámetro pequeño de la antena del biper está protegida del contacto con el metal.

9. Limpie la superficie cóncava en la base de la caja de fusibles y relés. Vea Tiras adhesivas.
10. Figura 1 Quite la cinta protectora del respaldo adhesivo del sujetador de gancho (2). Fije el sujetador a la zona limpiada de la caja eléctrica, lo que permite que se extienda según sea necesario en la abertura del guardabarros.

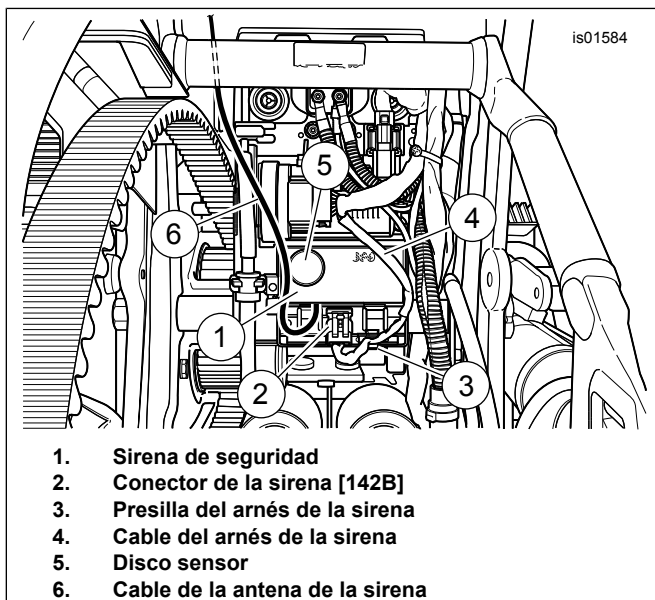

1. Sirena de seguridad
2. Conector de la sirena [142B]
3. Presilla del arnés de la sirena
4. Cable del arnés de la sirena
5. Disco sensor
6. Cable de la antena de la sirena

Figura 26. Montaje de la sirena (modelos Softail, excepto los FXCW, FXCWC)

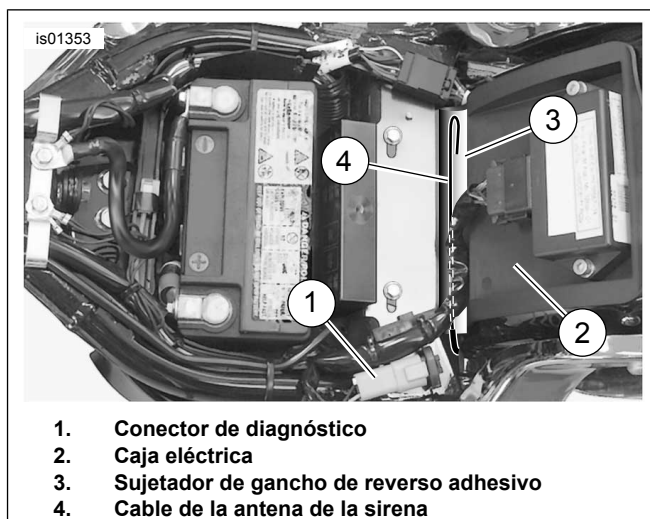

1. Conector de diagnóstico
2. Caja eléctrica
3. Sujetador de gancho de reverso adhesivo
4. Cable de la antena de la sirena

Figura 27. Montaje de la antena de la sirena (modelos Softail, excepto los FXCW y FXCWC)

11. Coloque el cable de la antena del biper de la sirena (1) hacia abajo por el centro de la mitad del sujetador instalado. Enderece la antena del biper a lo largo de la longitud del sujetador.

NOTA

Para que la antena del biper funcione correctamente, ninguna de las partes de diámetro pequeño debería tocar las partes metálicas del vehículo.

12. Instale el sujetador de bucle de reverso normal (3) en el sujetador de gancho instalado en la estructura, de modo que capture el cable de la antena del biper para mantenerlo firme en su lugar.

NOTA

El sujetador de bucle de reverso normal restante no se utiliza en esta aplicación. Puede ser desechada.

13. Enganche la ranura en la parte superior del protector contra salpicaduras sobre la lengüeta en la horquilla trasera. Instale el protector con los dos tornillos retirados anteriormente. Ajuste firmemente.

14. **Modelos con alforjas:** instale la alforja del lado derecho de acuerdo con el Manual de servicio.

NOTA

Verifique que el encendido esté en la posición OFF (apagado) antes de conectar el cable negativo de la batería.

15. Vea el Manual de servicio para conectar los cables de la batería. Aplique una ligera capa de lubricante para contactos eléctricos H-D, vaselina u otro material para retardar la corrosión a los bornes de la batería.

16. Instale el asiento. Tire del asiento hacia arriba para comprobar que esté asegurado. Vea el manual de servicio.

FXCW y FXCWC de 2008-2017

NOTA

Anote la ubicación de los cables del guardabarros y de los elementos de sujeción antes de la extracción.

1. Extraiga el guardabarros trasero. Vea el manual de servicio.
 - a. Desconecte las mitades del conector del arnés de cableado trasero [7].
 - b. Quite los pernos de montaje y las arandelas del guardabarros inferior.
 - c. Quite los tornillos de montaje y las arandelas del guardabarros superior.
 - d. Retire el guardabarros.
2. Vea la Figura 28. Desenganche el cableado (1) sujeto al lado derecho de la cubierta del compartimiento eléctrico (protector contra salpicaduras, ya retirada en la foto) hacia adelante de la rueda trasera. Quite los dos tornillos de cabeza hexagonal con arandelas sujetando la cubierta. Quite la cubierta del vehículo.
3. Quite el conector de la sirena [142B] del receptáculo (3) cerca de la parte superior del tablero eléctrico (2).



Figura 28. Tablero eléctrico (FXCW y FXCWC)



Figura 29. Montaje de sirena (FXCW y FXCWC)

4. Inserte el conector de la sirena [142B] en el receptáculo de la caja de la sirena hasta que el conector se cierre firmemente.
5. Vea la Figura 29. Coloque la caja de la sirena (1) con el conector del cableado hacia la parte trasera y el disco sensor (2) hacia fuera. Encaje con cuidado la caja de la sirena en la cavidad (3) en el lado derecho del tablero eléctrico.
6. Vea la Figura 30. Coloque la antena del biper de la sirena (1) hacia arriba en la parte posterior de la caja de la sirena. Pase hacia adelante siguiendo el manajo de cables (3) a lo largo del lado derecho de la batería del vehículo (4).

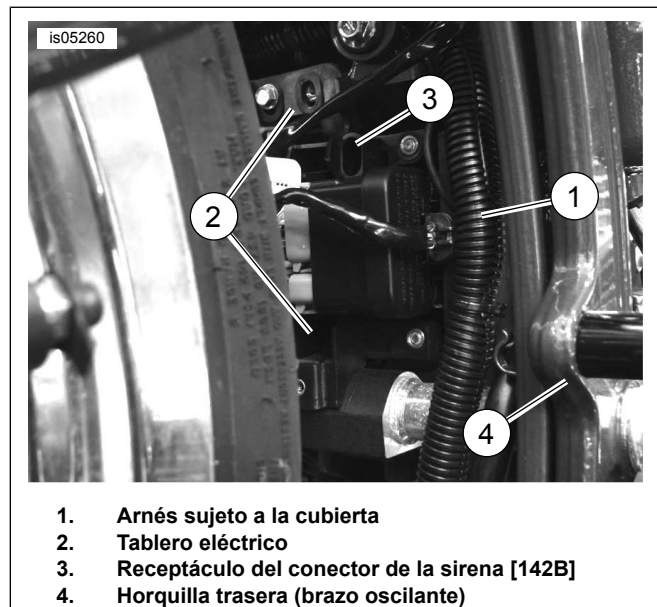
NOTA

Para que la antena del biper funcione correctamente, ninguna de las partes de diámetro pequeño (2) debería tocar las piezas metálicas del vehículo.

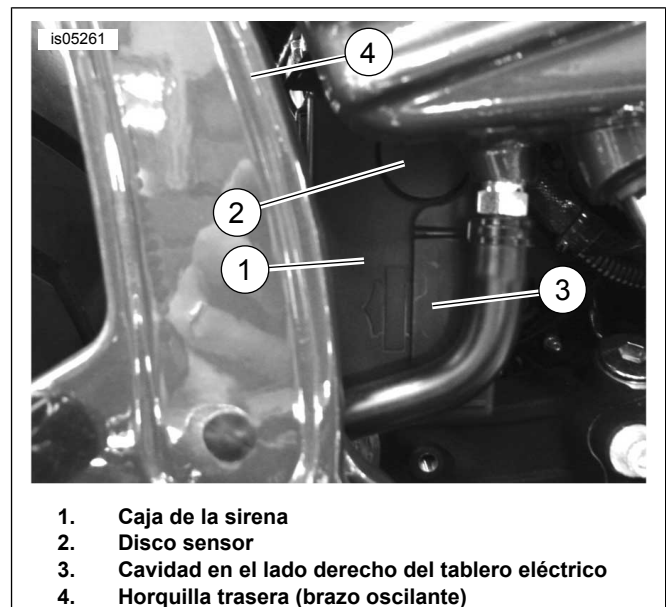
7. Inserte la antena del biper dentro de las correas de cables (5) que fijan el manajo de cables si es posible. Si no, asegure la antena del biper al cableado con nuevas correas de cables (no incluidas).
8. Instale la cubierta del compartimiento eléctrico. Instale los tornillos y las arandelas retirados anteriormente.
Par: 4,1–6,8 N·m (36–60 **in-lbs**) *Tornillos de la cubierta*
9. Vea el manual de servicio:
 - a. Ponga el guardabarros en su lugar.
 - b. Instale los elementos de sujeción de montaje del guardabarros sin apretarlos.
 - c. Apriete los elementos de sujeción de montaje del guardabarros, en la secuencia indicada, al par de torsión especificado.
 - d. Conecte las mitades del conector del arnés de cableado trasero [7].

NOTA

Verifique que el encendido esté en la posición OFF (apagado) **antes** de conectar el cable negativo de la batería.

10. Vea el Manual de servicio para conectar los cables de la batería. Aplique una ligera capa de lubricante para contactos eléctricos H-D, vaselina u otro material para retardar la corrosión a los bornes de la batería.
11. Instale el asiento. Tire del asiento hacia arriba para comprobar que esté asegurado. Vea el manual de servicio.



Figura 30. Montaje de la antena de la sirena (FXCW y FXCWC)

MODELOS SOFTAIL 2018-2024

1. Extraiga el asiento. Vea el manual de servicio.
2. Extrae la cubierta lateral derecha. Vea el manual de servicio.
3. Quite el cable negativo de la batería. Vea el manual de servicio.
4. Quita la batería. Vea el manual de servicio.
5. Quite la bandeja de la batería. Vea el manual de servicio.
6. Extraiga BCM . Vea el manual de servicio.
7. Vea la Figura 31. Quite el conector de la sirena del puerto de almacenamiento del conector de la sirena (5) en el lado trasero de la caja de BCM (2).
8. Quite la tapa contra la intemperie negra del conector de la sirena.
9. Instale la sirena. Vea el manual de servicio.

NOTA

Al instalar la sirena, verifique que el disco sensor (1) apunte al lado trasero de la caja de BCM (2).



Figura 31. Sirena de seguridad y caja del BCM: (para mayor claridad no se muestra)

10. Instale el cable de la antena del bípér de la sirena.
 - a. Vea la Figura 32. Coloque el cable de la antena del bípér de la sirena (2) a través de la abertura del conector de la sirena (4) en la caja de BCM (1).
 - b. Coloque el cable de la antena hacia arriba en el lado derecho, debajo del área del asiento. Utilice el dedo de la caja de BCM (3) para sostener la antena.
 - c. Vea la Figura 33. Limpie la superficie del lado derecho del travesaño superior trasero de la estructura. Vea Tiras adhesivas

- d. Vea la Figura 1. Quite la cinta protectora del respaldo de la tira adhesiva del sujetador de gancho (2). Recorte hasta lograr el tamaño y acople el sujetador al travesaño de la estructura en el área que se limpió.
- e. Vea la Figura 34. Entrelace el extremo del cable de la antena (2). Coloque el extremo entrelazado de la antena en el interior del sujetador de gancho (1).

NOTA

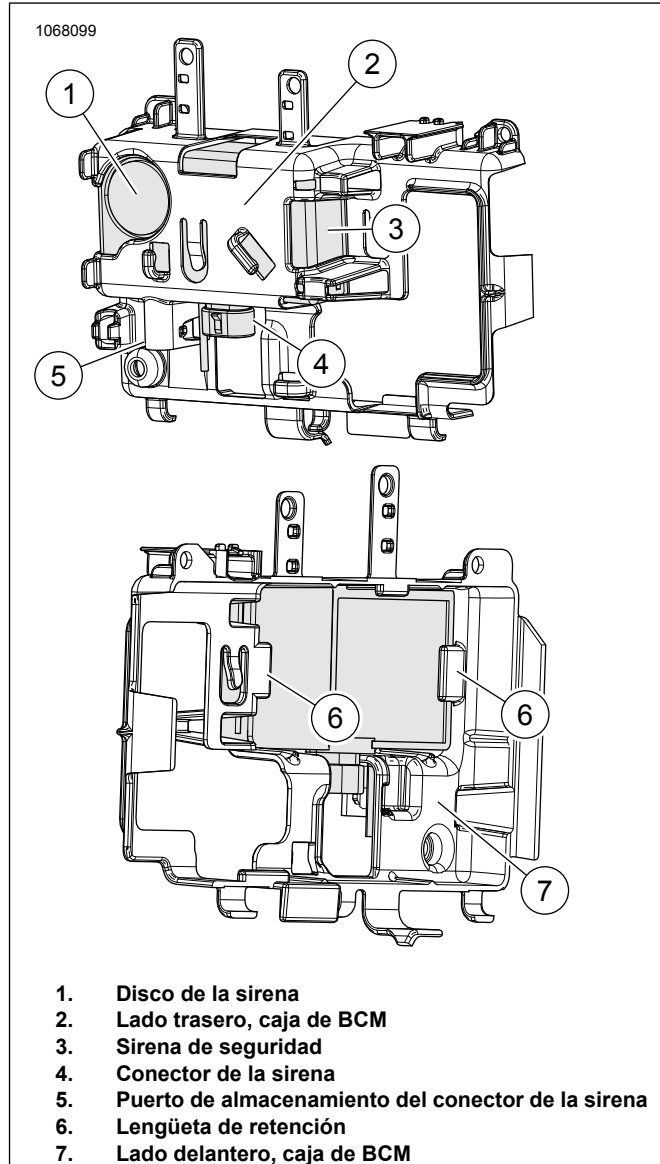
Para que la antena del biper funcione correctamente, ninguna de las partes de diámetro pequeño debería tocar las piezas metálicas del vehículo.

- f. Vea la Figura 1. Instale el sujetador de bucle de reverso normal (4) en el sujetador de gancho instalado en la estructura, de modo que capture el cable de la antena del biper para mantenerlo firme en su lugar. El sujetador de bucle de reverso normal restante no se utiliza en esta aplicación. Puede ser desechada.

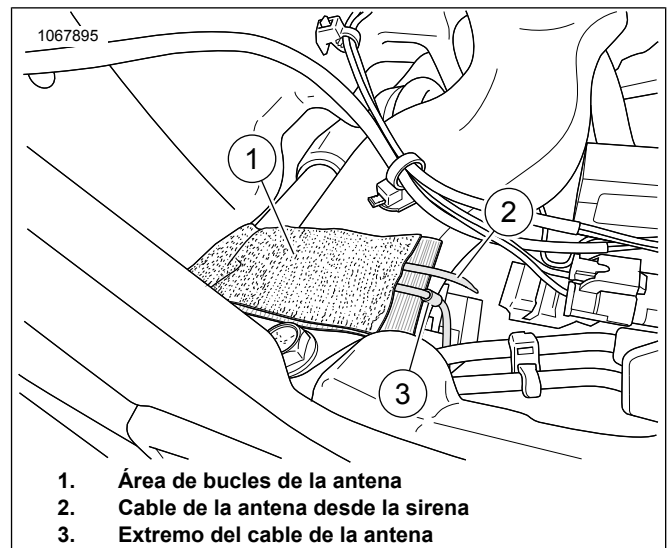

- 1. Área de bucles de la antena
- 2. Cable de la antena desde la sirena
- 3. Extremo del cable de la antena

Figura 34. Bucle de cables de la antena

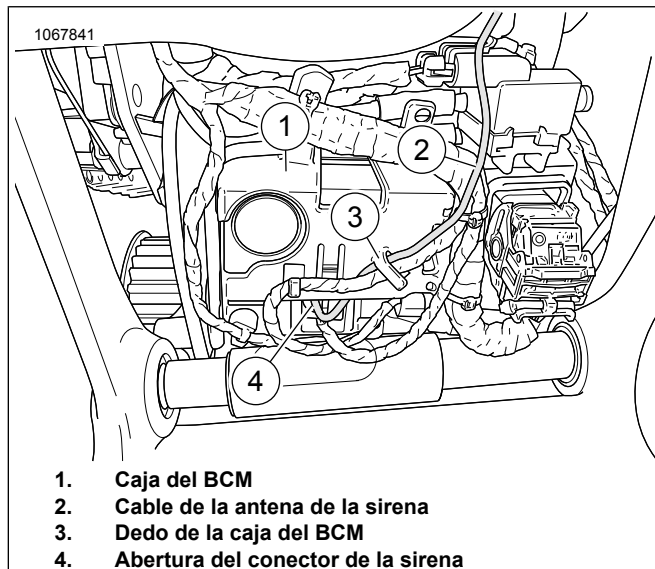

- 1. Caja del BCM
- 2. Cable de la antena de la sirena
- 3. Dedo de la caja del BCM
- 4. Abertura del conector de la sirena

Figura 32. Colocación del cable de la antena del biper de la sirena: (para mayor claridad no se muestran el neumático trasero y el protector contra salpicaduras)



Figura 33. Área de limpieza

- 11. Instale BCM. Vea el manual de servicio.
- 12. Instale la bandeja de la batería. Vea el manual de servicio.
- 13. Instale la batería. Vea el manual de servicio.
- 14. Instala la cubierta lateral derecha. Vea el manual de servicio.
- 15. Instale el cable negativo de la batería. Vea el manual de servicio.
- 16. Instale el asiento. Vea el manual de servicio.

MODELOS SOFTAIL 2025 Y POSTERIORES

- 1. Quite la cubierta lateral izquierda. Vea el manual de servicio.
- 2. Quite el fusible principal. Vea el manual de servicio.
- 3. Retire la tapa lateral derecha y cierre la tapa. Vea el manual de servicio.
- 4. Vea la Figura 35. Retirar del caddy BCM (1):
 - a. Cargador automático de baterías Battery Tender (9).
 - b. Bus Controlador de red de área (CAN) primario (6).
 - c. Bus CAN secundario (10).
 - d. Sirena de seguridad (2) del soporte y del retén de cable.
 - e. Carcasa del conector Sensor de velocidad de la rueda (WSS) (7) del caddy.
- 5. Desconecte el conector WSS.
 - a. Desconecte el conector WSS (8).
 - b. Retire el cable WSS del retén de cable.

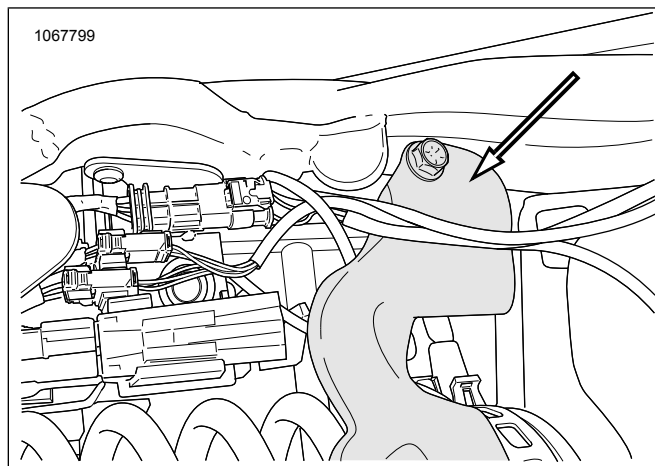
6. Quite los tornillos (3).
7. Levante el caddy BCM del caddy de la caja de la batería.
8. Desconecte los BCM conectores.
 - a. Desconecte el conector de bloqueo de leva (4).
 - b. Desconecte el conector (5).
9. Vea la Figura 36. Retire BCM (1) del caddy BCM (3).
10. Vea la Figura 37. Instale la sirena de seguridad (2) en el caddy BCM (1).
 - a. Asegúrese de que la sirena esté bien colocada detrás de las lengüetas.
11. Vea la Figura 36. Instale BCM en BCM la caja.
 - a. Instale BCM (1) en las lengüetas (2).
 - b. Asegure BCM al caddy BCM.
12. Vea la Figura 35. Conecte los conectores BCM.
 - a. Conecte el conector (5).
 - b. Conecte el enchufe de bloqueo de leva (4).
13. Instale la lengüeta del caddy BCM (1) en el caddy de la batería.
14. Instale los tornillos (3). Ajuste.
Par: 7,7–9,4 N·m (68–83 in-lbs)
15. Si el caddy BCM se retiró por completo, conecte los enchufes del caddy BCM.
 - a. Instale el bus CAN secundario (10).
 - b. Instale el bus CAN primario (6).
 - c. Instale el cargador automático de baterías Battery Tender (9).
 - d. Instale la carcasa del conector WSS (7) en el caddy.
16. Conecte el conector WSS.
 - a. Conecte el enchufe WSS (8).
 - b. Instale el cable WSS en el retén de cables.
17. Instale el cable de la antena del biper de la sirena.
 - a. Vea la Figura 33. Limpie la superficie del lado derecho del travesaño superior trasero de la estructura. Vea Tiras adhesivas
- b. Vea la Figura 1. Quite la cinta protectora del respaldo de la tira adhesiva del sujetador de gancho (2). Recorte hasta lograr el tamaño y acople el sujetador al travesaño de la estructura en el área que se limpió.
- c. Vea la Figura 34. Entrelace el extremo del cable de la antena (2). Coloque el extremo entrelazado de la antena en el interior del sujetador de gancho (1).

NOTA

Para que la antena del biper funcione correctamente, ninguna de las partes de diámetro pequeño debería tocar las piezas metálicas del vehículo.

- d. Vea la Figura 1. Instale el sujetador de bucle de reverso normal (4) en el sujetador de gancho instalado en la estructura, de modo que capture el cable de la antena del biper para mantenerlo firme en su lugar. El sujetador de bucle de reverso normal restante no se utiliza en esta aplicación. Puede ser desechada.

18. Vea la Figura 38. Conecte el enchufe de la sirena de seguridad (1) a la sirena de seguridad (2).

19. Instale la cubierta de cierre y la cubierta del lado derecho. Vea el manual de servicio.

20. Instale el fusible principal. Vea el manual de servicio.

21. Instala la cubierta lateral izquierda. Vea el manual de servicio.

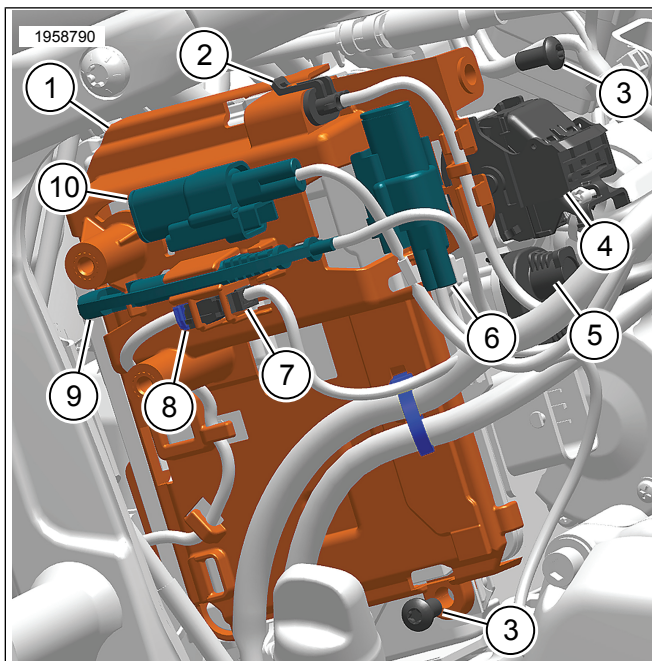

1. Caddy BCM
2. Sirena de seguridad
3. Tornillo (2)
4. Conector de bloqueo de leva
5. Conector
6. Bus CAN primario
7. Carcasa del conector WSS
8. WSS Conector
9. Cargador automático de baterías Battery Tender
10. Bus CAN secundario

Figura 35. Caja del BCM

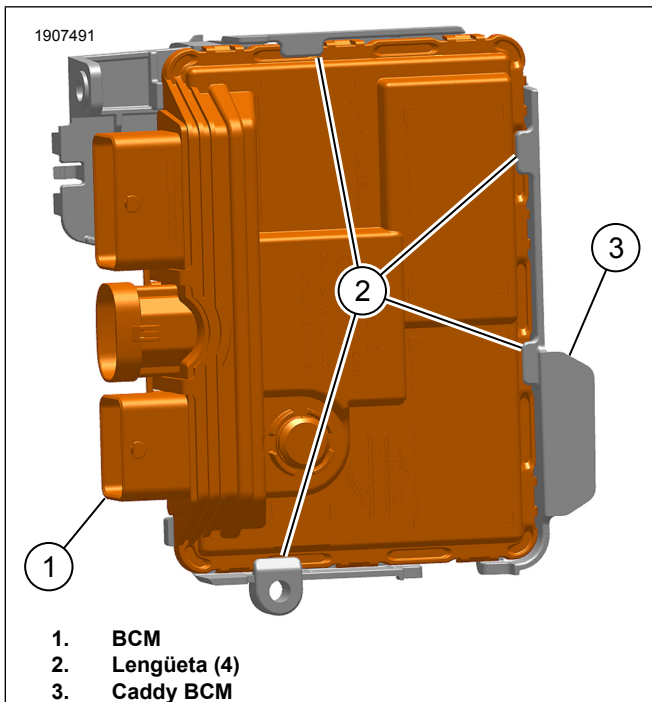

1. BCM
2. Lengüeta (4)
3. Caddy BCM

Figura 36. BCM y caddy

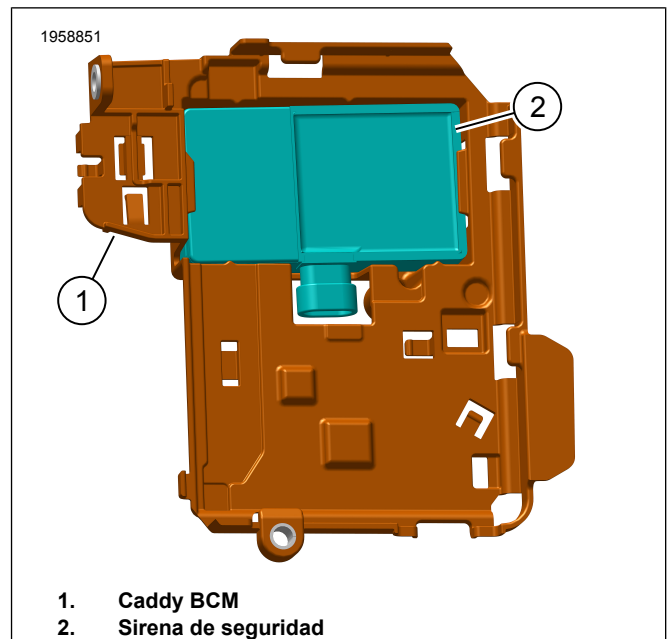

1. Caddy BCM
2. Sirena de seguridad

Figura 37. Instale la sirena de seguridad en el caddy BCM

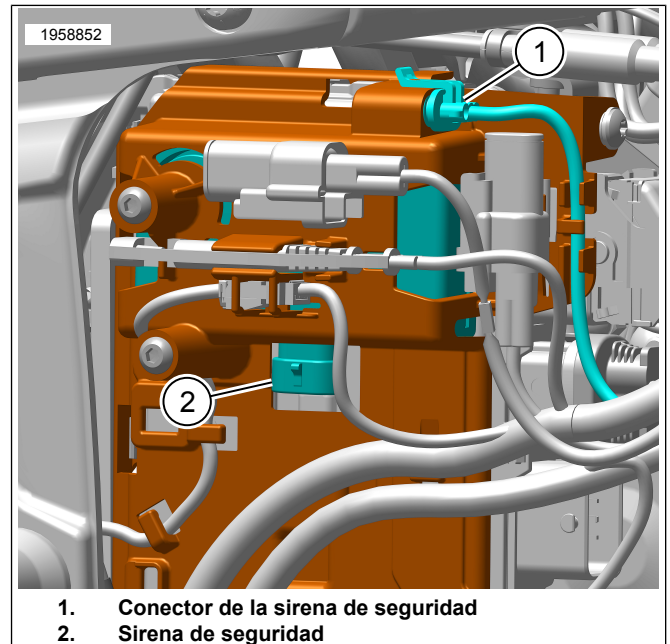

1. Conector de la sirena de seguridad
2. Sirena de seguridad

Figura 38. Conector de la sirena de seguridad

MODELOS DYNA DE 2004-2017

1. Vea la Figura 39. Sujete con firmeza ambos lados de la cubierta de la caja de fusibles y relés (1). Tire hacia afuera para extraer.
2. Quite el tornillo y la arandela (2) de la caja delantera de fusibles y relés. Quite los dos tornillos y las arandelas (7) de la caja de fusibles y relés superior.

NOTA

Cuando retire la caja de fusibles y relés del vehículo, asegúrese de no afectar las conexiones de cableado. Extraiga la caja solo lo suficientemente como para permitir la instalación de la sirena.

3. Saque la sirena (5) del kit. Incline ligeramente la parte superior de la caja de fusibles y relés (3) lejos del vehículo. Gire la sirena para que el disco sensor (6) mire hacia arriba y el receptáculo del cable esté mirando hacia el vehículo como se muestra.
4. Quite el cable del arnés de la sirena de detrás de la caja de fusibles y relés. Quite la tapa para protección contra el polvo negra del conector de la sirena de seguridad [142B].
5. Inserte el conector [142B] en el receptáculo de la sirena hasta que el conector se cierre firmemente. Inserte la sirena en la parte posterior de la caja, debajo del módulo de control de encendido (4).
6. Instale, pero no apriete, el tornillo y la arandela (2) de la caja delantera de fusibles y relés. Instale los tornillos y las arandelas (7) de la caja de fusibles y relés superior.
 - a. Apriete los tornillos superiores.
Par: 11,3 N·m (100 **in-lbs**) *Tornillos de la caja superior*
 - b. Ajuste el tornillo delantero.
Par: 5,6 N·m (50 **in-lbs**) *Tornillo delantero*
7. Coloque el cable de la antena del biper de la sirena (8)
 - a. debajo del travesaño de la estructura de más atrás,
 - b. arriba entre el travesaño y el guardabarros trasero.
8. Limpie la superficie superior del travesaño. Vea Tiras adhesivas.
9. Quite la cinta protectora del respaldo adhesivo del sujetador de gancho (9). Fije el sujetador a la zona limpiada del travesaño.
10. Coloque el cable de la antena del biper de la sirena (8) hacia abajo por el centro de la mitad del sujetador instalado. Enderece la antena del biper a lo largo de la longitud del sujetador.

NOTA

Para que la antena del biper funcione correctamente, ninguna de las partes de diámetro pequeño debería tocar las partes metálicas del vehículo.

11. Instale el sujetador de bucle de reverso normal (10) en el sujetador de gancho instalado en el travesaño, de modo que capture el cable de la antena del biper para mantenerlo firme en su lugar.

NOTA

Verifique que el encendido esté en la posición OFF (apagado) antes de instalar el fusible principal.

12. Instale el fusible principal. Vea el manual de servicio.
13. Instale la cubierta de la caja de fusibles y relés.



Figura 39. Instale la sirena en la caja de fusibles y relés (modelos Dyna)

MODELOS SPORTSTER 2014-2022

1. Quite la cubierta lateral izquierda de los tubos verticales de la estructura.
2. Extraiga el guardabarros trasero. Vea el manual de servicio.
 - a. Extraiga los pernos inferiores del amortiguador.
 - b. Levante la motocicleta para bajar la rueda trasera.
 - c. Desconecte los conectores de la iluminación trasera [18], [19] y [40].
 - d. Mientras sostiene el guardabarros, retire los elementos de fijación.
 - e. Cuidadosamente extraiga el guardabarros trasero con la pieza de soporte de la placa de matrícula, la base de la luz trasera y el arnés de cables.
3. Vea la Figura 40. Saque la caja de fusibles (1) del tanque de aceite. Quite BCM (3) de la caja de fusibles y relés (2).
4. Quite el tornillo (5) que retiene la cubierta del ECM (4). Tire de la cubierta del ECM hacia adelante y hacia fuera del lado izquierdo del vehículo.
5. Quite el conector de la sirena de seguridad [142B] (6) del retén que está en la parte trasera de la caja de fusibles y relés. Coloque el conector y el cableado debajo de la bandeja de la batería (7) en el lado derecho del vehículo.
6. Quite la batería (8) del vehículo de acuerdo con el Manual de servicio.

7. Inserte el conector de la sirena de seguridad [142B] en el receptáculo de la sirena (9) de seguridad hasta que el conector se cierre firmemente.
8. Encaje la sirena en los ganchos (11) debajo de la bandeja de la batería para que el disco sensor (10) esté hacia la parte delantera izquierda, mirando hacia abajo.

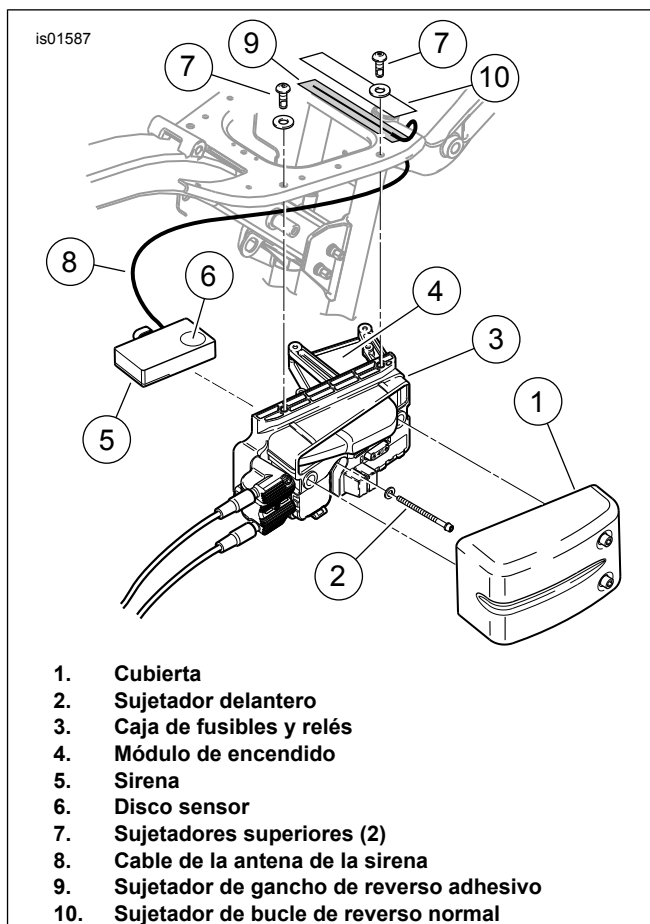
NOTA

- *Asegúrese de que los cables y el conducto estén colocados correctamente para que no queden comprimidos durante el montaje.*
 - *Para que la antena del biper funcione correctamente, ninguna de las partes de diámetro pequeño debería tocar las piezas metálicas del vehículo.*
9. Coloque el cable (12) de la antena del biper de la sirena por encima en el lado derecho de la estructura del vehículo. Sujete a la parte superior de la estructura trasera en vertical (13), lejos del protector de la correa, con una correa de cables (artículo 14, no suministrado) en doblez hacia afuera.
 10. Lleve el extremo de la porción de diámetro grande (15) de la antena del biper a la **parte inferior** del travesaño superior trasero de la estructura (17). Observe dónde comienza y termina la parte (16) de diámetro pequeño del cable en el travesaño.
 11. Limpie toda el área en la parte inferior del travesaño superior trasero de la estructura. Vea Tiras adhesivas.
 12. Quite la cinta protectora del respaldo adhesivo del sujetador de gancho (18). Fije el sujetador a la zona limpiada del travesaño.
 13. Coloque el cable de la antena del biper de la sirena hacia abajo por el centro de la mitad del sujetador instalado. Enderece la antena del biper a lo largo de la longitud del sujetador.

NOTA

Vuelva a entrelazar el extremo de la antena del biper (si es necesario) para que permanezca sujeta entre los componentes del sujetador. Para que la antena del biper funcione correctamente, ninguna de las partes de diámetro pequeño debería tocar las piezas metálicas del vehículo.

14. Instale el sujetador de bucle de reverso normal (19) en el sujetador de gancho instalado en el travesaño, de modo que capture el cable de la antena del biper para mantenerlo firme en su lugar en la parte inferior del travesaño. El sujetador de bucle de reverso normal restante no se utiliza en esta aplicación. Puede ser desechada.
15. Instale el guardabarros trasero de acuerdo con el Manual de servicio.

NOTA

*Verifique que el encendido esté en la posición OFF (apagado) **antes** de conectar los cables de la batería y de instalar el fusible principal.*

16. Instale la batería del vehículo de acuerdo con el Manual de servicio. Conecte el cable positivo de la batería. Conecte el cable negativo de la batería. Aplique una ligera capa de lubricante para contactos eléctricos H-D, vaselina u otro material para retardar la corrosión en los bornes de la batería.

17. Instale ECM. Instale la cubierta del ECM. Vea el manual de servicio.
18. Instale el BCM en la caja de fusibles y relés. Vea el manual de servicio.
19. Instale el fusible principal. Vea el manual de servicio.
20. Instala la cubierta lateral izquierda. Vea el manual de servicio.



Figura 40. Instalación de la sirena (modelos Sportster de 2014 y posteriores)

Tabla 3. Modelos

Artículo	Descripción (Cantidad)
1.	Caja de fusibles
2.	Caja de fusibles y relés
3.	Módulo de control general (BCM)
4.	Cubierta del módulo de control eléctrico (ECM)
5.	Tornillo de la cubierta del ECM
6.	Conector de la sirena de seguridad [142B]
7.	Bandeja de la batería
8.	Batería
9.	Sirena de seguridad
10.	Disco sensor
11.	Gancho (3) bajo la bandeja de la batería
12.	Antena del bíper de la sirena
13.	Estructura trasera lateral derecha en vertical
14.	Correa de cables
15.	Parte de diámetro grande de la antena
16.	Parte de diámetro pequeño de la antena
17.	Travesaño superior trasero de la estructura
18.	Sujetador de gancho de reverso adhesivo
19.	Sujetador de bucle de reverso normal
20.	Dirección de las vistas de los recuadros
21.	Vistas en dirección a la flecha (19)

TODOS LOS MODELOS

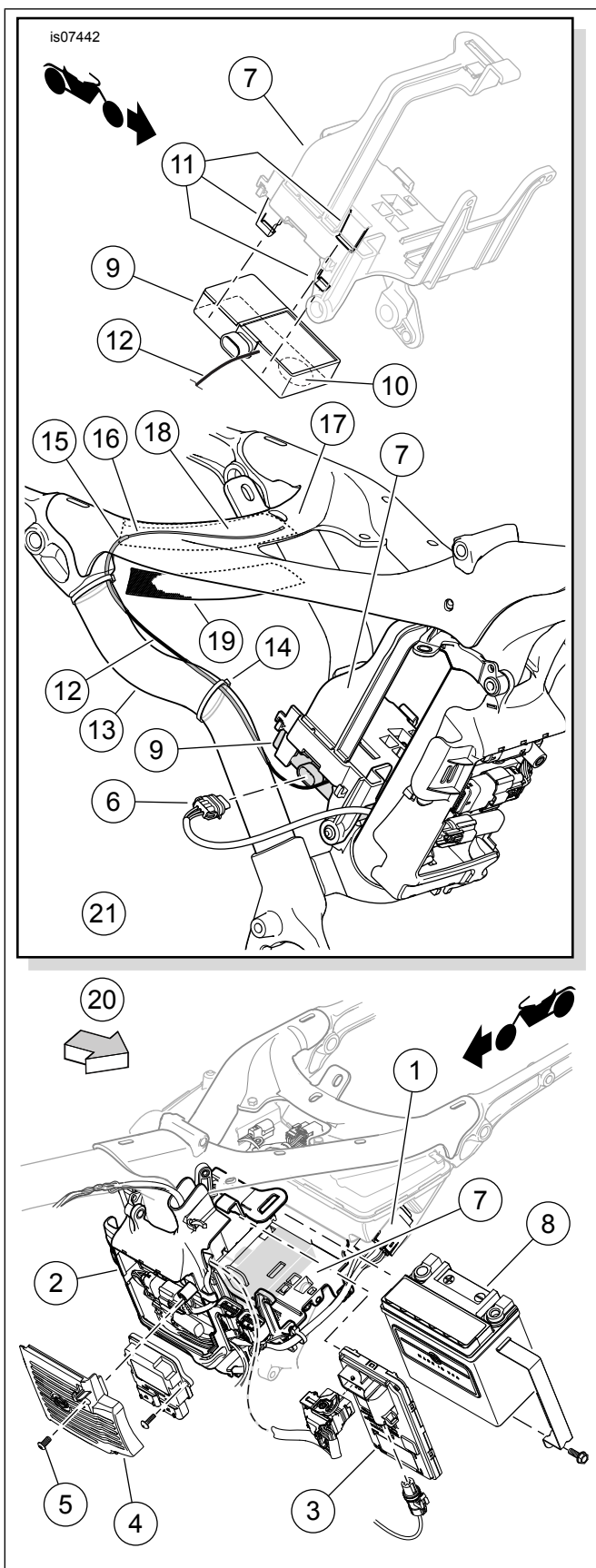
NOTA

Es posible que la sirena no funcione correctamente cuando se instale por primera vez. Hidruro metálico de níquel (NiMH) las baterías recargables se descargan con bastante rapidez cuando se almacenan. Perderán hasta un 1%-2% de su carga al día.

Después de unos meses de almacenamiento a temperatura ambiente, las baterías se descargarán en su mayoría. Si se almacenan durante un período mucho más largo sin carga, es posible que necesiten algunos ciclos de carga para recuperar toda su capacidad.

Para cargar la batería NiMH, haga funcionar el vehículo durante un mínimo de cuatro horas.

DIAGNÓSTICO DE LA SIRENA

NOTA

Algunos modelos no son compatibles con el modo sin sonido corto y agudo. Consulte el manual del propietario para verificar la compatibilidad.

- Si la sirena está activada y su batería interna está descargada, con cortocircuito, desactivada, o estuvo cargando durante un periodo mayor de 24 horas, la sirena emitirá tres sonidos cortos y agudos en vez de dos durante la activación.
- Si el sistema de carga del vehículo está produciendo menos de 12,5 voltios, puede que la batería interna de la sirena no cargue.
- Si la sirena no emite dos o tres sonidos cortos y agudos durante un comando de activación del sistema de seguridad, la sirena está conectada en el modo sin sonido corto y agudo, no está conectada, no funciona o el cableado de la sirena tuvo interrupción o cortocircuito cuando se desactivó.

- Si la sirena entra al modo de autoalimentación en el que se alimenta mediante la batería interna de la sirena de 9 V, las luces de las señales de giro pueden o no destellar alternadamente. Si el sistema de seguridad activa la sirena, las luces de las señales de giro destellarán alternadamente. Si la sirena se activó y se presenta una perturbación de seguridad cuando esta se encuentre en el modo de autoalimentación, la sirena sonará durante 20 o 30 segundos y luego se apagará durante 5 o 10 segundos. Este ciclo de alarma se repetirá diez veces si la sirena está en el modo de autoalimentación.
11. Deseche la batería NiMH anterior de acuerdo a los reglamentos locales.

REEMPLAZO DE LA BATERÍA DE LA SIRENA SMART SIREN II

La batería interna de 9 voltios de la sirena es recargable. No necesita un reemplazo frecuente. En condiciones normales, la vida de la batería es de tres a seis años aproximadamente.

NOTA

Quando tenga que reemplazar la batería de la sirena, únicamente use una de níquel-hidruro metálico (NiMH) de 9 voltios. Estas baterías están ampliamente disponibles en los puntos de venta locales.

Para reemplazar la batería:

1. Consulte **DESCONEXIÓN DE LA ALIMENTACIÓN** en el Manual del propietario. Siga las instrucciones para evitar que el módulo de seguridad active la sirena.
2. Extraiga la caja de sirenas del vehículo. Consulte los procedimientos de instalación de la sirena para el modelo específico en esta hoja de instrucciones.
3. Abra la cubierta de la batería insertando un destornillador de hoja plana en una de las ranuras del lateral de la caja de la sirena. Presione hasta que una esquina de la cubierta aparezca ligeramente.
4. Inserte el destornillador en la segunda ranura. Presione hasta que la cubierta se abra. Quite la cubierta y la junta.
5. Quite la batería anterior de la caja de la sirena. Desenganche suavemente el conector de presión de la batería. Guarde los terminales de recubrimiento de grasa.
6. Recubra completamente los terminales de la **nueva** batería NiMH de nueve voltios y el conector de presión con la grasa de la conexión anterior.

NOTA

Si no queda suficiente lubricante para cubrir completamente los terminales, el Lubricante para contactos eléctricos de H-D es compatible. Está disponible en un concesionario Harley-Davidson.

7. Encaje el conector a la batería nueva. Instale la batería en la caja de la sirena.
8. Ajuste la caja de la sirena en una superficie de trabajo con la abertura de la batería hacia arriba. Coloque la junta y la cubierta de la batería en la caja de la sirena con las esquinas redondeadas hacia afuera.
9. Presione la cubierta hacia abajo en la caja de la sirena. Presione las lengüetas con el destornillador hasta que las lengüetas encajen en las ranuras de la caja.
10. Instale la caja de la sirena en el vehículo.