



BỘ GÁC CHÂN

THÔNG TIN CHUNG

Bảng 1. Thông tin chung

Bộ sản phẩm	Dụng cụ khuyến nghị	Trình độ tay nghề ⁽¹⁾
50500533, 50500535, 50500536, 50500540, 50500655, 50500678, 50501895, 50501896, 50501897, 50502111, 50502112, 50502113, 50502244, 50502245, 50502246, 50502249, 50502500, 50502501, 50502642, 50502643, 50502802, 50502803, 50503032, 50503042, 50503329, 50503330, 50503331, 50503332	Kính bảo hộ, Cần siết lực, Loctite 243 (xanh dương)	

(1) Yêu cầu siết tới giá trị mô-men xoắn hoặc các công cụ và kỹ thuật vừa phải

CÁC CHI TIẾT TRONG BỘ SẢN PHẨM

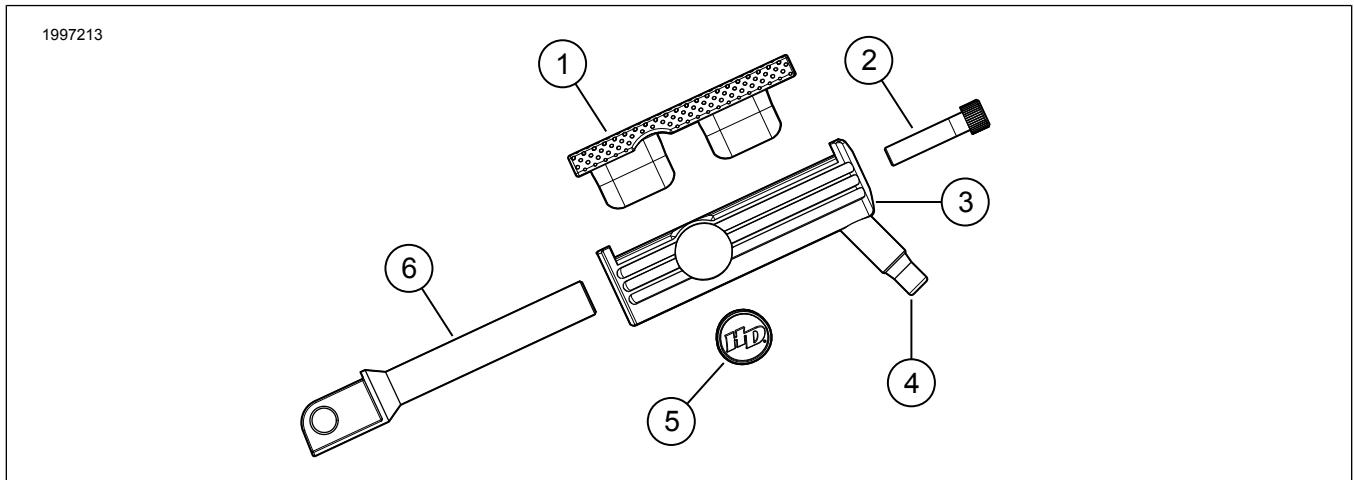

Hình 1. Các chi tiết trong bộ sản phẩm: Phụ tùng không chính hãng

Bảng 2. Các chi tiết trong bộ sản phẩm: Phụ tùng không chính hãng

Đảm bảo rằng bộ kit có đủ thành phần trước khi tiến hành lắp hoặc tháo linh kiện khỏi xe.					
<input checked="" type="checkbox"/>	Mặt hàng	Số lượng	Mô tả	Số bộ phận	Lưu ý
<input type="checkbox"/>	1	1	Gác chân cao su	Không bán rời	
<input type="checkbox"/>	2	1	Vít đầu chìm	Không bán rời	
<input type="checkbox"/>	3	1	Bộ gác chân	Không bán rời	
<input type="checkbox"/>	4	1	Gác chân pat mòn	50500514	
<input type="checkbox"/>	5	2	Tay nắm huy hiệu, mạ crôm	14100879	
<input type="checkbox"/>	6	1	Giá gắn gác chân, dài, màu đen	Không bán rời	



1997170

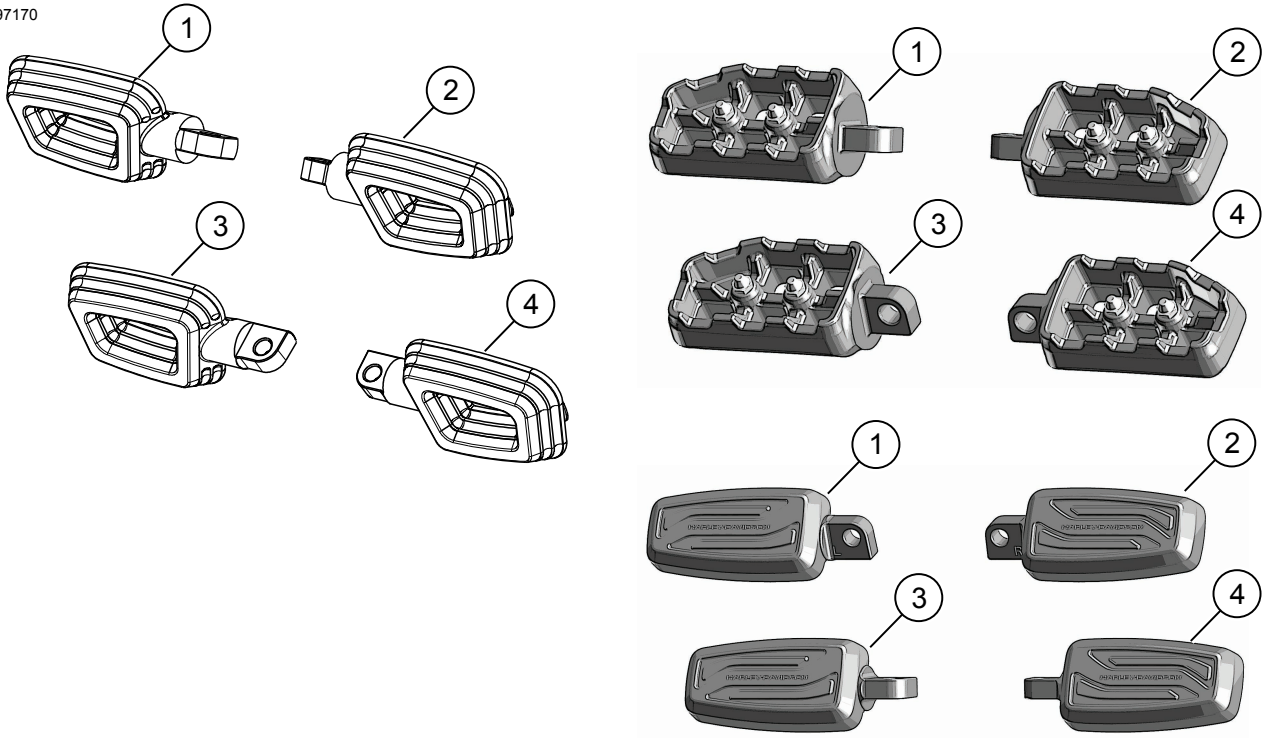

Hình 2. Các chi tiết trong bộ sản phẩm: Góc chân - Người lái/Người ngồi sau

Bảng 3. Các chi tiết trong bộ sản phẩm: Bộ dụng cụ gác chân - Người lái/Người ngồi sau

Đảm bảo rằng bộ kit có đủ thành phần trước khi tiến hành lắp hoặc tháo linh kiện khỏi xe.					
<input checked="" type="checkbox"/>	Mặt hàng	Số lượng	Mô tả	Số bộ phận	Lưu ý
<input type="checkbox"/>	1	1	Gác chân, người lái, bên trái, chrome	50501883	Bộ 50501895
<input type="checkbox"/>				50501884	Bộ 50501896
<input type="checkbox"/>			Gác chân, người lái, bên trái, màu đen	50502415	Bộ 50502249
<input type="checkbox"/>				50502801	Bộ 50502803
<input type="checkbox"/>			Gác chân, người lái, bên trái, cắt máy	50501885	Bộ 50501897
<input type="checkbox"/>			Gác chân, người lái, bên trái, màu xám	50502416	Bộ 50502244
<input type="checkbox"/>			Gác chân, người lái, bên trái, màu đỏ	50502799	Bộ 50502802
<input type="checkbox"/>			Gác chân, người lái, bên trái, màu xanh lam	50503041	Bộ 50503042
<input type="checkbox"/>			Gác chân, người lái, bên trái, cắt máy	50503250	Bộ 50503331
<input type="checkbox"/>			Gác chân, người lái, bên trái, cắt cạnh, mạ crôm	50503252	Bộ 50503332
<input type="checkbox"/>	2	1	Gác chân, người lái, bên phải, chrome	50501892	Bộ 50501895
<input type="checkbox"/>				50501893	Bộ 50501896
<input type="checkbox"/>			Gác chân, người lái, bên phải, màu đen	50502414	Bộ 50502249
<input type="checkbox"/>				50502800	Bộ 50502803
<input type="checkbox"/>			Gác chân, người lái, bên phải, cắt máy	50501894	Bộ 50501897
<input type="checkbox"/>			Gác chân, người lái, phải, màu xám	50502416	Bộ 50502244
<input type="checkbox"/>			Gác chân, người lái, bên phải, màu đỏ	50502798	Bộ 50502802
<input type="checkbox"/>			Gác chân, người lái, bên phải, màu xanh lam	50503040	Bộ 50503042
<input type="checkbox"/>			Gác chân, người lái, bên phải, cắt máy	50503251	Bộ 50503331
<input type="checkbox"/>			Gác chân, người lái, bên phải, cắt cạnh, mạ crôm	50503253	Bộ 50503332

Bảng 3. Các chi tiết trong bộ sản phẩm: Bộ dụng cụ gác chân - Người lái/Người ngồi sau

Đảm bảo rằng bộ kit có đủ thành phần trước khi tiến hành lắp hoặc tháo linh kiện khỏi xe.					
<input checked="" type="checkbox"/>	Mặt hàng	Số lượng	Mô tả	Số bộ phận	Lưu ý
<input type="checkbox"/>	3	1	Gác chân, người ngồi sau, bên trái, mạ crôm	50502053	Bộ 50502111
<input type="checkbox"/>			Gác chân, người ngồi sau, bên trái, màu đen	50502054	Bộ 50502112
<input type="checkbox"/>				50502405	Bộ 50502246
<input type="checkbox"/>				50502510	Bộ 50502500
<input type="checkbox"/>				50502705	Bộ 50502642
<input type="checkbox"/>				Gác chân, người ngồi sau, bên trái, cắt máy	50502055
<input type="checkbox"/>			Gác chân, người ngồi sau, bên trái, màu xám	50502407	Bộ 50502245
<input type="checkbox"/>			Gác chân, người ngồi sau, bên trái, màu bạc	50502511	Bộ 50502501
<input type="checkbox"/>			Gác chân, người ngồi sau, bên trái, màu đỏ	50502707	Bộ 50502643
<input type="checkbox"/>			Gác chân, người ngồi sau, bên trái, màu xanh lam	50503031	Bộ 50503032
<input type="checkbox"/>			Gác chân, người ngồi sau, bên trái, cắt máy	50503244	Bộ 50503329
<input type="checkbox"/>			Gác chân, người ngồi sau, bên trái, cắt cạnh, mạ crôm	50503246	Bộ 50503330
<input type="checkbox"/>			4	1	Gác chân, người ngồi sau, bên phải, mạ crôm
<input type="checkbox"/>	Gác chân, người ngồi sau, bên phải, màu đen	50502051			Bộ 50502112
<input type="checkbox"/>		50502404			Bộ 50502246
<input type="checkbox"/>		50502510			Bộ 50502500
<input type="checkbox"/>		50502704			Bộ 50502642
<input type="checkbox"/>	Gác chân, người ngồi sau, bên phải, cắt máy	50502052			Bộ 50502113
<input type="checkbox"/>	Gác chân, người ngồi sau, bên phải, màu xám	50502406			Bộ 50502245
<input type="checkbox"/>	Gác chân, người ngồi sau, bên phải, màu bạc	50502511			Bộ 50502501
<input type="checkbox"/>	Gác chân, người ngồi sau, bên phải, màu đỏ	50502706			Bộ 50502643
<input type="checkbox"/>	Gác chân, người ngồi sau, bên phải, màu xanh lam	50503030			Bộ 50503032
<input type="checkbox"/>	Gác chân, người ngồi sau, bên phải, cắt máy	50503245	Bộ 50503329		
<input type="checkbox"/>	Gác chân, người ngồi sau, bên phải, cắt cạnh, mạ crôm	50503247	Bộ 50503330		

THƯỜNG

Tờ hướng dẫn cũng có sẵn dưới dạng điện tử. Để xác minh bạn đang sử dụng phiên bản mới nhất hiện có, hãy thực hiện một trong các thao tác sau:

- Chuyển đến h-d.com/isheets.
- Quét mã QR ở góc trên bên trái của tờ hướng dẫn

LƯU Ý

Bảng hướng dẫn này **có thể có Video bổ sung** để hỗ trợ người lắp đặt làm rõ một phần nhất định của cụm lắp ráp. Một video được liên kết sẽ được đặt ở cuối bảng hướng dẫn này.

Mẫu xe

Để biết phụ tùng phù hợp với mẫu xe nào, vui lòng xem Phụ tùng và phụ kiện (P&A) Catalog Bán lẻ hoặc mục Phụ tùng và Phụ kiện trên www.harley-davidson.com

Liên hệ Trung tâm Hỗ trợ Khách hàng Harley-Davidson theo số điện thoại 1-800-258-2464 (chỉ Hoa Kỳ) hoặc 1-414-343-4056.

Yêu cầu lắp đặt

⚠ CẢNH BÁO

Sự an toàn của người lái và người ngồi sau phụ thuộc vào việc lắp đặt chính xác bộ chi tiết này. Sử dụng các quy trình thích hợp trong hướng dẫn bảo dưỡng. Nếu bạn không đủ khả năng làm theo quy trình hoặc không có đúng dụng cụ, hãy nhờ đại lý của Harley-Davidson thực hiện việc lắp đặt. Việc lắp sai bộ chi tiết này có thể dẫn đến thương tích nghiêm trọng hoặc tử vong. (00333b)

LƯU Ý

Tờ hướng dẫn này có tham chiếu đến thông tin hướng dẫn bảo dưỡng. Quá trình lắp đặt này đòi hỏi phải có sách hướng dẫn bảo dưỡng của mẫu mô-tô thuộc năm này và có sẵn từ:

- Đại lý Harley-Davidson.
- Cổng thông tin dịch vụ H-D, truy cập theo đăng ký có sẵn với hầu hết các mẫu xe từ 2001 trở về sau.

Bộ dụng cụ 50502642, 50502643, 50502802, 50502803, 50503032, 50503042: Bộ miếng chêm (Mã phụ tùng 12600390) có sẵn để mua riêng.

Bộ dụng cụ 50502642, 50502643, 50502802, 50502803, 50503032, 50503042: Bộ đệm (Mã phụ tùng 50503140) có sẵn để mua riêng.

THÁO

1. Tháo các phần cứng gắn chặt góc chân có sẵn theo xe với bộ góc chân của xe. Giữ lại tất cả chi tiết lắp đặt để lắp góc chân mới.
2. Tháo góc chân và vòng đệm có lò xo hiện tại ra. Lưu ý hướng của vòng đệm lò xo và giữ lại chúng để lắp đặt.

LƯU Ý

Xem Hình 3. Khi lắp đặt khung lắp bộ góc chân trên bộ góc chân của xe mô tô, hãy đảm bảo vòng đệm lò xo (1) cố định bên trong bộ góc chân với cạnh vuông xoay về phía bên trong bộ.

LẮP ĐẶT

1. Lắp góc chân mới theo thứ tự ngược lại so với khi tháo khung lắp góc chân có sẵn.

LƯU Ý

Cố định khung lắp góc chân và vòng đệm lò xo bằng vít và đai ốc hãm đã tháo ra trước đó. Siết các đai ốc hãm đến 29 N·m (21,4 ft-lbs).

- a. Đặt lò xo, cùng với đầu lắp của góc chân, bên trong các khe của trụ đỡ thanh góc chân.

⚠ CẢNH BÁO

Thanh góc chân phải gập lên và hướng về phía sau mô tô khi đạp vào. Thanh góc chân không gập lên và hướng về phía sau có thể gây thương tích nghiêm trọng hoặc tử vong. (00366a)

2. Xem Hình 3. Với mỗi góc chân, cố định góc chân như mong muốn, sau đó siết chặt vít điều chỉnh (1). Siết chặt.
Mô-men: 29 N·m (21,4 ft-lbs)
3. Góc chân Empire cài đặt phần rộng hơn của góc chân hướng về phía trước trên xe.

Thay thế thanh góc mòn

LƯU Ý

Xem hướng dẫn sử dụng dịch vụ để biết hướng lắp đặt mòn.

1. Xem Hình 4. Tháo thanh góc mòn ra khỏi góc chân.
2. Tra 2 hoặc 3 giọt keo khoá ren vào ren của thanh góc mới và lắp đặt vào góc chân.
Vật tư tiêu hao: KEO LÀM KÍN VÀ KEO KHÓA REN ĐỘ DÍNH VỪA LOCTITE 243 (LAM) (99642-97)
3. Cố định pát mòn. Siết chặt.
Mô-men: 6–9 N·m (4,4–6,6 ft-lbs)

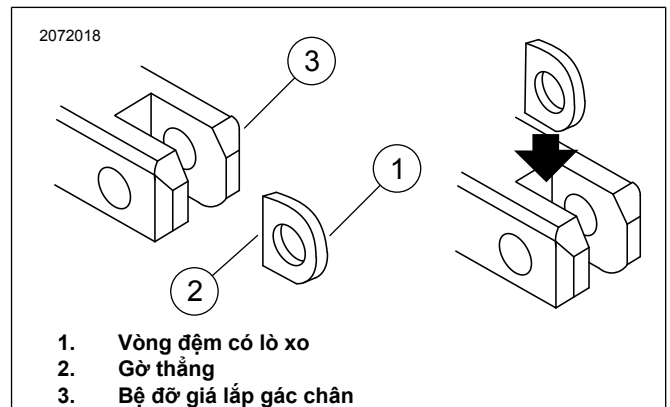

Hình 3. Lắp vòng đệm có lò xo của góc chân

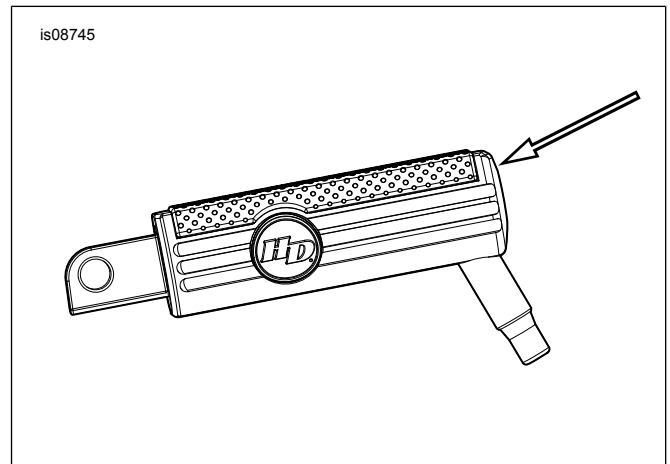

Hình 4. Vít điều chỉnh góc chân

Thay thế Miếng chêm

1. **Bộ dụng cụ 50502642, 50502643, 50502802, 50502803, 50503032, 50503042:** Khi bảo dưỡng miếng chêm, hãy tháo các miếng chêm hiện có khỏi các góc chân.
2. Lắp miếng chêm mới. Siết chặt.
Mô-men: 2,48 N·m (22 in-lbs)