

MODÈLES TOURING

MANUEL DU PROPRIÉTAIRE HARLEY-DAVIDSON® INTERNATIONAL 2014



Harley-Davidson Motor Company
Service Communications
Milwaukee WI 53208 États-Unis

2025-02-01



99466-14FRA

French - France

Imprimé aux USA

MANUEL DU PROPRIÉTAIRE HARLEY-DAVIDSON® INTERNATIONAL 2014
MODÈLES TOURING - 99466-14FRA



99466-14FRA

MODELES TOURING

MANUEL DU PROPRIÉTAIRE HARLEY-DAVIDSON® INTERNATIONAL 2014



99466-14FRA

MANUEL DU PROPRIÉTAIRE HARLEY-DAVIDSON® INTERNATIONAL 2014 - MODÈLES TOURING

TABLE DES MATIÈRES

INTRODUCTION

Définitions de sécurité.....	1
Votre manuel du propriétaire.....	1
Nous nous intéressons à vous.....	1
Propriétaires des États-Unis.....	2
Service à la clientèle.....	2

LA SÉCURITÉ AVANT TOUT

Consignes de sécurité de fonctionnement.....	5
Système de freinage antiblocage (ABS).....	13
Règles de la sécurité routière.....	13
Accessoires et charge transportée.....	14
Consignes concernant les accessoires et la charge transportée.....	15
Système de contrôle du bruit.....	17
Altération.....	17
Étiquettes.....	17

IDENTIFICATION

Numéro d'identification de véhicule (VIN).....	23
Généralités.....	23
Emplacement.....	23
VIN abrégé.....	23

SPÉCIFICATIONS

Spécifications.....	27
Données sur les pneus.....	34
Carburant.....	36
Mélanges d'essence.....	37
Convertisseur catalytique.....	38

COMMANDES ET INDICATEURS

Généralités : Commandes et indicateurs.....	39
Interrupteur d'allumage.....	39
Verrou de fourche.....	43
Pour verrouiller la fourche sur les modèles FLHR/FLHRC.....	43
Pour verrouiller la fourche sur les autres modèles.....	43
Instruments.....	44
Indicateur de vitesse.....	44
Compte-tours.....	45
Jauge de carburant.....	45
Voltmètre.....	45
Renseignements sur le véhicule : Tous les modèles sauf FLHR/FLHRC.....	45
INDICATEURS LUMINEUX.....	48
Témoin de vérification moteur.....	48
Témoin de niveau bas de carburant.....	48
Témoin de décharge de la batterie.....	48

TABLE DES MATIÈRES

Témoin du système électrique.....	48	Commutateur phare/code.....	58
Voyants de feux de direction.....	48	Commutateurs de feu de direction.....	59
Voyant de feu de route.....	49	Commutateur du régulateur de vitesse.....	59
Voyant de point mort.....	49	Commutateur pousser-pour-parler (PTT)/réglage silencieux.....	60
Voyant du régulateur de vitesse.....	49	Commutateur de commande vocale.....	60
Voyant de feu auxiliaire/antibrouillard.....	49	Commutateur de renseignements sur le véhicule.....	60
Indicateur de vitesse.....	49	Commutateur ACCUEIL/VOLUME/RECHERCHE.....	61
Témoin ABS.....	49	Commutateur CURSEUR/SÉLECTION.....	61
Témoin de température de liquide de refroidissement du moteur.....	50	Déclencheur.....	61
Témoin de pression d'huile.....	51	Levier de frein avant.....	61
Fonctions du compteur kilométrique.....	51	Poignée de commande des gaz.....	62
Compteur kilométrique.....	51	Levier de guidon d'embrayage.....	62
Compteurs de trajet.....	52	POIGNÉES CHAUFFANTES.....	64
Distance avec carburant.....	52	Régulateur de vitesse.....	65
Compte-tours numérique : FLHR/FLHRC.....	53	Régler la vitesse du régulateur.....	65
Temps : FLHR/FLHRC.....	53	Désengager la vitesse du régulateur.....	66
Indicateur de renversement.....	53	Reprendre la vitesse de régulateur.....	66
Message « No Fob » (porte-clés absent).....	54	Augmenter/réduire la vitesse de régulateur.....	66
Message de béquille latérale.....	54	Désactiver la vitesse de régulateur.....	66
Commandes de guidon.....	57	Commutateur d'accessoires.....	67
Commutateur MARCHÉ/ARRÊT du moteur.....	57	Feux auxiliaires/antibrouillard.....	68
Commutateur de mise en marche du moteur/feux de détresse.....	57	Commandes passager.....	69
Commutateur d'avertisseur.....	58	Commutateur de mode.....	69
		Alternat (PTT)/commutateur volume (VOL).....	69

TABLE DES MATIÈRES

Système d'infodivertissement Boom! Box.....	70	Verrouillage de la béquille latérale : Modèles internationaux.....	85
Compartment multimédia.....	72	Bouchon de remplissage de carburant.....	86
Connexion des écouteurs.....	74	FLHR/FLHRC.....	86
Commande des gaz électronique (ETC).....	75	Autres modèles.....	87
Mode de performance limitée de l'ETC.....	76	Bouchon de remplissage de carburant.....	87
Mode de gestion d'alimentation de l'ETC.....	76	Rétroviseurs.....	89
Mode de ralenti forcé de l'ETC.....	76	Suspension arrière.....	89
Mode d'arrêt forcé de l'ETC.....	76	Réglage de la suspension pneumatique.....	90
Levier de sélection de vitesse.....	76	Ajustement de la précharge de suspension manuelle.....	93
Emplacement.....	76	Bagages.....	96
Grille de sélection de rapports.....	76	SACOCHEs.....	97
Point mort.....	77	Ouverture.....	97
Pédale de sélection de vitesse talon/pointe.....	77	Fermeture.....	97
Freins intégraux Reflex avec système de freinage antiblocage (ABS).....	79	Dépose.....	97
Identification.....	79	Installation.....	97
Système de freinage.....	80	Sacoches : FLHRC.....	99
Généralités.....	80	Ouverture.....	99
Système de freinage sans ABS.....	80	Fermeture.....	99
Système de freinage antiblocage (ABS).....	81	COFFRE TOUR-PAK.....	100
Comment fonctionne l'ABS.....	81	Réglage.....	101
Comment utiliser l'ABS.....	81	Accès à la selle : Modèles APC.....	102
ABS : Pneus et roues.....	82	Prises de courant.....	103
Fonctionnement du freinage combiné Reflex.....	83	Évent de carénage Splitstream.....	105
Marchepieds/repose-pieds passager.....	84	Défecteurs d'air réglables.....	106
Béquille latérale.....	85	Carénages inférieurs.....	107

TABLE DES MATIÈRES

Volet d'aération.....	107	Désactiver avec un PIN.....	118
Compartiment de rangement : Véhicules refroidis par air.....	107	Alarme.....	120
Dépose des carénages inférieurs : Véhicules refroidis par air.....	107	Allumage désactivé.....	120
Système de refroidissement : Véhicules Twin-Cooled.....	108	Avertissements.....	120
Pare-brise : FLHR/FLHRC.....	109	L'alarme.....	121
Dépose.....	109	Désactiver l'alarme.....	121
Installation.....	109	Mode sonore de la sirène (confirmation).....	122
SYSTÈME DE SÉCURITÉ		Mode sonore.....	122
Système de sécurité.....	111	Mode silencieux.....	122
Composants.....	111	Changement de mode.....	122
Options.....	111	Mode transport.....	122
Réglementations FCC.....	111	Pour entrer en mode transport.....	122
Système de sécurité du porte-clés.....	112	Pour sortir du mode transport.....	123
Affectation du porte-clés.....	112	Services d'entreposage et d'entretien.....	123
Conduite avec porte-clés.....	112	Stationnement de longue durée.....	123
Conduite sans porte-clés.....	113	Services d'entretien.....	123
Numéro d'identification personnel (PIN).....	113	Pile pour porte-clés.....	123
Pour modifier le PIN.....	114	Remplacement de la pile.....	123
Témoin d'état de sécurité.....	116	Déconnexion de l'alimentation.....	124
Activer/désactiver.....	117	Modèles équipés d'une sirène.....	124
Activer.....	117	Dépannage.....	124
Désactiver.....	117	Témoin de système de sécurité.....	124
		Porte-clés.....	125
		Sirène.....	125

TABLE DES MATIÈRES

FONCTIONNEMENT

Consignes d'utilisation.....	127
Règles de conduite de rodage.....	128
Les 800 premiers km (500 mi).....	128
Liste de vérification avant la conduite.....	129
Démarrage du moteur.....	131
Généralités.....	131
Démarrage.....	131
Démarrage après renversement.....	133
Système de gestion de la température de ralenti du moteur (EITMS).....	133
Fonctionnement.....	133
EITMS activé/désactivé.....	134
Arrêt du moteur.....	134
Changement de vitesse.....	135
Moto arrêtée, moteur à l'arrêt.....	135
Démarrage à partir d'un stop.....	135
Passage en vitesse supérieure (accélération).....	135
Rétrogradation (décélération).....	136

MAINTENANCE ET LUBRIFICATION

Maintenance pour rouler en toute sécurité.....	139
Maintenance en cours de rodage.....	140
Lubrification du moteur.....	140
Élimination et recyclage.....	141

Niveau d'huile moteur.....	142
Vérification du niveau d'huile à froid.....	142
Vérification du niveau d'huile à chaud.....	143
Changement d'huile et filtre à huile.....	144
Lubrification en hiver.....	147
REFROIDISSEUR D'HUILE.....	147
Vérification du lubrifiant de transmission.....	148
Changement du lubrifiant de transmission.....	149
Changement du lubrifiant de carter de chaîne primaire... 151	
Système de refroidissement.....	154
Vérification du niveau du liquide de refroidissement... 155	
Nettoyer les radiateurs.....	157
Vérification du fléchissement de la courroie d'entraînement.....	157
Lubrification du châssis.....	160
Applications d'huile.....	161
Huile de fourche avant.....	161
EMBRAYAGE.....	161
Embrayage mécanique.....	161
Embrayage hydraulique.....	162
Poussoirs hydrauliques.....	164
ROULEMENTS DE COLONNE DE DIRECTION.....	165
FREINS.....	165
Liquide de frein.....	165
Plaquettes de frein.....	167
Pneus.....	169

TABLE DES MATIÈRES

Remplacement des pneus.....	171	Test au voltmètre.....	192
Inspection.....	171	Nettoyage et inspection.....	192
Quand remplacer les pneus.....	172	Charge.....	192
Amortisseurs.....	173	Entreposage.....	195
Bougies.....	174	Connecteur de chargeur de batterie.....	195
FILTRE À AIR.....	174	Batterie.....	197
Dépose.....	174	Débranchement et dépose.....	197
Installation.....	175	Installation et branchement.....	198
PHARE.....	177	Démarrage par câbles.....	200
Dépose.....	177	Câble positif.....	201
Installation.....	177	Câble négatif.....	202
Remplacement d'ampoule : Type à halogène.....	178	Couvercles latéraux.....	202
Remplacement d'ampoule : Type à DÉL.....	179	Fusibles et relais.....	203
Vérification de l'alignement du phare.....	179	Fusible principal.....	203
Réglage du phare.....	181	Fusibles du système.....	203
Alignement de feu auxiliaire/de feu antibrouillard.....	182	SELLE.....	207
Remplacement de l'ampoule de feu de direction : Style ogive.....	185	Dépose.....	207
Remplacement de l'ampoule de feu de direction : Diffuseur de style plat.....	186	Installation.....	207
Remplacement de l'ampoule de feu arrière.....	187	Antenne radio/CB.....	210
Dépose.....	187	Entreposage de la moto.....	211
Installation.....	187	Mise de la moto en entreposage.....	211
Maintenance de la batterie.....	188	Remise en service de la moto après entreposage.....	212
Type.....	188	SOINS ET NETTOYAGE	
		Nettoyage et entretien général.....	215

TABLE DES MATIÈRES

Lavage de la moto.....	222	Le moteur démarre, mais tourne irrégulièrement ou a des ratés.....	232
Préparation.....	222	Encrassement fréquent d'une bougie.....	232
Nettoyage des roues et des pneus.....	222	Pré-allumage ou détonation (cognements ou cliquetis).....	232
Lavage de la moto.....	223	Surchauffe.....	232
Séchage de la moto.....	223	Vibration excessive.....	232
Polissage et imperméabilisation.....	223	L'huile moteur ne circule pas (témoin de pression d'huile allumé).....	233
Finition des pneus.....	224	Système électrique.....	233
Entretien du système audio.....	224	L'alternateur ne charge pas.....	233
Protecteur d'écran remplaçable.....	224	Le taux de charge de l'alternateur est inférieur à la normale.....	233
Nettoyage de la radio.....	224	Transmission.....	233
Entretien des haut-parleurs.....	225	Le changement de vitesse est rigide.....	233
Entretien du fini Denim.....	225	Saut de vitesses.....	234
Comment nettoyer.....	225	L'embrayage patine.....	234
Entretien du cuir et du vinyle.....	225	Embrayage grippé ou qui ne relâche pas.....	234
Entretien de l'évent de carénage Splitstream.....	226	L'embrayage brute.....	234
Pneus à flancs blancs.....	227	Freins.....	234
Entretien des roues.....	227	Comportement du système ABS.....	234
Entretien du pare-brise.....	228	Les freins ne tiennent pas normalement.....	234
DÉPANNAGE		Système de refroidissement : Modèles Twin-Cooled.....	235
Dépannage : Généralités.....	231	Surchauffe.....	235
Moteur.....	231	POIGNÉES CHAUFFANTES.....	235
Le démarreur ne fonctionne pas ou ne fait pas tourner le moteur.....	231		
Le moteur tourne, mais ne démarre pas.....	231		
Le démarrage est difficile.....	231		

TABLE DES MATIÈRES

ACCESSOIRES

Pièces et accessoires Genuine Motor.....	237
Catalogue en ligne.....	237
Acheter des articles de moto.....	237
Personnaliser.....	237
Achats d'adaptabilité.....	237
Selles personnalisées.....	237
Couverture de garantie.....	238
Ajouter des accessoires à la nouvelle moto.....	238

GARANTIES ET RESPONSABILITÉS

Garantie et maintenance.....	239
Harley-Davidson, et rien d'autre.....	240
Contrôles de l'évaporation du carburant pour la Californie et pour certains marchés internationaux : modèles 2014.....	240
Informations sur la garantie/l'entretien.....	241
Documentation requise pour les motos d'importation.....	241
Coordonnées du propriétaire.....	241
Questions et préoccupations.....	242

GARANTIE LIMITÉE DES MOTOS

GARANTIE LIMITÉE DES MOTOS HARLEY-DAVIDSON DE 2014.....	243
24 mois/kilométrage illimité.....	243
Durée.....	243
Obligations du propriétaire.....	244
Exclusions.....	244
Autres restrictions.....	244
Important : Lire attentivement.....	245

GARANTIE LIMITÉE DE LA RADIO

GARANTIE LIMITÉE DE LA RADIO DE 2014.....	249
Autres droits.....	250

PROGRAMME DE MAINTENANCE

Intervalles d'entretien régulier.....	251
Documentation sur l'entretien.....	259
Informations concernant les marques déposées de H-D U.S.A., LLC.....	261
Marques de produits déposées.....	261

DÉFINITIONS DE SÉCURITÉ

Dans ce manuel, les mentions précédées des mots suivants ont une importance particulière.

▲ AVERTISSEMENT

AVERTISSEMENT signale une situation potentiellement dangereuse qui, si elle n'est pas évitée, risque de causer la mort ou des blessures graves. (00119a)

▲ MISE EN GARDE!

ATTENTION signale une situation potentiellement dangereuse qui, si elle n'est pas évitée, risque de causer des blessures mineures ou modérées. (00139a)

AVIS

AVIS signale une situation potentiellement dangereuse qui, si elle n'est pas évitée, peut causer des dommages matériels. (00140b)

REMARQUE

Une REMARQUE concerne des informations importantes, imprimées en italique. Il est recommandé de prêter une attention particulière à ces éléments.

LES MOTOS HARLEY-DAVIDSON SONT CONÇUES POUR UNE CONDUITE SUR ROUTE UNIQUEMENT

Cette moto n'est pas équipée d'un pare-étincelles et est conçue pour une conduite sur route uniquement. Son fonctionnement hors route risque d'être illégal dans certaines zones géographiques. Respecter la législation et les réglementations locales. Le manuel doit être considéré comme une pièce permanente de la moto et doit, par conséquent, être inclus lors de la revente.

VISITEZ LE SITE INTERNET HARLEY-DAVIDSON

<http://www.harley-davidson.com>

VOTRE MANUEL DU PROPRIÉTAIRE

Nous nous intéressons à vous

Bienvenue dans la famille Harley-Davidson ! Lorsque vous êtes au guidon de votre moto Harley-Davidson®, veillez à adopter une conduite sûre en respectant les autres usagers, le code de la route et en tenant compte de vos propres capacités. Toujours porter un casque, une protection des yeux appropriée et des vêtements adéquats, et insister pour que votre passager fasse de même. Ne prenez jamais la route sous l'influence de l'alcool, d'un médicament ou d'une drogue. Veillez à bien connaître votre Harley, et lisez et assimilez entièrement le manuel du propriétaire.

Ce manuel a été préparé pour vous familiariser avec le fonctionnement, l'entretien et la maintenance de votre moto, et afin de vous fournir d'importantes informations de sécurité.

Suivez attentivement ces instructions pour obtenir les meilleures performances de votre moto mais également pour votre plaisir et votre sécurité. Votre manuel du propriétaire contient des instructions relatives au fonctionnement et à la maintenance légère. Les réparations importantes sont abordées dans le manuel d'entretien Harley-Davidson. Ces réparations importantes nécessitent l'attention d'un technicien expérimenté ainsi que l'utilisation d'outils et d'équipements spéciaux. Votre concessionnaire Harley-Davidson dispose des installations, de l'expérience et des pièces Harley-Davidson® d'origine nécessaires pour effectuer un bon entretien. Nous vous recommandons de faire réaliser la maintenance du système de contrôle des émissions chez un concessionnaire Harley-Davidson agréé.

Participez à un cours de sécurité pour motocyclistes. Pour vous inscrire à un cours à l'Académie de conduite de Harley-Davidson (Harley-Davidson Riding Academy Course), composez le 1-414-343-4056 (États-Unis) ou visitez www.harley-davidson.com (monde entier). Pour des informations sur les cours pour motocyclistes offerts par la Motorcycle Safety Foundation aux États-Unis, composez le 1-800-446-9227 ou visitez www.msf-usa.org.

Propriétaires des États-Unis

Votre Harley-Davidson est conforme à toutes les normes fédérales américaines de sécurité des véhicules motorisés et à la réglementation applicable de l'Agence pour la

protection environnementale aux États-Unis à compter de la date de fabrication. Protégez votre privilège de rouler libre en devenant membre de l'American Motorcyclist Association. Visitez www.americanmotorcyclist.com pour plus d'informations.

Harley-Davidson se réserve le droit de modifier les spécifications, l'équipement ou les conceptions à tout moment, sans préavis ou obligation.

SERVICE À LA CLIENTÈLE

La plupart des problèmes liés à la vente ou à l'entretien seront traités en concession.

1. Parlez de votre problème avec le personnel approprié en concession, au comptoir des ventes, de l'entretien ou des pièces de rechange. Si votre tentative reste infructueuse, parlez au propriétaire de la concession ou au directeur général.
2. Si le problème ne peut vraiment pas être résolu auprès du concessionnaire, vous pouvez contacter le Harley-Davidson Customer Support Center. À l'attention de Harley-Davidson Motor Company : Harley-Davidson Customer Support Center P.O. Box 653 Milwaukee, Wisconsin 53201 1-800-258-2464 (États-Unis uniquement) 1-414-343-4056

Pour les clients se trouvant hors des États-Unis, contacter le bureau régional Harley-Davidson, appeler le 1-414-343-4056 ou se rendre sur le site Internet harley-davidson.com.

Tableau 2. Véhicule et données personnelles

INFORMATIONS PERSONNELLES	INFORMATIONS SUR LE CONCESSIONNAIRE
Date d'achat :	
Nom :	Nom :
Adresse :	Adresse :
Adresse :	Adresse :
Numéro d'identification de véhicule :	Commercial :
Numéro de clé :	Technicien :



REMARQUES



CONSIGNES DE SÉCURITÉ DE FONCTIONNEMENT

▲ AVERTISSEMENT

Les motos diffèrent des autres véhicules. Leur mode de fonctionnement, leur conduite et la façon dont on les manœuvre, ainsi que leur freinage sont particuliers. Une utilisation incorrecte ou inadaptée risque de faire perdre le contrôle du véhicule et d'entraîner la mort ou de causer des blessures graves.

- Il convient de suivre une formation à la conduite.
- Lire le manuel du propriétaire avant de conduire, d'ajouter des accessoires ou d'effectuer l'entretien.
- Porter un casque, des lunettes de protection et des vêtements protecteurs.
- Ne jamais tirer de remorque.

(00556d)

- Suivre un cours de formation de conduite.
- Lire le manuel du propriétaire avant de conduire, ajouter des accessoires ou effectuer l'entretien.
- Porter un casque, des lunettes de protection et des vêtements protecteurs.
- Ne jamais tirer de remorque.

Avant d'utiliser la moto, lire et suivre les instructions d'utilisation et de maintenance figurant dans ce manuel, et suivre ces règles fondamentales pour votre sécurité personnelle.

- Il faut connaître et respecter les règles de la sécurité routière. Voir LA SÉCURITÉ AVANT TOUT > RÈGLES DE LA SÉCURITÉ ROUTIÈRE (Page 13). Lire attentivement et se familiariser avec les renseignements de sécurité à moto selon le pays ou de l'état de résidence. Lire le livret CONSEILS POUR MONTER À MOTOCYCLETTE dans le kit du propriétaire (aux USA) et le LIVRET SUR LA MOTOCYCLETTE de l'agence d'état ou de la région responsable pour la circulation. Le livret CONSEILS POUR MONTER À MOTOCYCLETTE est aussi disponible sur www.msf-usa.org.
- Avant de mettre le moteur en marche, vérifier le bon fonctionnement des freins, de l'embrayage, du sélecteur de vitesses, des commandes des gaz et des niveaux de carburant et d'huile.

▲ AVERTISSEMENT

Les pièces et accessoires Harley-Davidson sont conçus pour les motos Harley-Davidson. L'utilisation de pièces ou d'accessoires d'autres constructeurs peut nuire aux performances, à la stabilité ou à la manœuvrabilité de la moto, ce qui peut entraîner la mort ou des blessures graves. (00001b)

▲ AVERTISSEMENT

Couper le moteur lors d'un plein ou d'un entretien du circuit de carburant. Ne pas fumer ni mettre l'essence à proximité de flammes ou d'étincelles. L'essence est un produit extrêmement inflammable et hautement explosif, qui peut entraîner la mort ou des blessures graves. (00002a)

- Utiliser uniquement des pièces et accessoires approuvés par Harley-Davidson. L'utilisation de certaines pièces de performance provenant d'autres fabricants peut annuler la garantie de la nouvelle moto, sauf si cela est interdit par la loi. Consulter un concessionnaire Harley-Davidson pour de plus amples détails.

Observer les règles suivantes pour faire le plein.

- Ne faire le plein que dans un endroit aéré après avoir arrêté le moteur.
- Retirer lentement le bouchon de remplissage de carburant.
- Ne pas fumer ni laisser de flammes nues ou d'étincelles à proximité lors du remplissage ou lors de travaux sur le système d'alimentation.
- Ne pas remplir le réservoir de carburant plus haut que le bas de la pièce rapportée du goulot de remplissage.

- Laisser un volume d'air pour que le carburant puisse se dilater.

▲ AVERTISSEMENT

Ne pas entreposer la moto avec un réservoir rempli d'essence dans un local (maison ou garage) où il existe des flammes vives, des veilleuses, des étincelles ou des moteurs électriques. L'essence est un produit extrêmement inflammable et hautement explosif, qui peut entraîner la mort ou des blessures graves. (00003a)

▲ AVERTISSEMENT

Les gaz d'échappement du moteur de ce véhicule contiennent des produits chimiques reconnus par l'État de la Californie comme pouvant provoquer des cancers, des malformations congénitales ou d'autres lésions du système reproductif. (00004f)

▲ AVERTISSEMENT

Ne jamais faire tourner le moteur dans un garage fermé ou dans un local confiné. L'inhalation des gaz d'échappement qui contiennent du monoxyde de carbone gazeux toxique peut causer la mort ou des blessures graves. (00005a)

▲ AVERTISSEMENT

La béquille latérale se bloque lorsqu'elle est déployée (vers le bas) complètement vers l'avant et que le poids du véhicule repose dessus. Si la béquille latérale n'est pas dans sa position complètement vers l'avant (vers le bas) et ne supporte pas le poids du véhicule, ce dernier risque de basculer et de causer la mort ou des blessures graves. (00006a)

▲ AVERTISSEMENT

S'assurer que la béquille latérale est complètement rétractée avant de prendre la route. Si elle ne l'est pas, elle peut entrer en contact avec la route et provoquer une perte de contrôle du véhicule, risquant d'entraîner la mort ou des blessures graves. (00007a)

- Une moto neuve doit être conduite selon une procédure de rodage spécifique. Voir FONCTIONNEMENT > RÈGLES DE CONDUITE DE RODAGE (Page 128).
- Rouler à vitesse modérée et hors des zones de grande circulation jusqu'à ce que l'on soit complètement familiarisé avec les caractéristiques de fonctionnement et la manœuvrabilité de la moto en toutes circonstances.

REMARQUE

Harley-Davidson recommande aux conducteurs d'obtenir des informations et une formation explicite sur les techniques

correctes de conduite de moto. Aux États-Unis, la Motorcycle Safety Foundation® (Fondation sur la sécurité des motocyclettes) offre des classes de sécurité pour les conducteurs débutants et expérimentés. Composer le 1-800-446-9227 pour de plus amples informations.

▲ AVERTISSEMENT

Conduire à des vitesses appropriées à la route et aux conditions existantes, et ne jamais dépasser la limite de vitesse affichée. Une vitesse excessive risque d'entraîner une perte de contrôle du véhicule pouvant causer la mort ou des blessures graves. (00008a)

- Ne pas dépasser la limite de vitesse légale ou conduire plus vite que ne le permettent les conditions de route. Toujours ralentir lorsque les conditions de route sont mauvaises. Une vitesse élevée ne fait qu'aggraver l'effet possible de tout autre facteur d'instabilité et accroît les risques de perte de contrôle.

- Faire très attention aux surfaces de la route et à l'état des vents, et toujours garder les deux mains sur les poignées de guidon lorsqu'on conduit la motocyclette. Tous les véhicules à deux roues peuvent être sujets à des forces susceptibles de les renverser telles que des coups de vent créés par les camions, des trous dans la chaussée, des routes à la surface inégale et des erreurs de conduite. Ces forces risquent d'influencer les caractéristiques de manœuvrabilité de la moto. Si c'est le cas, ralentir et regagner à vitesse réduite et sans se raidir le contrôle du véhicule. Ne pas freiner de manière abrupte ni forcer le guidon. Cela risquerait d'aggraver l'instabilité.
- Installer les charges contre la moto, le plus bas possible afin de modifier au minimum le centre de gravité de la moto. Répartir les charges de manière uniforme de part et d'autre du véhicule. Ne pas charger d'objets volumineux trop loin derrière le conducteur ni ajouter de poids sur le guidon ou la fourche avant. Ne pas dépasser la charge maximum indiquée dans chaque sacoche.

REMARQUE

Les motocyclistes novices devraient s'habituer à toutes les conditions de conduite en roulant à vitesse modérée.

- Conduire avec prudence et en se protégeant. Ne pas oublier qu'une moto n'offre pas la même protection qu'une automobile en cas d'accident. Un risque fréquent d'accident se produit lorsqu'un autre véhicule tourne à gauche devant une moto qui s'approche. Ne conduire qu'avec le phare allumé.

▲ AVERTISSEMENT

Éviter tout contact avec le système d'échappement et porter des vêtements qui recouvrent entièrement les jambes pendant la conduite. Les tuyaux d'échappement et les silencieux deviennent brûlants lorsque le moteur est en marche et le restent longtemps même après l'arrêt du moteur. Le port de vêtements inappropriés pourrait causer des brûlures ou d'autres blessures graves. (00009a)

- Porter un casque homologué ainsi que des vêtements et des chaussures appropriés à la conduite d'une moto. Les couleurs vives ou claires sont plus faciles à distinguer dans la circulation, surtout la nuit. Éviter les vêtements lâches et flottants et les écharpes.
- Lors du transport de passagers, il est de la responsabilité du conducteur de leur montrer comment se tenir en moto. Consulter le livret CONSEILS POUR MONTER À MOTOCYCLETTE inclus dans le kit du propriétaire (aux USA), aussi disponible sur www.msfc-usa.org.

- Ne laisser en aucun cas une autre personne se servir de la moto si elle n'est pas un conducteur expérimenté qui possède le permis de conduire et qui connaît parfaitement les aspects particuliers de la conduite de cette moto.
- Protéger votre moto contre le vol. L'emploi du verrou de fourche dès que l'on gare sa moto découragera l'utilisation non autorisée ou le vol.
- Conscience en éveil, discernement et prudence sont nécessaires pour conduire une moto en toute sécurité. Ne pas laisser la fatigue, l'alcool ou les drogues mettre en danger sa propre sécurité et celle des autres.
- Sur les véhicules équipés d'un système audio, régler le volume, avant de démarrer, à un niveau qui ne sera pas gênant.
- Garder la moto en bon état de marche selon les procédures de Tableau 39. Une maintenance et un entretien appropriés, y compris la pression des pneus, l'état et la profondeur de sculpture ainsi que le réglage correct des roulements de colonne de direction, sont importants pour la stabilité et la sécurité de la moto.

AVIS

Lors du levage d'une moto avec un cric, s'assurer que le cric touche les deux tubes du cadre inférieur là où les tubes descendants et les tubes du cadre inférieur convergent. Ne jamais soulever en plaçant le cric sur les traverses, le carter d'huile, les supports de montage, les composants ou les boîtiers. Le non-respect de cette instruction peut entraîner des dommages graves nécessitant des travaux de réparation importants. (00586d)

▲ AVERTISSEMENT

Ne pas faire fonctionner le véhicule avec la fourche verrouillée. Le verrouillage de la fourche limite la capacité de braquage de la moto, ce qui risque d'entraîner la mort ou des blessures graves. (00035a)

▲ AVERTISSEMENT

Effectuer les procédures d'entretien et de maintenance indiquées dans le tableau des intervalles d'entretien périodiques. Un manque de maintenance périodique aux intervalles recommandés peut affecter la sécurité du fonctionnement de la moto, ce qui pourrait causer la mort ou des blessures graves. (00010a)

▲ AVERTISSEMENT

Ne pas faire marcher la moto si la direction ou la suspension est desserrée, usée ou endommagée. Contacter un concessionnaire Harley-Davidson pour les réparations. Des pièces de direction ou de suspension desserrées, usées ou endommagées peuvent altérer la stabilité et la manœuvrabilité, ce qui risque de causer la mort ou des blessures graves. (00011a)

▲ AVERTISSEMENT

Inspecter régulièrement les amortisseurs et la fourche avant. Remplacer les pièces présentant des fuites, des dommages ou des signes d'usure, qui peuvent nuire à la stabilité et à la manœuvrabilité et pourraient causer la mort ou des blessures graves. (00012a)

▲ AVERTISSEMENT

Utiliser la visserie de rechange Harley-Davidson. La visserie des ventes annexes risque de nuire à la performance, ce qui pourrait causer la mort ou des blessures graves. (00013a)

- Consulter le manuel d'entretien Harley-Davidson pour connaître les couples de serrage appropriés.

- La visserie du marché des pièces de rechange peut ne pas avoir les spécifications particulières qui lui permettraient de fonctionner correctement.

▲ AVERTISSEMENT

Veiller à maintenir les pneus correctement gonflés, équilibrés, non endommagés et avec une bande de roulement adéquate. Inspecter régulièrement les pneus et consulter un concessionnaire Harley-Davidson pour les pneus de rechange. Rouler avec des pneus trop usés, mal équilibrés, mal gonflés, surchargés ou endommagés peut conduire à une défaillance du pneu et nuire à la stabilité et à la manœuvrabilité de la moto, ce qui peut entraîner la mort ou des blessures graves. (00014b)

▲ AVERTISSEMENT

Remplacer les pneus percés ou endommagés. Dans certains cas, de petits trous dans la bande de roulement peuvent être réparés de l'intérieur du pneu démonté par un concessionnaire Harley-Davidson. Ne JAMAIS dépasser 80 km/h (50 mph) dans les premières 24 heures suivant la réparation du pneu et ne JAMAIS dépasser 129 km/h (80 mph) avec un pneu réparé. Ne pas suivre ces consignes de sécurité risque de faire éclater un pneu et de causer la mort ou des blessures graves. (00015b)

▲ AVERTISSEMENT

N'installer que des valves et des capuchons d'origine. Une valve ou un ensemble valve et bouchon trop long ou trop lourd risque d'interférer avec les pièces adjacentes et d'endommager la soupape, ce qui causerait le dégonflage rapide du pneu. Un dégonflage rapide des pneus peut faire perdre le contrôle de la moto au conducteur et provoquer un accident causant la mort ou des blessures graves. (00281a)

▲ AVERTISSEMENT

Ne pas dépasser le poids nominal brut du véhicule (GVWR, Gross Vehicle Weight Rating) et le poids technique maximal sous essieu (GAWR, Gross Axle Weight Rating). Le dépassement de ces limites de poids peut provoquer la défaillance d'un composant et nuire à la stabilité, à la manœuvrabilité et à la performance du véhicule, ce qui pourrait entraîner la mort ou des blessures graves. (00016f)

- GVWR est la somme du poids de la moto, des accessoires et du poids maximum du conducteur, du passager et de la charge qui peuvent être transportés en toute sécurité.
- GAWR est le poids technique maximal qui peut être transporté en toute sécurité sur chaque axe.

- Le GVWR et le GAWR sont indiqués sur l'étiquette d'information située sur la colonne de direction ou le tube descendant du cadre.
- Se reporter aux tableaux de poids. Voir MANUEL DU PROPRIÉTAIRE > SPÉCIFICATIONS (Page 27).

▲ AVERTISSEMENT

Ne pas remorquer une moto en panne. Le remorquage risque d'affecter la stabilité et la manœuvrabilité et de causer la mort ou des blessures graves. (00017a)

▲ AVERTISSEMENT

Ne pas tracter de remorque. Le remorquage risque de surcharger les pneus, de les endommager et de causer leur défaillance, de réduire la performance du freinage et d'affecter la stabilité et la manœuvrabilité, ce qui pourrait causer la mort ou des blessures graves. (00018c)

▲ AVERTISSEMENT

Le contact avec du liquide de frein DOT 4 peut avoir des effets graves sur la santé. Ne pas porter des vêtements et des lunettes de protection adaptés risque de provoquer la mort ou des blessures graves.

- **En cas d'inhalation : Garder son calme, évacuer à l'air frais, consulter un médecin.**

- En cas de contact avec la peau : Retirer les vêtements souillés ou éclaboussés. Rincer la peau immédiatement à grande eau pendant 15 à 20 minutes. En cas d'irritation, consulter un médecin.
- En cas de contact avec les yeux : Rincer les yeux pendant au moins 15 minutes à l'eau courante, en gardant les yeux ouverts. En cas d'irritation, consulter un médecin.
- En cas d'ingestion : Rincer la bouche et boire beaucoup d'eau. Ne pas faire vomir. Contactez le Centre antipoison. Consulter immédiatement un médecin.
- Pour plus d'informations, consulter la fiche de données de sécurité (FDS) sur le site [sds.harley-davidson.com](https://www.sds.harley-davidson.com)

(00240e)

▲ AVERTISSEMENT

Les batteries, les bornes de batterie et autres accessoires contiennent du plomb, des composés du plomb et d'autres produits chimiques reconnus par l'État de Californie comme étant à l'origine de cancers, de malformations congénitales ou d'autres lésions du système reproductif. Se laver les mains après manipulation. (00019e)

▲ AVERTISSEMENT

Ne pas ouvrir les compartiments de rangement pendant la conduite. Des distractions pendant la conduite risqueraient de provoquer la perte de contrôle de la moto et de causer la mort ou des blessures graves. (00082a)

▲ AVERTISSEMENT

Consulter un concessionnaire Harley-Davidson pour toute question ou tout problème qui se pose lors de l'utilisation de la moto. Sinon, cela risque d'aggraver le problème initial, d'entraîner des réparations coûteuses, de causer un accident et d'entraîner la mort ou des blessures graves. (00020a)

- Veiller à ce que tous les équipements requis par les lois fédérales, régionales et locales en vigueur soient installés et en bon état de marche.

SYSTÈME DE FREINAGE ANTIBLOCCAGE (ABS)

▲ AVERTISSEMENT

Si le témoin ABS continue à clignoter aux vitesses supérieures à 5 km/h (3 mph) ou reste allumé en continu, l'ABS ne fonctionne pas. Le système de freinage standard fonctionne, mais un blocage des roues peut se produire. Contacter un concessionnaire Harley-Davidson pour faire réparer l'ABS. Une roue bloquée dérape et peut provoquer une perte de contrôle du véhicule pouvant causer la mort ou des blessures graves. (00361b)

▲ AVERTISSEMENT

L'ABS ne peut pas empêcher le blocage de la roue arrière causé par le frein moteur. L'ABS n'aide pas à résoudre les problèmes de dérive et ne facilite pas la conduite sur les surfaces non revêtues/non uniformes. Une roue bloquée dérape et peut provoquer une perte de contrôle du véhicule pouvant causer la mort ou des blessures graves. (00362a)

Voir COMMANDES ET INDICATEURS > SYSTÈME DE FREINAGE (Page 80) pour faire fonctionner correctement les motos équipées d'un système de freinage antiblocage.

RÈGLES DE LA SÉCURITÉ ROUTIÈRE

- Toujours se servir de l'avertisseur et des feux de direction lorsque l'on double d'autres véhicules allant dans la même direction et bien faire attention. Ne jamais essayer de doubler un autre véhicule allant dans la même direction à un carrefour, dans un virage ou en montant ou descendant une côte.
- Aux intersections, laisser la priorité aux autres véhicules. Ne pas supposer que vous avez la priorité car l'autre conducteur peut ignorer que vous avez la priorité.
- Toujours signaler à l'avance avant de s'arrêter, tourner ou doubler.
- Il faut observer immédiatement tous les panneaux de signalisation, y compris ceux qui servent à contrôler la circulation aux intersections. Toujours respecter les panneaux de RALENTISSEMENT postés à proximité des écoles et les panneaux d'ATTENTION situés aux passages à niveau et agir en conséquence.
- Avant de tourner, le signaler au moins 30,5 m (100 ft) à l'avance. Lorsqu'on tourne à gauche à une intersection, venir au centre de la rue (sauf si le code local exige autrement). Ralentir lorsqu'on s'engage dans l'intersection et tourner avec prudence.

- Ne jamais anticiper la couleur d'un feu de circulation. Quand les feux sont sur le point de passer du VERT au ROUGE (ou du ROUGE au VERT) aux intersections, ralentir et attendre que les feux changent. Ne jamais passer un feu de circulation au jaune ni au rouge.
- Lorsque l'on tourne à droite ou à gauche, faire attention non seulement aux véhicules mais également aux piétons et aux animaux.
- Ne pas quitter le trottoir ni une zone de stationnement sans le signaler. Vérifier que la route est libre pour entrer dans la voie de circulation. Les véhicules sur la voie de circulation ont toujours la priorité.
- Veiller à monter la plaque d'immatriculation de la manière stipulée par la loi en vérifiant qu'elle restera bien visible en toutes circonstances. La nettoyer régulièrement.
- Conduire à une vitesse sécuritaire qui est en accord avec le type de route utilisé. Faire très attention à l'état de la route qui peut être sèche, huileuse, verglacée ou mouillée.
- Faire attention aux débris tels que des feuilles ou du gravier.
- Adapter sa vitesse et son style de conduite aux facteurs (temps et trafic) qui déterminent l'état de la route.

ACCESSOIRES ET CHARGE TRANSPORTÉE

Il est impossible à Harley-Davidson de tester et de faire des recommandations spécifiques concernant chaque accessoire ou combinaison d'accessoires vendus. Il incombe donc au motocycliste d'assurer la sécurité de son véhicule lors de l'installation d'accessoires ou du transport d'un poids supplémentaire.

▲ AVERTISSEMENT

Consultez la section ACCESSOIRES ET CHARGEMENT dans la section SÉCURITÉ D'ABORD de votre manuel d'utilisation. Un chargement incorrect des bagages ou une pose incorrecte des accessoires peut provoquer une défaillance et nuire à la stabilité, à la manœuvrabilité et à la performance, ce qui peut entraîner la mort ou des blessures graves. (00021c)

▲ AVERTISSEMENT

Ne pas dépasser le poids nominal brut du véhicule (GVWR, Gross Vehicle Weight Rating) et le poids technique maximal sous essieu (GAWR, Gross Axle Weight Rating). Le dépassement de ces limites de poids peut provoquer la défaillance d'un composant et nuire à la stabilité, à la manœuvrabilité et à la performance du véhicule, ce qui pourrait entraîner la mort ou des blessures graves. (00016f)

- GVWR est la somme du poids de la moto, des accessoires et du poids maximum du conducteur, du passager et de la charge qui peuvent être transportés en toute sécurité.
- GAWR est le poids technique maximal qui peut être transporté en toute sécurité sur chaque axe.
- Le GVWR et le GAWR sont indiqués, dans certains marchés, sur l'étiquette d'information, située sur le tube descendant du cadre.
- Se reporter aux tableaux de poids. Voir MANUEL DU PROPRIÉTAIRE > SPÉCIFICATIONS (Page 27).

▲ AVERTISSEMENT

Ne pas tracter de remorque. Le remorquage risque de surcharger les pneus, de les endommager et de causer leur défaillance, de réduire la performance du freinage et d'affecter la stabilité et la manœuvrabilité, ce qui pourrait causer la mort ou des blessures graves. (00018c)

Consignes concernant les accessoires et la charge transportée

Suivre les directives ci-dessous pour équiper une moto, transporter des passagers et/ou les charges.

▲ AVERTISSEMENT

Conduire à des vitesses appropriées à la route et aux conditions existantes, et ne jamais dépasser la limite de vitesse affichée. Une vitesse excessive risque d'entraîner une perte de contrôle du véhicule pouvant causer la mort ou des blessures graves. (00008a)

- Ne pas dépasser la limite de vitesse légale ou conduire plus vite que ne le permettent les conditions de route. Toujours ralentir lorsque les conditions de route sont mauvaises. Une vitesse élevée ne fait qu'aggraver l'effet possible de tout autre facteur d'instabilité et accroît les risques de perte de contrôle.
- Faire très attention aux surfaces de la route et à l'état des vents, et garder les deux mains sur les poignées de guidon en tout temps lorsqu'on conduit la motocyclette. Tous les véhicules à deux roues peuvent être sujets à des forces susceptibles de les renverser telles que coups de vent créés par les camions, trous dans la chaussée, routes à la surface inégale, erreur de conduite, etc. Ces forces risquent d'influencer les caractéristiques de manœuvrabilité de la moto. Si c'est le cas, ralentir et regagner à vitesse réduite et sans se raidir le contrôle du véhicule. Ne pas freiner de manière abrupte ni forcer le guidon. Cela risquerait d'aggraver l'instabilité.

- Installer les charges contre la moto, le plus bas possible. Ceci réduit au minimum le déplacement du centre de gravité de la moto.
- Répartir les charges de manière uniforme de part et d'autre du véhicule.
- Ne pas charger d'objets volumineux trop loin derrière le conducteur ni ajouter de poids sur le guidon ou la fourche avant.
- Ne pas dépasser la charge maximum indiquée dans chaque sacoche.
- Les porte-bagages sont conçus pour des articles légers. Ne pas surcharger les porte-bagages.
- Veiller à bien fixer la charge pour qu'elle ne se déplace pas en cours de route et vérifier la charge à plusieurs reprises. Les accessoires qui changent la position de conduite du conducteur peuvent accroître le temps de réaction et affecter le maniement de la moto.
- Des équipements électriques supplémentaires risquent de surcharger le circuit électrique de la moto et d'entraîner éventuellement une défaillance du circuit électrique et/ou de ses composants.

▲ AVERTISSEMENT

Si présent : Les protections avant et/ou arrière ne sont pas conçues pour protéger contre les blessures corporelles en cas de collision avec un autre véhicule ou un autre objet. (00022d)

- Les éléments de grande taille, tels que le carénage, le pare-brise, les dossiers et porte-bagages peuvent affecter négativement la stabilité et la manœuvrabilité de la moto.
- Seulement les accessoires Genuine de Harley-Davidson spécialement conçus pour le modèle de motocyclette en question et installés correctement peuvent être utilisés.
- Porter une attention particulière aux poids des accessoires, du chargement et de l'équipement, ainsi qu'aux poids du passager et du conducteur, et à la manière dont le total de tous ces poids affecte la capacité de chargement de la motocyclette.

▲ AVERTISSEMENT

Les pièces et accessoires Harley-Davidson sont conçus pour les motos Harley-Davidson. L'utilisation de pièces ou d'accessoires d'autres constructeurs peut nuire aux performances, à la stabilité ou à la manœuvrabilité de la moto, ce qui peut entraîner la mort ou des blessures graves. (00001b)

▲ AVERTISSEMENT

Ne pas ajouter de side-car à cette moto. L'utilisation de cette moto avec un side-car risquerait d'entraîner une perte de contrôle de la moto et de causer la mort ou des blessures graves. (00590d)

SYSTÈME DE CONTRÔLE DU BRUIT

Altération

La dépose ou le remplacement de tout composant du système de contrôle du bruit peut être interdit par la loi. Cette interdiction inclut les modifications faites avant la vente ou la livraison du véhicule à l'acheteur final. L'utilisation d'un véhicule sur lequel des composants du système de contrôle

du bruit ont été retirés ou rendus inopérants peut aussi être interdite par la loi.

ÉTIQUETTES

Voir Figure 1 pour les étiquettes de sécurité et de maintenance qui étaient sur le véhicule neuf. Si elles ont été retirées, des étiquettes de rechange peuvent être commandées pour la moto. Voir Tableau 3.

REMARQUE

Certaines étiquettes pourraient être disponibles dans des langues étrangères pour les destinations hors des États-Unis. Consulter un concessionnaire Harley-Davidson pour toutes les étiquettes disponibles à la vente.

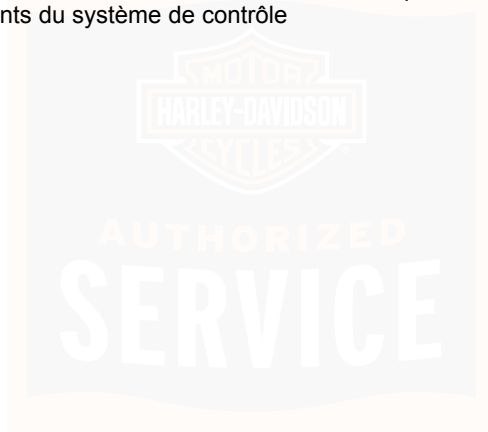

1

⚠ WARNING Motorcycles are different from other vehicles. They operate, steer, handle and brake differently. Unskilled or improper use could result in loss of control, death or serious injury.

- Take a rider training course.
- Read Owner's Manual before riding, adding accessories or servicing
- Wear a helmet, eye protection and protective clothing.
- Never tow a trailer.

For a manual, find nearest dealer at 1-414-343-4056 or www.harley-davidson.com

14000347

2

⚠ WARNING

A connected battery can cause a spark or motorcycle startup while servicing. Death or serious injury could occur.

- Disconnect negative cable before servicing.
- Keep cable away from terminal while servicing.

15368-01A

3

THIS GUARD MAY PROVIDE LIMITED LEG AND COSMETIC VEHICLE PROTECTION UNDER UNIQUE CIRCUMSTANCES (FALL OVER WHILE STOPPED, VERY LOW SPEED SLIDE). IT IS NOT MADE NOR INTENDED TO PROVIDE PROTECTION FROM BODILY INJURY IN A COLLISION WITH ANOTHER VEHICLE OR ANY OTHER OBJECT.

4

⚠ WARNING

Too much weight in saddlebags can cause loss of control. Death or serious injury could occur.

- Do not put more than 15 pounds (6.8 kg) in each saddlebag on 2008 & earlier motorcycles.
- Do not put more than 20 pounds (9.1 kg) in each saddlebag on 2009 & later motorcycles.
- Put equal weight in each saddlebag.
- See Accessories and Cargo section of Owner's Manual for more information.

00000 010

5

⚠ WARNING

Too much weight in Tour-Pak® can cause loss of control. Death or serious injury could occur.

- Do not put more than 25 pounds (11.3 kg) in Tour-Pak® on 2008 & earlier motorcycles.
- Do not put more than 30 pounds (13.6 kg) in Tour-Pak® on 2009 & later motorcycles.
- See Accessories and Cargo section of Owner's Manual for more information.

00021-74C

Figure 1. Étiquettes

Tableau 3. Étiquettes

ÉLÉMENT	N° DE PIÈCE	DESCRIPTION	EMPLACEMENT	TEXTE
1	14000347	Avertissements généraux	Sur le dessus du couvercle de filtre à air	<p>AVERTISSEMENT : Les motos diffèrent des autres véhicules. Elles fonctionnent, sont conduites, sont manœuvrées et freinent de façon différente. L'utilisation incorrecte ou inapte risque de faire perdre le contrôle du véhicule et de causer la mort ou des blessures graves.</p> <ul style="list-style-type: none"> • Suivre un cours de formation de conduite. • Lire le manuel du propriétaire avant de conduire, ajouter des accessoires ou effectuer l'entretien. • Porter un casque, des lunettes de protection et des vêtements protecteurs. • Ne jamais tirer de remorque. <p>Pour obtenir un manuel, chercher le concessionnaire le plus proche au +1 414-343-4056 ou sur www.harley-davidson.com</p>
2	15368-01A	Avertissement relatif à la batterie	Sous la selle, derrière le réservoir de carburant sur le conduit de faisceau principal	<p>AVERTISSEMENT : Une batterie connectée peut causer une étincelle ou le démarrage de la moto pendant son entretien. La mort ou des blessures graves pourraient en résulter.</p> <ul style="list-style-type: none"> • Déconnecter le câble négatif avant l'entretien. • Éloigner le câble de la borne pendant l'entretien.

Tableau 3. Étiquettes

ÉLÉMENT	N° DE PIÈCE	DESCRIPTION	EMPLACEMENT	TEXTE
3	14148-86	Étiquette de protection du moteur	Sur le devant de la protection de moteur sous la monture centrale	Cette protection ne peut assurer qu'une protection limitée des jambes et protéger le véhicule d'accrocs dans certaines circonstances bien particulières (une chute sur le côté à l'arrêt, un dérapage à vitesse très réduite). Cette protection n'est pas faite ni conçue pour protéger contre des blessures corporelles en cas de collision avec un autre véhicule ou un autre objet.



Tableau 3. Étiquettes

ÉLÉMENT	N° DE PIÈCE	DESCRIPTION	EMPLACEMENT	TEXTE
4	90820-93D	Capacité de charge des sacoches	À l'intérieur de la sacoche	<p>AVERTISSEMENT : Une charge trop lourde dans les sacoches risque de provoquer une perte de contrôle La mort ou des blessures graves pourraient en résulter.</p> <ul style="list-style-type: none"> • Ne pas placer plus de 6,8 kg (15 lb) dans chacune des sacoches des modèles 2008 et plus anciens. • Ne pas placer plus de 9,1 kg (20 lb) dans chacune des sacoches des modèles 2009 et plus récents. • Placer des poids égaux dans chaque sacoche. • Voir la section Accessoires et charges du manuel du propriétaire.
5	90821-74C	Capacité de charge de Tour-Pak	À l'intérieur du couvercle du coffre Tour-Pak	<p>AVERTISSEMENT : Une charge trop lourde dans le Tour-Pak® risque de provoquer une perte de contrôle La mort ou des blessures graves pourraient en résulter.</p> <ul style="list-style-type: none"> • Ne pas placer plus de 11,3 kg (25 lb) dans chacun des Tour-Pak® des motocyclettes 2008 et plus anciens. • Ne pas placer plus de 13,6 kg (30 lb) dans chacun des Tour-Pak® des motocyclettes 2009 et plus récents. • Voir la section Accessoires et charges du manuel du propriétaire pour de plus amples informations.

REMARQUES



NUMÉRO D'IDENTIFICATION DE VÉHICULE (VIN)

Généralités

Voir Figure 3. Un numéro de série unique de 17 caractères, ou numéro d'identification de véhicule (VIN), est attribué à chaque moto. Voir Tableau 4.

Emplacement

Voir Figure 2. Les 17 caractères du VIN sont gravés sur le côté droit du cadre près de la colonne de direction. Dans certains marchés, une étiquette VIN imprimée est également attachée au tube descendant avant.

VIN abrégé

Un VIN abrégé, indiquant le modèle de véhicule, le type de moteur, l'année de modèle et le numéro de séquence, est gravé sur le côté gauche du carter moteur, entre les cylindres du moteur.

REMARQUE

Toujours fournir le numéro complet d'identification de véhicule (VIN) à 17 chiffres lors de la commande de pièces ou en cas de questions concernant la moto.

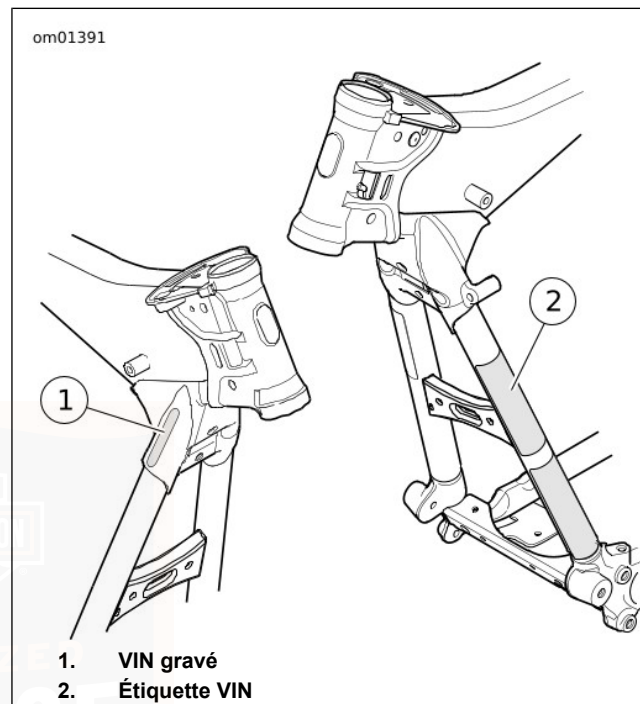

Figure 2. Emplacements du VIN

om00883

1 2 3 4 5 6 7 8 9

1HD 1 KE L A 9 E B 600041

Figure 3. VIN typique des Harley-Davidson : Modèles Touring de 2014

Tableau 4. Décomposition du VIN des Harley-Davidson : Modèles Touring de 2014

POSITION	DESCRIPTION	VALEURS POSSIBLES
1	Identificateur mondial du fabricant	1HD = Fabriqué initialement pour être vendu aux États-Unis 5HD = Fabriqué initialement pour être vendu hors des États-Unis 932 = Initialement fabriqué au Brésil et vendu uniquement dans ce marché MEG = Initialement fabriqué en Inde et vendu uniquement dans ce marché
2	Type de moto	1 = Moto lourde (901 cm ³ et plus large)
3	Modèle	Voir le tableau des codes de VIN des modèles
4	Type de moteur	M = 1 690 cm ³ Twin Cam 103™, refroidi par air, à sortie élevée, à injection de carburant L = 1 690 cm ³ Twin Cam 103™, Twin-Cooled™, à sortie élevée, à injection de carburant

Tableau 4. Décomposition du VIN des Harley-Davidson : Modèles Touring de 2014

POSITION	DESCRIPTION	VALEURS POSSIBLES	
5	Étalonnage/configuration, introduction	Introduction normale 1 = Américain (USA) 3 = Californie (CAL) A = Canada (CAN) C = HDI E = Japon (JPN) G = Australie (AUS) J = Brésil (BRZ) L = Asie-Pacifique (APC) N = Inde (IND)	Milieu d'année ou introduction spéciale 2, 4 = Américain (USA) 5, 6 = Californie (CAL) B = Canada (CAN) D = HDI F = Japon (JPN) H = Australie (AUS) K = Brésil (BRZ) M = Asie-Pacifique (APC) P = Inde (IND)
6	Chiffre de contrôle VIN	Peut être de 0 à 9 ou X	
7	Année de modèle	E = 2014	
8	Usine de montage	B = York, PA USA D = H-D Brésil-Manaus, Brésil (CKD) N = Haryana (Inde) (Bawal, district de Rewari)	
9	Numéro de séquence	Variable	

Tableau 5. Codes VIN des modèles : Modèles Touring de 2014

CODE	MODÈLE	CODE	MODÈLE
FB	FLHR Road King®	KE	FLHTK Ultra Limited
FR	FLHRC Road King® Classic	KN	FLHTK Ultra Limited Shrine
KB	FLHX Street Glide®	FC	FLHTCU Electra Glide® Ultra Classic®

Tableau 5. Codes VIN des modèles : Modèles Touring de 2014

CODE	MODÈLE	CODE	MODÈLE
KP	FLHX Street Glide® Shrine	KS	FLHTCU TC Electra Glide® Ultra Classic® Twin-Cooled™
KR	FLHXS Street Glide® Spécial		



SPÉCIFICATIONS

Tableau 6. Moteur : Twin Cam 103 refroidi par air, à sortie élevée

ÉLÉMENT	SPÉCIFICATION	
Nombre de cylindres	2	
Type	4 cycles, 45 degrés Type V, refroidi par air	
Taux de compression	9,6:1	
Alésage	98,42 mm	3,875 po
Course	111,3 mm	4,38 po
Cylindrée	1 690 cm ³	103,0 po ³
Système de lubrification	Carter sec pressurisé avec refroidisseur d'huile	

Tableau 7. Moteur : Twin Cam 103 à double refroidissement, à sortie élevée

ÉLÉMENT	SPÉCIFICATION	
Nombre de cylindres	2	
Type	4 cycles, 45 degrés, type V, Twin-Cooled™	
Taux de compression	10,0:1	
Alésage	98,42 mm	3,875 po

Tableau 7. Moteur : Twin Cam 103 à double refroidissement, à sortie élevée

ÉLÉMENT	SPÉCIFICATION	
Course	111,3 mm	4,38 po
Cylindrée	1 690 cm ³	103,0 po ³
Système de lubrification	Carter sec pressurisé	
Système de refroidissement	Culasses refroidies par liquide avec radiateurs montés sur carénage inférieur, pompe électrique et thermostat	

REMARQUE

Les spécifications de ce document peuvent ne pas correspondre à celles de la certification officielle dans certains marchés, à cause de la date de publication, des différences dans les méthodes de test et/ou des différences de véhicule. Les clients recherchant des spécifications réglementaires officiellement reconnues concernant leur véhicule doivent se reporter aux documents de certification et/ou contacter leur concessionnaire ou distributeur particulier.

Tableau 8. Boîte de vitesse

TRANSMISSION	CARACTÉRISTIQUE
Type	Prise constante, pédale de sélection de vitesse
Vitesses	6 en marche avant

Tableau 9. Système électrique

COMPOSANT	CARACTÉRISTIQUE	
Calage de l'allumage	Non réglable	
Batterie	12 V, 28 Ah, 405 IDF, scellée et sans entretien	
Circuit de charge	Système de charge de 50 A triphasé (585 W à 13 V, 2 000 tr/min, puissance max. 650 W à 13 V)	
Type de bougies	6R12	
Taille des bougies	12 mm	
Écartement des bougies	0,97 à 1,09 mm	0,038 à 0,043 po
Couple de serrage de bougie	16,3 à 24,4 N·m	12 à 18 lb·pi

Tableau 10. Dents de pignon

ENTRAÎNEMENT	ÉLÉMENT	NOMBRE DE DENTS
Primaire	Moteur	34
	Embrayage	46
Final	Transmission	32
	Roue arrière	68

Tableau 11. Rapports d'entraînement globaux

PIGNON	RAPPORT
Pignon de 1 ^{re}	9,593
Pignon de 2 ^e	6,650
Pignon de 3 ^e	4,938
Pignon de 4 ^e	4,000
Pignon de 5 ^e	3,407
Pignon de 6 ^e	2,875

Tableau 12. Capacités

ÉLÉMENT	L	USA
Réservoir de carburant (total)	22,7	6,0 gal
Témoin de niveau bas de carburant allumé (approximatif)	3,8	1,0 gal
Huile moteur avec filtre* (approximatif)	3,8	4,0 qt

Tableau 12. Capacités

ÉLÉMENT	L	USA
Boîte de vitesse** (approximatif)	0,95	1,00 qt
Carter de chaîne primaire (approximatif)	1,3	1,4 qt
Liquide de refroidissement, modèles Twin-Cooled (approximatif)	1.0	1,1 qt
*Lors du remplissage, ajouter initialement 2,84 L (3.0 qt), puis ajouter le volume nécessaire pour que le niveau soit conforme à la spécification.		
**Lors du remplissage, ajouter initialement 0,83 L (28 fl oz), puis ajouter le volume nécessaire pour que le niveau soit conforme à la spécification.		

▲ AVERTISSEMENT

Ne pas dépasser le poids nominal brut du véhicule (GVWR, Gross Vehicle Weight Rating) et le poids technique maximal sous essieu (GAWR, Gross Axle Weight Rating). Le dépassement de ces limites de poids peut provoquer la défaillance d'un composant et nuire à la stabilité, à la manœuvrabilité et à la performance du véhicule, ce qui pourrait entraîner la mort ou des blessures graves. (00016f)

- GVWR est la somme du poids de la moto, des accessoires et du poids maximum du conducteur, du passager et de la charge transportée qui peuvent être transportés en toute sécurité.
- GAWR est le poids technique maximal qui peut être transporté en toute sécurité sur chaque axe.
- Le GVWR et le GAWR sont indiqués sur l'étiquette d'information, située sur le tube descendant du cadre.

REMARQUE

Le poids supplémentaire maximum autorisé sur la moto est égal au poids nominal brut du véhicule (GVWR) moins le poids à vide. Par exemple, une moto avec un GVWR de 544 kg (1.200 lb) et un poids en situation de marche de 363 kg (800 lb) accommoderait un poids combiné supplémentaire maximum de 181 kg (400 lb) pour le conducteur, le passager, l'équipement de conduite, les bagages et les accessoires installés.

Tableau 13. Poids : FLHTCU, FLHTCU TC, FLHTK

ÉLÉMENT	FLHTCU		FLHTCU TC		FLHTK	
	kg	lb	kg	lb	kg	lb
Poids en situation de marche*	399	879	411	906	406	896
Poids supplémentaire maximum autorisé**	218	481	206	454	211	464
GVWR	617	1 360	617	1 360	617	1 360
GAWR avant	227	500	227	500	227	500
GAWR arrière	420	927	420	927	420	927

*Le poids total de la moto livrée avec toutes les huiles/tous les fluides et le réservoir de carburant plein à environ 90 %.

**Le poids total des accessoires, bagages, équipement de conduite, passager et conducteur ne doit pas dépasser ce poids.

Tableau 14. Poids : FLHR, FLHRC, FLHX, FLHXS

ÉLÉMENT	FLHR		FLHRC		FLHX		FLHXS	
	kg	lb	kg	lb	kg	lb	kg	lb
Poids en situation de marche*	369	814	371	818	367	810	367	810
Poids supplémentaire maximum autorisé**	248	546	246	542	250	550	250	550
GVWR	617	1 360	617	1 360	617	1 360	617	1 360
GAWR avant	227	500	227	500	227	500	227	500
GAWR arrière	420	927	420	927	420	927	420	927

*Le poids total de la moto livrée avec toutes les huiles/tous les fluides et le réservoir de carburant plein à environ 90 %.

**Le poids total des accessoires, bagages, équipement de conduite, passager et conducteur ne doit pas dépasser ce poids.

Tableau 15. Dimensions : FLHTCU, FLHTCU TC, FLHTK

ÉLÉMENT	FLHTCU		FLHTCU TC		FLHTK	
	mm	pouces	mm	pouces	mm	pouces
Longueur	2 600	102,4	2 600	102,4	2 600	102,4
Largeur totale	960	37,8	960	37,8	960	37,8
Hauteur totale	1 440	56,7	1 440	56,7	1 440	56,7
Empattement	1 625	64,0	1 625	64,0	1 625	64,0
Garde au sol	135	5,3	135	5,3	135	5,3
Hauteur de la selle*	693	27,3	693	27,3	693	27,3

*Avec un conducteur pesant 81,7 kg (180 lb) sur la selle

Tableau 16. Dimensions : FLHR, FLHRC, FLHX, FLHXS

ÉLÉMENT	FLHR		FLHRC		FLHX		FLHXS	
	mm	pouces	mm	pouces	mm	pouces	mm	pouces
Longueur	2 450	96,5	2 450	96,5	2 450	96,5	2 450	96,5
Largeur hors tout	960	37,8	960	37,8	960	37,8	960	37,8
Hauteur hors tout	1 430	56,3	1 430	56,3	1 350	53,2	1 350	53,2
Empattement	1 625	64,0	1 625	64,0	1 625	64,0	1 625	64,0
Garde au sol	135	5,3	135	5,3	135	5,3	135	5,3
Hauteur de la selle*	678	26,7	678	26,7	663	26,1	663	26,1

*Avec un conducteur pesant 81,7 kg (180 lb) sur la selle



Tableau 17. Tableau des ampoules

FEU	DESCRIPTION (TOUTES LES AMPOULES 12 V)	AMPOULES NÉCESSAIRES	N° DE PIÈCE HARLEY-DAVIDSON
Phare	FLHTCU, FLHTK *	DÉL	67700066
	FLHX, FLHXS, FLHR, FLHRC	Feu de route	67717-01
		Code	68881-01
	Feu de position (international)	1	53436-97
	Feux auxiliaires : FLHR, FLHRC	2	68453-05
	Feux auxiliaires : FLHTCU, FLHTK *	DÉL	68000020
Feu arrière et feu de stop	Feu arrière/de stop, (tous, FLHX/S canadiens)	1	68167-04
	Feu arrière/feu de stop/feu de direction : FLHTCU, FLHTK * (Feu enveloppant de Tour-Pak)	DÉL	Voir le catalogue des pièces
Feu de direction	Avant (tous les modèles américains)	2	68168-89A
	Avant (internationaux sauf FLHRC)	2	68163-84
	Avant, FLHRC (international)	2	68572-64B
	Arrière, FLHR, FLHRC (tous)	2	68572-64B
	Arrière, FLHX (américain)	2	68168-89A
	Arrière, FLHX (international) *	DÉL	67800132
	Arrière, FLHX (canadien)	2	68572-64B



Tableau 17. Tableau des ampoules

FEU	DESCRIPTION (TOUTES LES AMPOULES 12 V)	AMPOULES NÉCESSAIRES	N° DE PIÈCE HARLEY-DAVIDSON
Éclairage supplémentaire	Feux latéraux de Tour-Pak *	DÉL	53788-06 (côté droit) 53789-06 (côté gauche)
	FLHTCU, FLHTK		
	Feu de garde-boue, avant (si équipé) *	DÉL	Voir le catalogue des pièces
	Feu de garde-boue, arrière (si équipé) *	DÉL	Voir le catalogue des pièces
	Feu de plaque d'immatriculation (international) * FLHTCU, FLHTK, FLHRC	1	69378-09
	Feu de plaque d'immatriculation (canadien) FLHX/S	2	52441-95
	Feu de plaque d'immatriculation (international) FLHX	DÉL	73254-10
Instruments (FLHR/C)	Indicateur de vitesse *	Illuminés par des DÉL. Remplacer l'ensemble en cas de défaillance.	
	Jauge de carburant *		
	Tableau de bord sur le réservoir de carburant *		
Instruments (autres modèles)	Groupe d'instruments *	Illuminés par des DÉL. Remplacer l'ensemble en cas de défaillance.	
	Voltmètre *		
	Jauge de carburant *		
Éléments avec*	Illuminé par des DÉL. Remplacer l'ensemble en cas de défaillance.		



Tableau 18. Pneus recommandés

MODÈLE	SUPPORT	TAILLE	PNEU RECOMMANDÉ	PRESSION DES PNEUS (À FROID)	
				psi	kPa
FLHTCU, FLHTK, FLHR	Avant	17 pouces	Dunlop D408F 130/80B17 65H*	36	248
FLHRC, FLHR (à rayons)	Avant	16 pouces	Dunlop D402F MT90B16 M/C 72H**	36	248
FLHX, FLHXS	Avant	19 pouces	Dunlop D408F 130/60B19 61H*	36	248
Tous les modèles équipés de roues moulées	Arrière	16 pouces	Dunlop D407T 180/65B16 81H*	40	276
FLHRC, FLHR (à rayons)	Arrière	16 pouces	Dunlop D407 180/65B16 81H**	40	276
*Flanc noir					
**Flanc blanc large					

DONNÉES SUR LES PNEUS

▲ AVERTISSEMENT

Les pneus, les chambres à air, les talons ou les bandes de fond de jante, les valves de gonflage et les enjoliveurs doivent correspondre à la roue appropriée. Contacter un concessionnaire Harley-Davidson. Si les pièces ne correspondent pas, cela peut endommager le pneu, le faire glisser sur la jante ou causer la défaillance du pneu, ce qui peut causer la mort ou des blessures graves. (00023c)

▲ AVERTISSEMENT

N'installer que des valves et des capuchons d'origine. Une valve ou un ensemble valve et bouchon trop long ou trop lourd risque d'interférer avec les pièces adjacentes et d'endommager la soupape, ce qui causerait le dégonflage rapide du pneu. Un dégonflage rapide des pneus peut faire perdre le contrôle de la moto au conducteur et provoquer un accident causant la mort ou des blessures graves. (00281a)

▲ AVERTISSEMENT

Harley-Davidson recommande d'utiliser ses pneus spécifiés. Les véhicules Harley-Davidson ne sont pas conçus pour fonctionner avec des pneus non recommandés, notamment des pneus neige, des pneus pour cyclomoteur et d'autres pneus à usage spécial. L'utilisation de pneus non recommandés risque d'affecter la stabilité, la manœuvrabilité ou le freinage et de provoquer une perte de contrôle du véhicule causant la mort ou des blessures graves. (00024d)

Voir Tableau 18 pour les pneus spécifiés et les pressions recommandées.

Des pneus initialement sans chambre à air (ensuite équipés de chambres à air de taille appropriée) peuvent être utilisés lorsqu'ils sont montés sur des roues à rayons (métalliques) de Harley-Davidson. Installer un nouveau tube intérieur de taille correcte et une nouvelle bande de fond de jante chaque fois qu'un pneu neuf est installé sur une roue à rayons.

▲ AVERTISSEMENT

Les pneus Harley-Davidson avant et arrière ne sont pas identiques. L'inversion des pneus avant et arrière peut provoquer une défaillance prématurée, pouvant entraîner la mort ou des blessures graves. (00026a)

▲ AVERTISSEMENT

Veiller à maintenir les pneus correctement gonflés, équilibrés, non endommagés et avec une bande de roulement adéquate. Inspecter régulièrement les pneus et consulter un concessionnaire Harley-Davidson pour les pneus de rechange. Rouler avec des pneus trop usés, mal équilibrés, mal gonflés, surchargés ou endommagés peut conduire à une défaillance du pneu et nuire à la stabilité et à la manœuvrabilité de la moto, ce qui peut entraîner la mort ou des blessures graves. (00014b)

Toujours conserver une pression correcte des pneus selon la spécification de Tableau 18. Ne pas dépasser la charge du GAWR sur les pneus, telle que spécifiée dans Tableau 13. Les pneus insuffisamment gonflés, trop gonflés ou trop chargés peuvent subir une défaillance.

▲ AVERTISSEMENT

Remplacer immédiatement le pneu par un pneu spécifié par Harley-Davidson lorsque les barres d';;usure deviennent visibles ou si la bande de roulement a une profondeur de 1 mm (1/32 in) seulement. Conduire avec un pneu usé peut entraîner la mort ou des blessures graves. (00090c)

▲ AVERTISSEMENT

Ne pas utiliser de liquide d'équilibrage de pneu ou de produit d'étanchéité dans des roues en aluminium. L'utilisation d'un liquide d'équilibrage de pneu ou d'un produit d'étanchéité peut causer une corrosion rapide de la surface de la jante, pouvant entraîner le dégonflage du pneu. Un dégonflage du pneu peut entraîner une perte de contrôle de la moto, pouvant causer la mort ou des blessures graves. (00631b)

Les pneus Harley-Davidson sont équipés de barres d'usure qui traversent horizontalement la bande de roulement. Lorsqu'un pneu est usé à un point où les barres d'usure sont visibles ou la profondeur de la bande de roulement atteint 0,8 mm (1/32 in), le pneu peut :

- Être plus facilement endommagé et être sujet à une défaillance.
- Fournir une traction réduite.
- Affecter négativement la stabilité et la manœuvrabilité.

Harley-Davidson n'effectue aucun test avec les pneus gonflés seulement à l'azote. Harley-Davidson n'encourage pas et ne décourage pas l'utilisation de l'azote pur pour gonfler les pneus.

Déclaration de conformité des pneus en Inde : Harley-Davidson Motor Company déclare que les pneus indiqués dans la section Spécifications sont conformes aux exigences de la norme 15627 du Bureau of Indian Standards (tel que modifiées de temps en temps) obligatoires pour l'enregistrement des véhicules assemblés en Inde. Ces pneus sont également conformes aux exigences des réglementations Central Motor Vehicle de 1989.

CARBURANT

Toujours utiliser une essence sans plomb de bonne qualité. Les indices d'octane figurent généralement sur la pompe. Se référer au Tableau 19.

▲ AVERTISSEMENT

Éviter les déversements. Ouvrir lentement le bouchon de remplissage de carburant. Ne pas remplir au-delà de la base de la pièce rapportée du goulot de remplissage et laisser un volume d'air pour permettre la dilatation du carburant. Serrer le bouchon de remplissage après l'ajout de carburant. L'essence est un produit extrêmement inflammable et hautement explosif, qui peut entraîner la mort ou des blessures graves. (00028b)

▲ AVERTISSEMENT

Faire très attention en faisant le plein. L'air sous pression dans le réservoir de carburant risque de forcer l'essence à s'échapper par le tube de remplissage. L'essence est un produit extrêmement inflammable et hautement explosif, qui peut entraîner la mort ou des blessures graves. (00029a)

Les pompes des stations-service modernes versent de l'essence avec un débit élevé dans les réservoirs de carburant des motos. Ces conditions rendent possible le piégeage et la pressurisation de l'air.

Tableau 19. Indices d'octane

CARACTÉRISTIQUE	INDICE
Indice d'octane (R+M)/2	91 (95 RON)

MÉLANGES D'ESSENCE

Cette moto a été conçue pour fournir les meilleures performances au meilleur rendement en utilisant de l'essence sans plomb. La plupart des essences vendues sont mélangées avec de l'alcool et/ou de l'éther pour créer des mélanges oxygénés. Le type et la quantité d'alcool ou d'éther ajoutés au carburant sont importants.

AVIS

Ne pas utiliser d'essence contenant du méthanol. Cela risquerait d'entraîner une défaillance des composants du circuit de carburant, une détérioration du moteur et/ou un mauvais fonctionnement de l'équipement. (00148a)

- Les mélanges essence/ÉTHÉR MÉTHYLTERTILOBUTYLIQUE (MTBE) sont composés d'essence et contiennent jusqu'à 15 % de MTBE. L'utilisation de mélanges essence/MTBE dans votre moto est approuvée.
- Le carburant à l'ÉTHANOL est un mélange contenant de l'éthanol (alcool de grain) et de l'essence sans plomb, et peut avoir une incidence sur la consommation de carburant. Les carburants avec une concentration d'éthanol allant jusqu'à 10 % peuvent être utilisés avec la moto sans affecter ses performances. Au moment de la publication de ce document, la réglementation de l'EPA américaine spécifie que les carburants présentant une concentration d'éthanol de 15 % (E15) ne doivent pas être utilisés pour les motos. Certaines motos sont étalonnées pour fonctionner avec des concentrations d'éthanol plus élevées afin de satisfaire aux normes de carburant dans certains pays.

- Les ESSENCES REFORMULÉES OU OXYGÉNÉES (RFG) désignent des mélanges d'essence qui sont spécifiquement conçus pour être plus propres que les autres types d'essence lors de leur consommation. Ceci conduit à des niveaux plus faibles d'émission d'échappement. Elles sont également formulées pour réduire l'évaporation au moment de faire le plein. Les essences reformulées utilisent des additifs servant à oxygéner l'essence. La moto fonctionnera normalement avec ce type de carburant. Harley-Davidson recommande de l'utiliser autant que possible afin d'améliorer la propreté de l'air dans l'environnement.
- Ne pas utiliser de carburant de compétition ou contenant du méthanol. L'utilisation de ces carburants endommage le circuit de carburant.
- L'utilisation d'additifs de carburant autres que ceux dont l'emploi est approuvé par Harley-Davidson peut endommager le moteur, le circuit de carburant et d'autres composants.

Certains mélanges d'essence sont susceptibles de produire des effets néfastes sur le démarrage, la conduite ou la consommation de carburant. En cas de problèmes, utiliser une marque d'essence différente ou une essence à un mélange d'octane supérieur.

CONVERTISSEUR CATALYTIQUE

La moto est équipée d'un convertisseur catalytique dans le collecteur du tuyau d'échappement.

AVIS

Ne pas faire fonctionner une moto équipée d'un convertisseur catalytique en cas de ratés du moteur. Si la moto est démarrée dans ces conditions, les gaz d'échappement deviennent anormalement chauds, ce qui peut entraîner des dommages à la moto, y compris la perte du contrôle des émissions de gaz d'échappement. (00149c)

AVIS

Utiliser uniquement du carburant sans plomb dans les motos équipées de convertisseur catalytique. L'emploi de carburant avec plomb endommagerait le système de contrôle des émissions de carburant. (00150c)

GÉNÉRALITÉS : COMMANDES ET INDICATEURS

▲ AVERTISSEMENT

Identifier et comprendre les caractéristiques spécifiques de votre véhicule. Le fait de ne pas comprendre comment ces caractéristiques affectent le fonctionnement du véhicule peut conduire à un accident, qui pourrait entraîner la mort ou des blessures graves. (00043b)

Certaines fonctionnalités expliquées sont spécifiques à certains modèles. Ces caractéristiques peuvent être fournies par des accessoires disponibles pour votre moto Harley-Davidson. Consulter un concessionnaire Harley-Davidson pour obtenir la liste complète de tous les accessoires adaptés à un modèle particulier.

INTERRUPTEUR D'ALLUMAGE

▲ AVERTISSEMENT

La fonction d'allumage automatique du phare augmente la visibilité du conducteur pour les autres usagers de la route. S'assurer que le phare est toujours allumé. La mauvaise visibilité du conducteur pour les autres usagers de la route risque d'entraîner la mort ou des blessures graves. (00030b)

Consulter la section appropriée du MANUEL DU PROPRIÉTAIRE. Il faut relever tous les numéros d'identification de clé à l'endroit prévu à cet effet au début de ce manuel.

Voir Figure 4. L'interrupteur d'allumage commande les fonctions électriques de la moto.

▲ AVERTISSEMENT

Ne pas faire fonctionner le véhicule avec la fourche verrouillée. Le verrouillage de la fourche limite la capacité de braquage de la moto, ce qui risque d'entraîner la mort ou des blessures graves. (00035a)

AVIS

Protéger votre véhicule contre le vol. Si la moto n'est pas verrouillée lorsqu'elle est en stationnement, elle risque d'être volée et/ou de subir des dommages matériels. (00151b)

AVIS

Ne pas lubrifier les serrures à barilletes avec des lubrifiants à base de pétrole ou avec du graphite car cela risque d'endommager les serrures. Les serrures risqueraient alors de ne plus fonctionner. (00152a)

REMARQUE

- Harley-Davidson recommande de retirer la clé de contact/le verrou de fourche avant de faire fonctionner la moto. Si la clé n'est pas retirée, elle risque en effet de tomber lors de la mise en marche.
- **ACCESSOIRE** – Les accessoires et les feux de détresse peuvent être activés. Les voyants du tableau de bord sont allumés. Le feu de stop et l'avertisseur fonctionnent. Il est possible d'enlever la clé.
- Les feux s'allument lorsque l'interrupteur se trouve en position allumage (IGNITION), en conformité avec la loi en vigueur dans certaines juridictions.

Tableau 20. Positions de l'interrupteur d'allumage

MODÈLE	FONCTION	ÉTIQUETTE	FONCTIONNEMENT
FLHR FLHRC	Interrupteur		Pour verrouiller ou déverrouiller l'interrupteur, soulever le couvercle de l'interrupteur, insérer la clé et faire tourner la clé dans le sens antihoraire pour verrouiller et dans le sens horaire pour déverrouiller. La clé peut être enlevée dans n'importe quelle position.
		Arrêt (OFF)	L'allumage, l'éclairage et les accessoires sont hors tension.
		Accessoire (ACC)	Les accessoires sont en marche. Les feux de détresse peuvent rester activés. Les voyants du tableau de bord sont allumés. Le feu de stop et l'avertisseur fonctionnent.*
		Allumage (IGNITION)	L'allumage, l'éclairage et les accessoires fonctionnent.*



Tableau 20. Positions de l'interrupteur d'allumage

MODELE	FONCTION	ÉTIQUETTE	FONCTIONNEMENT
Autres modèles	Verrou à clé	Verrouillé (LOCK)	Verrouille l'interrupteur à la position fourche verrouillée (FORK LOCK) ou accessoire (ACCESSORY). Retirer la clé pour raison de sécurité.
		Déverrouillé (UNLOCK)	Déverrouille l'interrupteur. L'interrupteur déverrouillé peut être tourné dans l'une quelconque de 4 positions. Pour éviter de la perdre pendant la conduite, retirer la clé.
	Interrupteur	Fourche verrouillée (FORK LOCK)	Verrouiller la fourche à la position de gauche pour décourager l'utilisation non autorisée du véhicule en stationnement. Voir COMMANDES ET INDICATEURS > VERROU DE FOURCHE (Page 43) pour le fonctionnement.
		Arrêt (OFF)	Lorsque l'interrupteur est en position arrêt (OFF), l'allumage, les feux et les accessoires sont hors tension.
		Allumage (IGNITION)	Lorsque l'interrupteur est en position allumage (IGNITION), la moto peut être démarrée et tous les feux et les accessoires fonctionnent.
		Accessoire (ACC)	Lorsque l'interrupteur est en position accessoire (ACCESSORY), les voyants du tableau de bord et les accessoires fonctionnent mais le moteur ne peut pas démarrer. Le feu de stop et l'avertisseur fonctionnent. Sur accessoire (ACCESSORY), l'interrupteur peut être verrouillé.
	*Les modèles internationaux comportent une fonction supplémentaire. Les feux de position et arrière sont également allumés.		



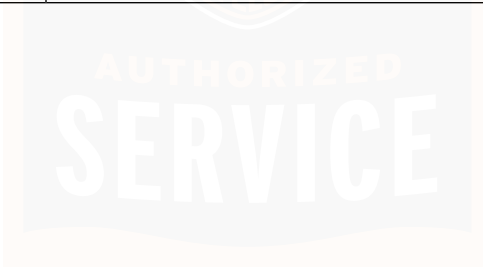
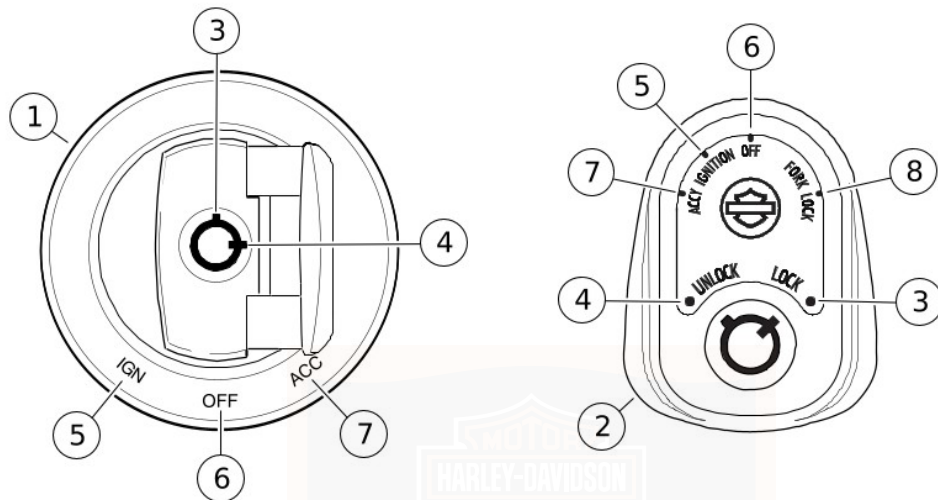

- | | |
|--|--------------------------|
| 1. Interrupteur d'allumage (FLHR/FLHRC, couvercle soulevé) | 5. Allumage (IGN) |
| 2. Interrupteur d'allumage (autres modèles) | 6. Arrêt (OFF) |
| 3. Verrou | 7. Accessoire (ACC/ACCY) |
| 4. Déverrouillage | 8. Fourche verrouillée |

Figure 4. Interrupteur d'allumage (montré dans la position Arrêt [OFF])

VERROU DE FOURCHE

AVIS

Protéger votre véhicule contre le vol. Si la moto n'est pas verrouillée lorsqu'elle est en stationnement, elle risque d'être volée et/ou de subir des dommages matériels. (00151b)

L'emploi du verrouillage de fourche dès que l'on gare sa moto découragera l'utilisation non autorisée ou le vol d'une moto garée.

Voir Figure 5. Sur les modèles FLHR/FLHRC, le verrouillage de fourche est situé en haut de la colonne de direction, derrière la nacelle de phare, incorporé dans le couvercle de bride du guidon.

Voir Figure 4. Sur les autres modèles, le verrou de fourche est incorporé dans l'interrupteur à clé.

REMARQUE

Ne pas forcer l'interrupteur en position verrouillée, sinon il pourrait être endommagé.

▲ AVERTISSEMENT

Ne pas faire fonctionner le véhicule avec la fourche verrouillée. Le verrouillage de la fourche limite la capacité de braquage de la moto, ce qui risque d'entraîner la mort ou des blessures graves. (00035a)

Pour verrouiller la fourche sur les modèles FLHR/FLHRC

1. Tourner la fourche complètement vers la gauche.
2. Voir Figure 5. Introduire la clé et la tourner dans le sens antihoraire pour la mettre en position verrouillée (LOCK). Retirer la clé.
3. Pour déverrouiller la fourche, insérer la clé de contact et tourner dans le sens horaire pour la mettre en position déverrouillée (UNLOCK). Retirer la clé.

Pour verrouiller la fourche sur les autres modèles

1. Tourner la fourche complètement vers la gauche.
2. Voir Figure 4. Tourner l'interrupteur à la position fourche verrouillée (FORK LOCK) et enfoncer le bouton.
3. Introduire la clé et la mettre en position verrouillée (LOCK). Retirer la clé.

4. Pour déverrouiller la fourche, insérer la clé de contact et tourner pour la mettre en position déverrouillée (UNLOCK). Retirer la clé et tourner l'interrupteur de la position de fourche verrouillée (FORK LOCK).

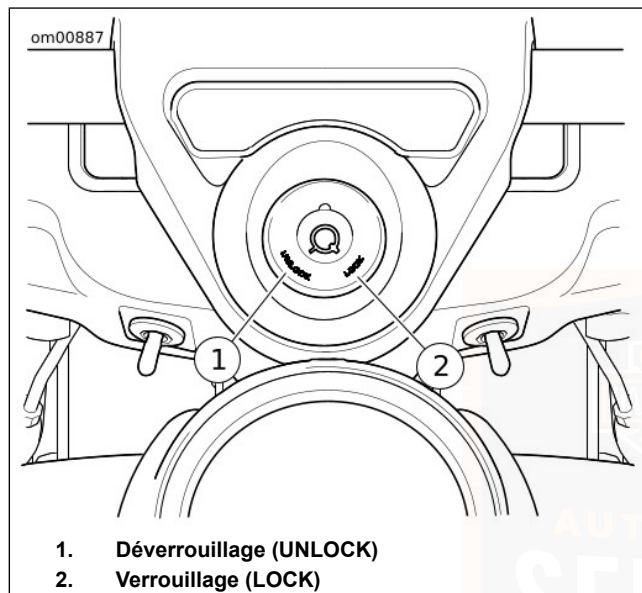

Figure 5. Verrou de fourche : FLHR/FLHRC

INSTRUMENTS

Indicateur de vitesse

▲ AVERTISSEMENT

Conduire à des vitesses appropriées à la route et aux conditions existantes, et ne jamais dépasser la limite de vitesse affichée. Une vitesse excessive risque d'entraîner une perte de contrôle du véhicule pouvant causer la mort ou des blessures graves. (00008a)

Voir Figure 6 et Figure 7. L'indicateur de vitesse indique la vitesse du véhicule en marche avant en kilomètres/heure (modèles internationaux) et miles/heure (modèles américains).

L'éclairage de fond des instruments est activé après un léger retard. L'éclairage de fond peut fluctuer brièvement lorsque l'éclairage ambiant change (par exemple, en traversant un tunnel).

Compte-tours

AVIS

Voir la section CONSIGNES D'UTILISATION. Ne pas faire tourner le moteur plus vite que le régime maximum indiqué dans la section FONCTIONNEMENT (zone rouge du compte-tours). Baisser le nombre de tr/min en passant à une vitesse supérieure ou en réduisant les gaz. Ne pas suivre cette consigne risque de provoquer des dommages matériels. (00159a)

Voir Figure 6. Certains véhicules ont un compte-tours analogique. Le compte-tours mesure le régime du moteur en tours/minute (tr/min x 100).

Jauge de carburant

La jauge de carburant indique la quantité approximative de carburant dans le réservoir de carburant.

FLHR/FLHRC : La jauge de carburant est située sur le côté gauche du réservoir de carburant. Voir COMMANDES ET

INDICATEURS > BOUCHON DE REMPLISSAGE DE CARBURANT (Page 86).

Autres modèles : Voir Figure 6. La jauge de carburant est sur le tableau de bord.

Voltmètre

Voir Figure 6. Certains véhicules ont un voltmètre. Le voltmètre indique la tension électrique mesurée du système. Lorsque le moteur tourne à plus de 1 500 tr/min, le voltmètre doit indiquer entre 13,0 et 14,5 V avec une batterie complètement chargée.

Renseignements sur le véhicule : Tous les modèles sauf FLHR/FLHRC

Des renseignements supplémentaires sur le véhicule peuvent être affichés dans le système d'infodivertissement en appuyant sur le commutateur de renseignements du véhicule. Voir COMMANDES ET INDICATEURS > COMMANDES DE GUIDON (Page 57).

SERVICE

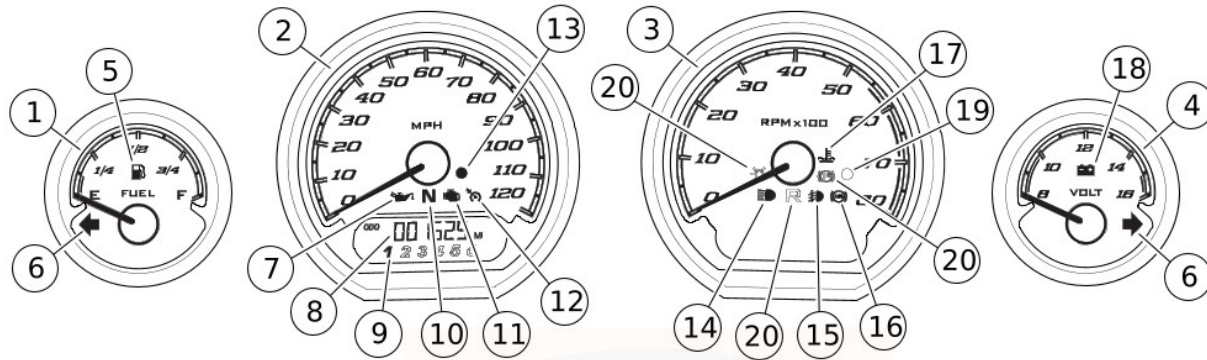

- | | |
|--------------------------------------|---|
| 1. Jauge de carburant | 11. Témoin de vérification moteur |
| 2. Indicateur de vitesse | 12. Témoin du régulateur de vitesse |
| 3. Compte-tours | 13. Témoin du système électrique (système de sécurité) |
| 4. Voltmètre | 14. Voyant de feu de route |
| 5. Témoin de niveau bas de carburant | 15. Voyant de feu auxiliaire/antibrouillard |
| 6. Voyant de feu de direction | 16. Témoin de l'ABS |
| 7. Témoin de pression d'huile | 17. Témoin de température de liquide de refroidissement du moteur |
| 8. Fenêtre de compteur kilométrique | 18. Témoin de décharge de la batterie |
| 9. Indicateur de vitesse | 19. Capteur de lumière (n'est pas un voyant) |
| 10. Voyant de point mort | 20. Non utilisé sur ces modèles |

Figure 6. Instruments (modèles avec carénage typiques)

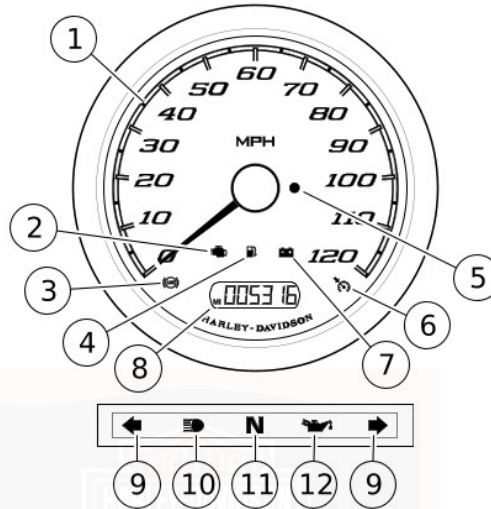

- | | |
|---|--------------------------------------|
| 1. Indicateur de vitesse | 7. Témoin de décharge de la batterie |
| 2. Témoin de vérification moteur | 8. Fenêtre de compteur kilométrique |
| 3. Témoin de l'ABS | 9. Voyant de feu de direction |
| 4. Témoin de niveau bas de carburant | 10. Voyant de feu de route |
| 5. Témoin du système électrique (système de sécurité) | 11. Voyant de point mort |
| 6. Voyant du régulateur de vitesse | 12. Témoin de pression d'huile |

Figure 7. Instruments : FLHR/FLHRC

INDICATEURS LUMINEUX

Témoin de vérification moteur

Voir Figure 6 et Figure 7. Le témoin de vérification moteur indique la condition du moteur/système de gestion du moteur.

Le témoin de vérification moteur est normalement allumé lorsque l'allumage est mis en marche et reste allumé pendant 4 secondes environ. Pendant cette période, le système de gestion du moteur exécute une série d'auto-diagnostics.

Si le témoin de moteur s'allume à tout autre moment, consulter un concessionnaire Harley-Davidson.

Témoin de niveau bas de carburant

Solide : Voir Figure 6 et Figure 7. Le témoin de niveau bas de carburant s'allume lorsque le niveau d'essence dans le réservoir atteint le niveau bas (approximatif). Se reporter à Tableau 12 pour le niveau bas de carburant. Voir COMMANDES ET INDICATEURS > FONCTIONS DU COMPTEUR KILOMÉTRIQUE (Page 51) pour les fonctions de distance avec carburant.

Clignotement : Si le témoin de niveau bas de carburant clignote continuellement ou demeure allumé après le remplissage du réservoir de carburant, consulter un concessionnaire Harley-Davidson.

Témoin de décharge de la batterie

Voir Figure 6 et Figure 7. Le témoin de décharge de batterie indique une charge excessive ou insuffisante de la batterie. Voir MAINTENANCE ET LUBRIFICATION > MAINTENANCE DE LA BATTERIE (Page 188).

Témoin du système électrique

Voir Figure 6 et Figure 7. Le témoin du système électrique affiche l'état du système de sécurité et les auto-diagnostics électriques pour la moto. Se reporter à SYSTÈME DE SÉCURITÉ > SYSTÈME DE SÉCURITÉ (Page 111) pour le fonctionnement du système de sécurité.

Clignotement : Le système de sécurité est armé.

Solide (système de sécurité activé) : L'alarme a été activée.

Solide (système de sécurité désactivé) : Si le témoin reste allumé, consulter un concessionnaire Harley-Davidson.

Voyants de feux de direction

Clignotement : Un feu de direction est activé. Lorsque les feux de détresse fonctionnent, les deux voyants de feux de direction clignotent simultanément.

Clignotement rapide : Une ampoule de feu de direction ne fonctionne pas. Faire attention et signaler à la main. Remplacer les composants défectueux le plus tôt possible.

Voyant de feu de route

Voir Figure 6 et Figure 7. Le voyant de feu de route est allumé lorsque le feu de route ou le commutateur d'appel de phare est activé.

Voyant de point mort

Voir Figure 6 et Figure 7. Le voyant de point mort est allumé lorsque la boîte de vitesse est au point mort.

Voyant du régulateur de vitesse

Arrêt : Le régulateur de vitesse n'est pas activé.

Orange : Le régulateur de vitesse est activé. La vitesse du régulateur n'est pas réglée ou a été dérégulée.

Vert : La vitesse du régulateur est réglée. La vitesse du véhicule est maintenue constante par le système de régulation de vitesse.

Voyant de feu auxiliaire/antibrouillard

L'indicateur de feu auxiliaire/antibrouillard est allumé lorsque les feux auxiliaires/antibrouillard sont allumés (pour les modèles qui en sont équipés).

Indicateur de vitesse

Voir Figure 6. Sur les modèles qui en sont équipés, la vitesse actuellement sélectionnée (1 à 6) s'affiche dans la fenêtre du compteur kilométrique. L'indicateur de vitesse est calculé à partir de la vitesse du véhicule et du régime du moteur. L'indicateur de vitesse est désactivé lorsque la boîte de vitesse est au point mort, le levier d'embrayage est tiré ou le véhicule ne se déplace pas.

L'indicateur de vitesse peut fournir temporairement une indication inexacte selon les caractéristiques d'utilisation de l'embrayage par le conducteur et selon l'usure de l'embrayage. Ceci peut se produire si l'embrayage patine à cause d'une usure excessive, si l'embrayage est mal réglé ou si le conducteur laisse l'embrayage engagé.

Témoin ABS

▲ AVERTISSEMENT

Si le témoin ABS continue à clignoter aux vitesses supérieures à 5 km/h (3 mph) ou reste allumé en continu, l'ABS ne fonctionne pas. Le système de freinage standard fonctionne, mais un blocage des roues peut se produire. Contacter un concessionnaire Harley-Davidson pour faire réparer l'ABS. Une roue bloquée dérape et peut provoquer une perte de contrôle du véhicule pouvant causer la mort ou des blessures graves. (00361b)

Clignotement : Voir Figure 6 et Figure 7. Sur les véhicules avec ABS, le témoin ABS commence à clignoter lorsque le véhicule est mis en marche. Le témoin clignotant indique que le système est en mode d'auto-diagnostic. Il continue à clignoter jusqu'à ce que la vitesse de la moto dépasse 5 km/h (3 mph). L'ABS n'est pas opérationnel tant que le témoin ne s'éteint pas.

Solide : L'allumage en continu du témoin indique un mauvais fonctionnement de l'ABS. L'ABS est désactivé et les freins fonctionnent comme des freins sans ABS. Consulter un concessionnaire Harley-Davidson pour tout entretien.

Témoin de température de liquide de refroidissement du moteur

AVIS

Si le voyant de température du liquide de refroidissement du moteur reste allumé, toujours vérifier le niveau du liquide. Si le niveau du liquide de refroidissement est normal et que le voyant reste allumé, arrêter immédiatement le moteur et ne pas utiliser la moto tant que la cause du problème n'a pas été déterminée et corrigée. Le non-respect de cette instruction peut entraîner un endommagement du moteur. (00158a)

▲ AVERTISSEMENT

Ne pas desserrer ou déposer le bouchon de pression lorsque le système de refroidissement est chaud. Le système de refroidissement est sous pression, et un jet brûlant de vapeur et de liquide de refroidissement peut s'échapper du bouchon de pression, ce qui pourrait provoquer des brûlures graves. Laisser refroidir le véhicule avant de procéder à l'entretien du système de refroidissement. (00091c)

Sur les véhicules Twin-Cooled, le témoin de température de liquide de refroidissement du moteur est allumé lorsque le liquide de refroidissement dépasse le seuil de température.

Vérifier le liquide de refroidissement et en rajouter si nécessaire. Voir MAINTENANCE ET LUBRIFICATION > SYSTÈME DE REFROIDISSEMENT (Page 154). Pour les autres problèmes potentiels concernant le système du liquide de refroidissement, voir DÉPANNAGE > SYSTÈME DE REFROIDISSEMENT : MODÈLES TWIN-COOLED (Page 235).

Si le niveau du liquide de refroidissement est suffisant et le témoin reste allumé, arrêter le moteur immédiatement et contacter un concessionnaire Harley-Davidson pour une réparation.

Témoin de pression d'huile

AVIS

Si le témoin de pression d'huile ne s'éteint pas, toujours commencer par vérifier l'alimentation en huile. Si l'alimentation en huile est normale et que le témoin reste allumé, arrêter immédiatement le moteur et ne pas utiliser la moto tant que la cause du problème n'a pas été déterminée et corrigée. Le non-respect de cette instruction peut entraîner un endommagement du moteur. (00157a)

Voir Figure 6 et Figure 7. Le témoin de pression d'huile s'allume lorsque le contact est mis. Le témoin reste allumé jusqu'à ce que le moteur démarre.

Si le témoin est allumé lorsque le moteur tourne, un volume d'huile insuffisant traverse le moteur.

Vérifier l'huile du moteur et en rajouter si nécessaire. Voir MAINTENANCE ET LUBRIFICATION > NIVEAU D'HUILE MOTEUR (Page 142). Pour les autres causes possibles, voir DÉPANNAGE > MOTEUR (Page 231).

Si le niveau d'huile du moteur est suffisant et le témoin reste allumé, arrêter immédiatement le moteur et consulter un concessionnaire Harley-Davidson pour une réparation.

FONCTIONS DU COMPTEUR KILOMÉTRIQUE

AVIS

Ne jamais essayer de trafiquer ni de modifier le compteur kilométrique. Cela est interdit par la loi. Toute falsification ou modification du compteur kilométrique d'un véhicule risque d'entraîner des dommages matériels. (00160a)

Compteur kilométrique

Le compteur kilométrique indique le kilométrage total accumulé de la moto. Appuyer sur le déclencheur pour faire défiler les différentes fonctions du compteur kilométrique. L'heure (FLHR/FLHRC) et le compteur kilométrique peuvent être affichés lorsque la moto est arrêtée en appuyant sur le déclencheur.

Changement d'unités : Avec le compteur kilométrique affiché, maintenir enfoncé le déclencheur jusqu'à ce que les unités changent aux mi ou aux km pour les motos sans système audio. Les motos équipées du SYSTÈME D'INFODIVERTISSEMENT BOOM! BOX utilisent la fonction de configuration dans la radio pour changer les unités du compteur kilométrique aux MI ou aux KM. Consulter le MANUEL DU PROPRIÉTAIRE BOOM! BOX. Toutes les fonctions du compteur kilométrique afficheront les unités sélectionnées.

Compteurs de trajet

Les deux compteurs de trajet (A et B) affichent le kilométrage total accumulé depuis leur dernière réinitialisation. Pour vérifier le kilométrage, enfoncer et relâcher le déclencheur jusqu'à ce que le compteur de trajet souhaité (A ou B) soit affiché.

Réinitialisation : Avec le compteur de trajet souhaité affiché (A ou B), maintenir enfoncé le déclencheur jusqu'à ce que compteur de trajet sélectionné se remette à zéro.

Distance avec carburant

L'affichage de la distance avec carburant indique le kilométrage approximatif pouvant être parcouru avec la quantité de carburant qui reste dans le réservoir de carburant. L'affichage de la distance avec carburant est mis à jour seulement lorsque le véhicule se déplace.

Afficher la distance avec carburant : Avec l'interrupteur d'allumage en position accessoire (ACCESSORY) ou position de contact (IGNITION), appuyer sur le déclencheur jusqu'à ce que la distance avec carburant s'affiche. La distance avec carburant est indiquée par la lettre « R » sur le côté gauche de l'affichage. La distance restante calculée (en miles ou kilomètres) s'affiche en fonction du volume de carburant dans le réservoir.

Niveau bas de carburant : Voir Tableau 12. La distance avec carburant s'affiche automatiquement dans la fenêtre du

compteur kilométrique lorsque le témoin de niveau bas de carburant s'allume. Lorsque la distance avec carburant diminue à 10 kilomètres ou à 10 miles, la fenêtre du compteur kilométrique affiche « LO RNG » pour indiquer que la moto n'a presque plus de carburant. Faire le plein le plus tôt possible.

Arrêter automatiquement la fonction locale de niveau bas de carburant : Avec la distance avec carburant affichée, maintenir le déclencheur enfoncé jusqu'à ce que la distance avec carburant clignote deux fois. Pour réactiver cette fonction, maintenir enfoncé le déclencheur jusqu'à ce que la distance avec carburant clignote une fois.

Réinitialisation : La réinitialisation du témoin de niveau bas de carburant nécessite une quantité suffisante de carburant dans le réservoir et un changement du cycle d'allumage (CONTACT – ARRÊT – CONTACT).

L'ajout d'au moins 7,5 L (2 USgal) de carburant permet la mise à jour de la distance avec carburant. La distance avec carburant se met à jour lentement au cours des 50 km (30 mi) suivant l'ajout de carburant.

Reconnexion de la batterie et initialisation : Si la batterie est déconnectée et reconnectée, la jauge nécessite un réservoir de carburant environ à moitié plein pour initialiser la fonctionnalité de la distance avec carburant.

Compte-tours numérique : FLHR/FLHRC

Enfoncer et relâcher le déclencheur jusqu'à ce que le compte-tours numérique soit affiché. La fenêtre du compteur kilométrique affiche rapidement le message « GEAR/RPM » (vitesse/régime), puis affiche la vitesse engagée et le régime du moteur (en tours/minute) actuels.

Temps : FLHR/FLHRC

Voir Figure 9. Sur les modèles FLHR/FLHRC, l'heure est affichée dans la fenêtre du compteur kilométrique. Effectuer les étapes suivantes pour configurer l'heure.

1. Mettre l'interrupteur d'allumage en position accessoire (ACCESSORY) ou de contact (IGNITION).
2. Appuyer plusieurs fois sur le déclencheur jusqu'à ce que l'heure s'affiche.
3. **12 heures/24 heures** : Maintenir enfoncé le déclencheur jusqu'à ce que 12HR commence à clignoter. Appuyer sur le déclencheur pour commuter l'affichage de l'horloge entre 12 heures (12HR) et 24 heures (24HR).
4. **Heure** : Maintenir enfoncé le déclencheur jusqu'à ce que l'affichage des heures clignote. Appuyer plusieurs fois sur le déclencheur pour faire avancer aux heures correctes.

5. **Minutes** : Maintenir enfoncé le déclencheur jusqu'à ce que l'affichage des minutes clignote. Appuyer plusieurs fois sur le déclencheur pour faire avancer aux minutes correctes.
6. **AM/PM** : Si 12HR a été sélectionné, maintenir enfoncé le déclencheur jusqu'à ce qu'AM/PM commence à clignoter. Appuyer sur le déclencheur pour commuter entre AM (matin) et PM (après-midi).

REMARQUE

AM ou PM ne s'affiche pas dans l'affichage normal de l'heure. La moto utilise la sélection aux fins de diagnostic.

7. Maintenir enfoncé le déclencheur pour enregistrer les réglages de l'horloge.
8. Mettre l'interrupteur d'allumage en position arrêt (OFF).

Indicateur de renversement

▲ AVERTISSEMENT

Si un renversement se produit, vérifier le bon fonctionnement de toutes les commandes. La limitation des mouvements des commandes peut affecter la performance des freins ou de l'embrayage ou la possibilité de changer de vitesse, ce qui peut entraîner une perte de contrôle du véhicule et causer la mort ou des blessures graves. (00350a)

Voir Figure 10. Si la moto est renversée, « tiP » s'affiche dans la fenêtre du compteur kilométrique. Le moteur ne démarre pas tant que la condition de renversement n'a pas été réinitialisée.

Réinitialisation : Amener la moto en position verticale. Mettre l'interrupteur d'allumage en position arrêt (OFF). Mettre la clé au CONTACT.

Message « No Fob » (porte-clés absent)

Si la moto est équipée d'un système de sécurité et est conduite sans porte-clés, « NO FOB » (porte-clés absent) s'affiche temporairement dans la fenêtre du compteur kilométrique.

Si la moto est séparée de son porte-clés attribué, elle peut être démarrée seulement avec l'entrée manuelle d'un numéro d'identification personnel (PIN) pour désactiver le système de sécurité. Voir SYSTÈME DE SÉCURITÉ > ACTIVER/DÉSACTIVER (Page 117).

Message de béquille latérale

Voir Figure 10. Certains véhicules sont équipés d'une fonction de verrouillage de la béquille latérale. Le message « Side Stand » (béquille latérale) défile sur le compteur kilométrique si la béquille latérale est abaissée lorsqu'une vitesse est enclenchée ou lorsque la moto se déplace. Voir COMMANDES ET INDICATEURS > VERROUILLAGE DE LA BÉQUILLE LATÉRALE : MODÈLES INTERNATIONAUX (Page 85).

Effacement du message (avant de démarrer la moto) : Mettre la boîte de vitesse au point mort ou soulever la béquille latérale.

Effacement du message (pendant la conduite) : Arrêter la moto en toute sécurité. Relever la béquille latérale.

Effacement (temporaire) du message : Appuyer sur le déclencheur. Le message s'efface temporairement avant qu'il ne s'affiche à nouveau.

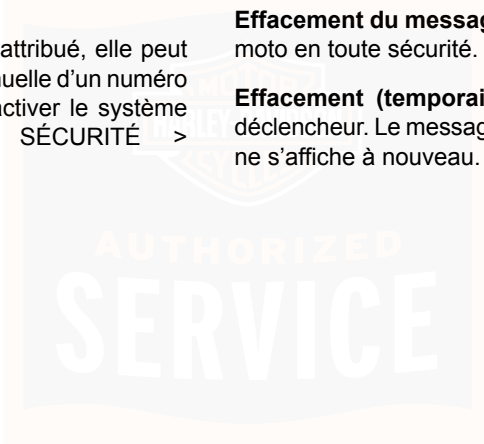

om01680

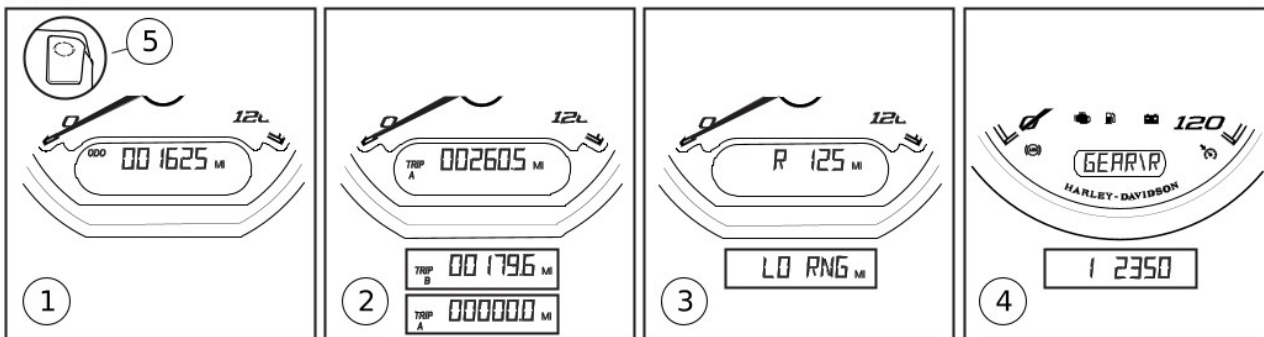

1. Compteur kilométrique
2. Compteurs de trajet (A, B, réinitialisation)
3. Distance avec carburant (distance avec niveau bas de carburant)
4. Compte-tours numérique (FLHR/FLHRC)
5. Déclencheur (commande de gauche)

Figure 8. Fonctions du compteur kilométrique

om01681

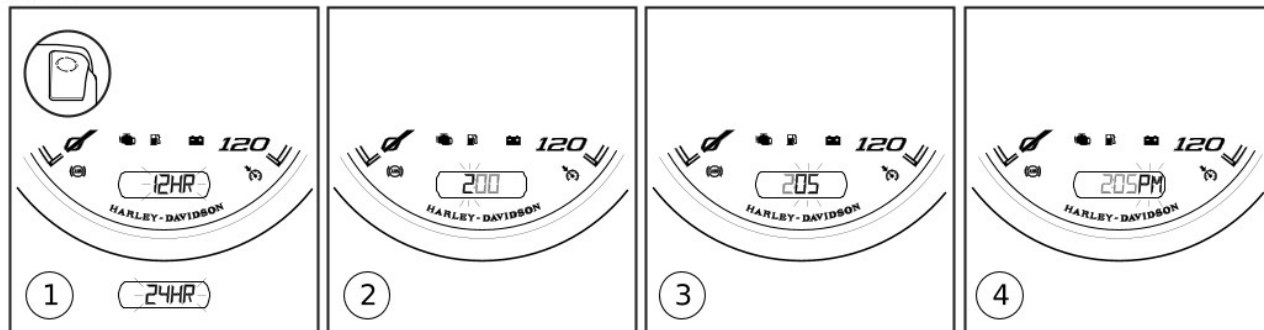

1. Réglage de 12 heures/24 heures
2. Réglage des heures

3. Réglage des minutes
4. Réglage AM/PM (mode de 12 heures)

Figure 9. Réglage de l'heure : FLHR/FLHRC

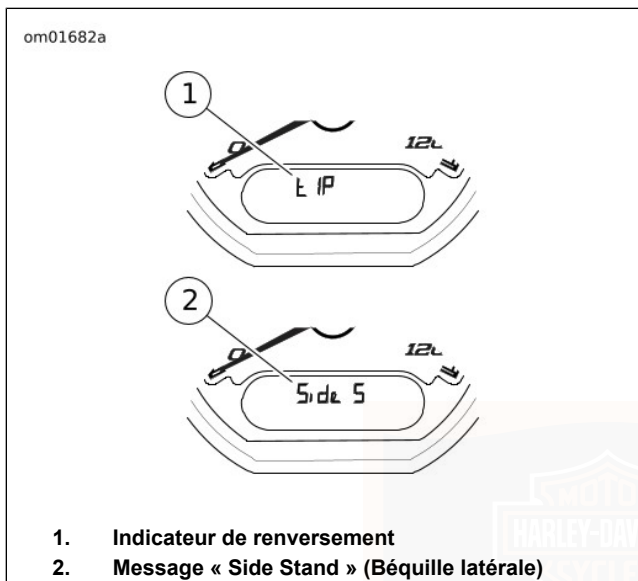

Figure 10. Messages Tip (renversement) et Sidestand (béquille latérale)

COMMANDES DE GUIDON

Commutateur MARCHÉ/ARRÊT du moteur

Voir Figure 11. Le commutateur MARCHÉ/ARRÊT du moteur coupe ou rétablit l'alimentation du moteur. Le commutateur est une commande de droite du guidon.

ARRÊT : Appuyer sur la partie supérieure du commutateur MARCHÉ/ARRÊT pour arrêter le moteur. Après avoir arrêté le moteur, mettre l'interrupteur d'allumage sur arrêt (OFF) pour arrêter complètement la moto.

MARCHÉ : Appuyer sur le commutateur MARCHÉ/ARRÊT pour mettre le contact avant de démarrer la moto.

Commutateur de mise en marche du moteur/feux de détresse

Voir Figure 11. Le commutateur de mise en marche du moteur/feux de détresse est une commande de droite du guidon.

DÉMARRER : En poussant le bas du commutateur, le moteur du démarreur est actionné. Voir FONCTIONNEMENT > DÉMARRAGE DU MOTEUR (Page 131).

1. Voir Figure 4. Mettre l'interrupteur d'allumage en position allumage (IGNITION).
2. Mettre le commutateur MARCHÉ/ARRÊT du moteur en position MARCHÉ. Mettre la boîte de vitesse au point mort (voyant de point mort allumé).
3. Appuyer sur le commutateur du DÉMARREUR pour mettre en route le moteur du démarreur.

REMARQUE

- *Le commutateur du démarreur n'essaie pas de démarrer le moteur lorsqu'une vitesse est enclenchée et l'embrayage n'est pas débrayé.*
- *Si le moteur ne démarre pas, le moteur du démarreur fonctionne pendant cinq secondes, puis il s'éteint. Relâcher et enfoncer le commutateur du démarreur (START). Après l'échec de plusieurs tentatives de démarrage, voir DÉPANNAGE > MOTEUR (Page 231). Consulter un concessionnaire Harley-Davidson agréé pour l'entretien.*

Feux de détresse : En poussant le haut du commutateur (symbole du triangle), les feux de détresse sont actionnés. Ce système permet à une moto en panne d'être laissée sur place en mode feux de détresse jusqu'à l'arrivée de l'aide.

1. Avec l'interrupteur d'allumage en position allumage (IGNITION) ou accessoire (ACCESSORY), appuyer sur le commutateur des feux de détresse (triangle) pour activer les feux de détresse.
2. Mettre l'interrupteur d'allumage en position arrêt (OFF) (en présence du porte-clés du système de sécurité). Verrouiller l'interrupteur d'allumage. Les feux de détresse continuent à clignoter pendant deux heures ou jusqu'à ce que le conducteur annule l'opération. Le système de sécurité est activé (sur les véhicules qui en sont équipés).

3. Pour annuler, mettre l'interrupteur d'allumage sur la position allumage (IGNITION) ou accessoire (ACCESSORY) (en présence d'un porte-clés du système de sécurité). Appuyer sur le commutateur des feux de détresse (triangle) pour annuler les feux de détresse.

Commutateur d'avertisseur

Voir Figure 11. L'avertisseur est activé en appuyant sur le commutateur d'avertisseur situé sur les commandes de gauche du guidon. L'avertisseur peut être activé pendant des périodes allant jusqu'à 10 secondes. Si le commutateur d'avertisseur est enfoncé pendant une période plus longue, l'avertisseur est automatiquement désactivé.

Commutateur phare/code

Voir Figure 11. Le commutateur phare/code est une commande de gauche du guidon. Le commutateur a trois positions.

Feu de route : Appuyer sur la partie supérieure du commutateur pour allumer le feu de route. Le voyant de feu de route indique si le feu de route est allumé.

Code : Appuyer sur la partie inférieure du commutateur pour activer le code.

Feu de croisement : Appuyer et maintenir enfoncée la partie inférieure du commutateur pour allumer le feu de route. Dans

le mode accessoire, appuyer sur le commutateur d'appel de phare pour allumer le phare.

Commutateurs de feu de direction

Voir Figure 11. Les commutateurs de feu de direction sont des commandes de gauche et de droite du guidon.

Activation : Pousser et relâcher le commutateur de feu de direction de gauche ou de droite pour allumer les feux de direction. Les feux clignotent jusqu'à ce qu'ils soient automatiquement éteints ou manuellement éteints par le conducteur.

Extinction automatique : Les feux de direction s'éteignent automatiquement lorsqu'un tour complet est détecté. Ils s'éteignent aussi après avoir été activés pendant une longue période de conduite. Ils ne s'éteignent pas si la moto reste arrêtée ou se déplace à très faible vitesse.

Extinction manuelle : Pour éteindre le feu de direction, pousser et relâcher le commutateur de feu de direction une deuxième fois. Pour actionner le feu de direction du côté opposé, pousser et relâcher le commutateur de feu de direction pour la nouvelle direction. Le feu de direction s'éteint et le feu de direction du côté opposé commence à clignoter.

REMARQUE

- *Si un voyant de feu de direction clignote rapidement, une ampoule de feu de direction est défectueuse. Faire attention et signaler à la main. Remplacer les composants défectueux le plus tôt possible.*
- *Les feux de direction avant servent également de feux de marche sur certains véhicules.*

Commutateur du régulateur de vitesse

Voir Figure 11. Le commutateur de réglage/reprise du régulateur de vitesse contrôle automatiquement la vitesse du véhicule. Voir COMMANDES ET INDICATEURS > RÉGULATEUR DE VITESSE (Page 65) pour les procédures de fonctionnement détaillées.

RÉGULATEUR DE VITESSE : Appuyer tout droit sur le commutateur du RÉGULATEUR DE VITESSE pour l'activer. Le témoin du régulateur de vitesse s'allume en orange. Appuyer à nouveau sur le commutateur du RÉGULATEUR DE VITESSE pour l'arrêter.

RÉGLAGE (SET/-) : Avec le régulateur de vitesse activé, appuyer sur Réglage (SET/-) pour régler la vitesse du régulateur. Le témoin du régulateur de vitesse s'allume en vert. Lorsque la vitesse du régulateur est atteinte, appuyer sur Réglage (SET/-) pour réduire la vitesse réglée.

REPRISE (RESUME/+) : Si le régulateur de vitesse est désengagée (par exemple à cause d'un freinage), appuyer sur REPRISE (RESUME/+) pour retourner à la vitesse précédente du régulateur. Lorsque la vitesse du régulateur est atteinte, appuyer sur REPRISE (RESUME/+) pour augmenter la vitesse.

Commutateur pousser-pour-parler (PTT)/réglage silencieux

Voir Figure 11. Le commutateur pousser-pour-parler (PTT)/réglage silencieux (SQ+/SQ-) est utilisé pour la radio CB ou l'intercom de conducteur/passager sur les véhicules qui en sont équipés. Consulter le MANUEL DU PROPRIÉTAIRE DE LA BOOM! BOX pour des instructions complètes.

PTT : Avec la CB ou l'intercom en marche et les écouteurs branchés, maintenir enfoncé le commutateur PTT pour transmettre sur la CB ou dans l'intercom. Relâcher le commutateur PTT pour terminer la transmission.

SQ+/SQ- : L'audio de la CB reste en sourdine jusqu'à ce qu'un signal de CB plus fort que le niveau de silencieux est reçu. Appuyer sur SQ- pour diminuer le seuil du silencieux (ce qui laisse passer plus de signaux et plus de bruit). Appuyer sur SQ+ pour augmenter le seuil du silencieux (ce qui laisse passer seulement les signaux plus forts).

Commutateur de commande vocale

Voir Figure 11. Le commutateur de commande vocale active les fonctions de reconnaissance vocale sur les véhicules qui en sont équipés. Avec des écouteurs branchés, appuyer sur le commutateur de commande vocale. La radio indique la liste des commandes disponibles. Prononcer la commande souhaitée dans le micro des écouteurs. Consulter le MANUEL DU PROPRIÉTAIRE DE LA BOOM! BOX.

Commutateur de renseignements sur le véhicule

Voir Figure 11. Sur les véhicules qui en sont équipés, appuyer sur le commutateur de renseignements du véhicule pour afficher les éléments suivants sur l'écran radio lorsque la radio est en marche. Consulter le MANUEL DU PROPRIÉTAIRE DE LA BOOM! BOX.

Température de l'air : Affiche la température mesurée de l'air ambiant.

Pression d'huile moteur : Affiche la pression d'huile moteur. La pression de l'huile moteur variera normalement de 34 kPa (5 psi) au ralenti à 207–262 kPa (30–38 psi) à 2 000 tr/min lorsque le moteur tourne à sa température de fonctionnement normale de 110 °C (230 °F).

EITMS : Affiche l'état du système de gestion de la température de ralenti du moteur (EITMS). L'état peut être ACTIF, ACTIVÉ

ou DÉSACTIVÉ. Voir FONCTIONNEMENT > SYSTÈME DE GESTION DE LA TEMPÉRATURE DE RALENTI DU MOTEUR (EITMS) (Page 133).

Commutateur ACCUEIL/VOLUME/RECHERCHE

Voir Figure 11. Le commutateur ACCUEIL/VOLUME/RECHERCHE à 5 voies actionne les fonctions de radio sur les véhicules qui en sont équipés. Consulter le MANUEL DU PROPRIÉTAIRE DE LA BOOM! BOX.

ACCUEIL : Appuyer tout droit sur le commutateur d'accueil (HOME) pour passer à l'écran d'accueil sur la radio.

VOLUME : Pousser le commutateur vers le haut pour augmenter le volume ou vers le bas pour diminuer le volume.

RECHERCHE : Pousser le commutateur vers la gauche ou la droite pour faire la recherche vers le haut/bas d'une station de radio ou pour sélectionner le fichier multimédia précédent/suivant.

Commutateur CURSEUR/SÉLECTION

Voir Figure 11. Le commutateur CURSEUR/SÉLECTION à 5 voies actionne les fonctions de radio sur les véhicules qui en sont équipés. Consulter le MANUEL DU PROPRIÉTAIRE DE LA BOOM! BOX.

SÉLECTION : Appuyer tout droit sur le commutateur SÉLECTION pour sélectionner ou faire alterner une fonction sur l'écran radio.

CURSEUR : Appuyer sur le commutateur dans le sens souhaité pour déplacer le curseur ou la sélection sur l'écran radio.

Déclencheur

Voir Figure 11. Le déclencheur est à l'avant des commandes de gauche du guidon.

Véhicule arrêté : Appuyer sur le déclencheur pour afficher le kilométrage accumulé dans le compteur kilométrique.

Véhicule dans le mode accessoire/allumage : Appuyer sur le déclencheur pour faire défiler les fonctions du compteur kilométrique. Voir COMMANDES ET INDICATEURS > FONCTIONS DU COMPTEUR KILOMÉTRIQUE (Page 51).

Levier de frein avant

▲ AVERTISSEMENT

Ne pas placer les doigts entre le levier de commande et la poignée du guidon. Une mauvaise position de main peut gêner la manipulation des leviers de commande et entraîner une perte de contrôle du véhicule, pouvant causer la mort ou des blessures graves. (00032a)

Voir Figure 11. Le levier de frein avant se trouve sur la droite du guidon et il est activé avec les doigts de la main droite. Serrer le levier de frein pour actionner les freins avant. Voir **COMMANDES ET INDICATEURS > SYSTÈME DE FREINAGE** (Page 80).

Poignée de commande des gaz

Voir Figure 11. La poignée de commande des gaz est située sur la droite du guidon et elle est actionnée avec la main droite.

Décélération : Tourner lentement la poignée de commande des gaz dans le sens horaire (vers l'avant de la moto) pour fermer la commande des gaz.

Accélération : Tourner lentement la poignée de commande des gaz dans le sens antihoraire (vers l'arrière de la moto) pour ouvrir la commande des gaz.

Position de désengagement : La poignée de commande des gaz peut être tournée dans le sens horaire un peu au-delà de la position de ralenti. Cette position de désengagement désengage la vitesse du régulateur. Elle est aussi utilisée pour activer/désactiver l'EITMS. Voir **FONCTIONNEMENT > SYSTÈME DE GESTION DE LA TEMPÉRATURE DE RALENTI DU MOTEUR (EITMS)** (Page 133).

Levier de guidon d'embrayage

▲ AVERTISSEMENT

Ne pas placer les doigts entre le levier de commande et la poignée du guidon. Une mauvaise position de main peut gêner la manipulation des leviers de commande et entraîner une perte de contrôle du véhicule, pouvant causer la mort ou des blessures graves. (00032a)

Voir Figure 11. Le levier de guidon d'embrayage se trouve sur la gauche du guidon et il est actionné avec les doigts de la main gauche.

1. Tirer lentement le levier de guidon d'embrayage contre la poignée du guidon pour débrayer.
2. Passer en première à l'aide du levier de sélection de vitesse. Voir **COMMANDES ET INDICATEURS > LEVIER DE SÉLECTION DE VITESSE** (Page 76).
3. Relâcher lentement le levier de guidon d'embrayage pour embrayer.

Le véhicule peut démarrer dans n'importe quelle vitesse tant que le levier d'embrayage est tiré. Si l'embrayage n'est pas débrayé, le véhicule ne démarre pas avec une vitesse enclenchée.

om01678

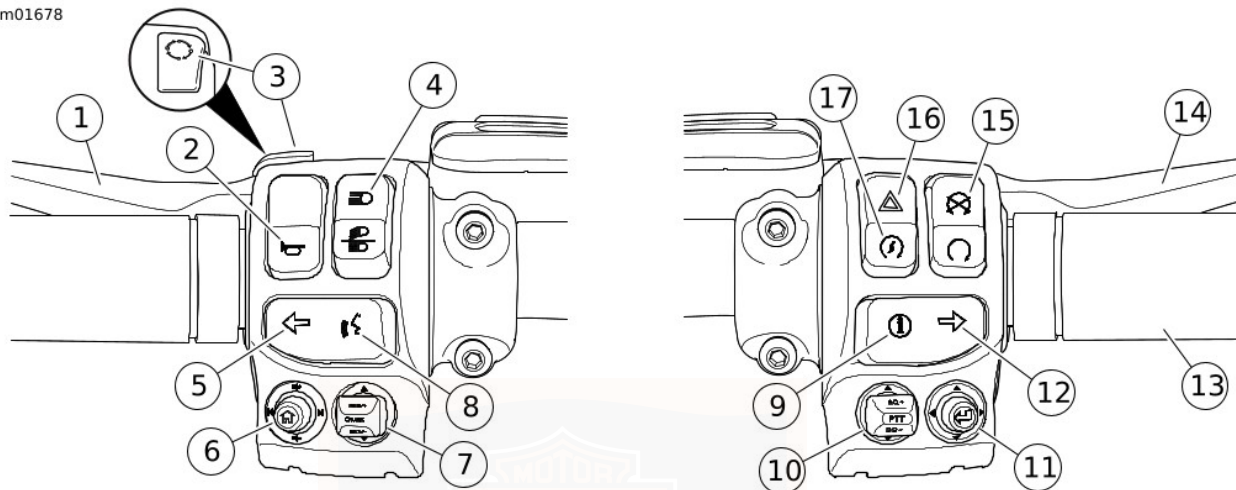

1. Levier de guidon d'embrayage
2. Commutateur d'avertisseur
3. Déclencheur
4. Commutateur phare/code
5. Commutateur de feu de direction gauche
6. Commutateur accueil/volume/recherche
7. Commutateur du régulateur de vitesse
8. Commutateur de commande vocale
9. Commutateur de renseignements sur le véhicule

10. Commutateur pousser-pour-parler/réglage silencieux
11. Commutateur curseur/sélection
12. Commutateur de feu de direction de droite
13. Poignée de commande des gaz
14. Levier de frein avant
15. Commutateur MARCHÉ/ARRÊT du moteur
16. Commutateur de feux de détresse
17. Commutateur du démarreur du moteur

Figure 11. Commandes de guidon

POIGNÉES CHAUFFANTES

Voir Figure 12. Les modèles équipés de poignées chauffantes ont un cadran de commande de chaleur variable situé sur l'extrémité de la poignée de gauche.

Faire tourner le cadran pour aligner le réglage souhaité avec la flèche sur la poignée. Les réglages de chaleur vont de 1 (minimum) à 6 (maximum). Mettre en position OFF pour éteindre le chauffage.

Les poignées sont équipées par une commande thermostatique qui fournit une température constante aux poignées, indépendamment de la température extérieure. Les poignées chauffantes ne doivent fonctionner que si le moteur est en marche pour empêcher la décharge de la batterie.

Le capteur de la commande thermostatique est situé dans la poignée gauche. Si le contact des poignées gauche et droite est maintenu de façon permanente avec les mains, cela produira les résultats les plus cohérents. Si les poignées chauffantes ne dégagent pas de chaleur, voir DÉPANNAGE > POIGNÉES CHAUFFANTES (Page 235).

REMARQUE

Attendre environ 20 minutes pour que les poignées atteignent leur température de fonctionnement finale.

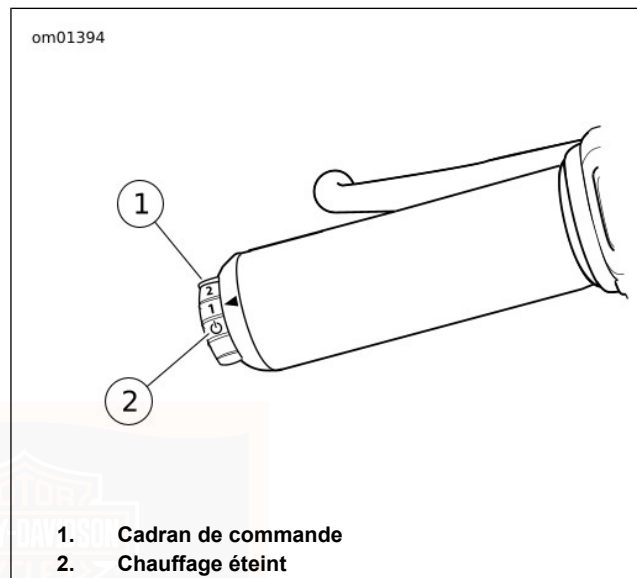

Figure 12. Poignées chauffantes

RÉGULATEUR DE VITESSE

▲ AVERTISSEMENT

Ne pas utiliser le système du régulateur de vitesse sur les routes à grande circulation, sur les routes comportant des virages dangereux ou masqués ou sur les routes glissantes de toutes sortes. L'utilisation du régulateur de vitesse dans ces circonstances risque d'entraîner une perte de contrôle et de causer la mort ou des blessures graves. (00083a)

▲ AVERTISSEMENT

Conduire à des vitesses appropriées à la route et aux conditions existantes, et ne jamais dépasser la limite de vitesse affichée. Une vitesse excessive risque d'entraîner une perte de contrôle du véhicule pouvant causer la mort ou des blessures graves. (00008a)

Le régulateur de vitesse peut être engagé pour maintenir automatiquement la moto à une vitesse constante. Le conducteur garde le contrôle et peut désengager le régulateur de vitesse à tout moment en serrant les freins, tirant le levier d'embrayage, fermant la commande des gaz ou arrêtant le régulateur de vitesse.

Le régulateur de vitesse peut être engagé à des vitesses entre 48 km/h (30 mph) et 145 km/h (90 mph). Le système ne s'engage pas si la vitesse est hors de cette plage.

Le système permet au conducteur d'augmenter la vitesse de 16 km/h (10 mph) ou plus (suivant l'ouverture de la commande des gaz et l'état du véhicule) au-delà du niveau de réglage (SET) avant de se désactiver automatiquement. Cette caractéristique permet au conducteur d'accélérer temporairement si nécessaire. Si la commande des gaz est trop ouverte, le système peut se désengager.

REMARQUE

Des pneus ou un équipement non conformes à la spécification affectent le fonctionnement du régulateur de vitesse.

Régler la vitesse du régulateur

1. Voir Figure 11. Appuyer tout droit sur le commutateur du régulateur pour activer le régulateur de vitesse. Le voyant du régulateur de vitesse passe à l'orange pour indiquer que le régulateur de vitesse est activé. Voir Figure 6.
2. Avec la moto à la vitesse de régulateur souhaitée de 48–145 km/h (30–90 mph), appuyer rapidement sur SET (régler) pour engager le régulateur de vitesse à la vitesse en cours. Le voyant du régulateur de vitesse passe au vert pour indiquer que la vitesse de régulateur sélectionnée est engagée.

Désengager la vitesse du régulateur

Lorsque la vitesse du régulateur est désengagée, le voyant indicateur du régulateur de vitesse passe à l'orange. Le régulateur de vitesse est toujours activé et la vitesse de régulateur précédente peut être engagée à nouveau. La vitesse de régulateur se désengage automatiquement lorsque l'un quelconque des événements suivants est détecté.

- Frein avant ou arrière appliqué.
- Embrayage de la moto débrayé (le module détecte une augmentation excessive du régime du moteur).
- La commande des gaz est fermée partiellement ou complètement, ce qui actionne le commutateur de désengagement.
- La commande des gaz est ouverte pour fournir une vitesse supérieure de 16 km/h (10 mph) à la vitesse réglée (selon l'ouverture de la commande des gaz par le conducteur et l'état du véhicule).
- Le commutateur du régulateur est enfoncé tout droit (le régulateur de vitesse est arrêté).
- La vitesse du véhicule est hors de la plage opérationnelle.

Reprendre la vitesse de régulateur

Si le système est désengagé selon une des méthodes décrites dans DÉSENGAGER LA VITESSE DE RÉGULATEUR, le

système reste activé. La vitesse précédemment réglée est conservée et peut être engagée à nouveau jusqu'à ce que le régulateur de vitesse soit arrêté.

Voir Figure 11. Pour engager à nouveau la vitesse précédemment réglée, appuyer sur RESUME (reprise).

Le régulateur de vitesse ne s'engage pas à nouveau si la vitesse du véhicule est inférieure à la vitesse précédemment réglée de plus de 24 km/h (15 mph). Dans ce cas, appuyer sur SET (réglage) pour engager une nouvelle vitesse de régulateur.

Augmenter/réduire la vitesse de régulateur

Avec la vitesse de régulateur réglée, appuyer temporairement sur RESUME/+ (reprise) pour augmenter la vitesse ou appuyer sur SET/- (régler) pour réduire la vitesse. La vitesse de régulateur augmente ou diminue de 1,6 km/h (1 mph).

Si le commutateur est maintenu enfoncé, la vitesse augmente ou diminue en incréments de 1,6 km/h (1 mph) jusqu'à ce qu'il soit relâché. Il y a un délai d'environ 2 secondes avant que la vitesse ne change.

Désactiver la vitesse de régulateur

Appuyer tout droit sur le commutateur du régulateur pour arrêter le régulateur de vitesse. Le voyant du régulateur de vitesse s'éteint pour indiquer que le système est arrêté. Le

régulateur de vitesse doit être réactivé avant de régler une nouvelle vitesse de régulateur. Le régulateur de vitesse est aussi désactivé lorsque la moto s'arrête ou redémarre.

COMMUTATEUR D'ACCESSOIRES

AVIS

Il est possible de surcharger le système de charge du véhicule en ajoutant trop d'accessoires électriques. Si l'ensemble des accessoires électriques en marche à un moment quelconque consomme plus de courant électrique que celui produit par le circuit de charge de la moto, cette consommation électrique peut entraîner la décharge de la batterie et la détérioration du circuit électrique du véhicule. (00211d)

Voir Figure 15. Le commutateur d'accessoires contrôle l'alimentation du connecteur pour accessoires sous le couvercle gauche. Consulter un concessionnaire Harley-Davidson ou www.harley-davidson.com pour les accessoires électriques qui peuvent être achetés et installés sur la moto.

FLHR/FLHRC : Voir Figure 13. Le commutateur d'accessoires est sur le côté droit de la nacelle.

Autres modèles : Voir Figure 14. Le panneau pour les commutateurs d'accessoires est situé à côté de l'interrupteur d'allumage dans le capot de carénage. Des commutateurs

peuvent être ajoutés pour les accessoires installés. La charge maximale de chaque commutateur est 2 A.

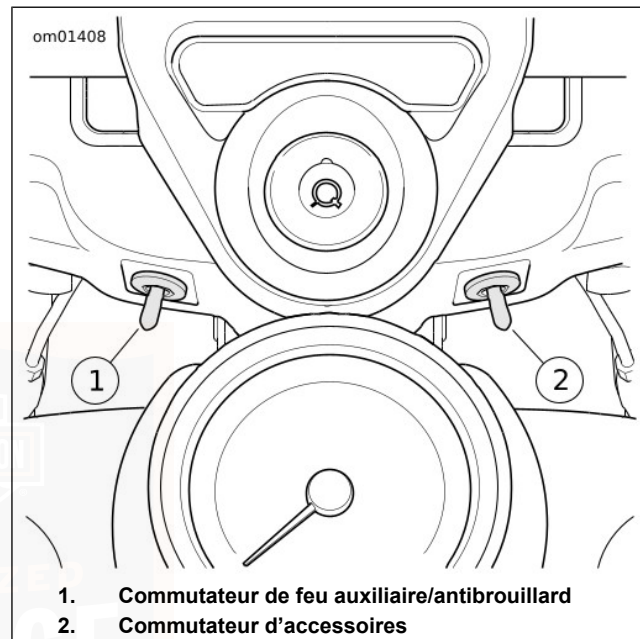

Figure 13. Commutateurs de nacelle : FLHR/FLHRC

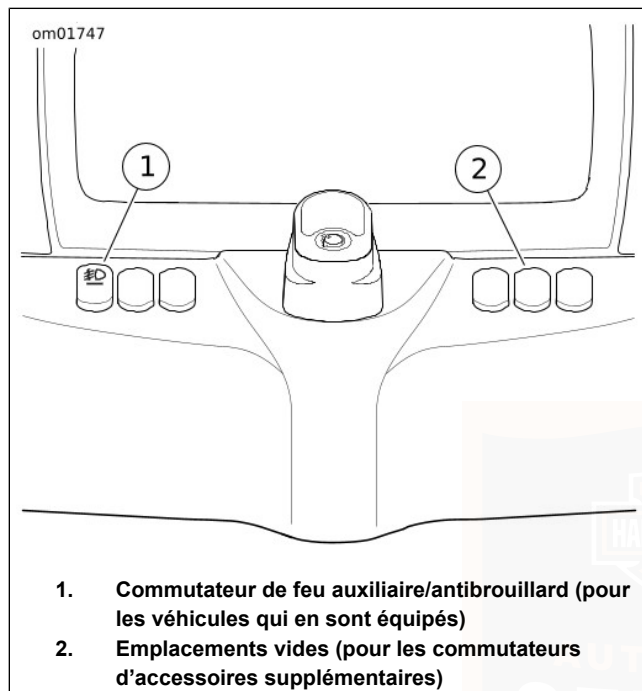

Figure 14. Commutateurs du capot de carénage

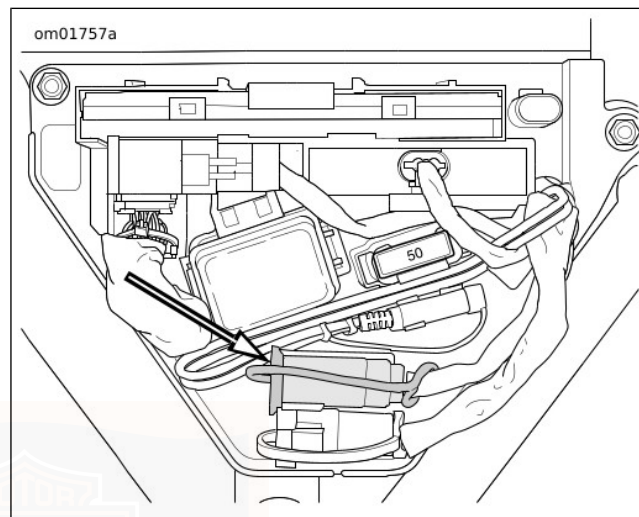

Figure 15. Connecteur d'accessoires (sous le couvercle gauche)

FEUX AUXILIAIRES/ANTIBROUILLARD

Les feux auxiliaires/antibrouillard fournissent une source de lumière additionnelle pour la route et les abords dans des conditions d'obscurité ou de pluie. Les feux donnent aussi à la moto une meilleure visibilité pour les autres motoristes.

FLHR/FLHRC : Voir Figure 13. Le commutateur est sur le côté gauche de la nacelle.

Autres modèles : Voir Figure 14. Le commutateur est sur le côté gauche du capot de carénage. Lorsque les feux sont allumés, l'indicateur de feu auxiliaire/antibrouillard est affiché dans les instruments comme indiqué dans Figure 6.

Configurations américaines/canadiennes : Les feux auxiliaires/antibrouillard sont configurés pour s'éteindre automatiquement lorsque le feu de route est allumé, sauf exigence contraire des lois d'état/de province.

Les feux auxiliaires/antibrouillard peuvent être configurés par le concessionnaire pour s'allumer ou s'éteindre en même temps que le phare en fonction des exigences de la loi locale.

COMMANDES PASSAGER

Voir Figure 16. Certains véhicules possèdent des commandes passager sur la droite du Tour-Pak. Ces commandes permettent au passager d'utiliser les fonctions du système d'infodivertissement. Consulter le MANUEL DU PROPRIÉTAIRE DE LA BOOM! BOX pour des instructions détaillées.

Commutateur de mode

MODE : appuyer normalement sur le commutateur pour sélectionner la source audio disponible suivante.

UP/DN (Haut/Bas) : appuyer sur le commutateur haut/bas pour sélectionner la station de radio ou le fichier multimédia précédent/suivant.

Alternat (PTT)/commutateur volume (VOL)

PTT : Appuyer sur le commutateur pour transmettre sur la CB ou l'intercom.

VOL+/VOL- : Appuyer sur le commutateur vers le haut/bas pour augmenter/réduire le volume des écouteurs du passager.

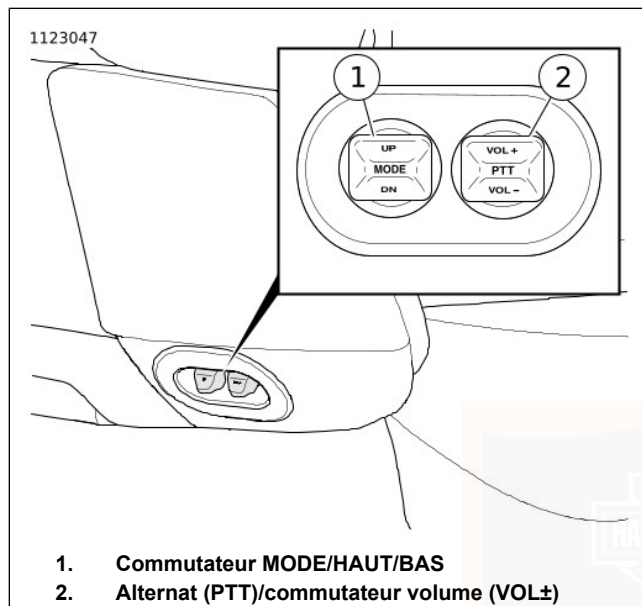

Figure 16. Commandes passager

SYSTÈME D'INFODIVERTISSEMENT BOOM! BOX

⚠ AVERTISSEMENT

Régler le niveau du volume et les autres commandes des appareils audio et électroniques avant la conduite. Toute distraction pour le conducteur peut provoquer une perte de contrôle du véhicule et causer la mort ou des blessures graves. (00088b)

⚠ AVERTISSEMENT

Régler le canal de la CB, le seuil du silencieux et le volume avant de conduire pour réduire au minimum les réglages sur la route. Toute distraction pour le conducteur peut provoquer une perte de contrôle du véhicule et causer la mort ou des blessures graves. (00089a)

⚠ AVERTISSEMENT

Ne pas sélectionner un niveau sonore qui masquerait le bruit de la circulation ou perturberait la concentration nécessaire pour conduire la moto en toute sécurité. Les distractions ou un niveau sonore qui masque les bruits de la circulation risquent de provoquer la perte de contrôle et de causer la mort ou des blessures graves. (00539b)

REMARQUE

- Consulter le **MANUEL DU PROPRIÉTAIRE DE LA BOOM! BOX** pour une description complète des fonctions et instructions d'utilisation.
- Configurer le système et se familiariser avec les commandes et les fonctions du système d'infodivertissement avant de conduire la moto sur la route.
- Pour des instructions et des renseignements supplémentaires, consulter un concessionnaire Harley-Davidson agréé et les ressources en ligne sur www.harley-davidson.com/touring.

Voir Figure 17. Certains véhicules ont un système d'infodivertissement Boom! Box. Le système fonctionne lorsque l'interrupteur d'allumage est en position allumage (IGNITION) ou accessoire (ACCESSORY). Les commandes suivantes sont sur la radio.

Mise en marche/silencieux : Maintenir enfoncé pour mettre en marche/arrêter le système. Enfoncer rapidement pour

activer/désactiver la sourdine de l'audio et la pause du fichier médiatique.

Accueil : Appuyer pour afficher l'écran d'accueil.

Favoris : Appuyer pour afficher le favori mémorisé.

Navigation : Sur les modèles qui en sont équipés, appuyer sur ce commutateur pour accéder à la navigation GPS (ou pour afficher une boussole, sur certains modèles).

Touches programmables : Certains systèmes ont des touches programmables. Appuyer sur la touche programmable correspondante pour sélectionner les éléments sur l'écran.

Écran tactile : Certains systèmes ont un écran tactile. Sélectionner les éléments sur l'écran pour utiliser le système d'infodivertissement. L'écran tactile peut être utilisé tout en portant des gants de conduite. L'écran tactile possède une protection d'écran remplaçable qui doit rester sur l'écran. Les dommages de l'écran provoqués par une utilisation sans protection d'écran ne sont pas couverts par la garantie.

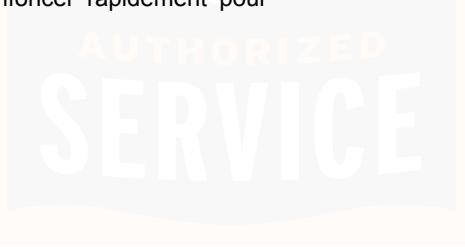

om01741

4,3

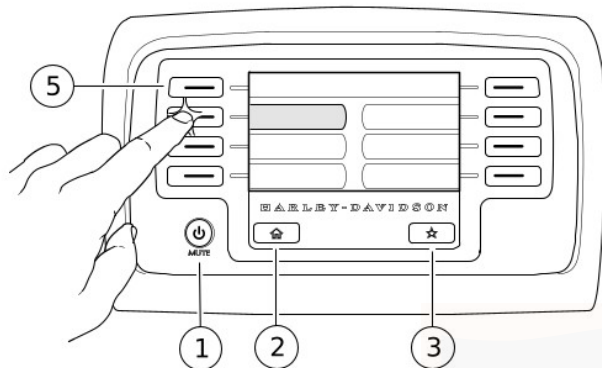

1. Mise en marche/silencieux
2. Écran d'accueil
3. Favoris

6.5T/6.5G

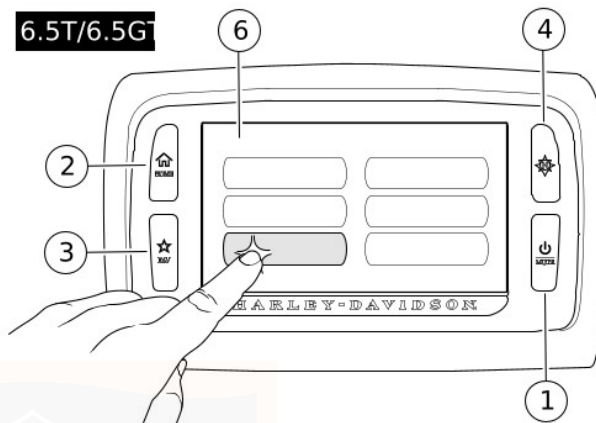

4. Navigation
5. Touche programmable
6. Écran tactile

Figure 17. Système d'infodivertissement Boom! Box

COMPARTIMENT MULTIMÉDIA

Voir Figure 18. Le compartiment médiatique Jukebox est une enceinte du tableau de bord qui peut être utilisée pour la connexion à un lecteur médiatique ou pour ranger les petits articles. Les lecteurs médiatiques et les dispositifs de stockage USB avec fichiers médiatiques peuvent être connectés au

port USB. Les mises à jour du système radio sont aussi effectuées à l'aide d'un dispositif de stockage USB.

Le port USB charge le dispositif connecté lorsque l'interrupteur d'allumage est en position allumage (IGNITION) ou accessoire (ACCESSORY). Voir le MANUEL DU PROPRIÉTAIRE DE

LA BOOM! BOX pour installer les mises à jour ou reproduire les fichiers.

Ouvrir : Voir Figure 18. Pousser la partie inférieure de la porte et relâcher.

Fermer : Pousser fermement la porte en la fermant jusqu'à ce que le loquet soit engagé.

Installer le dispositif USB ou médiatique : Voir Figure 19. Connecter le dispositif au port USB. Poser le dispositif dans le berceau rembourré. Fermer la porte du compartiment.

Réinitialisation du loquet de porte : Si la porte du compartiment a été forcée ou ne se verrouille pas correctement, le loquet de porte peut devoir être réinitialisé. Pousser la porte pour la fermer. Ouvrir la porte. Fermer à nouveau la porte pour engager le mécanisme du loquet.

Garder la porte fermée pendant la conduite pour éviter que les articles ne tombent. Retirer les articles de valeur du compartiment médiatique avant de laisser le véhicule sans surveillance.

Le berceau peut être retiré pour nettoyer l'intérieur du compartiment médiatique. Installer le berceau avant la conduite pour éviter que les dispositifs médiatiques ne soient déplacés dans le compartiment et pour réduire les vibrations au minimum.

REMARQUE

Ne pas utiliser des lecteurs médiatiques avec disques durs.
Les vibrations pourraient causer des dommages internes.

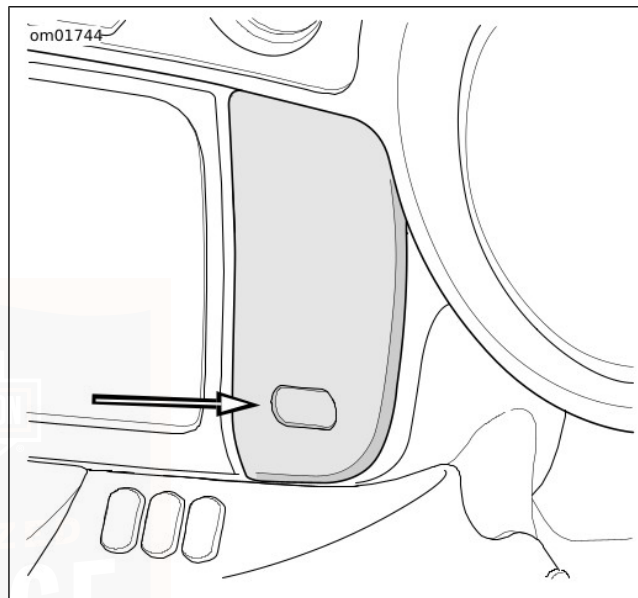

Figure 18. Compartiment médiatique

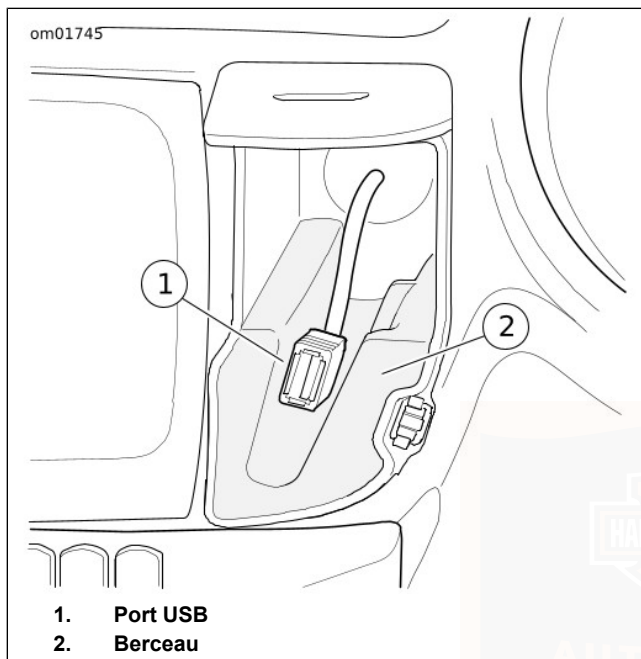

Figure 19. Port USB

CONNEXION DES ÉCOUTEURS

AVIS

Ne pas tirer sur le câble pour retirer les écouteurs de la prise. Pour débrancher les écouteurs de la prise, tirer sur la fiche des écouteurs. (00174a)

Voir Figure 20 et Figure 21. Certains véhicules ont un connecteur d'écouteurs de conducteur sur le panneau du réservoir de carburant et un connecteur d'écouteurs de passager sur la nacelle de haut-parleur gauche. Les écouteurs sont utilisés pour la CB, l'intercom, la commande vocale et autres fonctions sur les modèles qui en sont équipés.

Utiliser les écouteurs DIN à 7 broches de Harley-Davidson fournis avec les modèles ainsi équipés ou achetés auprès d'un concessionnaire Harley-Davidson. Les autres microphones d'écouteurs ne fonctionneront pas. Voir les instructions incluses avec les écouteurs pour l'installation dans un casque.

Connecter les écouteurs en alignant le bord des écouteurs avec la fente sur le connecteur.

L'acheminement audio des écouteurs est contrôlé par la radio. Les fonctions volume et pousser-pour-parler sont utilisées avec les commandes de guidon du conducteur et du passager. Consulter le MANUEL DU PROPRIÉTAIRE DE LA BOOM! BOX.

Les capuchons de douille restent fermés lorsqu'elles ne sont pas utilisées pour empêcher la pénétration des impuretés et de l'eau dans les douilles. Fermer les deux capuchons de douille avant de laver la moto.

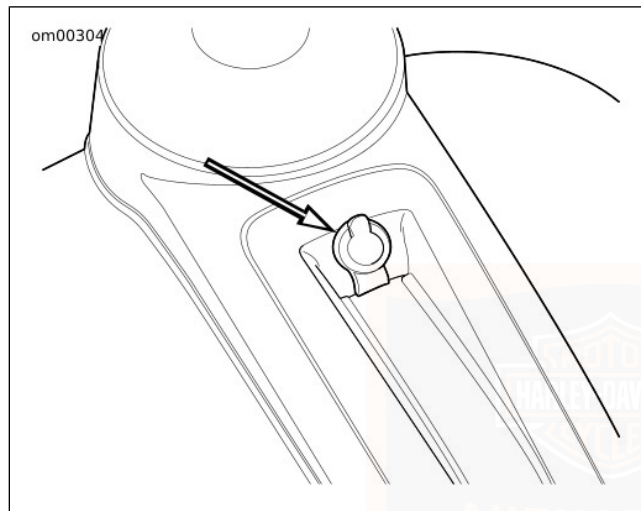
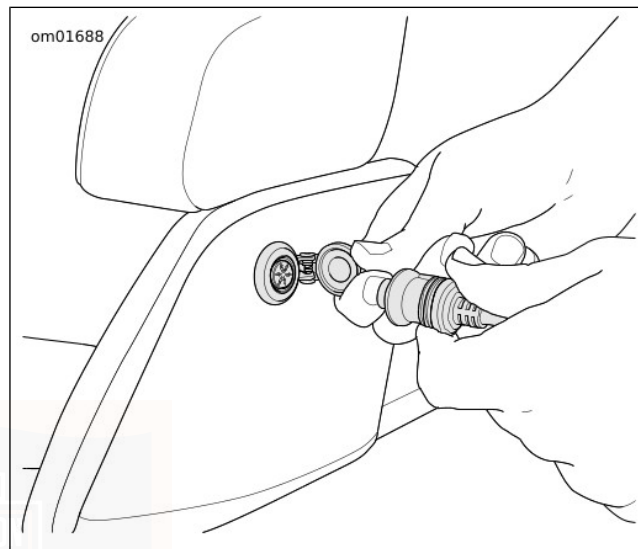

Figure 20. Connecteur des écouteurs de conducteur



**Figure 21. Connecteur pour écouteurs passager
COMMANDE DES GAZ ÉLECTRONIQUE
(ETC)**

La moto est équipée de la commande des gaz électronique (ETC). Au lieu d'utiliser une connexion de câble mécanique au corps du papillon, cette technologie utilise des capteurs de poignée redondants pour signaler la position du papillon demandée au module de commande électronique (ECM). L'ECM contrôle ensuite l'admission correcte du carburant/de

l'air et le calage de l'allumage selon les actions du conducteur. Le capteur de poignée est fabriqué avec des cames internes et une retenue à ressort pour offrir une sensation et un fonctionnement naturels.

Dans le cas d'une défaillance de composant, le fonctionnement de l'ETC est conçu pour la sécurité du conducteur et l'opération continue de la moto. Le module de contrôle électronique surveille l'état des capteurs de poignée, de l'activation de la plaque de la commande des gaz et du débit d'air. Si un problème quelconque est détecté, la moto désactive le régulateur de vitesse, allume le témoin de vérification moteur et retourne à l'un des modes de secours suivants.

Mode de performance limitée de l'ETC

Le conducteur peut conduire presque normalement. La moto fonctionne avec des réserves pour protéger contre les accélérations intempestives.

Mode de gestion d'alimentation de l'ETC

L'actionneur de plaque de commande des gaz retourne à une position de « détente de ralenti » ou de « rentrer tant bien que mal », qui fournira un couple suffisant pour atteindre une vitesse d'environ 40 km/h (25 mph). La réponse de la moto aux signaux du capteur de poignée est fortement réduite.

Mode de ralenti forcé de l'ETC

L'actionneur de plaque de commande des gaz est forcé dans une position de « ralenti rapide », qui fournit un couple suffisant pour avancer au pas, mais insuffisant pour conduire aux vitesses de circulation.

Mode d'arrêt forcé de l'ETC

Le moteur est forcé à s'arrêter.

LEVIER DE SÉLECTION DE VITESSE

Emplacement

Voir Figure 22. Le levier de sélection de vitesse se trouve sur le côté gauche de la moto, où il est activé par le pied gauche. Le levier de sélection de vitesse change les vitesses d'une boîte de vitesse séquentielles à six vitesses.

Grille de sélection de rapports



L'embrayage doit être complètement débrayé pour permettre un changement de vitesse. Si l'embrayage n'est pas débrayé à fond, cela risque d'entraîner des dommages matériels. (00182a)

Voir Figure 22. Chaque vitesse doit être engagée en séquence. Soulever le levier de sélection de vitesse pour passer à la vitesse supérieure et appuyer sur le levier pour passer à la vitesse inférieure. Après chaque changement de vitesse, relâcher le levier de sélection de vitesse pour lui permettre de retourner à sa position de repos. Voir FONCTIONNEMENT > CHANGEMENT DE VITESSE (Page 135).

Point mort

Le point mort se trouve entre la première vitesse et la deuxième. La boîte de vitesse peut être mise au point mort à partir de la première ou de la deuxième. Soulever ou enfoncer le levier de sélection de vitesses sur la moitié de sa course. Au point mort, l'indicateur lumineux s'allume.

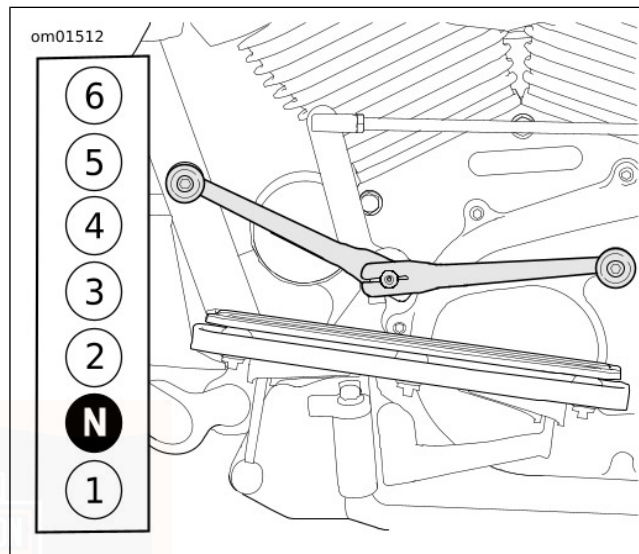

Figure 22. Levier de sélection de vitesse et grille de sélection de rapport

PÉDALE DE SÉLECTION DE VITESSE TALON/POINTE

Voir Figure 23. Certaines motos ont une pédale de sélection de vitesse talon/pointe. On peut passer à une vitesse supérieure avec le talon du pied gauche. On peut passer à une vitesse supérieure ou inférieure avec la pointe du pied.

Rétrogradage (pointe du pied) : Pousser le levier de sélection de vitesse de la pointe du pied à fond vers le bas (sur toute sa course)

Passage en vitesse supérieure (pointe du pied) : Soulever le levier de sélection de vitesse de la pointe du pied à fond vers le haut (sur toute sa course)

Passage en vitesse supérieure (talon) : Pousser le levier de sélection de vitesse du talon à fond vers le bas (sur toute sa course)

Relâcher la pédale de sélection de vitesse après chaque changement de vitesse pour permettre au levier de retourner à sa position centrale avant d'effectuer tout autre changement de vitesses.

REMARQUE

La hauteur des leviers de sélection de vitesse du talon et de la pointe du pied peut être ajustée selon les préférences du conducteur. Vérifier que les mouvements complets du levier sont possibles après l'ajustement. Voir le manuel d'entretien.

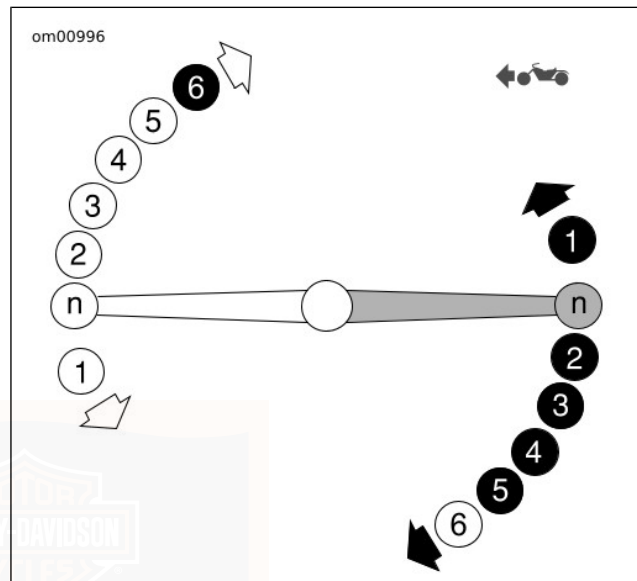

Figure 23. Pédale de sélection de vitesse talon/pointe

FREINS INTÉGRAUX REFLEX AVEC SYSTÈME DE FREINAGE ANTIBLOCCAGE (ABS)

Identification

Voir Figure 24. Certains véhicules ont des freins intégraux Reflex™ avec un système de freinage antiblocage. Les véhicules munis de cette option peuvent être identifiés par un capteur de vitesse de roue sur le côté gauche de la roue avant. Le capteur de vitesse de roue possède une attache portant l'inscription « ABS ».

Voir Figure 25. Ces véhicules peuvent aussi être identifiés par une unité de commande hydraulique derrière le couvercle latéral droit.

Voir COMMANDES ET INDICATEURS > SYSTÈME DE FREINAGE (Page 80) et COMMANDES ET INDICATEURS > FONCTIONNEMENT DU FREINAGE COMBINÉ REFLEX (Page 83) pour le fonctionnement de l'ABS et des freins intégraux.

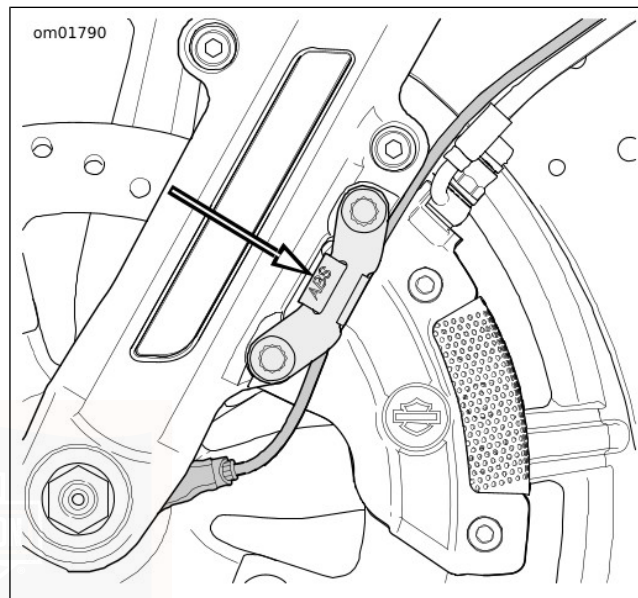

Figure 24. Attache de capteur de vitesse de roue (identification de l'ABS)

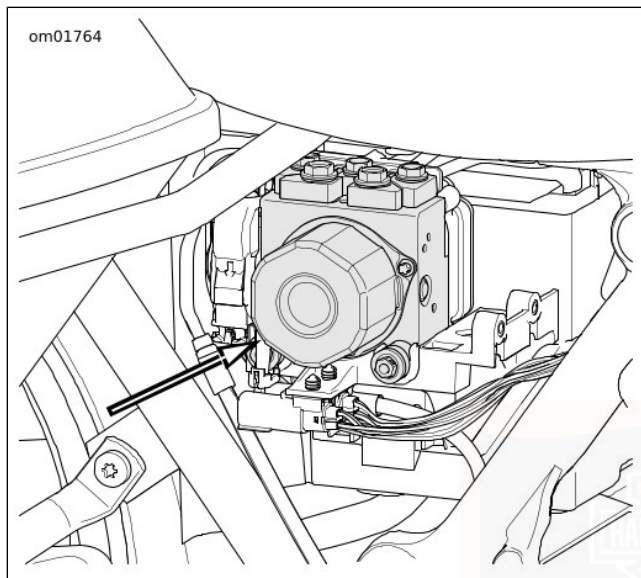

Figure 25. Unité de commande hydraulique (derrière le couvercle droit)

SYSTÈME DE FREINAGE

Généralités

La pédale de frein arrière commande le frein de la roue arrière et se trouve sur le côté droit de la moto. Actionner la pédale du frein arrière avec le pied droit.

80 Commandes et indicateurs

Le levier de guidon de frein avant commande le frein de la roue avant et se trouve sur la droite du guidon. Actionner le levier de guidon avec les doigts de la main droite.

⚠ AVERTISSEMENT

Ne pas placer les doigts entre le levier de commande et la poignée du guidon. Une mauvaise position de main peut gêner la manipulation des leviers de commande et entraîner une perte de contrôle du véhicule, pouvant causer la mort ou des blessures graves. (00032a)

Certains modèles sont équipés d'un système de freinage antiblocage (ABS).

Système de freinage sans ABS

Engager les freins uniformément et de manière constante pour empêcher les roues de bloquer. Utiliser les freins avant et arrière de la même façon pour obtenir de meilleurs résultats.

⚠ AVERTISSEMENT

Ne pas serrer le frein avec une force suffisante pour bloquer la roue. Une roue bloquée dérape et peut provoquer une perte de contrôle du véhicule pouvant causer la mort ou des blessures graves. (00053a)

Système de freinage antiblocage (ABS)

Le système de freinage antiblocage de Harley-Davidson aide le conducteur à conserver le contrôle lorsqu'il freine en une ligne droite dans une situation d'urgence. L'ABS fonctionne indépendamment des freins avant et arrière pour conserver les roues en rotation et empêcher les blocages non contrôlés des roues sur la chaussée sèche ou sur les surfaces glissantes telles que le gravier, les feuilles mortes, ou la conduite sur la chaussée mouillée.

Comment fonctionne l'ABS

L'ABS surveille les capteurs des roues avant et arrière pour déterminer la vitesse des roues. Si le système détecte qu'une ou les deux roues ralentissent trop rapidement, ce qui indique qu'elles sont près de se bloquer, ou si le taux de décélération ne correspond pas à un critère enregistré dans la mémoire, l'ABS réagit. Le système ouvre et ferme rapidement les soupapes pour moduler la pression de l'étrier de frein en utilisant seulement la pression de levier/pédale de frein exercée par le conducteur. Pendant l'activation de l'ABS, le système fournit l'équivalent électronique du pompage manuel des freins et il est capable d'effectuer des cycles jusqu'à sept fois par seconde.

Le conducteur reconnaît l'activation de l'ABS par la sensation légère de vibrations dans le levier de guidon ou la pédale du frein arrière. La sensation de vibrations peut aussi être

accompagnée d'un cliquètement provenant du module ABS. Les deux effets sont normaux. Voir Tableau 21.

Comment utiliser l'ABS

Bien que l'ABS représente un avantage énorme en cas de freinage d'urgence, il ne se substitue pas à une conduite sans risque. La façon la plus sûre d'arrêter une moto est de la positionner à la verticale avec les deux roues droites.

L'ABS Harley-Davidson est un système d'assistance manuelle. Dans une situation d'arrêt d'urgence, maintenir la pression sur les freins pendant tous les déclenchements de l'ABS. Ne pas moduler ni « pomper » les commandes de frein. Les roues ne se bloqueront pas jusqu'à la fin de l'arrêt de la moto, lorsque sa vitesse atteindra environ 6 km/h (4 mph) et l'ABS ne sera plus nécessaire.

▲ AVERTISSEMENT

L'ABS ne peut pas empêcher le blocage de la roue arrière causé par le frein moteur. L'ABS n'aide pas à résoudre les problèmes de dérive et ne facilite pas la conduite sur les surfaces non revêtues/non uniformes. Une roue bloquée dérape et peut provoquer une perte de contrôle du véhicule pouvant causer la mort ou des blessures graves. (00362a)

ABS : Pneus et roues

Les motos ABS doivent toujours utiliser les pneus et les roues spécifiés par Harley-Davidson. L'ABS surveille la vitesse de rotation des roues par l'intermédiaire de capteurs de vitesse de roue individuels. Le passage à des roues de diamètre

différent ou des pneus de taille différente peut altérer la vitesse de rotation. Ceci peut détruire l'étalonnage de l'ABS et nuire à sa capacité de détecter et d'empêcher les blocages incontrôlés des roues. La conduite avec des pressions de pneus différente de celles spécifiées dans le Tableau 18 peut réduire la performance de freinage ABS.

Tableau 21. Symptômes et conditions de l'ABS

SYMPTÔME	CONDITION
Témoin ABS allumé en continu	Mauvais fonctionnement détectée de l'ABS Consulter un concessionnaire Harley-Davidson pour tout entretien.
Témoin ABS clignote	Ceci indique un processus normal d'auto-diagnostic au début de la mise en marche de la moto lorsque sa vitesse est inférieure à 5 km/h (3 mph). L'ABS n'est pas opérationnel tant que le témoin ne s'éteint pas. Si le témoin continue à clignoter à des vitesses supérieures à 5 km/h (3 mph), consulter un concessionnaire Harley-Davidson pour tout entretien.
Levier ou pédale de frein sujet à des vibrations lors d'un événement ABS	Condition normale
Bruit de cliquètement lors d'un événement ABS	Condition normale
Sensation de « poussée » pendant le freinage	Condition normale Sensibilité maximale lors du freinage avec un seul frein (avant seulement ou arrière seulement). Résultat d'une réduction de la décélération qui peut être causée par des crevasses ou des bosses sur la route, le frein moteur (le haut régime force la roue arrière à ralentir), le freinage dur à basse vitesse et d'autres conditions. Ceci est dû au fait que l'ABS module la pression d'étrier de frein pour empêcher le blocage de roue non contrôlé.

Tableau 21. Symptômes et conditions de l'ABS

SYMPTÔME	CONDITION
Raideur temporaire de la pédale de frein arrière	Condition normale Le frein moteur (le haut régime forçant la roue arrière à ralentir) ou le rétrogradage peuvent activer l'ABS. Si on engage le frein arrière en même temps ou immédiatement après, l'ABS peut fermer une soupape pour empêcher la pression exercée sur le frein arrière. Ceci est dû au fait que l'ABS module la pression d'étrier de frein pour empêcher le blocage de roue non contrôlé.
Murmure des pneus	Condition normale Selon la surface, le pneu peut murmurer sans bloquer la roue.
Trace noire sur la chaussée	Condition normale Selon la surface, le pneu peut laisser une trace noire sans bloquer la roue.
Blocage des roues à faible vitesse	Condition normale L'ABS n'est pas activé sur la roue avant au-dessous de 5 km/h (3 mph) ou sur la roue arrière au-dessous de 8 km/h (5 mph).

FONCTIONNEMENT DU FREINAGE COMBINÉ REFLEX

Les motos Touring de 2014 et plus récentes équipées du système de freinage antiblocage Reflex ont une fonction électronique de freinage intégral. Ce système de freins intégraux améliore la réponse et permet un freinage avant et arrière plus équilibré dans une vaste gamme d'applications de freinage.

À des vitesses supérieures à 32–40 km/h (20–25 mph), le système ajuste dynamiquement la liaison en fonction de la force de freinage exercée et de la vitesse du véhicule pour fournir un équilibre de freinage optimisé. Le système augmente la liaison lorsque le conducteur exerce une force

de freinage plus grande et réduit ou élimine la liaison lors d'un freinage léger et d'une vitesse faible.

Lorsque la liaison est engagée, l'actionnement du levier de frein avant à lui seul signale aussi au système d'exercer dynamiquement une force de freinage à l'arrière. L'utilisation de la pédale de frein arrière à elle seule signale aussi au système d'exercer une force de freinage sur l'étrier avant gauche. Lorsque les deux freins sont actionnés, le système essaie d'équilibrer dynamiquement le freinage sur les deux roues avant et arrière.

À des vitesses inférieures à 32–40 km/h (20–25 mph), par exemple lorsque la moto est conduite dans un parking, la liaison des freins n'est pas engagée et donc la conduite à vitesse faible n'est pas négativement affectée.

MARCHEPIEDS/REPOSE-PIEDS PASSAGER

Les marchepieds/repose-pieds de passager peuvent être réglés à l'une de trois positions. Avant de les amener à une nouvelle position, retirer les bouchons en plastique des trous dans la monture de repose-pied dans le cadre selon les besoins.

1. Voir Figure 26. Retirer la vis à tête creuse avec la rondelle-frein du dessus du support de marchepied/repose-pied. Ne pas retirer la vis inférieure des marchepieds.
2. Placer le support à la position souhaitée. Introduire la goupille (sur le support de repose-pied seulement) dans le trou de montage.
3. Installer la vis à tête creuse avec sa rondelle-frein. Enduire les filets d'une goutte de frein filet Loctite 243 (bleu). Serrer la vis à tête creuse à un couple de 49–56 N·m (36–42 ft-lbs).

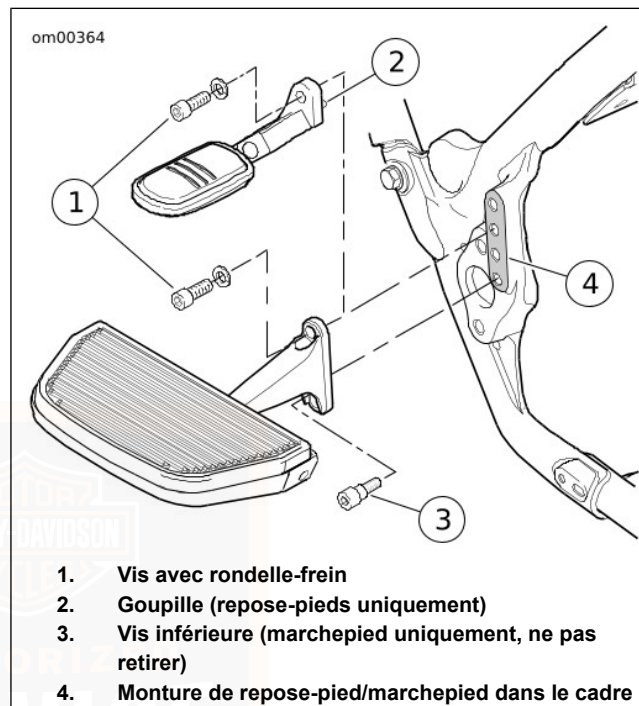

Figure 26. Marchepied/repose-pied du passager (typique)

BÉQUILLE LATÉRALE

▲ AVERTISSEMENT

Toujours garer la moto sur une surface plane et ferme. Une moto déséquilibrée risque de tomber et de causer la mort ou des blessures graves. (00039a)

La béquille latérale est située sur le côté gauche de la moto. La béquille pivote vers l'extérieur pour soutenir la moto en stationnement.

▲ AVERTISSEMENT

La béquille latérale se bloque lorsqu'elle est déployée (vers le bas) complètement vers l'avant et que le poids du véhicule repose dessus. Si la béquille latérale n'est pas dans sa position complètement vers l'avant (vers le bas) et ne supporte pas le poids du véhicule, ce dernier risque de basculer et de causer la mort ou des blessures graves. (00006a)

▲ AVERTISSEMENT

S'assurer que la béquille latérale est complètement rétractée avant de prendre la route. Si elle ne l'est pas, elle peut entrer en contact avec la route et provoquer une perte de contrôle du véhicule, risquant d'entraîner la mort ou des blessures graves. (00007a)

VERROUILLAGE DE LA BÉQUILLE LATÉRALE : MODÈLES INTERNATIONAUX

Certains modèles internationaux sont équipés d'une fonction de verrouillage de béquille latérale.

La moto démarre et marche avec la béquille latérale abaissée lorsque la transmission est au point mort. Si la béquille latérale est abaissée, qu'une vitesse est engagée et que l'embrayage est débrayé, le véhicule calera. Le message « SidE StAnd » (béquille latérale) défilera sur le compteur kilométrique. Soulever la béquille latérale ou amener la transmission au point mort afin de permettre au moteur de tourner. Le compteur kilométrique effacera le message.

Si la béquille est abaissée alors que la vitesse du véhicule est supérieure à 15 km/h (10 mph), le moteur continuera de tourner. Les voyants s'illumineront (en clignotant deux fois) et le message « SidE StAnd » défilera sur le compteur kilométrique. Le message restera affiché jusqu'à ce que le système détecte que la béquille latérale est à nouveau en position complètement rétractée. Le conducteur peut continuer à conduire dans ce mode.

Le conducteur peut effacer les messages de texte à un moment quelconque en appuyant une fois sur le commutateur de fonction lorsque le véhicule est sous tension.

BOUCHON DE REMPLISSAGE DE CARBURANT

Voir LA SÉCURITÉ AVANT TOUT > CONSIGNES DE SÉCURITÉ DE FONCTIONNEMENT (Page 5) et examiner les procédures de sécurité suivantes.

▲ AVERTISSEMENT

Éviter les déversements. Ouvrir lentement le bouchon de remplissage de carburant. Ne pas remplir au-delà de la base de la pièce rapportée du goulot de remplissage et laisser un volume d'air pour permettre la dilatation du carburant. Serrer le bouchon de remplissage après l'ajout de carburant. L'essence est un produit extrêmement inflammable et hautement explosif, qui peut entraîner la mort ou des blessures graves. (00028b)

▲ AVERTISSEMENT

Ne pas entreposer la moto avec un réservoir rempli d'essence dans un local (maison ou garage) où il existe des flammes vives, des veilleuses, des étincelles ou des moteurs électriques. L'essence est un produit extrêmement inflammable et hautement explosif, qui peut entraîner la mort ou des blessures graves. (00003a)

▲ AVERTISSEMENT

Ne pas utiliser de bouchon de carburant des marques concurrentes. Les bouchons de carburant des marques concurrentes peuvent être mal adaptés et causer des fuites pouvant causer la mort ou des blessures graves. Consulter un concessionnaire Harley-Davidson pour les bouchons de carburant recommandés. (00034a)

AVIS

Ne pas renverser de carburant sur la moto au moment de remplir le réservoir. Essuyer immédiatement tout renversement de carburant sur la moto. Le carburant risque d'endommager les surfaces esthétiques. (00147b)

AVIS

Utiliser uniquement du carburant sans plomb dans les motos équipées de convertisseur catalytique. L'emploi de carburant avec plomb endommagerait le système de contrôle des émissions de carburant. (00150c)

FLHR/FLHRC

Voir Figure 27. Le bouchon de remplissage de carburant se trouve sur le côté droit du réservoir de carburant. Certains véhicules ont un bouchon de carburant verrouillable.

Le capuchon situé sur le côté gauche est la jauge de carburant
La jauge de carburant ne peut pas être enlevée.

Autres modèles

Le bouchon de remplissage de carburant se trouve sous une porte à bouton poussoir ou verrouillable sur le réservoir de carburant.

Porte du réservoir de carburant à bouton poussoir : Voir Figure 28. Pousser le bouton pour ouvrir la porte.

Porte du réservoir de carburant verrouillable : Voir Figure 29. Déverrouiller la porte du réservoir de carburant avec la clé de contact. Verrouiller la porte du réservoir de carburant en retirant la clé et en fermant la porte du réservoir de carburant.

Bouchon de remplissage de carburant

Supprimer : Tourner le bouchon de remplissage de carburant dans le sens antihoraire pour l'enlever.

Installer : Tourner le bouchon de remplissage de carburant dans le sens horaire jusqu'au déclic. Les cliquets du bouchon empêchent de trop le serrer.

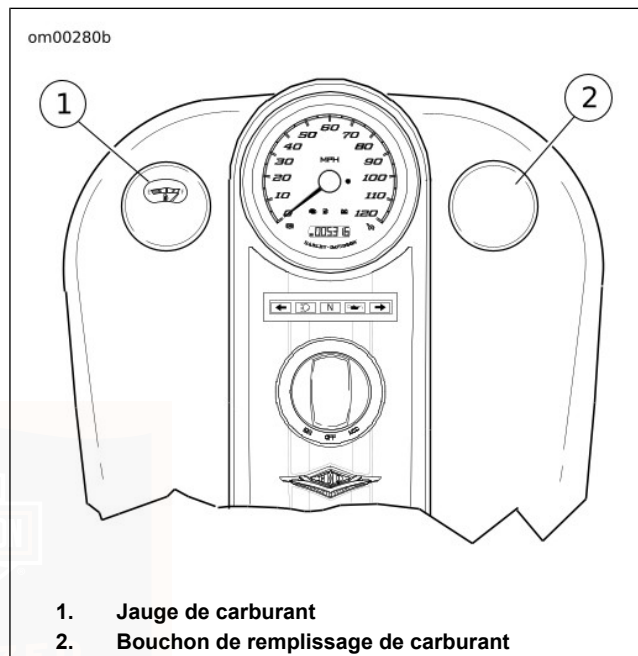

1. Jauge de carburant
2. Bouchon de remplissage de carburant

Figure 27. Réservoir de carburant : FLHR/FLHRC

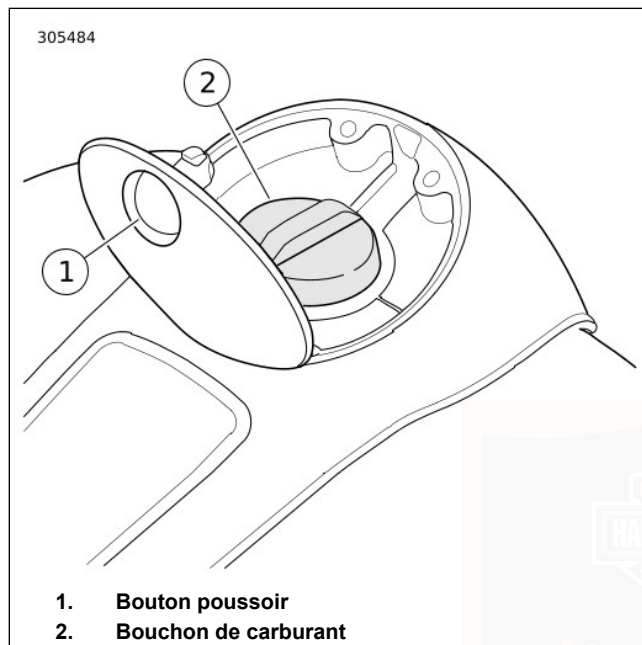

Figure 28. Porte du réservoir de carburant à bouton poussoir

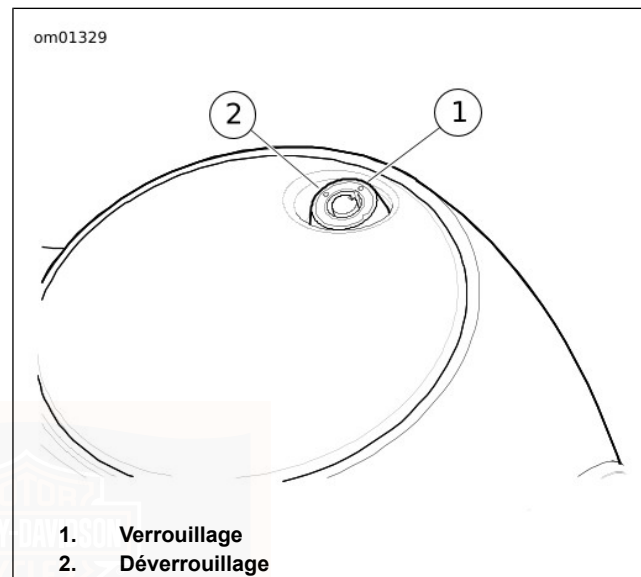

Figure 29. Porte du réservoir de carburant verrouillable

RÉTROVISEURS

▲ AVERTISSEMENT

Les objets observés dans les rétroviseurs sont plus proches qu'ils ne semblent l'être. Faire attention pour déterminer la distance des objets dans les rétroviseurs. Si les distances ne sont pas déterminées correctement, cela pourrait causer la mort ou des blessures graves. (00033a)

Le véhicule est équipé de deux rétroviseurs convexes.

Ce type de rétroviseur est conçu de façon à donner une vue de l'arrière plus étendue qu'un rétroviseur plat. Toutefois, les voitures et autres objets reflétés dans ce type de rétroviseur sembleront plus petits et plus éloignés qu'ils ne le sont réellement.

- Il faut faire attention pour déterminer la taille ou la distance des objets observés dans ces rétroviseurs.
- Toujours régler les rétroviseurs avant la conduite pour qu'ils réfléchissent clairement la zone située derrière la moto.

REMARQUE

Régler les rétroviseurs de manière à y voir une petite partie de vos épaules dans chaque rétroviseur. Ceci permettra de

juger la distance relative des autres véhicules par rapport à l'arrière de la moto.

SUSPENSION ARRIÈRE

▲ AVERTISSEMENT

Ne pas dépasser le poids nominal brut du véhicule (GVWR, Gross Vehicle Weight Rating) et le poids technique maximal sous essieu (GAWR, Gross Axle Weight Rating). Le dépassement de ces limites de poids peut provoquer la défaillance d'un composant et nuire à la stabilité, à la manœuvrabilité et à la performance du véhicule, ce qui pourrait entraîner la mort ou des blessures graves. (00016f)

La suspension peut être ajustée pour accommoder les conditions de charge, le style de conduite et le confort personnel. Augmenter la précharge pour accommoder la charge totale sur la moto. Réduire la précharge si la moto est moins chargée. Ne pas dépasser le GVWR maximum lors du chargement du véhicule.

Modèles à suspension manuelle : Voir COMMANDES ET INDICATEURS > AJUSTEMENT DE LA PRÉCHARGE DE SUSPENSION MANUELLE (Page 93).

Modèles à suspension pneumatique : Voir COMMANDES ET INDICATEURS > RÉGLAGE DE LA SUSPENSION PNEUMATIQUE (Page 90).

RÉGLAGE DE LA SUSPENSION PNEUMATIQUE

▲ AVERTISSEMENT

Faire attention lors de la purge d'air de la suspension. L'humidité mélangée au lubrifiant risque de couler sur la roue arrière, le pneu et/ou les composants de frein et nuire à la traction, ce qui peut causer la mort ou des blessures graves. (00084a)

AVIS

Ne pas dépasser la pression d'air maximum pour la suspension. Les composants pneumatiques se remplissent rapidement. Il est donc recommandé d'utiliser une pression de conduite d'air basse. Ne pas suivre cette consigne risque d'entraîner des dommages matériels. (00165b)

REMARQUE

Utiliser un manomètre à zéro perte de pression pour vérifier la pression pneumatique. Vérifier la pression de suspension une fois par semaine si la moto est utilisée tous les jours ou avant la conduite si elle est utilisée occasionnellement.

1. Placer la moto sur sa béquille latérale. Ouvrir le couvercle de sacoche gauche.

2. Voir Figure 30. Retirer le capuchon de la valve pneumatique près du sommet de l'amortisseur gauche.

REMARQUE

- *Toujours ajouter 21–35 kPa (3–5 psi) à la pression existante avant de laisser échapper l'air du système pour empêcher l'huile de couler par la valve pneumatique. NE JAMAIS dépasser 345 kPa (50 psi).*
 - *Ne pas dépasser le GVWR ou le GAWR maximum.*
3. Voir Figure 31. Attacher la AIR SUSPENSION PUMP AND GAUGE (JAUGE ET POMPE DE SUSPENSION PNEUMATIQUE) (N° DE PIÈCE : HD-34633) sur la valve pneumatique. Ajouter ou purger de l'air de l'amortisseur à la pression spécifiée pour la moto et la charge. Voir Tableau 22 et Tableau 23.

REMARQUE

Les pressions spécifiées sont les recommandations de départ. Il faut ajuster la pression en fonction des conditions de charge, du style de conduite et du confort souhaité. Une pression plus basse ne fournit pas nécessairement une conduite plus douce. Si la pression utilisée est hors de la plage recommandée pour la charge, cela causera une réduction du mouvement disponible de la suspension et du confort du conducteur, et pourra endommager les amortisseurs.

4. Installer le capuchon sur la valve pneumatique et fermer le couvercle de sacoche gauche.

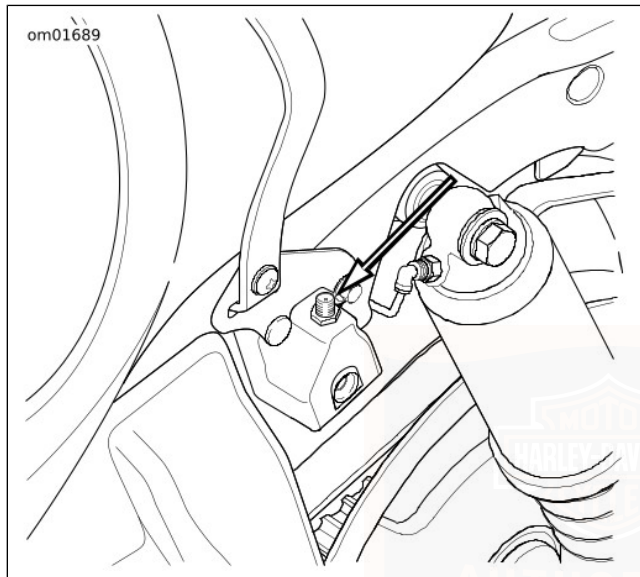

Figure 30. Valve pneumatique de suspension arrière

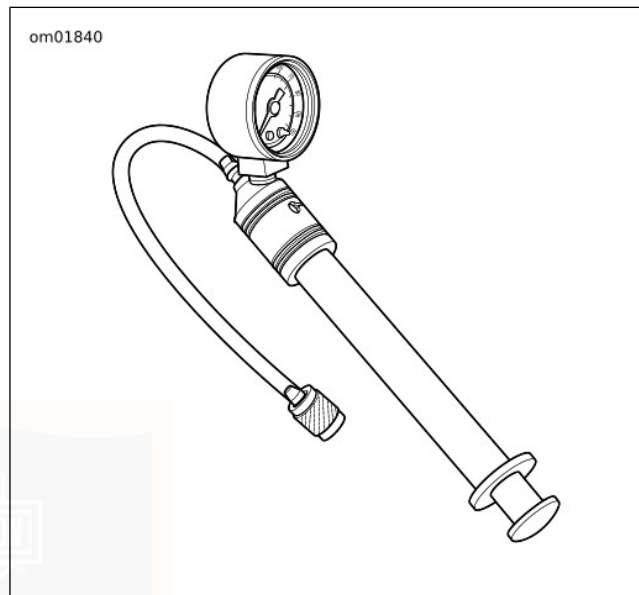

Figure 31. Jauge et pompe de suspension pneumatique (HD-34633)

Tableau 22. Pression pneumatique de suspension recommandée : Modèles sans coffre Tour-Pak

CHARGE D'AMORTISSEUR	POIDS TOTAL	PRESSION	
		PSI	kPa
Conducteur seul	jusqu'à 68 kg (150 lb)	0	0
	68–91 kg (150–200 lb)	0 à 10	0 à 69
	91–113 kg (200–250 lb)	10 à 20	69 à 138
	113–136 kg (250–300 lb)	20 à 30	138 à 206
	136 kg (300 lb) à la charge maximale ajoutée permise*	30 à 50	206 à 345
Conducteur seul avec capacité de bagages de 18 kg (40 lb)	jusqu'à 68 kg (150 lb)	10 à 20	69 à 138
	68–91 kg (150–200 lb)	20 à 30	138 à 206
	91–113 kg (200–250 lb)	30 à 40	206 à 276
	113–136 kg (250–300 lb)	40 à 50	276 à 345
	136 kg (300 lb) à la charge maximale ajoutée permise*	50	345
Conducteur avec passager	N'importe quel poids jusqu'au poids supplémentaire maximum autorisé*	40 à 50	276 à 345
Poids maximum du véhicule	Poids supplémentaire maximum autorisé*	50	345

Si un coffre Tour-Pak facultatif est installé, ajouter 34–69 kPa (5–10 psi) de pression à l'amortisseur.
Ne pas dépasser une pression de suspension de 345 kPa (50 psi).
 *Voir Tableau 14 pour le poids supplémentaire maximum autorisé sur la moto.



Tableau 23. Pression pneumatique de suspension recommandée : Modèles avec coffre Tour-Pak

CHARGE D'AMORTISSEUR	POIDS TOTAL	PRESSION	
		PSI	kPa
Conducteur seul	jusqu'à 68 kg (150 lb)	5 à 10	34 à 69
	68–91 kg (150–200 lb)	10 à 20	69 à 138
	91–113 kg (200–250 lb)	20 à 30	138 à 206
	113–136 kg (250–300 lb)	30 à 40	206 à 276
	136 kg (300 lb) à la charge maximale ajoutée permise*	40 à 50	276 à 345
Conducteur seul avec capacité de bagages de 32 kg (70 lb)	jusqu'à 68 kg (150 lb)	25 à 30	172 à 206
	68–91 kg (150–200 lb)	30 à 40	206 à 276
	91–113 kg (200–250 lb)	40 à 50	276 à 345
	113 kg (250 lb) à la charge maximale ajoutée permise*	50	345
Conducteur avec passager	N'importe quel poids jusqu'au poids supplémentaire maximum autorisé*	50	345
Poids maximum du véhicule	Poids supplémentaire maximum autorisé*	50	345
Ne pas dépasser une pression de suspension de 345 kPa (50 psi).			
*Voir Tableau 13 pour le poids supplémentaire maximum autorisé sur la moto.			

AJUSTEMENT DE LA PRÉCHARGE DE SUSPENSION MANUELLE

1. Retirer la sacoche gauche. Voir COMMANDES ET INDICATEURS > SACOCHES (Page 97).
2. Voir Figure 32. Tourner le bouton de réglage de la précharge dans le sens antihoraire jusqu'à ce qu'il s'arrête. La position d'arrêt est la précharge minimale.
3. Voir Tableau 24. Tourner le bouton de réglage de la précharge dans le sens horaire du nombre de tours recommandé pour augmenter la précharge afin de prendre en compte le poids total du conducteur, du passager et de la charge transportée. Le bouton émet un déclic à chaque demi-rotation.
4. Installer la sacoche gauche.

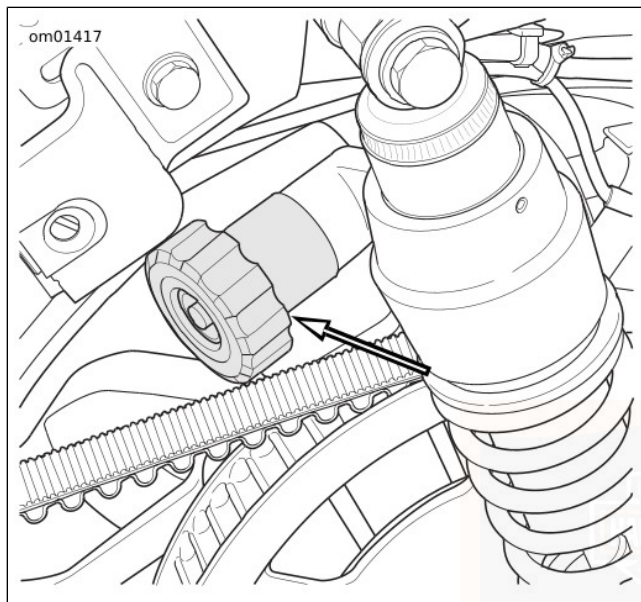

Figure 32. Bouton de réglage de la précharge



Tableau 24. Réglages de précharge recommandés

TOURS DE SERRAGE DE PRÉCHARGE À PARTIR DU MINIMUM	TOURS DE SERRAGE DE PRÉCHARGE À PARTIR DU MINIMUM	CHARGE	CHARGE
0	Moins de 100 kg (220 lb)	10	141 kg (310 lb)
1	100 kg (220 lb)	11	145 kg (320 lb)
2	104 kg (230 lb)	12	150 kg (330 lb)
3	109 kg (240 lb)	13	154 kg (340 lb)
4	113 kg (250 lb)	14	159 kg (350 lb)
5	118 kg (260 lb)	15	163 kg (360 lb)
6	122 kg (270 lb)	16	168 kg (370 lb)
7	127 kg (280 lb)	17	172 kg (380 lb)
8	132 kg (290 lb)	18	177 kg (390 lb)
9	136 kg (300 lb)	19	181 kg (400 lb) à la charge maximale ajoutée permise (se reporter au Tableau 14)

La charge inclut le poids total du conducteur, du passager, de l'équipement de conduite, des accessoires et de la charge transportée.

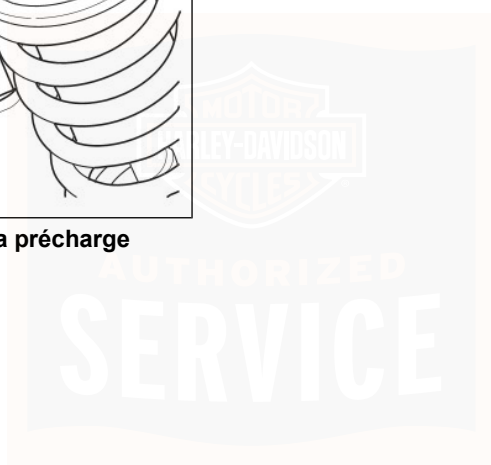

BAGAGES

⚠ AVERTISSEMENT

Consultez la section **ACCESSOIRES ET CHARGEMENT** dans la section **SÉCURITÉ D'ABORD** de votre manuel d'utilisation. Un chargement incorrect des bagages ou une pose incorrecte des accessoires peut provoquer une défaillance et nuire à la stabilité, à la manœuvrabilité et à la performance, ce qui peut entraîner la mort ou des blessures graves. (00021c)

⚠ AVERTISSEMENT

Ne pas dépasser le poids nominal brut du véhicule (GVWR, Gross Vehicle Weight Rating) et le poids technique maximal sous essieu (GAWR, Gross Axle Weight Rating). Le dépassement de ces limites de poids peut provoquer la défaillance d'un composant et nuire à la stabilité, à la manœuvrabilité et à la performance du véhicule, ce qui pourrait entraîner la mort ou des blessures graves. (00016f)

- GVWR est la somme du poids de la moto, des accessoires et du poids maximum du conducteur, du passager et de la charge qui peuvent être transportés en toute sécurité.
- GAWR est le poids technique maximal qui peut être transporté en toute sécurité sur chaque axe.

- Le GVWR et le GAWR sont indiqués sur l'étiquette d'information située sur le tube descendant du cadre.

⚠ AVERTISSEMENT

La répartition inappropriée des charges ou une mauvaise installation des accessoires peut affecter la stabilité et la manœuvrabilité de la moto, ce qui pourrait causer la mort ou des blessures graves. (00095a)

- Installer les charges contre la moto, le plus bas possible afin de modifier au minimum le centre de gravité de la moto. Répartir les charges de manière uniforme de part et d'autre du véhicule. Ne pas charger d'objets volumineux trop loin derrière le conducteur ni ajouter de poids sur le guidon ou la fourche avant. Les bagages ne doivent pas dépasser la charge maximale indiquée sur l'étiquette.
- S'assurer que la charge est sécurisée et qu'elle ne se déplacera pas en cours de route. Vérifier l'installation à plusieurs reprises.
- Fermer et verrouiller les bagages avant de conduire ou de laisser le véhicule sans surveillance.

SACOCHEs

▲ AVERTISSEMENT

Ne pas dépasser la capacité pondérale des sacoches. Placer des poids égaux dans chaque sacoche. Une charge trop lourde dans les sacoches risque de provoquer une perte de contrôle et de causer la mort ou des blessures graves. (00383a)

REMARQUE

La capacité de poids maximale de la sacoche est 9,1 kg (20 lb) par sacoche.

Ouverture

1. Voir Figure 33. Déverrouiller la sacoche à l'aide de la clé.
2. Soulever le levier de sacoche.
3. Soulever le couvercle à partir du côté intérieur de la sacoche.

Fermeture

1. Voir Figure 33. Fermer le rabat du couvercle de la sacoche.
2. Pousser le levier vers le bas pour engager les loquets. Vérifier que le couvercle est sécurisé.
3. Verrouiller la sacoche.

Dépose

1. Voir Figure 33. Ouvrir la sacoche.
2. Voir Figure 34. Tourner les goujons de montage de 1/4 de tour dans le sens antihoraire pour désengager la sacoche du support de montage.

REMARQUE

Certains véhicules ont des goujons de montage avec une « anse » en fil métallique pour faciliter la dépose à la main. Les modèles internationaux nécessitent un tournevis à lame plate.

3. Soulever la sacoche du rail de sacoche.

REMARQUE

Ne pas traîner ou frotter les sacoches sur le sol. Placer les sacoches sur une surface de niveau pour empêcher leur renversement. Si on ne fait pas attention, les sacoches pourraient être endommagées.

Installation

1. Voir Figure 33. Mettre avec soin la sacoche en place sur le rail de sacoche et aligner les goujons avec le support.
2. Voir Figure 34 et Figure 35. Enfoncer les goujons de montage et tourner de 1/4 de tour dans le sens horaire pour monter la sacoche sur le support.

3. Vérifier que la sacoche est sécurisée sur la moto.
4. Fermer et verrouiller la sacoche.

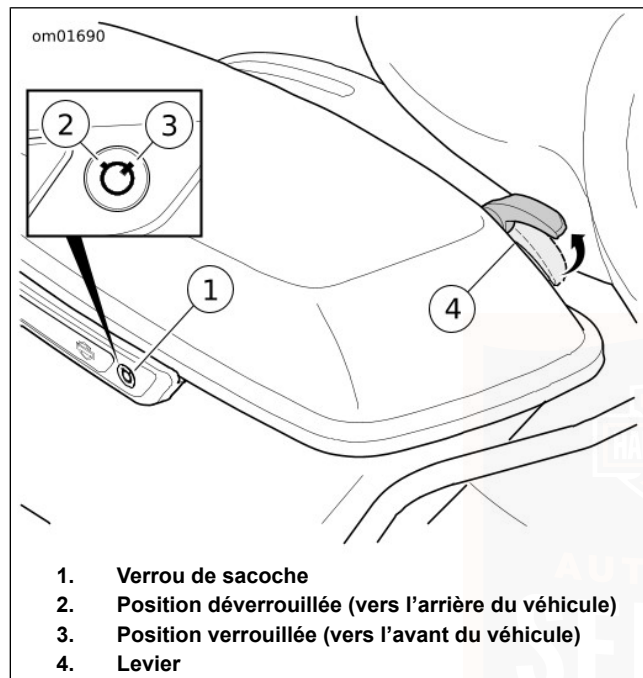

Figure 33. Sacoche

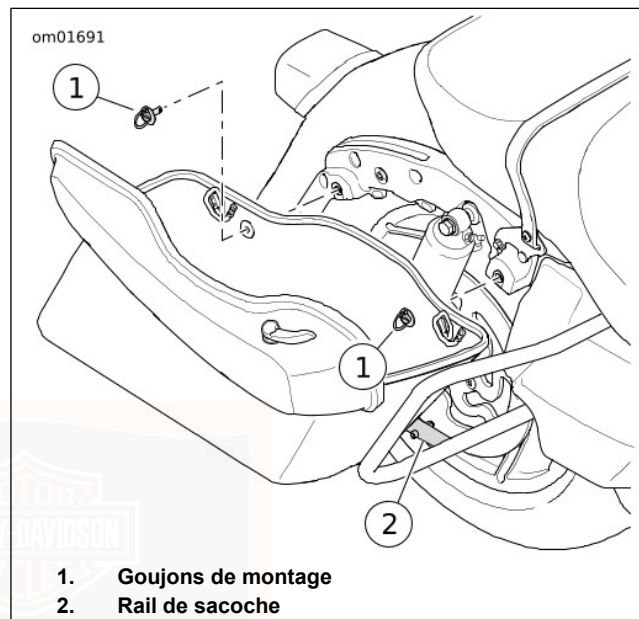

Figure 34. Dépose/installation des sacs

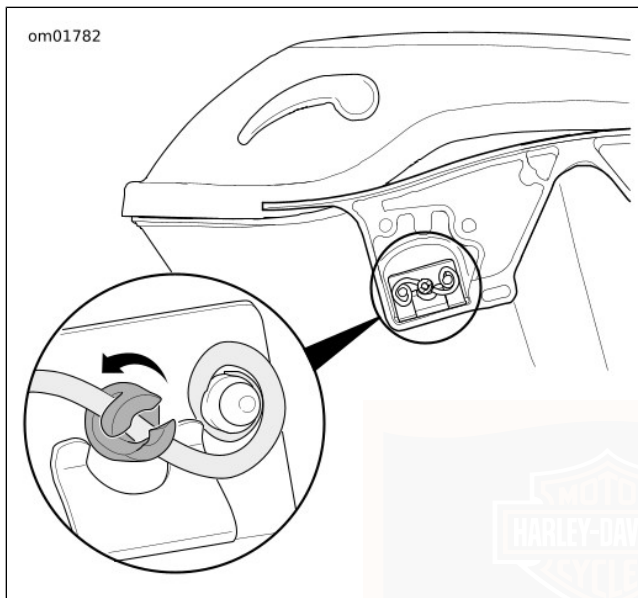

Figure 35. Installation des goujons de montage (coupe)
SACQUES : FLHRC

Ouverture

Voir Figure 36. Pour utiliser la fonction de sangle à déconnexion rapide, soulever l'extrémité de sangle pour

exposer la boucle de déblocage rapide et appuyer sur les pattes de verrouillage comme l'indique le schéma.

Les sangles peuvent également s'ouvrir et se fermer en utilisant la boucle de manière traditionnelle.

Fermeture

Insérer l'extrémité mâle de la sangle dans le réceptacle de la sacoche et pousser jusqu'au « déclic » positif.

REMARQUE

Voir la section SOINS ET NETTOYAGE > ENTRETIEN DU CUIR ET DU VINYLE (Page 225) pour effectuer l'entretien approprié des sacs.

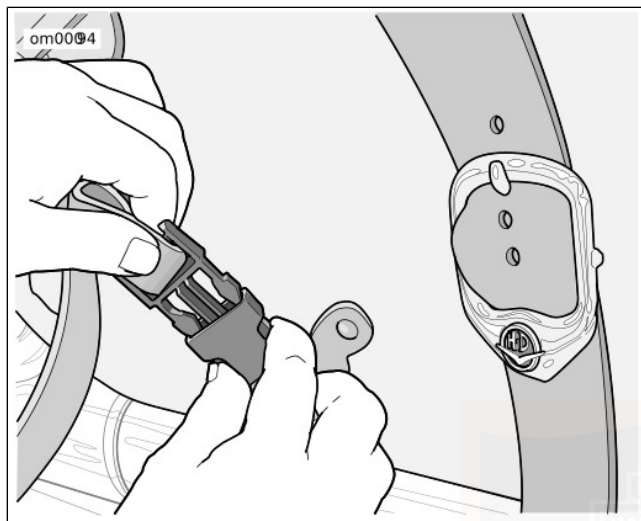

Figure 36. Sacoches à déconnexion rapide

COFFRE TOUR-PAK

⚠ AVERTISSEMENT

Ne pas dépasser la capacité maximale du coffre Tour-Pak. Une charge trop lourde risquerait de provoquer une perte de contrôle et de causer des blessures graves ou la mort. (00401c)

⚠ MISE EN GARDE!

NE PAS tirer sur les fils électriques. Cela pourrait endommager le conducteur interne en entraînant une résistance élevée et entraîner des blessures légères ou modérées. (00168a)

REMARQUE

La capacité de poids maximale du porte-bagages est 4,5 kg (10 lb). La charge totale du porte-bagages et du Tour-Pak ne doit pas dépasser 13,6 kg (30 lb).

Voir Figure 37. Certains véhicules ont un Tour-Pak verrouillable pour entreposer la charge.

Verrouiller/déverrouiller : Utiliser la clé de contact pour verrouiller ou déverrouiller la poignée de loquet.

Ouvrir : Tirer la poignée de loquet. Soulever le couvercle.

Fermer : Fermer le couvercle. Pousser la poignée de loquet pour sécuriser le couvercle. Essayer de soulever le couvercle pour vérifier qu'il est sécurisé.

Certains véhicules ont un porte-bagages. Attacher et sécuriser la charge du porte-bagages avant la conduite.

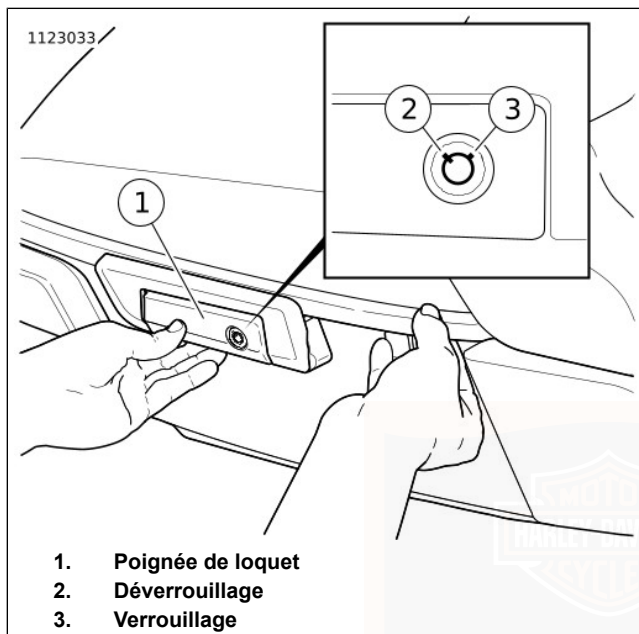

Figure 37. Tour-Pak

Réglage

La position du Tour-Pak peut être ajustée vers l'avant ou l'arrière pour le confort du passager.

REMARQUE

La position du Tour-Pak ne peut pas être ajustée sur les motos ayant une configuration APC, sauf pour accéder à la vis de la selle. Pour déterminer la configuration du véhicule, vérifier l'identifiant VIN dans Tableau 4. Voir ACCÈS À LA SELLE (MODÈLES APC) pour déplacer le Tour-Pak sur les véhicules ayant une configuration APC.

1. Voir Figure 38. Desserrer les quatre écrous qui attachent le Tour-Pak au support.
2. Glisser le Tour-Pak à la position souhaitée.
3. Serrer les quatre écrous à un couple de 6,8–8,1 N·m (60–72 in-lbs).

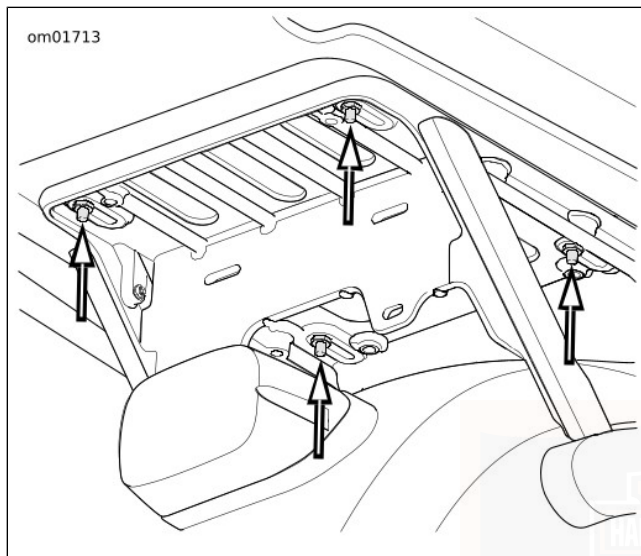
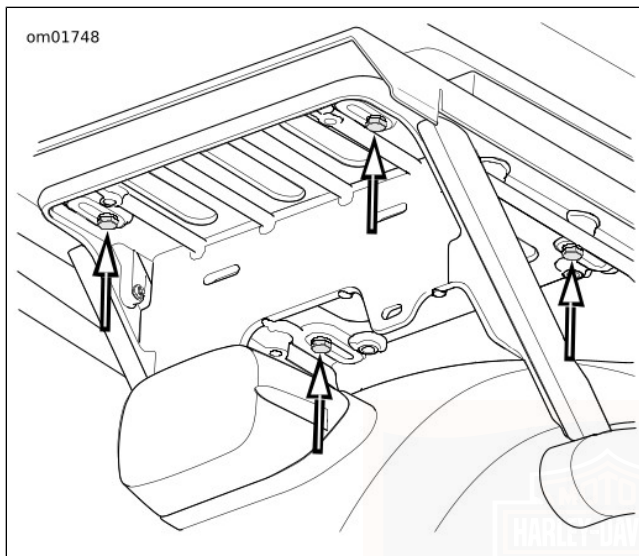

Figure 38. Ajustement de la position du Tour-Pak

Accès à la selle : Modèles APC

Sur les véhicules APC, le Tour-Pak peut être déplacé vers l'arrière pour accéder à la vis de la selle. Se reporter à la configuration pour la moto dans Tableau 4. Le Tour-Pak doit être installé dans sa position d'origine avant la conduite.

1. Voir Figure 39. Retirer les quatre écrous qui fixent l'attache du Tour-Pak au support.
2. Tirer le Tour-Pak vers l'arrière pour accéder à la vis de la selle.
3. Une fois terminé, ramener le Tour-Pak à sa position d'origine. Aligner tous les quatre trous de l'attache avec les fentes du support.
4. Installer les quatre vis. Serrer les vis à un couple de 6,8–8,1 N·m (60–72 in-lbs).



**Figure 39. Vis de support du Tour-Pak (modèles APC)
PRISES DE COURANT**

Voir Figure 40 et Figure 41. Certains modèles peuvent avoir un maximum de deux prises de courant. Une prise est située sur le côté droit du carénage. L'autre prise est dans le Tour-Pak.

Ces prises peuvent être utilisées pour alimenter ou charger les accessoires de 12 V c.c. munis d'un connecteur

d'alimentation automobile standard. Suivre les instructions du fabricant pour installer et utiliser les accessoires. Pousser fermement le connecteur pour accessoires dans la prise de courant.

▲ AVERTISSEMENT

S'assurer que la direction reste souple, libre et sans entrave. Toute entrave gênant la direction risque de faire perdre le contrôle du véhicule et de causer la mort ou des blessures graves. (00371a)

REMARQUE

- *Avant la conduite, tourner le guidon à la position complètement à droite et rechercher le contact entre les accessoires installés ou le câblage et le réservoir de carburant.*
- *Ne pas utiliser la prise de courant comme allume-cigare. Cela pourrait endommager la douille. Consulter un concessionnaire Harley-Davidson agréé pour les accessoires disponibles.*

La prise est sous tension lorsque l'interrupteur d'allumage est en position allumage (IGNITION) ou accessoire (ACCESSORY). La mise sous tension des accessoires pendant une période prolongée alors que le moteur n'est pas en marche décharge la batterie.

L'appel de courant maximum pour tous les accessoires connectés est 15 A. Ceci inclut l'intensité totale du courant pour toutes les prises de courant et tout autre accessoire installé sur la moto. Si un courant excessif est détecté, le système coupe l'alimentation de la prise. Le système rétablit automatiquement l'alimentation de la prise lorsqu'il détecte que la situation de surintensité a cessé (par exemple lorsqu'un accessoire défectueux ou à haute intensité a été retiré).

Des éléments chargés par cette prise de courant peuvent causer des interférences dans la réception radio.

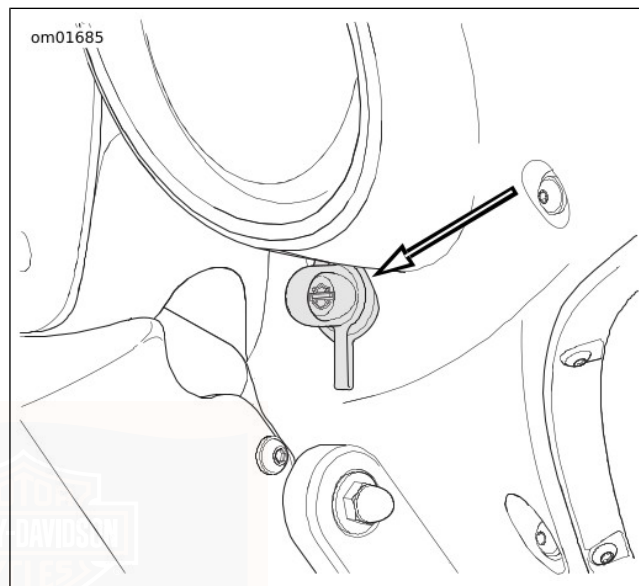
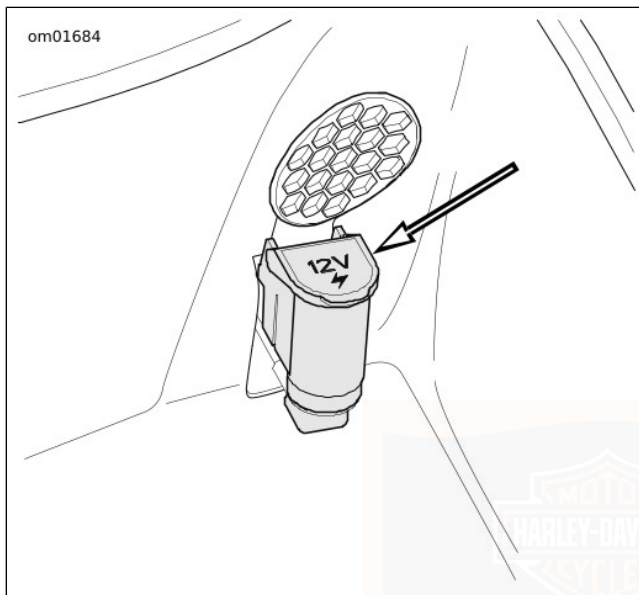

Figure 40. Prise de courant de carénage



**Figure 41. Prise de courant de Tour-Pak
ÉVENT DE CARÉPAGE SPLITSTREAM**

Voir Figure 42. Les véhicules munis d'un carénage ont un évent dans le tableau de bord supérieur pour la ventilation. L'évent peut être fermé ou ouvert pour fournir un courant d'air confortable au conducteur et pour réduire au minimum la

turbulence du vent. Il est préférable de laisser l'évent ouvert pour réduire la turbulence.

Ouvrir : Enfoncer le bouton d'évent jusqu'au déclic. Le volet d'aération reste en position ouverte.

Fermer : Enfoncer le bouton d'évent et le relâcher. Le bouton se soulève et le volet d'aération se ferme.

Réinitialisation : Si le loquet ne s'engage pas, pousser fermement le bouton pour ouvrir, fermer et rouvrir l'évent jusqu'à ce que le mécanisme s'engage.

Laisser l'évent dépourvu de corps étrangers. Nettoyer de temps à autre le mécanisme d'évent pour retirer les impuretés, les insectes et les feuilles et pour empêcher toutes les pièces de se coincer. Nettoyer le bouton et le volet d'aération s'ils deviennent difficiles à ouvrir ou fermer. Voir SOINS ET NETTOYAGE > ENTRETIEN DE L'ÉVENT DE CARÉPAGE SPLITSTREAM (Page 226).

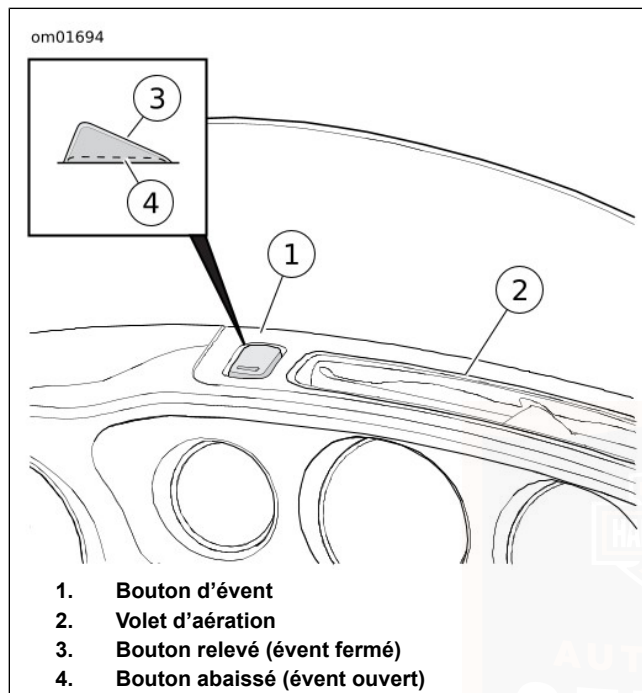

Figure 42. Évent de carénage Splitstream

DÉFLECTEURS D'AIR RÉGLABLES

Voir Figure 43. Certains modèles sont équipés de déflecteurs d'air réglables situés le long des bords gauche et droit du

carénage. Ces déflecteurs peuvent être tournés pour orienter le courant d'air pour le confort du conducteur et du passager.

Ajuster : Avec le véhicule arrêté, saisir le bord extérieur du déflecteur et le pivoter à la position souhaitée.

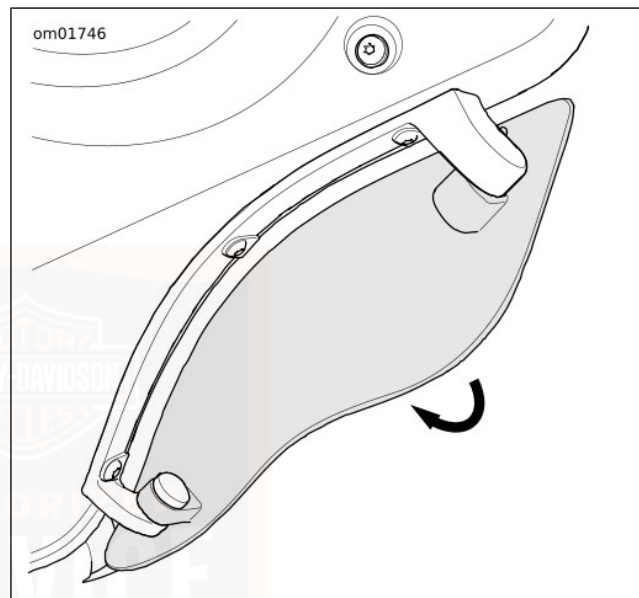

Figure 43. Déflecteur d'air

CARÉNAGES INFÉRIEURS

Certains véhicules ont des carénages inférieurs. Les carénages inférieurs fournissent un confort de conduite supplémentaire en protégeant les jambes du conducteur contre le vent et l'eau.

Volet d'aération

Voir Figure 44. Le volet d'aération de carénage inférieur peut être ajusté pour orienter le courant d'air en fonction du confort du conducteur et faire circuler l'air sur le moteur. Glisser le levier de volet d'aération pour ajuster ou fermer le volet d'aération.

Compartment de rangement : Véhicules refroidis par air

Voir Figure 44. Les véhicules refroidis par air ont des carénages inférieurs avec compartiment de rangement. Retirer les articles de valeur du compartiment de rangement avant de laisser le véhicule sans surveillance.

Ouvrir : Pousser et relâcher la languette biseautée en haut de la porte du compartiment. Tirer sur le dessus de la porte pour l'ouvrir.

Fermer : Pousser la porte du compartiment jusqu'à ce qu'elle se verrouille. Vérifier que toutes les portes de compartiment sont sécurisées avant la conduite.

Réinitialisation : Si le loquet se coince ou ne s'engage pas correctement, pousser fermement la porte pour la fermer. Ouvrir et fermer à nouveau la porte pour engager le mécanisme du loquet.

REMARQUE

Les carénages inférieurs sur les véhicules Twin-Cooled n'ont pas de compartiment de rangement. Les zones d'accès sur ces véhicules ont une grande ouverture au fond. Les articles placés dans ces zones d'accès peuvent tomber. Ne pas ranger d'article quelconque dans les carénages inférieurs d'un véhicule Twin-Cooled.

Dépose des carénages inférieurs : Véhicules refroidis par air

Les carénages inférieurs peuvent être enlevés lorsque la température est plus chaude pour optimiser le confort du conducteur et celui du passager. Les carénages inférieurs avec haut-parleurs nécessitent la dépose des haut-parleurs et le débranchement des faisceaux. Voir le manuel d'entretien pour retirer les carénages inférieurs des modèles refroidis par air.

REMARQUE

Les carénages inférieurs sur les véhicules Twin-Cooled contiennent les composants du système de refroidissement.

Ne pas retirer les carénages inférieurs des véhicules Twin-Cooled.

Système de refroidissement : Véhicules Twin-Cooled

Voir Figure 45. Sur les véhicules Twin-Cooled, les carénages inférieurs incluent les composants du système de refroidissement. La bouteille de liquide de refroidissement est derrière le panneau d'accès dans le carénage inférieur de droite. Voir MAINTENANCE ET LUBRIFICATION > SYSTÈME DE REFROIDISSEMENT (Page 154) pour vérifier le niveau du liquide de refroidissement.

Le panneau d'accès est sécurisé avec trois retenues. Détacher avec soin en haut et à chaque coin inférieur pour retirer le panneau d'accès. Pour installer, pousser le panneau jusqu'à ce que les retenues s'enclenchent en position.

Conserver l'écran du radiateur et le conduit de sortie propres et dépourvus d'obstacle.

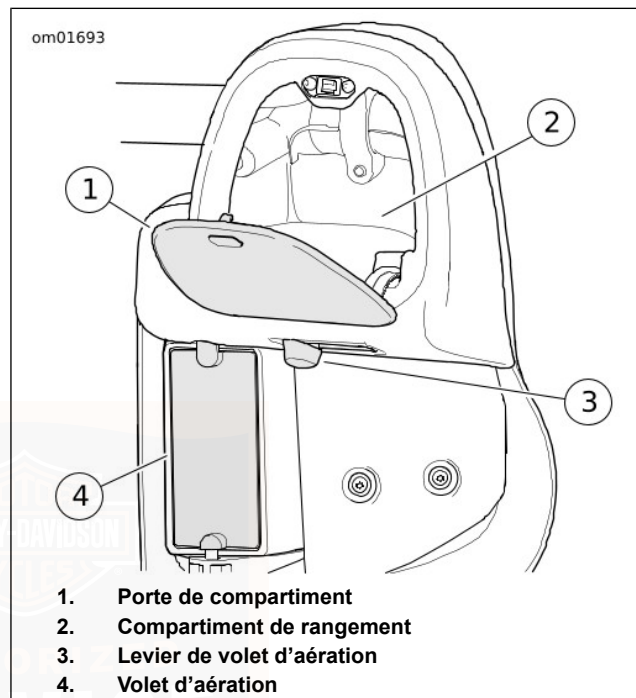

Figure 44. Carénages inférieurs : Véhicules refroidis par air

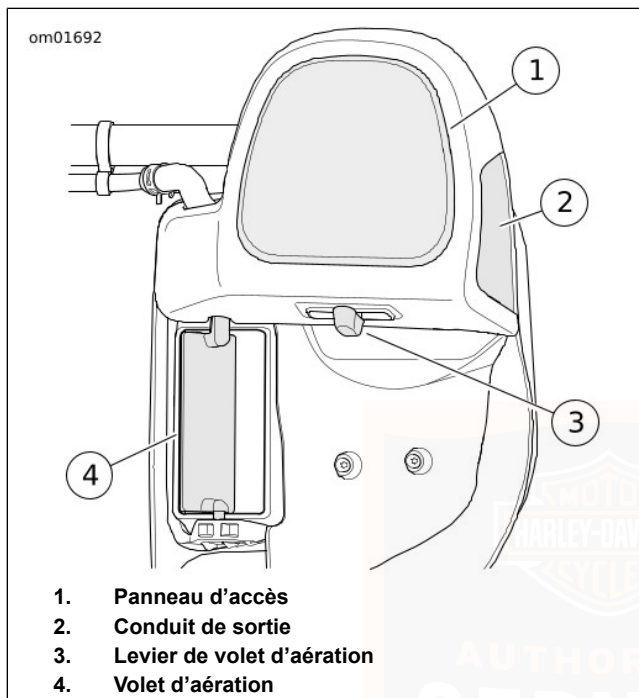

Figure 45. Carénages inférieurs : Véhicules Twin-Cooled
PARE-BRISE : FLHR/FLHRC

Les modèles FLHR/FLHRC possèdent un pare-brise amovible.
Le pare-brise peut être retiré ou installé avant la conduite.

REMARQUE

Les pare-brise nécessitent un entretien spécial. Ne pas utiliser de nettoyants de vitre à l'ammoniac ou de station service. Ces nettoyants peuvent endommager le pare-brise. Pour un entretien approprié du pare-brise, voir la section SOINS ET NETTOYAGE > ENTRETIEN DU PARE-BRISE (Page 228).

Dépose

1. Voir Figure 46. Soulever les ressorts de loquet en fil métallique des deux côtés du support du pare-brise.
2. Pousser le dessus du pare-brise vers l'avant pour le détacher des œillets supérieurs.
3. Soulever le pare-brise pour le détacher des œillets inférieurs.

Installation

1. Voir Figure 46. Installer fermement le bas du support du pare-brise pour engager les œillets inférieurs.
2. Soulever les ressorts de loquet en fil métallique des deux côtés du support du pare-brise.
3. Pousser le dessus du pare-brise vers l'arrière pour engager les œillets supérieurs.

4. Relâcher les ressorts de loquet en fil métallique. Vérifier que toutes les quatre encoches de support sont installées dans les œillets et que le pare-brise est fixé sur la moto.

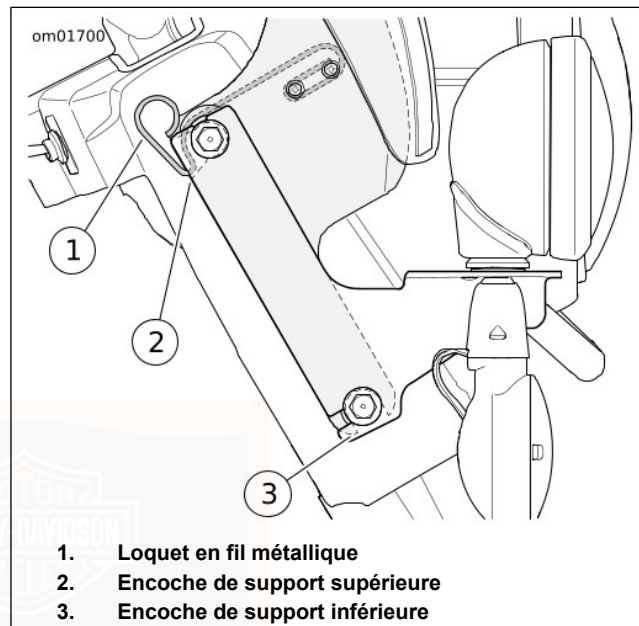

Figure 46. Pare-brise : FLHR/FLHRC

SYSTÈME DE SÉCURITÉ

Composants

Le système de sécurité inclut un module de commande, une antenne à mains libres montée sur la moto et un porte-clés à mains libres **conservé** par le conducteur/passager.

Après avoir stationné la moto, tourner l'interrupteur d'allumage sur arrêt (OFF) ou accessoire (ACCESSORY) et le système de sécurité **s'active** automatiquement dans un délai de cinq secondes. Lorsqu'il est activé, le démarreur et l'allumage sont désactivés et le conducteur peut quitter la moto tout en sachant que le module désactivera l'allumage si quelqu'un altère l'interrupteur d'allumage, ou activera une alarme si quelqu'un essaie de déplacer la moto.

Si le porte-clés est présent, le module **se désactive** automatiquement lorsque l'interrupteur d'allumage est mis en position allumage (IGNITION) ou accessoire (ACCESSORY).

REMARQUE

- *Si l'alimentation est déconnectée de la batterie de la moto, voir SYSTÈME DE SÉCURITÉ > DÉCONNEXION DE L'ALIMENTATION (Page 124) pour empêcher la sirène optionnelle du système de sécurité de retentir.*
- *Ne pas changer l'emplacement du module ou de l'antenne sur la moto.*

Options

Consulter un concessionnaire Harley-Davidson ou www.harley-davidson.com pour les options du système de sécurité.

- Smart Siren II
- Pager de sécurité et récepteur de Pager de sécurité II
- Remplacement des porte-clés

RÉGLEMENTATIONS FCC

FCC ID: L2C0027TR IC ID: 3432A-0027TR

FCC ID: L2C0028TR IC ID: 3432A-0028TR

Ce système est conforme à la partie 15 des réglementations de la FCC et à la directive RSS-210 des réglementations d'Industrie Canada. Le fonctionnement est soumis aux deux conditions suivantes :

- (1) Ce dispositif ne doit pas causer d'interférence nuisible, et
- (2) ce dispositif doit accepter toute interférence reçue, y compris les interférences qui peuvent causer un fonctionnement intempestif.

REMARQUE

Tout changement ou modification qui n'aurait pas été expressément approuvé par la partie responsable en matière de conformité pourrait annuler l'autorité que détient l'utilisateur pour faire marcher l'équipement.

Les lettres « IC : » avant le numéro de certification radio signifient seulement que les spécifications techniques d'Industrie Canada ont été satisfaites.

SYSTÈME DE SÉCURITÉ DU PORTE-CLÉS

Affectation du porte-clés

Voir Figure 47. Les porte-clés sont affectés électroniquement au système de sécurité par le concessionnaire Harley-Davidson. Jusqu'à deux porte-clés seulement peuvent être attribués à un moment donné.

Des porte-clés de rechange peuvent être achetés chez un concessionnaire mais ils ne peuvent être affectés à la moto que par un technicien Harley-Davidson formé.

REMARQUE

- *L'étiquette réutilisable figurant sur l'emballage du porte-clés indique le numéro de série du porte-clés. Pour qu'elle serve de référence, coller l'étiquette sur une page vierge de « NOTES » dans ce manuel du propriétaire.*
- *Le numéro de série du porte-clés se trouve aussi à l'intérieur du porte-clés. Voir SYSTÈME DE SÉCURITÉ > PILE POUR PORTE-CLÉS (Page 123).*

- *Le module s'active uniquement si le porte-clés a été affecté par un concessionnaire Harley-Davidson et si un numéro d'identification personnel (PIN) a été entré dans le système. Écrire le PIN sur la page d'information personnelle au début du manuel du propriétaire et sur la carte de portefeuille amovible.*
- *Si le porte-clés est perdu ou défaillant, se reporter à la carte de portefeuille et utiliser le PIN pour désactiver manuellement le système. Voir SYSTÈME DE SÉCURITÉ > ACTIVER/DÉSACTIVER (Page 117) et SYSTÈME DE SÉCURITÉ > DÉPANNAGE (Page 124).*
- *Le conducteur peut changer le PIN à tout moment. Voir SYSTÈME DE SÉCURITÉ > ACTIVER/DÉSACTIVER (Page 117).*

Conduite avec porte-clés

- Toujours avoir le porte-clés pendant la conduite, le chargement, le ravitaillement en essence, le déplacement, le stationnement ou l'entretien de la moto. Placer le porte-clés dans une poche commode.

- Ne pas laisser le porte-clés attaché au guidon ni ne le ranger dans un compartiment de porte-bagages. Si le porte-clés est laissé par mégarde avec la moto lorsqu'elle est en stationnement, cela empêche le système de désactiver l'allumage et d'activer l'alarme. Si l'interrupteur d'allumage est déverrouillé, l'interrupteur d'allumage peut être réglé sur allumage (IGN) et le moteur peut être démarré.
- Ne pas conduire avec le porte-clés dans une boîte métallique ou à une distance de moins de 76 mm (3.0 in) d'un téléphone portable, d'un agenda électronique de poche, d'un affichage ou autre dispositif électronique. Toute interférence électromagnétique peut empêcher le porte-clés de désactiver le système.
- Pour plus de sécurité, toujours verrouiller la fourche et retirer la clé à l'arrêt. Si le porte-clés est à portée de signal et la moto est déverrouillée, quelqu'un pourra toucher à la moto sans actionner l'alarme.

Conduite sans porte-clés

Si la moto est utilisée sans le porte-clés, la fenêtre du compteur kilométrique affiche temporairement « NO FOB ». Si la moto est arrêtée et l'allumage mis en position arrêt (OFF), désactiver le système de sécurité avec le PIN et redémarrer la moto.



Figure 47. Porte-clés : Système de sécurité
NUMÉRO D'IDENTIFICATION PERSONNEL (PIN)

Le numéro d'identification personnel (PIN) peut être utilisé pour désactiver le système de sécurité au cas où un porte-clés attribué serait égaré ou défaillant ou si le porte-clés ne peut communiquer avec la moto à cause d'une interférence électromagnétique.

Un PIN compte cinq chiffres (choisis entre 1 et 9, sans zéro).

Pour modifier le PIN

À fin de sécurité, le conducteur peut changer le PIN à tout moment. Voir Tableau 25.

Tableau 25. Modification du PIN

ÉTAPE NUMÉRO	ACTION	ATTENDRE LA CONFIRMATION	NOTES
1	Sélectionner un numéro d'identification personnel (PIN) à 5 chiffres (de 1 à 9) et le noter sur la carte de portefeuille dans le manuel du propriétaire.		
2	En présence d'un porte-clés attribué, mettre le commutateur MARCHE/ARRÊT en position ARRÊT .		
3	Mettre l'interrupteur d'allumage en position allumage (IGN).		
4	Effectuer deux cycles du commutateur MARCHE/ARRÊT : MARCHE - ARRÊT - MARCHE - ARRÊT - MARCHE .		
5	Appuyer 2 fois sur le commutateur de feu de direction de gauche .	« ENTER PIN » (entrer le PIN) défilera dans la fenêtre du compteur kilométrique.	
6	Appuyer sur le commutateur de feu de direction de droite 1 fois puis relâcher.	Les feux de direction clignoteront 3 fois. Le PIN en vigueur s'affichera sur le compteur kilométrique. Le premier chiffre clignotera.	

Tableau 25. Modification du PIN

ÉTAPE NUMÉRO	ACTION	ATTENDRE LA CONFIRMATION	NOTES
7	Entrer le premier chiffre du nouveau numéro d'identification personnel (PIN) en enfonçant et relâchant le commutateur de feu de direction gauche jusqu'à ce que le chiffre sélectionné apparaisse.		
8	Appuyer sur le commutateur de feu de direction de droite 1 fois puis relâcher.	Le nouveau chiffre remplacera le chiffre actuel dans la fenêtre du compteur kilométrique.	
9	Entrer le deuxième chiffre du PIN sélectionné en enfonçant et relâchant le commutateur de feu de direction gauche jusqu'à ce que le chiffre sélectionné s'affiche.		
10	Appuyer sur le commutateur de feu de direction de droite 1 fois puis relâcher.	Le nouveau chiffre remplacera le chiffre actuel dans la fenêtre du compteur kilométrique.	
11	Entrer le troisième chiffre du PIN sélectionné en enfonçant et relâchant le commutateur de feu de direction gauche jusqu'à ce que le chiffre sélectionné s'affiche.		
12	Appuyer sur le commutateur de feu de direction de droite 1 fois puis relâcher.	Le nouveau chiffre remplacera le chiffre actuel dans la fenêtre du compteur kilométrique.	

Tableau 25. Modification du PIN

ÉTAPE NUMÉRO	ACTION	ATTENDRE LA CONFIRMATION	NOTES
13	Entrer le quatrième chiffre du nouveau PIN en enfonçant et relâchant le commutateur de feu de direction gauche jusqu'à ce que le chiffre sélectionné s'affiche.		
14	Appuyer sur le commutateur de feu de direction de droite 1 fois puis relâcher.	Le nouveau chiffre remplacera le chiffre actuel dans la fenêtre du compteur kilométrique.	
15	Entrer le cinquième chiffre du nouveau PIN en enfonçant et relâchant le commutateur de feu de direction gauche jusqu'à ce que le chiffre sélectionné s'affiche.		
16	Appuyer sur le commutateur de feu de direction de droite 1 fois puis relâcher.	Le nouveau chiffre remplacera le chiffre actuel dans la fenêtre du compteur kilométrique.	
17	Amener le commutateur MARCHE/ARRÊT sur ARRÊT , puis amener l'interrupteur d'allumage sur ARRÊT .		Lorsque le commutateur marche/arrêt est placé en position (ARRÊT), le nouveau PIN est mémorisé dans le module.

TÉMOIN D'ÉTAT DE SÉCURITÉ

Voir Figure 6. Le témoin du système électrique sur la face de l'indicateur de vitesse indique l'état du système de sécurité.

- **Activé** : Si un témoin clignote toutes les trois secondes environ, cela indique que le système est activé.

- **Désactivé** : Après la désactivation du système et la mise en marche de l'allumage, le témoin reste allumé pendant quatre secondes environ, puis il s'éteint.
- **Entretien** : Un témoin qui reste allumé pendant plus de quatre secondes lorsque le système est désactivé indique que l'entretien du module est requis.

ACTIVER/DÉSACTIVER

Activer

Lorsque la moto est garée et l'allumage est à la position arrêt (OFF) ou accessoire (ACCESSORY), le système de sécurité s'active automatiquement dans un délai de cinq secondes si aucun mouvement n'est détecté. Le système s'active même en présence du porte-clés.

Lors de l'activation, les feux de direction clignotent deux fois et la sirène optionnelle émet deux brefs signaux sonores si la sirène est dans le mode sonore. Lorsqu'il est activé, l'indicateur lumineux en forme de clé dans la face de l'indicateur de vitesse clignote toutes les trois secondes.

REMARQUE

Modèles internationaux : Le système doit être en mode sonore pour que la sirène émette de brefs signaux lors de l'armement ou du désarmement. Voir SYSTÈME DE SÉCURITÉ > MODE SONORE DE LA SIRÈNE (CONFIRMATION) (Page 122).

Désactiver

En présence du porte-clés, le conducteur peut conduire ou déplacer la moto pour la garer, l'entreposer ou la réparer sans activer l'alarme. La désactivation est automatique du moment que le porte-clés est à portée de signal.

Porte-clés : Un système de sécurité activé est automatiquement désactivé lorsque le porte-clés est présent et la moto est déplacée ou l'interrupteur d'allumage est mis en position allumage (IGNITION) ou accessoire (ACCESSORY).

Lorsque le système se désactive, la sirène optionnelle émet un bref signal et le témoin de sécurité s'allume en continu pendant quatre secondes, puis s'éteint.

REMARQUE

En cas de mouvement quelconque, comme le soulèvement de la moto de sa béquille latérale ou le placement de l'allumage en position marche, le système « appelle » électroniquement le porte-clés. Si le porte-clés est présent, le système se désactive.

Numéro d'identification personnel (PIN) : Si le porte-clés est égaré ou s'il est présent mais ne peut pas communiquer, le système peut être désactivé avec le numéro d'identification personnel (PIN). Voir Tableau 26.

Désactiver avec un PIN

Désactiver le système de sécurité manuellement à l'aide du PIN si le porte-clés est perdu, la pile du porte-clés est déchargée, ou si on est stationné dans un lieu sujet à de fortes interférences électromagnétiques.

Ne pas tourner le guidon, enfourcher la selle ou soulever la moto de la béquille latérale. Pendant une désactivation avec le PIN, le système de sécurité active l'alarme s'il détecte des mouvements de moto.

REMARQUE

- Si une erreur est commise lors de l'entrée du PIN, amener l'interrupteur d'allumage à la position arrêt (OFF) avant d'entrer le dernier chiffre, puis exécuter la procédure à partir du début.
- Si le système de sécurité n'est pas désactivé par la procédure, attendre deux minutes avant d'essayer une autre désactivation par le PIN.
- Le système de sécurité reste désactivé jusqu'à ce que l'interrupteur d'allumage soit mis en position arrêt (OFF).
- À tout moment pendant une désactivation de PIN, si le porte-clés est amené à portée de signal de la moto, le système de sécurité se désactive lorsque le module reçoit le signal codé du porte-clés.

Tableau 26. Saisie d'un PIN pour désactiver le système de sécurité

ÉTAPE N°	ACTION	ATTENDRE LA CONFIRMATION	REMARQUES
1	Si nécessaire, vérifier le PIN actuel à 5 chiffres.		Il doit être relevé sur la carte de portefeuille.
2	Mettre l'interrupteur d'allumage en position allumage (IGN).	En cas d'activation, la fenêtre du compteur kilométrique affiche : « ENTER PIN » (entrer le PIN) et le témoin de sécurité clignote à une fréquence rapide. Le phare n'est pas allumé.	

Tableau 26. Saisie d'un PIN pour désactiver le système de sécurité

ÉTAPE N°	ACTION	ATTENDRE LA CONFIRMATION	REMARQUES
3	Appuyer sur le commutateur de feu de direction gauche et le relâcher.	Dans la fenêtre du compteur kilométrique, « 1 » clignote.	
4	Augmenter le chiffre en tapotant le feu de direction gauche jusqu'à ce que la fenêtre du compteur kilométrique affiche le premier chiffre du PIN.	Le premier chiffre dans le compteur kilométrique est le premier chiffre du PIN.	
5	Appuyer sur le commutateur de feu de direction de droite 1 fois .	Le premier chiffre est mémorisé et le chiffre suivant clignote.	Sert de touche d'entrée.
6	Augmenter le deuxième chiffre en utilisant le commutateur de feu de direction gauche jusqu'à ce que le chiffre corresponde au deuxième chiffre du PIN.	Le deuxième chiffre dans le compteur kilométrique est le deuxième chiffre du PIN.	
7	Appuyer sur le commutateur de feu de direction de droite 1 fois.	Le second chiffre est mémorisé et le trait clignote.	Sert de touche d'entrée.
8	Augmenter le troisième chiffre en utilisant le commutateur de feu de direction gauche jusqu'à ce que le chiffre corresponde au troisième chiffre du PIN.	Le troisième chiffre (c) dans le compteur kilométrique est le troisième chiffre du PIN.	
9	Appuyer sur le commutateur de feu de direction de droite 1 fois .	Le troisième chiffre est mémorisé et le trait clignote.	Sert de touche d'entrée.

Tableau 26. Saisie d'un PIN pour désactiver le système de sécurité

ÉTAPE N°	ACTION	ATTENDRE LA CONFIRMATION	REMARQUES
10	Augmenter le quatrième chiffre en utilisant le commutateur de feu de direction gauche jusqu'à ce que le chiffre corresponde au quatrième chiffre du PIN.	Le quatrième chiffre (d) dans le compteur kilométrique est le quatrième chiffre du PIN.	
11	Appuyer sur le commutateur de feu de direction de droite1 fois .	Le quatrième chiffre est mémorisé et le trait clignote.	Sert de touche d'entrée.
12	Augmenter le cinquième chiffre en utilisant le commutateur de feu de direction gauche jusqu'à ce que le chiffre corresponde au cinquième chiffre du PIN.	Le cinquième chiffre (e) dans le compteur kilométrique est le cinquième chiffre du PIN.	
13	Appuyer sur le commutateur de feu de direction de droite1 fois .	Le cinquième chiffre est mémorisé. Le témoin du système de sécurité arrête de clignoter.	Le système de sécurité est désactivé.

ALARME

Allumage désactivé

Lorsque le porte-clés est absent et le système est activé, si l'interrupteur d'allumage est amené à la position allumage (IGNITION) ou accessoire (ACCESSORY), le témoin de sécurité clignote à une fréquence rapide et l'affichage de la fenêtre de compteur kilométrique fait défiler « ENTER PIN » (saisir le PIN). Le phare ne s'allume pas.

Au bout de 10 secondes environ, si le système ne reçoit pas de signal d'entrée du commutateur de feu de direction, l'affichage est vide. Le système d'allumage reste désactivé jusqu'à ce que le porte-clés soit présent ou le PIN en vigueur soit entré.

Avertissements

Une fois le système activé, si la moto est déplacée ou soulevée de sa béquille latérale et le porte-clés n'est pas

présent, l'alarme est actionnée pour avertir l'opérateur avec trois clignotements alternés des feux de direction et un bref signal sonore de la sirène optionnelle.

Dans un délai de quatre secondes, si la moto est remise sur sa béquille latérale et aucun autre mouvement n'est détecté, et/ou si l'interrupteur d'allumage est en position arrêt (OFF), le système reste activé sans que l'alarme ne soit activée.

Si les mouvements de la moto continuent, le système émet un deuxième avertissement quatre secondes après le premier.

REMARQUE

Pendant les avertissements et les alarmes, le moteur du démarreur et les circuits d'allumage sont hors service.

L'alarme

Si le système de sécurité continue à détecter des mouvements et/ou que l'interrupteur d'allumage ne soit pas ramené à la position arrêt (OFF) après le deuxième avertissement, le système active l'alarme.

Lorsqu'il est activé, le système de sécurité va :

- Faire clignoter alternativement les quatre feux de direction.
- Actionner la sirène optionnelle.

Durée : L'alarme s'arrête dans un délai de 30 secondes et, si aucun mouvement n'est détecté, l'alarme ne redémarre pas.

Toutefois, si les mouvements de la moto continuent, le système répète l'alarme de 30 secondes et vérifie à nouveau les mouvements. L'alarme répète ce cycle d'alarme de 30 secondes pendant cinq minutes (10 cycles) ou jusqu'à ce qu'elle soit désactivée.

REMARQUE

L'alarme active aussi les modes DÉL, vibratoire ou sonore d'un Pager de sécurité Harley-Davidson. Un Pager peut fonctionner silencieusement ou de concert avec une sirène optionnelle. La portée d'un Pager peut aller jusqu'à 0,8 km (0.5 mi). Consulter un concessionnaire Harley-Davidson pour de plus amples détails.

Désactiver l'alarme

Porte-clés : Approcher le porte-clés de la moto. Après que le système a identifié la présence du porte-clés, le système met fin à l'alarme.

MODE SONORE DE LA SIRÈNE (CONFIRMATION)

Mode sonore

En mode sonore, la sirène émet deux signaux lors de l'activation et un seul signal lors de la désactivation.

Mode silencieux

En mode silencieux, la sirène n'émet aucun signal lors de l'activation ou de la désactivation.

La sirène continue à émettre des signaux d'avertissement et fait retentir l'alarme si la moto est déplacée ou l'interrupteur d'allumage est activé sans porte-clés.

Changement de mode

Le cycle MARCHE-ARRÊT-MARCHE-ARRÊT-MARCHE rapide de l'interrupteur d'allumage permet au système de changer de mode.

1. En présence du porte-clés, tourner l'interrupteur d'allumage sur allumage (IGNITION).
2. Lorsque le témoin de sécurité s'éteint, mettre l'interrupteur d'allumage en position arrêt (OFF).

3. Lorsque le témoin de sécurité s'éteint (mais avant que les feux de direction clignotent deux fois), mettre immédiatement l'interrupteur d'allumage en position allumage (IGNITION).
4. Lorsque le témoin de sécurité s'éteint, mettre immédiatement l'interrupteur d'allumage en position arrêt (OFF).
5. Lorsque le témoin de sécurité s'éteint (mais avant que les feux de direction clignotent deux fois), mettre immédiatement l'interrupteur d'allumage en position allumage (IGNITION).

MODE TRANSPORT

Lors du transport de la moto, placer le système dans le mode transport. Sinon, l'alarme activée par la détection des mouvements peut décharger la batterie.

Dans le mode transport, le système de sécurité est activé sans activation du détecteur de mouvement pendant un cycle d'allumage. Ceci permet de déplacer le véhicule lorsque la sécurité est activée. Cependant, si le porte-clés est hors de portée, toute tentative de démarrage du moteur déclenchera l'alarme.

Pour entrer en mode transport

1. Lorsqu'un porte-clés attribué est à portée de signal, mettre l'interrupteur d'allumage sur allumage (IGNITION).

2. Avant que le témoin du système de sécurité s'éteigne, amener l'interrupteur d'allumage à la position arrêté (OFF).
3. Dans un délai de trois secondes, appuyer simultanément sur les commutateurs de feu de direction de gauche et de droite.
4. Après un clignotement des feux de direction, le système entre dans le mode transport. Avec le porte-clés retiré, la moto peut être déplacée sans déclencher l'alarme.

Pour sortir du mode transport

En présence du porte-clés, tourner l'interrupteur d'allumage sur allumage (IGNITION) pour désactiver le système.

SERVICES D'ENTREPOSAGE ET D'ENTRETIEN

Stationnement de longue durée

Pour conserver l'activation, entreposer le porte-clés au-delà de la portée de l'antenne. La portée de l'antenne est d'environ 6 m (20 ft). Si la moto doit être déplacée pendant qu'elle est en stationnement, le porte-clés doit être présent.

Si la moto ne va pas être conduite pendant plusieurs mois, par exemple pendant la saison d'hiver, voir MAINTENANCE ET LUBRIFICATION > ENTREPOSAGE DE LA MOTO (Page 211).

Services d'entretien

Lorsque la moto doit être laissée chez un concessionnaire Harley-Davidson, deux options existent :

1. Laisser un porte-clés attribué avec le concessionnaire.
2. Pour garder le porte-clés, demander au concessionnaire de désactiver le système pour l'entretien (mode entretien) avant de quitter le magasin.

PILE POUR PORTE-CLÉS

Remplacement de la pile

Remplacer la pile du porte-clés tous les ans.

1. Voir Figure 48. Tourner lentement une lame mince dans l'encoche pour ongle (1) sur le côté du porte-clés pour séparer les deux moitiés.
2. Retirer la pile (2) et la jeter.
3. Installer une **nouvelle** pile (Panasonic 2032 ou son équivalent) avec le côté positif (+) vers le bas.
4. Aligner les deux moitiés du porte-clés et appuyer pour obtenir un déclic.

304420

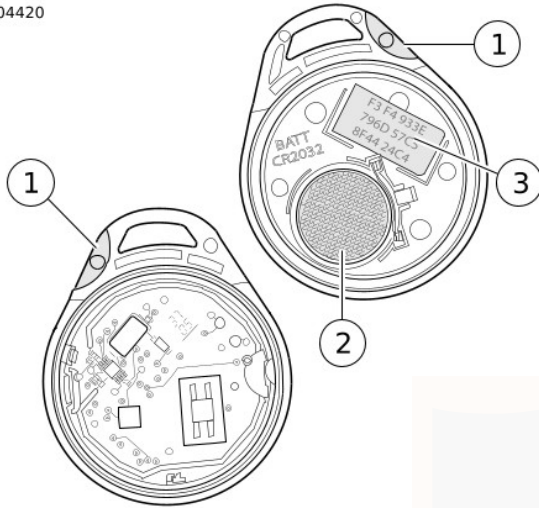

1. Encoche pour l'ongle
2. Batterie
3. Numéro de série du porte-clés

Figure 48. Pile pour porte-clés

DÉCONNEXION DE L'ALIMENTATION

Modèles équipés d'une sirène

Lors de la déconnexion de la batterie ou du retrait du fusible principal, effectuer les étapes suivantes pour éviter l'activation de la sirène optionnelle.

1. Vérifier que le porte-clés est présent.
2. Mettre l'interrupteur d'allumage en position d'allumage (IGNITION).
3. Retirer le fusible principal de son support ou débrancher la batterie.

REMARQUE

Placer l'interrupteur d'allumage en position d'arrêt (OFF) avant d'installer le fusible principal.

DÉPANNAGE

Témoin de système de sécurité

Si le témoin du système reste allumé pendant la conduite, consulter un concessionnaire Harley-Davidson.

Porte-clés

Si le système de sécurité continue à activer les avertissements et les alarmes en présence du porte-clés, l'un des problèmes suivants peut en être la cause :

1. **Interférences électromagnétiques** : D'autres dispositifs électroniques, lignes haute tension ou autres sources électromagnétiques peuvent causer le fonctionnement erratique du système de sécurité.
 - a. Vérifier que le porte-clés ne se trouve pas dans une enceinte métallique ou à moins de 76 mm (3.0 in) de tout autre dispositif électronique.
 - b. Placer le porte-clés sur la selle et amener la clé de contact sur la position allumage (IGN). Après la désactivation du système, ramener le porte-clés dans un lieu approprié.
 - c. Éloigner la moto à une distance d'au moins 5 m (15 ft) du lieu d'interférence.
 - d. Utiliser le PIN pour désactiver le système.

REMARQUE

Si un porte-clés est laissé près d'un moniteur d'ordinateur, sa pile peut se décharger.

2. **Pile du porte-clés à télécommande déchargée** : Utiliser le PIN pour désactiver le système. Remplacer la pile. Voir SYSTÈME DE SÉCURITÉ > PILE POUR PORTE-CLÉS (Page 123).
3. **Porte-clés endommagé** : Utiliser le PIN pour désactiver la moto. Des porte-clés de rechange sont vendus chez les concessionnaires Harley-Davidson.

Sirène

- Si la sirène n'émet pas deux ou trois brefs signaux alors que commande a été convenablement faite au module de sécurité de s'activer, la sirène est soit en mode silencieux, soit n'est pas connectée, ne fonctionne pas, ou le câblage de la sirène a été ouvert ou court-circuité pendant que la sirène était désactivée.
- Si la sirène est activée et que la pile interne de la sirène est épuisée, court-circuitée, déconnectée ou a été chargée pendant une durée supérieure à 24 heures, la sirène répondra par 3 brefs signaux lors de l'activation, au lieu de deux.
- La pile interne de la sirène risque de ne pas se charger si la batterie du véhicule fournit moins de 12,5 V.

- Si la sirène passe en mode indépendant dans lequel elle est alimentée par la pile interne de 9 V, les feux de direction peuvent clignoter ou non. Si c'est le module de sécurité qui active la sirène, les feux de direction clignoteront l'un après l'autre. Si la sirène a été activée et qu'une menace à la sécurité se présente, et que la sirène est en mode indépendant, elle retentira pendant 20 à 30 secondes puis restera silencieuse pendant 5 à 10 secondes. Ce cycle d'alarme se reproduira dix fois si la sirène est en mode indépendant.



CONSIGNES D'UTILISATION

▲ AVERTISSEMENT

Les motos diffèrent des autres véhicules. Leur mode de fonctionnement, leur conduite et la façon dont on les manœuvre, ainsi que leur freinage sont particuliers. Une utilisation incorrecte ou inadaptée risque de faire perdre le contrôle du véhicule et d'entraîner la mort ou de causer des blessures graves.

- Il convient de suivre une formation à la conduite.
- Lire le manuel du propriétaire avant de conduire, d'ajouter des accessoires ou d'effectuer l'entretien.
- Porter un casque, des lunettes de protection et des vêtements protecteurs.
- Ne jamais tirer de remorque.

(00556d)

- Suivre un cours de formation de conduite.
- Lire le manuel du propriétaire avant de conduire, ajouter des accessoires ou effectuer l'entretien.
- Porter un casque, des lunettes de protection et des vêtements protecteurs.
- Ne jamais tirer de remorque.

▲ AVERTISSEMENT

Conduire à des vitesses appropriées à la route et aux conditions existantes, et ne jamais dépasser la limite de vitesse affichée. Une vitesse excessive risque d'entraîner une perte de contrôle du véhicule pouvant causer la mort ou des blessures graves. (00008a)

AVIS

Ne pas faire tourner le moteur à très haut régime en débrayant ou lorsque la transmission est au point mort. Faire tourner le moteur à très haut régime risque de l'endommager. (00177a)

AVIS

Ne jamais dépasser le régime de sécurité maximum spécifié ci-dessous, quelles que soient les circonstances. Le non-respect du régime du moteur maximum sécuritaire (tr/min) risque d'endommager le véhicule. (00248a)

- Le régime moteur sans risques maximum recommandé est 5 500 tr/min.
- Ne pas faire tourner le moteur au ralenti sans besoin pendant plus que quelques minutes quand la moto est immobile.

AVIS

Les moteurs refroidis à l'air nécessitent un courant d'air sur les cylindres et les culasses afin de maintenir une température de marche correcte. Des périodes prolongées de ralenti ou de défilé risquent de faire surchauffer le moteur et d'endommager sérieusement le moteur. (00178a)

On devra faire davantage attention en cas d'emploi d'un moteur à hautes vitesses sur de grandes distances afin d'éviter toute surchauffe et d'éventuels dommages.

Ceci s'applique particulièrement à une moto équipée de pare-brise et carénage.

REMARQUE

Faire vérifier le moteur régulièrement et le garder toujours au point.

▲ AVERTISSEMENT

Sur route mouillée, l'efficacité des freins et la traction sont fortement réduites. Si l'on ne fait pas attention pendant le freinage, l'accélération ou les virages sur route mouillée, cela peut causer une perte de contrôle et causer la mort ou des blessures graves. (00041a)

REMARQUE

Pour descendre de longues pentes raides, rétrograder et se servir du frein moteur tout en appliquant de temps à autre les deux freins pour ralentir la moto.

▲ AVERTISSEMENT

L'utilisation continuelle des freins cause leur surchauffe et réduit leur efficacité, ce qui pourrait causer la mort ou des blessures graves. (00042a)

▲ AVERTISSEMENT

Ne pas remorquer une moto en panne. Le remorquage risque d'affecter la stabilité et la manœuvrabilité et de causer la mort ou des blessures graves. (00017a)

RÈGLES DE CONDUITE DE RODAGE

Les 800 premiers km (500 mi)

La fiabilité de conception ainsi que la qualité des matériaux et de la fabrication qui caractérisent les motos Harley-Davidson permettront d'atteindre des performances optimales dès la mise en service.

Pour permettre au moteur de roder ses pièces critiques, nous recommandons d'observer les règles de conduite indiquées ci-dessous pendant les 800 premiers km (500 mi).

1. Lors des premiers 80 km (50 mi), ne pas dépasser un régime de moteur de 3 000 tr/min avec n'importe quelle vitesse. Ne pas forcer le moteur en le faisant marcher ou accélérer à un régime très bas ou en le faisant marcher à haut régime plus longtemps que nécessaire pour changer de vitesse ou pour doubler.
2. Jusqu'aux 800 km (500 mi), varier la vitesse du moteur en évitant de conduire à un régime moteur constant sur de longues distances. Une accélération du moteur à 3 500 tr/min avec n'importe quelle vitesse est autorisée.
3. Conduire doucement et éviter tout démarrage rapide avec la commande des gaz complètement ouverte jusqu'à ce que le moteur soit chaud.
4. Éviter de forcer le moteur en le faisant marcher à très bas régime en passant à une vitesse supérieure.
5. Éviter les freinages brusques. Utiliser les nouveaux freins avec modération lors du rodage sur les premiers 300 km (200 mi).

LISTE DE VÉRIFICATION AVANT LA CONDUITE

▲ AVERTISSEMENT

Identifier et comprendre les caractéristiques spécifiques de votre véhicule. Le fait de ne pas comprendre comment ces caractéristiques affectent le fonctionnement du véhicule peut conduire à un accident, qui pourrait entraîner la mort ou des blessures graves. (00043b)

Avant de conduire la moto, effectuer une inspection générale pour s'assurer de la sécurité de son fonctionnement.

▲ AVERTISSEMENT

Couper le moteur lors d'un plein ou d'un entretien du circuit de carburant. Ne pas fumer ni mettre l'essence à proximité de flammes ou d'étincelles. L'essence est un produit extrêmement inflammable et hautement explosif, qui peut entraîner la mort ou des blessures graves. (00002a)

SERVICE

▲ AVERTISSEMENT

Éviter les déversements. Ouvrir lentement le bouchon de remplissage de carburant. Ne pas remplir au-delà de la base de la pièce rapportée du goulot de remplissage et laisser un volume d'air pour permettre la dilatation du carburant. Serrer le bouchon de remplissage après l'ajout de carburant. L'essence est un produit extrêmement inflammable et hautement explosif, qui peut entraîner la mort ou des blessures graves. (00028b)

▲ AVERTISSEMENT

Faire très attention en faisant le plein. L'air sous pression dans le réservoir de carburant risque de forcer l'essence à s'échapper par le tube de remplissage. L'essence est un produit extrêmement inflammable et hautement explosif, qui peut entraîner la mort ou des blessures graves. (00029a)

1. Vérifier le niveau de carburant. Ajouter du carburant si nécessaire.
2. Ajuster les rétroviseurs en fonction des positions de conduite appropriées.
3. Vérifier le niveau d'huile moteur. Ajouter de l'huile si nécessaire.

4. Vérifier le bon fonctionnement des commandes. Faire fonctionner les freins avant et arrière, la commande des gaz, l'embrayage et le sélecteur de vitesse. Toutes les commandes doivent fonctionner librement.
5. Vérifier le bon fonctionnement de la direction en faisant tourner le guidon sur toute sa plage de fonctionnement. Le guidon doit tourner librement et sans à-coups.

▲ AVERTISSEMENT

Veiller à maintenir les pneus correctement gonflés, équilibrés, non endommagés et avec une bande de roulement adéquate. Inspecter régulièrement les pneus et consulter un concessionnaire Harley-Davidson pour les pneus de rechange. Rouler avec des pneus trop usés, mal équilibrés, mal gonflés, surchargés ou endommagés peut conduire à une défaillance du pneu et nuire à la stabilité et à la manœuvrabilité de la moto, ce qui peut entraîner la mort ou des blessures graves. (00014b)

6. Vérifier l'état des pneus, ainsi que la pression et la charge de la motocyclette. Une pression incorrecte et une charge excessive peuvent entraîner une défaillance de pneus ou de roues, et peuvent avoir un effet sur la manœuvrabilité et la stabilité. Voir Tableau 18 pour la pression de gonflage correcte.

▲ AVERTISSEMENT

S'assurer que le phare, les feux arrière et de stop et les feux de direction fonctionnent correctement avant la conduite. La mauvaise visibilité du conducteur pour les autres usagers de la route risque d'entraîner la mort ou des blessures graves. (00478b)

7. Tester tous les commutateurs et témoins pour s'assurer qu'ils fonctionnent correctement.
8. Rechercher les fuites de carburant, d'huile ou de liquide hydraulique éventuelles. Rechercher les fuites de liquide de refroidissement éventuelles sur les véhicules concernés.
9. Inspecter la courroie d'entraînement pour déceler des signes d'usure ou de dommage.
10. Entretenir le véhicule quand il le faut.

DÉMARRAGE DU MOTEUR

Généralités

AVIS

Laisser le moteur tourner lentement au ralenti pendant 15 à 30 secondes. Ce délai permettra au moteur de se réchauffer et à l'huile d'atteindre toutes les surfaces ayant besoin de lubrification. Sinon, cela risque d'endommager le moteur. (00563b)

Faire rouler la commande de gaz avant le démarrage est inutile.

Démarrage

▲ AVERTISSEMENT

Avant de démarrer le moteur, passer au point mort pour éviter que la moto ne se déplace accidentellement, ce qui pourrait causer la mort ou des blessures graves. (00044a)

1. Mettre l'interrupteur d'allumage en position allumage (IGNITION). Ne pas pomper la commande des gaz.
2. Voir Figure 49. En présence d'un porte-clés du système de sécurité attribué, mettre le commutateur MARCHE/ARRÊT en position MARCHE.

REMARQUE

Le témoin de moteur s'allumera pendant environ 4 secondes et on entendra la pompe à carburant ronronner pendant environ 2 secondes pendant que les conduites de carburant se remplissent d'essence.

3. Soulever la béquille latérale (cela est nécessaire sur les modèles internationaux).
4. Serrer le levier d'embrayage contre la poignée. Mettre la transmission au point mort.

REMARQUE

Afin d'activer le système de démarrage, le circuit de verrouillage de l'embrayage nécessite que l'embrayage soit débrayé. Le levier d'embrayage doit être serré contre la poignée gauche du guidon et/ou le sélecteur de transmission doit être au point mort (avec le voyant vert de point mort allumé). Serrer le frein pour empêcher le déplacement de la motocyclette.

5. Appuyer sur le bouton du démarreur pour démarrer la moto.
6. Lorsque le moteur a démarré, on peut faire fonctionner la moto comme d'habitude après avoir relevé la béquille latérale.

REMARQUE

Le témoin ABS restera allumé jusqu'à ce que le véhicule roule à environ 5 km/h (3 mph).

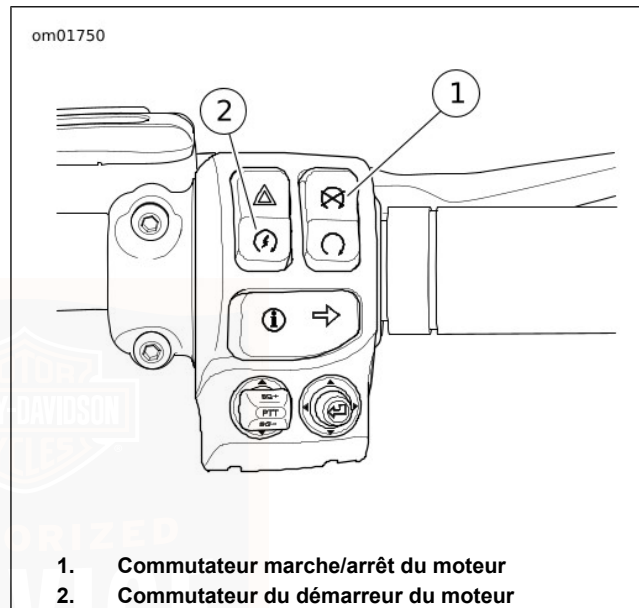

Figure 49. Commandes sur la droite du guidon

DÉMARRAGE APRÈS RENVERSEMENT

▲ AVERTISSEMENT

Si un renversement se produit, vérifier le bon fonctionnement de toutes les commandes. La limitation des mouvements des commandes peut affecter la performance des freins ou de l'embrayage ou la possibilité de changer de vitesse, ce qui peut entraîner une perte de contrôle du véhicule et causer la mort ou des blessures graves. (00350a)

Après un renversement, réinitialiser l'allumage avant de démarrer le moteur.

REMARQUE

Le mot « *tIP* » s'affiche dans la fenêtre du compteur kilométrique.

1. Mettre la moto à la verticale.
2. Réinitialiser l'allumage en tournant l'interrupteur d'allumage sur ARRÊT – ALLUMAGE.

SYSTÈME DE GESTION DE LA TEMPÉRATURE DE RALENTI DU MOTEUR (EITMS)

Le système de gestion de la température de ralenti du moteur (EITMS) peut fournir un refroidissement limité du cylindre

arrière pour les conducteurs qui passent de longues périodes au ralenti ou dans des conditions de congestion de trafic.

Fonctionnement

Lorsque la température du moteur atteint une valeur prédéfinie, l'EITMS arrête l'injecteur de carburant du cylindre arrière. Le cylindre arrière devient une « pompe à air » qui fonctionne pour refroidir le moteur.

L'EITMS est activé (le cylindre arrière s'arrête) lorsque **toutes** les conditions ci-dessous sont satisfaites :

REMARQUE

L'EITMS n'est pas activé au cours des quatre premières minutes après le démarrage du véhicule.

- La température ambiante ou la température du moteur dépasse le seuil de température.
- La commande des gaz est au ralenti.
- La vitesse du véhicule est inférieure à 2 km/h (1 mph).
- La vitesse du moteur est inférieure à 1 200 tr/min.

L'EITMS est désactivé (le cylindre arrière recommence à s'allumer) si **l'un quelconque** des événements suivants se produit :

- La température ambiante ou la température du moteur devient inférieure au seuil de température.
- La commande des gaz est ouverte à un régime supérieur au ralenti.
- La vitesse du véhicule est supérieure à 3 km/h (2 mph).
- La vitesse du moteur est supérieure à 1 350 tr/min.
- L'embrayage est débrayé lorsqu'une vitesse est enclenchée.

Lorsque le moteur est dans le mode EITMS, l'on peut remarquer une différence dans la cadence du ralenti. De plus, une odeur d'échappement particulière peut être dégagée. Ces circonstances sont considérées comme normales.

EITMS activé/désactivé

Activé : La fonction de refroidissement du moteur de l'EITMS est automatiquement activée lorsque le véhicule s'arrête complètement et reste au ralenti dans des conditions de température élevée. Lorsque la fonction est en service, elle peut ne pas être activée dans des conditions de conduite à basse température.

Désactivé : La fonction EITMS n'est activée en aucune circonstance.

L'EITMS peut être activé ou désactivé en effectuant la procédure ci-dessous.

1. Mettre la clé au CONTACT. Appuyer sur le commutateur MARCHE/ARRÊT du moteur situé sur la droite du guidon en position MARCHE (la moto peut être ou ne pas être en marche).
2. Mettre la commande des gaz à la position fermée et la maintenir dans cette position.
3. Voir Figure 6 et Figure 7. Après environ trois secondes, le témoin du régulateur de vitesse clignotera soit vert (EITMS activé) ou orange (EITMS désactivé).
4. Répéter cette procédure si nécessaire pour activer ou désactiver l'EITMS.

REMARQUE

- *Le clignotement du voyant de régulateur de vitesse indique le réglage de l'EITMS. Un voyant allumé en continu (qui ne clignote pas) indique le réglage du régulateur de vitesse.*
- *Le réglage de l'EITMS est conservé jusqu'à ce qu'il soit changé par le conducteur ou le concessionnaire. Il n'est pas nécessaire de reconfigurer l'EITMS lors de chaque démarrage.*

ARRÊT DU MOTEUR

1. Arrêter le moteur en mettant le commutateur MARCHE/ARRÊT du moteur du moteur en position ARRÊT sur la droite du guidon.

2. Mettre l'interrupteur d'allumage en position arrêt. Si le moteur cale ou s'arrête pour une raison quelconque, mettre immédiatement l'interrupteur d'allumage en position arrêt afin d'empêcher la batterie de se décharger.

CHANGEMENT DE VITESSE

Moto arrêtée, moteur à l'arrêt

Serrer le levier d'embrayage pour débrayer complètement. Les vitesses peuvent ne pas s'engager car les arbres de la transmission ne tournent pas et les composants du sélecteur ne sont pas alignés. Remuer la moto d'avant en arrière tout en appuyant légèrement sur le levier de sélection de vitesse.

Démarrage à partir d'un stop

AVIS

L'embrayage doit être complètement débrayé pour permettre un changement de vitesse. Si l'embrayage n'est pas débrayé à fond, cela risque d'entraîner des dommages matériels. (00182a)

REMARQUE

Toujours démarrer le moteur avec la transmission au point mort. Toujours commencer à faire avancer la moto en première vitesse.

1. Une fois le moteur en marche et la béquille latérale rétractée, tirer le levier d'embrayage vers la poignée du guidon pour débrayer à fond.
2. Appuyer fermement sur le levier de sélection de vitesse pour l'enfoncer à fond vers le bas et relâcher. La transmission est maintenant en première vitesse.
3. Relâcher lentement le levier d'embrayage et ouvrir progressivement la commande des gaz en même temps.

Passage en vitesse supérieure (accélération)

Voir Figure 50. Passer à la vitesse supérieure suivante lorsque la moto atteint la vitesse de changement. Voir Tableau 27.

Tableau 27. Vitesses de passage en vitesse supérieure (accélération) : Six vitesses

CHANGEMENT DE VITESSE	km/h	mi/h
De première en deuxième	25	15
De deuxième en troisième	40	25
De troisième en quatrième	55	35
De quatrième en cinquième	70	45
De cinquième en sixième	85	55

1. Fermer la commande des gaz.
2. Débrayer l'embrayage (tirer vers soi le levier d'embrayage).

3. Relever à fond le levier de sélection de vitesses et relâcher.
4. Relâcher lentement le levier d'embrayage et ouvrir graduellement la commande des gaz.
5. Répéter les étapes ci-dessus pour engager les autres vitesses.

REMARQUE

- Débrayer complètement avant de passer les vitesses.
- Ouvrir partiellement la commande des gaz de manière à ne pas gripper le moteur lorsque le levier d'embrayage est relâché.

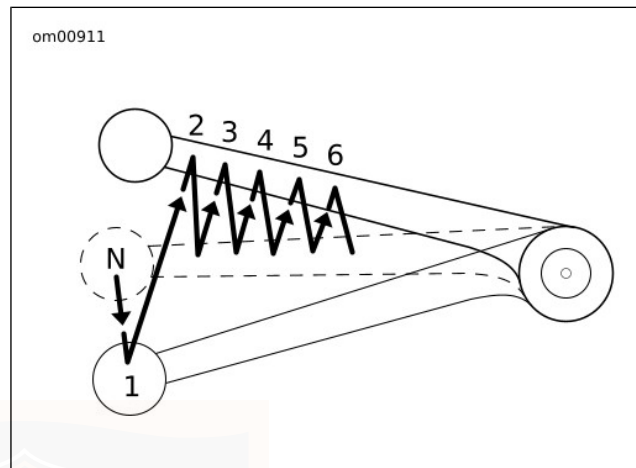

Figure 50. Séquence de changement de vitesse : Passage en vitesse supérieure

Rétrogradation (décélération)

⚠ AVERTISSEMENT

Ne pas rétrograder à des vitesses supérieures à celles indiquées. Si l'on passe à une vitesse inférieure en allant trop vite, cela peut faire déraiper la roue arrière et conduire à la perte de contrôle du véhicule, et pourrait causer la mort ou des blessures graves. (00045b)

Voir Figure 51. Lorsque la vitesse du moteur diminue, par exemple lors de la montée d'une pente ou d'un ralentissement pour un virage, passer à la vitesse inférieure suivante. Voir Tableau 28.

Tableau 28. Vitesses de passage à un rapport inférieur (décélération) : Six vitesses

CHANGEMENT DE VITESSE	km/h	mi/h
De sixième en cinquième	80	50
De cinquième en quatrième	65	40
De quatrième en troisième	50	30
De troisième en seconde	30	20
De seconde en première	15	10

REMARQUE

Les vitesses de changement indiquées sur le tableau sont des recommandations. Les propriétaires de véhicule peuvent découvrir que leur plage personnelle de vitesses de changement diffère de ce qui est indiqué et correspond de façon adéquate à leur style de conduite personnel.

1. Fermer la commande des gaz.
2. Débrayer l'embrayage (tirer vers soi le levier d'embrayage).
3. Appuyer fermement sur le levier de sélection de vitesse pour l'enfoncer à fond vers le bas et relâcher.

4. Relâcher lentement le levier d'embrayage et ouvrir graduellement la commande des gaz.
5. Répéter les étapes ci-dessus pour engager les autres vitesses.

REMARQUE

- *Débrayer complètement avant de passer les vitesses.*
- *Ouvrir partiellement la commande des gaz de manière à ne pas gripper le moteur lorsque le levier d'embrayage est relâché.*

AVIS

Passer au point mort avant d'arrêter le moteur. Le mécanisme de sélection de vitesse risque d'être endommagé lors du changement de vitesse quand le moteur est arrêté. (00183a)

Le mécanisme de sélecteur de vitesse permet de passer la transmission au point mort à partir de la première ou de la deuxième.

om00912

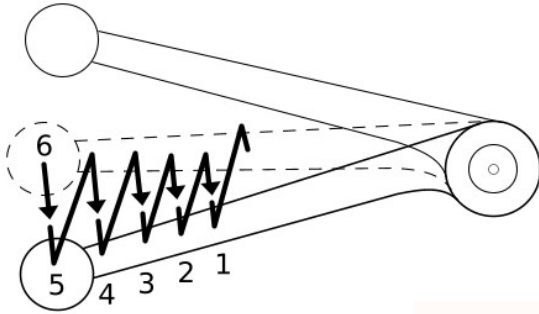
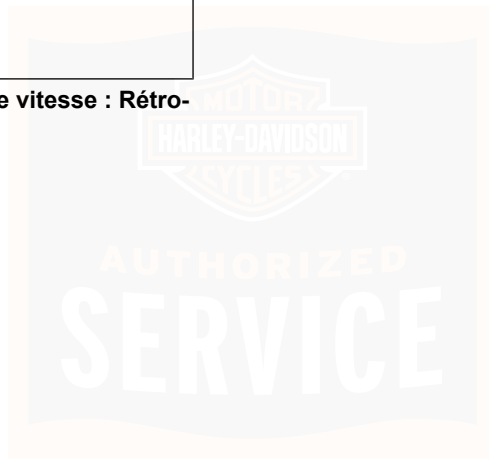

Figure 51. Séquence de changement de vitesse : Rétro-gradation



MAINTENANCE POUR ROULER EN TOUTE SÉCURITÉ

▲ AVERTISSEMENT

Effectuer les procédures d'entretien et de maintenance indiquées dans le tableau des intervalles d'entretien périodiques. Un manque de maintenance périodique aux intervalles recommandés peut affecter la sécurité du fonctionnement de la moto, ce qui pourrait causer la mort ou des blessures graves. (00010a)

▲ AVERTISSEMENT

Si la moto est conduite dans des conditions difficiles (froid sévère, chaleur extrême, environnement très poussiéreux, routes très endommagées, dans de l'eau stagnante, etc.), effectuer la maintenance régulière à des intervalles plus fréquents pour assurer le bon fonctionnement de la moto. Si la moto n'est pas maintenue, cela pourrait causer la mort ou des blessures graves. (00094a)

AVIS

Lors du levage d'une moto avec un cric, s'assurer que le cric touche les deux tubes du cadre inférieur là où les tubes descendants et les tubes du cadre inférieur convergent. Ne jamais soulever en plaçant le cric sur les traverses, le carter d'huile, les supports de montage, les composants ou les boîtiers. Le non-respect de cette instruction peut entraîner des dommages graves nécessitant des travaux de réparation importants. (00586d)

Conserver la moto en bon état de maintenance conformément à Tableau 39. Inspecter fréquemment la moto entre les intervalles d'entretien réguliers et après les périodes d'entreposage pour déterminer si une maintenance supplémentaire est nécessaire.

Vérifier les points suivants :

1. Les pneus pour une pression correcte, la présence d'usure excessive ou tout signe de dommage des pneus.
2. La courroie pour la tension appropriée, des signes d'usure ou de dommage.
3. Les freins, la direction et la commande des gaz pour s'assurer qu'ils répondent bien et ne sont pas grippés.

4. L'état et le niveau du liquide de frein. Les conduites et les connexions hydrauliques pour rechercher les fuites. Le niveau du liquide de refroidissement si cela est applicable. Vérifier également l'usure des plaquettes et des disques de frein.
5. Les câbles pour déterminer s'ils sont effilochés, entortillés et s'ils fonctionnent bien.
6. Les niveaux de l'huile moteur et du fluide du carter de chaîne primaire/transmission.
7. Le fonctionnement du phare, du feu arrière, du feu de stop et des feux de direction.

MAINTENANCE EN COURS DE RODAGE

REMARQUE

L'entretien initial d'une moto neuve est obligatoire pour assurer la validité de la garantie et le bon fonctionnement du système de contrôle des évaporations de carburant.

Après avoir conduit une moto neuve sur 1.600 km (1000 mi), visiter un concessionnaire Harley-Davidson agréé pour la première révision. Voir PROGRAMME DE MAINTENANCE > INTERVALLES D'ENTRETIEN RÉGULIER (Page 251).

LUBRIFICATION DU MOTEUR

▲ MISE EN GARDE!

Le contact prolongé ou répété avec de l'huile moteur usagée peut être dangereux pour la peau et être à l'origine d'un cancer de la peau. Laver rapidement les zones affectées avec de l'eau et du savon. (00358b)

▲ MISE EN GARDE!

Ne pas provoquer de vomissement en cas d'ingestion d'huile moteur. Appeler un médecin immédiatement. En cas de contact avec les yeux, rincer immédiatement avec une grande quantité d'eau. Consulter un médecin si l'irritation persiste. (00357d)

AVIS

Ne pas changer de marque de lubrifiant sans distinction, car certains lubrifiants réagissent chimiquement les uns avec les autres une fois mélangés. L'utilisation de lubrifiants de qualité inférieure risque d'endommager le moteur. (00184a)

L'huile moteur joue un rôle essentiel dans la performance et la durée de service du moteur. Utiliser la qualité d'huile appropriée pour la température la plus basse prévue avant la prochaine vidange d'huile. Voir Tableau 29.

Cette moto a été graissée initialement avec de l'HUILE POUR MOTO 20W50 GENUINE HARLEY-DAVIDSON H-D 360. H-D 360 est l'huile recommandée pour des conditions normales d'utilisation. S'il est prévu de conduire dans des conditions de froid ou de chaud extrême, voir Tableau 29 pour d'autres choix.

Si c'est nécessaire et que l'huile H-D 360 n'est pas disponible, ajouter une huile homologuée pour les moteurs diesel. Dans la liste des types acceptables, citons : CH-4, CI-4 et CJ-4. Les viscosités préférées, par ordre de préférence décroissante, sont les suivantes : 20W50, 15W40 et 10W40.

À la première occasion, consulter un concessionnaire agréé pour revenir à une huile moteur 100 % Harley-Davidson.

Tableau 29. Huiles moteur recommandées

TYPE	VISCOSITÉ	INDICE	TEMPÉRATURE AMBIANTE LA PLUS BASSE	DÉMARRAGE PAR TEMPS FROID AU-DESSOUS DE 10 °C (50 °F)
Lubrifiant pour motos entièrement synthétique Screamin' Eagle SYN 3	SAE 20W50	HD 360	Au-dessus de -1 °C (30 °F)	Excellent
Huile pour moto Harley-Davidson H-D 360 Genuine	SAE 20W50	HD 360	Au-dessus de 4 °C (40 °F)	Bon
Huile pour moto Harley-Davidson H-D 360 Genuine	SAE 50	HD 360	Au-dessus de 16 °C (60 °F)	Médiocre
Huile pour moto Harley-Davidson H-D 360 Genuine	SAE 60	HD 360	Au-dessus de 27 °C (80 °F)	Médiocre
Huile pour moto Harley-Davidson H-D 360 Genuine	SAE 10W40	HD 360	Au-dessous de 4 °C (40 °F)	Excellent

ÉLIMINATION ET RECYCLAGE

Lors de l'entretien de la moto, recycler ou éliminer correctement tous les liquides et filtres et toutes les ampoules

et batteries ainsi que d'autres matériaux à jeter conformément à la réglementation locale.

NIVEAU D'HUILE MOTEUR

▲ MISE EN GARDE!

Le contact prolongé ou répété avec de l'huile moteur usagée peut être dangereux pour la peau et être à l'origine d'un cancer de la peau. Laver rapidement les zones affectées avec de l'eau et du savon. (00358b)

AVIS

Ne pas trop remplir le réservoir d'huile. Cela risquerait de faire couler de l'huile dans le filtre à air, ce qui pourrait causer des dommages et/ou un dysfonctionnement de l'équipement. (00190b)

REMARQUE

Les repères de contrôle du niveau d'huile avec la moto redressée ou sur la béquille latérale sont sur le même côté de la jauge. Lire la jauge avec soin lors de la vérification du niveau d'huile.

Vérifier le niveau d'huile moteur à chaque plein de carburant.

Vérification du niveau d'huile à froid

1. Pour l'inspection avant la conduite, placer le véhicule sur une surface de niveau et l'appuyer sur sa béquille latérale.

2. Voir Figure 52. Enlever le bouchon de remplissage/la jauge et essuyer la jauge. Introduire la jauge dans le bec de remplissage et la visser.

REMARQUE

Le niveau d'huile dans un moteur froid ne doit jamais être au-dessus du point médian.

3. Voir Figure 53. Retirer la jauge et vérifier le niveau d'huile. Retirer le bouchon de remplissage/la jauge et vérifier le niveau d'huile. Le niveau d'huile correct est le point médian (2) entre les repères ADD QT (ajouter 1 qt) et FULL HOT (plein à chaud) sur la jauge.

REMARQUE

Si l'huile est au niveau du repère ADD QT, ou plus basse, ajouter juste assez d'huile pour amener le niveau d'huile au point médian (2) entre le repère ADD QT et le repère FULL HOT. Ne jamais amener le niveau au repère FULL HOT avec un moteur froid.

Vérification du niveau d'huile à chaud

AVIS

Ne pas laisser le niveau d'huile chaude descendre au-dessous du repère Add/Fill (ajout/remplissage) indiqué sur la jauge. Ne pas suivre cette consigne risque d'entraîner des dommages matériels et/ou un mauvais fonctionnement du véhicule. (00189a)

REMARQUE

Effectuer la vérification du niveau d'huile moteur à chaud seulement avec le moteur à la température de fonctionnement normale.

1. Conduire la moto jusqu'à ce que le moteur atteigne la température de fonctionnement normale.
2. Placer le véhicule sur une surface de niveau et l'appuyer sur sa béquille latérale. Laisser tourner le moteur au ralenti pendant 1 à 2 minutes. Arrêter le moteur.
3. Voir Figure 52. Enlever le bouchon de remplissage/la jauge et essuyer la jauge. Introduire la jauge dans le bec de remplissage et la visser.

4. Voir Figure 53. Retirer le bouchon de remplissage/la jauge et vérifier le niveau d'huile. Le niveau d'huile doit être entre les repères ADD QT (ajouter 1 qt) et FULL HOT (plein à chaud). Si le niveau d'huile est au repère ADD QT ou au-dessous, ajouter juste assez d'huile pour amener le niveau au repère FULL HOT. Ne pas trop remplir le réservoir.

REMARQUE

N'utiliser que les huiles moteur recommandées dans la section MAINTENANCE ET LUBRIFICATION > LUBRIFICATION DU MOTEUR (Page 140).

5. Mettre le moteur en marche et vérifier avec soin qu'il n'y a pas de fuites d'huile au niveau du bouchon de vidange et du filtre à huile.

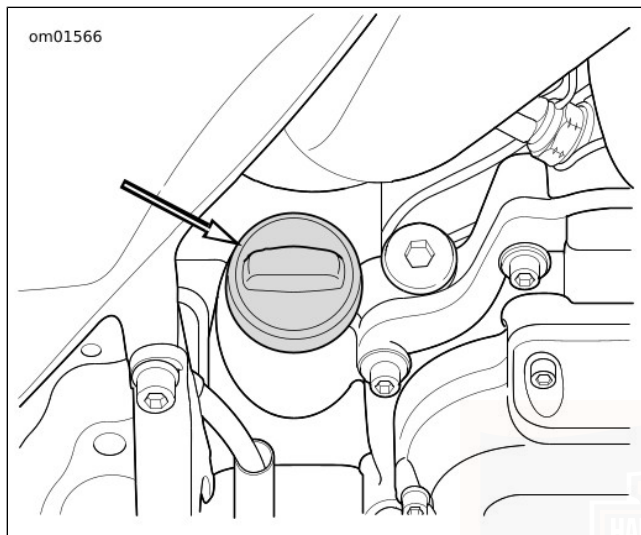
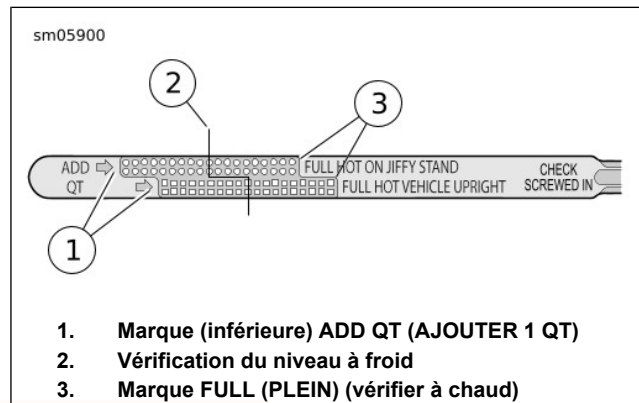

Figure 52. Bouchon de remplissage d'huile moteur



1. Marque (inférieure) ADD QT (AJOUTER 1 QT)
2. Vérification du niveau à froid
3. Marque FULL (PLEIN) (vérifier à chaud)

Figure 53. Jauge de niveau d'huile moteur

CHANGEMENT D'HUILE ET FILTRE À HUILE

Voir Tableau 39. Changer l'huile moteur aux premiers 1.600 km (1000 mi) si le moteur est **neuf** et à des intervalles réguliers dans des conditions d'utilisation normale à des températures assez chaudes ou tempérées.

Changer l'huile moteur à des intervalles plus courts par temps froid ou dans des conditions d'utilisation difficiles. Voir MAINTENANCE ET LUBRIFICATION > LUBRIFICATION EN HIVER (Page 147).

Les véhicules équipés d'un moteur Twin Cam requièrent le filtre à huile de qualité supérieure, chromé (n° de pièce 63798-99A) ou noir (n° de pièce 63731-99A).

AVIS

Ne pas changer de marque de lubrifiant sans distinction, car certains lubrifiants réagissent chimiquement les uns avec les autres une fois mélangés. L'utilisation de lubrifiants de qualité inférieure risque d'endommager le moteur. (00184a)

▲ AVERTISSEMENT

S'assurer qu'il n'y a aucun lubrifiant ou fluide sur les pneus, les roues et les freins lors du remplacement du lubrifiant. La traction peut être négativement affectée, ce qui pourrait provoquer une perte de contrôle de la moto et causer la mort ou des blessures graves. (00047d)

1. Conduire la moto jusqu'à ce que le moteur atteigne la température de fonctionnement normale. Arrêter le moteur.
2. Retirer le bouchon de remplissage/la jauge.
3. Voir Figure 54. Déposer le bouchon de vidange d'huile (2). Ne pas enlever le bouchon hexagonal (3) ni le bouchon de vidange de la transmission (1). Laisser l'huile se vidanger complètement.

4. Remplacer le joint torique du bouchon de vidange s'il est endommagé.

AVIS

Utiliser une clé à filtre à huile Harley-Davidson pour effectuer la dépose du filtre. Cet outil permet d'éviter d'endommager le capteur de position de vilebrequin et/ou le câble du capteur. (00192b)

5. Retirer le filtre à huile à l'aide de la OIL FILTER WRENCH (CLÉ À FILTRE À HUILE) (N° DE PIÈCE : HD-42311) ou la OIL FILTER WRENCH (CLÉ À FILTRE À HUILE) (N° DE PIÈCE : HD-44067-A) et autres outils. Ne pas utiliser d'outils à air comprimé.
6. Nettoyer la bride de montage du filtre à huile de tout matériau de joint usé.
7. Voir Figure 55. Lubrifier le joint avec de l'huile moteur propre. Installer le **nouveau** filtre à huile sur la monture de filtre. Serrer le filtre à huile à la main d'un demi à trois quarts de tour une fois que le joint touche la surface de montage du filtre. Ne PAS utiliser de clé à filtre à huile lors de l'installation.

8. Installer le bouchon de vidange d'huile moteur. Serrer à un couple de 19–28,5 N·m (14–21 ft-lbs).

REMARQUE

Utiliser la qualité d'huile appropriée pour la température la plus basse prévue avant la prochaine vidange d'huile. Voir Tableau 29 pour les huiles recommandées.

9. Ajouter initialement 2,8 L (3.0 qt) d'huile moteur.
10. Vérifier que le niveau d'huile est correct. Voir MAINTENANCE ET LUBRIFICATION > NIVEAU D'HUILE MOTEUR (Page 142).
- Effectuer **la vérification à froid** du niveau d'huile moteur.
 - Mettre le moteur en marche et vérifier avec soin qu'il n'y a pas de fuites d'huile au niveau du bouchon de vidange et du filtre à huile.
 - Effectuer **la vérification à chaud** du niveau d'huile moteur.

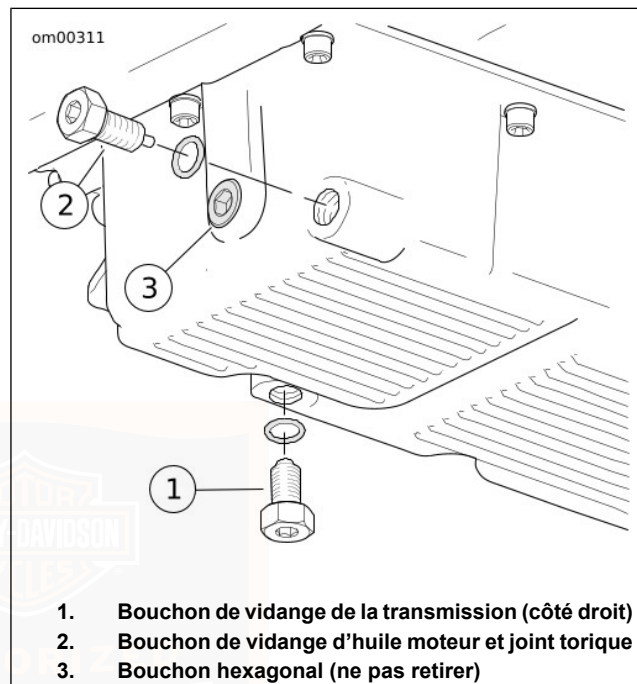

Figure 54. Carter d'huile

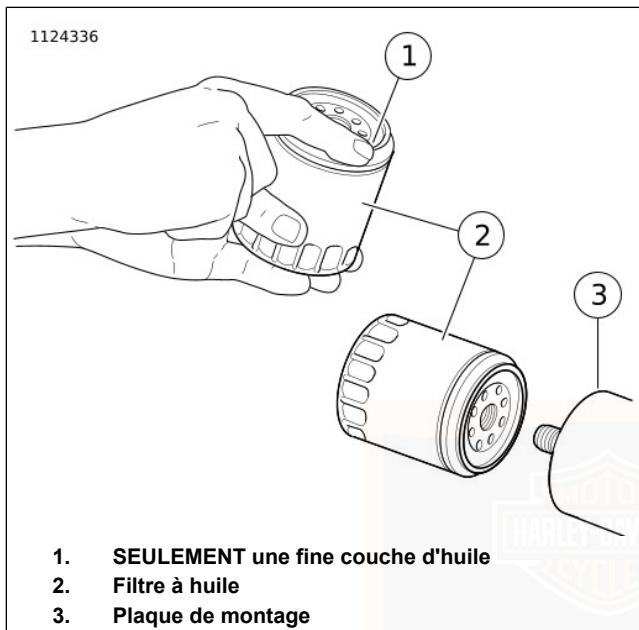

Figure 55. Application d'une fine couche d'huile
LUBRIFICATION EN HIVER

Changer l'huile moteur plus souvent là où le climat est plus froid. Si la moto est utilisée fréquemment sur des distances de moins de 24 km (15 mi) et à des températures ambiantes

de moins de 16 °C (60 °F), réduire les intervalles de vidange d'huile à 2.400 km (1500 mi).

REMARQUE

Plus la température baisse au-dessous de 0 °C, plus les intervalles de changement d'huile doivent être rapprochés.

La vapeur d'eau est un sous-produit normal de la combustion dans les moteurs. Lors de la conduite par temps froid, une certaine quantité de vapeur d'eau se condense pour former de l'eau sur les surfaces métalliques froides à l'intérieur du moteur. Par temps de gel, cette eau va se transformer en neige fondue ou en glace. Avec le temps, les dépôts de neige fondue ou de glace peuvent boucher les conduites d'huile et endommager le moteur.

Si on met en marche fréquemment le moteur et on le laisse chauffer complètement, la plupart de cette eau se vaporisera à nouveau et sera évacuée par le reniflard du carter moteur.

Si on ne met pas en marche fréquemment le moteur et si on ne le laisse pas chauffer complètement, cette eau s'accumulera, se mélangera avec l'huile moteur et formera un mélange visqueux qui est dangereux pour le moteur.

REFROIDISSEUR D'HUILE

Les motos équipées d'un moteur Twin Cam 103 refroidi par air ou un moteur plus gros ont un refroidisseur d'huile. Garder

le refroidisseur propre et dépourvu d'impuretés et de débris pour conserver une efficacité maximale de refroidissement.

VÉRIFICATION DU LUBRIFIANT DE TRANSMISSION

REMARQUE

Vérifier le fluide de la transmission avec la moto à la température ambiante.

1. Garer la moto sur la béquille latérale sur une surface de niveau.
2. Voir Figure 56. Retirer la jauge de lubrifiant de transmission. Essuyer la jauge.
3. Introduire la jauge dans la transmission. Enfiler la jauge dans le joint torique jusqu'à ce qu'il entre en contact avec le carter. Ne pas serrer.
4. Voir Figure 57. Retirer la jauge. Vérifier le niveau de lubrifiant sur la jauge.

AVIS

Le mélange des lubrifiants minéraux avec SYN3 dans la boîte de vitesse peut endommager la boîte de vitesse. (00452b)

5. Le niveau devrait se trouver entre les repères A (ajouter) et F (plein). Ajouter suffisamment de lubrifiant pour seulement amener le niveau entre les repères A et F. Voir Tableau 30.
6. Installer la jauge. Serrer à un couple de 2,8–8,5 N·m (25–75 in-lbs).

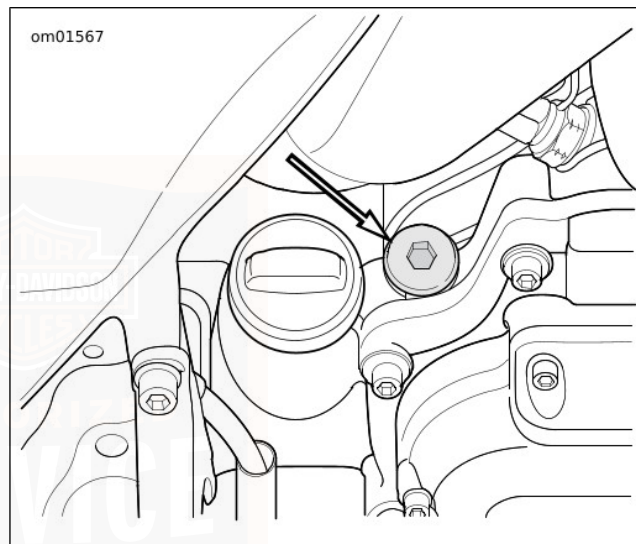

Figure 56. Emplacement de la jauge de transmission

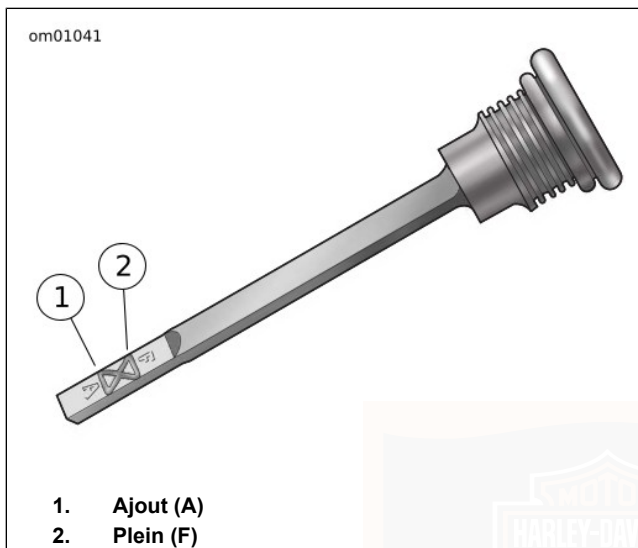

Figure 57. Niveau du lubrifiant de la jauge de transmission

Tableau 30. Lubrifiant recommandé

LUBRIFIANT	QUANTITÉ POUR REMPLIR *
LUBRIFIANT POUR TRANSMISSION ET CHAÎNE PRIMAIRE FORMULA+ ou LUBRIFIANT ENTIÈREMENT SYNTHÉTIQUE SCREAMIN' EAGLE SYN3 20W50 POUR MOTOS	0,83 L (28 fl oz)
*Approximatif. Vérifier et ajouter selon les besoins pour amener le niveau dans la plage spécifiée.	

CHANGEMENT DU LUBRIFIANT DE TRANSMISSION

1. Voir Figure 56. Retirer le bouchon de remplissage/jauge de la transmission.

AVIS

Lors de la vidange ou l'ajout de lubrifiant, ne pas laisser de saletés, débris ou autres contaminants pénétrer dans le moteur. (00198a)

▲ AVERTISSEMENT

S'assurer qu'il n'y a aucun lubrifiant ou fluide sur les pneus, les roues et les freins lors du remplacement du lubrifiant. La traction peut être négativement affectée, ce qui pourrait provoquer une perte de contrôle de la moto et causer la mort ou des blessures graves. (00047d)

2. Voir Figure 58. Enlever le bouchon de vidange de la transmission. Vidanger le lubrifiant dans un récipient approprié.
3. Nettoyer et inspecter le bouchon de vidange et le joint torique.

AVIS

Ne pas trop serrer le bouchon de remplissage ou le bouchon de vidange. Cela pourrait entraîner une fuite de lubrifiant. (00200b)

4. Installer le bouchon de vidange et le joint torique. Serrer à un couple de 19–28,5 N·m (14–21 ft-lbs). Ne pas trop serrer.
5. Remplir la transmission avec 0,83 L (28 fl oz) de lubrifiant Harley-Davidson recommandé. Voir Tableau 30.

6. Vérifier le niveau de lubrifiant et en ajouter suffisamment pour amener le niveau entre les repères ajout (ADD) et plein (FULL). Voir MAINTENANCE ET LUBRIFICATION > VÉRIFICATION DU LUBRIFIANT DE TRANSMISSION (Page 148).
7. Installer le bouchon de remplissage/jauge. Serrer à un couple de 2,8–8,5 N·m (25–75 in-lbs).

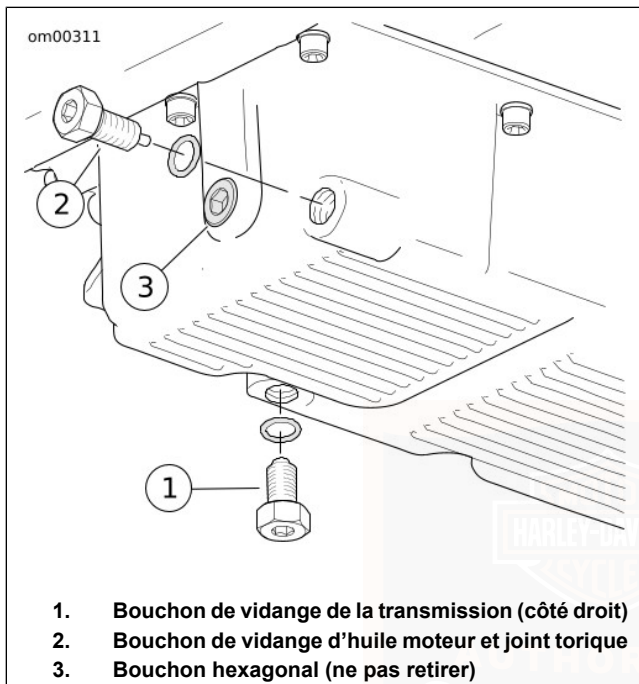

Figure 58. Carter d'huile

CHANGEMENT DU LUBRIFIANT DE CARTER DE CHAÎNE PRIMAIRE

1. Conduire la moto jusqu'à ce que le moteur atteigne la température de fonctionnement normale.

AVIS

Lors de la vidange ou l'ajout de lubrifiant, ne pas laisser de saletés, débris ou autres contaminants pénétrer dans le moteur. (00198a)

⚠ AVERTISSEMENT

S'assurer qu'il n'y a aucun lubrifiant ou fluide sur les pneus, les roues et les freins lors du remplacement du lubrifiant. La traction peut être négativement affectée, ce qui pourrait provoquer une perte de contrôle de la moto et causer la mort ou des blessures graves. (00047d)

2. Voir Figure 59. Vidanger le lubrifiant dans un récipient approprié.
3. Nettoyer le bouchon de vidange. Si un dépôt important de débris s'était accumulé sur le bouchon de vidange, vérifier l'état des composants de la chaîne primaire.

4. Installer le **nouveau** joint torique sur le bouchon de vidange.
5. Installer le bouchon de vidange dans le couvercle du carter de chaîne primaire. Serrer à un couple de 19–28,5 N·m (14–21 ft·lbs).

▲ AVERTISSEMENT

Pour éviter tout démarrage accidentel du véhicule, risquant d'entraîner la mort ou des blessures graves, débrancher le câble négatif (-) de la batterie avant de poursuivre. (00048a)

6. Débrancher le câble négatif de la batterie.
7. Voir Figure 60. Retirer les vis, les rondelles captives (3) et le couvercle d'inspection d'embrayage (2).
8. Retirer le joint (1). Essuyer l'huile de la rainure du couvercle du carter de chaîne et de la surface de montage.

AVIS

Ne pas trop remplir le carter de chaîne primaire de lubrifiant. Quand il y a trop de lubrifiant, l'embrayage risque d'être difficile, le débrayage incomplet, l'embrayage grippé et/ou il peut être difficile de trouver le point mort au ralenti. (00199b)

9. Placer la moto en position verticale pour remplir le carter de chaîne primaire.
10. Verser la quantité spécifiée de LUBRIFIANT POUR TRANSMISSION ET CARTER DE CHAÎNE PRIMAIRE FORMULA+ par l'ouverture du couvercle d'inspection de l'embrayage. Voir Tableau 31.

Tableau 31. Contenance de remplissage du lubrifiant de carter de chaîne primaire

ÉLÉMENT	CAPACITÉ
Lubrifiant de carter de chaîne primaire	1,12 L (38 fl oz) humide
	1,33 L (45 fl oz) sec

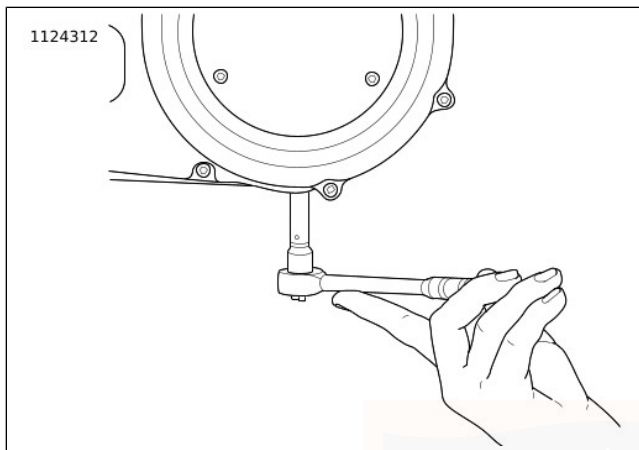

Figure 59. Dépose/pose du bouchon de vidange du carter de chaîne

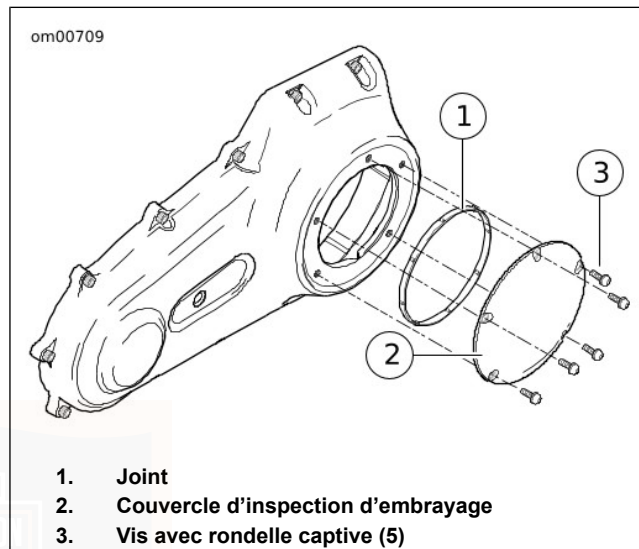

Figure 60. Couvercle d'embrayage

1. Joint
 2. Couvercle d'inspection d'embrayage
 3. Vis avec rondelle captive (5)
11. Installer le **nouveau** joint et le couvercle d'inspection de l'embrayage :
 - a. Essuyer complètement tout le lubrifiant de la surface de montage et de la rainure du couvercle de carter de chaîne primaire.

- b. Voir Figure 60. Placer un **nouveau** joint (1) dans la gorge du couvercle d'inspection d'embrayage. Enfoncer chaque patte du joint dans la gorge.
 - c. Fixer le couvercle d'inspection avec les vis et les rondelles captives (3).
 - d. Voir Figure 61. Serrer en utilisant la séquence indiquée, à un couple de 9,5–12,2 N·m (84–108 **in-lbs**).
12. Connecter le câble négatif de la batterie. Serrer à un couple de 6,8–7,9 N·m (60–70 **in-lbs**).

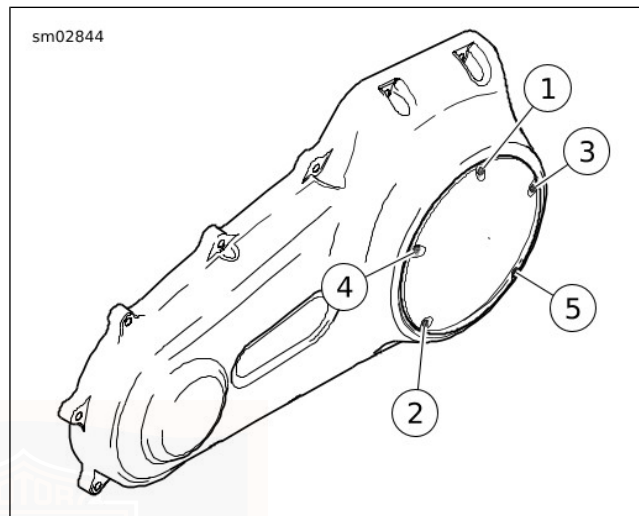

Figure 61. Séquence de serrage de couvercle d'embrayage

SYSTÈME DE REFROIDISSEMENT

▲ MISE EN GARDE!

À la température de fonctionnement, le radiateur et le refroidisseur d'huile contiennent des liquides brûlants. Si le radiateur ou le refroidisseur d'huile est touché, cela peut provoquer des brûlures mineures ou modérées. (00141b)

▲ AVERTISSEMENT

Le mélange de liquide de refroidissement contient des produits chimiques pouvant être mortels en cas d'ingestion. En cas d'ingestion, ne pas provoquer de vomissements. Consulter immédiatement un médecin. Utiliser dans une zone ventilée. Les vapeurs ou le contact direct peuvent causer l'irritation des yeux ou de la peau. En cas de contact avec la peau ou les yeux, rincer abondamment à l'eau et se rendre à l'hôpital le cas échéant. Jeter le liquide de refroidissement selon la réglementation fédérale, régionale ou locale. (00092a)

AVIS

Utiliser uniquement du liquide de refroidissement et antigel Genuine Harley-Davidson Extended Life. L'utilisation d'autres liquides de refroidissement ou mélanges pourrait endommager le véhicule. (00179c)

Le LIQUIDE DE REFROIDISSEMENT ET ANTIGEL GENUINE HARLEY-DAVIDSON EXTENDED LIFE est dilué au préalable et prêt à être utilisé tel quel. Il fournit une protection contre les basses températures jusqu'à -36,7 °C (-34 °F). NE PAS ajouter d'eau.

AVIS

L'eau déminéralisée doit être utilisée avec l'antigel dans le système de refroidissement. L'eau calcaire peut causer l'accumulation de dépôts dans les passages, ce qui réduit l'efficacité du système de refroidissement, peut conduire à une surchauffe et endommager le véhicule. (00195b)

Si le LIQUIDE DE REFROIDISSEMENT ET ANTIGEL GENUINE HARLEY-DAVIDSON EXTENDED LIFE n'est pas disponible, un mélange d'eau déminéralisée et d'antigel à l'éthylène glycol peut être utilisé. Dès que possible, utiliser à nouveau le LIQUIDE DE REFROIDISSEMENT ET ANTIGEL GENUINE HARLEY-DAVIDSON EXTENDED LIFE.

Vérification du niveau du liquide de refroidissement

REMARQUE

Vérifier le niveau du liquide de refroidissement lorsque le moteur est froid et avec la moto sur une surface de niveau.

1. Retirer le panneau d'accès du carénage inférieur droit. Forcer la partie supérieure centrale et sortir les retenues pour les détacher.

REMARQUE

Voir Figure 62. La bouteille du liquide de refroidissement possède deux traits. Utiliser le trait incliné (2) lorsque la moto est appuyée sur la béquille latérale.

2. Voir Figure 62. Vérifier que le niveau du liquide de refroidissement dans la bouteille de liquide est sur la ligne « COLD » (froid) (1) ou légèrement au-dessus.

REMARQUE

- Ne pas retirer le bouchon de pression (4). Remplir la bouteille de liquide de refroidissement en retirant le bouchon en caoutchouc (3).
 - Si la bouteille de liquide de refroidissement est vide lorsque le moteur est refroidi, inspecter le système pour déceler les fuites. Réparer selon les besoins. Remplir le système avec le liquide de refroidissement et effectuer la procédure de purge. Consulter un concessionnaire Harley-Davidson pour tout entretien.
3. Si le niveau est au-dessous de la ligne marquée « COLD » (froid) sur le réservoir, retirer le bouchon en caoutchouc (3). Ajouter du LIQUIDE DE REFROIDISSEMENT ET ANTIGEL GENUINE HARLEY-DAVIDSON EXTENDED LIFE jusqu'à ce que le niveau du liquide atteigne la ligne marquée « COLD » ou soit légèrement au-dessus de celle-ci.

4. Poser le bouchon en caoutchouc.
5. Installer le panneau d'accès.

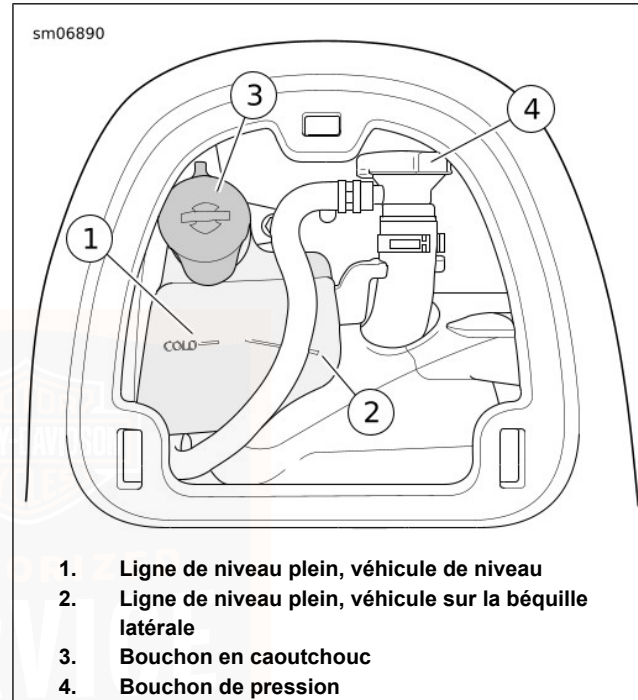

Figure 62. Niveau du liquide de refroidissement

Nettoyer les radiateurs

AVIS

Nettoyer régulièrement la surface d'admission du radiateur. Des feuilles et autres débris peuvent s'accumuler sur la surface du radiateur et nuire à son bon fonctionnement, voire entraîner une surchauffe et endommager le véhicule. (00197d)

1. Voir Figure 63. Retirer la grille extérieure du carénage inférieur.
 - a. Détacher avec soin le bord recourbé du panneau pour dégager les loquets.
 - b. Retirer de la plaque de bordure.
2. Nettoyer les débris des ailettes de radiateur.
3. Installer la grille extérieure.

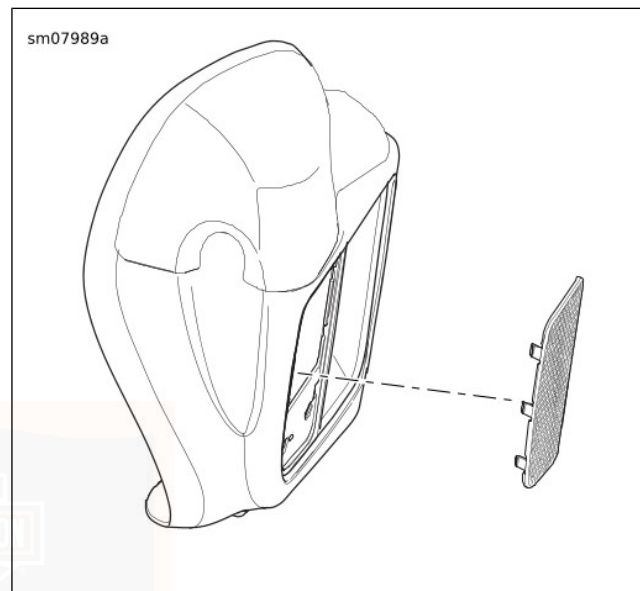

Figure 63. Panneau de grille du carénage inférieur
VÉRIFICATION DU FLÉCHISSEMENT DE LA COURROIE D'ENTRAÎNEMENT

REMARQUE

Toujours utiliser un BELT TENSION GAUGE (VÉRIFICATEUR DE TENSION DE COURROIE) (N° DE PIÈCE : HD-35381-A) pour mesurer le fléchissement de la courroie. Si un vérificateur

de tension de courroie n'est pas utilisé, les courroies pourraient avoir une tension trop faible. Les courroies détendues peuvent être défaillantes à cause du saut d'une dent entraînant le sertissage et la rupture du cordon extensible.

Vérifier le fléchissement :

- Lors de l'inspection avant la conduite.
- À chaque intervalle d'entretien prévu.
- Avec la transmission au point mort.
- Avec le moteur à température ambiante.
- Avec la moto à la verticale ou appuyée sur la béquille latérale et la roue arrière soulevée du sol.
- Avec le véhicule non chargé : pas de conducteur, pas de bagage, sacoches vides (le cas échéant).

▲ AVERTISSEMENT

Pour éviter tout démarrage accidentel de la moto, risquant d'entraîner la mort ou des blessures graves, déposer le fusible principal avant de poursuivre. (00251b)

1. Désactiver le système de sécurité et retirer le fusible principal. Voir MAINTENANCE ET LUBRIFICATION > FUSIBLES ET RELAIS (Page 203).

2. Voir Figure 64. Obtenir un BELT TENSION GAUGE (VÉRIFICATEUR DE TENSION DE COURROIE) (N° DE PIÈCE : HD-35381-A).

REMARQUE

Les clients peuvent acheter un vérificateur auprès d'un concessionnaire Harley-Davidson agréé.

3. Pour utiliser le vérificateur de tension de courroie :
 - a. Faire glisser le joint torique (4) vers le repère de 0 kg (0 lb) (3).
 - b. **Modèles équipés d'une fenêtre de fléchissement de courroie** : Ajuster le berceau de la courroie (2) contre le bas de la courroie d'entraînement en alignement avec la fenêtre de fléchissement de courroie.
 - c. **Tous les autres modèles** : Ajuster le berceau de courroie (2) contre le bas de la courroie d'entraînement à mi-chemin entre les poulies d'entraînement.
 - d. Pousser le bouton (6) vers le haut jusqu'à ce que le joint torique s'abaisse vers le repère de 4,5 kg (10 lb) (5) et s'immobilise.

REMARQUE

Mesurer le fléchissement de la courroie sur une moto à la verticale ou appuyée sur sa béquille latérale et déchargée, avec la roue arrière sur le sol.

4. Mesurer le fléchissement de la courroie :
 - a. **Modèles équipés d'une fenêtre de fléchissement de courroie** : Voir Figure 66. Mesurer le fléchissement de la courroie tel qu'il apparaît dans la fenêtre de fléchissement de la courroie tout en maintenant fixe le vérificateur. Chaque graduation de fléchissement est environ 1,59 mm (1/16 in).
 - b. **Tous les autres modèles** : Voir Figure 65. Mesurer le fléchissement de la courroie (4) tout en immobilisant la jauge.
5. Comparer les résultats avec les spécifications dans Tableau 32. Ajuster selon les besoins.
6. Installer le fusible principal.

Tableau 32. Fléchissement de la courroie

MODÈLE	mm	pouces
FLHX/S	6,4 à 11,1	1/4 à 7/16
Tous sauf FLHX/S	9,5 à 14,3	3/8 à 9/16

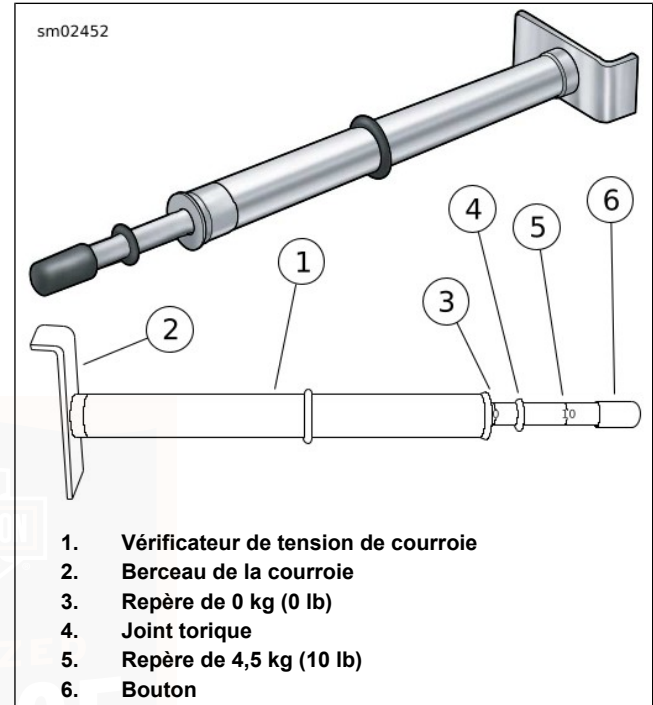

Figure 64. Vérificateur de tension de courroie

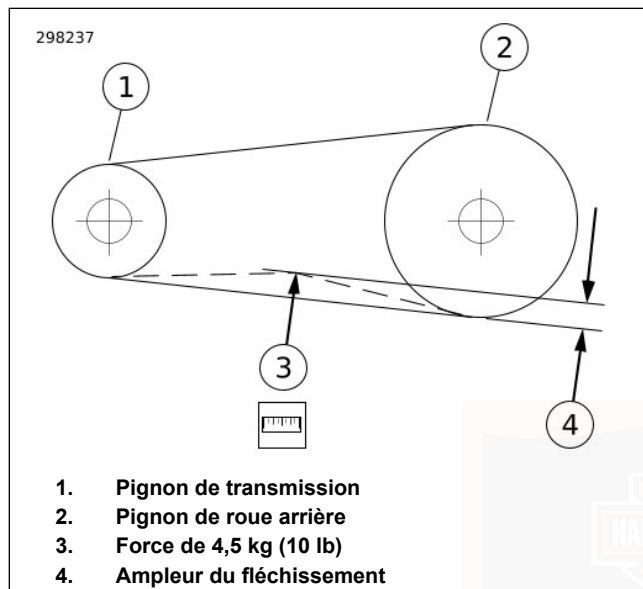

Figure 65. Vérification du fléchissement de la courroie

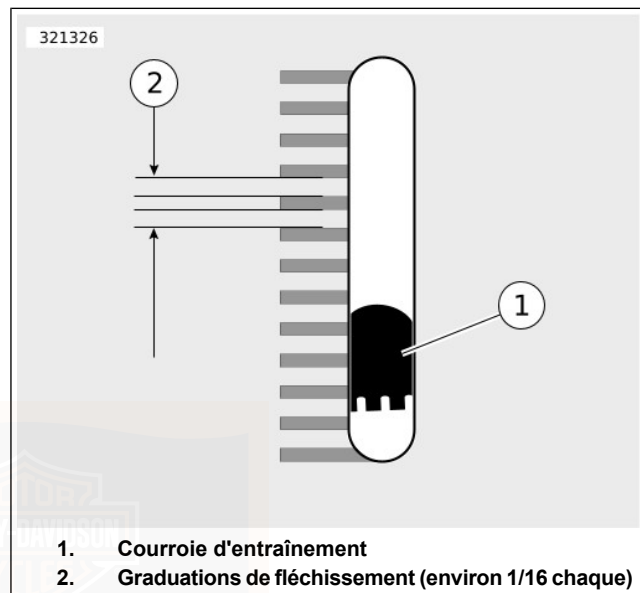

Figure 66. Fenêtre de fléchissement de la courroie

LUBRIFICATION DU CHÂSSIS

Voir Tableau 39. Inspecter et lubrifier les composants ci-dessous selon le programme de maintenance. Utiliser HARLEY LUBE sur les composants, sauf spécification contraire. Voir le manuel d'entretien pour des instructions supplémentaires de lubrification.

Si la moto est conduite sur des routes boueuses ou poussiéreuses, nettoyer et lubrifier les composants plus fréquemment.

- Levier de frein avant
- Levier de commande d'embrayage
- Pivot de pédale de sélection de vitesse
- Pivot de levier de frein arrière
- Charnières et loquets (tels que ceux de la porte du réservoir de carburant et des repose-pieds)
- Verrous, au besoin
- Béquille latérale (utiliser le LUBRIFIANT ANTIGRIPPANT)

APPLICATIONS D'HUILE

Voir Tableau 39 pour toutes les connexions de commande et les pièces. La moto doit être lubrifiée à des intervalles réguliers, en particulier après avoir lavé la moto ou avoir roulé par temps humide.

HUILE DE FOURCHE AVANT

Voir Tableau 39. Demander à un concessionnaire Harley-Davidson d'effectuer l'entretien de la fourche avant à des intervalles appropriés. Si la fourche ne semble pas fonctionner correctement ou si la présence d'une fuite non négligeable est observée, consulter un concessionnaire

Harley-Davidson. S'il n'y a pas suffisamment d'huile d'un côté ou de l'autre de la fourche, l'action de rebond ne sera pas correcte.

EMBRAYAGE

Voir Tableau 39. Effectuer la maintenance de l'embrayage aux intervalles spécifiés. Si l'embrayage ne fonctionne pas correctement, consulter un concessionnaire Harley-Davidson pour sa réparation.

FLHR/FLHRC : Voir MAINTENANCE ET LUBRIFICATION > EMBRAYAGE MÉCANIQUE (Page 161).

Autres modèles : Voir MAINTENANCE ET LUBRIFICATION > EMBRAYAGE HYDRAULIQUE (Page 162).

EMBRAYAGE MÉCANIQUE

AVIS

Le câble de commande de l'embrayage doit être huilé et réglé périodiquement pour compenser l'usure de la garniture d'embrayage. Ne pas huiler et régler le câble de commande de l'embrayage risque d'entraîner des dommages matériels. (00203c)

Voir Tableau 39. Ajuster le câble de commande de l'embrayage aux intervalles spécifiés.

Si l'embrayage glisse en présence d'une charge ou se grippe pendant le débrayage, le câble de commande peut nécessiter un ajustement ou l'embrayage peut nécessiter un entretien. Consulter un concessionnaire Harley-Davidson pour tout entretien.

EMBRAYAGE HYDRAULIQUE

Voir Tableau 39. Vérifier le niveau du liquide d'embrayage aux intervalles spécifiés.

REMARQUE

Le liquide d'embrayage ne devrait jamais être ajouté ou vidangé du système dans des conditions d'usure normale.

1. Tourner le guidon de façon à ce que le maître-cylindre soit de niveau.
2. Voir Figure 67. Observer la jauge à vitre du réservoir. Vérifier que le niveau de liquide est sur la ligne MIN ou au-dessus. Si le niveau de liquide est bas, passer à la prochaine étape.

AVIS

Le liquide de frein DOT 4 endommage les surfaces peintes et les panneaux de carrosserie avec lesquels il entre en contact. Toujours faire attention et protéger les surfaces contre les éclaboussures lorsque l'on travaille sur les freins. Sinon, cela risque de causer des dommages esthétiques. (00239c)

3. Enlever tous les débris et saletés du couvercle du maître-cylindre de l'embrayage. Retirer les deux vis de couvercle de maître-cylindre d'embrayage. Enlever le couvercle.
4. Vérifier que le niveau du liquide dans le réservoir de maître-cylindre d'embrayage atteint le repère de remplissage (FILL LEVEL) en haut du rebord sur la paroi intérieure arrière du réservoir. Si le niveau de liquide est bas, ajouter du LIQUIDE DE FREIN DOT 4 homologué pour être utilisé dans l'embrayage et disponible auprès d'un concessionnaire Harley-Davidson.

REMARQUE

- *Ne pas trop remplir le réservoir de liquide d'embrayage. Le volume du liquide d'embrayage augmente avec l'usure de l'embrayage. Le remplissage excessif peut endommager les joints et le système d'embrayage.*

- *Si le niveau du liquide est bien au-dessus du repère FILL LEVEL, cela peut être dû à un embrayage usé.*

AVIS

Le liquide de frein hydraulique DOT 4 est utilisé dans l'embrayage hydraulique. Ne pas utiliser d'autres types de fluides car ils ne sont pas compatibles et pourraient endommager les pièces. (00353b)

AVIS

Ne laisser aucune impureté ni aucun débris pénétrer dans le réservoir du maître-cylindre. Les impuretés ou débris dans le réservoir peuvent provoquer un mauvais fonctionnement et endommager les pièces. (00205c)

▲ AVERTISSEMENT

Le contact avec du liquide de frein DOT 4 peut avoir des effets graves sur la santé. Ne pas porter des vêtements et des lunettes de protection adaptés risque de provoquer la mort ou des blessures graves.

- **En cas d'inhalation :** Garder son calme, évacuer à l'air frais, consulter un médecin.

- **En cas de contact avec la peau :** Retirer les vêtements souillés ou éclaboussés. Rincer la peau immédiatement à grande eau pendant 15 à 20 minutes. En cas d'irritation, consulter un médecin.
- **En cas de contact avec les yeux :** Rincer les yeux pendant au moins 15 minutes à l'eau courante, en gardant les yeux ouverts. En cas d'irritation, consulter un médecin.
- **En cas d'ingestion :** Rincer la bouche et boire beaucoup d'eau. Ne pas faire vomir. Contactez le Centre antipoison. Consulter immédiatement un médecin.
- **Pour plus d'informations, consulter la fiche de données de sécurité (FDS) sur le site sds.harley-davidson.com**

(00240e)

5. Inspecter le joint du couvercle du maître-cylindre de l'embrayage pour détecter déchirures, coupures, fissures ou autres dommages. Remplacer le joint si nécessaire. Placer avec soin le couvercle et le joint de couvercle sur le réservoir de maître-cylindre. Attacher avec les deux vis de couvercle. Serrer les vis à un couple de 0,9–1,1 N·m (8–10 in-lbs).

REMARQUE

Si le niveau de liquide est correct mais l'embrayage ne fonctionne pas correctement, voir le manuel d'entretien

ou consulter un concessionnaire Harley-Davidson pour une réparation.

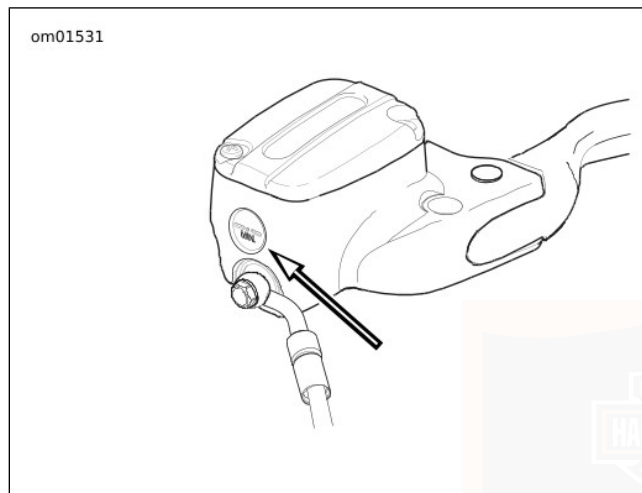

Figure 67. Jauge à vitre de réservoir d'embrayage
POUSOIRS HYDRAULIQUES

Les poussoirs hydrauliques se règlent automatiquement. Ils ajustent automatiquement leur longueur pour compenser l'expansion du moteur et l'usure du mécanisme de soupape. C'est ce qui assure que les mécanismes de soupape ne se gripperont pas lorsque le moteur est en marche.

Lorsqu'on met en route un moteur qui a été arrêté même pour quelques minutes, il se peut que le mécanisme de la distribution soit légèrement bruyant jusqu'à ce que les dispositifs hydrauliques aient fini le plein d'huile. Si, à n'importe quel moment, autre que pendant la courte période immédiatement après la mise en marche du moteur, le mécanisme de distribution se met à faire trop de bruit, il s'agit d'un mauvais fonctionnement d'un ou de plusieurs dispositifs hydrauliques.

Toujours commencer par vérifier le niveau d'huile moteur, étant donné que les poussoirs hydrauliques ne peuvent fonctionner correctement si la circulation d'huile dans le moteur ne se fait pas normalement.

Si le niveau d'huile moteur est correct, le mauvais fonctionnement des poussoirs hydrauliques peut être dû à un encrassement des passages d'alimentation en huile menant aux poussoirs. Contacter un concessionnaire Harley-Davidson pour une assistance technique.

ROULEMENTS DE COLONNE DE DIRECTION

▲ AVERTISSEMENT

Le réglage des roulements de colonne de direction doit être effectué par un concessionnaire Harley-Davidson. Un mauvais réglage des roulements affectera négativement la manœuvrabilité et la stabilité, ce qui risque de causer la mort ou des blessures graves. (00051b)

Voir Tableau 39. Effectuer l'entretien des roulements de colonne de direction aux intervalles corrects. Consulter un concessionnaire Harley-Davidson ou le manuel d'entretien.

Soulever l'avant de la moto et s'assurer que la fourche avant tourne librement sans grippage ni gêne et qu'il n'y a pas de mouvement important d'avant vers l'arrière, ce qui indiquerait un roulement trop lâche. Les roulements de colonne de direction doivent être réglés, le cas échéant, en suivant la procédure figurant dans le manuel d'entretien.

FREINS

Voir Tableau 39. Inspecter le niveau du liquide de frein et vérifier les plaquettes et les disques de frein pour déceler leur usure aux intervalles appropriés.

Liquide de frein

▲ AVERTISSEMENT

Nettoyer le bouchon ou le couvercle de remplissage du réservoir avant de le déposer. N'utiliser que du liquide de frein DOT 4 provenant d'un contenant scellé. L'utilisation de liquide de frein contaminé peut nuire à la capacité de freinage ou au désengagement de l'embrayage, ce qui pourrait causer la mort ou des blessures graves. (00504d)

▲ AVERTISSEMENT

Le contact avec du liquide de frein DOT 4 peut avoir des effets graves sur la santé. Ne pas porter des vêtements et des lunettes de protection adaptés risque de provoquer la mort ou des blessures graves.

- En cas d'inhalation : Garder son calme, évacuer à l'air frais, consulter un médecin.
- En cas de contact avec la peau : Retirer les vêtements souillés ou éclaboussés. Rincer la peau immédiatement à grande eau pendant 15 à 20 minutes. En cas d'irritation, consulter un médecin.
- En cas de contact avec les yeux : Rincer les yeux pendant au moins 15 minutes à l'eau courante, en gardant les yeux ouverts. En cas d'irritation, consulter un médecin.

- En cas d'ingestion : Rincer la bouche et boire beaucoup d'eau. Ne pas faire vomir. Contactez le Centre antipoison. Consulter immédiatement un médecin.
- Pour plus d'informations, consulter la fiche de données de sécurité (FDS) sur le site sds.harley-davidson.com

(00240e)

AVIS

Le liquide de frein DOT 4 endommage les surfaces peintes et les panneaux de carrosserie avec lesquels il entre en contact. Toujours faire attention et protéger les surfaces contre les éclaboussures lorsque l'on travaille sur les freins. Sinon, cela risque de causer des dommages esthétiques. (00239c)

AVIS

Ne laisser aucune impureté ni aucun débris pénétrer dans le réservoir du maître-cylindre. Les impuretés ou débris dans le réservoir peuvent provoquer un mauvais fonctionnement et endommager les pièces. (00205c)

REMARQUE

- Si le système de freinage n'a pas de fuite, il ne devrait jamais être nécessaire d'ajouter du liquide. Si le niveau du liquide est bas, il est probable que les plaquettes sont usées et doivent être remplacées. Lorsque les plaquettes sont remplacées, le niveau du liquide monte.
- N'utiliser que du liquide de frein DOT 4 et changer le liquide de frein tous les deux ans. Consulter un concessionnaire Harley-Davidson.

1. Positionner le véhicule pour l'inspection. **Frein avant** : Placer la moto à la verticale (ne pas utiliser la béquille latérale) sur une surface de niveau. Tourner le guidon de façon à ce que le maître-cylindre soit de niveau. **Frein arrière** : Demander à un assistant de tenir le véhicule verticalement sur une surface de niveau.
2. Voir Figure 68. Vérifier le niveau du liquide dans le réservoir de maître-cylindre de frein. La jauge à vitre a une teinte foncée si le liquide est présent. Si la jauge à vitre reste claire, consulter un concessionnaire Harley-Davidson.
3. Vérifier que le levier de guidon de frein avant et la pédale de frein arrière sont fermes au toucher lorsqu'ils sont utilisés. Si les freins ne sont pas fermes, le système de freinage doit être purgé. Consulter un concessionnaire Harley-Davidson.

307814

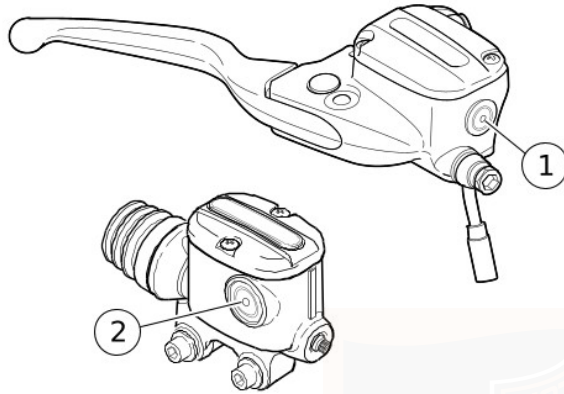

1. Réservoir du maître-cylindre avant
2. Réservoir de maître-cylindre arrière

Figure 68. Jauge à vitre du liquide de freins (typique)

Plaquettes de frein

▲ AVERTISSEMENT

Inspecter les plaquettes de frein pour déterminer leur usure lors de chaque maintenance périodique. Si on conduit dans des conditions difficiles (pentes raides, circulation dense, etc.), inspecter plus fréquemment. Des plaquettes de frein excessivement usées peuvent conduire à la défaillance des freins, ce qui pourrait causer la mort ou des blessures graves. (00052a)

▲ AVERTISSEMENT

Toujours remplacer les plaquettes de frein par jeu complet, afin que les freins fonctionnent correctement et en toute sécurité. Un mauvais fonctionnement des freins risque de causer la mort ou des blessures graves. (00111a)

▲ AVERTISSEMENT

Les freins sont des composants cruciaux pour la sécurité. Contacter un concessionnaire Harley-Davidson pour la réparation ou le remplacement des freins. Des freins mal entretenus peuvent nuire à la performance des freins, ce qui pourrait causer la mort ou des blessures graves. (00054a)

▲ AVERTISSEMENT

Effectuer la maintenance de routine des freins prévue. Des freins non entretenus aux intervalles recommandés peuvent nuire à la performance des freins, ce qui pourrait causer la mort ou des blessures graves. (00055a)

▲ AVERTISSEMENT

S'assurer que la roue et l'étrier de frein sont alignés. La conduite avec une roue ou un étrier de frein mal aligné peut causer le grippage du disque de frein et conduire à la perte de contrôle, ce qui pourrait causer la mort ou des blessures graves. (00050a)

Harley-Davidson a donné à cette nouvelle motocyclette le meilleur matériau de friction de plaquette de frein disponible. Il est sélectionné pour fournir la meilleure performance possible dans des conditions sèches, mouillées et à température de marche élevée. Il dépasse toutes les exigences de la réglementation actuellement en vigueur. Toutefois, on peut entendre du bruit dans certaines conditions de freinage. Cela est normal pour ce matériau de friction.

Tableau 33. Épaisseur minimale du matériau de friction de plaquette de frein

po	mm
0,016	0,4

1. Voir Figure 69. Vérifier le disque de frein à mesure qu'il tourne. Le disque doit rester centré dans l'étrier de frein.
2. Mesurer l'épaisseur du matériau de friction de la plaquette de frein. Les plaquettes peuvent ne pas s'user uniformément. Vérifier chaque plaquette. Les rainures sur les plaquettes de frein ne sont plus visibles lorsque les plaquettes s'approchent de la fin de leur vie utile.
3. Voir Tableau 33. Si l'épaisseur du matériau de friction de plaquette de frein est égale ou inférieure à l'épaisseur minimale, remplacer les plaquettes. Toujours remplacer les plaquettes de frein par paire. Consulter un concessionnaire Harley-Davidson.

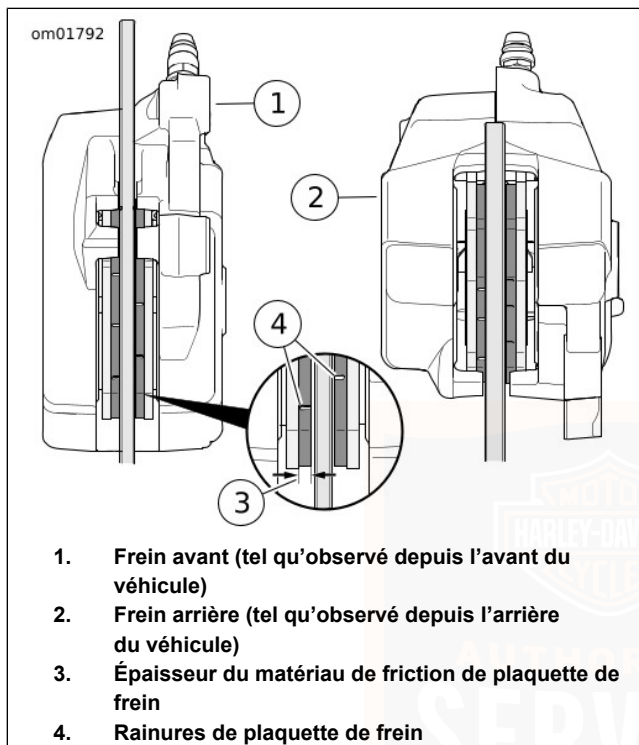

Figure 69. Matériau de friction des freins

PNEUS

Voir Tableau 18 pour les pneus et pressions.

- Veiller à maintenir des pneus correctement gonflés.
- Maintenir une pression correcte des pneus.
- Suivre les données sur les pneus pour la pression de gonflage des pneus à froid.
- Vérifier la pression avant de conduire la moto lorsque les pneus sont froids.

⚠ AVERTISSEMENT

Veiller à maintenir les pneus correctement gonflés, équilibrés, non endommagés et avec une bande de roulement adéquate. Inspecter régulièrement les pneus et consulter un concessionnaire Harley-Davidson pour les pneus de rechange. Rouler avec des pneus trop usés, mal équilibrés, mal gonflés, surchargés ou endommagés peut conduire à une défaillance du pneu et nuire à la stabilité et à la manœuvrabilité de la moto, ce qui peut entraîner la mort ou des blessures graves. (00014b)

▲ AVERTISSEMENT

Les pneus, les chambres à air, les talons ou les bandes de fond de jante, les valves de gonflage et les enjoliveurs doivent correspondre à la roue appropriée. Contacter un concessionnaire Harley-Davidson. Si les pièces ne correspondent pas, cela peut endommager le pneu, le faire glisser sur la jante ou causer la défaillance du pneu, ce qui peut causer la mort ou des blessures graves. (00023c)

▲ AVERTISSEMENT

N'installer que des valves et des capuchons d'origine. Une valve ou un ensemble valve et bouchon trop long ou trop lourd risque d'interférer avec les pièces adjacentes et d'endommager la soupape, ce qui causerait le dégonflage rapide du pneu. Un dégonflage rapide des pneus peut faire perdre le contrôle de la moto au conducteur et provoquer un accident causant la mort ou des blessures graves. (00281a)

Inspecter les pneus pour vérifier que la pression est adéquate, et rechercher des signes quelconques de dommages au moins une fois par semaine si la motocyclette est utilisée tous les jours. Vérifier avant chaque sortie, seulement si la moto n'est utilisée qu'occasionnellement.

Utiliser uniquement des pneus spécifiés par Harley-Davidson. Voir Tableau 18 Spécifications des pneus. D'autres pneus risquent de mal s'adapter et peuvent affecter négativement la stabilité, la manœuvrabilité et la performance.

▲ AVERTISSEMENT

Les pneus sont un élément critique sur le plan de la sécurité. Contacter un concessionnaire Harley-Davidson pour la réparation ou le remplacement des pneus. Un mauvais entretien des pneus risque d'affecter la stabilité et la manœuvrabilité, qui pourrait causer la mort ou des blessures graves. (00057a)

▲ AVERTISSEMENT

Remplacer les pneus percés ou endommagés. Dans certains cas, de petits trous dans la bande de roulement peuvent être réparés de l'intérieur du pneu démonté par un concessionnaire Harley-Davidson. Ne JAMAIS dépasser 80 km/h (50 mph) dans les premières 24 heures suivant la réparation du pneu et ne JAMAIS dépasser 129 km/h (80 mph) avec un pneu réparé. Ne pas suivre ces consignes de sécurité risque de faire éclater un pneu et de causer la mort ou des blessures graves. (00015b)

▲ AVERTISSEMENT

Heurter un objet, comme un trottoir ou un nid-de-poule par exemple, peut causer un dommage interne du pneu. Si un objet est heurté, faire immédiatement inspecter le pneu à l'intérieur et à l'extérieur, par un concessionnaire Harley-Davidson. Un pneu endommagé peut être défaillant pendant la conduite et risque d'affecter la stabilité et la manœuvrabilité, ce qui pourrait causer la mort ou des blessures graves. (00058b)

REPLACEMENT DES PNEUS

Inspection

▲ AVERTISSEMENT

Veiller à maintenir les pneus correctement gonflés, équilibrés, non endommagés et avec une bande de roulement adéquate. Inspecter régulièrement les pneus et consulter un concessionnaire Harley-Davidson pour les pneus de rechange. Rouler avec des pneus trop usés, mal équilibrés, mal gonflés, surchargés ou endommagés peut conduire à une défaillance du pneu et nuire à la stabilité et à la manœuvrabilité de la moto, ce qui peut entraîner la mort ou des blessures graves. (00014b)

▲ AVERTISSEMENT

Remplacer immédiatement le pneu par un pneu spécifié par Harley-Davidson lorsque les barres d';;usure deviennent visibles ou si la bande de roulement a une profondeur de 1 mm (1/32 in) seulement. Conduire avec un pneu usé peut entraîner la mort ou des blessures graves. (00090c)

Les pneus Harley-Davidson sont équipés de barres d'usure qui traversent horizontalement la bande de roulement. Lorsqu'un pneu est usé au point où les barres indicatrices d'usure de bande de roulement deviennent visibles sur les surfaces de la bande de roulement, ou s'il reste une profondeur de bande de roulement de 0,8 mm (1/32 in), le pneu peut :

- Être plus facilement endommagé et être sujet à une défaillance.
- Fournir une traction réduite.
- Affecter négativement la stabilité et la manœuvrabilité.

Voir Figure 70. Les flèches sur le côté des pneus montrent l'emplacement des barres indicatrices d'usure.

Voir Figure 71. Remplacer les pneus avant que les barres indicatrices d'usure de bande apparaissent.

Quand remplacer les pneus

▲ AVERTISSEMENT

Harley-Davidson recommande d'utiliser ses pneus spécifiés. Les véhicules Harley-Davidson ne sont pas conçus pour fonctionner avec des pneus non recommandés, notamment des pneus neige, des pneus pour cyclomoteur et d'autres pneus à usage spécial. L'utilisation de pneus non recommandés risque d'affecter la stabilité, la manœuvrabilité ou le freinage et de provoquer une perte de contrôle du véhicule causant la mort ou des blessures graves. (00024d)

Des pneus neufs sont nécessaires si l'une quelconque des conditions suivantes existe (voir Tableau 18 pour les pneus de rechange spécifiés) :

1. Les barres indicatrices d'usure de bande deviennent visibles sur les surfaces de bande de roulement.
2. Les lanières ou la toile du pneu deviennent visibles à travers les fissures des parois latérales, les accrocs ou les entailles profondes.
3. Bosses, hernies ou fentes dans le pneu.
4. Des perforations, entailles ou autres dommages du pneu qui ne peuvent pas être réparés.

Lors de l'installation de pneus sur des jantes, ne pas se fier à la conception de la bande de roulement pour déterminer la direction de la rotation. Toujours s'assurer que les flèches de rotation moulées sur les parois latérales pointent dans la direction de la rotation lorsque le véhicule se déplace vers l'avant.

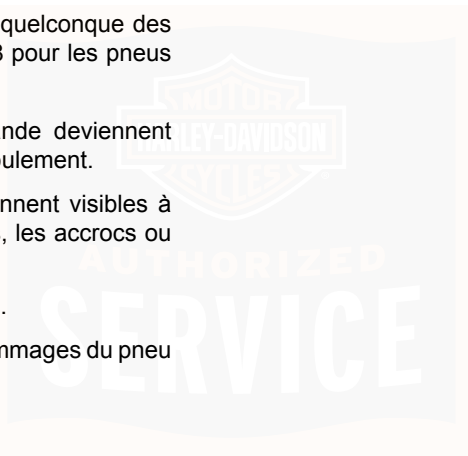

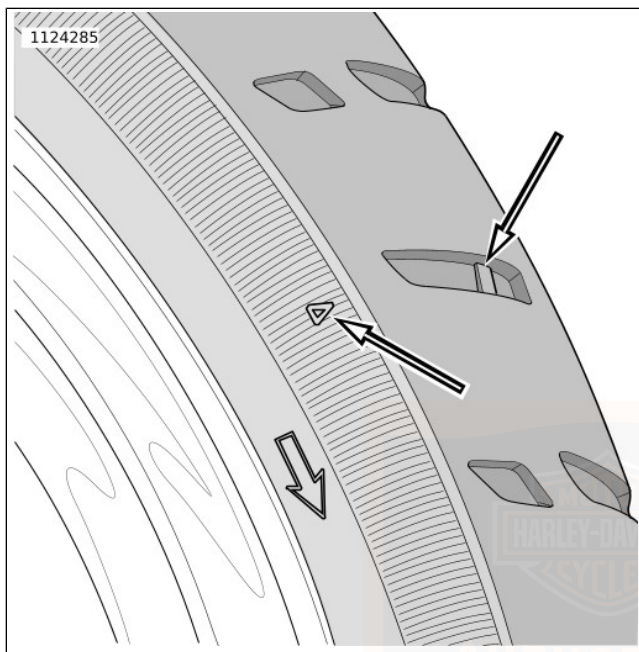
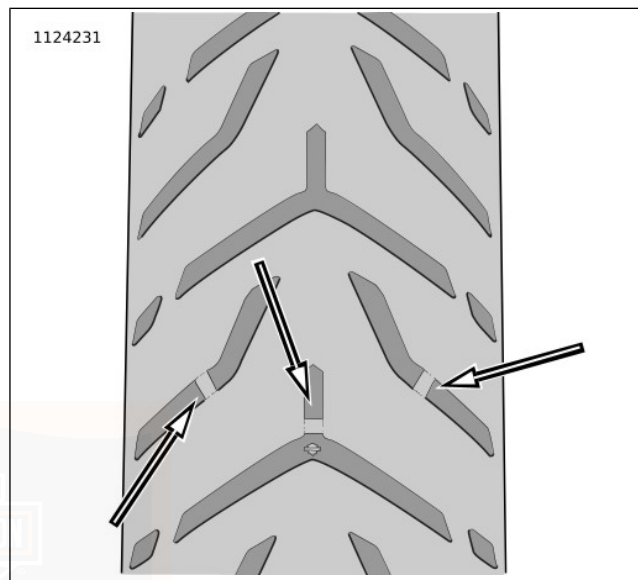

Figure 70. Positionneur de barre d'usure de flanc de pneu



**Figure 71. Aspect de la barre d'usure
AMORTISSEURS**

Inspecter les amortisseurs et les bagues en caoutchouc aux intervalles réguliers pour déceler les fuites ou la détérioration des bagues.

BOUGIES

⚠ AVERTISSEMENT

Déconnecter un câble de bougie avec le moteur en marche peut causer une électrocution suivie de mort ou de blessures graves. (00464b)

⚠ MISE EN GARDE!

NE PAS tirer sur les fils électriques. Cela pourrait endommager le conducteur interne en entraînant une résistance élevée et entraîner des blessures légères ou modérées. (00168a)

Vérifier les bougies aux intervalles appropriés. Voir Tableau 39.

1. Débrancher les câbles de bougie en les tirant par les capuchons de connecteurs moulés.
2. Vérifier le type de bougie. Utiliser uniquement les bougies indiquées pour votre modèle de moto.
3. Vérifier l'écartement des bougies en fonction du tableau des spécifications.

REMARQUE

*Si on ne possède pas de clé dynamométrique, serrer les **nouvelles** bougies à la main, puis donner un quart de tour supplémentaire avec une clé à bougie.*

4. Toujours serrer au couple approprié. Serrer les bougies avec le couple spécifié pour un transfert thermique approprié. Voir Tableau 9.
5. Brancher chaque capuchon de connecteur moulé jusqu'à ce qu'il s'enclenche sur la bougie.

FILTRE À AIR

Dépose

1. **Modèles sans accès de vis** : Voir Figure 72. Tirer le bord avant de la pièce insérée (8) pour la retirer.

REMARQUE

Lors de la dépose de la pièce insérée, tirer seulement le bord avant sans pousser au milieu. Sinon, la garniture pourrait être endommagée.

2. Retirer la vis (1) et le couvercle de filtre à air avec le joint caoutchouté (3).
3. Retirer les trois vis (5) afin de libérer le support du couvercle (4) de l'élément de filtre.
4. Retirer l'élément de filtre (6) en tirant le tuyau de reniflard hors du trou sur le côté intérieur.
5. Retirer le tuyau de reniflard (7) des boulons de reniflard.

6. Inspecter le tuyau et les raccords de reniflard pour déceler les déchirures, les coupures, les trous ou tout autre dommage.

▲ AVERTISSEMENT

Ne pas utiliser d'essence ou de solvants pour nettoyer l'élément de filtre. Des agents nettoyants inflammables peuvent causer un incendie dans le système de prise d'air, ce qui risque de causer la mort ou des blessures graves. (00101a)

▲ AVERTISSEMENT

L'air comprimé peut percer la peau et des débris peuvent voler et blesser sérieusement les yeux. Porter des lunettes de protection pour travailler avec l'air comprimé. Ne jamais essayer de détecter les fuites d'air ou de déterminer le débit d'air avec la main. (00061a)

7. Nettoyer l'élément de filtre à air.
 - a. Laver l'élément de filtre métallique/papier (et les tuyaux du reniflard) dans de l'eau tiède avec du savon doux. Ne pas frapper sur une surface dure avec l'élément de filtre à air pour déloger les impuretés.

- b. Laisser l'élément de filtre sécher à l'air ou utiliser de l'air comprimé à basse pression soufflé à partir de l'intérieur. NE PAS utiliser d'huile pour filtre à air sur l'élément de filtre à air papier/métallique Harley-Davidson.
- c. Tenir l'élément de filtre à air sous une source de lumière. L'élément est suffisamment propre si la lumière est uniformément visible à travers.
- d. Remplacer l'élément de filtre à air s'il est endommagé ou si la texture du filtre ne peut être correctement nettoyée.

Installation

REMARQUE

Le montage de la boîte de filtre à air sans l'installation des tuyaux de reniflard permet aux vapeurs du carter moteur de se décharger dans l'atmosphère. Ceci est une violation de la réglementation sur les émissions.

1. Voir Figure 72. Installer le tuyau de reniflard (7) sur les boulons de reniflard.
2. Introduire le tuyau de reniflard dans le tube sur le côté intérieur de l'élément de filtre.

3. Placer l'élément de filtre sur la plaque arrière avec le côté plat à la position de 4 heures.
4. Installer le support du couvercle. Serrer les vis (5) à un couple de 12,2–14,9 N·m (108–132 **in-lbs**).
5. Vérifier que le joint en caoutchouc (3) n'est pas endommagé et est correctement installé sur la périphérie du couvercle de boîte de filtre à air.
6. Installer le couvercle de boîte de filtre à air sur la plaque arrière. Enduire de FREIN FILET ET PRODUIT D'ÉTANCHÉITÉ D'INTENSITÉ MOYENNE LOCTITE 243 (bleu) les filets de vis (1). Installer la vis. Serrer à un couple de 4,1–6,8 N·m (36–60 **in-lbs**).
7. **Modèles sans accès de vis :** Attacher la pièce insérée (8).

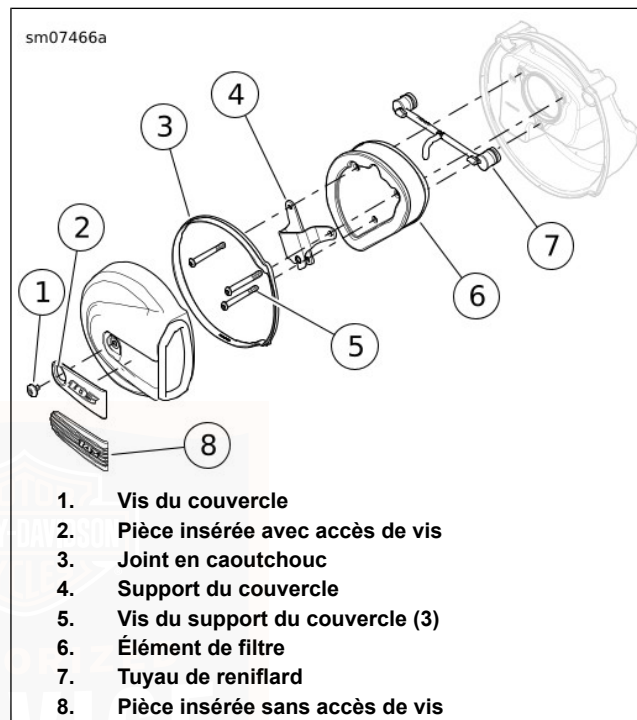

Figure 72. Ensemble de filtre à air

PHARE

Dépose

1. Enlever la vis située en bas de la porte du phare (bague chromée).
2. Tourner la porte dans le sens antihoraire de quelques degrés. Tirer tout droit la porte de phare pour la déposer.
3. Voir Figure 73. Retirer les vis (1) d'attache de l'anneau de retenue.
4. Retirer le phare. Débrancher les connecteurs de phare.

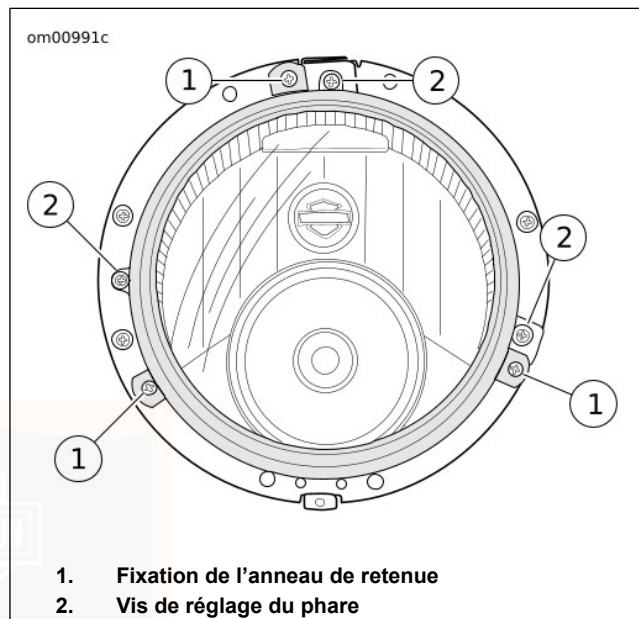

Figure 73. Anneau de retenue du phare

Installation

1. Installer les connecteurs de phare.

2. Attacher l'ensemble de phare avec l'anneau de retenue et les vis (1). Serrer à un couple de 2,6–2,9 N·m (23–26 **in-lbs**).
3. Installer la porte du phare (anneau chromé) :
 - a. Vérifier que le joint en caoutchouc est en place sur la porte du phare. Enduire le joint de nettoyant pour vitres afin de faciliter l'installation.
 - b. Avec la porte du phare tournée de quelques degrés dans le sens antihoraire, pousser tout droit la porte du phare sur le phare.
 - c. La tourner dans le sens horaire jusqu'à ce que la vis puisse être installée. Serrer à un couple de 1–2 N·m (9–18 **in-lbs**).

Remplacement d'ampoule : Type à halogène

▲ AVERTISSEMENT

Manipuler l'ampoule avec précaution et porter des lunettes de protection. L'ampoule contient du gaz sous pression, lequel pourrait causer des blessures graves aux yeux s'il n'est pas manipulé avec soin. (00062b)

AVIS

Lorsqu'il faut remplacer l'ampoule, n'utiliser que l'unité de phare scellé ou l'ampoule spécifiée, en vente auprès d'un concessionnaire Harley-Davidson. Un phare scellé ou une ampoule d'une puissance inadéquate risque de provoquer des problèmes au niveau du circuit de charge. (00209a)

REMARQUE

L'ensemble de phare utilise des ampoules à halogène à iode séparée pour le code et le feu de route. Les modèles HDI possèdent aussi une ampoule de feu de position.

1. Déposer l'ensemble du phare.
2. Débrancher les connecteurs du faisceau de fils des ampoules.
3. Tourner l'ensemble d'ampoule de 1/4 de tour dans le sens antihoraire pour le retirer du réflecteur/diffuseur.

AVIS

Ne jamais toucher l'ampoule à quartz. Les traces de doigts attaquent le verre et diminuent la durée de vie de l'ampoule. Manipuler l'ampoule avec un papier ou un chiffon propre et sec. Sinon, cela risque d'endommager l'ampoule. (00210b)

4. Introduire la **nouvelle** ampoule dans le réflecteur/diffuseur et tourner de 1/4 de tour dans le sens horaire.
5. **Modèles HDI** : Tourner la retenue de l'ampoule de feu de position de 1/4 de tour dans le sens antihoraire pour la déposer. Remplacer l'ampoule et installer la retenue d'ampoule dans le boîtier d'ampoule.
6. Raccorder les connecteurs du faisceau de fils aux ampoules.
7. Sécuriser l'ensemble de phare et la porte de phare.

Remplacement d'ampoule : Type à DÉL

Le phare à DÉL ne contient pas d'ampoule remplaçable. Remplacer l'ensemble complet en cas de défaillance.

VÉRIFICATION DE L'ALIGNEMENT DU PHARE

▲ AVERTISSEMENT

La fonction d'allumage automatique du phare augmente la visibilité du conducteur pour les autres usagers de la route. S'assurer que le phare est toujours allumé. La mauvaise visibilité du conducteur pour les autres usagers de la route risque d'entraîner la mort ou des blessures graves. (00030b)

1. Vérifier la pression des pneus.
2. Ajuster les amortisseurs arrière pour le conducteur et la charge prévue.
3. Remplir le réservoir de carburant ou ajouter un poids égal de lest.

REMARQUE

Choisir un mur peu éclairé.

4. Voir Figure 74. Garer la moto sur une ligne perpendiculaire (1) au mur.
5. Positionner l'axe avant à 7,6 m (25 ft) du mur.
6. Tracer une ligne verticale (2) sur le mur.

REMARQUE

Le diffuseur supérieur est le code sur les phares à DÉL.

7. Avec la moto chargée, orienter la roue avant tout droit vers le mur. Mesurer la distance (4) entre le sol et le centre de l'ampoule :
 - a. **Halogène quartz** : Centre de l'ampoule de **feu de route**.
 - b. **DÉL** : Centre de l'ampoule de **code**
8. Tracer une ligne horizontale (5) croisant la ligne verticale :
 - a. **Halogène quartz** : Voir Figure 74. À 53,3 mm (2.1 in) au-dessous de la ligne centrale de l'ampoule de **feu de route**.
 - b. **DÉL** : Voir Figure 75. À la ligne centrale du **code**.
9. Le phare est aligné lorsque le point chaud du faisceau lumineux est situé comme indiqué.
 - a. **Halogène quartz** : Voir Figure 74. Tache lumineuse centrée sur le repère avec le phare réglé sur le **feu de route**.
 - b. **DÉL** : Voir Figure 75. Sommet de la tache lumineuse sur le repère avec le phare réglé sur le **code**.

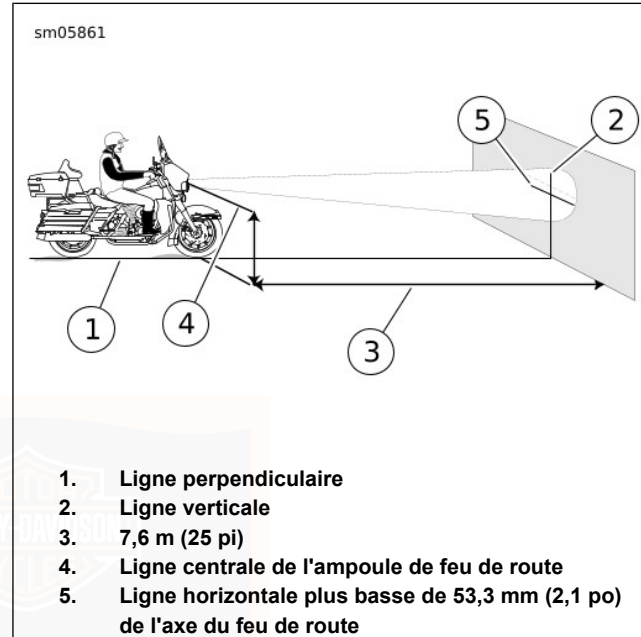

Figure 74. Alignement du phare : Type à l'halogène quartz

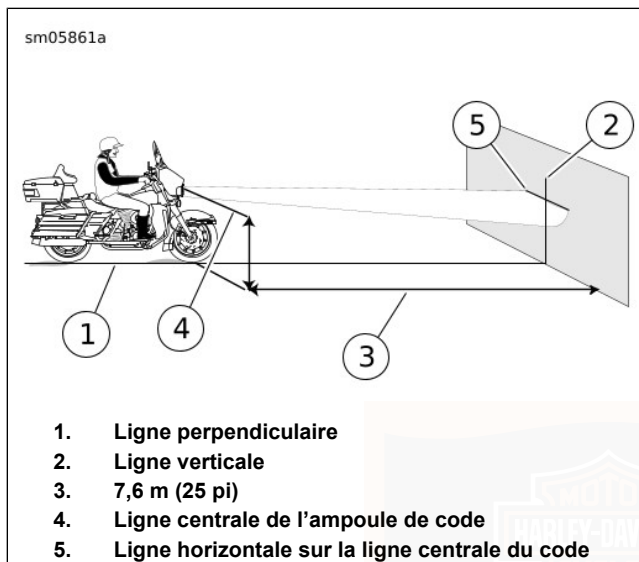

Figure 75. Alignement du phare : Type à DÉL

RÉGLAGE DU PHARE

REMARQUE

Ne pas retirer l'anneau de garniture du réglage du phare.

1. Régler le faisceau du phare :

a. **Halogène quartz** : Régler le phare au feu de route.

b. **DÉL** : Régler le phare sur le code.

2. Voir Figure 76. Introduire une clé hexagonale à extrémité sphérique de 5/32 pouce dans les fentes de réglage de l'anneau de garniture.

a. **Horizontal** : Tourner la vis de réglage horizontal (1) pour ajuster le faisceau lumineux à gauche et à droite.

b. **Vertical** : Tourner la vis de réglage vertical (2) pour ajuster le faisceau lumineux vers le haut et vers le bas.

3. Voir Figure 77 ou Figure 78. Ajuster le phare jusqu'à ce que le faisceau lumineux soit centré tel qu'illustré.

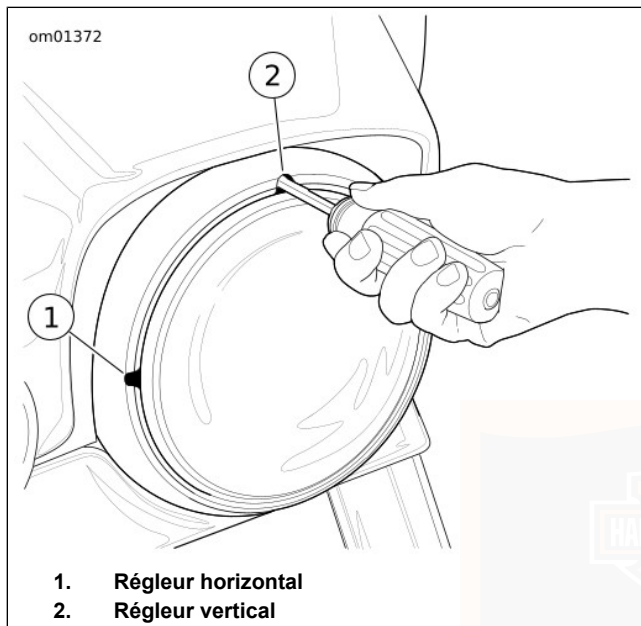

Figure 76. Réglage du phare (typique)

ALIGNEMENT DE FEU AUXILIAIRE/DE FEU ANTIBROUILLARD

1. Orienter le véhicule vers un mur cible comme décrit dans MAINTENANCE ET LUBRIFICATION > VÉRIFICATION DE L'ALIGNEMENT DU PHARE (Page 179).

REMARQUE

Le poids du conducteur comprimera légèrement la suspension. Demander à une personne dont le poids est à peu près le même que celui du conducteur principal de s'asseoir sur la moto.

2. Avec la moto étant à la verticale et un conducteur assis sur la moto, mesurer la distance entre le sol et l'axe vertical de chaque feu auxiliaire/feu antibrouillard.
3. Mesurer la distance horizontale entre l'axe vertical du phare et l'axe vertical de chaque feu auxiliaire/antibrouillard.
4. Voir Figure 77. Marquer les axes horizontal et vertical (2, 3) du feu auxiliaire/antibrouillard sur le mur.
5. Retirer le voyant de feu de direction du support de montage.
6. À l'aide d'une FLARE NUT SOCKET (DOUILLE D'ÉCROU ÉVASÉE) (N° DE PIÈCE : FRX181), desserrer l'écrou à collet de feu auxiliaire/antibrouillard juste assez pour permettre le mouvement du feu.

7. Allumer le faisceau de code du phare et couvrir le phare et le feu auxiliaire/antibrouillard droit.
 - a. **Halogène quartz** : Régler le feu auxiliaire/antibrouillard gauche de sorte que toute la zone de forte intensité (4) soit au-dessous et à droite des axes du feu auxiliaire/antibrouillard gauche tel qu'illustré dans Figure 77.
 - b. **DÉL** : Ajuster le feu auxiliaire/antibrouillard gauche de sorte que toute la zone de forte intensité (4) soit au-dessous de l'axe comme illustré dans Figure 78.
8. Répéter la procédure pour le feu droit.
9. Serrer l'écrou de feu auxiliaire/antibrouillard :
 - a. **Modèles avec feux de direction à diffuseur plat** : 20,3–24,4 N·m (15–18 ft-lbs).
 - b. **Modèles avec feux de direction en style ogive** : 27,1–32,5 N·m (20–24 ft-lbs).
10. Installer le feu de direction :
 - a. **Modèles avec feux de direction à diffuseur plat** : Amorcer deux vis pour fixer le feu de direction au support de montage. Vérifier que le conduit se loge bien dans l'encoche à l'arrière du support et qu'il n'est pas pincé. Serrer à un couple de 4,1–6,8 N·m (36–60 in-lbs).
 - b. **Modèles avec feux de direction en style ogive** : Attacher le feu de direction au support de montage. Serrer à un couple de 10,9–13,5 N·m (96–120 in-lbs).

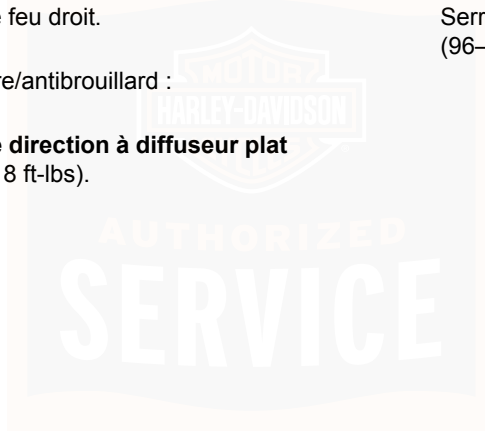

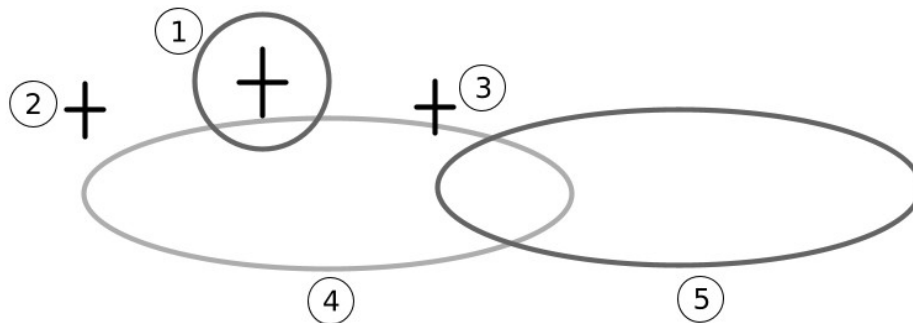

- | | |
|--|---|
| 1. Zone du feu de route | 4. Zone de forte intensité de feu auxiliaire/antibrouillard de gauche |
| 2. Axes de feu auxiliaire/antibrouillard de gauche | 5. Zone de forte intensité de feu auxiliaire/antibrouillard de droite |
| 3. Axes de feu auxiliaire/antibrouillard de droite | |

Figure 77. Orienter correctement les feux : Type à l'halogène quartz

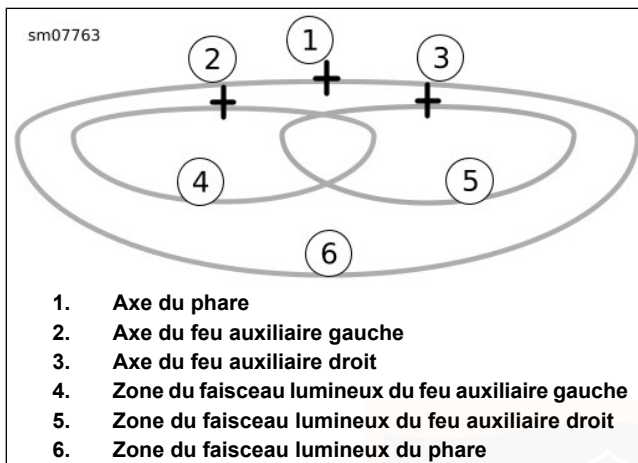

Figure 78. Orienter correctement les feux : Type à DÉL
REPLACEMENT DE L'AMPOULE DE FEU
DE DIRECTION : STYLE OGIVE

1. Voir Figure 79. Introduire une pièce de monnaie ou la lame d'un petit tournevis dans l'encoche en bas du capuchon du diffuseur. Tourner lentement la pièce jusqu'à ce que le capuchon du diffuseur sorte du boîtier d'ampoule.
2. Enfoncer l'ampoule et la tourner dans le sens antihoraire. Tirer l'ampoule de la douille.

3. Inspecter l'état des contacts électriques dans la prise. Au besoin, les nettoyer avec une petite brosse métallique et un produit de nettoyage pour contacts électriques.
4. Enduire de LUBRIFIANT DE CONTACT ÉLECTRIQUE les contacts dans la douille et au bas de la **nouvelle** ampoule.
5. Aligner les doigts de guidage de la **nouvelle** ampoule avec les guides dans la douille. Enfoncer la nouvelle ampoule et tourner dans le sens horaire pour la fixer.
6. Remettre en place avec un déclic le capuchon du diffuseur sur le boîtier d'ampoule avec l'encoche vers le bas.

▲ AVERTISSEMENT

S'assurer que tous les feux et commutateurs fonctionnent correctement avant d'utiliser la moto. La mauvaise visibilité du conducteur peut causer la mort ou des blessures graves. (00316a)

7. Tester le bon fonctionnement du feu.



Figure 79. Encoche du capuchon de diffuseur

REPLACEMENT DE L'AMPOULE DE FEU DE DIRECTION : DIFFUSEUR DE STYLE PLAT

1. Voir Figure 80. Retirer deux vis pour détacher le diffuseur du boîtier d'ampoule.
2. Enfoncer l'ampoule et tourner dans le sens antihoraire pour la retirer de la douille.

3. Inspecter l'état des contacts électriques dans la prise. Au besoin, les nettoyer avec une petite brosse métallique et un produit de nettoyage pour contacts électriques.
4. Enduire de LUBRIFIANT DE CONTACT ÉLECTRIQUE les contacts dans la douille et au bas de la **nouvelle** ampoule.
5. Aligner les doigts de guidage de la **nouvelle** ampoule avec les guides dans la douille. Enfoncer la nouvelle ampoule et tourner dans le sens horaire pour la fixer.
6. Asseoir le diffuseur dans le boîtier d'ampoule et installer deux vis.

⚠ AVERTISSEMENT

S'assurer que tous les feux et commutateurs fonctionnent correctement avant d'utiliser la moto. La mauvaise visibilité du conducteur peut causer la mort ou des blessures graves. (00316a)

7. Tester le bon fonctionnement du feu.

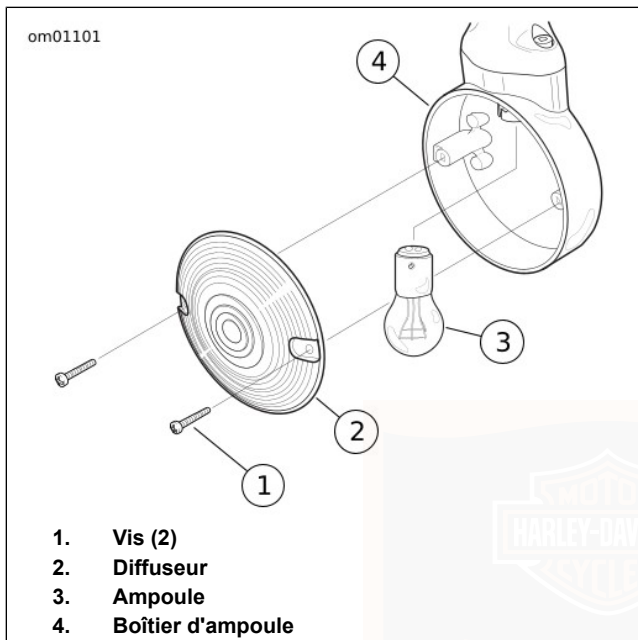

Figure 80. Ensemble de feu de direction : Diffuseur de style plat

REPLACEMENT DE L'AMPOULE DE FEU ARRIÈRE

Dépose

1. Déposer les deux vis pour dégager l'ensemble du feu arrière de la base chromée.
2. Voir Figure 81. Déconnecter le connecteur du feu arrière (3).
3. Tourner la douille d'ampoule (4) de 1/4 de tour dans le sens antihoraire et la retirer de l'ensemble de feu arrière. Tirer l'ampoule de la douille.

Installation

1. Enduire la base de la **nouvelle** ampoule avec du LUBRIFIANT POUR CONTACT ÉLECTRIQUE. Installer la **nouvelle** ampoule dans la douille.
2. Voir Figure 81. Insérer la douille (4) dans l'ensemble de feu arrière et la tourner 1/4 de tour dans le sens horaire.
3. Brancher le connecteur de feu arrière (3).
4. Placer le feu arrière contre la base chromée.

REMARQUE

Trop serrer les vis peut fendre le diffuseur.

5. Installer les deux vis. Serrer à un couple de 2,3–2,7 N·m (20–24 in-lbs).

▲ AVERTISSEMENT

S'assurer que tous les feux et commutateurs fonctionnent correctement avant d'utiliser la moto. La mauvaise visibilité du conducteur peut causer la mort ou des blessures graves. (00316a)

6. Tester le bon fonctionnement du feu arrière.

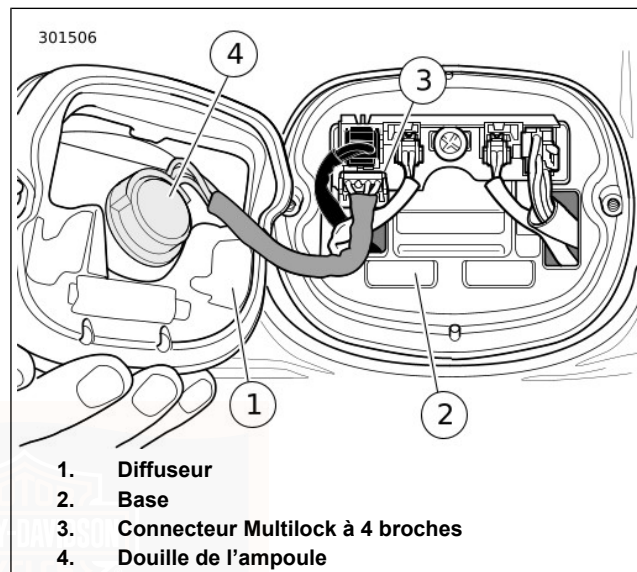

Figure 81. Ensemble du feu arrière

MAINTENANCE DE LA BATTERIE

Type

La moto utilise une batterie à absorption en mat de verre (AGM). La batterie AGM est une batterie au plomb/calcaium et à l'acide sulfurique sans entretien, scellée en permanence et régulée par soupape. Toutes les batteries sont expédiées

chargées et prêtes à être utilisées. Ne jamais ouvrir la batterie sous aucun prétexte.

Tableau 34. Antidotes contre l'acide de batterie

CONTACT	TRAITEMENT
Externe	Rincer à grande eau.
Interne	Boire de grandes quantités d'eau ou de lait puis de la magnésie blanche, des œufs battus ou de l'huile végétale. Consulter immédiatement un médecin.
Yeux	Rincer à grande eau. Consulter immédiatement un médecin.

▲ AVERTISSEMENT

Les batteries contiennent de l'acide sulfurique qui peut causer de graves brûlures aux yeux et à la peau. Porter un masque facial de protection, des gants en caoutchouc et des vêtements de protection lors de la manipulation des batteries. **GARDER LES BATTERIES HORS DE PORTÉE DES ENFANTS.** (00063a)

▲ AVERTISSEMENT

De l'hydrogène gazeux explosif, qui s'échappe lors de la charge, peut causer la mort ou des blessures graves. Charger la batterie dans un endroit bien aéré. Toujours garder la batterie à l'écart de flammes vives, d'étincelles électriques et d'articles de tabac allumés. **GARDER LES BATTERIES HORS DE PORTÉE DES ENFANTS.** (00065a)

▲ AVERTISSEMENT

Les batteries, les bornes de batterie et autres accessoires contiennent du plomb, des composés du plomb et d'autres produits chimiques reconnus par l'État de Californie comme étant à l'origine de cancers, de malformations congénitales ou d'autres lésions du système reproductif. Se laver les mains après manipulation. (00019e)

▲ AVERTISSEMENT

Ne jamais retirer l'étiquette d'avertissement de la batterie. Il est nécessaire de lire et de bien comprendre l'ensemble des précautions indiquées sur l'étiquette d'avertissement afin d'éviter la mort ou des blessures graves. (00064b)

om01163

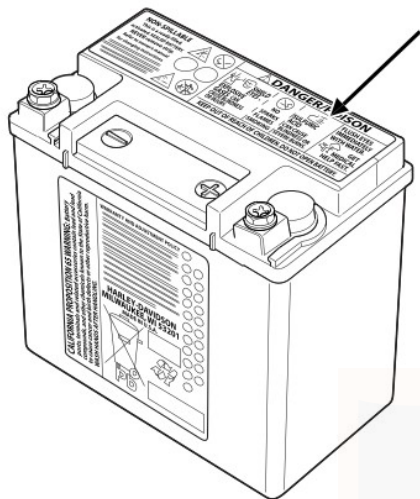

Figure 82. Étiquette d'avertissement sur la batterie

om00618



1



2



3



4



5



6

<p>NON-SPILLABLE</p> <p>This is a ready filled, activated SEALED BATTERY. NEVER remove strip.</p> <p>Refer to owner's manual or instruction sheet for charging procedure.</p>	     	<p>⚠ DANGER/POISON 3-4580</p> <table border="1"><tr><td><p>SHIELD EYES.</p><p>EXPLOSIVE GASES CAN CAUSE BLINDNESS OR INJURY.</p></td><td><p>NO SPARKS FLAMES SMOKING</p></td><td><p>SULFURIC ACID CAN CAUSE BLINDNESS OR SEVERE BURNS.</p></td><td><p>FLUSH EYES IMMEDIATELY WITH WATER.</p><p>GET MEDICAL HELP FAST.</p></td></tr></table> <p>KEEP OUT OF REACH OF CHILDREN. DO NOT OPEN BATTERY.</p>	 <p>SHIELD EYES.</p> <p>EXPLOSIVE GASES CAN CAUSE BLINDNESS OR INJURY.</p>	 <p>NO SPARKS FLAMES SMOKING</p>	 <p>SULFURIC ACID CAN CAUSE BLINDNESS OR SEVERE BURNS.</p>	<p>FLUSH EYES IMMEDIATELY WITH WATER.</p>  <p>GET MEDICAL HELP FAST.</p>
 <p>SHIELD EYES.</p> <p>EXPLOSIVE GASES CAN CAUSE BLINDNESS OR INJURY.</p>	 <p>NO SPARKS FLAMES SMOKING</p>	 <p>SULFURIC ACID CAN CAUSE BLINDNESS OR SEVERE BURNS.</p>	<p>FLUSH EYES IMMEDIATELY WITH WATER.</p>  <p>GET MEDICAL HELP FAST.</p>			

1. Contenu corrosif
2. Porter des lunettes de protection
3. Contenu explosif

4. Éloigner des flammes
5. Lire les instructions
6. Tenir hors de portée des enfants

Figure 83. Étiquette d'avertissement sur la batterie

Test au voltmètre

Le test au voltmètre permet de déterminer l'état général de la batterie. Vérifier la tension afin de s'assurer que la batterie est bien chargée à 100 %. Si le relevé de tension en circuit ouvert (débranché) est inférieur à 12,7 V, charger la batterie. Vérifier à nouveau la tension de batterie après une heure ou deux d'attente. Voir Tableau 35.

Tableau 35. Test au voltmètre

RELEVÉ EN VOLTS	POURCENT DE CHARGE
12,7	100
12,6	75
12,3	50
12,0	25
11,8	0

Nettoyage et inspection

Le dessus de la batterie doit être propre et sec. Les dépôts d'impuretés ou des traces d'électrolyte sur la batterie entraînent la décharge spontanée de celle-ci.

1. Nettoyer le dessus de la batterie.
2. Nettoyer les connecteurs des câbles et les bornes de la batterie à l'aide d'une brosse métallique ou du papier de verre fin pour retirer toute oxydation.

3. Inspecter les vis, les colliers et les câbles de la batterie. Vérifier pour toute rupture, branchement desserré et corrosion.
4. Vérifier si les bornes de la batterie ne sont pas fondues ou endommagées à cause d'un serrage excessif.
5. Inspecter la batterie pour déceler des traces de décoloration, un couvercle soulevé ou un boîtier gauchi ou déformé. Ces situations pourraient indiquer que la batterie a été sujette au gel, à la surchauffe ou à la surcharge.
6. Examiner le boîtier de batterie afin de détecter des fissures ou des fuites.

Charge

Un chargeur de batterie automatique, à surveillance continue, avec un régime de charge de 5 A ou moins à 14,6 V est recommandé. Il est déconseillé d'utiliser des chargeurs à courant constant (y compris les chargeurs à régime lent) pour charger les batteries AGM. Toute surcharge entraînera la vaporisation de l'eau ainsi que l'usure prématurée de la batterie. Ne jamais charger une batterie avant de voir les instructions spécifiques au chargeur utilisé. En complément des directives du fabricant, suivre ces consignes générales de sécurité.

Charger la batterie si vous constatez une des conditions suivantes :

- Les feux du véhicule brillent faiblement.
- Le démarreur électrique produit un son faible.
- La batterie a été inutilisée sur une période prolongée.

▲ AVERTISSEMENT

De l'hydrogène gazeux explosif, qui s'échappe lors de la charge, peut causer la mort ou des blessures graves. Charger la batterie dans un endroit bien aéré. Toujours garder la batterie à l'écart de flammes vives, d'étincelles électriques et d'articles de tabac allumés. GARDER LES BATTERIES HORS DE PORTÉE DES ENFANTS. (00065a)

▲ AVERTISSEMENT

Les batteries contiennent de l'acide sulfurique qui peut causer de graves brûlures aux yeux et à la peau. Porter un masque facial de protection, des gants en caoutchouc et des vêtements de protection lors de la manipulation des batteries. GARDER LES BATTERIES HORS DE PORTÉE DES ENFANTS. (00063a)

1. Faire un test à l'aide d'un voltmètre afin de déterminer l'état de la charge. Si la batterie doit être chargée, passer à l'étape suivante.
2. Placer la batterie sur une surface de niveau.

REMARQUE

- *Ne pas utiliser de chargeurs avec des tensions excessivement élevées, conçus pour des batteries noyées ou des courants excessivement forts dans des batteries plus larges. Ne pas charger à plus de 5 A ou à plus de 14,6 volts.*
- *La plupart des chargeurs de batterie automatiques à surveillance continue sont complètement automatiques et peuvent être laissés connectés à la fois à l'alimentation c.a. et à la batterie chargée. Lorsque ce type de chargeur est laissé connecté pendant des périodes prolongées, vérifier régulièrement la batterie pour déterminer si elle est anormalement chaude. Ceci est une indication que la batterie peut avoir un élément défectueux ou un court-circuit interne. Lire les instructions du fabricant du chargeur relatives au chargeur utilisé.*

▲ AVERTISSEMENT

Toujours déconnecter ou mettre le chargeur de batterie HORS TENSION avant de brancher les câbles du chargeur sur la batterie. Connecter les câbles alors que le chargeur est en MARCHE risque de provoquer des étincelles et de faire exploser la batterie qui pourrait causer la mort ou des blessures graves. (00066a)

▲ AVERTISSEMENT

Commencer par brancher le câble positif (+) de la batterie. Si le câble positif (+) touche la masse alors que le câble négatif (-) est branché, des étincelles risquent de provoquer une explosion de la batterie pouvant entraîner la mort ou des blessures graves. (00068a)

▲ AVERTISSEMENT

Commencer par débrancher le câble négatif (-) de la batterie. Si le câble positif (+) touche la masse alors que le câble négatif (-) est branché, des étincelles risquent de provoquer une explosion de la batterie pouvant entraîner la mort ou des blessures graves. (00049a)

AVIS

Ne pas inverser les branchements du chargeur décrits dans les étapes suivantes sous risque d'endommager le circuit de charge de la moto. (00214a)

3. Connecter le câble rouge du chargeur à la borne positive de la batterie.
4. Connecter le câble noir du chargeur à la borne négative de la batterie.

REMARQUE

Si la batterie est toujours installée sur le véhicule, connecter le câble négatif à la masse du châssis. S'assurer à ce que l'allumage ainsi que tous les accessoires électriques soient bien éteints.

5. S'éloigner de la batterie et allumer le chargeur.

▲ AVERTISSEMENT

Toujours déconnecter ou mettre le chargeur de batterie **HORS TENSION** avant de déconnecter les câbles du chargeur de la batterie. Déconnecter les pinces alors que le chargeur est en **MARCHE** risque de provoquer des étincelles et de faire exploser la batterie qui pourrait causer la mort ou des blessures graves. (00067a)

6. Après avoir chargé complètement la batterie, arrêter le chargeur. Déconnecter le câble noir du chargeur de la borne négative de batterie.
7. Déconnecter le câble rouge du chargeur de la borne positive de batterie.
8. Marquer la date de la charge sur la batterie.

Entreposage

Si la moto n'est pas utilisée pendant plusieurs semaines, comme en hiver par exemple, enlever la batterie de la motocyclette et la charger complètement.

Si la moto est entreposée avec la batterie installée, connecter un chargeur de batterie automatique à surveillance continue pour conserver la charge. Consulter un concessionnaire agréé pour de plus amples informations.

Une batterie retirée d'un véhicule souffrira de décharge spontanée. Une batterie entreposée sur un véhicule souffrira de décharge spontanée aussi bien que de charges parasites. Les charges parasites se produisent lors de fuites de diode et de l'entretien de la mémoire de l'ordinateur lorsque le véhicule est arrêté.

- Les batteries sont victimes de décharges spontanées plus vite lorsque la température ambiante est plus élevée.
- Afin de réduire la vitesse de décharge spontanée, entreposer la batterie dans un endroit frais et sec.
- Charger la batterie toutes les deux semaines si elle est entreposée dans le véhicule.
- Charger la batterie une fois par mois si elle est entreposée hors du véhicule.

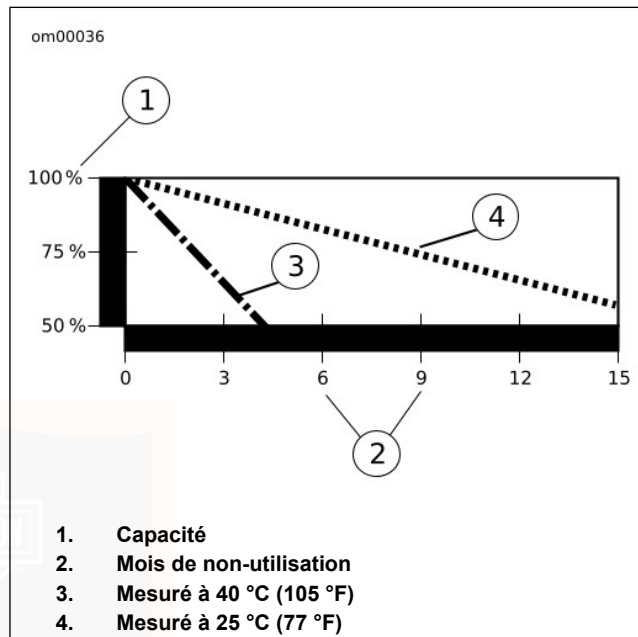

Figure 84. Effet de la température sur la vitesse de décharge spontanée d'une batterie

CONNECTEUR DE CHARGEUR DE BATTERIE

Voir Figure 85. La moto possède un connecteur de chargeur de batterie à déconnexion rapide sous le couvercle latéral

gauche au-dessous du fusible principal. La connexion d'un chargeur de batterie entre les déplacements et pendant l'entreposage peut maintenir la charge de la batterie et prolonger sa durée de service.

Pour accéder au connecteur, retirer le couvercle latéral gauche. Voir MAINTENANCE ET LUBRIFICATION > COUVERCLES LATÉRAUX (Page 202). Acheminer le connecteur par la fente au fond du boîtier électrique. Attacher le faisceau et le connecteur avec des serre-câbles placés de façon à éviter les dommages du connecteur et des zones voisines.

Voir Figure 86. Connecter un chargeur de batterie automatique, à surveillance continue, comme indiqué. Le connecteur est compatible avec tous les chargeurs de batterie de Harley-Davidson.

Voir MAINTENANCE ET LUBRIFICATION > MAINTENANCE DE LA BATTERIE (Page 188) pour des renseignements supplémentaires sur la charge.

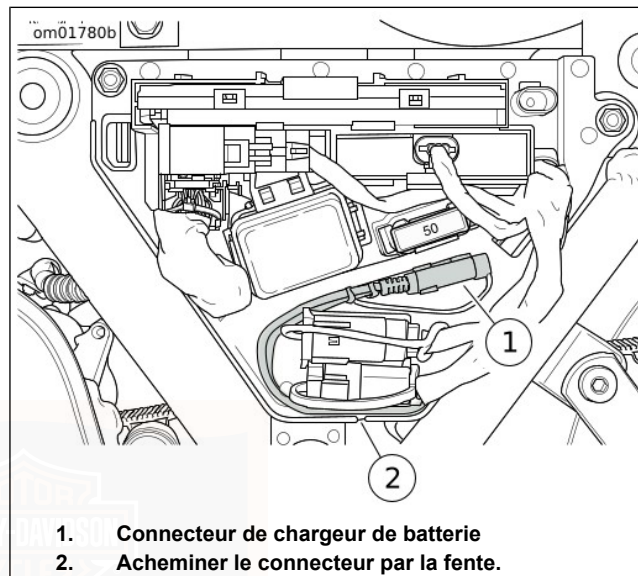

Figure 85. Connecteur de chargeur de batterie (sous le couvercle latéral gauche)

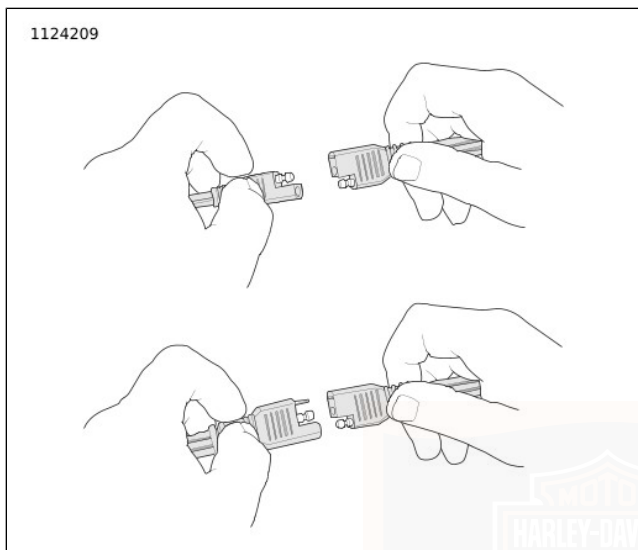

Figure 86. Connexion de chargeur de batterie

BATTERIE

Débranchement et dépose

1. Retirer la selle.
2. Voir Figure 87. Détacher l'ECM (1) du boîtier supérieur. Le mettre de côté.

3. S'il est présent, déplacer le solénoïde de purge (2) vers l'avant pour le dégager du boîtier supérieur. Dégager l'antenne HFMSM (3) du boîtier supérieur et la mettre de côté.
4. Détacher les connecteurs (7) des ancrages sur le boîtier supérieur.
5. Retirer les fixations (5).
6. Couper les serre-câbles (4). Déplacer les faisceaux pour obtenir plus de dégagement pour le boîtier supérieur.
7. Pousser vers l'avant le boîtier supérieur pour détacher l'avant du boîtier du support de retenue avant. Soulever et retirer le boîtier supérieur.
8. Désactiver le système de sécurité.

▲ AVERTISSEMENT

Commencer par débrancher le câble négatif (-) de la batterie. Si le câble positif (+) touche la masse alors que le câble négatif (-) est branché, des étincelles risquent de provoquer une explosion de la batterie pouvant entraîner la mort ou des blessures graves. (00049a)

9. Voir Figure 88. Déconnecter les deux câbles de la batterie en commençant par le câble négatif.
10. Tirer la sangle de levage vers le haut pour soulever la batterie. Lorsque la batterie est sortie suffisamment pour pouvoir bien la saisir, prendre la batterie et continuer de la retirer.

Installation et branchement

1. Acheminer la sangle de levage vers l'arrière à travers le fond du plateau de batterie, puis vers le haut et en croisant la traverse de cadre.
2. Voir Figure 88. Placer la batterie dans son plateau avec les bornes dirigées vers l'avant.

AVIS

Connecter les câbles correctement aux bornes de batterie. Sinon, cela risquerait d'endommager le circuit électrique de la moto. (00215a)

▲ AVERTISSEMENT

Commencer par brancher le câble positif (+) de la batterie. Si le câble positif (+) touche la masse alors que le câble négatif (-) est branché, des étincelles risquent de provoquer une explosion de la batterie pouvant entraîner la mort ou des blessures graves. (00068a)

AVIS

Ne pas trop serrer les boulons des bornes de batterie. Utiliser les couples de serrage recommandés. Trop serrer les boulons de borne de batterie pourrait endommager les bornes de la batterie. (00216a)

3. Connecter les deux câbles de batterie en commençant par le câble positif. Serrer à un couple de 6,8–7,9 N·m (60–70 in-lbs).

AVIS

Garder la batterie propre et enduire légèrement les bornes de vaseline pour empêcher la corrosion. Sinon, cela pourrait endommager les bornes de la batterie. (00217a)

4. Enduire les deux bornes de la batterie d'une couche légère de vaseline ou de LUBRIFIANT DE CONTACT ÉLECTRIQUE.

5. Plier l'attache de levage vers l'avant sur le dessus de la batterie.
6. Voir Figure 87. Mettre le boîtier supérieur en place et engager le loquet sur le support de retenue.
7. Attacher le boîtier supérieur à la traverse de cadre avec les vis (5). Serrer à un couple de 8,1–10,9 N·m (72–96 **in-lbs**).
8. S'ils sont présents, engager l'antenne HFSM (3) et le solénoïde de purge (2) sur le boîtier supérieur. Vérifier que tous les autres connecteurs et faisceaux sont acheminés sous la languette de montage du solénoïde de purge.
9. Attacher les connecteurs (7) aux ancrages sur le boîtier supérieur.
10. Verrouiller l'ECM (1) en place sur le boîtier supérieur.
11. Attacher les faisceaux au cadre avec des serre-câbles (4).

▲ AVERTISSEMENT

Après avoir posé la selle, essayer de la soulever afin de vérifier qu'elle est verrouillée en position. Pendant la conduite, une selle mal fixée risque de bouger et de provoquer une perte de contrôle, pouvant entraîner la mort ou des blessures graves. (00070b)

12. Installer la selle.

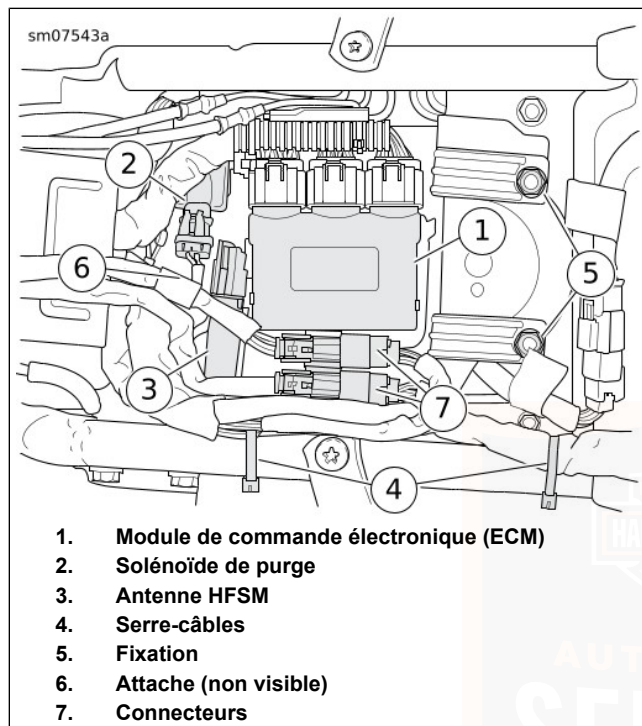

Figure 87. Boîtier supérieur

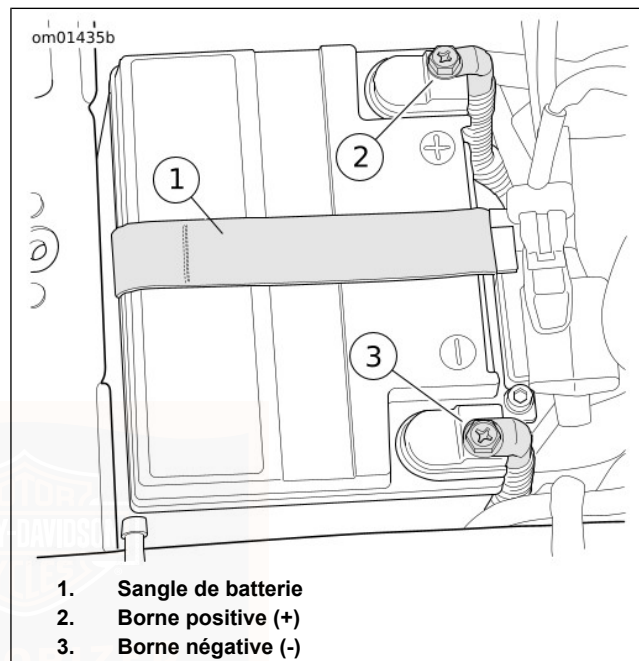

Figure 88. Compartiment de batterie

DÉMARRAGE PAR CÂBLES

Le démarrage par câbles d'une moto n'est normalement pas recommandé. Il peut se produire pendant des circonstances

exceptionnelles qui demandent de le faire. Si le démarrage par câbles est nécessaire, suivre la procédure suivante.

▲ AVERTISSEMENT

S'assurer que les câbles de démarrage touchent uniquement les bornes de la batterie appropriées ou la masse. Si les câbles de démarrage entrent en contact l'un avec l'autre, cela peut conduire à des étincelles ou l'explosion de la batterie et pourrait causer la mort ou des blessures graves. (00072a)

▲ AVERTISSEMENT

De l'hydrogène gazeux explosif, qui s'échappe lors de la charge, peut causer la mort ou des blessures graves. Charger la batterie dans un endroit bien aéré. Toujours garder la batterie à l'écart de flammes vives, d'étincelles électriques et d'articles de tabac allumés. GARDER LES BATTERIES HORS DE PORTÉE DES ENFANTS. (00065a)

AVIS

S'assurer que les deux véhicules ont la même tension de batterie lors du démarrage par câbles. La connexion de véhicules avec des tensions de système différentes pourrait endommager le véhicule. (00220c)

REMARQUE

- *Cette procédure suppose que la batterie de RENFORT se trouve dans un autre véhicule. NE PAS effectuer de démarrage assisté par un véhicule de renfort en marche. Les circuits de charge à haut débit sur certains véhicules peuvent endommager les composants électriques de la moto.*
 - *S'assurer que la moto et le véhicule de RENFORT n'entrent pas en contact.*
1. Mettre tous les feux et accessoires qui ne sont pas nécessaires hors tension.

Câble positif

1. Voir Figure 89. Connecter une extrémité du câble de démarrage à la borne positive de la batterie DÉCHARGÉE (1).
2. Connecter l'autre extrémité du même câble à la borne positive de la batterie de RENFORT (2).

Câble négatif

⚠ AVERTISSEMENT

Ne pas connecter le câble négatif (-) à la borne négative (-) ou à proximité de la borne négative de la batterie déchargée. Sinon, cela risque de provoquer une étincelle et une explosion et causer la mort ou des blessures graves. (00073a)

1. Connecter une extrémité d'un câble de démarrage à la borne négative (-) de la batterie de RENFORT (3).

AVIS

Ne pas connecter le câble négatif (-) aux pièces peintes ou chromées. Sinon, cela risque d'entraîner une décoloration au niveau du point de contact. (00221a)

2. Connecter l'autre extrémité du même câble à une masse (4) sans danger (à l'écart de la batterie DÉCHARGÉE).
3. Démarrer la moto.
4. Déconnecter les câbles dans l'ordre inverse des étapes 2, 3, 4 et 5. C'est-à-dire : Étapes 5, 4, 3, 2.

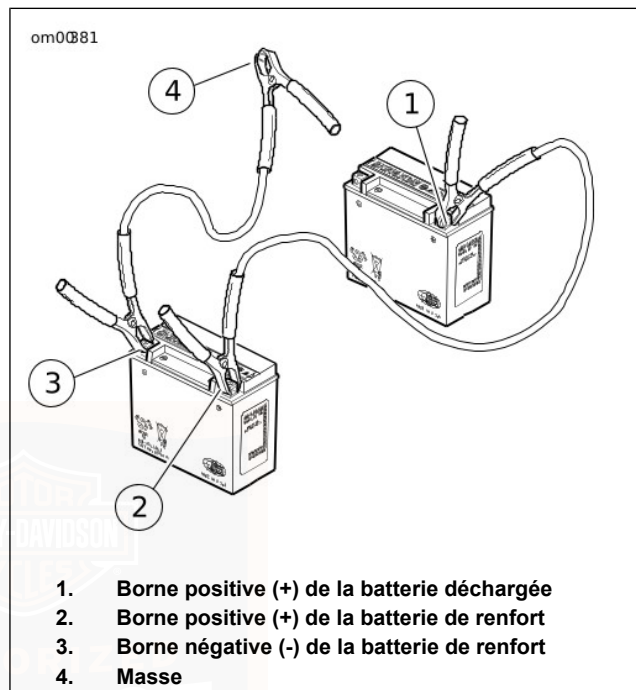

**Figure 89. Connexions des câbles de démarrage
COUVERCLES LATÉRAUX**

Voir Figure 90. Il peut être nécessaire de retirer les couvercles latéraux pour accéder aux fusibles et autres composants.

Retirer : Retirer la sacoche. Tirer le couvercle latéral pour l'enlever.

Installer : Aligner les goujons cannelés sur le couvercle latéral avec les œillets du cadre. Pousser pour attacher le couvercle.

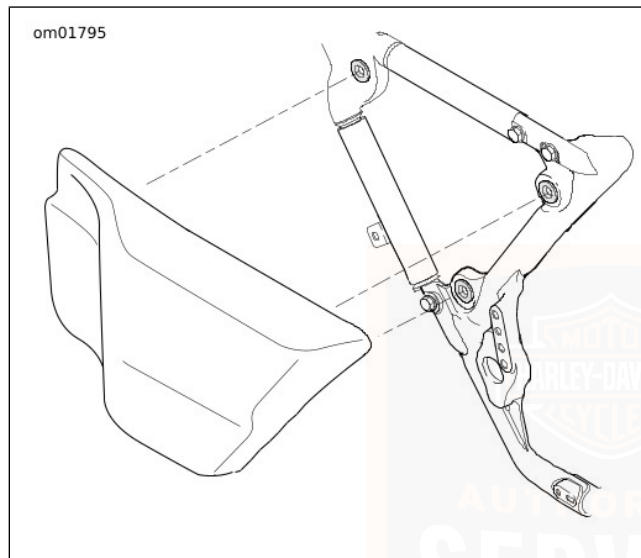

Figure 90. Couvercle latéral

FUSIBLES ET RELAIS

Fusible principal

Voir Figure 91. Un fusible principal de 50 A est situé près du bloc fusibles. La dépose du fusible principal coupe l'alimentation de tous les systèmes sauf le moteur/solénoïde du démarreur.

Si la moto est équipée d'une sirène de système de sécurité, mettre le contact en présence du porte-clés à mains libres pour désactiver le système de sécurité avant le retrait du fusible principal, sinon la sirène retentira.

REMARQUE

Placer l'interrupteur d'allumage en position d'arrêt (OFF) avant d'installer le fusible principal.

Fusibles du système

AVIS

Ne pas sauter d'étapes pour remplacer les fusibles. Ne pas suivre cette consigne risquerait d'endommager le système audio et/ou les autres systèmes de la moto. (00223a)

Voir Figure 91. Les fusibles sont situés sous le couvercle latéral gauche.

Si le remplacement du fusible ne corrige pas le problème, consulter un concessionnaire Harley-Davidson pour le diagnostic électrique.

1. Placer l'interrupteur d'allumage en position arrêt (OFF).
2. Déposer le couvercle latéral gauche. Voir MAINTENANCE ET LUBRIFICATION > COUVERCLES LATÉRAUX (Page 202).
3. Appuyer sur les languettes à droite et à gauche du couvercle du bloc fusibles. Enlever le couvercle.
4. Voir Figure 92. Retirer le fusible et inspecter l'élément.

AVIS

Toujours utiliser des fusibles de rechange qui sont du type et du taux d'ampère corrects. L'utilisation de fusibles inadéquats risque d'endommager les circuits électriques. (00222a)

5. Remplacer le fusible si l'élément est brûlé ou endommagé.

REMARQUE

Utiliser des fusibles de type automobile comme remplacements. Deux fusibles de réserve se trouvent dans le bloc fusibles.

6. Installer le couvercle du bloc fusibles.
7. Installer le couvercle latéral gauche.

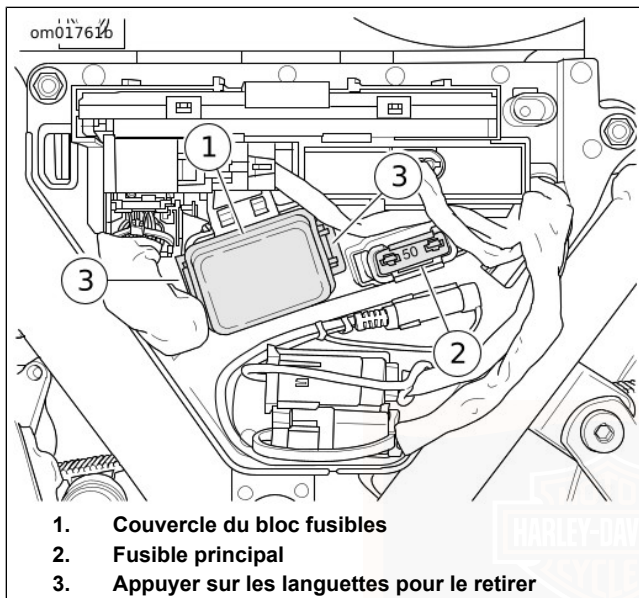
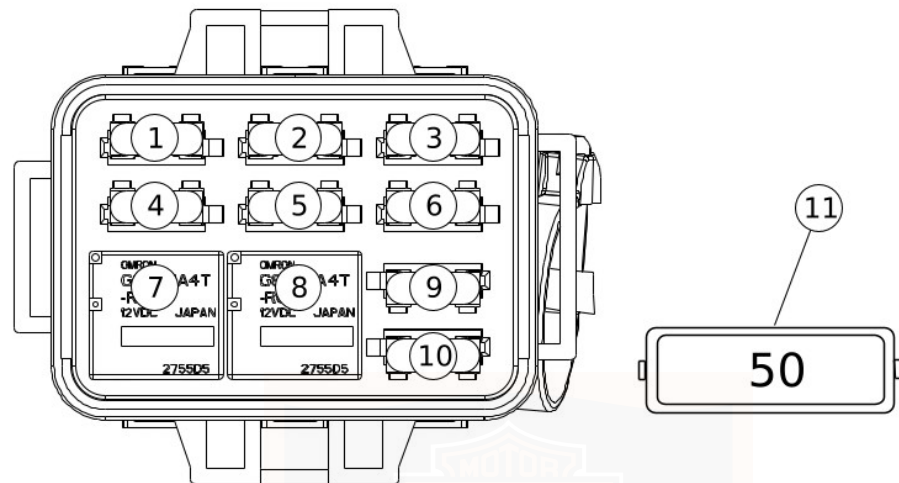

Figure 91. Bloc fusibles (sous le couvercle latéral gauche)



sm07593



1. Alimentation radio (20 A)
2. Alimentation du système (7,5 A)
3. Batterie (5 A)
4. P&A (20 A)
5. Refroidissement (10 A)
6. Fusible de réserve (5 A)

7. Relais P&A
8. Relais de refroidissement
9. Fusible de réserve (7,5 A)
10. Fusible de réserve (20 A)
11. Fusible principal (50 A)

Figure 92. Fusibles

SELLE

Dépose

REMARQUE

L'accès à la vis de la selle peut être difficile si le Tour-Pak est en position avant. Si nécessaire, voir **COMMANDES ET INDICATEURS > COFFRE TOUR-PAK (Page 100)** pour relocaliser temporairement le Tour-Pak.

1. Ouvrir le couvercle du coffre Tour-Pak.
2. Ouvrir un couvercle de sacoche.
3. Voir Figure 93. Retirer la vis pour détacher la sangle de siège du support.

AVIS

Détacher la sangle du siège du passager avant de déposer le siège. Sinon, cela risque d'endommager la peinture du garde-boue arrière. (00225a)

4. **FLHRC** : Voir Figure 96. Tirer la sangle par les fentes de la selle pour la retirer.

5. Retirer la vis pour détacher la selle du haut du garde-boue arrière.

REMARQUE

Couvrir le support de montage de la monture de selle avec la paume de la main pour éviter d'endommager le Tour-Pak.

6. Voir Figure 94 et Figure 95. Soulever l'arrière de la selle. Pousser la selle vers l'arrière pour libérer la languette de la fente de la selle.

Installation

REMARQUE

Couvrir le support de montage de la monture de selle avec la paume de la main pour éviter d'endommager le Tour-Pak.

1. Voir Figure 94 et Figure 95. Aligner la fente de la selle avec la languette derrière le réservoir de carburant. Pousser la selle vers l'avant pour l'engager.
2. Voir Figure 93. Attacher le support de selle au garde-boue arrière avec la vis. Serrer à un couple de 5,4–8,1 N·m (48–72 in-lbs).

▲ AVERTISSEMENT

Après avoir posé la selle, essayer de la soulever afin de vérifier qu'elle est verrouillée en position. Pendant la conduite, une selle mal fixée risque de bouger et de provoquer une perte de contrôle, pouvant entraîner la mort ou des blessures graves. (00070b)

3. Tirer la selle vers le haut pour vérifier qu'elle est bien attachée.
4. **FLHRC** : Voir Figure 96. Installer la sangle par les fentes de la selle.
5. Voir Figure 93. Introduire la sangle dans la fente sur le support de sangle du siège.
6. Installer la vis et la rondelle. Serrer à un couple de 5,4–8,1 N·m (48–72 **in-lbs**).
7. Fermer le rabat du couvercle de la sacoche.
8. Fermer le couvercle du Tour-Pak.

REMARQUE

Remettre en place le Tour-Pak dans la position souhaitée s'il a été retiré. Voir COMMANDES ET INDICATEURS > COFFRE TOUR-PAK (Page 100).

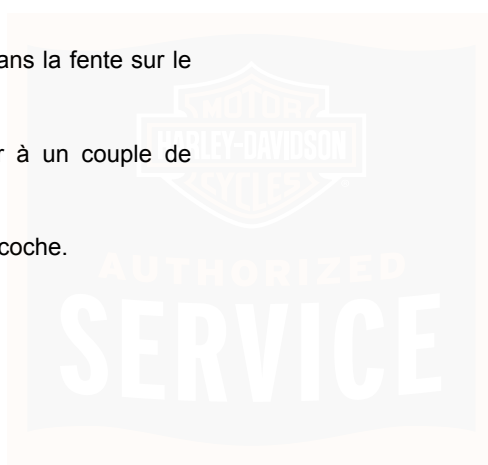

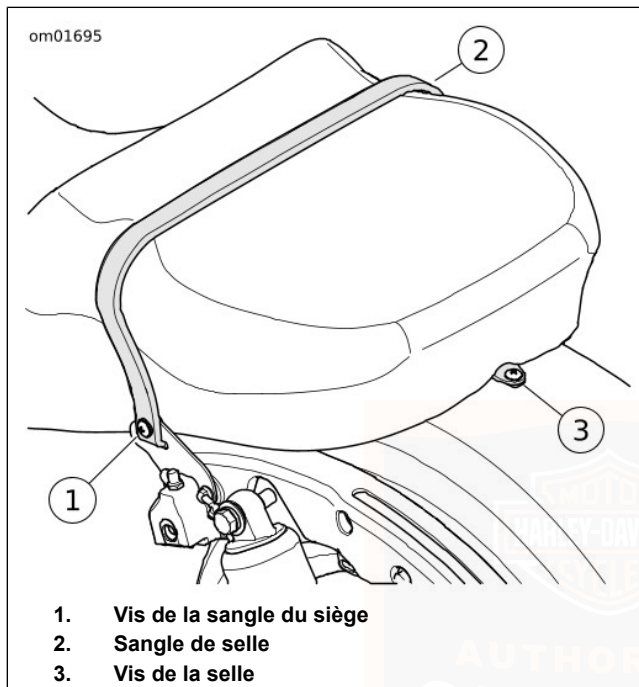

Figure 93. Selle (typique)

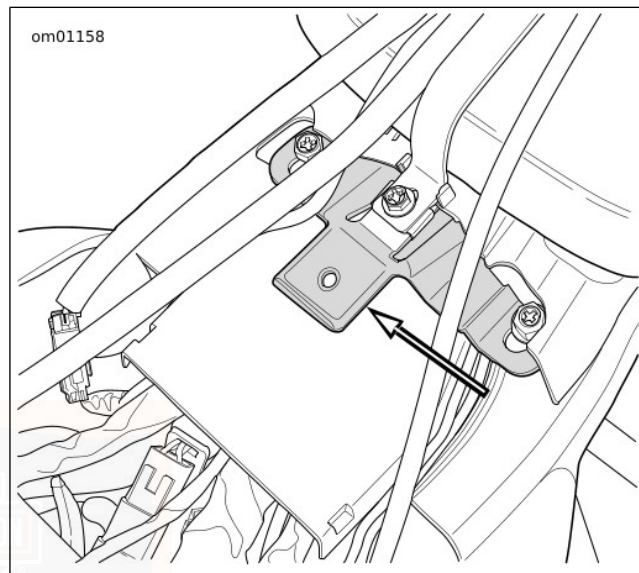

Figure 94. Languette de selle

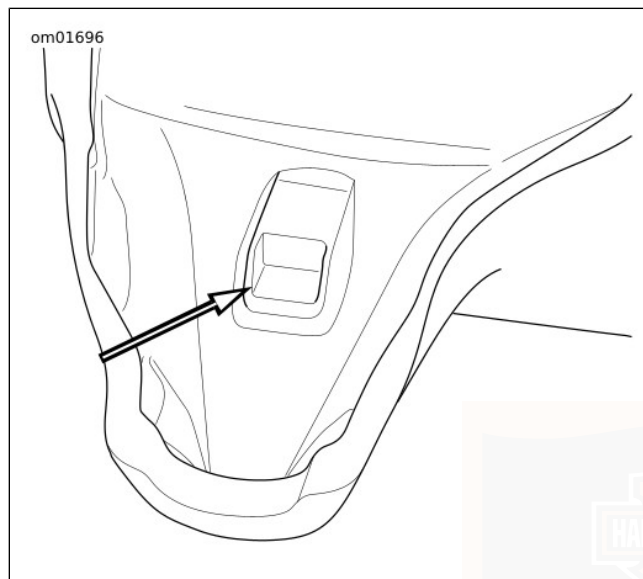

Figure 95. Fente de montage de la selle

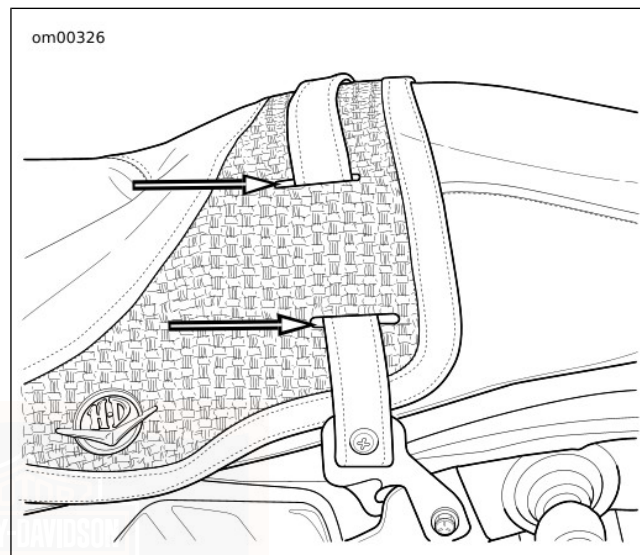

Figure 96. Fentes de sangle : FLHRC

ANTENNE RADIO/CB

Le mât d'antenne est vissé sur une monture à l'arrière de la moto. Dévisser les antennes si elles doivent être retirées. Lors de l'installation, serrer seulement à la main.

Les antennes pour la radio et la CB sont différentes. Pour les véhicules avec une CB, toujours installer l'antenne de CB (marquée avec les lettres « CB » à la base du mât) sur le côté

droit de la moto. L'installation d'une antenne incorrecte pour la radio ou la CB causera une mauvaise réception.

ENTREPOSAGE DE LA MOTO

Mise de la moto en entreposage

AVIS

Un entreposage approprié est important pour le fonctionnement sûr de la moto. Consulter le manuel du propriétaire pour les recommandations d'entreposage ou consulter un concessionnaire Harley-Davidson. Des procédures inappropriées d'entreposage risquent d'entraîner des dommages matériels. (00046a)

Si la moto n'est pas utilisée pendant plusieurs mois, en hiver par exemple, plusieurs tâches devraient être effectuées. Ces étapes protègent les pièces contre la corrosion, conservera la batterie et empêchera l'accumulation de gomme et de vernis dans le système d'alimentation.

Entreposer la moto dans un lieu sec avec une température stable (si possible). Garder la moto loin des produits chimiques agressifs ou autres substances tels que les engrais ou le sel.

▲ AVERTISSEMENT

Ne pas entreposer la moto avec un réservoir rempli d'essence dans un local (maison ou garage) où il existe des flammes vives, des veilleuses, des étincelles ou des moteurs électriques. L'essence est un produit extrêmement inflammable et hautement explosif, qui peut entraîner la mort ou des blessures graves. (00003a)

REMARQUE

Faire une liste de tout ce que l'on fait et l'accrocher à une poignée. Au moment de la remise en service de la moto, cette liste sert de référence/liste de vérification pour remettre la moto en bon état de fonctionnement.

1. Remplir le réservoir de carburant. Ajouter du stabilisateur de carburant selon les instructions du fabricant.
2. Chauffer la moto jusqu'à la température de fonctionnement. Changer l'huile et retourner le moteur pour faire circuler l'huile fraîche.
3. Vérifier la courroie et la régler si besoin est.
4. Vérifier la pression des pneus. Voir Tableau 18 pour la pression spécifiée.

5. Protéger les panneaux de carrosserie du véhicule, le moteur, le châssis et les roues contre la corrosion. Suivre les procédures d'entretien esthétique décrites dans la section MANUEL DU PROPRIÉTAIRE > SOINS ET NETTOYAGE (Page 215) de ce manuel du propriétaire avant l'entreposage.
6. Préparer la batterie pour son entreposage d'hiver. Voir MAINTENANCE ET LUBRIFICATION > MAINTENANCE DE LA BATTERIE (Page 188).

REMARQUE

- *Si la moto doit être entreposée avec le système de sécurité activé, connecter un 750MA SUPERSMART BATTERY TENDER (CHARGEUR DE BATTERIE SUPERSMART 750 MA) (N° DE PIÈCE : 94654-98B) pour conserver la charge de la batterie.*
- *Si la moto doit être entreposée avec le système de sécurité désactivé, mettre le contact en présence du porte-clés à mains libres. Ceci empêche l'activation de la sirène optionnelle. Déconnecter le câble négatif de la batterie et préparer la batterie pour son entreposage. Voir MAINTENANCE ET LUBRIFICATION > MAINTENANCE DE LA BATTERIE (Page 188).*

▲ AVERTISSEMENT

De l'hydrogène gazeux explosif, qui s'échappe lors de la charge, peut causer la mort ou des blessures graves. Charger la batterie dans un endroit bien aéré. Toujours garder la batterie à l'écart de flammes vives, d'étincelles électriques et d'articles de tabac allumés. GARDER LES BATTERIES HORS DE PORTÉE DES ENFANTS. (00065a)

7. Si la moto doit être couverte, utiliser un matériau tel qu'une toile légère qui puisse respirer. Les matériaux en plastique qui ne respirent pas favorisent la formation de condensation. Ne pas recourber ou rentrer les antennes sous la couverture. Retirer les antennes (si présentes) ou les laisser dépasser de la couverture.

Remise en service de la moto après entreposage

▲ AVERTISSEMENT

Si l'embrayage ne se desserre pas, cela peut causer une perte de contrôle qui pourrait conduire à la mort ou des blessures graves. Avant de démarrer à la suite d'une longue période d'entreposage, enclencher une vitesse et donner au véhicule un mouvement de va-et-vient pendant un certain temps pour s'assurer que l'embrayage est désengagé. (00075a)

REMARQUE

*Si des lubrifiants ont été contaminés par l'eau, ils ont souvent une apparence blanche laiteuse. Remplacer les lubrifiants contaminés par le **nouveau** lubrifiant approprié de Harley-Davidson.*

1. Voir la section MAINTENANCE ET LUBRIFICATION > MAINTENANCE DE LA BATTERIE (Page 188) pour effectuer l'entretien approprié de la batterie. Charger et installer la batterie.
2. Conduire la moto jusqu'à ce que le moteur atteigne la température de fonctionnement normale. Arrêter le moteur.
3. Vérifier le niveau d'huile moteur.
4. Vérifier le niveau d'huile de la transmission.
5. Vérifier le bon fonctionnement des commandes. Faire fonctionner les freins avant et arrière, la commande des gaz, l'embrayage et le sélecteur de vitesse.
6. Vérifier l'uniformité de la direction en faisant tourner le guidon sur toute sa plage de fonctionnement.

▲ AVERTISSEMENT

Veiller à maintenir les pneus correctement gonflés, équilibrés, non endommagés et avec une bande de roulement adéquate. Inspecter régulièrement les pneus et consulter un concessionnaire Harley-Davidson pour les pneus de rechange. Rouler avec des pneus trop usés, mal équilibrés, mal gonflés, surchargés ou endommagés peut conduire à une défaillance du pneu et nuire à la stabilité et à la manœuvrabilité de la moto, ce qui peut entraîner la mort ou des blessures graves. (00014b)

7. Vérifier la pression des pneus. Voir Tableau 18 pour la pression spécifiée.
8. Vérifier l'état général des pneus. Voir MAINTENANCE ET LUBRIFICATION > PNEUS (Page 169).
9. Tester tous les commutateurs et témoins pour s'assurer qu'ils fonctionnent correctement.
10. Vérifier l'absence de fuites de lubrifiant.

AVIS

Tourner le moteur plusieurs fois pour veiller à ce qu'il n'y ait pas d'huile dans le carter et que toute l'huile ait été pompée à nouveau dans le réservoir approprié. Couper le moteur et vérifier le niveau d'huile une nouvelle fois. Sinon, cela risque d'endommager le moteur. (00071a)



NETTOYAGE ET ENTRETIEN GÉNÉRAL

Nettoyer et protéger les surfaces esthétiques de la moto le plus souvent possible pour empêcher la rouille et la corrosion. Une fois que la moto est nettoyée, polir et imperméabiliser la moto pour créer une barrière protectrice contre les intempéries et les substances agressives.

Voir Tableau 36 et Tableau 37. Les produits de nettoyage Harley-Davidson sont testés minutieusement pour leur utilisation sur les surfaces du véhicule et sont formulés pour être compatibles avec d'autres produits de nettoyage Harley-Davidson. Consulter un concessionnaire Harley-Davidson pour l'achat de produits de nettoyage recommandés.

REMARQUE

- *Utiliser des produits d'entretien des surfaces recommandés. Ne pas utiliser des serviettes en papier ou en tissu, des couches en tissu et d'autres matériaux contenant des fibres de nylon qui peuvent créer des rayures fines dans les surfaces.*
- *Certaines finitions peintes et autres surfaces peuvent être rayées si du gravier, des impuretés ou de la saleté sont raclés sur la surface pendant le lavage. Utiliser des serviettes propres et éviter de frotter les sédiments sur les finitions lustrées.*

- *Pour la réparation des surfaces rayées, consulter un concessionnaire Harley-Davidson.*

▲ AVERTISSEMENT

Observer les avertissements figurant sur les étiquettes des produits de nettoyage. Si les avertissements ne sont pas suivis, cela pourrait causer la mort ou des blessures graves. (00076a)

▲ AVERTISSEMENT

Ne pas laver les disques de frein avec des produits de nettoyage qui contiennent soit du chlore soit de la silicone. Les produits de nettoyage qui contiennent du chlore et de la silicone peuvent entraver le bon fonctionnement des freins, ce qui pourrait causer la mort ou des blessures graves. (00077a)

AVIS

Ne pas utiliser de dispositif de lavage haute pression pour nettoyer le véhicule. L'utilisation d'un dispositif de lavage haute pression peut endommager l'équipement. (00489c)

AVIS

L'utilisation d'un produit abrasif ou d'un équipement de polissage électrique causera des dommages esthétiques permanents sur les panneaux de carrosserie. Utiliser seulement les produits recommandés et les techniques décrits dans ce manuel pour éviter d'endommager les panneaux de carrosserie. (00245b)

Tableau 36. Produits de nettoyage et d'entretien recommandés

PRODUIT	N° DE PIÈCE	BUT	CADRE	PANNEAUX DE CARROSSERIE	ROUES	FINI DENIM	AUTRE
Savon pour moto Sunwash®	93600023 (marché américain) 93600077 (marché non américain)	Lavage complet de toutes les surfaces en utilisant un gant de lavage. Réduit toutes les taches d'eau dure lors du lavage de la motocyclette au soleil.	Oui	Oui	Oui	Oui	
Nettoyant Lavage rapide	93600011 (473 mL [16 oz]) 93600012 (946 mL [32 oz]) (marché américain) 93600071 (473 mL [16 oz]) (marché non américain)	Un nettoyant rapide pour une motocyclette salie légèrement. Nettoie toutes les surfaces, une action de revêtement empêche les taches.	Oui	Oui	Oui	Oui	

Tableau 36. Produits de nettoyage et d'entretien recommandés

PRODUIT	N° DE PIÈCE	BUT	CADRE	PANNEAUX DE CARROSSERIE	ROUES	FINI DENIM	AUTRE
Produit nettoyant pour les insectes	93600022 (marché américain) 93600075 (marché non américain)	Enlève les insectes des surfaces en métal, en plastique ou des surfaces peintes. Aussi disponible sous forme de serviettes individuelles (93600065).	Oui	Oui	Oui	Oui	
Enduit polymère Glaze	93600026 (marché américain) 93600079 (marché non américain)	Polit les pare-brise, les surfaces peintes et le chrome.	Oui	Oui	Si applicable	Non	
Produit de finition Gloss	93600062 (marché américain) 93600073 (marché non américain)	Produit une finition brillante avec une protection contre les rayons ultraviolets. Contrairement à la cire, permet au chrome de respirer. Utile pour les pare-brise. Aussi disponible sous forme de serviettes individuelles (93600066).	Oui	Oui	Oui	Non	
Produit nettoyant et lustrant aérosol	93600029 (marché américain) 93600084 (marché non américain)	Aérosol nettoyant et produit de finition rapide. Diminue l'attraction statique de la poussière. Fonctionne bien pour enlever les insectes.	Oui	Oui	Oui	Non	

Tableau 36. Produits de nettoyage et d'entretien recommandés

PRODUIT	N° DE PIÈCE	BUT	CADRE	PANNEAUX DE CARROSSERIE	ROUES	FINI DENIM	AUTRE	
Nettoyant pour pneu et roue	93600024 (marché américain) 93600076 (marché non américain)	Nettoie les roues, pneus, pneus à flancs blancs et les tuyaux d'échappement et les silencieux revêtus de peinture noire. Ne pas utiliser ce produit sur des cadres ou des pièces anodisées.	Non	Non	Oui	Non		
Produit nettoyant et lustrant pour chrome	93600031 (marché américain) 93600082 (marché non américain)	Fait briller les surfaces chromées et nettoie les surfaces en aluminium brossé ou en acier inoxydable.	Si applicable					
Produit de polissage pour métal nu	93600028 (marché américain) 93600083 (marché non américain)	Polit l'aluminium poli non revêtu de couche transparente ou les surfaces en acier inoxydable polies.	Si applicable					
Traitement pour égratignures et éraflures	93600025 (marché américain) 93600074 (marché non américain)	Élimine les rayures fines et les marques de friction.	Oui	Oui	Non	Non		
Nettoyant de peinture Denim	93600064 (marché américain) 93600078 (marché non américain)	Nettoyant et produit de finition rapide sans eau.	Oui	Oui	Oui	Oui		

Tableau 36. Produits de nettoyage et d'entretien recommandés

PRODUIT	N° DE PIÈCE	BUT	CADRE	PANNEAUX DE CARROSSERIE	ROUES	FINI DENIM	AUTRE	
Serviettes individuelles nettoyantes de pare-brise	97406-10	Nettoyant rapide de pare-brise dans une serviette pratique à usage unique.	Oui	Oui	Non	Non	Pare-brise	
Protecteur de flanc de pneu H-D Black	94628-05	Rétablit le lustre des flancs de pneu noirs.	Non	Non	Non	Non	Pneus	
Agent protecteur contre la corrosion pour aluminium nu Harley Preserve	99845-07	Contrôle la corrosion sur les surfaces en aluminium nu. Aussi disponible sous forme de serviettes individuelles (93600063).	Si applicable					
Imperméabilisant de pare-brise	93600032 (Global)	Permet à l'eau de s'écouler et de se dissiper du pare-brise.	Non	Non	Non	Non	Pare-brise	
Protecteur de cuir	93600034 (marché américain) 93600080 (marché non américain)	Imperméabilise et protège les produits en cuir.	Non	Non	Non	Non	Articles en cuir	
Produit de rajeunissement pour le cuir noir	93600033 (marché américain) 93600081 (marché non américain)	Rajeunit les produits en cuir noir pour leur donner l'apparence d'un produit tout neuf.	Non	Non	Non	Non	Produits en cuir noir	

Tableau 36. Produits de nettoyage et d'entretien recommandés

PRODUIT	N° DE PIÈCE	BUT	CADRE	PANNEAUX DE CARROSSERIE	ROUES	FINI DENIM	AUTRE
Lustrant pour moteur	93600002 (marché américain) 93600068 (marché non américain)	Rajeunit la finition ridée noire des moteurs.	Non	Non	Non	Non	Moteurs ridés noirs
Produit nettoyant pour traces de bottes	93600001 (marché américain) 93600069 (marché non américain)	Élimine les marques de botte sur les composants d'échappement en chrome.	Non	Non	Non	Non	Système d'échappement
Kit d'entretien de voyage	93600007	Produits de nettoyage et d'entretien de taille voyage.	Oui	Oui	Oui	Oui	
Nettoyant pour selles, sacoches et garnitures	93600010 (marché américain) 93600070 (marché non américain)	Nettoie et conditionne le vinyle, le cuir et le plastique. Utiliser ce produit sur les selles, les sacoches, le carénage intérieur et tout autre garniture.	Non	Non	Non	Non	Selles, sacoches et garnitures



Tableau 36. Produits de nettoyage et d'entretien recommandés

PRODUIT	N° DE PIÈCE	BUT	CADRE	PANNEAUX DE CARROSSERIE	ROUES	FINI DENIM	AUTRE
Nettoyant/protecteur NOVUS 1	99837-94T	Nettoie les pare-brise, les feux arrière et tous les éléments en plastique. Résistant aux empreintes, à la condensation, aux taches et repousse la poussière.	Non	Non	Non	Non	Pare-brise
Produit pour éraflures NOVUS 2	99836-94T	Élimine les éraflures mineures des pare-brise et des éléments en plastique. Utiliser après NOVUS 1.	Non	Non	Non	Non	Pare-brise

Tableau 37. Produits d'entretien des surfaces recommandés

PRODUIT	N° DE PIÈCE	DESCRIPTION
Gant de lavage	94760-99	Gant de nettoyage absorbant en mélange de laine.
Coussinet doux de détail	94790-01	Coussinet doux pour l'élimination d'insectes et de débris sans rayer la finition de surface.
Softstrips	94680-99	Pour les surfaces cylindriques telles que le guidon, les fourches, les couvercles de la tige de poussée et les rayons.
Softcloth	94656-98	Tissu non absorbant pour l'application et le polissage du Swirl & Scratch et Harley Glaze sur les surfaces peintes ou chromées.
Serviette de séchage douce	94791-01	Chiffon synthétique pour le séchage très absorbant sans laisser de résidus. Humecter le chiffon et l'essorer avant l'utilisation pour une meilleure absorbance.

Tableau 37. Produits d'entretien des surfaces recommandés

PRODUIT	N° DE PIÈCE	DESCRIPTION
Sèche-moto Hog Blaster de Harley-Davidson	94651-09	Émet un courant d'air filtré chaud et sec. Réduit les traînées et les tâches d'eau.
Brosse de roue et de rayon	43078-99	Brosse de nettoyage en forme conique pour les roues.
Chiffon de finition en microfibre	94663-02	Chiffon de finition très absorbant pour le polissage et l'imperméabilisation. Ne contient pas de fibres en nylon.
Applicateurs de finition	93600107	Applicateurs larges en coton pour le nettoyage des fentes et des surfaces finies.
Kit de brosse de nettoyage	94844-10	Kit de brosse pour nettoyage détaillé des motos.
Sceau de lavage de moto et tablier H-D	94811-10	Sceau de lavage avec tablier pour mettre les fournitures. Inclut une protection contre les abrasifs.

LAVAGE DE LA MOTO

Utiliser uniquement les produits de nettoyage et d'entretien recommandés. Voir Tableau 36 et Tableau 37.

REMARQUE

Durant le rinçage et le lavage, éviter de projeter l'eau directement sur la radio, les haut-parleurs, les sacoches et les joints du coffre ou du Tour-Pak (si la moto en est équipée). Éviter de projeter l'eau sous les dessus de sacoches en cuir (si la moto en est équipée).

Préparation

1. Laisser refroidir la moto avant le rinçage ou le lavage. Les jets d'eau sur les surfaces chaudes peuvent laisser des taches d'eau et des dépôts minéraux.
2. Rincer la moto du bas vers le haut.
3. Pour enlever des insectes ou de la boue séchée, tremper sous un chiffon mouillé.

Nettoyage des roues et des pneus

1. Rincer les surfaces des roues et des pneus. Éviter les éclaboussures de poussière des freins sur le chrome ou les surfaces peintes.

2. Appliquer du NETTOYANT DE ROUE ET DE PNEU. Laisser le nettoyant agir pendant une minute.
 3. Nettoyer la roue avec un COUSSINET DOUX DE DÉTAIL ou une BROSSE DE ROUE ET DE RAYON. Utiliser des SOFTSTRIPS pour nettoyer les rayons de roue. Bien frotter toute la poussière des freins et d'autres sédiments qui se sont accumulés sur la roue. L'accumulation de poussière sur les freins peut piéger de l'humidité et de la saleté, ce qui pourrait entraîner une corrosion des roues.
 4. Bien rincer.
4. Vaporiser du PRODUIT NETTOYANT POUR LES INSECTES pour enlever les insectes.
 5. Rincer la motocyclette :
 - a. Rincer de bas en haut.
 - b. Rincer de haut en bas.

Lavage de la moto

REMARQUE

Se reporter aux instructions appropriées dans cette section pour le nettoyage du cuir, des finis Denim (ternes), des pare-brise et des autres surfaces spéciales.

1. Remplir un seau d'eau claire.
2. Remplir un SEAU POUR NETTOYAGE H-D d'eau et ajouter du SAVON POUR MOTO SUNWASH en suivant les instructions sur l'emballage.
3. Tremper le GANT DE LAVAGE H-D dans la solution SUNWASH. Laver toutes les surfaces en commençant par le haut.

Séchage de la moto

1. Sécher les surfaces du haut vers le bas en utilisant une SERVIETTE DE SÉCHAGE DOUCE ou un SÈCHE-MOTO HOG BLASTER de HARLEY-DAVIDSON. Éviter d'utiliser de l'air comprimé sur les haut-parleurs ou autres composants fragiles.
2. Tremper la serviette dans de l'eau propre et l'essorer. La serviette est plus absorbante lorsqu'elle est mouillée.
3. Essuyer la moto.
4. Répéter si nécessaire jusqu'à ce que la moto soit complètement sèche.

Polissage et imperméabilisation

REMARQUE

Si la moto a un fini Denim, sauter la procédure Polissage et imperméabilisation.

1. Appliquer l'ENDUIT POLYMÈRE GLAZE avec un DOUX CHIFFON ou un CHIFFON DE FINITION EN MICROFIBRE en suivant les instructions sur l'emballage.
2. Polir avec un SOFTCLOTH.
3. Polir et sceller les roues tel que décrit dans SOINS ET NETTOYAGE > ENTRETIEN DES ROUES (Page 227) pour empêcher la corrosion.

REMARQUE

Les roues en aluminium nu ne sont pas revêtues d'une couche protectrice. Elles subiront une corrosion si elles ne sont pas traitées correctement. Appliquer l'AGENT PROTECTEUR CONTRE LA CORROSION POUR ALUMINIUM NU HARLEY PRESERVE lors de l'achat de la moto et au moins deux fois par an pour empêcher les dommages esthétiques sur les roues en aluminium nu.

Finition des pneus

Appliquer le PROTECTEUR DE FLANC DE PNEU H-D BLACK sur les pneus selon les instructions de l'emballage.

ENTRETIEN DU SYSTÈME AUDIO

Utiliser seulement les produits et les méthodes recommandés par Harley-Davidson pour assurer la propreté et le bon état de la radio, des haut-parleurs et autres composants du système audio. N'utiliser aucun abrasif, produit de polissage

ou produit de ponçage pour nettoyer l'écran ou les autres composants. Ne pas utiliser de nettoyeur à base d'ammoniac sur l'écran. L'utilisation d'autres produits ou méthodes peut endommager les composants.

Protecteur d'écran remplaçable

Les radios 6.5T/GT BOOM! Box ont un protecteur d'écran remplaçable. Garder la protection sur l'écran en permanence. Les dommages de l'écran provoqués par une utilisation sans protection d'écran ne sont pas couverts par la garantie. Retirer et remplacer le protecteur s'il devient terne, rayé ou usé.

Nettoyage de la radio

Vaporiser un peu de HARLEY GLOSS sur un CHIFFON DE FINITION MICROFIBRE. S'assurer de retirer délicatement tous les sédiments sans les frotter dans l'écran. Exercer des mouvements circulaires à partir du centre et vers l'extérieur. Utiliser un CHIFFON DE FINITION MICROFIBRE sec pour sécher l'écran. Répéter le processus selon les besoins.

REMARQUE

N'utiliser aucun produit chimique ou autre de retouche d'écran. Ils pourraient endommager la surface de l'écran.

Entretien des haut-parleurs

Si un voile apparaît sur les haut-parleurs équipés d'une grille de protection, utiliser le NETTOYANT POUR SELLES, SACOCHES ET GARNITURES HARLEY et un chiffon doux SOFTCLOTH ou un COUSSINET DOUX DE DÉTAIL pour le nettoyer. Ne pas enduire les grilles de haut-parleur avec de la cire ou un produit similaire.

Ne pas utiliser d'air comprimé ou forcé sur les haut-parleurs.

Les véhicules équipés de haut-parleurs de sacoches sont conçus pour empêcher la pénétration de l'eau et pour permettre à l'eau de s'écouler pendant le lavage ou la conduite par tous les temps. Pour retirer l'eau stagnante des haut-parleurs de sacoche, ouvrir les sacoches et secouer délicatement l'eau qui resterait éventuellement sur les haut-parleurs.

ENTRETIEN DU FINI DENIM

Certaines motos ont un fini Denim (terne ou mat). Le fini Denim a des caractéristiques qui diffèrent de celles des finis brillants de toutes les autres motos Harley-Davidson. Comme le tissu denim, la peinture Denim est sujette à la patine ou au lustre avec l'âge et l'usure, ce qui ajoute du caractère et de la personnalité au fini de la moto. Voir Tableau 36 pour les produits recommandés.

- S'il est rayé, le revêtement couleur de la peinture est égratigné/marqué et ces marques ne peuvent pas être éliminées par frottement.
- S'il est poli, le fini devient moins mat et plus brillant avec le temps.

Comment nettoyer

Pour les dépôts légers : Utiliser le NETTOYANT DE PEINTURE POUR DENIM et un DOUX CHIFFON. Ceci aide à éliminer les traces de doigt et les impuretés légères.

Pour les gros dépôts : Utiliser soit le SAVON POUR MOTO SUNWASH et un GANT DE LAVAGE H-D propre, soit du NETTOYANT LAVAGE RAPIDE. Rincer abondamment à l'eau propre.

ENTRETIEN DU CUIR ET DU VINYLE

AVIS

Ne pas utiliser d'agent de blanchiment ni de détergent contenant un agent de blanchiment sur les sacoches, les selles, les panneaux des réservoirs ou les surfaces peintes. Sinon, cela risque d'entraîner des dommages matériels. (00229a)

Ne pas utiliser de savon ordinaire pour nettoyer le cuir ou la fourrure. Cela pourrait dessécher le cuir ou en éliminer les huiles.

Le cuir, le vinyle et les autres surfaces synthétiques doivent être nettoyés et traités périodiquement pour maintenir l'apparence et accroître la longévité. Nettoyer et traiter ces surfaces une fois par saison ou plus fréquemment dans des conditions difficiles.

Ces surfaces ne sont pas conçues pour être exposées aux intempéries pendant de longues périodes et doivent être protégées avec une housse imperméable pour selle Harley-Davidson ou une housse de protection pour l'entreposage de la moto (vendues séparément).

1. Aspirer ou souffler la poussière sur la surface.
2. Bien nettoyer les surfaces avec le NETTOYANT POUR SELLES, SACOCHES ET GARNITURES en suivant les instructions sur la bouteille.
3. Laisser le matériel sécher naturellement et complètement à la température ambiante avant d'utiliser d'autres produits sur le matériel. Ne pas sécher le matériel en utilisant des moyens artificiels.

4. Pour le cuir seulement, rajeunir les surfaces noires décolorées avec le PRODUIT DE RAJEUNISSEMENT POUR LE CUIR NOIR et appliquer du PROTECTEUR DE CUIR pour assurer l'étanchéité et la préservation du cuir.

REMARQUE

De nombreux accessoires et de nombreuses selles Harley-Davidson sont fabriqués en cuir traité ou non traité ou comportent des pièces insérées de cuir. Les matériaux naturels vieillissent différemment et requièrent un entretien différent de celui des matériaux artificiels. Les housses de la selle et les panneaux fabriqués en cuir acquièrent une certaine « personnalité » avec le temps qui passe, comme des plissures par exemple. Le cuir est un matériau poreux et organique et chaque produit en cuir se formera à l'usage. Ces produits en cuir vieilliront en prenant leur propre forme et leur propre style suite à leur exposition au soleil, à la pluie et au temps. Cette patine est naturelle et rehaussera la qualité personnalisée de la moto Harley-Davidson.

ENTRETIEN DE L'ÉVENT DE CARÉNAGE SPLITSTREAM

Laisser l'évent dépourvu de corps étrangers. Nettoyer de temps à autre le mécanisme d'évent pour retirer les impuretés, les insectes et les feuilles et pour empêcher toutes les pièces de se coincer. Nettoyer le bouton et le volet d'aération s'ils deviennent difficiles à ouvrir ou fermer.

1. Avec le volet d'aération fermé (le bouton relevé), vaporiser de l'eau propre dans la zone sous le bouton.

▲ AVERTISSEMENT

L'air comprimé peut percer la peau et des débris peuvent voler et blesser sérieusement les yeux. Porter des lunettes de protection pour travailler avec l'air comprimé. Ne jamais essayer de détecter les fuites d'air ou de déterminer le débit d'air avec la main. (00061a)

2. Souffler de l'air à basse pression dans la même direction.
3. En utilisant un mélange d'eau et de savon doux et une brosse à poils souples, retirer les impuretés, les feuilles et les insectes du conduit d'évent et du volet d'aération.
4. Actionner l'évent et répéter le nettoyage selon les besoins.

PNEUS À FLANCS BLANCS

Utiliser le NETTOYANT POUR ROUES ET PNEUS HARLEY-DAVIDSON pour nettoyer les pneus à flancs blancs en suivant les instructions sur la bouteille.

ENTRETIEN DES ROUES

Les roues peuvent subir une corrosion ou un dommage esthétique si elles ne sont pas nettoyées, polies et conservées de manière adéquate. Le nettoyage et le scellement des roues avec un traitement approprié protègent celles-ci contre les piqûres, la corrosion et les taches. Harley-Davidson recommande de prendre soin des roues une fois par semaine. La corrosion des roues n'est pas considérée comme un défaut de matériau ni de fabrication.

REMARQUE

Les roues en aluminium nu ne sont pas protégées par un revêtement et subiront une corrosion si elles ne sont pas traitées correctement. Appliquer l'AGENT PROTECTEUR CONTRE LA CORROSION POUR ALUMINIUM NU HARLEY PRESERVE lors de l'achat de la moto et au moins deux fois par an pour empêcher les dommages esthétiques sur les roues en aluminium nu.

Éliminer tout produit chimique puissant, tout nettoyant de roue à base d'acides, ainsi que le sel et l'accumulation de poussière des freins qui pourraient se trouver sur les roues. Après avoir nettoyé les roues avec le NETTOYANT POUR ROUES ET PNEUS, utiliser les produits de polissage et d'étanchéité dans le Tableau 38 selon le type de roues de la moto.

Tableau 38. Produits de polissage et de scellement de roues

ROUES	PRODUIT	DESCRIPTION
Aluminium nu	Agent protecteur contre la corrosion pour aluminium nu Harley Preserve	Crée un revêtement de protection pour les roues en aluminium nu afin d'empêcher une oxydation.
Aluminium poli ou acier inoxydable	Produit de polissage pour métal nu	Produit à polir microabrasif pour roues réusinées. Ne pas utiliser sur le chrome.
	Produit de finition Gloss	Scelle et protège contre les produits chimiques puissants, le sel et d'autres sédiments afin d'empêcher l'oxydation.
Anodisé	Enduit polymère Glaze	Nettoie la surface, élimine les rayures fines, et fournit un scellement respirable contre l'acide, les produits chimiques et la poussière de freins.
Chrome	Produit nettoyant et lustrant pour chrome	Nettoyant non abrasif pour rehausser l'éclat des roues en chrome.
	Produit de finition Gloss	Scelle et protège contre les produits chimiques puissants, le sel et d'autres sédiments afin d'empêcher l'oxydation.

ENTRETIEN DU PARE-BRISE

AVIS

Les pare-brises et les saute-vents en polycarbonate nécessitent une attention et un entretien appropriés pour les protéger. Le fait de ne pas entretenir correctement le polycarbonate peut endommager le pare-brise et le saute-vent. (00483e)

AVIS

Utiliser seulement des produits Harley-Davidson recommandés sur les pare-brise Harley-Davidson. Ne pas utiliser de produits chimiques agressifs ou de produits anti-pluie qui peuvent causer des dommages sur la surface du pare-brise, tels qu'un ternissement ou la formation d'un voile. (00231c)

- Un produit de nettoyage en poudre, abrasif ou alcalin endommagerait le pare-vent/pare-brise. Les nettoyants de vitre à base d'ammoniac provoquent des jaunissements permanents des pare-brise.
- Ne pas utiliser les nettoyants pour pare-brise des stations d'essence car ils peuvent endommager la finition.
- Ne pas utiliser de brosse ou de raclette car la finition pourrait être endommagée.
- Ne pas nettoyer en plein soleil ou par temps chaud.

Les pare-brise nécessitent un entretien spécial. Harley-Davidson recommande d'utiliser un NETTOYANT POUR PARE-BRISE pour nettoyer le pare-brise. Voir Tableau 36 pour les produits de nettoyage recommandés.

REMARQUE

- Utiliser du PRODUIT POUR ÉRAFLURES NOVUS 2 pour enlever les éraflures mineures.

- Pour imperméabiliser le pare-brise, utiliser l'IMPERMÉABILISANT DE PARE-BRISE.
 - Recouvrir le pare-brise avec un chiffon propre mouillé pendant approximativement 15 à 20 minutes avant de le laver facilitera l'élimination des insectes desséchés.
1. Utiliser un savon doux et de l'eau tiède pour laver le pare-brise.
 2. Essuyer avec une SERVIETTE DE SÉCHAGE DOUCE et propre.

REMARQUE

Pour réduire au minimum les marques de liquide, le nettoyage doit être effectué lorsque la moto est froide et garée à l'ombre. Des traces légères de liquide sont normales et peuvent être plus visibles sur les pare-brise colorés.

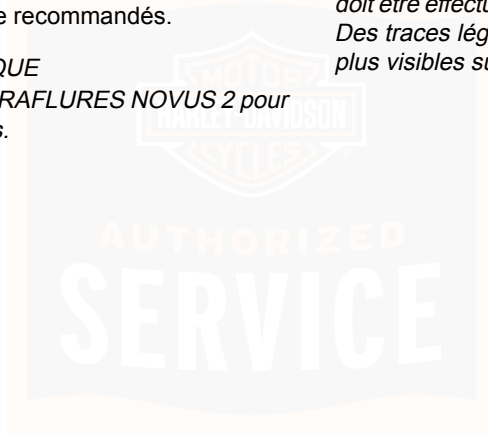

REMARQUES



DÉPANNAGE : GÉNÉRALITÉS

▲ AVERTISSEMENT

La section consacrée au dépannage du présent manuel du propriétaire est un guide pour diagnostiquer les problèmes. Lire le manuel d'entretien avant d'effectuer tout travail. Une réparation et/ou une maintenance inadéquates pourraient causer la mort ou des blessures graves. (00080a)

La liste de vérification suivante comportant les défaillances de fonctionnement éventuelles accompagnées de leurs causes probables sera utile pour maintenir la moto en bon état de fonctionnement. Plus d'une défaillance à la fois peut causer le problème, ce qui doit être vérifié avec soin.

MOTEUR

Le démarreur ne fonctionne pas ou ne fait pas tourner le moteur

1. Commutateur marche/arrêt du moteur en position ARRÊT.
2. L'interrupteur à clé n'est pas en position MARCHE.
3. Batterie déchargée ou connexions desserrées ou corrodées (solénoïde brouté).
4. Levier d'embrayage non serré contre le guidon ou transmission pas au point mort.

5. Béquille latérale non rétractée (pour les modèles équipés du verrouillage de béquille latérale).
6. Fusible grillé.

Le moteur tourne, mais ne démarre pas

1. Réservoir de carburant vide.
2. Filtre à carburant colmaté.
3. Batterie déchargée ou connexions de bornes de batterie desserrées ou endommagées.
4. Bougies encrassées.
5. Connexions de câble de bougie desserrées ou en mauvais état et créant des courts-circuits.
6. Fils ou branchement de câbles desserrés ou corrodés au niveau de la bobine ou de la batterie.
7. Pompe à carburant inopérante.
8. Fusible grillé.

Le démarrage est difficile

1. Bougies en mauvais état, ont un écartement inadéquat ou sont partiellement encrassées.
2. Fils de bougie en mauvais état et présentant des fuites de courant.
3. Batterie presque déchargée.

4. Fil ou branchement du câble desserré à l'une des bornes de batterie ou au niveau de la bobine.
5. Huile moteur trop épaisse (fonctionnement en hiver).
6. Tube de mise à l'air libre du réservoir de carburant ou conduite de carburant bouché(e), débit de carburant restreint.
7. Il y a de l'eau ou de la poussière dans le circuit de carburant ou le filtre.
8. Pompe à carburant inopérante.

Le moteur démarre, mais tourne irrégulièrement ou a des ratés

1. Bougies en mauvais état ou partiellement encrassées.
2. Fils de bougie en mauvais état et présentant des fuites de courant.
3. Électrodes de bougie trop ou pas assez écartées.
4. Batterie presque déchargée.
5. Fil endommagé ou connexion desserrée au niveau des bornes de la batterie ou des bobines.
6. Fil mal isolé provoquant un court-circuit intermittent.
7. Il y a de l'eau ou de la poussière dans le circuit de carburant ou le filtre.

8. Circuit de mise à l'air libre carburant bouché. Consulter un concessionnaire.
9. Un ou plusieurs injecteurs encrassés.

Encrassement fréquent d'une bougie

1. Mélange de carburant trop riche.
2. Mauvaise bougie.

Pré-allumage ou détonation (cognements ou cliquetis)

1. Mauvais carburant.
2. Bougie inappropriée pour l'emploi.

Surchauffe

1. Alimentation en huile insuffisante ou l'huile ne circule pas.
2. Important dépôt de carbone provenant d'une surcharge de moteur. Consulter un concessionnaire.
3. Débit d'air insuffisant sur les culasses pendant les périodes prolongées de ralenti ou de conduite de défilé.

Vibration excessive

1. Axe de pivot de fourche arrière desserré. Consulter un concessionnaire.

2. Boulons de fixation de moteur avant desserrés. Consulter un concessionnaire.
3. Chaîne avant ou chaînons grippés du fait d'un manque de graissage ou d'une usure importante de courroie.
4. Boulons de montage du moteur à la transmission desserrés (modèles appropriés). Consulter un concessionnaire.
5. Cadre endommagé. Consulter un concessionnaire.
6. Roues et/ou pneus endommagés. Consulter un concessionnaire.
7. Véhicule mal aligné. Consulter un concessionnaire.

L'huile moteur ne circule pas (témoin de pression d'huile allumé)

1. Alimentation d'huile insuffisante ou diluée.
2. Alimentation en huile bouchée par la glace et la boue par temps de gel.
3. Fil de commutateur de voyant d'huile mis à la masse ou commutateur défectueux. Consulter un concessionnaire.
4. Clapet antiretour endommagé ou mal installé Consulter un concessionnaire.
5. Problème de pompe à huile. Consulter un concessionnaire.

SYSTÈME ÉLECTRIQUE

L'alternateur ne charge pas

1. Régulateur non mis à la masse. Contacter un concessionnaire.
2. Fil de masse du moteur desserré ou endommagé. Contacter un concessionnaire.
3. Fils du circuit de charge desserrés ou endommagés. Contacter un concessionnaire.

Le taux de charge de l'alternateur est inférieur à la normale

1. Batterie faible.
2. Utilisation excessive d'accessoires rajoutés.
3. Connexions desserrées ou corrodées.
4. Périodes prolongées de conduite au ralenti ou à faible vitesse.

TRANSMISSION

Le changement de vitesse est rigide

1. Tige de sélecteur de vitesse tordue. Contacter un concessionnaire.

Saut de vitesses

1. Crabots de sélection de vitesse usés dans la transmission. Contacter un concessionnaire.

L'embrayage patine

1. Commande d'embrayage mal réglée. Contacter un concessionnaire.
2. Disques de friction usés. Contacter un concessionnaire.
3. Tension du ressort d'embrayage insuffisante. Contacter un concessionnaire.

Embrayage grippé ou qui ne relâche pas

1. Commande d'embrayage mal réglée. Contacter un concessionnaire.
2. Déversement du carter de chaîne primaire.
3. Disques d'embrayage voilés. Contacter un concessionnaire.

L'embrayage broute

1. Disques de friction ou disques d'acier usés ou voilés. Contacter un concessionnaire.

FREINS

Comportement du système ABS

1. Le témoin Système de freinage antiblocage (ABS) ne s'éteint pas au-dessus de 5 km/h (3 mph) . Contacter un concessionnaire.
2. Autres symptômes ABS . Voir Tableau 21.

Les freins ne tiennent pas normalement

1. Maître-cylindre manque de fluide. Contacter un concessionnaire.
2. Présence de bulles d'air dans la conduite de frein. Contacter un concessionnaire.
3. Piston de maître-cylindre ou d'étrier usé. Contacter un concessionnaire.
4. Graisse ou huile sur les plaquettes de frein. Contacter un concessionnaire.
5. Plaquettes de freins très usées. Contacter un concessionnaire.
6. Disque de frein très usé ou voilé. Contacter un concessionnaire.
7. Évanouissement des freins à cause d'un échauffement cumulatif interne. Freinage excessif ou fort frottement des plaquettes de frein. Contacter un concessionnaire.

8. Frottements de frein. Jeu libre du levier de guidon insuffisant. Contacter un concessionnaire.

SYSTÈME DE REFROIDISSEMENT : MODÈLES TWIN-COOLED

Surchauffe

1. Niveau bas du liquide de refroidissement.
2. Débit d'air de radiateur obstrué.
3. Thermostat défectueux. Consulter un concessionnaire.
4. Pompe du liquide de refroidissement ou ventilateurs non opérationnels. Consulter un concessionnaire.

5. Tuyau de mise à l'air libre entortillé.
6. Air dans le liquide de refroidissement.

POIGNÉES CHAUFFANTES

1. Le moteur doit être en marche. Démarrer le moteur.
2. Mettre le contact, puis couper le contact. Démarrer le moteur et mettre en marche la chaleur des poignées.
3. Vérifier le fusible P&A.
4. Contacter un concessionnaire.

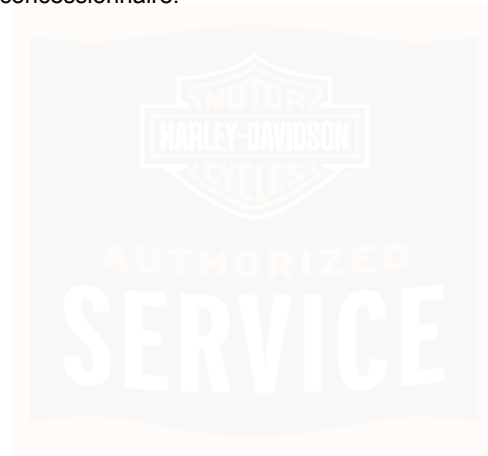

REMARQUES



PIÈCES ET ACCESSOIRES GENUINE MOTOR

Se rendre chez un concessionnaire Harley-Davidson pour obtenir une copie du catalogue des pièces et des accessoires Genuine Motor ou visiter www.harley-davidson.com pour visualiser les milliers d'accessoires Genuine Motor disponibles pour les motos Harley-Davidson.

Le site Internet inclut les outils et ressources suivants pour accessoriser et personnaliser les motos.

Catalogue en ligne

Le catalogue complet des pièces et accessoires Genuine Motor est disponible en ligne dans le format PDF. Le catalogue inclut des centaines de pages d'accessoires et de produits de maintenance Harley-Davidson. Pour les pièces de performance, consulter le catalogue des pièces Pro Racing Screamin' Eagle.

Acheter des articles de moto

Parcourir les catégories d'accessoires et les options pour une moto spécifique. Visualiser les descriptions des produits, les prix, les configurations et les fiches d'instructions en ligne pour un grand nombre de produits disponibles.

Personnaliser

Reconcevoir virtuellement la moto avec des pièces et des accessoires en utilisant l'outil de personnalisation. Cet outil permet d'essayer différentes combinaisons d'accessoires et de couleurs et montre comment la moto apparaîtrait avec les accessoires installés. On peut créer facilement une liste personnalisée d'accessoires à imprimer pour le concessionnaire.

Achats d'adaptabilité

Apprendre comment personnaliser la moto pour qu'elle vous soit personnellement adaptée. Constaté comment les changements apportés à la suspension, à la selle, au guidon ou aux commandes au pied peuvent améliorer l'ergonomie et le confort de la moto.

Selles personnalisées

Créer une selle personnalisée à l'aide de conceptions, couleurs et matériaux texturés sélectionnés. Les spécifications des selles personnalisées peuvent être facilement imprimées pour le concessionnaire.

COUVERTURE DE GARANTIE

Ajouter des accessoires à la nouvelle moto

REMARQUE

La couverture de garantie personnalisée n'est pas offerte dans certaines régions. Consulter un concessionnaire Harley-Davidson agréé pour déterminer les politiques et les conditions générales de garantie des pièces et des accessoires.

Harley-Davidson offre d'inclure dans la couverture de garantie limitée personnalisée les pièces et les accessoires qui sont achetés et installés par un concessionnaire Harley-Davidson agréé dans un délai de 60 jours après l'achat au détail de la moto.

Cette garantie limitée fournit une couverture pour les pièces Genuine Motor de Harley-Davidson et les accessoires

Genuine Motor de Harley-Davidson éligibles et *conformes au code de la route*. Cette couverture étendue aux pièces et accessoires reste en vigueur pendant le reste de la durée de la garantie limitée de moto Harley-Davidson pour le véhicule. Voir MANUEL DU PROPRIÉTAIRE > GARANTIE LIMITÉE DES MOTOS (Page 243).

Les achats qualifiés pour une couverture personnalisée doivent être faits auprès d'une concession Harley-Davidson agréée dans un délai de 60 jours après l'achat au détail. Des pièces et accessoires supplémentaires peuvent être achetés et installés aussi souvent que cela est souhaité dans un délai de 60 jours après l'achat au détail de la moto.

Les pièces et accessoires doivent être achetés et installés chez un concessionnaire Harley-Davidson agréé pour être qualifiés pour la couverture personnalisée. Les pièces et les accessoires achetés sur l'Internet ne sont pas éligibles.

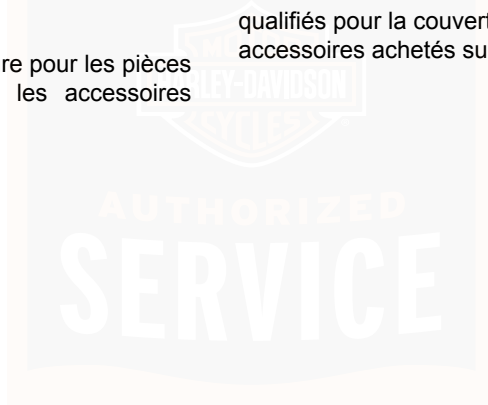

GARANTIE ET MAINTENANCE

Le présent manuel du propriétaire contient la garantie de cette nouvelle moto et votre fiche de maintenance du propriétaire.

Le propriétaire est responsable de suivre le programme de maintenance aux intervalles de maintenance spécifiés dans le manuel du propriétaire. Toutes les interventions de maintenance spécifiées doivent être exécutées dans les délais impartis pour que la garantie limitée demeure valable.

Certains pays, états ou autres lieux pourraient exiger que toute maintenance et tout entretien réguliers soient effectués par un concessionnaire Harley-Davidson agréé pour que la garantie limitée reste en vigueur. Consulter un concessionnaire Harley-Davidson agréé pour les exigences locales.

1. Prendre rendez-vous auprès d'un concessionnaire Harley-Davidson pour une inspection et un entretien avant les premiers 1.600 km (1000 mi), et dès que possible si un problème survient.
2. Apporter ce manuel du propriétaire lors des visites chez le concessionnaire Harley-Davidson agréé pour faire inspecter et réviser la moto.

3. Demander au technicien de concessionnaire de signer la fiche de maintenance dans le manuel du propriétaire aux intervalles kilométriques appropriés. Ces fiches devraient être conservées par le propriétaire comme pièces justificatives de la bonne exécution des interventions d'entretien.
4. Conserver également tous les autres reçus attestant de l'achat de pièces, de la réalisation de toute opération d'entretien ou de maintenance.

En cas de revente du véhicule, ces documents devront être remis au nouveau propriétaire.

Utiliser uniquement des pièces et des accessoires approuvés de Harley-Davidson, qui ont été conçus, testés et approuvés pour le modèle et l'année de la moto.

L'utilisation de certaines pièces de performance de marques concurrentes peut annuler la garantie limitée partiellement ou en totalité. Consulter un concessionnaire Harley-Davidson agréé pour plus d'information.

Les concessionnaires Harley-Davidson agréés sont des propriétaires exploitants indépendants qui peuvent vendre des pièces et accessoires non fabriqués par Harley-Davidson ou non approuvés pour leur utilisation sur la moto. Il faut par conséquent comprendre que Harley-Davidson n'est pas, et ne peut pas être, responsable de la qualité, de l'adaptation ou de la sécurité de toute pièce, tout accessoire ou toute

modification de conception d'une autre marque que Harley-Davidson (main-d'œuvre comprise) pouvant être vendu et/ou installé par des concessionnaires Harley-Davidson agréés.

HARLEY-DAVIDSON, ET RIEN D'AUTRE

Les pièces de rechange Harley-Davidson Genuine sont conçues et testées spécifiquement pour être utilisées sur la moto. Insister pour que le concessionnaire Harley-Davidson agréé utilise uniquement des pièces et des accessoires de rechange Genuine Motor de Harley-Davidson pour conserver l'intégrité de la moto Harley-Davidson et la continuité de sa garantie limitée. Les pièces et accessoires Harley-Davidson ne sont pas tous appropriés pour le modèle et l'année de la moto.

REMARQUE

L'installation de pièces pour les véhicules tout terrain ou de course visant à améliorer la performance peut annuler complètement ou partiellement la garantie limitée couvrant la moto neuve. Voir la garantie limitée de moto Harley-Davidson dans ce manuel du propriétaire ou consulter un concessionnaire Harley-Davidson agréé pour de plus amples détails.

AVIS

Il est possible de surcharger le système de charge du véhicule en ajoutant trop d'accessoires électriques. Si l'ensemble des accessoires électriques en marche à un moment quelconque consomme plus de courant électrique que celui produit par le circuit de charge de la moto, cette consommation électrique peut entraîner la décharge de la batterie et la détérioration du circuit électrique du véhicule. (00211d)

CONTRÔLES DE L'ÉVAPORATION DU CARBURANT POUR LA CALIFORNIE ET POUR CERTAINS MARCHÉS INTERNATIONAUX : MODÈLES 2014

Toutes les motos Harley-Davidson neuves de 2014 vendues dans l'état de Californie et dans certains marchés internationaux sont équipées d'un système de contrôle des émissions de carburant. Ce système est conçu pour satisfaire à la réglementation CARB et locale en vigueur à l'époque de la fabrication.

Le système nécessite un peu de maintenance. Une inspection périodique est requise pour s'assurer que les tuyaux sont acheminés correctement, qu'ils ne sont pas entortillés ou bloqués, et que tous les raccords sont serrés. Le serrage de la visserie de montage doit aussi être vérifié régulièrement.

INFORMATIONS SUR LA GARANTIE/L'ENTRETIEN

Tout concessionnaire Harley-Davidson agréé peut fournir des travaux de réparation sous garantie pour la moto. Le fait qu'une concession agréée Harley-Davidson exécute des réparations sous garantie ne crée pas de relation mandataire entre Harley-Davidson et la concession agréée. Pour toute question concernant les obligations de garantie, contacter un concessionnaire Harley-Davidson agréé.

Pour des travaux d'entretien normaux ou des travaux sous garantie selon les conditions ci-dessus, le nom et l'adresse du concessionnaire américain Harley-Davidson agréé le plus proche peuvent être obtenus en composant le 1-800-258-2464 (États-Unis uniquement). Pour chercher les concessionnaires dans le monde, voir www.harley-davidson.com.

DOCUMENTATION REQUISE POUR LES MOTOS D'IMPORTATION

Si une moto Harley-Davidson est importée aux États-Unis, une documentation additionnelle est requise pour que cette moto soit éligible pour être couverte par la garantie limitée de moto Harley-Davidson des États-Unis. Un concessionnaire Harley-Davidson agréé peut fournir un formulaire expliquant les exigences.

COORDONNÉES DU PROPRIÉTAIRE

En cas de changement d'adresse, de revente de la moto ou d'achat d'une moto Harley-Davidson d'occasion, consulter un concessionnaire Harley-Davidson agréé pour mettre à jour les coordonnées du propriétaire.

Ceci permettra à Harley-Davidson d'avoir des renseignements exacts (tels qu'ils sont exigés par la loi dans certains pays) et permettra à Harley-Davidson d'aviser le propriétaire en cas de rappel de sécurité ou de programme de produit.

Les droits et avantages qui vous sont conférés et les obligations de Harley-Davidson tels que formulés dans ce document sont séparés et indépendants de tous droits et obligations établis dans un contrat d'entretien qui aurait pu avoir été contacté auprès d'un concessionnaire et/ou une compagnie d'assurance de tierce partie. Harley-Davidson n'autorise aucune entité à accroître les obligations de garantie de Harley-Davidson associées à la moto ou à cette garantie limitée.

Lors de la mise à jour des coordonnées, votre concessionnaire agréé Harley-Davidson aura besoin de votre numéro d'identification de véhicule (VIN), du kilométrage affiché par le compteur kilométrique et de la date du transfert du véhicule (si applicable).

QUESTIONS ET PRÉOCCUPATIONS

En cas de questions ou de problèmes relatifs à la performance de la moto ou concernant l'application de la garantie limitée décrite dans le présent document, ou si le service offert par un concessionnaire Harley-Davidson agréé n'est pas satisfaisant, procéder comme suit :

1. Contacter le concessionnaire de vente et/ou d'entretien et demander à parler au responsable du service après-vente.
2. Si le problème ne peut pas être résolu de manière satisfaisante par le concessionnaire, contacter le Harley-Davidson customer support center en envoyant une description du problème à l'adresse ci-dessous, ou composer le numéro ci-dessous.

Aux USA, les lois de garantie d'état, souvent appelées « lois des citrons », pourraient fournir certains droits qui ne sont pas mentionnés spécifiquement dans le présent document. Selon les droits permis dans votre état, Harley-Davidson exige l'envoi d'un avis préalable par écrit mentionnant toute défectuosité ou non conformité à la garantie qui aurait pu se présenter avec votre motocyclette Harley-Davidson. Harley-Davidson apprécie l'opportunité d'étudier vos problèmes et de restaurer votre satisfaction concernant la moto en effectuant les réparations nécessaires, conformément aux conditions de la garantie limitée de Harley-Davidson. Harley-Davidson demande que la plainte soit envoyée au Harley-Davidson customer support center.

- Harley-Davidson Motor Company Attention :
Harley-Davidson customer support center P.O. Box 653
Milwaukee, Wisconsin 53201 USA 1-800-258-2464 (USA
seulement) +1 414-343-4056

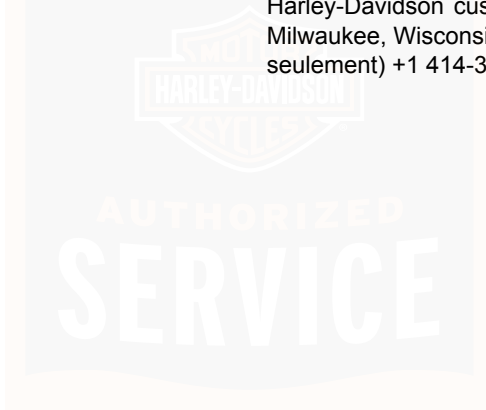

GARANTIE LIMITÉE DES MOTOS HARLEY-DAVIDSON DE 2014

24 mois/kilométrage illimité

Harley-Davidson garantit pour toute moto neuve Harley-Davidson de 2014 qu'un concessionnaire Harley-Davidson agréé réparera ou remplacera gratuitement toute pièce détachée qui s'avérerait avoir des vices de matériaux ou de fabrication d'usine dans des conditions normales d'utilisation. Une telle réparation ou un tel remplacement de pièces défectueuses constitueront la seule obligation de Harley-Davidson et votre seul recours exclusif dans le cadre de cette garantie limitée. Cette garantie limitée est en vigueur uniquement pour la durée identifiée ci-dessous.

IL N'EXISTE AUCUNE AUTRE GARANTIE EXPRESSE (AUTRE QUE LES GARANTIES LIMITÉES SÉPARÉES D'ÉMISSION, DE BRUIT ET DE RADIO) COUVRANT LA MOTO. Toute garantie implicite de qualité marchande et d'adéquation au but recherché est limitée à la durée de la garantie expresse, ou à la durée établie dans les statuts de garantie de votre État, la durée la plus courte prévalant. Toute garantie implicite ne sera pas transmise aux acheteurs futurs de la moto.

Certains pays ou régions interdisent les limitations de durée des garanties implicites; il se peut donc que la limitation ci-dessus ne s'applique pas au propriétaire.

DANS LES LIMITES AUTORISÉES PAR LA LOI, NI HARLEY-DAVIDSON NI SES CONCESSIONNAIRES AGRÉÉS NE SERONT TENUS POUR RESPONSABLES DE LA PERTE DE TEMPS, LE DÉSAGRÉMENT, LA PERTE D'UTILISATION DE LA MOTO, LA PERTE COMMERCIALE OU TOUT AUTRE DOMMAGE INDIRECT OU ACCESSOIRE.

Certains pays ou régions interdisent l'exclusion ou la limitation des dommages indirects ou accessoires, il se peut donc que la limitation ou l'exclusion ci-dessus ne s'applique pas au propriétaire.

Cette garantie confère au propriétaire des droits juridiques précis, et il se peut que l'on dispose aussi d'autres droits qui varient d'une juridiction à une autre.

Les conditions ci-dessous s'appliquent à cette garantie limitée :

Durée

1. La durée de cette garantie limitée est de vingt-quatre mois, à partir de (a) la date d'achat au détail initial et de livraison par un concessionnaire Harley-Davidson agréé, ou (b) le troisième anniversaire du dernier jour de l'année du modèle de moto, selon la première échéance. Votre concessionnaire Harley-Davidson agréé soumettra un formulaire d'enregistrement de vente et de garantie électronique pour faire entrer en vigueur la garantie limitée.

2. Toute portion restante de cette garantie limitée expresse sera transférée aux propriétaires ultérieurs en cas de revente de la moto au cours de la période de garantie limitée.

Obligations du propriétaire

Pour obtenir le service de garantie, retourner la moto, aux frais du propriétaire, pendant la période de garantie limitée, à un concessionnaire Harley-Davidson agréé. Le concessionnaire Harley-Davidson agréé devrait pouvoir exécuter les entretiens sous garantie pendant ses heures normales d'ouverture, selon la charge de travail du service d'entretien du concessionnaire agréé et la disponibilité des pièces nécessaires.

Exclusions

Cette garantie limitée ne s'appliquera pas aux motos dans les cas suivants :

1. Véhicules qui n'ont pas été employés ou entretenus conformément aux spécifications figurant dans le manuel du propriétaire.
2. Véhicules qui ont été utilisés abusivement, négligés, mal utilisés, mal remisés, utilisés comme véhicules « tout terrain », ou utilisés dans un type de course ou de compétition quelconque.

3. Véhicules qui ne sont pas fabriqués pour satisfaire aux lois du marché dans lequel ils sont immatriculés.
4. Véhicules qui possèdent des pièces pour les véhicules tout terrain ou de course visant à améliorer la performance, ou qui ont subi d'autres modifications non approuvées (même si ces modifications incluent des pièces et accessoires Harley-Davidson authentiques qui ne sont pas approuvés pour être utilisés sur la moto). Ces modifications peuvent annuler toute la garantie ou une partie de la garantie limitée de la nouvelle moto. Consulter un concessionnaire Harley-Davidson agréé pour de plus amples informations.
5. Véhicules qui ont été sujets à un cas de force majeure, à une guerre, une émeute, une insurrection, une contamination nucléaire, des désastres naturels, y compris, sans limitation, la foudre, les incendies de forêt, les tempêtes de poussière, la grêle, le verglas, les tremblements de terre ou les inondations, ou autres circonstances non contrôlées par Harley-Davidson.
6. Véhicules qui ont été sujets à des accidents ou des collisions ou qui sont tombés ou ont subi des impacts.

Autres restrictions

Ne sont pas couverts par cette garantie :

1. Les pièces et la main-d'œuvre nécessaires pour la maintenance normale, telle qu'elle est recommandée dans le manuel du propriétaire, ou le remplacement des pièces nécessités par l'usure normale, y compris mais sans limitation les éléments suivants : pneus, lubrification, changement d'huile et de filtre, nettoyage du circuit de carburant, entretien de la batterie, révision du moteur, bougies, freins, embrayage, réglage de la chaîne/courroie et remplacement de la chaîne.
2. Les défauts esthétiques qui proviennent d'un abus par le propriétaire, un manque d'entretien correct ou des conditions environnementales (sauf les défauts qui sont causés par des défauts de matériaux d'usine ou de fabrication, lesquels sont couverts par cette garantie limitée pour la durée de la période de garantie limitée).
3. Toute condition esthétique existant au moment de la livraison de détail et qui n'a pas été documentée par le concessionnaire Harley-Davidson agréé avant la livraison.
4. Les défauts ou les dommages de la moto causés par des altérations violant la spécification d'usine de Harley-Davidson ou causés par des altérations ou l'utilisation de pièces ou d'accessoires non approuvés pour la marque et l'année du modèle de moto.
5. Les dommages causés par l'installation ou l'utilisation de composants qui ne sont pas des pièces Harley-Davidson, même ceux qui sont installés par un concessionnaire Harley-Davidson agréé, qui ont causé la défaillance d'une pièce Harley-Davidson. Les exemples incluent, sans limitation, les composants ou les logiciels de groupe motopropulseur destinés à améliorer la performance, les systèmes d'échappement, les pneus non approuvés, les kits d'abaissement, les guidons, les pièces ajoutées connectées au système électrique d'usine, etc.

Important : Lire attentivement

1. Les concessionnaires Harley-Davidson agréés sont des propriétaires et gestionnaires indépendants qui peuvent vendre des produits qui ne proviennent pas de Harley-Davidson. Par conséquent, HARLEY-DAVIDSON N'EST PAS RESPONSABLE DE LA SÉCURITÉ, DE LA QUALITÉ OU DE L'ADAPTABILITÉ DE TOUTE PIÈCE, TOUT ACCESSOIRE OU TOUTE MODIFICATION DE CONCEPTION (MAIN-D'ŒUVRE COMPRISE, MAIS DE FAÇON NON LIMITATIVE) POUVANT ÊTRE VENDU ET/OU INSTALLÉ PAR DES CONCESSIONNAIRES HARLEY-DAVIDSON AGRÉÉS.

2. Cette garantie limitée constitue un contrat entre vous et Harley-Davidson. Elle est séparée de toute garantie que vous pouvez recevoir du concessionnaire Harley-Davidson agréé. Les concessionnaires Harley-Davidson agréés ne sont pas autorisés à altérer, modifier, amplifier ou changer d'une façon quelconque les conditions générales de cette garantie limitée.
3. Tout travail ou remplacement de pièce sous garantie autorisé par Harley-Davidson n'empêchera pas Harley-Davidson d'invoquer ultérieurement toute exclusion applicable.
4. Harley-Davidson et ses concessionnaires agréés se réservent le droit de modifier ou d'effectuer l'entretien des motos conçues et fabriquées par Harley-Davidson à tout moment sans être sujets à des obligations supplémentaires d'effectuer la même altération ou le même changement sur une moto fabriquée et vendue précédemment. Harley-Davidson se réserve le droit de fournir des réparations après la fin de la garantie, de conduire des campagnes de réparation, d'offrir des réparations de courtoisie ou en vue de la satisfaction des clients, ou de prolonger la couverture de garantie de certaines motos, selon son seul jugement. Lesdites réparations ou prolongations de la couverture de garantie n'obligent aucunement Harley-Davidson à fournir des services similaires aux autres propriétaires de motos semblables. Harley-Davidson peut parfois offrir un programme d'assistance spécial pour rembourser tout ou partie du coût de certaines réparations non sujettes aux conditions de la garantie limitée. Consulter un concessionnaire Harley-Davidson agréé pour déterminer si de tels programmes sont disponibles. L'état peut interdire ce type d'offres; dans ce cas, elles ne seraient pas disponibles.

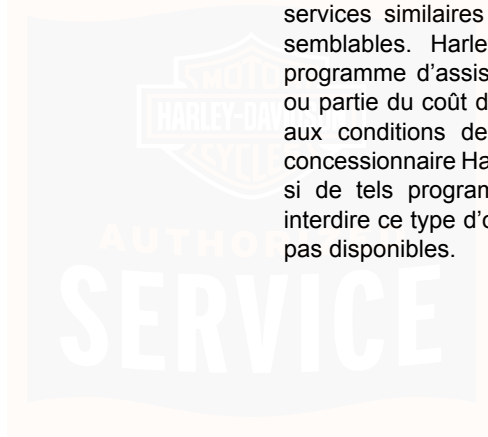

5. Le fait qu'une pièce porte la marque Harley-Davidson ne la rend pas nécessairement adaptée à ou garantie pour la marque et le modèle de moto. L'utilisation de pièces non conçues et testées pour la moto peut avoir des conséquences négatives pour la performance de la moto et créer des conditions non couvertes par cette garantie limitée.



REMARQUES



GARANTIE LIMITÉE DE LA RADIO DE 2014

Harley-Davidson garantit que cette radio Harley-Davidson sera dépourvue de vices d'usine concernant les matériaux d'usine et la fabrication, dans des conditions normales d'utilisation et d'entretien, pendant une période de vingt-quatre (24) mois à compter de la première des dates suivantes : (a) date initiale d'achat au détail de la moto sur laquelle la radio est montée ou (b) troisième anniversaire du dernier jour de l'année du modèle de moto sur lequel la radio est montée. Toute portion restante de cette garantie limitée peut être transférée aux propriétaires ultérieurs en cas de revente de la moto au cours de la période de garantie limitée. Si la moto a été utilisée comme moto de démonstration ou d'entreprise, la garantie limitée aurait pu commencer, ou arriver à expiration, avant la date de vente initiale au détail. Consulter un concessionnaire Harley-Davidson agréé pour de plus amples informations.

La présente garantie limitée ne couvre pas les défauts ou dommages résultant de l'abus, d'une mauvaise utilisation ou d'un mauvais montage, et ne couvre pas toute radio montée sur une moto enregistrée auprès de Harley-Davidson comme véhicule de collection. Consulter un concessionnaire Harley-Davidson agréé pour de plus amples informations.

Pour obtenir le service de garantie, retourner la moto avec le système audio intact, aux frais du propriétaire, pendant la période de garantie limitée, à un concessionnaire

Harley-Davidson agréé. Le concessionnaire Harley-Davidson agréé devrait pouvoir effectuer le service de garantie pendant ses heures normales d'ouverture, selon la charge de travail du service d'entretien du concessionnaire agréé et la disponibilité des pièces nécessaires.

Le recours pour rupture de cette garantie est expressément limité à la réparation ou au remplacement (**qui peut inclure le remplacement par une radio remise à neuf**), gratuit en ce qui concerne les pièces et la main-d'œuvre, de toute pièce qui s'avère être défectueuse. IL N'INCLUT PAS LA RESPONSABILITÉ POUR LES DOMMAGES, COÛTS OU FRAIS ACCESSOIRES, Y COMPRIS LA PERTE DE TEMPS, L'INCOMMODITÉ, LA PERTE COMMERCIALE OU LA PERTE D'UTILISATION DU VÉHICULE, CAUSÉ PAR TOUTE PIÈCE QUI S'AVÈRE DÉFECTUEUSE.

IL N'EXISTE AUCUNE AUTRE GARANTIE EXPRESSE COUVRANT LA MOTO. TOUTE GARANTIE IMPLICITE CONCERNANT CETTE RADIO, Y COMPRIS LES GARANTIES DE COMMERCIALITÉ OU D'ADAPTATION À UN BUT PARTICULIER, EST EXPRESSÉMENT LIMITÉE À LA DURÉE DE CETTE GARANTIE LIMITÉE.

DANS LES LIMITES AUTORISÉES PAR LA LOI, HARLEY-DAVIDSON ET SES CONCESSIONNAIRES AGRÉÉS NE SAURAIENT ÊTRE TENUS RESPONSABLES DE TOUTE PERTE DE TEMPS, INCOMMODITÉ, PERTE D'UTILISATION DE LA MOTO, PERTE COMMERCIALE OU TOUT AUTRE DOMMAGE INDIRECT OU ACCESSOIRE.

Certains pays ou régions interdisent l'exclusion ou la limitation des dommages indirects ou accessoires, il se peut donc que la limitation ou l'exclusion ci-dessus ne s'applique pas au propriétaire.

Autres droits

Cette garantie confère au propriétaire des droits juridiques précis, et il se peut que l'on dispose aussi d'autres droits qui varient d'une juridiction à une autre.



INTERVALLES D'ENTRETIEN RÉGULIER

Voir Tableau 39. Un entretien régulier doit être effectué à des intervalles spécifiques pour que votre nouvelle motocyclette Harley-Davidson continue à fonctionner à une performance de pointe et pour maintenir la garantie de votre nouvelle motocyclette en vigueur. Le concessionnaire Harley-Davidson agréé est la personne qui sait le mieux comment entretenir une moto en suivant des méthodes et en utilisant du matériel approuvés par l'usine, ce qui garantit un traitement complet et compétent.

Certains entretiens doivent être effectués une fois au moins par an tel que spécifié, même si l'intervalle de kilométrage suivant n'a pas encore été atteint. Dans des conditions d'utilisation difficiles, certains entretiens pourraient devoir être effectués plus fréquemment. Consulter les notes dans le Tableau 39.

REMARQUE

- *L'utilisation des pièces et des procédures d'entretien autres que celles approuvées par Harley-Davidson peut annuler la garantie limitée. Toute altération des composants du système de contrôle de l'émission tels que le système d'admission et d'échappement, peut constituer une violation des lois de véhicules à moteur.*

- *Certains pays, comme le Brésil, pourraient exiger que tout entretien régulier soit effectué par un concessionnaire Harley-Davidson agréé pour que la garantie limitée reste en vigueur. Consulter votre concessionnaire Harley-Davidson agréé.*
- *Certains pays, comme le Brésil, pourraient exiger des étapes d'entretien régulier annuel (ou semi-annuel) supplémentaires pour que la garantie limitée reste en vigueur et/pour être conformes aux réglementations sur les véhicules. Consulter votre concessionnaire Harley-Davidson agréé et vérifier les réglementations sur les motocyclettes dans votre pays en ce qui concerne les exigences locales.*
- *Après avoir effectué l'intervalle d'entretien final dans le Tableau 39, répéter le programme d'entretien en commençant à l'intervalle de 8.000 km (5000 mi).*

▲ AVERTISSEMENT

Effectuer les procédures d'entretien et de maintenance indiquées dans le tableau des intervalles d'entretien périodiques. Un manque de maintenance périodique aux intervalles recommandés peut affecter la sécurité du fonctionnement de la moto, ce qui pourrait causer la mort ou des blessures graves. (00010a)

▲ AVERTISSEMENT

Si la moto est conduite dans des conditions difficiles (froid sévère, chaleur extrême, environnement très poussiéreux, routes très endommagées, dans de l'eau stagnante, etc.), effectuer la maintenance régulière à des intervalles plus fréquents pour assurer le bon fonctionnement de la moto. Si la moto n'est pas maintenue, cela pourrait causer la mort ou des blessures graves. (00094a)

Tableau 39. Intervalles d'entretien régulier : Modèles Touring 2014

ÉLÉMENT D'ENTRETIEN	PROCÉDURE	1 600 km 1 000 mi	8 000 km 5 000 mi	16 000 km 10 000 mi	24 000 km 15 000 mi	32 000 km 20 000 mi	40 000 km 25 000 mi	48 000 km 30 000 mi	56 000 km 35 000 mi	64 000 km 40 000 mi	72 000 km 45 000 mi	80 000 km 50 000 mi	RE-MARQUES
Commutateurs et composants électriques	Vérifier le fonctionnement	X	X	X	X	X	X	X	X	X	X	X	
Pneu avant	Vérifier la pression, inspecter la bande de roulement	X	X	X	X	X	X	X	X	X	X	X	1
Rayons de roue avant (s'ils sont présents)	Vérifier le serrage	X	X			X			X			X	2, 3, 4
Liquide de frein avant	Inspecter la jauge à vitre	X	X	X	X	X	X	X	X	X	X	X	5, 6
Liquide d'em-brayage (à action hydraulique)	Inspecter la jauge à vitre	X	X	X	X	X	X	X	X	X	X	X	5, 7

Tableau 39. Intervalles d'entretien régulier : Modèles Touring 2014

ÉLÉMENT D'ENTRETIEN	PROCÉDURE	1 600 km	8 000 km	16 000 km	24 000 km	32 000 km	40 000 km	48 000 km	56 000 km	64 000 km	72 000 km	80 000 km	RE-MARQUES
		1 000 mi	5 000 mi	10 000 mi	15 000 mi	20 000 mi	25 000 mi	30 000 mi	35 000 mi	40 000 mi	45 000 mi	50 000 mi	
Vis de couvercle de réservoir : frein avant et embrayage hydraulique	Vérifier le couple	X		X		X		X		X		X	1, 2, 8
Fixations de commande de guidon	Vérifier le couple de serrage de la vis du boîtier commutateur	X		X		X		X		X		X	1, 2, 8
	Vérifier le couple de serrage de la vis de bride de guidon du levier d'embrayage	X		X		X		X		X		X	1, 2, 8
	Vérifier le couple de serrage de la vis de bride de guidon du maître-cylindre	X		X		X		X		X		X	1, 2, 8
Roulements de colonne de direction	Inspecter, lubrifier et régler						X					X	2 et 9
Bagues du pare-brise (le cas échéant)	Inspecter			X		X		X		X		X	2

Tableau 39. Intervalles d'entretien régulier : Modèles Touring 2014

ÉLÉMENT D'ENTRETIEN	PROCÉDURE	1 600 km	8 000 km	16 000 km	24 000 km	32 000 km	40 000 km	48 000 km	56 000 km	64 000 km	72 000 km	80 000 km	RE-MARQUES
		1 000 mi	5 000 mi	10 000 mi	15 000 mi	20 000 mi	25 000 mi	30 000 mi	35 000 mi	40 000 mi	45 000 mi	50 000 mi	
Filtre à air	Inspecter, faire l'entretien nécessaire		X	X	X	X	X	X	X	X	X	X	4
Huile moteur et filtre	Remplacer.	X	X	X	X	X	X	X	X	X	X	X	1 et 4
Liquide de refroidissement du moteur	Vérifier le point de congélation, rechercher les fuites	X	X	X	X	X	X	X	X	X	X	X	
	Remplacer le liquide de refroidissement	Remplacer tous les 48.000 km (30000 mi)											2
	Nettoyer les radiateurs	X	X	X	X	X	X	X	X	X	X	X	
Lubrifiant de carter de chaîne primaire	Remplacer	X		X		X		X		X		X	4
Lubrifiant de transmission	Remplacer	X				X				X			4
Vis avant droites d'embout de support de moteur	Vérifier le couple	X		X		X		X		X		X	1, 2, 10
Vis d'attache du support de moteur au carter moteur avant	Vérifier le couple	X		X		X		X		X		X	1, 2, 8

Tableau 39. Intervalles d'entretien régulier : Modèles Touring 2014

ÉLÉMENT D'ENTRETIEN	PROCÉDURE	1 600 km	8 000 km	16 000 km	24 000 km	32 000 km	40 000 km	48 000 km	56 000 km	64 000 km	72 000 km	80 000 km	RE-MARQUES
		1 000 mi	5 000 mi	10 000 mi	15 000 mi	20 000 mi	25 000 mi	30 000 mi	35 000 mi	40 000 mi	45 000 mi	50 000 mi	
Conduites d'huile et circuit de freinage	Vérifier pour détecter des fuites, des contacts ou de l'abrasion.	X	X	X	X	X	X	X	X	X	X	X	1, 2
Conduites et raccords de carburant	Vérifier pour détecter les fuites, des contacts ou de l'abrasion	X	X	X	X	X	X	X	X	X	X	X	1, 2
Liquide de frein arrière	Inspecter la jauge à vitre	X	X	X	X	X	X	X	X	X	X	X	5, 6
Vis de couvercle du réservoir de liquide de frein arrière	Vérifier le couple	X		X		X		X		X		X	1, 2, 8
Plaquettes et disques de frein	Inspecter l'usure	X	X	X	X	X	X	X	X	X	X	X	
Écrou d'axe avant	Vérifier le couple	X		X		X		X		X		X	1, 2, 8
Béquille latérale	Inspecter et lubrifier.	X	X	X	X	X	X	X	X	X	X	X	2 et 4
Câble d'embrayage FLHR/C, FLHP	Vérifier le réglage	X	X	X	X	X	X	X	X	X	X	X	2 et 4
Commandes de frein et d'embrayage	Vérifier, ajuster et lubrifier avec HARLEY LUBE	X	X	X	X	X	X	X	X	X	X	X	
Rayons de roue arrière (s'ils sont présents)	Vérifier le serrage.	X	X			X			X			X	2, 3, 4

Tableau 39. Intervalles d'entretien régulier : Modèles Touring 2014

ÉLÉMENT D'ENTRETIEN	PROCÉDURE	1 600 km	8 000 km	16 000 km	24 000 km	32 000 km	40 000 km	48 000 km	56 000 km	64 000 km	72 000 km	80 000 km	RE-MARQUES
		1 000 mi	5 000 mi	10 000 mi	15 000 mi	20 000 mi	25 000 mi	30 000 mi	35 000 mi	40 000 mi	45 000 mi	50 000 mi	
Pneu arrière	Vérifier la pression, inspecter la bande de roulement	X	X	X	X	X	X	X	X	X	X	X	1
Courroie d'entraînement et pignons	Vérifier, régler la courroie	X	X	X	X	X	X	X	X	X	X	X	2
Écrou d'axe arrière	Vérifier le couple	X		X		X		X		X		X	1, 2, 8
Suspension pneumatique (si équipé)	Vérifier la pression, le fonctionnement et les fuites	X	X	X	X	X	X	X	X	X	X	X	1, 2, 4
Système d'échappement	Inspecter pour déceler des fuites, des fissures et des fixations ou des pare-chaleur d'échappement desserrés ou absents	X	X	X	X	X	X	X	X	X	X	X	4



Tableau 39. Intervalles d'entretien régulier : Modèles Touring 2014

ÉLÉMENT D'ENTRETIEN	PROCÉDURE	1 600	8 000	16 000	24 000	32 000	40 000	48 000	56 000	64 000	72 000	80 000	RE-MARQUES
		km 1 000 mi	km 5 000 mi	km 10 000 mi	km 15 000 mi	km 20 000 mi	km 25 000 mi	km 30 000 mi	km 35 000 mi	km 40 000 mi	km 45 000 mi	km 50 000 mi	
Batterie	Vérifier la batterie et le couple de serrage des bornes et nettoyer les connexions. Lubrifier les bornes avec le LUBRIFIANT À CONTACT ÉLECTRIQUE.	Effectuer tous les ans.											1
Bougies		Remplacer tous les deux ans ou tous les 48 000 km (30 000 mi), selon la première échéance.											
Porte du réservoir de carburant	Lubrifier la charnière et le loquet avec HARLEY LUBE.	X	X	X	X	X	X	X	X	X	X	X	
Fourche avant	Remettre en état											X	2, 11
Élément de filtre à carburant		Remplacer tous les 160.000 km (100000 mi).											2
Silentblocs de pignon arrière		Inspecter pour déceler toute usure lors de chaque changement du pneu arrière.											

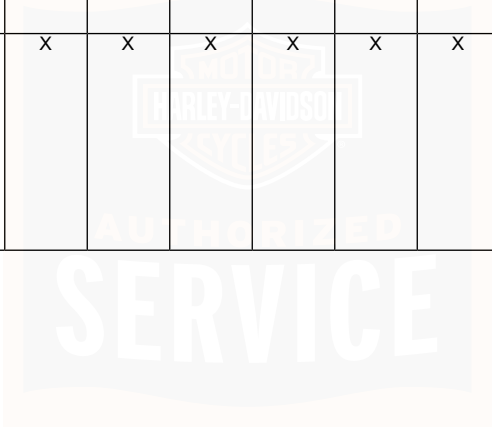

Tableau 39. Intervalles d'entretien régulier : Modèles Touring 2014

ÉLÉMENT D'ENTRETIEN	PROCÉDURE	1 600 km	8 000 km	16 000 km	24 000 km	32 000 km	40 000 km	48 000 km	56 000 km	64 000 km	72 000 km	80 000 km	RE-MARQUES
		1 000 mi	5 000 mi	10 000 mi	15 000 mi	20 000 mi	25 000 mi	30 000 mi	35 000 mi	40 000 mi	45 000 mi	50 000 mi	
Faire un essai sur route.	Vérifier le fonctionnement des pièces et des systèmes.	X	X	X	X	X	X	X	X	X	X	X	
REMARQUES :	<p>1. Effectuer annuellement ou aux intervalles spécifiés, selon la première échéance.</p> <p>2. Doit être effectué par un concessionnaire agréé Harley-Davidson, sauf si l'on dispose des outils appropriés et des données d'entretien et si l'on est mécanicien qualifié.</p> <p>3. Vérifier le serrage des rayons aux intervalles d'entretien de 1.600 km (1000 mi), 8.000 km (5000 mi), 32.000 km (20000 mi) et à chaque intervalle de 24.000 km (15000 mi) par la suite. Les véhicules ne sont pas tous équipés de roues à rayons. Consulter le sujet approprié dans le manuel d'entretien.</p> <p>4. Effectuer la maintenance plus fréquemment dans les conditions d'utilisation difficiles telles que les températures extrêmes, les environnements poussiéreux, les routes montagneuses ou inégales, un entreposage prolongé, la conduite sur de courtes distances, une circulation marche/arrêt intense ou un carburant de mauvaise qualité.</p> <p>5. Changer le liquide hydraulique DOT 4 et nettoyer le système tous les deux ans.</p> <p>6. Le niveau du liquide de frein baisse à mesure que les plaquettes de frein s'usent.</p> <p>7. Le niveau du liquide d'embrayage monte à mesure que l'embrayage s'use.</p> <p>8. Essayer de tourner la fixation en utilisant une clé dynamométrique réglée à la spécification de couple minimum pour cette fixation. Si la fixation ne tourne pas, le couple de serrage de la fixation est resté correct. Aucun autre entretien n'est nécessaire. Si la fixation bouge, serrer selon la spécification.</p> <p>9. Démonter, lubrifier, inspecter et ajuster tous les 40.000 km (25000 mi).</p> <p>10. Essayer de tourner la fixation en utilisant une clé dynamométrique réglée à la spécification de couple minimum pour cette fixation. Si la fixation ne tourne pas, le couple de serrage de la fixation est resté correct. Aucun autre entretien n'est nécessaire. Si la fixation bouge, éliminer tout le produit anti-desserrage du trou fileté. Remplacer la fixation par une nouvelle fixation ou nettoyer les filets de la fixation d'origine et enduire avec l'agent de serrage approprié (voir la procédure correcte). Installer la fixation. Serrer conformément à la spécification.</p> <p>11. Démonter, inspecter, remettre en état les fourches et remplacer l'huile de fourche tous les 80.000 km (50000 mi).</p>												

Tableau 40. Fiches de maintenance du propriétaire

INTERVALLE D'ENTRETIEN EN KILOMÈTRES (MILLES)	DATE	NUMÉRO DE CONCESSIONNAIRE	NOM DU TECHNICIEN	SIGNATURE DU TECHNICIEN
1.600 km (1000 mi)				
8.000 km (5000 mi)				
16.000 km (10000 mi)				
24.000 km (15000 mi)				
32.000 km (20000 mi)				
40.000 km (25000 mi)				
48.000 km (30000 mi)				
56.000 km (35000 mi)				
64.000 km (40000 mi)				
72.000 km (45000 mi)				
80.000 km (50000 mi)				

DOCUMENTATION SUR L'ENTRETIEN

Voir Tableau 41. Rendre visite à un concessionnaire Harley-Davidson ou aller sur www.harley-davidson.com pour

acheter un Manuel d'entretien ou des pièces de moto. Les manuels autorisés par l'usine représentent la source d'information la plus complète et détaillée après le concessionnaire Harley-Davidson.



Tableau 41. Informations pour l'entretien : Modèles Touring 2014

DOCUMENT	LANGUE	N° DE PIÈCE
Kit du propriétaire de la Boom! Box	Anglais	99517-14EN
	Français	99517-14FR
	Allemand	99517-14DE
	Espagnol	99517-14ES
	Italien	99517-14IT
	Portugais (Europe)	99517-14PT
Manuel d'entretien des modèles Touring	Anglais	99483-14
	Français	99483-14FR
	Allemand	99483-14DE
	Espagnol	99483-14ES
	Italien	99483-14IT
	Mandarin	99483-14ZH
	Japonais	99483-14JA
Manuel de diagnostic électrique des modèles Touring	Anglais	99497-14
	Français	99497-14FR
	Allemand	99497-14DE
	Espagnol	99497-14ES
	Italien	99497-14IT
	Mandarin	99497-14ZH
	Japonais	99497-14JA
Catalogue de pièces des modèles Touring	Anglais	99456-14

INFORMATIONS CONCERNANT LES MARQUES DÉPOSÉES DE H-D U.S.A., LLC

Bar & Shield, Boom!, Cross Bones, Cruise Drive, CVO, Digital Tech, Digital Technician, Digital Technician II, Dyna, Electra Glide, Evolution, Fat Bob, Fat Boy, Forty-Eight, Glaze, Gloss, H-D, H-Dnet.com, Harley, Harley-Davidson, HD, Heritage Softail, Iron 883, Low Rider, Night Rod, Nightster, Night Train, Profile, Reflex, Revolution, Road Glide, Road King, Road Tech, Rocker, Screamin' Eagle, Seventy-Two, Softail, Sportster, Street Glide, Street Rod, Sun Ray, Sunwash, Super Glide, SuperLow, Switchback, SYN3, TechLink, TechLink II, Tour-Pak, Tri Glide, Twin Cam 88, Twin Cam 88B, Twin Cam 96, Twin Cam 96B, Twin Cam 103, Twin Cam 103B, Twin Cam 110, Twin Cam 110B, Twin-Cooled, Ultra Classic, V-Rod, VRSC et Harley-Davidson Genuine Motor Parts et Genuine

Motor Accessories sont des marques déposées de H-D U.S.A., LLC.

MARQUES DE PRODUITS DÉPOSÉES

Apple, Alcantara S.p.A., Allen, Amp Multilock, Bluetooth, Brembo, Delphi, Deutsch, Dunlop, Dynojet, Fluke, G.E. Versilube, Garmin, Gunk, Hydroseal, Hylomar, iPhone, iPod, Kevlar, Lexan, Loctite, Lubriplate, Keps, K&N, Magnaflux, Marson Thread-Setter Tool Kit, MAXI fuse, Molex, Michelin, MPZ, Multilock, nano, NGK, Novus, Packard, Pirelli, Permatex, Philips, PJ1, Pozidriv, Robinair, S100, Sems, SiriusXM, Snap-on, Teflon, Threadlocker, Torca, Torco, TORX, Tufoil, Tyco, Ultratorch, Velcro, X-Acto, XM Satellite Radio et zumo figurent parmi les marques déposées de leurs propriétaires respectifs.



REMARQUES



Index

A

Accessoires.....	237,238
Alarme.....	120
Amortisseur.....	93
Amortisseurs.....	93,173
Ampoules de feu de direction (style ogive).....	185
Ampoules du feu de direction (diffuseur style plat).....	186
Antenne.....	210
Applications d'huile.....	161
Arrêt du moteur.....	134

B

Bagages.....	14,96
Batterie.....	124,188,195,197,200
Boom! Box.....	74,210
Bougies.....	174
Béquille latérale.....	85,85
Béquille latérale.....	85

C

Carburant.....	36,37,51,86
Carburant.....	36,37

Carburant et huile.....	37
Carter de chaîne primaire.....	27,151
Carénages inférieurs.....	107
CB.....	210
Changement de vitesse.....	77,135
Changement du lubrifiant de transmission.....	149
Changement d'huile moteur.....	144
Charge de la batterie.....	188
Clé.....	112
Codes VIN.....	23
Commande des gaz électronique (ETC).....	75
Commandes.....	57,69,77,80
Commandes de guidon.....	57
Commutateur d'accessoires.....	67
Compartiment multimédia.....	72
Connecteur d'écouteurs.....	74
Connecteurs des écouteurs.....	74
Consignes concernant les accessoires et la charge transportée.....	5,14
Consignes concernant les accessoires et la charge transportée.....	14
Consignes de sécurité de fonctionnement.....	5
Contrôles de l'évaporation du carburant pour la Californie.....	240
Convertisseurs catalytiques.....	38
Coordonnées du propriétaire.....	241

Index

Couvercles latéraux.....	202
Couverture de garantie.....	238
Cuir.....	225

Entretien des roues.....	227
Entretien du cuir.....	225
Entretien du cuir et du vinyle.....	225
ETC.....	75

D

De la collection Airflow.....	64
Disjoncteur de courant.....	124,203
Documentation sur l'entretien.....	259
Définitions de sécurité.....	1
Défecteurs d'air.....	106
Démarrage de batterie par câbles.....	200
Démarrage du moteur.....	131,133
Dépannage.....	48,124,231,233,233, 234, 235, 235

E

Embrayage.....	161,161,162
Embrayage hydraulique.....	162
Ensemble du feu arrière.....	187
Entreposage.....	211
Entreposage de la moto.....	211

F

Feu arrière.....	187
Feux auxiliaires/antibrouillard.....	182
Feux de direction.....	48,57,186
Feux de direction.....	186
Feux de détresse.....	117
Filtre à air.....	174
Fini Denim.....	225
Fléchissement de courroie.....	157
Fléchissement de la courroie d'entraînement.....	157
Fonctionnement.....	75,80,129,133,134
Fonctionnement de la radio bande publique (CB).....	210
Freins.....	57,80,83,165,234
Fusibles.....	124,203
Fusibles et relais.....	124,203

Index

G

Garantie.....	238,239,241,242,243, 249
Garantie limitée.....	243
Garantie limitée de la radio.....	249
GAWR.....	14
GAWR/GVWR.....	14
GVWR.....	14

H

Haut-parleurs.....	224
Huile.....	140
Huile de fourche avant.....	161
Huile moteur.....	48,140,142,144,147
Huile moteur et filtre.....	144

I

Identification du système de freinage antiblocage (ABS)...	79
Importer une moto.....	241
Indicateur de renversement.....	51
Indicateurs lumineux.....	48
Indice d'octane.....	36

Instruments.....	44,48,51,85
Intervalles d'entretien.....	251

L

Lavage.....	222
Levier de sélection de vitesse.....	77
Liquide de refroidissement.....	27,154
Liste de vérification avant la conduite.....	129
Localisateur de concessionnaire.....	241
Lubrification.....	160
Lubrification du châssis.....	160
Lubrification en hiver.....	147

M

Maintenance.....	139,140,140,142,144, 149,154,157,160,161,161,161,161,164,165,173,174,186,187,188, 239
Maintenance en cours de rodage.....	140
Manuel.....	1
Marche arrière.....	57
Marchepieds du passager.....	84
Marchepieds/repose-pieds passager.....	84
Marques déposées.....	261,261

Index

Message « No Fob » (Porte-clés absent).....	51
Mode transport.....	122
Moteur.....	134,231
Mélanges d'essence.....	37

N

Nettoyage.....	215,222,224,225,225, 226, 227, 227, 228
Nettoyage du pare-brise.....	228
Nettoyer.....	222
NIV.....	23
Niveau d'huile.....	142
Numéro d'identification de véhicule.....	23
Numéro d'identification de véhicule (VIN).....	23
Numéro de téléphone du localisateur de concessionnaire.....	241

P

Pare-brise.....	109,228
Pare-brise (FLHR/C).....	109
Phare.....	48,57,177,179,181
Pièces de rechange d'usine.....	240

Pièces et accessoires Genuine Motor.....	237
Pneus.....	34,169,171
Pneus à flancs blancs.....	227
Poignée de commande des gaz.....	57
Poignées chauffantes.....	64,235
Polissage.....	222
Porte-clés.....	112,123
Porte-clés à télécommande.....	123
Poussoirs hydrauliques.....	164
Prise de courant.....	103
Produits de nettoyage de moto.....	215
Protection électrique.....	203
Pédale de sélection de vitesse talon/pointe.....	77
Pédale de sélection de vitesse talon/pointe.....	77

R

Radio.....	210,224
Refroidisseur d'huile.....	147
Remplacement de l'ampoule.....	186,187
Remplacement de l'ampoule de feu arrière.....	187
Remplacement de l'antenne radio.....	210
Remplacement des bougies.....	174
Remplacement des pneus.....	171

Index

Rodage.....	140
Roues.....	227
Roulements de fourche avant.....	165
Règles de conduite de rodage.....	128
Règles de la sécurité routière.....	13
Réglage des rétroviseurs.....	89
Régulateur de vitesse.....	57,65
Rétroviseurs.....	89

S

Sacoches.....	97,99
Sacoches (FLHRC).....	99
Selle.....	207
Service clientèle.....	2
Soins et nettoyage.....	224
Spécifications.....	27,36,140
Suspension arrière.....	89
Suspension pneumatique.....	90
Système audio avancé.....	57,210
Système d'infodivertissement.....	70
Système de contrôle du bruit.....	17
Système de freinage antiblocage (ABS).....	13
Système de gestion de la température de ralenti du moteur (EITMS).....	133

Système de refroidissement.....	235
Système de sécurité.....	111,111,112,113,116, 117, 120, 122, 122, 123, 123, 124, 124
Système Smart Security.....	111,123,123,124,124
Système électrique.....	233
Sécurité.....	14,17,139

T

Tour-Pak.....	100
Transmission.....	27,148,149,233
Travaux de réparation sous garantie.....	241

V

Verrouillage de la béquille latérale.....	85
VIN.....	23
Vérification de l'huile moteur.....	142

É

Élimination et recyclage.....	141
Étiquettes.....	17
Évent de carénage.....	105

REMARQUES

