

MODÈLES TOURING

MANUEL DU PROPRIÉTAIRE DE 2012 HARLEY-DAVIDSON® INTERNATIONAL



Harley-Davidson Motor Company
Service Communications
Milwaukee WI 53208 États-Unis

2025-02-01



99466-12FR

French - France

Imprimé aux USA

MANUEL DU PROPRIÉTAIRE DE 2012 HARLEY-DAVIDSON® INTERNATIONAL
MODÈLES TOURING - 99466-12FR



99466-12FR

MODELES TOURING

MANUEL DU PROPRIÉTAIRE DE 2012 HARLEY-DAVIDSON® INTERNATIONAL



99466-12FR

MANUEL DU PROPRIÉTAIRE DE 2012 HARLEY-DAVIDSON® INTERNATIONAL - MODÈLES TOURING

TABLE DES MATIÈRES

INTRODUCTION

Définitions de sécurité.....	1
Votre manuel du propriétaire.....	1
Nous nous intéressons à vous.....	1
Propriétaires des États-Unis.....	2
Service à la clientèle.....	2

LA SÉCURITÉ AVANT TOUT

Consignes de sécurité de fonctionnement.....	5
Système de freinage antiblocage.....	12
Règles de la sécurité routière.....	13
Accessoires et charge transportée.....	14
Consignes concernant les accessoires et la charge transportée.....	14
Système de contrôle du bruit.....	16
Altération.....	16

IDENTIFICATION

Numéro d'identification de véhicule (VIN).....	17
Généralités.....	17
Emplacement.....	17
VIN abrégé.....	17
Modèles et caractéristiques.....	20
Étiquettes.....	20

SPÉCIFICATIONS

Spécifications.....	23
Données sur les pneus.....	30
Mélanges d'essence.....	32
Carburant.....	33
Convertisseur catalytique.....	34

COMMANDES ET INDICATEURS

Généralités : Commandes et indicateurs.....	35
Interrupteur d'allumage.....	35
Verrou de fourche.....	39
Pour verrouiller la fourche sur les modèles FLHR/FLHRC.....	39
Pour verrouiller la fourche sur les autres modèles.....	39
Commandes manuelles : Fonctionnement de base.....	40
Commutateur du démarreur électrique.....	40
Commutateur MARCHE/ARRÊT du moteur.....	40
Poignée de commande des gaz.....	41
Lever de guidon d'embrayage.....	42
Commutateur d'avertisseur.....	42
Commutateur phare/code.....	42
Commutateurs de feu de direction.....	42
Commutateurs de commande audio/CB.....	43
Commutateurs du régulateur de vitesse.....	43
POIGNÉES CHAUFFANTES.....	45

TABLE DES MATIÈRES

Commande des gaz électronique (ETC).....	45	Voyant de la sixième vitesse.....	54
Mode de performance limitée de l'ETC.....	46	Témoin du système de sécurité.....	54
Mode de gestion d'alimentation de l'ETC.....	46	Témoin ABS.....	55
Mode de ralenti forcé de l'ETC.....	46	Régulateur de vitesse.....	56
Mode d'arrêt forcé de l'ETC.....	46	Commandes de fonctionnement.....	57
Fonctionnement du commutateur de feu de direction.....	46	Fonctionnement du régulateur de vitesse.....	59
Feux de détresse.....	47	Théorie de fonctionnement.....	59
Feux de détresse.....	47	Engagement du régulateur de vitesse.....	60
Feux de détresse et système de sécurité.....	47	Désengagement du régulateur de vitesse.....	60
INDICATEURS LUMINEUX.....	47	Reprise d'une vitesse constante réglée.....	61
Instruments.....	48	Accélération à une vitesse supérieure à la vitesse constante réglée.....	61
Indicateur de vitesse.....	48	Décélération du régulateur de vitesse.....	61
Réglage de l'horloge.....	49	Désactivation du régulateur de vitesse.....	61
Compte-tours.....	50	Levier de sélection de vitesse.....	62
Témoin indicateur de renversement.....	51	Emplacement.....	62
Jauge de carburant.....	51	Grille de sélection de rapports.....	62
Manomètre d'huile.....	51	Point mort.....	62
Voltmètre.....	51	Pédale de sélection de vitesse talon/pointe.....	63
Jauge de température d'air.....	51	Système de freinage antiblocage (ABS).....	64
Fonction de la distance avec carburant.....	52	Identification.....	64
Voyants du tableau de bord.....	54	Système de freinage.....	64
Témoin de vérification moteur.....	54	Généralités.....	64
Témoin de niveau bas de carburant.....	54	Système de freinage sans ABS.....	64
Témoin de décharge de la batterie.....	54	Système de freinage antiblocage (ABS).....	65
Modèles équipés d'un régulateur de vitesse.....	54		

TABLE DES MATIÈRES

ABS : Fonctionnement.....	65	Allume-cigare.....	81
ABS : Comment l'utiliser.....	65	Commutateur d'accessoires.....	82
ABS : Pneus et roues.....	66	Feux auxiliaires.....	83
Béquille latérale.....	67	Aération de carénage inférieur.....	84
Verrouillage de la béquille latérale : Modèles internationaux.....	68	Marchepieds/repose-pieds passager.....	84
Rétroviseurs.....	68	Prise de courant auxiliaire.....	86
Bouchon de remplissage de carburant.....	69	SYSTÈME AUDIO AVANCÉ	
Suspension pneumatique arrière.....	71	SYSTÈME AUDIO AVANCÉ.....	87
Bagages.....	75	Caractéristiques du système audio.....	88
COFFRE TOUR-PAK.....	75	Guide de démarrage rapide du système audio.....	88
Fonctionnement.....	75	Récepteur radio.....	88
Dépose/installation.....	75	Lecteur de disque compact.....	89
Sacoches en cuir.....	76	Intercom – si équipé.....	89
Ouverture.....	76	Radio bande publique (CB) – si équipé.....	89
Fermeture.....	76	Récepteur stéréo.....	89
Sacoches dures.....	77	Commandes du panneau avant.....	90
Ouverture.....	77	Alimentation (ON).....	90
Fermeture.....	77	1, 2, 3, 4 et 5/flèche de gauche.....	90
Dépose.....	78	6.....	91
Installation.....	78	Flèches de gauche/5, du haut, du bas, de droite.....	91
Réglages.....	78	OK.....	91
Pare-brise : FLHR/C.....	80	COM.....	91
Dépose.....	80	INT.....	91
Installation.....	80	NAV.....	91
Déflecteurs d'air réglables.....	80	Affichage à cristaux liquides (LCD).....	92

TABLE DES MATIÈRES

Porte de disque compact.....	92	Réglage du volume.....	101
Éjecter (EJECT).....	92	Mixage des graves et des aigus.....	101
Auxiliaire (AUX).....	92	Réglage de la commande automatique de volume (AVC).....	102
Commandes de gauche du guidon.....	94	Réglage du contraste de l'affichage.....	104
Commutateur PTT et +/SQ/- (si équipé).....	94	Fonctionnement des CD/MP3.....	104
Commutateur +/AUDIO/-.....	94	Chargement automatique.....	105
Commandes sur la droite du guidon.....	95	Erreur de disque 1 (Disc Error 1).....	106
Commutateur de sélection de mode (UP/MODE SEL/DN).....	95	Éjecter (Eject).....	106
Fonctionnement du récepteur.....	97	Pistes.....	106
Régler l'heure.....	97	Avance et retour rapides.....	107
Allumer/éteindre le récepteur.....	97	Aléatoire (Random).....	107
Sélectionner une bande de fréquence.....	98	Balayage (Scan).....	107
Volume.....	98	Répéter (Repeat).....	108
Réceptions AM et FM.....	98	MP3.....	108
AM.....	98	Recommandations pour la manipulation des CD.....	108
FM.....	98	Intercom et Bande publique avec des haut-parleurs de passager.....	109
FM stéréo et FM mono.....	99	Écouteurs et prises de courant.....	109
WB.....	99	Microphones VOX.....	110
Accord d'une station radio.....	99	Commandes des haut-parleurs.....	111
Accord manuel.....	99	Commutateur de haut-parleur (SPKR).....	111
Accord recherche (SEEK).....	100	Équilibre entre les haut-parleurs du conducteur et du passager.....	111
Accord balayage (SCAN).....	100	Commandes passager.....	113
Syntonisation de mémoire pré réglée.....	100		
Syntonisation de balayage pré réglé.....	101		

TABLE DES MATIÈRES

Commutateur de sélection de mode (UP/MODE SEL/DN).....	113	Fusibles de radio.....	127
Commutateur PTT et +/VOL/-.....	113	MODULE DE SÉCURITÉ À MAINS LIBRES	
Commandes de side-car.....	114	SYSTÈME DE SÉCURITÉ SMART DE HARLEY-DAVIDSON.....	129
Commutateur MODE et +/TUNE/-.....	114	Composants.....	129
PTT+/VOL/-.....	115	Options.....	129
Fonctionnement de l'intercom.....	116	Réglementations FCC.....	129
Fonctionnement.....	116	Système de sécurité du porte-clés.....	130
Activation de l'intercom et des micros à commande vocale (VOX).....	116	Attribution du porte-clés.....	130
Ajustement de la sensibilité VOX.....	117	Conduite avec porte-clés.....	131
Ajustement du volume des écouteurs du conducteur.....	117	Numéro d'identification personnel (PIN).....	131
Ajustement du volume des écouteurs du passager.....	118	Modification du PIN.....	132
Fonctionnement de la radio bande publique (CB).....	118	Témoin d'état de sécurité.....	135
Activation du CB.....	118	Activer/désactiver.....	135
Entrer dans le menu CB Setup (réglage de la CB).....	119	Activer.....	135
Sélection d'un canal.....	119	Désactiver.....	136
Canaux pré-réglés.....	120	Désactiver avec un PIN.....	136
Ajustement du silencieux.....	120	Activation avec les feux de détresse allumés.....	138
Transmission.....	120	Alarme.....	138
Réglage du volume.....	120	Avertissements.....	138
Portée de la CB.....	121	L'alarme.....	139
Routage et mixage audio.....	123	Désactiver l'alarme.....	139
Généralités.....	123	Mode sonore de la sirène (confirmation).....	140
Dépannage du système audio.....	126	Mode sonore.....	140
Dépannage du système.....	126	Mode silencieux.....	140

TABLE DES MATIÈRES

Changement de mode.....	140
Mode transport.....	140
Pour passer en mode transport.....	140
Pour quitter le mode transport.....	141
Services d'entreposage et d'entretien.....	141
Stationnement de longue durée.....	141
Services d'entretien.....	141
Configuration du side-car.....	142
Pile pour porte-clés.....	142
Remplacement de la pile.....	142
Déconnexion de l'alimentation.....	143
Modèles équipés d'une sirène.....	143
Dépannage.....	143
Témoin du système de sécurité.....	143
Porte-clés.....	143
Sirène.....	144

FOCTIONNEMENT

Consignes d'utilisation.....	145
Règles de conduite de rodage.....	146
Les 800 premiers km (500 mi).....	146
Liste de vérification avant la conduite.....	147
Démarrage du moteur.....	149
Généralités.....	149
Démarrage.....	149

Détente automatique de compression (ACR).....	150
Système de gestion de la température de ralenti du moteur (EITMS).....	150
Fonctionnement.....	150
EITMS activé/désactivé.....	151
Arrêt du moteur.....	152
Changement de vitesse.....	152
Changement de vitesse lorsque la moto est arrêtée, moteur à l'arrêt.....	152
Démarrage à partir d'un stop.....	152
Passage en vitesse supérieure (accélération).....	153
Rétrogradation (décélération).....	153

MAINTENANCE ET LUBRIFICATION

Maintenance pour rouler en toute sécurité.....	157
Maintenance en cours de rodage.....	158
Lubrification du moteur.....	158
Vérification du niveau d'huile.....	159
Vérification du niveau d'huile à froid.....	160
Vérification du niveau d'huile à chaud.....	160
Changement d'huile et filtre à huile.....	162
Lubrification en hiver.....	164
REFROIDISSEUR D'HUILE.....	165
Vérification du niveau de lubrifiant de transmission.....	165
Changement du lubrifiant de transmission.....	167

TABLE DES MATIÈRES

Lubrifiant de carter de chaîne primaire.....	169	Filtre à air.....	185
Généralités.....	169	Phare : Modèles à phare simple.....	187
Vérifier le niveau de lubrifiant.....	169	Dépose.....	187
Changement du lubrifiant de carter de chaîne.....	171	Remplacement d'ampoule.....	188
Vérification du fléchissement de la courroie d'entraînement.....	172	Installation.....	189
Lubrification du châssis.....	173	Remplacement de l'ampoule du phare : Modèles à double phare.....	190
Graissages divers.....	173	Dépose.....	190
Charnières, loquets, etc.....	173	Remplacement d'ampoule.....	190
Applications d'huile.....	174	Installation.....	191
Huile de fourche avant.....	174	Alignement du phare.....	192
Filtre à carburant.....	174	Réglage du phare : Modèles à phare simple.....	194
EMBRAYAGE.....	174	Réglage du phare : Modèles à double phare.....	195
Poussoirs hydrauliques.....	174	Feux auxiliaires.....	196
ROULEMENTS DE COLONNE DE DIRECTION.....	175	Remplacement de l'ampoule de feu de direction : Style ogive.....	196
FREINS.....	175	Remplacement de l'ampoule de feu de direction : Diffuseur de style plat.....	197
Liquide de frein.....	175	Remplacement de l'ampoule de feu arrière.....	199
Plaquettes de frein.....	178	Dépose.....	199
Pneus.....	180	Installation.....	199
Talons de jante.....	181	Alternateur/régulateur de tension.....	200
Remplacement des pneus.....	182	Régime de charge.....	200
Inspection.....	182	Batterie : Généralités.....	201
Quand remplacer les pneus.....	183	Type.....	201
Amortisseurs.....	184	Test au voltmètre.....	204
Bougies.....	185		
Allumage.....	185		

TABLE DES MATIÈRES

Nettoyage et inspection.....	204	Lavage de la moto.....	233
Charge.....	205	Séchage de la moto.....	233
Entreposage.....	207	Polissage et imperméabilisation.....	234
Batterie.....	208	Finition des pneus.....	234
Débranchement et dépose.....	208	Entretien du fini Denim.....	234
Installation et branchement.....	210	Comment nettoyer.....	234
Démarrage par câbles.....	211	Entretien du cuir et du vinyle.....	235
Câble positif.....	212	Entretien des roues.....	236
Câble négatif.....	212	Pneus à flancs blancs.....	237
Fusibles et relais.....	214	Entretien du pare-brise.....	237
Fusible principal.....	214	DÉPANNAGE	
Fusibles du système.....	214	Dépannage : Généralités.....	239
SELLE.....	217	Moteur : Modèles Touring.....	239
Dépose.....	217	Le démarreur ne fonctionne pas ou ne fait pas tourner le	
Installation.....	218	moteur.....	239
Antenne radio/CB.....	220	Le moteur tourne, mais ne démarre pas.....	239
Entreposage de la moto.....	221	Le démarrage est difficile.....	239
Mise de la moto en entreposage.....	221	Le moteur démarre, mais tourne irrégulièrement ou a des	
Remise en service de la moto après entreposage.....	222	ratés.....	240
SOINS ET NETTOYAGE		Encrassement fréquent d'une bougie.....	240
Nettoyage et entretien général.....	225	Pré-allumage ou détonation (cognements ou	
Lavage de la moto.....	232	cliquetis).....	240
Préparation.....	233	Surchauffe.....	240
Nettoyage des roues et des pneus.....	233	Vibration excessive.....	240

TABLE DES MATIÈRES

Système électrique.....	241
L'alternateur ne charge pas.....	241
Le taux de charge de l'alternateur est inférieur à la normale.....	241
Transmission.....	241
Le changement de vitesse est rigide.....	241
Saut de vitesses.....	241
L'embrayage patine.....	241
Embrayage grippé ou qui ne relâche pas.....	241
L'embrayage broute.....	242
Freins.....	242
Comportement du système ABS.....	242
Les freins ne tiennent pas normalement.....	242
POIGNÉES CHAUFFANTES.....	242
ACCESSOIRES	
Pièces et accessoires Genuine Motor.....	243
Catalogue en ligne.....	243
Acheter des articles de moto.....	243
Personnaliser.....	243
Achats d'adaptabilité.....	243
Selles personnalisées.....	243
Couverture de garantie.....	244
Ajouter des accessoires à la nouvelle moto.....	244

GARANTIES ET RESPONSABILITÉS

Garantie et maintenance.....	245
Harley-Davidson, et rien d'autre.....	246
Contrôles de l'évaporation du carburant pour la Californie et pour certains marchés internationaux : modèles 2012.....	246
Informations sur la garantie/l'entretien.....	247
Documentation requise pour les motos d'importation.....	247
Coordonnées du propriétaire.....	247
Questions et préoccupations.....	248

GARANTIE LIMITÉE DES MOTOS

GARANTIE LIMITÉE DES MOTOS HARLEY-DAVIDSON DE 2012.....	249
24 mois/kilométrage illimité.....	249
Durée.....	249
Obligations du propriétaire.....	250
Exclusions.....	250
Autres restrictions.....	250
Important : Lire attentivement.....	251

GARANTIE LIMITÉE DE LA RADIO

GARANTIE LIMITÉE DE LA RADIO DE 2012.....	253
Autres droits.....	254

TABLE DES MATIÈRES

PROGRAMME DE MAINTENANCE

Intervalles d'entretien régulier.....	255
Documentation sur l'entretien.....	260

Renseignements de marque de commerce H-D Michigan, Inc.....	261
Marques de produits déposées.....	261



DÉFINITIONS DE SÉCURITÉ

Dans ce manuel, les mentions précédées des mots suivants ont une importance particulière.

▲ AVERTISSEMENT

AVERTISSEMENT signale une situation potentiellement dangereuse qui, si elle n'est pas évitée, risque de causer la mort ou des blessures graves. (00119a)

▲ MISE EN GARDE!

ATTENTION signale une situation potentiellement dangereuse qui, si elle n'est pas évitée, risque de causer des blessures mineures ou modérées. (00139a)

AVIS

AVIS signale une situation potentiellement dangereuse qui, si elle n'est pas évitée, peut causer des dommages matériels. (00140b)

REMARQUE

Une REMARQUE concerne des informations importantes, imprimées en italique. Il est recommandé de prêter une attention particulière à ces éléments.

LES MOTOS HARLEY-DAVIDSON SONT CONÇUES POUR UNE CONDUITE SUR ROUTE UNIQUEMENT

Cette moto n'est pas équipée d'un pare-étincelles et est conçue pour une conduite sur route uniquement. Son fonctionnement hors route risque d'être illégal dans certaines zones géographiques. Respecter la législation et les réglementations locales. Le manuel doit être considéré comme une pièce permanente de la moto et doit, par conséquent, être inclus lors de la revente.

VISITEZ LE SITE INTERNET HARLEY-DAVIDSON

<http://www.harley-davidson.com>

VOTRE MANUEL DU PROPRIÉTAIRE

Nous nous intéressons à vous

Bienvenue dans la famille Harley-Davidson ! Lorsque vous êtes au guidon de votre moto Harley-Davidson®, veillez à adopter une conduite sûre en respectant les autres usagers, le code de la route et en tenant compte de vos propres capacités. Toujours porter un casque, une protection des yeux appropriée et des vêtements adéquats, et insister pour que votre passager fasse de même. Ne prenez jamais la route sous l'influence de l'alcool, d'un médicament ou d'une drogue. Veillez à bien connaître votre Harley, et lisez et assimilez entièrement le manuel du propriétaire.

Ce manuel a été préparé pour vous familiariser avec le fonctionnement, l'entretien et la maintenance de votre moto, et afin de vous fournir d'importantes informations de sécurité.

Suivez attentivement ces instructions pour obtenir les meilleures performances de votre moto mais également pour votre plaisir et votre sécurité. Votre manuel du propriétaire contient des instructions relatives au fonctionnement et à la maintenance légère. Les réparations importantes sont abordées dans le manuel d'entretien Harley-Davidson. Ces réparations importantes nécessitent l'attention d'un technicien expérimenté ainsi que l'utilisation d'outils et d'équipements spéciaux. Votre concessionnaire Harley-Davidson dispose des installations, de l'expérience et des pièces Harley-Davidson® d'origine nécessaires pour effectuer un bon entretien. Nous vous recommandons de faire réaliser la maintenance du système de contrôle des émissions chez un concessionnaire Harley-Davidson agréé.

Participez à un cours de sécurité pour motocyclistes. Pour vous inscrire à un cours à l'Académie de conduite de Harley-Davidson (Harley-Davidson Riding Academy Course), composez le 1-414-343-4056 (États-Unis) ou visitez www.harley-davidson.com (monde entier). Pour des informations sur les cours pour motocyclistes offerts par la Motorcycle Safety Foundation aux États-Unis, composez le 1-800-446-9227 ou visitez www.msf-usa.org.

Propriétaires des États-Unis

Votre Harley-Davidson est conforme à toutes les normes fédérales américaines de sécurité des véhicules motorisés et à la réglementation applicable de l'Agence pour la

protection environnementale aux États-Unis à compter de la date de fabrication. Protégez votre privilège de rouler libre en devenant membre de l'American Motorcyclist Association. Visitez www.americanmotorcyclist.com pour plus d'informations.

Harley-Davidson se réserve le droit de modifier les spécifications, l'équipement ou les conceptions à tout moment, sans préavis ou obligation.

SERVICE À LA CLIENTÈLE

La plupart des problèmes liés à la vente ou à l'entretien seront traités en concession.

1. Parlez de votre problème avec le personnel approprié en concession, au comptoir des ventes, de l'entretien ou des pièces de rechange. Si votre tentative reste infructueuse, parlez au propriétaire de la concession ou au directeur général.
2. Si le problème ne peut vraiment pas être résolu auprès du concessionnaire, vous pouvez contacter le Harley-Davidson Customer Support Center. À l'attention de Harley-Davidson Motor Company : Harley-Davidson Customer Support Center P.O. Box 653 Milwaukee, Wisconsin 53201 1-800-258-2464 (États-Unis uniquement) 1-414-343-4056

Pour les clients se trouvant hors des États-Unis, contacter le bureau régional Harley-Davidson, appeler le 1-414-343-4056 ou se rendre sur le site Internet harley-davidson.com.

Tableau 2. Véhicule et données personnelles

INFORMATIONS PERSONNELLES	INFORMATIONS SUR LE CONCESSIONNAIRE
Date d'achat :	
Nom :	Nom :
Adresse :	Adresse :
Adresse :	Adresse :
Numéro d'identification de véhicule :	Commercial :
Numéro de clé :	Technicien :



REMARQUES



CONSIGNES DE SÉCURITÉ DE FONCTIONNEMENT

▲ AVERTISSEMENT

Les motos diffèrent des autres véhicules. Leur mode de fonctionnement, leur conduite et la façon dont on les manœuvre, ainsi que leur freinage sont particuliers. Une utilisation incorrecte ou inadaptée risque de faire perdre le contrôle du véhicule et d'entraîner la mort ou de causer des blessures graves.

- Il convient de suivre une formation à la conduite.
- Lire le manuel du propriétaire avant de conduire, d'ajouter des accessoires ou d'effectuer l'entretien.
- Porter un casque, des lunettes de protection et des vêtements protecteurs.
- Ne jamais tirer de remorque.

(00556d)

- Suivre un cours de formation de conduite.
- Lire le manuel du propriétaire avant de conduire, ajouter des accessoires ou effectuer l'entretien.
- Porter un casque, des lunettes de protection et des vêtements protecteurs.
- Ne jamais tirer de remorque.

Avant de se servir de sa nouvelle moto, il incombe au propriétaire de lire et de suivre les instructions d'utilisation et de maintenance figurant dans ce manuel et de suivre ces règles fondamentales pour sa propre sécurité.

- Il faut connaître et respecter les règles de la sécurité routière. Voir LA SÉCURITÉ AVANT TOUT > RÈGLES DE LA SÉCURITÉ ROUTIÈRE (Page 13). Lire attentivement et se familiariser avec les renseignements de sécurité à moto selon le pays ou de l'état de résidence. Aux États-Unis, il faut lire la brochure CONSEILS POUR MONTER À MOTOCYCLETTTE fournie avec le manuel du propriétaire, ainsi que le LIVRET SUR LA MOTOCYCLETTTE mis à disposition par chaque état.
- Avant de mettre le moteur en marche, vérifier le bon fonctionnement des freins, de l'embrayage, du sélecteur de vitesses, des commandes des gaz et des niveaux de carburant et d'huile.

▲ AVERTISSEMENT

Les pièces et accessoires Harley-Davidson sont conçus pour les motos Harley-Davidson. L'utilisation de pièces ou d'accessoires d'autres constructeurs peut nuire aux performances, à la stabilité ou à la manœuvrabilité de la moto, ce qui peut entraîner la mort ou des blessures graves. (00001b)

⚠ AVERTISSEMENT

Couper le moteur lors d'un plein ou d'un entretien du circuit de carburant. Ne pas fumer ni mettre l'essence à proximité de flammes ou d'étincelles. L'essence est un produit extrêmement inflammable et hautement explosif, qui peut entraîner la mort ou des blessures graves. (00002a)

- Utiliser uniquement des pièces et accessoires approuvés par Harley-Davidson. L'utilisation de certaines pièces de performance provenant d'autres fabricants annulera la garantie couvrant une moto neuve. Consulter un concessionnaire Harley-Davidson pour de plus amples détails.

Lorsque l'on fait le plein d'une moto, observer les règles suivantes :

- Ne faire le plein que dans un endroit bien aéré après avoir arrêté le moteur.
- Retirer lentement le bouchon de remplissage de carburant.
- Ne pas fumer ni laisser de flammes nues ou d'étincelles à proximité lors du remplissage ou lors de travaux sur le système d'alimentation.
- Ne pas remplir le réservoir de carburant plus haut que le bas de la pièce rapportée du goulot de remplissage.

6 La sécurité avant tout

- Laisser un volume d'air pour que le carburant puisse se dilater.

⚠ AVERTISSEMENT

Ne pas entreposer la moto avec un réservoir rempli d'essence dans un local (maison ou garage) où il existe des flammes vives, des veilleuses, des étincelles ou des moteurs électriques. L'essence est un produit extrêmement inflammable et hautement explosif, qui peut entraîner la mort ou des blessures graves. (00003a)

⚠ AVERTISSEMENT

Les gaz d'échappement du moteur de ce véhicule contiennent des produits chimiques reconnus par l'État de la Californie comme pouvant provoquer des cancers, des malformations congénitales ou d'autres lésions du système reproductif. (00004f)

⚠ AVERTISSEMENT

Ne jamais faire tourner le moteur dans un garage fermé ou dans un local confiné. L'inhalation des gaz d'échappement qui contiennent du monoxyde de carbone gazeux toxique peut causer la mort ou des blessures graves. (00005a)

▲ AVERTISSEMENT

La béquille latérale se bloque lorsqu'elle est déployée (vers le bas) complètement vers l'avant et que le poids du véhicule repose dessus. Si la béquille latérale n'est pas dans sa position complètement vers l'avant (vers le bas) et ne supporte pas le poids du véhicule, ce dernier risque de basculer et de causer la mort ou des blessures graves. (00006a)

▲ AVERTISSEMENT

S'assurer que la béquille latérale est complètement rétractée avant de prendre la route. Si elle ne l'est pas, elle peut entrer en contact avec la route et provoquer une perte de contrôle du véhicule, risquant d'entraîner la mort ou des blessures graves. (00007a)

- Une moto neuve doit être conduite selon une procédure de rodage spécifique. Voir FONCTIONNEMENT > RÈGLES DE CONDUITE DE RODAGE (Page 146).
- Rouler à vitesse réduite et en dehors des zones de grande circulation tant que l'on n'est pas parfaitement familiarisé avec les caractéristiques de fonctionnement et la manœuvrabilité de la moto en toutes circonstances.

REMARQUE

Nous recommandons aux conducteurs d'obtenir des informations et une formation explicite sur les techniques

correctes de conduite de moto. Aux États-Unis, la Motorcycle Safety Foundation® (Fondation sur la sécurité des motocyclettes) offre des classes de sécurité pour les conducteurs débutants et expérimentés. Composer le 800-446-9227 pour de plus amples informations.

▲ AVERTISSEMENT

Conduire à des vitesses appropriées à la route et aux conditions existantes, et ne jamais dépasser la limite de vitesse affichée. Une vitesse excessive risque d'entraîner une perte de contrôle du véhicule pouvant causer la mort ou des blessures graves. (00008a)

- Ne pas dépasser la limite de vitesse légale ou conduire plus vite que ne le permettent les conditions de route. Toujours ralentir lorsque les conditions de route sont mauvaises. Une vitesse élevée ne fait qu'aggraver l'effet possible de tout autre facteur d'instabilité et accroît les risques de perte de contrôle.

- Faire très attention aux surfaces de la route et à l'état des vents, et garder les deux mains sur les poignées de guidon en tout temps lorsqu'on conduit la motocyclette. Tous les véhicules à deux roues peuvent être sujets à des forces susceptibles de les renverser, telles que coups de vents créés par les camions, trous dans la chaussée, routes à la surface inégale, erreur de conduite, etc. Ces forces risquent d'influencer les caractéristiques de manœuvrabilité de la moto. Si c'est le cas, ralentir et regagner en douceur et sans se raidir le contrôle du véhicule. Ne pas freiner de manière abrupte ni forcer le guidon. Cela risquerait d'aggraver l'instabilité.
- Installer les charges contre la moto, le plus bas possible afin de modifier au minimum le centre de gravité de la moto. Répartir le poids uniformément des deux côtés du véhicule et ne pas transporter d'article encombrant trop loin derrière le conducteur, ni ajouter du poids au guidon ou à la fourche avant. Ne pas dépasser la charge maximum indiquée dans chaque sacoche.

REMARQUE

Les motocyclistes novices devraient s'habituer à toutes les conditions de conduite en roulant à vitesse modérée.

- Conduire avec prudence et en se protégeant. Ne pas oublier qu'une moto n'offre pas la même protection qu'une automobile en cas d'accident. L'une des causes d'accident les plus fréquentes survient lorsque le conducteur d'un autre véhicule ne voit pas un motocycliste et tourne à gauche en lui coupant la route. Ne conduire qu'avec le phare allumé.

▲ AVERTISSEMENT

Éviter tout contact avec le système d'échappement et porter des vêtements qui recouvrent entièrement les jambes pendant la conduite. Les tuyaux d'échappement et les silencieux deviennent brûlants lorsque le moteur est en marche et le restent longtemps même après l'arrêt du moteur. Le port de vêtements inappropriés pourrait causer des brûlures ou d'autres blessures graves. (00009a)

- Porter un casque homologué ainsi que des vêtements et des chaussures appropriés à la conduite d'une moto. Les couleurs vives ou claires sont plus faciles à distinguer dans la circulation, surtout la nuit. Éviter les vêtements lâches et flottants et les écharpes.
- Lors du transport de passagers, il est de la responsabilité du conducteur de leur montrer comment se tenir en moto. (Consulter le livret CONSEILS POUR MONTER À MOTOCYCLETTE dans le kit du propriétaire Harley-Davidson.)

- Ne laisser en aucun cas une autre personne se servir de la moto si elle n'est pas un conducteur expérimenté qui possède le permis de conduire et qui connaît parfaitement les aspects particuliers de la conduite de cette moto.
- Protéger votre moto contre le vol. Après avoir garé la moto, verrouiller la colonne de direction et retirer la clé de la moto.
- Conscience en éveil, discernement et prudence sont nécessaires pour conduire une moto en toute sécurité. Ne pas laisser la fatigue, l'alcool ou les drogues mettre en danger sa propre sécurité et celle des autres.
- Sur les véhicules équipés d'un système audio, régler le volume, avant de démarrer, à un niveau qui ne sera pas gênant.
- Garder la moto en bon état de marche selon les procédures de Tableau 45. Une maintenance et un entretien appropriés, y compris la pression des pneus, l'état et la profondeur de sculpture ainsi que le réglage correct des roulements de colonne de direction sont particulièrement importants pour la stabilité et l'utilisation sans danger de la motocyclette.

▲ AVERTISSEMENT

Ne pas faire fonctionner le véhicule avec la fourche verrouillée. Le verrouillage de la fourche limite la capacité de braquage de la moto, ce qui risque d'entraîner la mort ou des blessures graves. (00035a)

▲ AVERTISSEMENT

Effectuer les procédures d'entretien et de maintenance indiquées dans le tableau des intervalles d'entretien périodiques. Un manque de maintenance périodique aux intervalles recommandés peut affecter la sécurité du fonctionnement de la moto, ce qui pourrait causer la mort ou des blessures graves. (00010a)

▲ AVERTISSEMENT

Ne pas faire marcher la moto si la direction ou la suspension est desserrée, usée ou endommagée. Contacter un concessionnaire Harley-Davidson pour les réparations. Des pièces de direction ou de suspension desserrées, usées ou endommagées peuvent altérer la stabilité et la manœuvrabilité, ce qui risque de causer la mort ou des blessures graves. (00011a)

▲ AVERTISSEMENT

Inspecter régulièrement les amortisseurs et la fourche avant. Remplacer les pièces présentant des fuites, des dommages ou des signes d'usure, qui peuvent nuire à la stabilité et à la manœuvrabilité et pourraient causer la mort ou des blessures graves. (00012a)

▲ AVERTISSEMENT

Utiliser la visserie de rechange Harley-Davidson. La visserie des ventes annexes risque de nuire à la performance, ce qui pourrait causer la mort ou des blessures graves. (00013a)

- Consulter le manuel d'entretien Harley-Davidson pour connaître les couples de serrage appropriés.
- La visserie du marché des pièces de rechange peut ne pas avoir les spécifications particulières qui lui permettraient de fonctionner correctement.

▲ AVERTISSEMENT

Veiller à maintenir les pneus correctement gonflés, équilibrés, non endommagés et avec une bande de roulement adéquate. Inspecter régulièrement les pneus et consulter un concessionnaire Harley-Davidson pour les pneus de rechange. Rouler avec des pneus trop usés, mal équilibrés, mal gonflés, surchargés ou endommagés peut conduire à une défaillance du pneu et nuire à la stabilité et à la manœuvrabilité de la moto, ce qui peut entraîner la mort ou des blessures graves. (00014b)

▲ AVERTISSEMENT

Remplacer les pneus percés ou endommagés. Dans certains cas, de petits trous dans la bande de roulement peuvent être réparés de l'intérieur du pneu démonté par un concessionnaire Harley-Davidson. Ne JAMAIS dépasser 80 km/h (50 mph) dans les premières 24 heures suivant la réparation du pneu et ne JAMAIS dépasser 129 km/h (80 mph) avec un pneu réparé. Ne pas suivre ces consignes de sécurité risque de faire éclater un pneu et de causer la mort ou des blessures graves. (00015b)

▲ AVERTISSEMENT

Ne pas dépasser le poids nominal brut du véhicule (GVWR, Gross Vehicle Weight Rating) et le poids technique maximal sous essieu (GAWR, Gross Axle Weight Rating). Le dépassement de ces limites de poids peut provoquer la défaillance d'un composant et nuire à la stabilité, à la manœuvrabilité et à la performance du véhicule, ce qui pourrait entraîner la mort ou des blessures graves. (00016f)

- GVWR est la somme du poids de la moto, des accessoires et du poids maximum du conducteur, du passager et de la charge qui peuvent être transportés en toute sécurité.
- Le poids nominal brut du véhicule (GVWR) est indiqué sur l'étiquette d'information, située sur la colonne de direction ou le tube descendant du cadre.

- GAWR est le poids technique maximal qui peut être transporté en toute sécurité sur chaque axe.
- Se reporter aux tableaux de poids. Voir MANUEL DU PROPRIÉTAIRE > SPÉCIFICATIONS (Page 23).

▲ AVERTISSEMENT

Ne pas remorquer une moto en panne. Le remorquage risque d'affecter la stabilité et la manœuvrabilité et de causer la mort ou des blessures graves. (00017a)

▲ AVERTISSEMENT

Ne pas tracter de remorque. Le remorquage risque de surcharger les pneus, de les endommager et de causer leur défaillance, de réduire la performance du freinage et d'affecter la stabilité et la manœuvrabilité, ce qui pourrait causer la mort ou des blessures graves. (00018c)

▲ AVERTISSEMENT

Le contact avec du liquide de frein DOT 4 peut avoir des effets graves sur la santé. Ne pas porter des vêtements et des lunettes de protection adaptés risque de provoquer la mort ou des blessures graves.

- En cas d'inhalation : Garder son calme, évacuer à l'air frais, consulter un médecin.

- **En cas de contact avec la peau : Retirer les vêtements souillés ou éclaboussés. Rincer la peau immédiatement à grande eau pendant 15 à 20 minutes. En cas d'irritation, consulter un médecin.**
- **En cas de contact avec les yeux : Rincer les yeux pendant au moins 15 minutes à l'eau courante, en gardant les yeux ouverts. En cas d'irritation, consulter un médecin.**
- **En cas d'ingestion : Rincer la bouche et boire beaucoup d'eau. Ne pas faire vomir. Contactez le Centre antipoison. Consulter immédiatement un médecin.**
- **Pour plus d'informations, consulter la fiche de données de sécurité (FDS) sur le site sds.harley-davidson.com**

(00240e)

▲ AVERTISSEMENT

Les batteries, les bornes de batterie et autres accessoires contiennent du plomb, des composés du plomb et d'autres produits chimiques reconnus par l'État de Californie comme étant à l'origine de cancers, de malformations congénitales ou d'autres lésions du système reproductif. Se laver les mains après manipulation. (00019e)

▲ AVERTISSEMENT

Ne pas ouvrir les compartiments de rangement pendant la conduite. Des distractions pendant la conduite risqueraient de provoquer la perte de contrôle de la moto et de causer la mort ou des blessures graves. (00082a)

▲ AVERTISSEMENT

Consulter un concessionnaire Harley-Davidson pour toute question ou tout problème qui se pose lors de l'utilisation de la moto. Sinon, cela risque d'aggraver le problème initial, d'entraîner des réparations coûteuses, de causer un accident et d'entraîner la mort ou des blessures graves. (00020a)

- Veiller à ce que tous les équipements requis par les lois fédérales, régionales et locales en vigueur soient installés et en bon état de marche.

SYSTÈME DE FREINAGE ANTIBLOCCAGE

▲ AVERTISSEMENT

Si le témoin ABS continue à clignoter aux vitesses supérieures à 5 km/h (3 mph) ou reste allumé en continu, l'ABS ne fonctionne pas. Le système de freinage standard fonctionne, mais un blocage des roues peut se produire. Contacter un concessionnaire Harley-Davidson pour faire réparer l'ABS. Une roue bloquée dérape et peut provoquer une perte de contrôle du véhicule pouvant causer la mort ou des blessures graves. (00361b)

▲ AVERTISSEMENT

L'ABS ne peut pas empêcher le blocage de la roue arrière causé par le frein moteur. L'ABS n'aide pas à résoudre les problèmes de dérive et ne facilite pas la conduite sur les surfaces non revêtues/non uniformes. Une roue bloquée dérape et peut provoquer une perte de contrôle du véhicule pouvant causer la mort ou des blessures graves. (00362a)

Voir COMMANDES ET INDICATEURS > SYSTÈME DE FREINAGE (Page 64) pour faire fonctionner correctement les motos équipées d'un système de freinage antiblocage (ABS).

RÈGLES DE LA SÉCURITÉ ROUTIÈRE

- Toujours se servir de l'avertisseur et des feux de direction lorsque l'on double d'autres véhicules allant dans la même direction et bien faire attention. Ne jamais essayer de doubler un autre véhicule allant dans la même direction à un carrefour, dans un virage ou en montant ou descendant une côte.
- Aux intersections, laisser la priorité aux autres véhicules. Ne pas supposer que vous avez la priorité car l'autre conducteur peut ignorer que vous avez la priorité.
- Toujours signaler à l'avance avant de s'arrêter, tourner ou doubler.
- Il faut observer immédiatement tous les panneaux de signalisation, y compris ceux qui servent à contrôler la circulation aux intersections. Toujours respecter les panneaux de RALENTISSEMENT postés à proximité des écoles et les panneaux d'ATTENTION situés aux passages à niveau et agir en conséquence.
- Avant de tourner, le signaler au moins 30,5 m (100 ft) à l'avance. Lorsqu'on tourne à gauche à une intersection, venir au centre de la rue (sauf si le code local exige autrement). Ralentir lorsqu'on s'engage dans l'intersection et tourner avec prudence.
- Ne jamais anticiper la couleur d'un feu de circulation. Quand les feux sont sur le point de passer du VERT au ROUGE (ou du ROUGE au VERT) aux intersections, ralentir et attendre que les feux changent. Ne jamais passer un feu de circulation au jaune ni au rouge.
- Lorsque l'on tourne à droite ou à gauche, faire attention non seulement aux véhicules mais également aux piétons et aux animaux.
- Ne pas quitter le trottoir ni une zone de stationnement sans le signaler. Vérifier que la route est libre pour entrer dans la voie de circulation. Les véhicules sur la voie de circulation ont toujours la priorité.
- Veiller à monter la plaque d'immatriculation de la manière stipulée par la loi en vérifiant qu'elle restera bien visible en toutes circonstances. La nettoyer régulièrement.
- Conduire à une vitesse sécuritaire qui est en accord avec le type de route utilisé. Faire très attention à l'état de la route qui peut être sèche, huileuse, verglacée ou mouillée.
- Faire attention aux débris tels que des feuilles ou du gravier.
- Adapter sa vitesse et son style de conduite aux facteurs (temps et trafic) qui déterminent l'état de la route.

ACCESSOIRES ET CHARGE TRANSPORTÉE

Il est impossible à Harley-Davidson de tester et de faire des recommandations spécifiques concernant chaque accessoire ou combinaison d'accessoires vendus. Il incombe donc au conducteur d'assurer la sécurité de son véhicule lors de l'installation d'accessoires ou du transport d'un poids supplémentaire.

⚠ AVERTISSEMENT

Consultez la section **ACCESSOIRES ET CHARGEMENT** dans la section **SÉCURITÉ D'ABORD** de votre manuel d'utilisation. Un chargement incorrect des bagages ou une pose incorrecte des accessoires peut provoquer une défaillance et nuire à la stabilité, à la manœuvrabilité et à la performance, ce qui peut entraîner la mort ou des blessures graves. (00021c)

⚠ AVERTISSEMENT

Ne pas dépasser le poids nominal brut du véhicule (GVWR, Gross Vehicle Weight Rating) et le poids technique maximal sous essieu (GAWR, Gross Axle Weight Rating). Le dépassement de ces limites de poids peut provoquer la défaillance d'un composant et nuire à la stabilité, à la manœuvrabilité et à la performance du véhicule, ce qui pourrait entraîner la mort ou des blessures graves. (00016f)

- GVWR est la somme du poids de la moto, des accessoires et du poids maximum du conducteur, du passager et de la charge qui peuvent être transportés en toute sécurité.
- GAWR est le poids technique maximal qui peut être transporté en toute sécurité sur chaque axe.
- Le GVWR et le GAWR sont indiqués, dans certains marchés, sur l'étiquette d'information, située sur le tube descendant du cadre.

⚠ AVERTISSEMENT

Ne pas tracter de remorque. Le remorquage risque de surcharger les pneus, de les endommager et de causer leur défaillance, de réduire la performance du freinage et d'affecter la stabilité et la manœuvrabilité, ce qui pourrait causer la mort ou des blessures graves. (00018c)

Consignes concernant les accessoires et la charge transportée

Suivre les directives ci-dessous pour équiper une moto, transporter des passagers et/ou une charge.

▲ AVERTISSEMENT

Conduire à des vitesses appropriées à la route et aux conditions existantes, et ne jamais dépasser la limite de vitesse affichée. Une vitesse excessive risque d'entraîner une perte de contrôle du véhicule pouvant causer la mort ou des blessures graves. (00008a)

- Ne pas dépasser la limite de vitesse légale ou conduire plus vite que ne le permettent les conditions de route. Toujours ralentir lorsque les conditions de route sont mauvaises. Une vitesse élevée ne fait qu'aggraver l'effet possible de tout autre facteur d'instabilité et accroît les risques de perte de contrôle.
- Faire très attention aux surfaces de la route et à l'état des vents, et garder les deux mains sur les poignées de guidon en tout temps lorsqu'on conduit la motocyclette. Tous les véhicules à deux roues peuvent être sujets à des forces susceptibles de les renverser telles que coups de vents créés par les camions, trous dans la chaussée, routes à la surface inégale, erreur de conduite, etc. Ces forces risquent d'influencer les caractéristiques de manœuvrabilité de la moto. Si c'est le cas, ralentir et regagner en douceur et sans se raidir le contrôle du véhicule. Ne pas freiner de manière abrupte ni forcer le guidon. Cela risquerait d'aggraver l'instabilité.
- Installer les charges contre la moto, le plus bas possible. Ceci réduit au minimum le déplacement du centre de gravité de la moto.
- Répartir les charges de manière uniforme de part et d'autre du véhicule.
- Ne pas charger d'objets volumineux trop loin derrière le conducteur ni ajouter de poids sur le guidon ou la fourche avant.
- Ne pas dépasser la charge maximum indiquée dans chaque sacoche.
- Les porte-bagages sont conçus pour des articles légers. Ne pas surcharger les porte-bagages.
- Veiller à bien fixer la charge pour qu'elle ne se déplace pas en cours de route et vérifier la charge à plusieurs reprises. Les accessoires qui changent la position de conduite du conducteur peuvent accroître le temps de réaction et affecter le maniement de la moto.
- Des équipements électriques supplémentaires risquent de surcharger le circuit électrique de la moto et d'entraîner éventuellement une défaillance du circuit électrique et/ou de ses composants.

▲ AVERTISSEMENT

Si présent : Les protections avant et/ou arrière ne sont pas conçues pour protéger contre les blessures corporelles en cas de collision avec un autre véhicule ou un autre objet. (00022d)

- Les éléments de grande taille, tels que le carénage, le pare-brise, les dossiers et porte-bagages peuvent affecter négativement la stabilité et la manœuvrabilité de la moto.
- Seulement les accessoires Genuine de Harley-Davidson spécialement conçus pour le modèle de motocyclette en question et installés correctement peuvent être utilisés.
- Veiller particulièrement aux poids des accessoires, du chargement et de l'équipement de conduite, ainsi qu'aux poids du passager et du conducteur, et à la manière dont le total de tous ces poids affecte la capacité de chargement de la motocyclette.

▲ AVERTISSEMENT

Les pièces et accessoires Harley-Davidson sont conçus pour les motos Harley-Davidson. L'utilisation de pièces ou d'accessoires d'autres constructeurs peut nuire aux performances, à la stabilité ou à la manœuvrabilité de la moto, ce qui peut entraîner la mort ou des blessures graves. (00001b)

▲ AVERTISSEMENT

Seules les motos Touring Harley-Davidson peuvent être équipées d'un side-car. Consulter un concessionnaire Harley-Davidson. L'utilisation de motos autres que les modèles Touring avec des side-cars risque de causer la mort ou des blessures graves. (00040a)

SYSTÈME DE CONTRÔLE DU BRUIT

Altération

Il est notifié aux propriétaires que la dépose ou le remplacement de tout composant du système de contrôle du bruit peut être interdit par la loi. Cette interdiction est applicable avant la vente ou la livraison du véhicule à l'acheteur final. L'utilisation d'un véhicule sur lequel des composants du système de contrôle du bruit ont été retirés ou rendus inopérants peut aussi être interdite par la loi.

NUMÉRO D'IDENTIFICATION DE VÉHICULE (VIN)

Généralités

Voir Figure 2. Un numéro de série unique de 17 caractères, ou numéro d'identification de véhicule (VIN), est attribué à chaque moto. Se référer à Tableau 3.

Emplacement

Voir Figure 1. Les 17 caractères du VIN sont gravés sur le côté droit du cadre près de la colonne de direction. Dans certains marchés, une étiquette du VIN imprimée est également apposée sur le tube descendant avant droit.

VIN abrégé

Un numéro d'identification de véhicule (VIN) abrégé, indiquant le modèle de véhicule, le type de moteur, l'année-modèle et le numéro de séquence, est gravé sur le côté gauche du carter moteur, entre les cylindres du moteur.

REMARQUE

Lors de la commande de pièces ou en cas de questions concernant la moto, toujours fournir le numéro d'identification de véhicule (VIN) complet à 17 caractères.

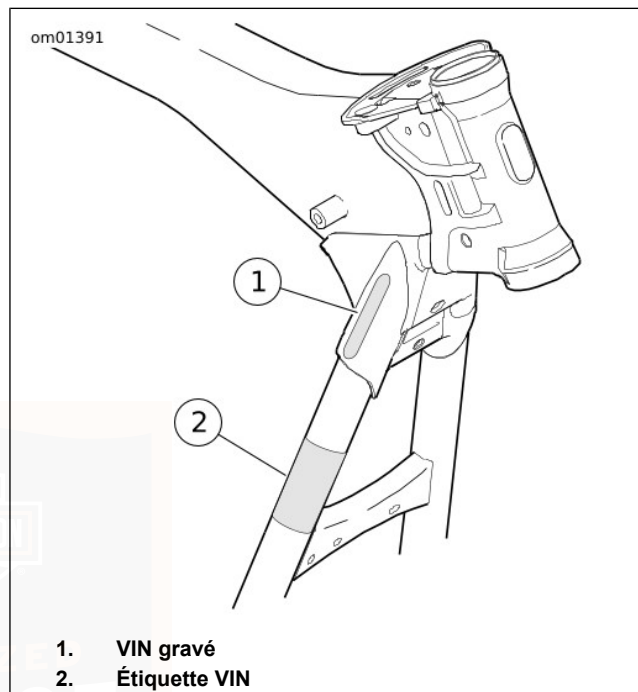

Figure 1. Emplacements du (VIN)

om00883

1 2 3 4 5 6 7 8 9

1HD 1 KE M A 9 C B 600041

Figure 2. VIN typique des Harley-Davidson : Modèles Touring 2012

Tableau 3. Décomposition du VIN des Harley-Davidson : Modèles Touring 2012

POSITION	DESCRIPTION	VALEURS POSSIBLES
1	Identificateur mondial du fabricant	1HD = Fabriqué initialement pour être vendu aux États-Unis 5HD = Fabriqué initialement pour être vendu hors des États-Unis 932 = Initialement fabriqué au Brésil et vendu uniquement dans ce marché MEG = Initialement fabriqué en Inde et vendu uniquement dans ce marché
2	Type de moto	1 = Moto lourde (901 cm ³ ou plus)
3	Modèle	Voir le tableau des codes de VIN des modèles
4	Type de moteur	M = Twin Cam 103 TM , 1 690 cm ³ , refroidi par air, à injection de carburant

Tableau 3. Décomposition du VIN des Harley-Davidson : Modèles Touring 2012

POSITION	DESCRIPTION	VALEURS POSSIBLES	
5	Date d'introduction/reconnaissance de configuration et d'étalonnage	Introduction normale 1 = Américain 3 = Californie A = Canada C = HDI E = Japon G = Australie J = Brésil L = Asie-Pacifique N = Inde	Milieu d'année ou introduction spéciale 2, 4 = Américain 5, 6 = Californie B = Canada D = HDI F = Japon H = Australie K = Brésil M = Asie-Pacifique P = Inde
6	Chiffre de contrôle VIN	Peut être de 0 à 9 ou X	
7	Année de modèle	C = 2012	
8	Usine de montage	B = York, PA USA D = H-D Brésil-Manaus, Brésil (CKD) N = Haryana (Inde) (Bawal, district de Rewari)	
9	Numéro de séquence	Variable	

Tableau 4. Codes VIN des modèles : Modèles Touring 2012

CODE	MODÈLE	CODE	MODÈLE
FB	FLHR Road King®	KB	FLHX Street Glide®
FR	FLHRC Road King® Classic	KE	FLHTK Electra Glide® Ultra Limited™
FW	FLHR Road King® Shrine	FF	FLHTC Electra Glide® Classic
KH	FLTRX Road Glide® Custom	FC	FLHTCU Ultra Classic® Electra Glide®
KG	FLTRU Road Glide® Ultra	FL	FLHTCU Ultra Classic® Electra Glide® Shrine

MODÈLES ET CARACTÉRISTIQUES

Certains modèles, caractéristiques ou configurations peuvent ne pas être disponibles dans certains marchés.

ÉTIQUETTES

Voir Figure 3 pour les étiquettes de sécurité et de maintenance qui étaient sur le véhicule neuf. Si elles ont été retirées, des

étiquettes de rechange peuvent être commandées pour la moto. Voir Tableau 5.

REMARQUE

Certaines étiquettes pourraient être disponibles dans des langues étrangères pour les destinations hors des États-Unis. Consulter un concessionnaire Harley-Davidson pour toutes les étiquettes disponibles à la vente.

Tableau 5. Étiquettes

ÉLÉMENT	N° DE PIÈCE	DESCRIPTION	EMPLACEMENT
1	29127-95B	Avertissements généraux	Sur le dessus du couvercle du filtre à air
2	15368-01A	Avertissement relatif à la batterie	Sous la selle, derrière le réservoir de carburant sur le conduit de faisceau principal
3	14148-86	Étiquette de protection du moteur	Sur le devant de la protection de moteur sous la monture centrale
4	90820-93D	Capacité de charge de sacoche	À l'intérieur de la sacoche
5	90821-74C	Capacité de charge de Tour-Pak	À l'intérieur du couvercle du coffre Tour-Pak

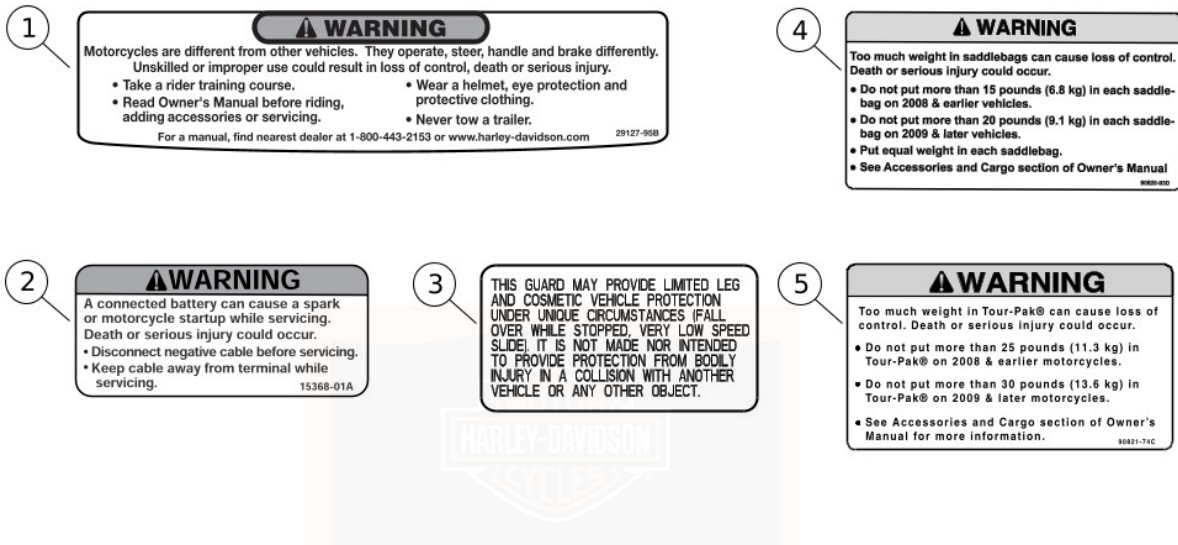

Figure 3. Étiquettes

REMARQUES



SPÉCIFICATIONS

Tableau 6. Moteur : Twin Cam 103™

ÉLÉMENT	CARACTÉRISTIQUE	
Nombre de cylindres	2	
Type	4 cycles, 45 degrés, type V, refroidi par air	
Taux de compression	9,6:1	
Alésage	98,42 mm	3,875 po
Course	111,12 mm	4,375 po
Cylindrée	1 690 cm ³	103,0 po ³
Système de lubrification	Carter sec pressurisé avec refroidisseur d'huile	

REMARQUE

Les spécifications de ce document peuvent ne pas correspondre à celles de la certification officielle dans certains marchés, à cause de la date de publication, des différences dans les méthodes de test et/ou des différences de véhicule. Les clients recherchant des spécifications réglementaires officiellement reconnues concernant leur véhicule doivent se reporter aux documents de certification et/ou contacter leur concessionnaire ou distributeur particulier.

Tableau 7. Boîte de vitesse

TRANSMISSION	CARACTÉRISTIQUE
Type	Prise constante, pédale de sélection de vitesse
Vitesses	6 en marche avant

Tableau 8. Système électrique

COMPOSANT	CARACTÉRISTIQUE	
Calage de l'allumage	Non réglable	
Batterie	12 V, 28 Ah, 405 IDF, scellée et sans entretien	
Circuit de charge	Système de charge de 50 A triphasé (585 W à 13 V, 2 000 tr/min, puissance max. 650 W à 13 V)	
Type de bougies	6R12	
Taille des bougies	12 mm	
Écartement des bougies	0,97 à 1,09 mm	0,038 à 0,043 po
Couple de serrage de bougie	16,3 à 24,4 N·m	12 à 18 lb·pi

Tableau 9. Dents de pignon

ENTRAÎNEMENT	ÉLÉMENT	NOMBRE DE DENTS
Primaire	Moteur	34
	Embrayage	46

Tableau 9. Dents de pignon

ENTRAÎNEMENT	ÉLÉMENT	NOMBRE DE DENTS
Final	Transmission	32
	Roue arrière	68

Tableau 10. Rapports d'entraînement globaux

PIGNON	RAPPORT
Pignon de 1 ^{re}	9,593
Pignon de 2 ^e	6,650
Pignon de 3 ^e	4,938
Pignon de 4 ^e	4,000
Pignon de 5 ^e	3,407
Pignon de 6 ^e	2,875

Tableau 11. Capacités

ÉLÉMENT	L	USA
Réservoir de carburant (total)	22,7	6,0 gal
Témoin de niveau bas de carburant allumé	3,8	1,0 gal
Huile moteur avec filtre*	3,79	4,00 qt
Boîte de vitesse** (approximatif)	0,95	1,00 qt

Tableau 11. Capacités

ÉLÉMENT	L	USA
Carter de chaîne primaire (approximatif)	1,32	1,40 qt
*Lors du remplissage, ajouter initialement 2,84 L (3.0 qt), puis ajouter le volume nécessaire pour que le niveau soit conforme à la spécification.		
**Lors du remplissage, ajouter initialement 0,83 L (28 fl oz), puis ajouter le volume nécessaire pour que le niveau soit conforme à la spécification.		

▲ AVERTISSEMENT

Ne pas dépasser le poids nominal brut du véhicule (GVWR, Gross Vehicle Weight Rating) et le poids technique maximal sous essieu (GAWR, Gross Axle Weight Rating). Le dépassement de ces limites de poids peut provoquer la défaillance d'un composant et nuire à la stabilité, à la manœuvrabilité et à la performance du véhicule, ce qui pourrait entraîner la mort ou des blessures graves. (00016f)

- GVWR est la somme du poids de la moto, des accessoires et du poids maximum du conducteur, du passager et de la charge transportée qui peuvent être transportés en toute sécurité.
- GAWR est le poids technique maximal qui peut être transporté en toute sécurité sur chaque axe.

- Le GVWR et le GAWR sont indiqués sur l'étiquette d'information, située sur le tube descendant du cadre.

REMARQUE

Le poids supplémentaire maximum autorisé sur la moto est égal au poids nominal brut du véhicule (GVWR) moins le

poids à vide. Par exemple, une moto avec un GVWR de 544 kg (1 200 lb) et un poids à vide de 363 kg (800 lb) accommoderait un poids combiné supplémentaire maximum de 181 kg (400 lb) pour le conducteur, le passager, l'équipement de conduite, les bagages et les accessoires installés.

Tableau 12. Poids : FLHTC, FLHTCU, FLHTK, FLTRU

ÉLÉMENT	FLHTC		FLHTCU		FLHTK		FLTRU	
	kg	lb	kg	lb	kg	lb	kg	lb
Poids en situation de marche*	391,9	864	403,3	889	408,7	901	402,8	888
Poids supplémentaire maximum autorisé**	225,0	496	213,6	471	208,2	459	214,1	472
GVWR	616,9	1 360	616,9	1 360	616,9	1 360	616,9	1 360
GAWR avant	226,8	500	226,8	500	226,8	500	226,8	500
GAWR arrière	420,5	927	420,5	927	420,5	927	420,5	927

*Poids total de la moto livrée avec toutes les huiles/tous les fluides et le réservoir de carburant plein à environ 90 %.

**Le poids total des accessoires, bagages, équipement de conduite, passager et conducteur ne peut pas dépasser ce poids.

Tableau 13. Poids : FLHR, FLHRC, FLTRX, FLHX

ÉLÉMENT	FLHR		FLHRC		FLTRX		FLHX	
	kg	lb	kg	lb	kg	lb	kg	lb
Poids en situation de marche*	368,3	812	367,4	810	370,6	817	372,9	822
Poids supplémentaire maximum autorisé**	248,6	548	249,5	550	246,3	543	244,0	538

Tableau 13. Poids : FLHR, FLHRC, FLTRX, FLHX

ÉLÉMENT	FLHR		FLHRC		FLTRX		FLHX	
	kg	lb	kg	lb	kg	lb	kg	lb
GVWR	616,9	1 360	616,9	1 360	616,9	1 360	616,9	1 360
GAWR avant	226,8	500	226,8	500	226,8	500	226,8	500
GAWR arrière	420,5	927	420,5	927	420,5	927	420,5	927

*Poids total de la moto livrée avec toutes les huiles/tous les fluides et le réservoir de carburant plein à environ 90 %.

**Le poids total des accessoires, bagages, équipement de conduite, passager et conducteur ne peut pas dépasser ce poids.

Tableau 14. Dimensions : FLHTC, FLHTCU, FLHTK, FLTRU

ÉLÉMENT	FLHTC		FLHTCU		FLHTK		FLTRU	
	mm	pouces	mm	pouces	mm	pouces	mm	pouces
Empattement	1 613	63,5	1 613	63,5	1 613	63,5	1 613	63,5
Garde au sol	130	5,1	130	5,1	130	5,1	130	5,1
Hauteur de la selle*	693	27,3	693	27,3	693	27,3	693	27,3

*Avec un conducteur pesant 81,7 kg (180 lb) sur la selle

Tableau 15. Dimensions : FLHR, FLHRC, FLTRX, FLHX

ÉLÉMENT	FLHR		FLHRC		FLTRX		FLHX	
	mm	pouces	mm	pouces	mm	pouces	mm	pouces
Empattement	1 613	63,5	1 613	63,5	1 613	63,5	1 613	63,5
Garde au sol	130	5,1	130	5,1	130	5,1	119	4,7
Hauteur de la selle*	673	26,5	678	26,7	663	26,1	663	26,1

*Avec un conducteur pesant 81,7 kg (180 lb) sur la selle

Tableau 16. Tableau des ampoules

TÉMOIN	DESCRIPTION (TOUTES LES AMPOULES 12 V)	AMPOULES NÉ- CESSAIRES	APPEL DE COURANT EN AMPÈRES	N° DE PIÈCE HARLEY-DAVID- SON
Phare	FLHTC/U, FLHR/C, FLHX, FLHTK	1	4,58/5,0	68329-03
	FLTRX, FLTRU	2	4,58/5,0	68329-03
	Feu de position, international	1	0,32	53436-97
Feu arrière et feu de stop	Feu arrière/de stop, (tous, FLHX, FLTRX canadiens)	1	0,59/2,10	68167-04
Feu de direction	Avant/de conduite (américains)	2	2,25/0,59	68168-89A
	Avant (international)	2	2,25	68572-64B
	Avant, FLHX (HDI)	2	1,75	68163-84
	Arrière, FLHR, FLHRC, FLHTC/U, FLHTK, FLTRU (tous)	2	2,25	68572-64B
	Arrière, FLHX, FLTRX (américains)	2	2,25/0,59	68168-89A
	Arrière, FLHX, FLTRX (internationaux)*	DÉL	Sans objet	Sans objet
	Arrière (tous, FLHX, FLTRX – canadiens)	2	2,25	68572-64B



Tableau 16. Tableau des ampoules

TÉMOIN	DESCRIPTION (TOUTES LES AMPOULES 12 V)	AMPOULES NÉ- CESSAIRES	APPEL DE COURANT EN AMPÈRES	N° DE PIÈCE HARLEY-DAVID- SON
Éclairage supplé- mentaire	Feux latéraux du coffre Tour-Pak* FLHTCU, FLHTK, FLTRU	Sans objet	0,14 0,14	53788-06 (côté droit) 53789-06 (côté gauche)
	Feu arrière/feu de stop du coffre Tour-Pak	2	2,25/0,59	68168-89A
	Feux de garde-boue, avant	1	0,30	68193-95
	Feux de garde-boue, arrière*	Sans objet	Sans objet	69375-10 (FLHX, FLTRX américain, non canadien) 59672-09 (tous sauf FLHX, FLTRX américain)
	Feu de plaque d'immatriculation (international) * FLHTC/U, FLHTK, FLHR, FLTRU	1	Sans objet	69378-09
	Feu de plaque d'immatriculation, FLHX et FLTRX (canadiens)	2	0,35	52441-95
	Feux auxiliaires	2	2,1	68453-05
	Feux antibrouillard (internationaux)	2	2,1	68453-05
Voyants de ta- bleau de bord	Voyant de feu de route, de pression d'huile, de point mort et de feu de direction *	Le tableau de bord est illuminé par des DÉL. Remplacer l'ensemble entier en cas de défaillance.		
Voyants de jauges FLHR/C	Indicateur de vitesse	Sans objet	Sans objet	Sans objet
	Compteur kilométrique	Sans objet	Sans objet	Sans objet
	Jauge de carburant*	Illuminé par des DÉL. Remplacer l'ensemble en cas de défaillance.		
	Moteur	Sans objet	Sans objet	Sans objet

Tableau 16. Tableau des ampoules

TÉMOIN	DESCRIPTION (TOUTES LES AMPOULES 12 V)	AMPOULES NÉ- CESSAIRES	APPEL DE COURANT EN AMPÈRES	N° DE PIÈCE HARLEY-DAVID- SON
Témoins de jauges FLHTC/U FLTRX FLTRU FLHX	Indicateur de vitesse	Sans objet	Sans objet	Sans objet
	Compte-tours	Sans objet	Sans objet	Sans objet
	Voltmètre	1	0,24	67445-00
	Manomètre d'huile FLHTC/U, FLHX, FLTRX, FLTRU	1	0,24	67445-00
	Jauge de température d'air FLHTC/U, FLHX, FLTRX, FLTRU	1	0,24	67445-00
	Jauge de carburant	1	0,24	67445-00
Voyants de jauges FLHTK	Indicateur de vitesse	Sans objet	Sans objet	Sans objet
	Compte-tours	Sans objet	Sans objet	Sans objet
	Voltmètre	1	0,24	67477-10
	Manomètre d'huile	1	0,24	67477-10
	Jauge de température d'air	1	0,24	67477-10
Jauge de carburant	1	0,24	67477-10	
Éléments avec *	Illuminés par des DÉL. Remplacer l'ensemble en cas de défaillance.			

Tableau 17. Pneus recommandés

MODÈLE	SUPPORT	TAILLE	PNEU RECOMMANDÉ	PRESSION (À FROID)	
				kPa	psi
Tous les modèles sauf FLHRC, FLTRX et FLHX	Avant	17 pouces	Dunlop D408F 130/80B17 65H	248	36
FLHRC	Avant	16 pouces	Dunlop D408F 130/90B16 67H	248	36

Tableau 17. Pneus recommandés

MODÈLE	SUPPORT	TAILLE	PNEU RECOMMANDÉ	PRESSION (A FROID)	
				kPa	psi
FLTRX, FLHX	Avant	18 pouces	Dunlop D408F 130/70B18 63H	248	36
Tous les modèles	Arrière	16 pouces	Dunlop D407 180/65B16 81H	276	40

DONNÉES SUR LES PNEUS

⚠ AVERTISSEMENT

Les pneus, les chambres à air, les talons ou les bandes de fond de jante, les valves de gonflage et les enjoliveurs doivent correspondre à la roue appropriée. Contacter un concessionnaire Harley-Davidson. Si les pièces ne correspondent pas, cela peut endommager le pneu, le faire glisser sur la jante ou causer la défaillance du pneu, ce qui peut causer la mort ou des blessures graves. (00023c)

⚠ AVERTISSEMENT

Harley-Davidson recommande d'utiliser ses pneus spécifiés. Les véhicules Harley-Davidson ne sont pas conçus pour fonctionner avec des pneus non recommandés, notamment des pneus neige, des pneus pour cyclomoteur et d'autres pneus à usage spécial. L'utilisation de pneus non recommandés risque d'affecter la stabilité, la manœuvrabilité ou le freinage et de provoquer une perte de contrôle du véhicule causant la mort ou des blessures graves. (00024d)

Voir Tableau 17 pour les pneus spécifiés et les pressions recommandées.

⚠ AVERTISSEMENT

Installer le nouveau talon avant de monter le pneu. La conduite de la moto sans talon installé peut causer la rupture de la tige de valve et la perte rapide de l'air, conduisant à la perte de contrôle, ce qui pourrait causer la mort ou des blessures graves. (00622b)

Les motos Touring de 2012 et plus récentes avec des roues à rayons profilées (roues à rayons métalliques avec jantes rondes lisses) sont équipées d'un joint de jante spécial, une bande de fond de jante et un pneu sans chambre à air. On n'utilise pas de tube intérieur. Ces jantes sont uniques et peuvent être identifiées par les lettres MTM et le mot TUBELESS gravés dans la jante. Ne jamais installer un pneu avec un tube intérieur sur ce type de roues. Installer un nouveau joint de jante et une nouvelle bande de fond de jante chaque fois qu'un pneu est monté sur une roue à rayons profilée.

Les jantes entrelacées à l'acier utilisent un tube intérieur et une bande de fond de jante. Les pneus sans chambre à air équipés de tubes intérieurs appropriés peuvent être utilisés avec ces roues. Installer un nouveau tube intérieur et une nouvelle bande de fond de jante chaque fois qu'un pneu neuf est installé sur une roue entrelacée à l'acier.

Les pneus sans chambre à air sont utilisés sur toutes les roues Harley-Davidson coulées et à disques.

La taille des pneus est inscrite en relief sur leur flanc. Les tailles de chambres à air sont imprimées sur la chambre à air.

▲ AVERTISSEMENT

Les pneus Harley-Davidson avant et arrière ne sont pas identiques. L'inversion des pneus avant et arrière peut provoquer une défaillance prématurée, pouvant entraîner la mort ou des blessures graves. (00026a)

▲ AVERTISSEMENT

Veiller à maintenir les pneus correctement gonflés, équilibrés, non endommagés et avec une bande de roulement adéquate. Inspecter régulièrement les pneus et consulter un concessionnaire Harley-Davidson pour les pneus de rechange. Rouler avec des pneus trop usés, mal équilibrés, mal gonflés, surchargés ou endommagés peut conduire à une défaillance du pneu et nuire à la stabilité et à la manœuvrabilité de la moto, ce qui peut entraîner la mort ou des blessures graves. (00014b)

Toujours conserver une pression correcte des pneus selon la spécification de Tableau 17. Ne pas dépasser la charge du GAWR sur les pneus, telle que spécifiée dans Tableau 12 et Tableau 13. Les pneus insuffisamment gonflés, trop gonflés ou trop chargés peuvent subir une défaillance.

Harley-Davidson n'effectue aucun test avec les pneus gonflés seulement à l'azote. Harley-Davidson ne recommande ni ne déconseille l'utilisation de l'azote pur pour gonfler les pneus.

▲ AVERTISSEMENT

Remplacer immédiatement le pneu par un pneu spécifié par Harley-Davidson lorsque les barres d'usure deviennent visibles ou si la bande de roulement a une profondeur de 1 mm (1/32 in) seulement. Conduire avec un pneu usé peut entraîner la mort ou des blessures graves. (00090c)

Les pneus Harley-Davidson sont équipés de barres d'usure qui traversent horizontalement la bande de roulement. Lorsqu'un pneu est usé au point où les barres indicatrices d'usure de bande de roulement deviennent visibles sur les surfaces de la bande de roulement, ou s'il reste une profondeur de bande de roulement de 0,8 mm (1/32 po), le pneu peut :

- Être plus facilement endommagé et être sujet à une défaillance.
- Fournir une traction réduite.
- Affecter négativement la stabilité et la manœuvrabilité.

Déclaration de conformité des pneus en Inde : Harley-Davidson Motor Company déclare que les pneus indiqués dans la section Spécifications sont conformes aux exigences de la norme 15627 du Bureau of Indian Standards (tel que modifiées de temps en temps) obligatoires pour l'enregistrement des véhicules assemblés en Inde. Ces pneus

sont également conformes aux exigences des réglementations Central Motor Vehicle de 1989.

MÉLANGES D'ESSENCE

Cette moto a été conçue pour fournir les meilleures performances au meilleur rendement en utilisant de l'essence sans plomb. La plupart des essences vendues sont mélangées avec de l'alcool et/ou de l'éther, pour créer des mélanges oxygénés. Le type et la quantité d'alcool ou d'éther ajoutés au carburant sont importants.

AVIS

Ne pas utiliser d'essence contenant du méthanol. Cela risquerait d'entraîner une défaillance des composants du circuit de carburant, une détérioration du moteur et/ou un mauvais fonctionnement de l'équipement. (00148a)

- Essence contenant de L'ÉTHÉR MÉTHYLTERTILOBUTYLIQUE (MTBE) : Les mélanges essence/MTBE sont composés d'essence et jusqu'à 15 % de MTBE. Les mélanges essence/MTBE peuvent être utilisés dans votre moto.

- Le carburant ÉTHANOL est un mélange contenant de l'éthanol (alcool de grain) et de l'essence sans plomb. Bien que l'éthanol affecte la consommation de carburant, des carburants avec une concentration d'éthanol jusqu'à 10 % peuvent être utilisés avec la moto sans affecter la performance du véhicule. À l'heure de publier ce document, la réglementation de l'EPA américaine spécifie que les carburants avec une concentration d'éthanol de 15 % (E15) ne doivent pas être utilisés avec les motos. Les motos livrées dans certains pays sont étalonnées pour fonctionner avec des concentrations d'éthanol plus élevées pour satisfaire aux normes de carburant de ces pays.
- ESSENCES REFORMULÉES OU OXYGÉNÉES (RFG) : Essence reformulée est un terme utilisé pour décrire les mélanges d'essence qui sont spécifiquement conçus pour brûler plus proprement que d'autres types d'essence, en laissant moins d'émissions d'échappement. Elles sont également formulées pour moins s'évaporer lorsque l'on fait le plein. Les essences reformulées utilisent des additifs servant à oxygéner l'essence. La moto fonctionnera normalement avec ce type d'essence et Harley-Davidson recommande de l'utiliser dans la mesure du possible, pour aider à favoriser la propreté de l'air.
- Ne pas utiliser d'essence de compétition. L'utilisation de ces carburants endommagera le circuit de carburant.
- Harley-Davidson recommande d'utiliser l'AMPLIFICATEUR D'OCTANE SUPER SCREAMIN' EAGLE pour augmenter le niveau d'octane. C'est le seul amplificateur d'octane qui a été évalué à fond et approuvé pour être utilisé avec les moteurs et les composants de Harley-Davidson.

Certains mélanges d'essence sont susceptibles de produire des effets néfastes sur le démarrage, la conduite ou la consommation de carburant de la moto. En cas de problèmes, utiliser une marque d'essence différente ou une essence à un mélange d'octane supérieur.

CARBURANT

Toujours utiliser une essence sans plomb de bonne qualité. Les indices d'octane figurent généralement sur la pompe. Voir Tableau 18.

▲ AVERTISSEMENT

Éviter les déversements. Ouvrir lentement le bouchon de remplissage de carburant. Ne pas remplir au-delà de la base de la pièce rapportée du goulot de remplissage et laisser un volume d'air pour permettre la dilatation du carburant. Serrer le bouchon de remplissage après l'ajout de carburant. L'essence est un produit extrêmement inflammable et hautement explosif, qui peut entraîner la mort ou des blessures graves. (00028b)

▲ AVERTISSEMENT

Faire très attention en faisant le plein. L'air sous pression dans le réservoir de carburant risque de forcer l'essence à s'échapper par le tube de remplissage. L'essence est un produit extrêmement inflammable et hautement explosif, qui peut entraîner la mort ou des blessures graves. (00029a)

Les pompes des stations-service modernes versent de l'essence avec un débit élevé dans les réservoirs de carburant des motos, ce qui rend possible le piégeage et la pressurisation de l'air.

Tableau 18. Indices d'octane

CARACTÉRISTIQUE	INDICE
Indice d'octane (R+M)/2	91 (95 RON)

CONVERTISSEUR CATALYTIQUE

La moto est équipée d'un convertisseur catalytique dans le collecteur du tuyau d'échappement.

AVIS

Ne pas faire fonctionner une moto équipée d'un convertisseur catalytique en cas de ratés du moteur. Si la moto est démarrée dans ces conditions, les gaz d'échappement deviennent anormalement chauds, ce qui peut entraîner des dommages à la moto, y compris la perte du contrôle des émissions de gaz d'échappement. (00149c)

AVIS

Utiliser uniquement du carburant sans plomb dans les motos équipées de convertisseur catalytique. L'emploi de carburant avec plomb endommagerait le système de contrôle des émissions de carburant. (00150c)

GÉNÉRALITÉS : COMMANDES ET INDICATEURS

▲ AVERTISSEMENT

Identifier et comprendre les caractéristiques spécifiques de votre véhicule. Le fait de ne pas comprendre comment ces caractéristiques affectent le fonctionnement du véhicule peut conduire à un accident, qui pourrait entraîner la mort ou des blessures graves. (00043b)

Certaines fonctionnalités expliquées sont spécifiques à certains modèles. Ces caractéristiques peuvent être fournies par des accessoires disponibles pour votre moto Harley-Davidson. Consulter un concessionnaire Harley-Davidson pour obtenir la liste complète de tous les accessoires adaptés à un modèle particulier.

INTERRUPTEUR D'ALLUMAGE

▲ AVERTISSEMENT

La fonction d'allumage automatique du phare augmente la visibilité du conducteur pour les autres usagers de la route. S'assurer que le phare est toujours allumé. La mauvaise visibilité du conducteur pour les autres usagers de la route risque d'entraîner la mort ou des blessures graves. (00030b)

Voir la section VOTRE MANUEL DU PROPRIÉTAIRE. Il faut relever tous les numéros d'identification de clé à l'endroit prévu à cet effet au début de ce manuel.

Voir Figure 4. L'interrupteur d'allumage commande les fonctions électriques de la moto.

▲ AVERTISSEMENT

Ne pas faire fonctionner le véhicule avec la fourche verrouillée. Le verrouillage de la fourche limite la capacité de braquage de la moto, ce qui risque d'entraîner la mort ou des blessures graves. (00035a)

AVIS

Protéger votre véhicule contre le vol. Si la moto n'est pas verrouillée lorsqu'elle est en stationnement, elle risque d'être volée et/ou de subir des dommages matériels. (00151b)

AVIS

Ne pas lubrifier les serrures à barilletes avec des lubrifiants à base de pétrole ou avec du graphite car cela risque d'endommager les serrures. Les serrures risqueraient alors de ne plus fonctionner. (00152a)

REMARQUE

- Harley-Davidson recommande de retirer la clé de contact/verrou de fourche avant de faire fonctionner la moto. Si la clé n'est pas retirée, elle risque en effet de tomber lors de la mise en marche.
- **ACCESSOIRE (ACCESS/ACCESSORY)** – les accessoires et feux de détresse peuvent être activés. Les témoins du tableau de bord sont allumés. Le feu de stop et l'avertisseur fonctionnent. Il est possible d'enlever la clé.
- Les feux s'allument lorsque le contacteur se trouve en position allumage (IGNITION), en conformité avec la loi en vigueur dans certaines juridictions.

Tableau 19. Positions de l'interrupteur à clé d'allumage/phare

MODÈLE	FONCTION	ÉTIQUETTE	FONCTIONNEMENT
FLHR FLHRC	Interrupteur		Pour verrouiller ou déverrouiller l'interrupteur, soulever le couvercle de l'interrupteur, insérer la clé et faire tourner la clé dans le sens antihoraire pour verrouiller et dans le sens horaire pour déverrouiller. La clé peut être enlevée dans n'importe quelle position.
		Arrêt (OFF)	L'allumage, l'éclairage et les accessoires sont hors tension.
		Accessoire (ACCESS)	Les accessoires sont en marche. Les feux de détresse peuvent rester activés. Les voyants du tableau de bord sont allumés. Le feu de stop et l'avertisseur fonctionnent.*
		Allumage (IGNITION)	L'allumage, l'éclairage et les accessoires fonctionnent.*



Tableau 19. Positions de l'interrupteur à clé d'allumage/phare

MODÈLE	FONCTION	ÉTIQUETTE	FONCTIONNEMENT
Autres modèles	Verrou à clé	Verrouillé (LOCK)	Verrouille l'interrupteur à la position fourche verrouillée (FORK LOCK) ou accessoire (ACCESS). Retirer la clé pour raison de sécurité.
		Déverrouillé (UNLOCK)	Déverrouille l'interrupteur. L'interrupteur déverrouillé peut être tourné dans l'une quelconque de 4 positions. Pour éviter de la perdre pendant la conduite, retirer la clé.
	Interrupteur	Fourche verrouillée (FORK LOCK)	Verrouiller la fourche à la position de gauche pour décourager l'utilisation non autorisée du véhicule en stationnement. Voir COMMANDES ET INDICATEURS > VERROU DE FOURCHE (Page 39) pour le fonctionnement.
		Arrêt (OFF)	Lorsque l'interrupteur est en position arrêt (OFF), l'allumage, les feux et les accessoires sont hors tension.
		Allumage (IGNITION)	Lorsque l'interrupteur est en position allumage (IGNITION), la moto peut être démarrée et tous les feux et les accessoires fonctionnent.
		Accessoire (ACCESS)	Lorsque l'interrupteur est en position accessoire (ACCESS), les voyants du tableau de bord et les accessoires fonctionneront mais le moteur ne peut pas démarrer. Le feu de stop et l'avertisseur fonctionnent. Sur accessoire (ACCESS), l'interrupteur peut être verrouillé.
*Les modèles internationaux comportent une fonction supplémentaire. Les feux de position et arrière sont également allumés.			



om00705a

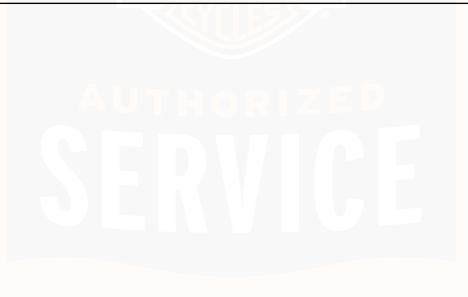
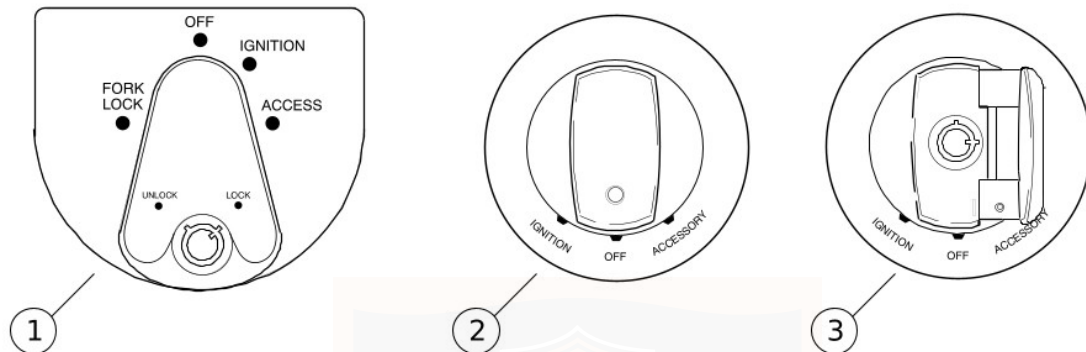

1. Tous les modèles sauf FLHR/FLHRC
2. Modèles FLHR/FLHRC (couvercle illustré fermé)
3. Modèles FLHR/FLHRC (couvercle illustré ouvert)

Figure 4. Interrupteur à clé d'allumage/phare

VERROU DE FOURCHE

AVIS

Protéger votre véhicule contre le vol. Si la moto n'est pas verrouillée lorsqu'elle est en stationnement, elle risque d'être volée et/ou de subir des dommages matériels. (00151b)

L'emploi du verrouillage de fourche dès que l'on gare sa moto découragera l'utilisation non autorisée ou le vol d'une moto garée.

Voir Figure 5. Sur les modèles FLHR/FLHRC, le verrouillage de fourche est situé en haut de la colonne de direction, derrière la nacelle de phare, incorporé dans le couvercle de bride du guidon.

Voir Figure 4. Sur les autres modèles, le verrou de fourche est incorporé dans l'interrupteur à clé.

REMARQUE

Ne pas forcer l'interrupteur en position verrouillée, sinon il pourrait être endommagé.

▲ AVERTISSEMENT

Ne pas faire fonctionner le véhicule avec la fourche verrouillée. Le verrouillage de la fourche limite la capacité de braquage de la moto, ce qui risque d'entraîner la mort ou des blessures graves. (00035a)

Pour verrouiller la fourche sur les modèles FLHR/FLHRC

1. Tourner la fourche complètement vers la gauche.
2. Voir Figure 5. Introduire la clé et la tourner dans le sens antihoraire pour la mettre en position verrouillée (LOCK). Retirer la clé.
3. Pour déverrouiller la fourche, insérer la clé de contact et tourner dans le sens horaire pour la mettre en position déverrouillée (UNLOCK). Retirer la clé.

Pour verrouiller la fourche sur les autres modèles

1. Tourner la fourche complètement vers la gauche.
2. Voir Figure 4. Tourner l'interrupteur à la position fourche verrouillée (FORK LOCK) et enfoncer le bouton.
3. Introduire la clé et la mettre en position verrouillée (LOCK). Retirer la clé.

4. Pour déverrouiller la fourche, insérer la clé de contact et tourner pour la mettre en position déverrouillée (UNLOCK). Retirer la clé et tourner l'interrupteur de la position de fourche verrouillée (FORK LOCK).

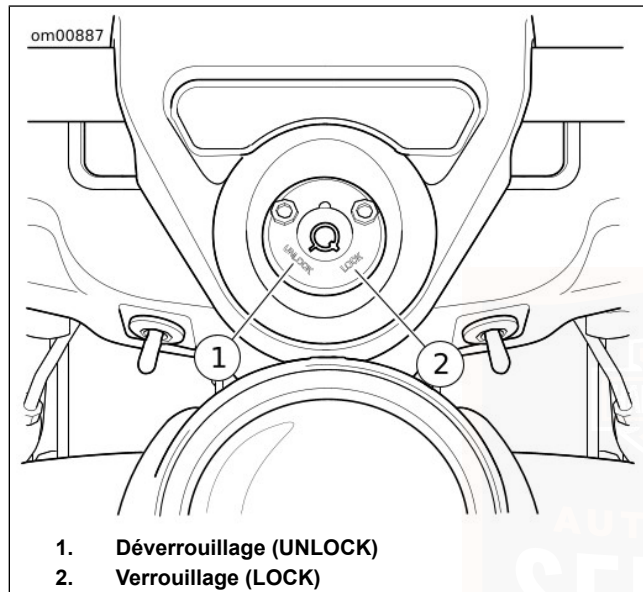

Figure 5. Verrou de fourche : FLHR/FLHRC

COMMANDES MANUELLES : FONCTIONNEMENT DE BASE

Commutateur du démarreur électrique

REMARQUE

Le commutateur marche/arrêt DOIT se trouver en position MARCHE pour faire fonctionner le moteur.

Voir Figure 6. Le commutateur du démarreur électrique se trouve parmi les commandes de droite du guidon. Voir FONCTIONNEMENT > DÉMARRAGE DU MOTEUR (Page 149) pour les procédures de fonctionnement détaillées.

1. Mettre le commutateur marche/arrêt du moteur en position MARCHE et la boîte de vitesse au point mort. Le témoin de point mort (vert) devrait s'allumer.
2. Voir Figure 4. Mettre l'interrupteur à clé/phare en position allumage (IGNITION) et appuyer sur le commutateur du DÉMARREUR pour mettre en route le moteur du démarreur.

Commutateur MARCHE/ARRÊT du moteur

Voir Figure 6. Le commutateur marche/arrêt du moteur (6) met l'allumage en MARCHE ou à l'ARRÊT. Le commutateur marche/arrêt du moteur se trouve sur la commande de droite du guidon. Appuyer sur la partie supérieure du commutateur

marche/arrêt du moteur pour couper l'allumage et arrêter le moteur. Appuyer sur la partie inférieure du commutateur marche/arrêt du moteur pour mettre l'allumage en marche.

REMARQUE

- *Le commutateur marche/arrêt du moteur doit se trouver en position MARCHE pour démarrer ou faire fonctionner le moteur.*
 - *Le commutateur marche/arrêt du moteur devrait toujours être utilisé pour mettre le moteur à l'arrêt.*
1. Pour arrêter le moteur, appuyer sur la partie supérieure du commutateur marche/arrêt pour l'amener à la position arrêt (OFF) d'allumage.
 2. Voir Figure 4. Tourner la clé de contact vers la position arrêt (OFF) pour amener l'allumage complètement à la position arrêt (OFF).

Poignée de commande des gaz

Voir Figure 6. La poignée de commande des gaz (8) est située parmi les commandes de droite du guidon et actionnée avec la main droite.

Pour diminuer la fatigue du conducteur lors de longs voyages, une vis de réglage de friction de commande des gaz (9) à rappel de ressort se trouve au bas du collier de la poignée

de commande des gaz (sur les modèles non équipés d'un régulateur de vitesse).

1. Tourner lentement la poignée de commande des gaz dans le sens horaire (vers l'avant de la moto) pour fermer la commande des gaz (décélérer).
2. Tourner lentement la poignée de commande des gaz dans le sens antihoraire (vers l'arrière de la moto) pour ouvrir la commande des gaz (accélérer).

▲ AVERTISSEMENT

Ne pas serrer la vis de réglage de friction de la commande des gaz au point où le moteur ne pourra pas revenir automatiquement au ralenti. Trop serrer risquerait de provoquer la perte de contrôle de la moto et de causer la mort ou des blessures graves. (00031b)

3. Dévisser la vis de réglage de friction de la commande des gaz de manière à ce que le papillon revienne au ralenti lorsqu'on relâche la poignée.
4. Visser la vis de réglage de commande des gaz pour augmenter le blocage de la poignée. Ceci donne un effet d'amortissement au mouvement d'accélération.

REMARQUE

La vis de réglage de friction de la commande des gaz ne doit pas être utilisée dans des conditions normales lorsque la moto doit régulièrement s'arrêter et repartir.

Levier de guidon d'embrayage

▲ AVERTISSEMENT

Ne pas placer les doigts entre le levier de commande et la poignée du guidon. Une mauvaise position de main peut gêner la manipulation des leviers de commande et entraîner une perte de contrôle du véhicule, pouvant causer la mort ou des blessures graves. (00032a)

Voir Figure 6. Le levier de guidon d'embrayage (1) se trouve sur la gauche du guidon où il est activé avec les doigts de la main gauche.

1. Tirer lentement le levier de guidon d'embrayage contre la poignée du guidon pour débrayer.
2. Passer en première à l'aide du levier de sélection de vitesse. Voir COMMANDES ET INDICATEURS > LEVIER DE SÉLECTION DE VITESSE (Page 62).
3. Relâcher lentement le levier de guidon d'embrayage pour embrayer.

Un commutateur d'embrayage est intégré à l'ensemble de commutateur de gauche du guidon. Il permet au conducteur de démarrer le véhicule dans n'importe quelle vitesse tant que le levier d'embrayage est tiré. Si l'embrayage n'est pas désengagé, le véhicule ne démarrera pas dans une vitesse.

Commutateur d'avertisseur

Voir Figure 6. L'avertisseur sonore est actionné en appuyant sur le commutateur d'avertisseur (2) situé sur le groupe de commandes de gauche du guidon.

Commutateur phare/code

Voir Figure 6. Le commutateur phare/code (3) se trouve sur le gauche du guidon. Le commutateur possède deux positions pour activer le phare de route ou le phare code.

- Appuyer sur la partie supérieure du commutateur phare/code pour actionner le phare.
- Appuyer sur la partie inférieure du commutateur phare/code pour rallumer le code.

Voir Figure 8. Le témoin de feu de route (bleu) reste allumé lorsque le commutateur est en position feu de route.

Commutateurs de feu de direction

Voir Figure 6. Chaque commande de guidon contient un commutateur de feu de direction.

- Le commutateur de feu de direction droit (10) actionne les feux de direction avant et arrière droits.
- Le commutateur de feu de direction gauche (4) actionne les feux de direction avant et arrière gauches.

REMARQUE

Les feux de direction avant servent également de feux de marche (sauf pour les modèles internationaux).

Commutateurs de commande audio/CB

Sur les modèles qui en sont équipés, les commutateurs de commande audio/CB (11) règlent et contrôlent les fonctions dans le système audio avancé.

Pour les véhicules équipés d'un système audio, voir SYSTÈME AUDIO AVANCÉ > SYSTÈME AUDIO AVANCÉ (Page 87) pour les procédures de fonctionnement détaillées.

Commutateurs du régulateur de vitesse

Sur les modèles qui en sont équipés, les commutateurs du régulateur de vitesse (12) règlent la vitesse du véhicule automatiquement.

Pour les véhicules équipés d'un régulateur de vitesse, voir COMMANDES ET INDICATEURS > RÉGULATEUR DE VITESSE (Page 56) pour les procédures de fonctionnement détaillées.

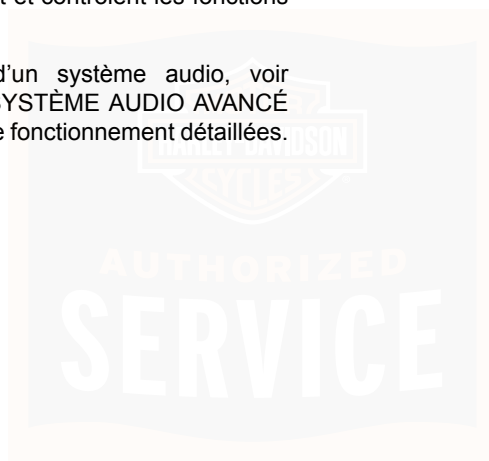

om00276

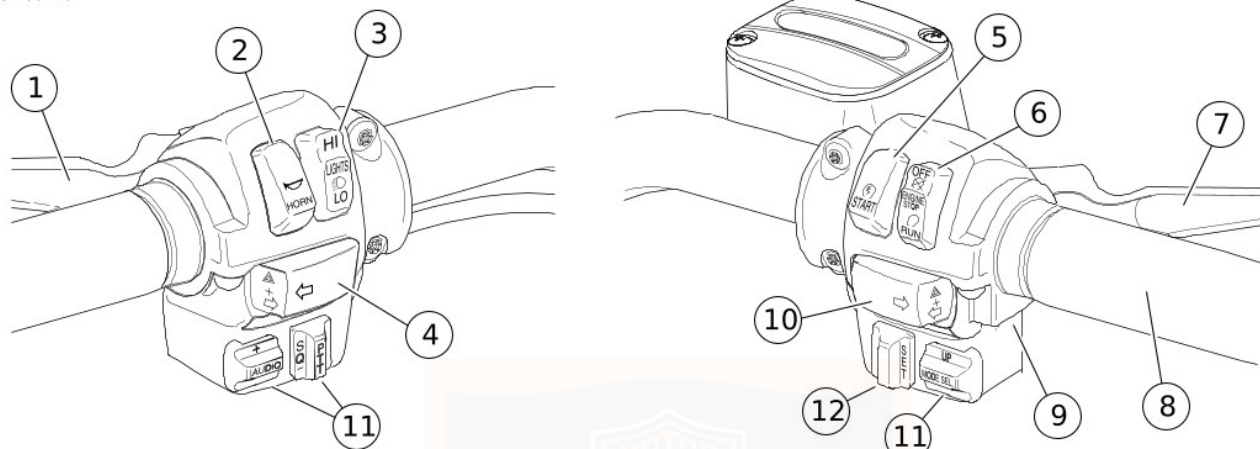

- 1. Levier de guidon d'embrayage
- 2. Commutateur d'avertisseur
- 3. Commutateur phare/code

- 4. Commutateur de feu de direction gauche
- 5. Commutateur du démarreur électrique
- 6. Commutateur marche/arrêt du moteur

- 7. Levier de guidon de frein
- 8. Poignée de commande des gaz
- 9. Vis de réglage de friction de commande des gaz (non illustrée, non utilisée sur les modèles avec régulateur de vitesse)
- 10. Commutateur de feu de direction droit
- 11. Commutateurs audio/CB (le cas échéant)
- 12. Commutateurs du régulateur de vitesse (le cas échéant)

Figure 6. Commandes de base du guidon (typiques)

POIGNÉES CHAUFFANTES

Voir Figure 7. Les modèles équipés de poignées chauffantes ont un cadran de commande de chaleur variable situé sur l'extrémité de la poignée de gauche.

Faire tourner le cadran pour aligner le réglage souhaité avec la flèche sur la poignée. Les réglages de chaleur vont de 1 (minimum) à 6 (maximum). Mettre en position OFF pour éteindre le chauffage.

Les poignées sont équipées par une commande thermostatique qui fournit une température constante aux poignées, indépendamment de la température extérieure. Les poignées chauffantes ne doivent fonctionner que si le moteur est en marche pour empêcher la décharge de la batterie.

Si les poignées chauffantes ne dégagent pas de chaleur, voir DÉPANNAGE > POIGNÉES CHAUFFANTES (Page 242).

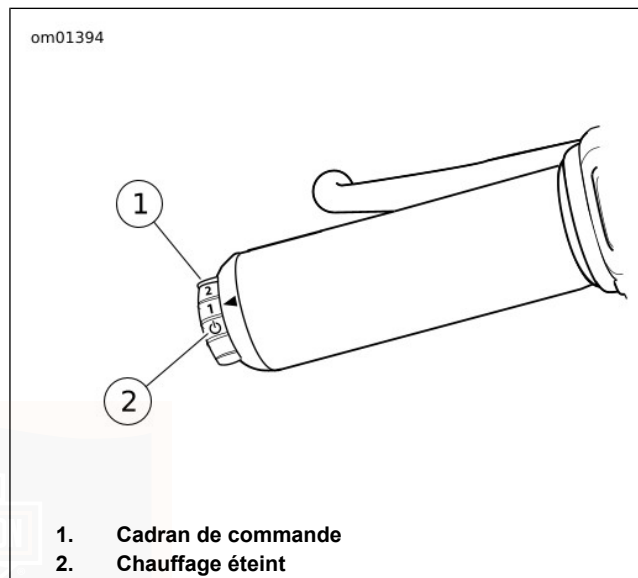

Figure 7. Poignées chauffantes

COMMANDE DES GAZ ÉLECTRONIQUE (ETC)

La moto est équipée de la commande des gaz électronique (ETC). Au lieu d'utiliser une connexion de câble mécanique au corps du papillon, cette technologie utilise des capteurs de poignée redondants pour signaler la position du papillon demandée au module de commande électronique (ECM).

L'ECM contrôle ensuite l'admission correcte du carburant/de l'air et le calage de l'allumage selon la demande du conducteur. Le capteur de poignée est fabriqué avec des cames internes et une retenue à ressort pour offrir une sensation et un fonctionnement naturels.

Dans le cas d'une défaillance de composant, le fonctionnement de l'ETC est conçu pour la sécurité du conducteur et l'opération continue de la moto. Le module de contrôle électronique surveille l'état des capteurs de poignée, de l'activation de la plaque de la commande des gaz et du débit d'air. Si un problème quelconque est détecté, la moto met le régulateur de vitesse hors service, allume le témoin de vérification moteur et retourne à l'un des modes de secours suivants.

Mode de performance limitée de l'ETC

Le conducteur peut conduire presque normalement. La moto fonctionne avec des réserves pour protéger contre les accélérations intempestives.

Mode de gestion d'alimentation de l'ETC

L'actionneur de plaque de commande des gaz retourne à une position de « détente de ralenti » ou de « rentrer tant bien que mal », qui fournira un couple suffisant pour atteindre une vitesse d'environ 40 km/h (25 mph). La réponse de la moto aux signaux du capteur de poignée est fortement réduite.

Mode de ralenti forcé de l'ETC

L'actionneur de plaque de commande des gaz est forcé dans une position de « ralenti rapide », qui fournit un couple suffisant pour avancer au pas, mais insuffisant pour conduire aux vitesses de circulation.

Mode d'arrêt forcé de l'ETC

Le moteur est forcé à s'arrêter.

FONCTIONNEMENT DU COMMUTATEUR DE FEU DE DIRECTION

Les commutateurs de feu de direction sont utilisés par le module de feu de direction pour contrôler le fonctionnement des feux de direction en fonction de la vitesse du véhicule, l'accélération du véhicule et la fin du virage.

Appuyer momentanément sur le commutateur de feu de direction voulu. Les feux de direction commencent à clignoter et continuent à le faire jusqu'à ce qu'ils soient éteints manuellement ou automatiquement. Tant que la moto demeure immobile, les feux de direction clignotent.

REMARQUE

- *Si on indique que l'on tourne dans une direction et que l'on appuie sur le commutateur pour actionner le feu de direction opposé, le premier signal est annulé et le feu de direction opposé commence à clignoter.*

- *Pour arrêter le clignotement des feux de direction, appuyer rapidement une deuxième fois sur le commutateur de feu de direction correspondant. Les feux de direction cesseront de clignoter.*
- *Si un voyant de feu de direction clignote à une fréquence rapide, une ampoule de feu de direction ne fonctionne pas. Faire attention et utiliser la main en guise de signal. Remplacer immédiatement les composants défectueux.*

FEUX DE DÉTRESSE

Feux de détresse

S'il est nécessaire de garer la moto sur le bord de la route, les feux de détresse peuvent être allumés pour avertir les autres usagers de la route du danger.

Pour les allumer : Tourner le contacteur à clé/phare en position allumage (IGNITION) et appuyer simultanément sur les commutateurs de feu de direction de droite et de gauche. L'interrupteur peut ensuite être mis en position arrêt (OFF) ou accessoire (ACCESSORY) et verrouillé. Les feux de détresse continueront à clignoter pendant deux heures.

Pour les éteindre : Tourner le contacteur à clé/phare en position allumage (IGNITION) et appuyer simultanément sur les commutateurs de feu de direction de droite et de gauche.

Feux de détresse et système de sécurité

S'il est nécessaire de laisser la moto garée sans surveillance sur le bord de la route, les feux de détresse peuvent être allumés et le système de sécurité Smart de Harley-Davidson peut être activé. Voir MODULE DE SÉCURITÉ À MAINS LIBRES > ACTIVER/DÉSACTIVER (Page 135).

INDICATEURS LUMINEUX

Voir Figure 8. La moto est munie de cinq indicateurs lumineux.

- Les voyants de FEUX DE DIRECTION verts de gauche et de droite situés sur les extrémités de la barre indicatrice clignotent lorsqu'un feu de direction est activé. Lorsque les feux de détresse fonctionnent, les deux feux de direction clignotent simultanément.
- Le voyant bleu de FEU DE ROUTE, lorsqu'il est allumé, signale que le phare est en position feu de route.
- Le voyant vert de POINT MORT, lorsqu'il est allumé, indique que la boîte de vitesse est au point mort.
- Le voyant rouge d'HUILE, lorsqu'il est allumé, indique que l'huile ne circule pas dans le moteur.

REMARQUE

Le voyant d'HUILE s'allume lorsque le contact est allumé avant le démarrage du moteur. Lorsque le moteur est en marche, le voyant devrait être éteint lorsque le moteur tourne plus vite qu'au ralenti.

Un certain nombre d'autres circonstances peuvent entraîner l'éclairage du voyant rouge. Le voyant d'huile s'allume pour indiquer ce qui suit :

- Si le voyant de pression d'huile ne s'éteint pas à des vitesses supérieures au ralenti, cela indique généralement que le réservoir d'huile est vide ou que l'huile est diluée.
- Par temps de gel, il se peut que la conduite d'alimentation en huile soit bouchée par de la glace, ou de la neige fondue, ce qui empêche la circulation de l'huile.
- Un fil de commutateur de voyant d'huile mis à la masse.
- Un commutateur de voyant défectueux.
- Un clapet antiretour endommagé ou mal installé.
- Une pompe défectueuse.

AVIS

Si le témoin de pression d'huile ne s'éteint pas, toujours commencer par vérifier l'alimentation en huile. Si l'alimentation en huile est normale et que le témoin reste allumé, arrêter immédiatement le moteur et ne pas utiliser la moto tant que la cause du problème n'a pas été déterminée et corrigée. Le non-respect de cette instruction peut entraîner un endommagement du moteur. (00157a)

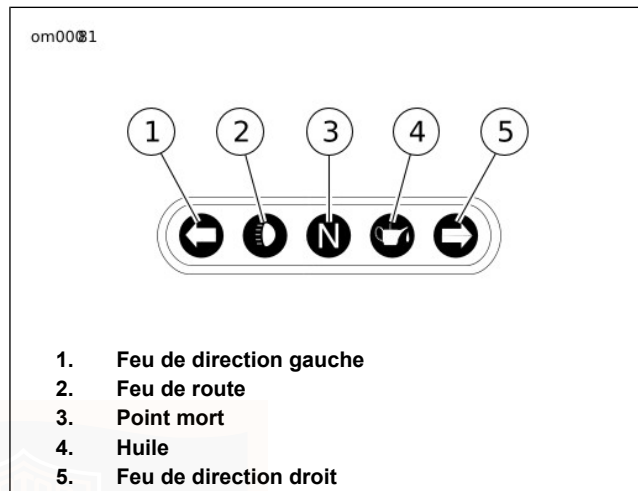

Figure 8. Indicateurs lumineux (typiques)

INSTRUMENTS

Indicateur de vitesse

▲ AVERTISSEMENT

Conduire à des vitesses appropriées à la route et aux conditions existantes, et ne jamais dépasser la limite de vitesse affichée. Une vitesse excessive risque d'entraîner une perte de contrôle du véhicule pouvant causer la mort ou des blessures graves. (00008a)

Voir Figure 9. L'indicateur de vitesse enregistre les milles à l'heure (modèles américains uniquement) ou les kilomètres à l'heure (modèles HDI uniquement) de vitesse en marche avant. L'indicateur de vitesse permet également de sélectionner les fonctions suivantes :

- Compteur kilométrique
- Compteurs de trajet A et B
- Horloge de 12 ou de 24 heures (si la radio n'est pas installée)
- Fonction de la distance avec carburant

L'indicateur de vitesse dispose d'un écran d'affichage unique pour les fonctions énumérées ci-dessus. Si un système audio avancé est installé, la radio fournit la fonction d'horloge.

1. Voir Figure 9. En appuyant sur le commutateur de fonction avec l'interrupteur à clé dans une position quelconque, on active la lecture du compteur kilométrique et de l'horloge. L'heure et les milles ou les kilomètres peuvent être vérifiés sans qu'il soit nécessaire de déverrouiller l'interrupteur à clé. Enfoncer et relâcher le commutateur de fonction une fois pour voir le compteur kilométrique. Appuyer et relâcher à nouveau le commutateur pour que l'heure s'affiche.

2. Pour vérifier le kilométrage des compteurs de trajet, l'interrupteur à clé doit être dans la position accessoire (ACC) ou allumage (IGNITION). Enfoncer et relâcher le commutateur de fonction jusqu'à ce que la lecture souhaitée du compteur de trajet soit affichée. Un A ou un B figurant en haut à gauche de la fenêtre d'affichage identifie les compteurs de trajet.
3. Pour réinitialiser ou remettre à zéro les compteurs de trajet, le compteur de trajet souhaité (A ou B) doit figurer dans la fenêtre d'affichage. Appuyer sur le commutateur de fonction et le maintenir enfoncé pendant 2 à 3 secondes. Le compteur de trajet sera remis à zéro.
4. Répéter l'étape précédente si vous souhaitez remettre à zéro les deux compteurs de trajet.

Réglage de l'horloge

Si la moto est équipée d'un système audio avancé, consulter la section Système audio avancé de ce manuel pour régler l'horloge dans la radio.

1. Mettre l'interrupteur d'allumage sur accessoire (ACC) ou allumage (IGNITION).

2. Voir Figure 9. Appuyer le commutateur de fonction jusqu'à ce que l'heure (en heures et minutes) s'affiche. Maintenir le commutateur de fonction enfoncé pendant cinq secondes ou jusqu'à ce que « 12HR » se mette à clignoter à l'écran d'affichage de l'indicateur de vitesse. Relâcher le bouton.
3. Enfoncer et relâcher le commutateur de fonction une fois jusqu'à ce que clignote l'affichage « 24HR » correspondant à l'heure militaire. Chaque fois que le bouton est appuyé et relâché, l'affichage variera entre « 12HR » et « 24HR ».
4. Lorsque le type d'heure souhaité est obtenu, maintenir le commutateur de fonction enfoncé pendant cinq secondes. L'affichage passe à l'écran de l'horloge, avec les heures clignotantes.

REMARQUE

Le réglage des heures du matin ou de l'après-midi n'est pas nécessaire. Lorsque l'heure correcte s'affiche, maintenir enfoncé le commutateur de fonction pour passer au réglage des minutes.

5. Appuyer et relâcher le commutateur de fonction à plusieurs reprises pour faire défiler les heures. Chaque fois que le commutateur est appuyé et relâché, l'affichage avancera d'une heure.

6. Quand l'affichage des heures est correct, presser et maintenir enfoncé le commutateur de fonction pendant cinq secondes. L'affichage des minutes commencera à clignoter.
7. Appuyer et relâcher le commutateur de fonction à plusieurs reprises pour faire défiler les minutes. Chaque fois que le bouton est appuyé et relâché, l'affichage avancera d'une minute.
8. Quand l'affichage des minutes est correct, presser et maintenir enfoncé le commutateur de fonction pendant cinq secondes. L'affichage des minutes arrêtera de clignoter, indiquant que l'horloge a été réglée.
9. Mettre l'interrupteur à clé en position arrêt (OFF).

Compte-tours

AVIS

Voir la section CONSIGNES D'UTILISATION. Ne pas faire tourner le moteur plus vite que le régime maximum indiqué dans la section FONCTIONNEMENT (zone rouge du compte-tours). Baisser le nombre de tr/min en passant à une vitesse supérieure ou en réduisant les gaz. Ne pas suivre cette consigne risque de provoquer des dommages matériels. (00159a)

Voir Figure 9. Le compte-tours mesure la vitesse du moteur en tours/minute (tr/min).

Témoin indicateur de renversement

▲ AVERTISSEMENT

Si un renversement se produit, vérifier le bon fonctionnement de toutes les commandes. La limitation des mouvements des commandes peut affecter la performance des freins ou de l'embrayage ou la possibilité de changer de vitesse, ce qui peut entraîner une perte de contrôle du véhicule et causer la mort ou des blessures graves. (00350a)

Si la moto était renversée, le mot « tip » (renversement) serait affiché dans la fenêtre du compteur kilométrique. Le moteur ne démarrera pas tant qu'il ne sera pas réarmé. Pour réinitialiser, cyclez l'interrupteur à clé/phare selon la séquence MARCHE – ARRÊT – MARCHE.

Jauge de carburant

La jauge de carburant indique la quantité approximative de carburant dans le ou les réservoirs de carburant et se trouve à gauche de l'indicateur de vitesse ou sur le panneau avant gauche du carénage.

REMARQUE

Le bouchon de carburant du côté gauche des modèles FLHR est une jauge de carburant seulement. Ne pas le retirer.

Manomètre d'huile

Certains véhicules sont équipés d'un manomètre d'huile. Le manomètre d'huile indique la pression de l'huile moteur et se trouve sur le panneau avant du carénage. La pression d'huile moteur variera normalement de 34 kPa (5 psi) au ralenti à 207–262 kPa (30–38 psi) à 2 000 tr/min lorsque le moteur tourne à sa température de fonctionnement normale de 110 °C (230 °F).

Voltmètre

Certains véhicules sont équipés d'un voltmètre. Le voltmètre indique la tension du circuit électrique et se trouve sur le panneau avant du carénage. Le moteur tournant à plus de 1 500 tr/min, le voltmètre devrait enregistrer de 13,0 à 14,5 V avec une batterie complètement chargée.

Jauge de température d'air

Certains véhicules sont équipés d'une jauge de température d'air. Cette jauge indique la température de l'air ambiant en degrés Fahrenheit. La jauge se trouve sur le panneau avant du carénage.

Fonction de la distance avec carburant

La fonction de distance avec carburant indique le kilométrage approximatif pouvant être parcouru avec la quantité de carburant qui reste dans le réservoir de carburant.

1. Avec l'interrupteur d'allumage en position accessoire (ACC) ou allumage (IGNITION), appuyer sur le commutateur de fonction jusqu'à ce que la fonction de distance avec carburant soit affichée, comme l'indiquera la lettre « r » sur le côté gauche de l'affichage du compteur kilométrique. La distance restante (en milles ou kilomètres) calculée avant l'affichage du vide, est en fonction du volume de carburant dans le réservoir. La distance avec carburant peut être obtenue à tout moment en utilisant le commutateur de fonction.

2. Lorsque le témoin d'avertissement de niveau bas de carburant s'allume, la fonction de distance avec carburant s'affiche automatiquement dans le compteur kilométrique, sauf si cette fonction locale automatique est mise hors service en maintenant enfoncé le commutateur de fonction dans le mode d'affichage de la distance avec carburant. La fonction locale automatique de distance avec carburant indique qu'elle est hors service en clignotant deux fois. De même, la fonction locale automatique de distance avec carburant peut être remise en service en maintenant enfoncé le commutateur de fonction. La distance avec carburant clignote une fois lorsque la fonction locale automatique est remise en service.

REMARQUE

- Lorsque le témoin de niveau bas de carburant s'allume, il reste environ 3,79 L (1.00 USgal) de carburant dans le réservoir. Faire le plein le plus tôt possible.
 - L'affichage de la distance avec carburant est mis à jour seulement lorsque le véhicule se déplace.
3. Après que le calcul de la distance restante a atteint 16 km (10 mi), l'affichage de la distance avec carburant indique « r Lo » pour signaler que le véhicule aura bientôt consommé tout son carburant.

4. La réinitialisation du témoin de niveau bas de carburant et de l'affichage de la distance avec carburant nécessite une modification du cycle d'allumage.

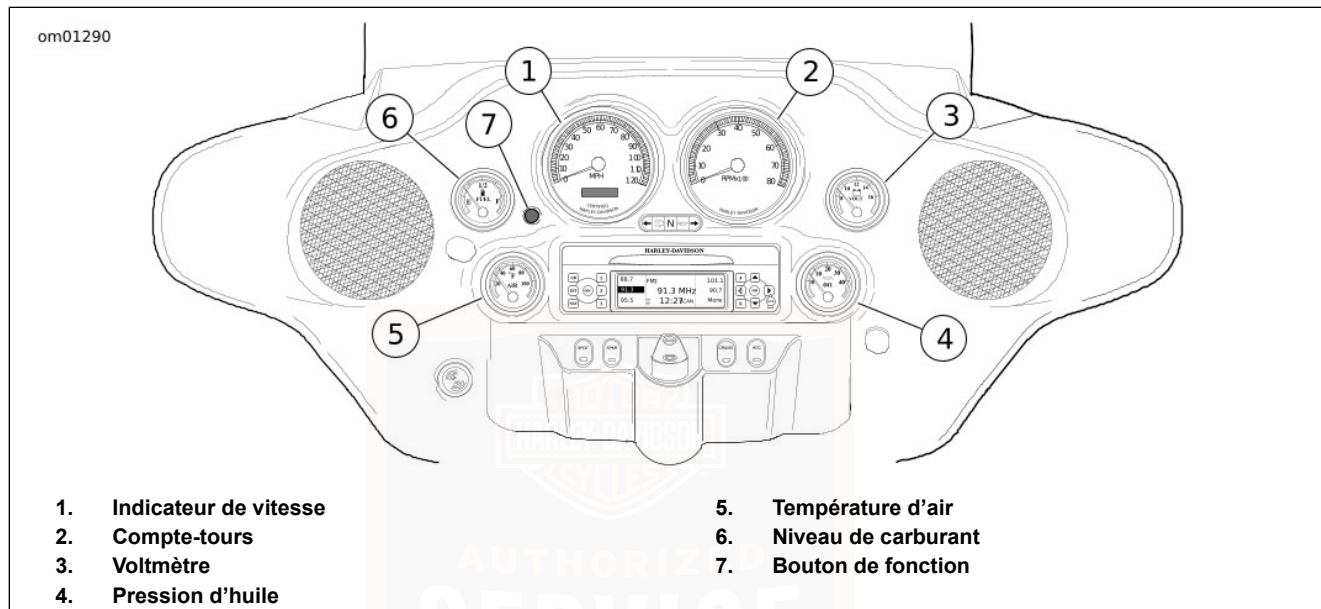

Figure 9. Instruments (typiques)

VOYANTS DU TABLEAU DE BORD

Témoin de vérification moteur

Voir Figure 10. Le témoin de vérification moteur se situe le long du bas de la face de l'indicateur de vitesse. Son but est d'indiquer si le moteur/le système de gestion du moteur fonctionne correctement. Le témoin de moteur est de couleur ambre.

Le témoin de moteur s'allume normalement lorsque l'allumage est mis en marche pour la première fois et reste allumé pendant approximativement 4 secondes, tandis que le système de gestion du moteur effectue une série d'autodiagnosics.

Si le témoin de moteur s'allume à tout autre moment, consulter un concessionnaire Harley-Davidson.

Témoin de niveau bas de carburant

Voir Figure 10. Un témoin de niveau bas de carburant est situé sur la face de l'indicateur de vitesse, au-dessous du centre près du témoin de vérification moteur. Le témoin de niveau bas de carburant s'allume lorsqu'il reste environ 3,8 L (1.0 USgal) d'essence dans le réservoir. Le témoin de niveau bas de carburant est de couleur ambre.

Témoin de décharge de la batterie

Voir Figure 10. Le témoin rouge de charge de la batterie indique la charge excessive ou insuffisante de la batterie. Voir MAINTENANCE ET LUBRIFICATION > BATTERIE : GÉNÉRALITÉS (Page 201).

Modèles équipés d'un régulateur de vitesse

Les modèles équipés d'un régulateur de vitesse sont munis de deux indicateurs lumineux supplémentaires :

- Voir Figure 10. Un témoin vert ou orange sur la face du compte-tours ou de l'indicateur de vitesse indique que le régulateur de vitesse est ACTIVÉ (vert) ou ne l'est PAS (orange).
- Voir Figure 11. Un témoin orange sur le commutateur de régulateur de vitesse indique que le régulateur de vitesse est en position MARCHE ou ARRÊT.

Voyant de la sixième vitesse

Voir Figure 10. Le voyant de la sixième vitesse sur la face de l'indicateur de vitesse s'allume lorsqu'on passe en sixième.

Témoin du système de sécurité

Voir Figure 10. Le témoin rouge du système de sécurité sur la face de l'indicateur de vitesse indique que le système de sécurité est activé. Voir MODULE DE SÉCURITÉ À MAINS

LIBRES > SYSTÈME DE SÉCURITÉ SMART DE HARLEY-DAVIDSON (Page 129).

Témoin ABS

Voir Figure 10. Sur les modèles équipés de l'ABS, l'indicateur lumineux ABS ambré commence à clignoter lorsque la clé est au contact pour indiquer que le système est opérationnel. Il continue à clignoter jusqu'à ce que la vitesse de la moto dépasse 5 km/h (3 mph). L'indicateur restera allumé en continu seulement lorsque l'ABS détecte que le système fonctionne mal. Dans le mode de diagnostic, le témoin s'allume aussi pour indiquer la présence de codes de diagnostic d'anomalie (DTC). Consulter un concessionnaire Harley-Davidson pour tout entretien.

▲ AVERTISSEMENT

Si le témoin ABS continue à clignoter aux vitesses supérieures à 5 km/h (3 mph) ou reste allumé en continu, l'ABS ne fonctionne pas. Le système de freinage standard fonctionne, mais un blocage des roues peut se produire. Contacter un concessionnaire Harley-Davidson pour faire réparer l'ABS. Une roue bloquée dérape et peut provoquer une perte de contrôle du véhicule pouvant causer la mort ou des blessures graves. (00361b)

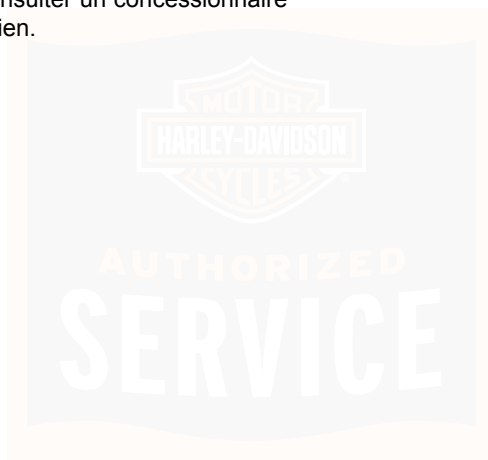

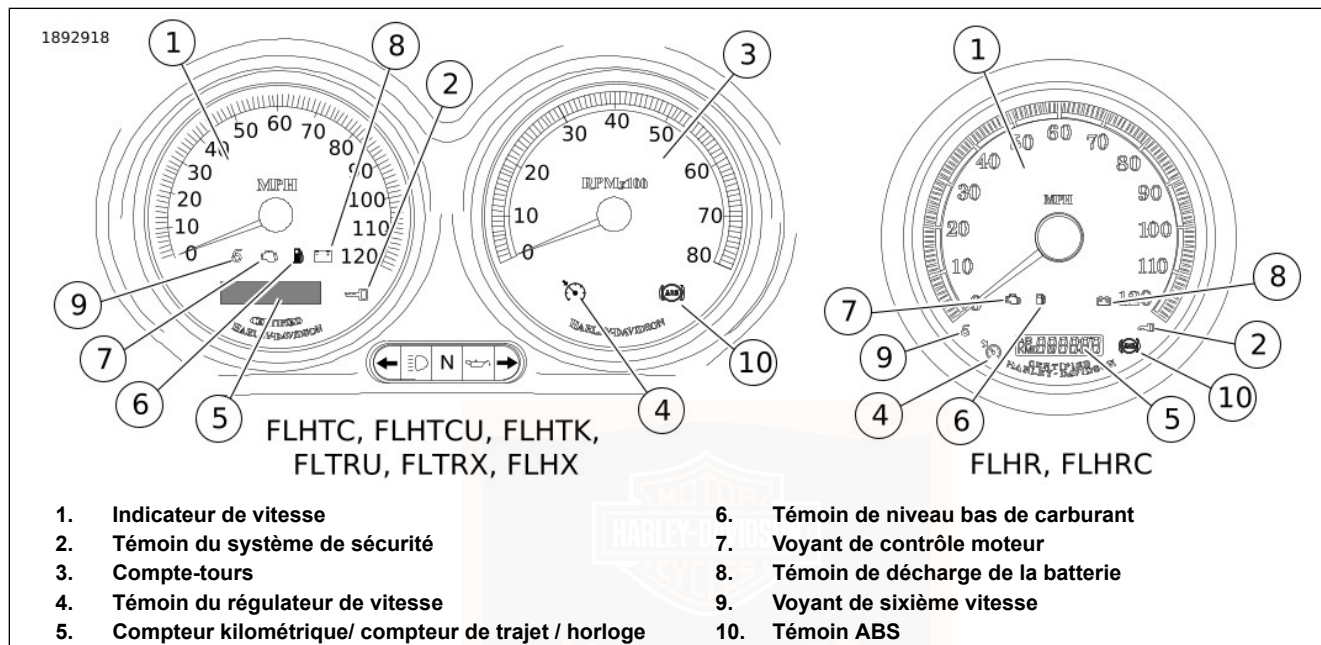

Figure 10. Voyants du tableau de bord

RÉGULATEUR DE VITESSE

REMARQUE

Les modèles Touring sont équipés ou sont prêts à être équipés d'un régulateur de vitesse. Consulter un

concessionnaire Harley-Davidson pour obtenir des informations supplémentaires.

Commandes de fonctionnement

Le système du régulateur de vitesse fournit automatiquement la commande de vitesse du véhicule.

▲ AVERTISSEMENT

Ne pas utiliser le système du régulateur de vitesse sur les routes à grande circulation, sur les routes comportant des virages dangereux ou masqués ou sur les routes glissantes de toutes sortes. L'utilisation du régulateur de vitesse dans ces circonstances risque d'entraîner une perte de contrôle et de causer la mort ou des blessures graves. (00083a)

Voir Figure 11. Un commutateur de régulateur de vitesse du capot de carénage situé à droite de l'interrupteur à clé/phare permet de mettre en marche/arrêter le système du régulateur de vitesse. Un voyant orange sur le commutateur de régulateur de vitesse indique que le régulateur de vitesse est en position MARCHE.

Voir Figure 12. Sur les modèles FLHR, le boîtier commutateur de régulateur de vitesse se trouve sur la gauche du guidon.

REMARQUE

L'icône du régulateur de vitesse constante sur l'indicateur de vitesse ou le compte-tours devient orange pour indiquer que le régulateur de vitesse est en MARCHE. Si l'icône orange NE s'allume PAS, le système N'EST PAS ACTIVÉ. Vous ne

pouvez pas RÉGLER la vitesse constante réglée – contacter un concessionnaire.

Voir Figure 13. Le commutateur de REPRISE/RÉGLAGE est situé sur l'ensemble de commandes de droite du guidon.

Le commutateur de REPRISE/RÉGLAGE commande plusieurs fonctions du système, y compris régler, reprendre, accélérer ou décélérer.

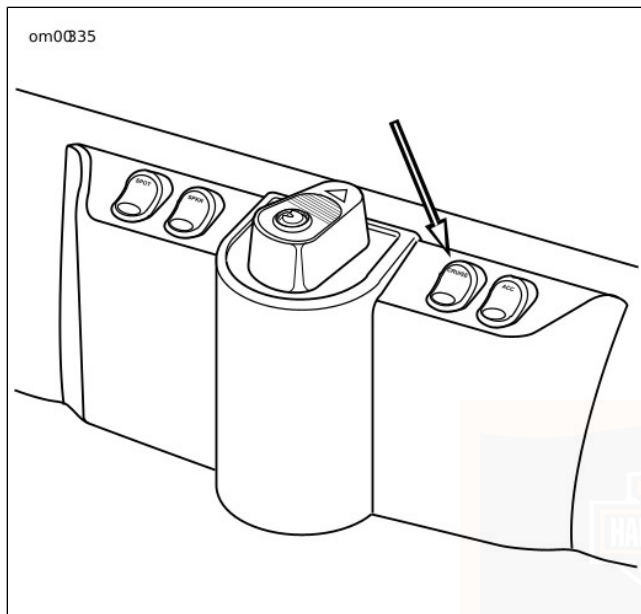

Figure 11. Commutateur de régulateur de vitesse (CRUISE) du capot de carénage

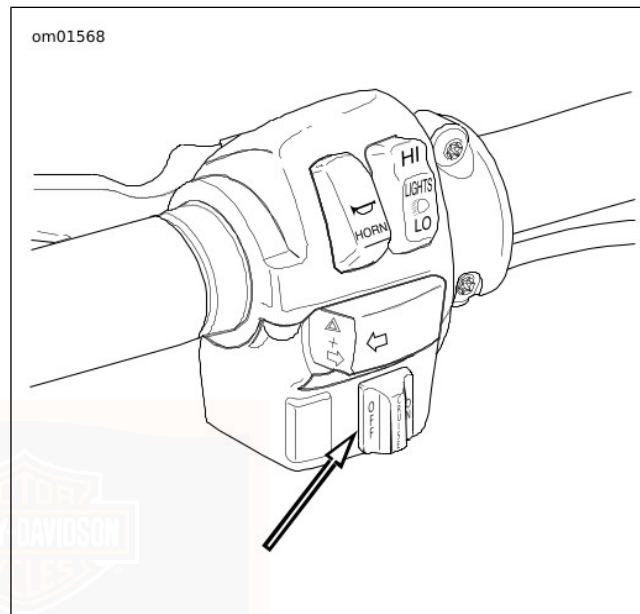
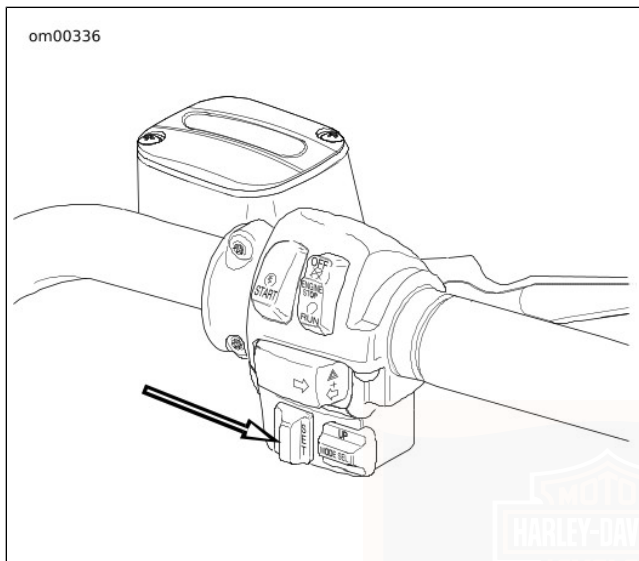

Figure 12. Commutateur de régulateur de vitesse pour modèles FLHR



**Figure 13. Commutateur de REPRIS/RÉGLAGE
FONCTIONNEMENT DU RÉGULATEUR DE
VITESSE**

Théorie de fonctionnement

Le régulateur de vitesse est conçu pour fonctionner en toute sécurité, nécessitant un minimum de mouvement de la part

du conducteur et toutes les actions de commande du conducteur sont naturelles et faciles.

REMARQUE

- *Le conducteur domine toujours le système sur lequel ses commandes ont priorité.*
- *Le système ne fonctionnera pas à des vitesses inférieures à 48 km/h (30 mph) ou supérieures à 145 km/h (90 mph).*
- *Le système est géré par le module de commande électronique (ECM). Le compte-tours offre des informations pour désactiver le système si le régime du moteur augmente brusquement.*
- *Outre le ECM, le système comporte les éléments suivants : Un moteur pas-à-pas (contrôlé par l'ordinateur) qui assure la commande des gaz en mode de régulation de vitesse (CRUISE) et plusieurs commutateurs internes, tous chargés de l'envoi d'informations à l'ordinateur.*
- *Le système permet au conducteur d'augmenter la vitesse de 16 km/h (10 mph) ou plus (suivant l'intensité des gaz donnés et l'état du véhicule) au-delà du niveau de réglage (SET) établi avant de désactiver ce mode. Cette caractéristique permet au motocycliste d'accélérer momentanément, le cas échéant. Si l'accélération est importante, le système peut toutefois se désactiver.*

Engagement du régulateur de vitesse

REMARQUE

Le système NE fonctionnera PAS dans les conditions suivantes :

- Le conducteur conduit à des vitesses inférieures à 48 km/h (30 mph) ou supérieures à 145 km/h (90 mph).
- Les feux de stop demeurent allumés en permanence. Consulter un concessionnaire.

L'installation de pneus ou d'équipements non spécifiés peut affecter le fonctionnement du régulateur de vitesse.

1. Voir Figure 10. Appuyer sur le commutateur de RÉGULATEUR DE VITESSE vers l'avant pour activer le régulateur de vitesse. L'icône orange située sur le devant de la jauge du régulateur de vitesse constante s'allumera une fois activée.
2. Avec la moto à la vitesse constante réglée souhaitée de 48–145 km/h (30–90 mph), appuyer momentanément sur le commutateur de REPRISE/RÉGLAGE de la droite du guidon pour qu'il soit sur réglage (SET). Après un délai d'environ 1,5 seconde, l'icône sur le devant de la jauge deviendra verte pour indiquer que la vitesse constante choisie est enregistrée.

Désengagement du régulateur de vitesse

Le régulateur de vitesse est automatiquement désengagé chaque fois que le module du régulateur de vitesse reçoit l'une des données suivantes :

1. Frein avant/arrière appliqué.
2. La commande des gaz est fermée, actionnant ainsi le commutateur de ralenti (décélération).
3. Embrayage de la moto désengagé (le module détecte une augmentation des tr/min).
4. La vitesse du véhicule est hors de la plage opérationnelle.

REMARQUE

Une accélération de 16 km/h (10 mph) supérieure à la vitesse réglée peut désactiver le régulateur de vitesse.

Lorsque le régulateur de vitesse constante est désactivé, l'icône verte d'activation du régulateur de vitesse sur le devant de la jauge devient orange. L'icône orange du système régulateur de vitesse constante reste allumée tant que le commutateur principal reste en marche.

Pour RÉGLER éventuellement la vitesse constante réglée, REPRENDRE la dernière vitesse réglée, ACCÉLÉRER ou DÉCÉLÉRER, appuyer sur le commutateur de REPRISE/RÉGLAGE.

Reprise d'une vitesse constante réglée

Si le système est désactivé selon l'une des méthodes décrites dans la section DÉSACTIVATION DU RÉGULATEUR DE VITESSE, le système est toujours ACTIVÉ, au cas où l'on déciderait de REPRENDRE la vitesse réglée. Pour ce faire, appuyer sur le commutateur de REPRISE/RÉGLAGE pour REPRENDRE.

REMARQUE

La vitesse RÉGLÉE restera en mémoire, prête pour la fonction REPRISE. Si la vitesse du véhicule baisse de plus de 24 km/h (15 mph) au-dessous de la vitesse RÉGLÉE, REPRENDRE cette vitesse n'est plus possible. Si l'on souhaite toujours rouler en vitesse constante réglée, appuyer sur réglage (SET) sur le commutateur de REPRISE/RÉGLAGE pour régler la vitesse.

Accélération à une vitesse supérieure à la vitesse constante réglée

1. Avec la vitesse constante réglée, appuyer momentanément sur reprise (RESUME) sur le commutateur de REPRISE/RÉGLAGE pour accélérer la vitesse de 1,6 km/h (1 mph).

2. Lorsque vous appuyez et maintenez enfoncé le commutateur de REPRISE/RÉGLAGE sur reprise (RESUME), le système continue d'accélérer par incrément d'environ 1,6 km/h (1 mph) jusqu'à ce que le commutateur soit relâché. Il y a un délai d'environ 2 secondes avant que la vitesse n'augmente.

Décélération du régulateur de vitesse

1. Alors que la vitesse constante est réglée, appuyer momentanément sur réglage (SET) sur le commutateur de REPRISE/RÉGLAGE pour réduire la vitesse de 1,6 km/h (1 mph).
2. Lorsque vous appuyez et maintenez enfoncé le commutateur de REPRISE/RÉGLAGE sur reprise (RESUME), le système continue d'accélérer par incrément d'environ 1,6 km/h (1 mph) jusqu'à ce que le commutateur soit relâché. Il y a un délai d'environ 2 secondes avant que la vitesse ne soit décélérée.

Désactivation du régulateur de vitesse

Basculer le commutateur de RÉGULATEUR DE VITESSE vers l'avant pour désactiver le régulateur de vitesse. L'icône orange sur la jauge est éteinte pour indiquer que le système est à l'ARRÊT.

LEVIER DE SÉLECTION DE VITESSE

Emplacement

Voir Figure 14. Le levier de sélection de vitesse se trouve sur le côté gauche de la moto, où il est activé par le pied gauche. Le levier de sélection de vitesse change les vitesses d'une boîte de vitesse séquentielles à six vitesses.

Grille de sélection de rapports

AVIS

L'embrayage doit être complètement débrayé pour permettre un changement de vitesse. Si l'embrayage n'est pas débrayé à fond, cela risque d'entraîner des dommages matériels. (00182a)

Voir Figure 14. Chaque vitesse doit être engagée en séquence. Soulever le levier de sélection de vitesse pour passer à la vitesse supérieure et appuyer sur le levier pour passer à la vitesse inférieure. Après chaque changement de vitesse, relâcher le levier de sélection de vitesse pour lui permettre de retourner à sa position de repos. Voir FONCTIONNEMENT > CHANGEMENT DE VITESSE (Page 152).

Point mort

Le point mort se trouve entre la première vitesse et la deuxième. La boîte de vitesse peut être mise au point mort à partir de la première ou de la deuxième. Soulever ou enfoncer le levier de sélection de vitesses sur la moitié de sa course. Au point mort, l'indicateur lumineux s'allume.

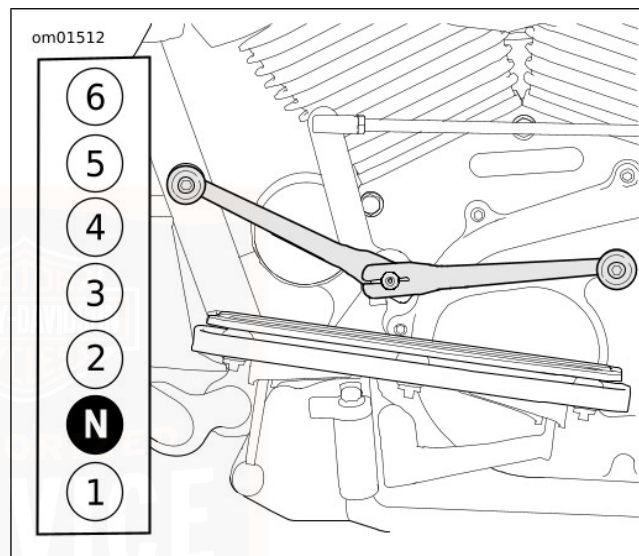

Figure 14. Levier de sélection de vitesse et grille de sélection de rapport

PÉDALE DE SÉLECTION DE VITESSE TALON/POINTE

Voir Figure 15. Certaines motos ont une pédale de sélection de vitesse de vitesse talon/pointe. Avec cette pédale de sélection de vitesse, on passe aux vitesses supérieures avec le talon du pied gauche. On rétrograde avec la pointe du pied.

- En abaissant le levier de sélection de vitesse de pointe (course complète), on rétrograde à la vitesse inférieure.
- Soulever complètement le levier de sélection de vitesse de pointe (course complète) pour passer à la vitesse supérieure.
- Abaisser la pédale de sélection de vitesse à fond (course complète) pour rétrograder à la vitesse supérieure.

Relâcher la pédale de sélection de vitesse après chaque changement de vitesse pour permettre au levier de retourner à sa position centrale avant d'effectuer tout autre changement de vitesses.

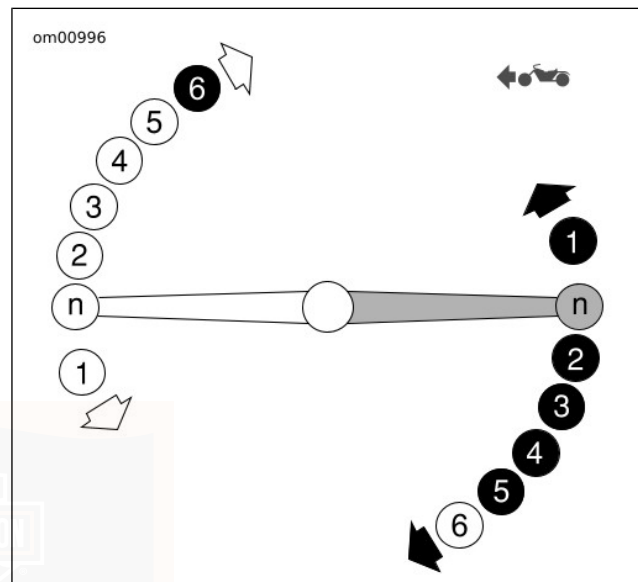

Figure 15. Pédale de sélection de vitesse talon/pointe

SYSTÈME DE FREINAGE ANTIBLOQUE (ABS)

Identification

Voir Figure 16. Les modèles équipés de l'option ABS peuvent être identifiés au moyen de l'unité de commande hydraulique tel qu'illustré.

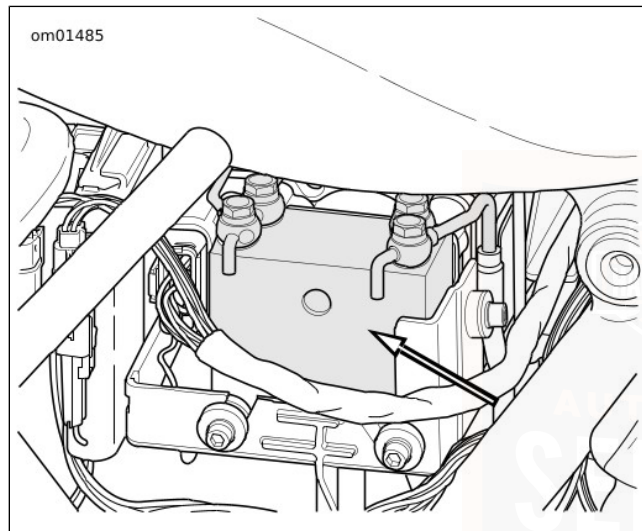

Figure 16. Unité de commande hydraulique (derrière le couvercle droit)

SYSTÈME DE FREINAGE

Généralités

La pédale de frein arrière commande le frein de la roue arrière et se trouve sur le côté droit de la moto. Actionner la pédale du frein arrière avec le pied droit.

Le levier de guidon de frein avant commande le frein de la roue avant et se trouve sur la droite du guidon. Actionner le levier de guidon avec les doigts de la main droite.

▲ AVERTISSEMENT

Ne pas placer les doigts entre le levier de commande et la poignée du guidon. Une mauvaise position de main peut gêner la manipulation des leviers de commande et entraîner une perte de contrôle du véhicule, pouvant causer la mort ou des blessures graves. (00032a)

Certains modèles sont équipés d'un système de freinage antiblocage (ABS).

Système de freinage sans ABS

Engager les freins uniformément et de manière constante pour empêcher les roues de bloquer. Utiliser les freins avant et arrière de la même façon pour obtenir de meilleurs résultats.

▲ AVERTISSEMENT

Ne pas serrer le frein avec une force suffisante pour bloquer la roue. Une roue bloquée dérape et peut provoquer une perte de contrôle du véhicule pouvant causer la mort ou des blessures graves. (00053a)

Système de freinage antiblocage (ABS)

Le système de freinage antiblocage de Harley-Davidson aide le conducteur à conserver le contrôle lorsqu'il freine en une ligne droite dans une situation d'urgence. L'ABS fonctionne indépendamment des freins avant et arrière pour conserver les roues en rotation et empêcher les blocages non contrôlés des roues sur la chaussée sèche ou sur les surfaces glissantes telles que le gravier, les feuilles mortes, ou la conduite sur la chaussée mouillée.

ABS : Fonctionnement

L'ABS surveille les capteurs des roues avant et arrière pour déterminer la vitesse des roues. Si le système détecte qu'une ou les deux roues ralentissent trop rapidement, ce qui indique qu'elles sont près de se bloquer, ou si le taux de décélération ne correspond pas à un critère enregistré dans la mémoire, l'ABS réagit. Le système ouvre et ferme rapidement les soupapes pour moduler la pression de l'étrier de frein en utilisant seulement la pression de levier/pédale de frein exercée par le conducteur. Pendant l'activation de l'ABS, le

système fournit l'équivalent électronique du pompage manuel des freins et il est capable d'effectuer des cycles jusqu'à sept fois par seconde.

Le conducteur reconnaît l'activation de l'ABS par la sensation légère de vibrations dans le levier de guidon ou la pédale du frein arrière. La sensation de vibrations peut aussi être accompagnée d'un cliquètement provenant du module ABS. Les deux effets sont normaux. Voir Tableau 20.

ABS : Comment l'utiliser

Bien que l'ABS représente un avantage énorme en cas de freinage d'urgence, il ne se substitue pas à une conduite sans risque. La façon la plus sûre d'arrêter une moto est de la positionner à la verticale avec les deux roues droites.

L'ABS Harley-Davidson est un système d'assistance manuelle. Dans une situation d'arrêt d'urgence, maintenir la pression sur les freins pendant tous les déclenchements de l'ABS. Ne pas moduler ou « pomper » les commandes de frein. Les roues ne se bloqueront pas avant l'arrêt complet de la moto, lorsque sa vitesse atteint environ 6 km/h (4 mph) et que l'ABS n'est plus nécessaire.

▲ AVERTISSEMENT

L'ABS ne peut pas empêcher le blocage de la roue arrière causé par le frein moteur. L'ABS n'aide pas à résoudre les problèmes de dérive et ne facilite pas la conduite sur les surfaces non revêtues/non uniformes. Une roue bloquée dérape et peut provoquer une perte de contrôle du véhicule pouvant causer la mort ou des blessures graves. (00362a)

Des informations supplémentaires sont disponibles sur www.harley-davidson.com/abs.

ABS : Pneus et roues

Les motos ABS doivent toujours utiliser les pneus et les roues spécifiés par Harley-Davidson. L'ABS surveille la vitesse de rotation des roues par l'intermédiaire de capteurs de vitesse de roue individuels. Le passage à des roues de diamètre différent ou des pneus de taille différente peut altérer la vitesse de rotation. Ceci peut détruire l'étalonnage de l'ABS et nuire à sa capacité de détecter et d'empêcher les blocages incontrôlés des roues. La conduite avec des pressions de pneus différente de celles spécifiées dans le Tableau 17 peut réduire la performance de freinage ABS.

Tableau 20. Symptômes et conditions de l'ABS

SYMPTÔME	CONDITION
Levier ou pédale de frein sujet à des vibrations lors d'un incident ABS	Condition normale
Bruit de cliquètement lors d'un incident	Condition normale
Témoin ABS clignote	Condition normale – moto en marche – vitesse inférieure à 5 km/h (3 mph).
Sensation de « poussée » pendant le freinage	Condition normale – sensible lors du freinage avec un seul frein (avant seulement ou arrière seulement). Résultat d'une réduction de la décélération qui peut être causée par des crevasses ou des bosses sur la route, le frein moteur (le haut régime force la roue arrière à ralentir), le freinage dur à basse vitesse et d'autres conditions. Ceci est dû au fait que l'ABS module la pression d'étrier de frein pour empêcher le blocage de roue non contrôlé.

Tableau 20. Symptômes et conditions de l'ABS

SYMPTÔME	CONDITION
Raideur temporaire de la pédale de frein arrière	Condition normale – le frein moteur (le haut régime force la roue arrière à ralentir) ou le rétrogradage peut activer l'ABS. Si on engage le frein arrière en même temps ou immédiatement après, l'ABS peut fermer une soupape pour empêcher la pression exercée sur le frein arrière. Ceci est dû au fait que l'ABS module la pression d'étrier de frein pour empêcher le blocage de roue non contrôlé.
Murmure des pneus	Condition normale – selon la surface, le pneu peut murmurer sans bloquer la roue.
Trace noire sur la chaussée	Condition normale – selon la surface, le pneu peut laisser une trace noire sans bloquer la roue.
Blocage des roues à faible vitesse	Condition normale – l'ABS n'est pas activé sur la roue avant au-dessous de 5 km/h (3 mph) ou sur la roue arrière au-dessous de 8 km/h (5 mph).

BÉQUILLE LATÉRALE

▲ AVERTISSEMENT

Toujours garer la moto sur une surface plane et ferme. Une moto déséquilibrée risque de tomber et de causer la mort ou des blessures graves. (00039a)

La béquille latérale se trouve sur le côté gauche de la moto et pivote vers l'extérieur pour soutenir la moto en stationnement.

▲ AVERTISSEMENT

La béquille latérale se bloque lorsqu'elle est déployée (vers le bas) complètement vers l'avant et que le poids du véhicule repose dessus. Si la béquille latérale n'est pas dans sa position complètement vers l'avant (vers le bas) et ne supporte pas le poids du véhicule, ce dernier risque de basculer et de causer la mort ou des blessures graves. (00006a)

▲ AVERTISSEMENT

S'assurer que la béquille latérale est complètement rétractée avant de prendre la route. Si elle ne l'est pas, elle peut entrer en contact avec la route et provoquer une perte de contrôle du véhicule, risquant d'entraîner la mort ou des blessures graves. (00007a)

VERROUILLAGE DE LA BÉQUILLE LATÉRALE : MODÈLES INTERNATIONAUX

Certains modèles internationaux sont équipés d'une fonction de verrouillage de la béquille latérale.

Le véhicule démarre et marche avec la béquille latérale abaissée lorsque la transmission est au point mort. Si la béquille latérale est abaissée, qu'une vitesse est engagée et que l'embrayage est débrayé, le véhicule calera. Le message « SidE StAnd » (béquille latérale) défilera sur le compteur kilométrique pour en informer le conducteur. En soulevant la béquille latérale (ou en amenant la transmission au point mort), le moteur pourra tourner et le message sera effacé.

Si la béquille latérale sort de sa position complètement rétractée lorsqu'on conduit à une vitesse supérieure à 15 km/h (10 mph), le système de verrouillage de béquille latérale laissera tourner le moteur et avertira le conducteur en allumant les voyants (deux clignotements) et en faisant défiler le message « SidE StAnd » sur le compteur kilométrique. Le message restera affiché jusqu'à ce que le système détecte

que la béquille latérale est à nouveau en position complètement rétractée. Le conducteur peut continuer à conduire le véhicule dans ce mode.

Le conducteur peut effacer les messages de texte à un moment quelconque en appuyant une fois sur le commutateur de fonction lorsque le véhicule est sous tension.

RÉTROVISEURS

▲ AVERTISSEMENT

Les objets observés dans les rétroviseurs sont plus proches qu'ils ne semblent l'être. Faire attention pour déterminer la distance des objets dans les rétroviseurs. Si les distances ne sont pas déterminées correctement, cela pourrait causer la mort ou des blessures graves. (00033a)

Le véhicule est équipé de deux rétroviseurs convexes.

Ce type de rétroviseur est conçu de façon à donner une vue de l'arrière plus étendue qu'un rétroviseur plat. Toutefois, les voitures et autres objets reflétés dans ce type de rétroviseur sembleront plus petits et plus éloignés qu'ils ne le sont réellement.

- Il faut faire attention pour déterminer la taille ou la distance des objets observés dans ces rétroviseurs.

- Toujours régler les rétroviseurs avant la conduite pour qu'ils réfléchissent clairement la zone située derrière la moto.

REMARQUE

Régler les rétroviseurs de manière à y voir une petite partie de vos épaules dans chaque rétroviseur. Ceci permettra de juger la distance relative des autres véhicules par rapport à l'arrière de la moto.

BOUCHON DE REMPLISSAGE DE CARBURANT

▲ AVERTISSEMENT

Éviter les déversements. Ouvrir lentement le bouchon de remplissage de carburant. Ne pas remplir au-delà de la base de la pièce rapportée du goulot de remplissage et laisser un volume d'air pour permettre la dilatation du carburant. Serrer le bouchon de remplissage après l'ajout de carburant. L'essence est un produit extrêmement inflammable et hautement explosif, qui peut entraîner la mort ou des blessures graves. (00028b)

AVIS

Ne pas renverser de carburant sur la moto au moment de remplir le réservoir. Essuyer immédiatement tout renversement de carburant sur la moto. Le carburant risque d'endommager les surfaces esthétiques. (00147b)

AVIS

Utiliser uniquement du carburant sans plomb dans les motos équipées de convertisseur catalytique. L'emploi de carburant avec plomb endommagerait le système de contrôle des émissions de carburant. (00150c)

Pour ouvrir, tourner le bouchon de remplissage de carburant dans le sens antihoraire et le soulever. Pour fermer, tourner le bouchon de remplissage de carburant dans le sens horaire jusqu'à son enclenchement. Les cliquets du bouchon empêchent de trop le serrer.

REMARQUE

- Voir Figure 17. Sur les modèles FLHR/FLHRC, le bouchon de remplissage de carburant se trouve sur le côté droit du réservoir de carburant. Le capuchon situé sur le côté gauche est la jauge de carburant et n'est pas amovible.
- Voir Figure 18. Sur tous les autres modèles, le bouchon de remplissage de carburant se trouve sous une porte verrouillable. Utiliser la clé de contact pour déverrouiller la porte du réservoir de carburant. Le bouchon de remplissage de carburant doit être complètement fermé avant de fermer la porte du réservoir de carburant.

Consulter la section LA SÉCURITÉ AVANT TOUT > CONSIGNES DE SÉCURITÉ DE FONCTIONNEMENT

(Page 5) et réviser les procédures de sécurité listées ci-dessous.

⚠ AVERTISSEMENT

Ne pas entreposer la moto avec un réservoir rempli d'essence dans un local (maison ou garage) où il existe des flammes vives, des veilleuses, des étincelles ou des moteurs électriques. L'essence est un produit extrêmement inflammable et hautement explosif, qui peut entraîner la mort ou des blessures graves. (00003a)

⚠ AVERTISSEMENT

Ne pas utiliser de bouchon de carburant des marques concurrentes. Les bouchons de carburant des marques concurrentes peuvent être mal adaptés et causer des fuites pouvant causer la mort ou des blessures graves. Consulter un concessionnaire Harley-Davidson pour les bouchons de carburant recommandés. (00034a)

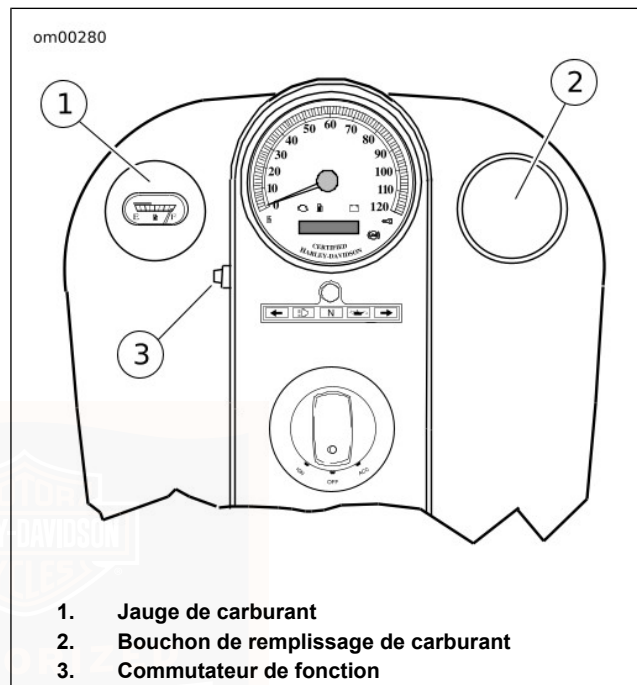

Figure 17. Réservoir de carburant : FLHR/FLHC

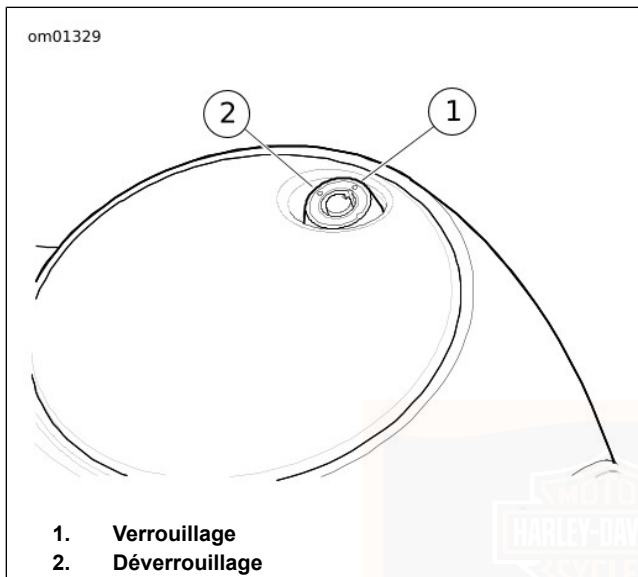

Figure 18. Porte du réservoir de carburant
SUSPENSION PNEUMATIQUE ARRIÈRE

Tous les modèles sont équipés d'une suspension pneumatique arrière réglable. La pression d'air dans les amortisseurs arrière peut être ajustée pour accommoder les exigences de charge, le style de conduite et le confort personnel.

AVIS

Ne pas dépasser la pression d'air maximum pour la suspension. Les composants pneumatiques se remplissent rapidement. Il est donc recommandé d'utiliser une pression de conduite d'air basse. Ne pas suivre cette consigne risque d'entraîner des dommages matériels. (00165b)

▲ AVERTISSEMENT

Faire attention lors de la purge d'air de la suspension. L'humidité mélangée au lubrifiant risque de couler sur la roue arrière, le pneu et/ou les composants de frein et nuire à la traction, ce qui peut causer la mort ou des blessures graves. (00084a)

1. Retirer la sacoche gauche si elle est présente.
2. Voir Figure 19. Retirer le bouchon de la valve pneumatique située derrière l'amortisseur à gauche du véhicule.

REMARQUE

- *Toujours ajouter 21–35 kPa (3–5 psi) à la pression existante avant de purger l'air du système pour éviter que de l'huile ne s'échappe de la valve pneumatique. Ne JAMAIS dépasser 345 kPa (50 psi).*
- *Ne pas dépasser le GVWR ou le GAWR maximum.*

3. Voir Tableau 21 et Tableau 22. Attacher la AIR SUSPENSION PUMP AND GAUGE (JAUGE ET POMPE DE SUSPENSION PNEUMATIQUE) (N° DE PIÈCE : HD-34633) sur la valve pneumatique. Ajouter ou purger de l'air de l'amortisseur à la pression spécifiée pour la moto et la charge.

REMARQUE

Les pressions spécifiées sont les recommandations de départ. Il faut ajuster la pression en fonction des conditions de charge, du style de conduite et du confort souhaité. Une pression plus basse ne fournit pas nécessairement une conduite plus douce. Régler la pression en dehors de la plage recommandée pour la charge entraînera une réduction du débattement de la suspension disponible et une position de conduite moins confortable.

4. Installer le bouchon sur la valve pneumatique et la sacoche de gauche, si retirée.

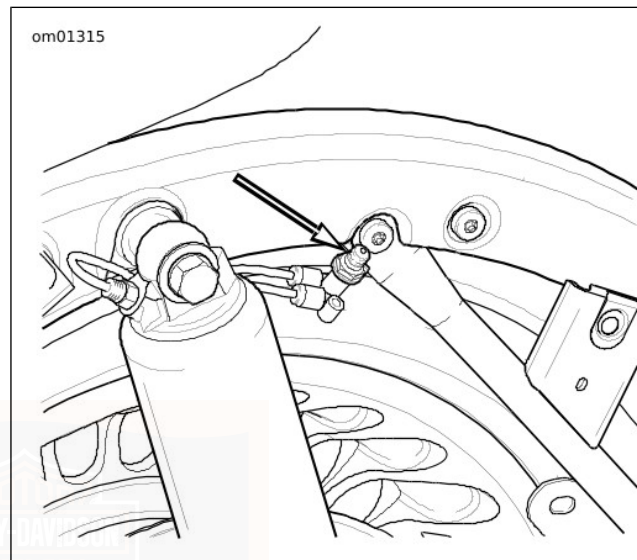

Figure 19. Valve pneumatique de suspension arrière

Tableau 21. Pression pneumatique de suspension recommandée : FLHR, FLHRC, FLTRX, FLHX

CHARGE D'AMORTISSEUR	POIDS TOTAL	PRESSION	
		kPa	psi
Conducteur seul	jusqu'à 68 kg (150 lb)	0	0
	68–91 kg (150–200 lb)	0 à 69	0 à 10
	91–113 kg (200–250 lb)	69 à 138	10 à 20
	113–136 kg (250–300 lb)	138 à 206	20 à 30
	136 kg (300 lb) à la charge maximale ajoutée permise*	206 à 345	30 à 50
Conducteur seul avec capacité charge de 18 kg (40 lb)	jusqu'à 68 kg (150 lb)	69 à 138	10 à 20
	68–91 kg (150–200 lb)	138 à 206	20 à 30
	91–113 kg (200–250 lb)	206 à 276	30 à 40
	113–136 kg (250–300 lb)	276 à 345	40 à 50
	136 kg (300 lb) à la charge maximale ajoutée permise*	345	50
Conducteur avec passager	N'importe quel poids jusqu'au poids supplémentaire maximum autorisé*	276 à 345	40 à 50
Poids maximum du véhicule	Poids supplémentaire maximum autorisé*	345	50
Si un coffre Tour-Pak facultatif est installé, ajouter 34–69 kPa (5–10 psi) de pression à l'amortisseur. Ne pas dépasser une pression de suspension de 345 kPa (50 psi). *Voir Tableau 13 pour le poids supplémentaire maximum autorisé sur la motocyclette.			



Tableau 22. Pression pneumatique de suspension recommandée : FLHTC, FLHTCU, FLHTK, FLTRU

CHARGE D'AMORTISSEUR	POIDS TOTAL	PRESSION	
		kPa	psi
Conducteur seul	jusqu'à 68 kg (150 lb)	34 à 69	5 à 10
	68–91 kg (150–200 lb)	69 à 138	10 à 20
	91–113 kg (200–250 lb)	138 à 206	20 à 30
	113–136 kg (250–300 lb)	206 à 276	30 à 40
	136 kg (300 lb) à la charge maximale ajoutée permise*	276 à 345	40 à 50
Conducteur seul avec capacité pondérale de 32 kg (70 lb)	jusqu'à 68 kg (150 lb)	172 à 206	25 à 30
	68–91 kg (150–200 lb)	206 à 276	30 à 40
	91–113 kg (200–250 lb)	276 à 345	40 à 50
	113 kg (250 lb) à la charge maximale ajoutée permise*	345	50
Conducteur avec passager	N'importe quel poids jusqu'au poids supplémentaire maximum autorisé*	345	50
Poids maximum du véhicule	Poids supplémentaire maximum autorisé*	345	50
Ne pas dépasser une pression de suspension de 345 kPa (50 psi).			
*Voir Tableau 12 pour le poids supplémentaire maximum autorisé sur la motocyclette.			



BAGAGES

▲ AVERTISSEMENT

Ne pas dépasser le poids nominal brut du véhicule (GVWR, Gross Vehicle Weight Rating) et le poids technique maximal sous essieu (GAWR, Gross Axle Weight Rating). Le dépassement de ces limites de poids peut provoquer la défaillance d'un composant et nuire à la stabilité, à la manœuvrabilité et à la performance du véhicule, ce qui pourrait entraîner la mort ou des blessures graves. (00016f)

GVWR est la somme du poids de la moto, des accessoires et du poids maximum du conducteur, du passager et de la charge qui peuvent être transportés en toute sécurité.

GAWR est le poids technique maximal qui peut être transporté en toute sécurité sur chaque axe.

Le GVWR et le GAWR sont indiqués sur l'étiquette d'information, située sur la colonne de direction du cadre.

S'assurer que tous les compartiments de rangement sont sécurisés avant d'utiliser la moto.

Respecter les capacités pondérales et les instructions de chargement sur les étiquettes à l'intérieur des compartiments de rangement.

COFFRE TOUR-PAK

Fonctionnement

Voir Figure 20. Certains modèles sont équipés d'un coffre Tour-Pak verrouillable. Pour ouvrir, déverrouiller le verrou du Tour-Pak avec la clé de contact et ouvrir les loquets porte-cadenas.

Dépose/installation

▲ MISE EN GARDE!

NE PAS tirer sur les fils électriques. Cela pourrait endommager le conducteur interne en entraînant une résistance élevée et entraîner des blessures légères ou modérées. (00168a)

Le Tour-Pak peut être installé en position vers l'avant ou vers l'arrière. Consulter le manuel d'entretien approprié ou un concessionnaire Harley-Davidson pour obtenir les procédures appropriées de dépose/repositionnement du coffre Tour-Pak.

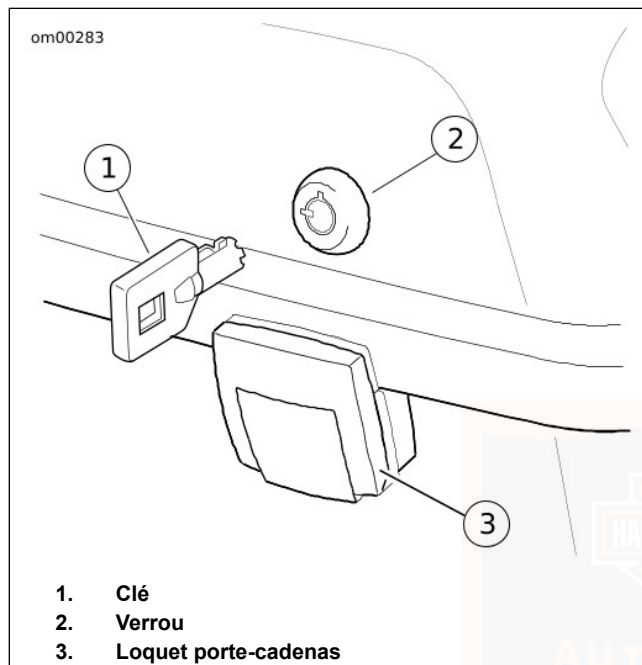

Figure 20. Verrou et loquet porte-cadenas du coffre
Tour-Pak

SACOCES EN CUIR

Ouverture

Voir Figure 21. Pour utiliser la fonction de sangle à déconnexion rapide, soulever l'extrémité de sangle pour exposer la boucle de déblocage rapide et appuyer sur les pattes de verrouillage comme l'indique le schéma.

Les sangles peuvent également s'ouvrir et se fermer en utilisant la boucle de manière traditionnelle.

Fermeture

Insérer l'extrémité mâle de la sangle dans le réceptacle de la sacoche jusqu'à ce que l'on sente un « déclic » positif.

REMARQUE

Voir la section *SOINS ET NETTOYAGE > ENTRETIEN DU CUIR ET DU VINYLE* (Page 235) pour effectuer l'entretien approprié des sacoches.

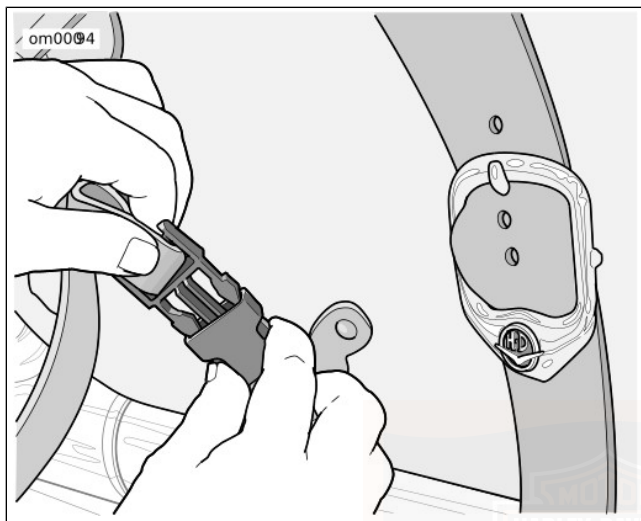

Figure 21. Sacoches à déconnexion rapide
SACOCES DURES

Ouverture

1. Voir Figure 22. Déverrouiller le loquet avec la clé de contact.
2. Placer les doigts sous le loquet et le soulever.
3. Placer une main au COIN EXTÉRIEUR du couvercle et l'autre main au coin extérieur opposé.

4. Soulever le bord extérieur du couvercle, en faisant pivoter le bord intérieur du couvercle dans les supports.
5. Soulever le bord intérieur du couvercle pour dégager les supports.
6. Ramener le couvercle vers soi, au-dessus de la sacoche.
7. Pendant que l'on ramène le couvercle vers soi, le renverser pour que l'intérieur soit orienté vers le haut. Laisser le couvercle reposer contre les barres de contact et la sangle de fixation en Nylon.

REMARQUE

Les couvercles de sacs sont conçus pour rester attachés sur les sacs à tout moment.

Fermeture

1. Voir Figure 22. Utiliser les deux mains pour maintenir les coins EXTÉRIEURS du rabat et faire glisser le bord intérieur en place de manière à ce que les supports glissent ensemble.
2. Fermer le rabat et fixer le verrou. Les supports s'enclenchent automatiquement.

REMARQUE

Le loquet des sacs et les loquets porte-cadenas du coffre Tour-Pak doivent être fermés et verrouillés chaque fois que la moto est utilisée.

Dépose

Voir Figure 22. Les sacoches sont fixées aux supports à l'aide de fixations d'un quart de tour appelées goujons avec anse.

REMARQUE

Si le véhicule (international uniquement) n'a pas de fil en anse, utiliser un tournevis à lame plate pour tourner les goujons.

1. Faire tourner les goujons avec anse 1/4 de tour dans le sens antihoraire.
2. Enlever la sacoche.

Installation

Mettre soigneusement la sacoche en place sur le rail de sacoche et aligner les goujons avec anse sur les fixations du support.

1. Voir Figure 22. Fixer les goujons en les enfonçant dans les fixations du support et les tourner d'un quart de tour dans le sens horaire.
2. S'assurer que les goujons sont bien fixés.

Réglages

Si les loquets se desserrent, il est possible de régler les pattes de loquet.

AVIS

Régler les pattes de loquet juste assez pour assurer une bonne prise de la charnière du verrou. Répéter le pliage des pattes vers l'avant et l'arrière risque de surfatiguer le métal et d'affaiblir les pattes. (00169a)

1. Replier les pattes jusqu'à ce qu'elles enclenchent fermement la charnière.
2. Voir la section MAINTENANCE ET LUBRIFICATION > GRAISSAGES DIVERS (Page 173) pour obtenir les détails concernant la lubrification.

om0074

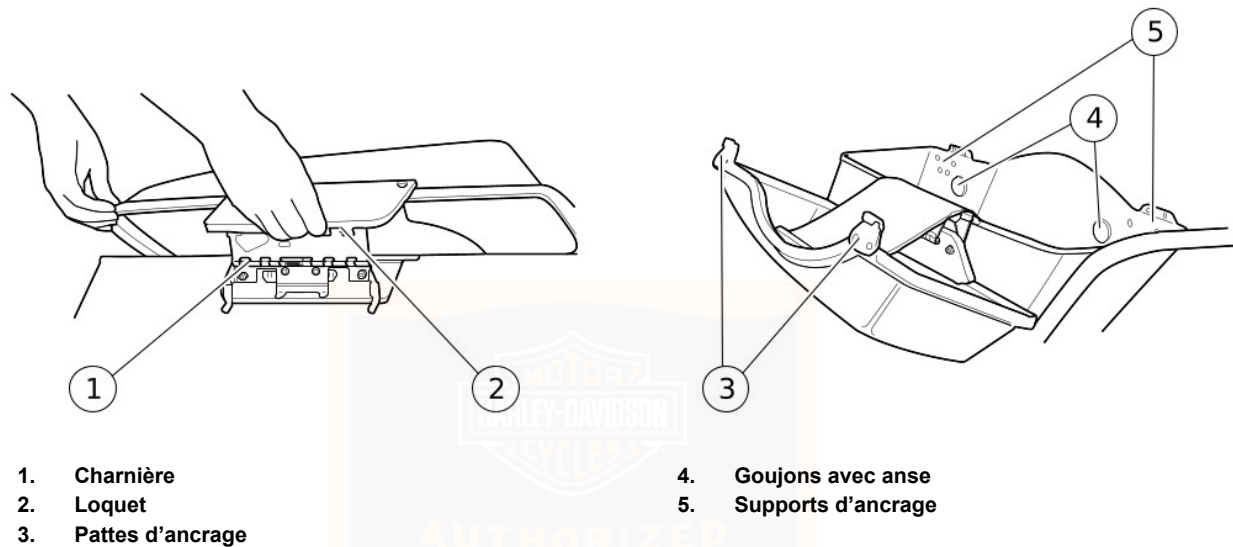

Figure 22. Sacoches dures

PARE-BRISE : FLHR/C

Dépose

1. Voir Figure 23. Soulever les loquets en fil métallique à ressort de l'un ou l'autre des deux côtés du pare-brise et déplacer le HAUT du bloc pare-brise vers l'avant jusqu'à ce que les encoches SUPÉRIEURES du support se séparent des œillets en glissant.
2. Soulever avec soin les encoches INFÉRIEURES du support de pare-brise des œillets inférieurs.
3. Enlever le pare-brise.

REMARQUE

Pour un entretien approprié du pare-brise, voir la section SOINS ET NETTOYAGE > ENTRETIEN DU PARE-BRISE (Page 237).

Installation

1. Voir Figure 23. Soulever les loquets en fil métallique à ressort de l'un ou l'autre des deux côtés du pare-brise et faire glisser les encoches INFÉRIEURES du support de pare-brise sur les œillets inférieurs.
2. Faire glisser les encoches SUPÉRIEURES du support dans les œillets supérieurs.

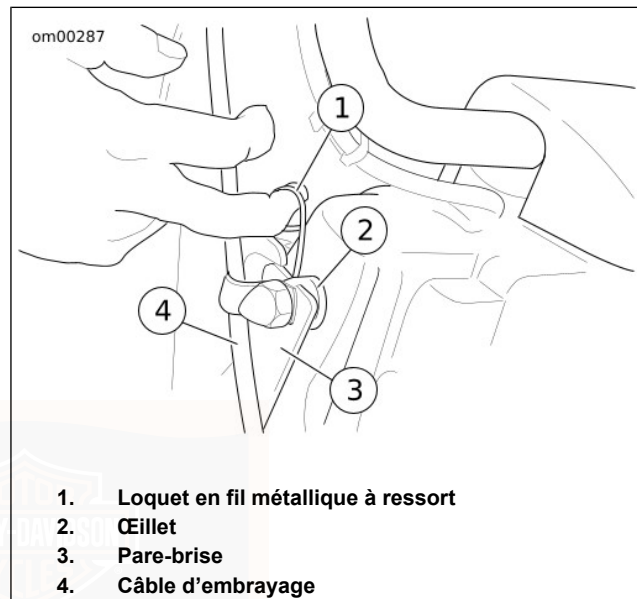

Figure 23. Pare-brise : FLHR/C

DÉFLECTEURS D'AIR RÉGLABLES

Voir Figure 24. Certains modèles sont équipés de déflecteurs d'air ajustables situés le long des bords inférieurs gauche et droit du carénage. Ces déflecteurs peuvent être tournés pour diriger l'air pour assurer le confort du conducteur et du passager.

Pour ajuster, saisir le bord extérieur du déflecteur et pivoter à la position souhaitée.

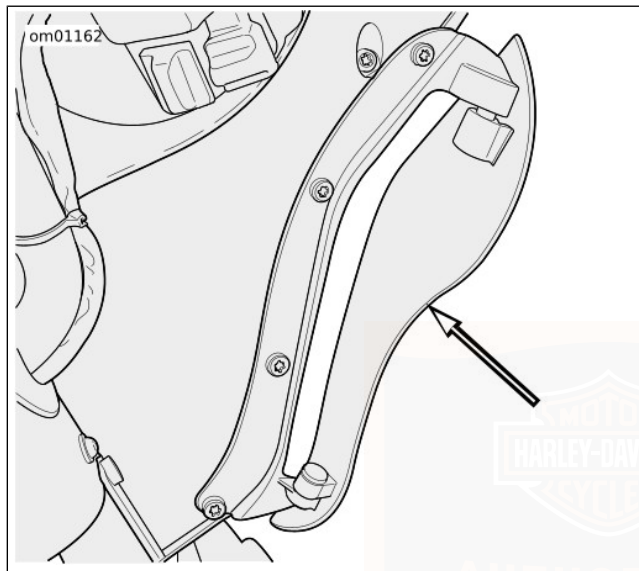

Figure 24. Déflecteur d'air réglable

ALLUME-CIGARE

AVIS

Ne pas utiliser la prise de l'allume-cigare pour alimenter des dispositifs électriques. Les prises électriques automobiles peuvent endommager la douille, ce qui peut causer le mauvais fonctionnement et la surchauffe de l'allume-cigare et conduire à des dommages de l'équipement. (00599b)

Voir Figure 25. Certains modèles sont équipés d'un allume-cigare. L'allume-cigare se situe sur le côté gauche du carénage de la moto. Pour l'utiliser, enfoncer l'allume-cigare dans sa douille. L'allume-cigare saute lorsqu'il est chaud.

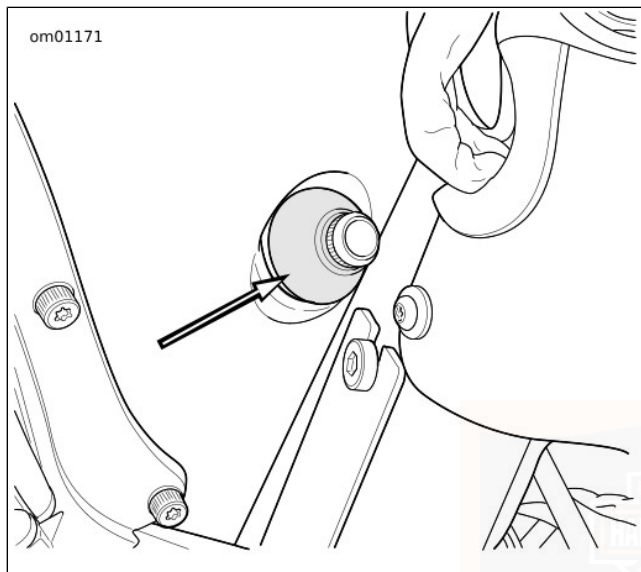

Figure 25. Allume-cigare

COMMUTATEUR D'ACCESSOIRES

Le commutateur pour accessoires contrôle l'alimentation du connecteur pour accessoires situé sous la selle. Consulter un concessionnaire Harley-Davidson pour les accessoires électriques qui peuvent être achetés et installés sur la moto.

Voir Figure 26. Sur les modèles FLHR/FLHRC, le commutateur pour accessoires se trouve sur le côté gauche de la nacelle.

Voir Figure 27. Sur tous les autres modèles, le commutateur pour accessoires est situé sur le côté droit du capot de carénage.

AVIS

Il est possible de surcharger le système de charge du véhicule en ajoutant trop d'accessoires électriques. Si l'ensemble des accessoires électriques en marche à un moment quelconque consomme plus de courant électrique que celui produit par le circuit de charge de la moto, cette consommation électrique peut entraîner la décharge de la batterie et la détérioration du circuit électrique du véhicule. (00211d)

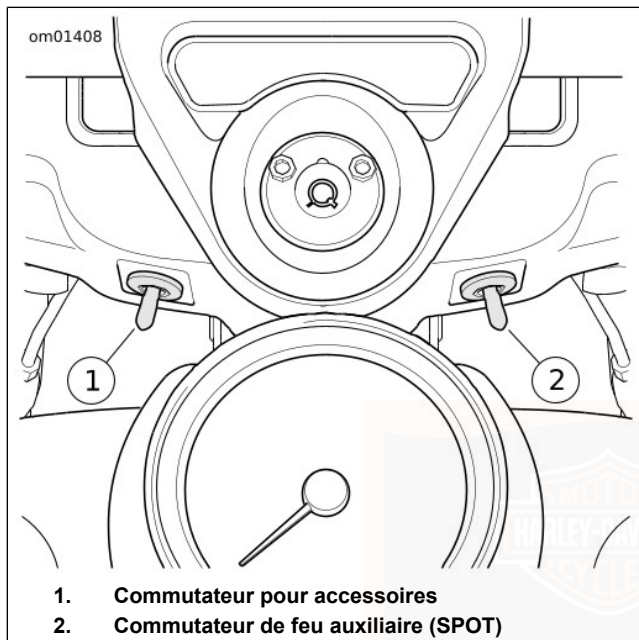

Figure 26. Commutateurs de nacelle : FLHR/FLHRC

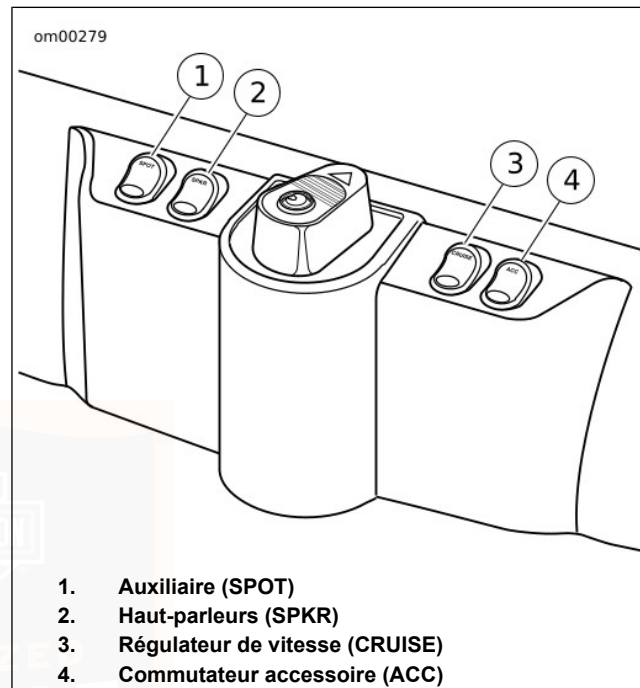

Figure 27. Commutateurs

FEUX AUXILIAIRES

Utiliser le commutateur de feu auxiliaire pour mettre en marche les feux auxiliaires selon les besoins. Les feux

auxiliaires s'éteignent automatiquement lorsque le commutateur est en position feu de route.

Voir Figure 26. Sur les modèles FLHR/FLHRC, le commutateur se trouve sur le côté droit de la nacelle.

Voir Figure 27. Sur tous les autres modèles équipés de feux auxiliaires, le commutateur est situé sur le côté gauche de l'interrupteur à clé d'allumage/phare sur le capot de carénage.

AÉRATION DE CARÉNAGE INFÉRIEUR

Certains modèles sont équipés de carénages inférieurs. Les carénages inférieurs protègent les jambes du conducteur contre le vent et l'eau, et ils incluent un compartiment pour le rangement de petits articles.

Voir Figure 28. Les lames des aérateurs de carénage inférieur sont contrôlées par le levier indiqué. Régler les ouvertures des lames pour contrôler le débit d'air.

Les carénages inférieurs peuvent être enlevés lorsque la température est plus chaude pour optimiser le confort du conducteur et celui du passager.

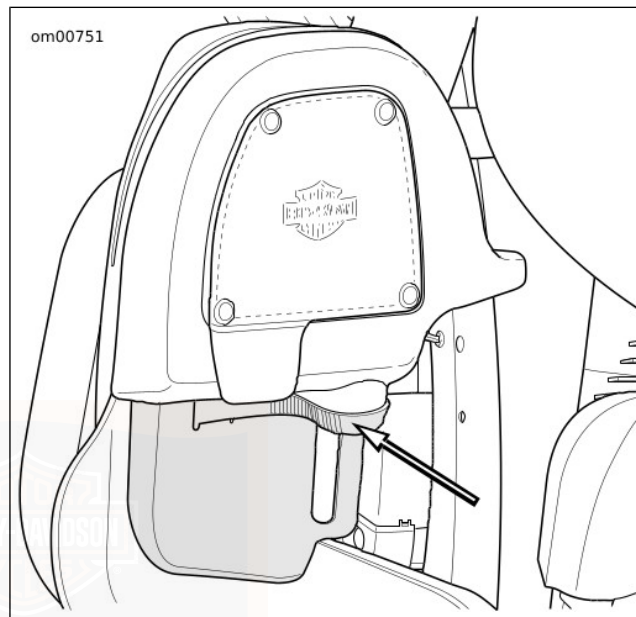

Figure 28. Contrôle de lames d'aérateur de carénage inférieur

MARCHEPIEDS/REPOSE-PIEDS PASSAGER

Les marchepieds/repouse-pieds de passager peuvent être réglés à l'une de trois positions. Avant de les amener à une

nouvelle position, retirer les bouchons en plastique des trous dans la monture de repose-pied dans le cadre selon les besoins.

1. Voir Figure 29. Retirer la vis à tête creuse avec la rondelle-frein du dessus du support de marchepied/repose-pied. Ne pas retirer la vis inférieure des marchepieds.
2. Placer le support à la position souhaitée. Introduire la goupille (sur le support de repose-pied seulement) dans le trou de montage.
3. Installer la vis à tête creuse avec sa rondelle-frein. Enduire les filets d'une goutte de frein filet Loctite 243 (bleu). Serrer la vis à tête creuse à un couple de 49–56 N·m (36–42 ft-lbs).

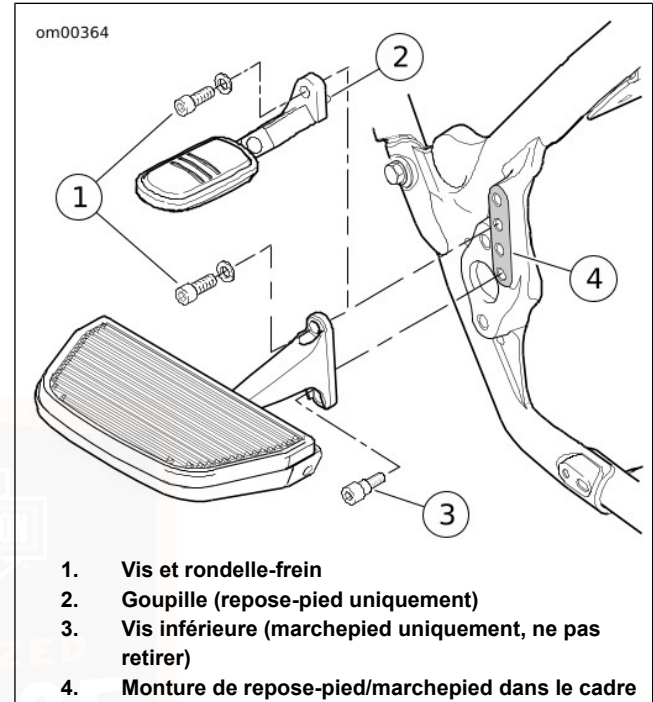

Figure 29. Marchepied/repose-pied du passager (typique)

PRISE DE COURANT AUXILIAIRE

Voir Figure 30. Certains modèles sont équipés d'une prise de courant auxiliaire dans le coffre Tour-Pak. Cette prise peut être utilisée pour alimenter des accessoires électriques de 12 V c.c. La prise est montée sur un circuit protégé par fusible qui peut accommoder des dispositifs d'une intensité nominale allant jusqu'à 15 A.

La prise est alimentée seulement si l'interrupteur à clé/phare est en position allumage (IGNITION) ou accessoire (ACCESSORY). Soulever le couvercle de protection monté sur ressort sur la prise pour brancher une prise d'accessoire de type automobile standard de 12 V c.c.

REMARQUE

Des dispositifs chargés par cette prise de courant peuvent causer des interférences nuisibles à la réception radio.

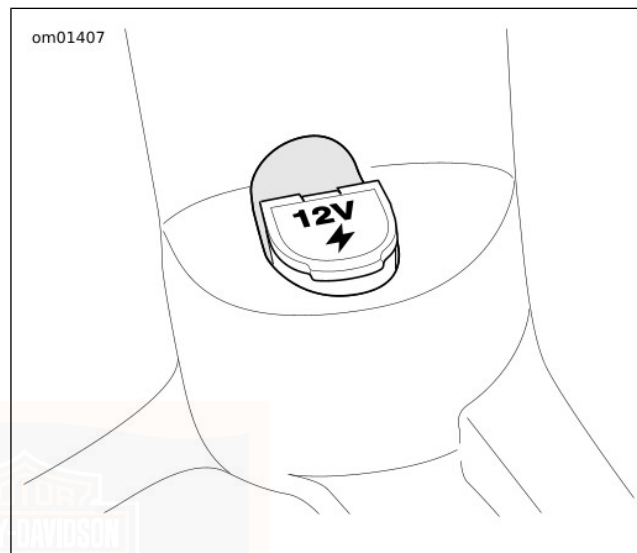

Figure 30. Prise de courant auxiliaire

SYSTÈME AUDIO AVANCÉ

Le système audio avancé de Harman/Kardon® est basé sur une unité électronique montée à l'intérieur du carénage avant de certaines motos Touring Harley-Davidson.

Le système audio avancé est un récepteur radio multibande doté d'un lecteur de disque compact/MP3 et d'une sortie auxiliaire (AUX) pour lecteurs multimédias. Le récepteur est stéréophonique et alimente les haut-parleurs gauche et droit montés sur le carénage du conducteur. Le récepteur audio avancé prend également en charge des haut-parleurs de passager supplémentaires, un intercom conducteur/passager et un émetteur-récepteur radio bande publique (CB) à 40 canaux.

⚠ AVERTISSEMENT

Il ne faut pas changer le disque compact pendant la conduite et le niveau sonore sélectionné ne doit pas masquer les bruits du trafic. Des distractions ou un niveau sonore qui masque les bruits de la circulation risquent de provoquer la perte de contrôle du véhicule, ce qui pourrait causer la mort ou des blessures graves. (00086a)

AVIS

L'appareil ne contient aucune pièce remplaçable ; toutes les réparations doivent être effectuées par un personnel technique qualifié. Le démontage de l'appareil peut entraîner des dommages et/ou un mauvais fonctionnement de l'équipement. (00172a)

⚠ AVERTISSEMENT

Ne pas démonter l'unité. La radiation laser est produite si le lecteur de disque est démonté et l'interverrouillage est défectueux ou neutralisé. L'exposition à la radiation laser pourrait causer la mort ou des blessures graves. (00087a)

⚠ AVERTISSEMENT

Régler le niveau du volume et les autres commandes des appareils audio et électroniques avant la conduite. Toute distraction pour le conducteur peut provoquer une perte de contrôle du véhicule et causer la mort ou des blessures graves. (00088b)

SERVICE

CARACTÉRISTIQUES DU SYSTÈME AUDIO AVANCÉ

Tableau 23. Modules du système audio avancé

MODULE	FLHX, FLHTC et FLTRX	FLHTCU, FLHTK, FLTRU
Récepteur stéréo AM/FM	X	X
Lecteur de CD/MP3	X	X
Bande météo	X	X
Bande d'alerte météo	–	X
Radio de bande publique (CB)	–	X
Intercom	–	X
Commandes pour passer	–	X
Haut-parleurs arrière	–	X
X = Équipement de série – = Non équipé		

GUIDE DE DÉMARRAGE RAPIDE DU SYSTÈME AUDIO

Voir les autres informations de cette section pour des renseignements détaillés sur toutes les fonctions du système audio avancé.

▲ AVERTISSEMENT

Il ne faut pas changer le disque compact pendant la conduite et le niveau sonore sélectionné ne doit pas masquer les bruits du trafic. Des distractions ou un niveau sonore qui masque les bruits de la circulation risquent de provoquer la perte de contrôle du véhicule, ce qui pourrait causer la mort ou des blessures graves. (00086a)

▲ AVERTISSEMENT

Régler le niveau du volume et les autres commandes des appareils audio et électroniques avant la conduite. Toute distraction pour le conducteur peut provoquer une perte de contrôle du véhicule et causer la mort ou des blessures graves. (00088b)

Récepteur radio

1. Voir Figure 31. Avec l'interrupteur à clé d'allumage/phare en position d'allumage (IGNITION) ou d'accessoire (ACCESS), appuyer sur le bouton d'alimentation (ON) (10).
2. **Réglage du volume** : Voir Figure 32. Ajuster le volume avec le commutateur de commande **AUDIO** (1) situé sur la poignée gauche. Enfoncer le commutateur de commande **AUDIO** vers le haut (+) pour augmenter le volume ou vers le bas (-) pour diminuer le volume.

3. **Accord manuel** : Maintenir enfoncée la **flèche du haut** ou la **flèche du bas** jusqu'à ce que la fréquence radio souhaitée soit affichée dans l'écran à cristaux liquides (8).
4. **Syntonisation pré réglée** : Accorder manuellement la radio à la station souhaitée. Maintenir enfoncée l'une quelconque des cinq touches programmables (7 ou 9).

Lecteur de disque compact

1. Voir Figure 31. Mettre en marche le récepteur radio, soulever la porte du lecteur de CD (2) et insérer délicatement un CD avec le côté de l'étiquette vers le haut. L'appareil fait automatiquement entrer le CD dans le lecteur. Fermer la porte du lecteur de CD.
2. **Changement de piste** : Pousser et relâcher le commutateur de sélection de mode (MODE SEL) sur la poignée droite pour sélectionner une piste particulière. Appuyer sur la **flèche du haut** et la **flèche du bas** (6) afin de changer de piste.
3. Pousser le bouton d'éjection (EJECT) (3) (situé sous la porte du lecteur de CD) pour éjecter le CD du lecteur.

Intercom – si équipé

REMARQUE

Certaines collectivités locales interdisent ou limitent l'utilisation d'écouteurs montés sur casque. Se renseigner auprès des

autorités locales et obéir à toutes les lois et à tous les règlements applicables.

1. Brancher les écouteurs sur les prises d'écouteur avant (Figure 37) et arrière (Figure 39).
2. **Transmission** : Maintenir enfoncé le commutateur PTT du conducteur (Figure 32) ou le commutateur PTT du passager (Figure 39) pour transmettre. Pour terminer la transmission, relâcher le commutateur **PTT**.

Radio bande publique (CB) – si équipé

1. Voir Figure 31. Mettre en marche le récepteur radio et appuyer sur le bouton **COM** (1). Appuyer sur la touche programmable **1** (9) pour allumer/éteindre la CB.
2. **Sélection d'un canal** : Pousser et relâcher le commutateur de sélection de mode (MODE SEL) sur la poignée droite pour sélectionner un canal de CB.
3. **Transmission** : Maintenir enfoncé le commutateur PTT du conducteur (Figure 32) ou le commutateur PTT du passager (Figure 39) pour transmettre. Pour terminer la transmission, relâcher le commutateur **PTT**.

RÉCEPTEUR STÉRÉO

Le récepteur stéréo du système audio avancé est une radio (avec un maximum de 3 bandes de fréquence) dotée d'un

lecteur de disque compact/MP3 complet et d'une entrée auxiliaire (**AUX**).

Tout dispositif audio auxiliaire connecté à l'entrée **AUX** peut être lu par l'amplificateur et les haut-parleurs du récepteur. Parmi ces dispositifs auxiliaires, on compte notamment les lecteurs MP3, les lecteurs de cassettes et les lecteurs de minidisques.

Les fonctions du récepteur comprennent :

- Lecteur électronique en ligne de CD/MP3 unique avec fonctions de piste suivante/précédente, balayage en avant/arrière, répétition et lecture au hasard
- Compatibilité CD/CDR/CDRW : Les CD à double face ne fonctionnent pas avec cet appareil.
- Compatibilité de formats de fichiers MPEG 2.5 Niveau III (MP3)
- Plus de 10 heures de musique MP3 – 150 chansons MP3 (10 albums) sur un disque de 650 Mo
- Mémoire antichoc (plus de 40 secondes de mémoire et atténuateurs mécaniques)
- Télécommandes pour accord radio, changement de bande/sélection de disque compact, niveau sonore, mixage graves/aigus/équilibreur

- Commande de volume automatique (AVC) – ajuste automatiquement le volume pour compenser le bruit ambiant causé par la vitesse de la motocyclette.
- Horloge
- Les fréquences de la bande météo sont affichées comme numéros de canal NOAA (actives seulement avec les appareils d'Amérique du Nord).

COMMANDES DU PANNEAU AVANT

Voir Figure 31. Le panneau avant comprend une série de boutons poussoirs, un affichage à cristaux liquides, une porte de protection pour le logement du disque compact (CD/MP3) et un port d'entrée à couvercle pour les lecteurs auxiliaires (AUX). Six des boutons poussoirs sont des touches programmables dont les fonctions changent avec l'affichage.

Alimentation (ON)

Appuyer sur le bouton d'alimentation (**ON**) pour mettre en marche et éteindre le récepteur.

1, 2, 3, 4 et 5/flèche de gauche

Sur le récepteur stéréophonique, les touches programmables, **1, 2, 3, 4 et 5/flèche de gauche**, permettent d'enregistrer puis de rappeler une fréquence radio sélectionnée (préréglée). Lorsqu'elle est associée à tout accessoire du système audio avancé, la fonction de toute touche programmable active pour

cet accessoire sera affichée à côté de la touche programmable sur l'affichage à cristaux liquides.

6

Appuyer sur la touche programmable **6** renverra l'affichage au menu précédent. Pour le réglage bande publique (**CB Setup**) et intercom (**Int Setup**), la fonction de la touche programmable **6** sera affichée sur l'affichage à cristaux liquides à côté de la touche programmable **6**.

Flèches de gauche/5, du haut, du bas, de droite

Les touches programmables **flèches de gauche/5, du haut, du bas et de droite** permettent l'accord de la fréquence de bande radio, le mixage des graves et des aigus, la commande de l'équilibreur et du volume. Elles permettent de dérouler une liste et de mettre une sélection en surbrillance. Pour un module accessoire du système audio avancé, les touches de direction sont actives quand des flèches apparaissent dans l'affichage.

OK

Quand un menu ou un élément de liste est en surbrillance, appuyer sur le bouton-poussoir **OK** pour confirmer la sélection et lancer la fonction.

COM

COM est le bouton de réglage de la radio bande publique (CB). Pour les modèles équipés d'une radio bande publique (CB), appuyer sur le bouton-poussoir **COM** pour afficher le menu de réglage de la radio bande publique (CB). Voir SYSTÈME AUDIO AVANCÉ > FONCTIONNEMENT DE LA RADIO BANDE PUBLIQUE (CB) (Page 118).

INT

INT est le bouton de réglage d'intercom. Sur les modèles équipés de l'intercom, appuyer sur le bouton poussoir **INT** pour afficher le menu de réglage de l'intercom. Voir SYSTÈME AUDIO AVANCÉ > FONCTIONNEMENT DE L'INTERCOM (Page 116).

REMARQUE

Quand les écouteurs/micros sont connectés dans les prises d'intercom conducteur et/ou passager, l'intercom est commandé vocalement (VOX).

NAV

La touche NAV n'est pas utilisée sur les modèles actuels. Si un module de navigation GPS du système audio avancé (ce système n'est plus en vente) est installé sur la moto, consulter le manuel du propriétaire du système de navigation GPS audio avancé (76402-06) pour le fonctionnement.

Affichage à cristaux liquides (LCD)

L'affichage à cristaux liquides (LCD) affiche l'état opérationnel du récepteur stéréophonique et de tout autre accessoire.

Porte de disque compact

La porte de disque compact est un couvercle à ressort et reste ouverte pendant les changements de disque compact.

Fermer la porte du lecteur de CD après le chargement ou déchargement d'un CD. Pour fermer la porte, la pousser vers le bas jusqu'à ce qu'elle s'enclenche.

Éjecter (EJECT)

Le bouton d'éjection (**EJECT**) est situé sous le couvercle du disque compact. Appuyer sur le bouton poussoir d'éjection (**EJECT**) pour éjecter le CD.

Auxiliaire (AUX)

L'entrée auxiliaire sous le couvercle **AUX** connecte le récepteur à un dispositif auxiliaire tel un lecteur de cassettes ou de MP3.

Utiliser une rallonge à extrémités mâles de 3,5 mm (1/8 po) pour brancher la sortie de ligne ou d'écouteurs de l'appareil auxiliaire au port auxiliaire (**AUX**). **AUX** (auxiliaire) est affiché sur l'affichage à cristaux liquides comme mode sélectionné par le commutateur de sélection de mode (**MODE SEL**).

L'utilisateur contrôle les graves, les aigus, l'équilibreur et le volume, si le système en est équipé, mais toutes les autres fonctions de lecture sont actionnées avec le dispositif auxiliaire. Régler le niveau sonore de l'appareil auxiliaire (**AUX**) sur normal ou moyen.

REMARQUE

*Fermer le capuchon de protection lorsque le port auxiliaire (**AUX**) n'est pas utilisé.*

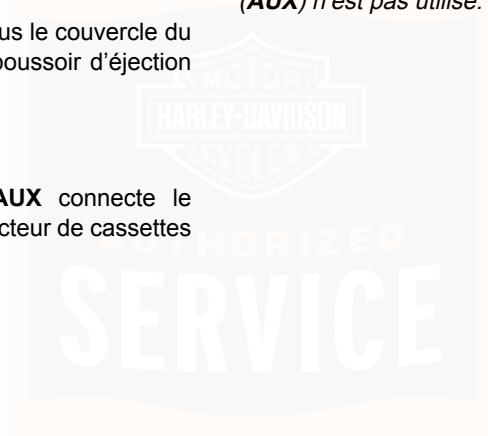

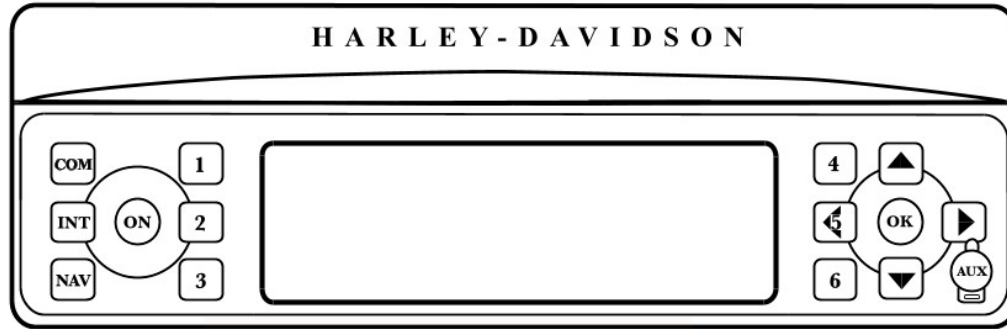

- | | |
|---------------------------------------------------------------|--------------------------------------------------|
| 1. Réglage des communications (bande publique) (si équipé) | 7. Touches programmables (4, flèche gauche/5, 6) |
| 2. Couvercle de disque compact (CD) | 8. Affichage à cristaux liquides (LCD) |
| 3. EJECT (sous le couvercle) | 9. Touches programmables (1, 2, 3) |
| 4. OK (confirmer) | 10. Touche de mise en marche (ON) |
| 5. Couvercle du connecteur auxiliaire | 11. Module de navigation GPS (si équipé) |
| 6. Touches de flèches de gauche/5, du haut, de droite, du bas | 12. Réglage d'intercom (si équipé) |

Figure 31. Panneau avant du système audio avancé

COMMANDES DE GAUCHE DU GUIDON

Commutateur PTT et +/SQ/- (si équipé)

Voir Figure 32. Sur les modèles équipés de la radio bande publique (CB), un commutateur Pousser-pour-parler (**PTT**) et de commutateur de réglage de silencieux (**+/SQ/-**) est situé sur l'ensemble de commutateur inférieur de gauche du guidon.

PTT : Alors que le système est en MARCHE et que l'affichage à cristaux liquides indique que la CB est active, maintenir enfoncé le commutateur **PTT** pour transmettre sur le canal affiché. Relâcher le commutateur **PTT** pour terminer la transmission.

+/SQ/- : Baisser le seuil pour permettre de recevoir les signaux CB en enfonçant le commutateur **+/SQ/-** vers l'arrière (-) ou augmenter le seuil en enfonçant le commutateur **+/SQ/-** vers l'avant (+).

Commutateur +/AUDIO/-

AUDIO : Voir Figure 32. Appuyer sur le commutateur de commande **AUDIO** pour accéder au menu Audio/Setup (audio/réglage) de l'affichage à cristaux liquides. Appuyer sur **AUDIO** et relâcher ou appuyer sur la touche programmable pour basculer vers la fonction affichée suivante dans la progression de Bass (graves), à Treble (aigus), à Fade (équilibreur), à Display (affichage), à Volume puis à AVC (commande automatique de volume).

Si le commutateur **AUDIO** demeure sur l'une des sélections, la fonction retourne automatiquement sur le mode sélectionné au bout de 2 à 3 secondes.

± : Si le commutateur **AUDIO** est enfoncé vers le haut (+), cela augmente le niveau sonore Audio/Setup actuellement sélectionné (graves, aigus, équilibreur, volume ou AVC [commande automatique de volume]). Si le commutateur est enfoncé vers le bas (-), cela diminue le niveau sonore. Le volume augmente ou diminue tant que le commutateur est enfoncé, jusqu'à ce que le volume maximum ou minimum soit atteint.

L'affichage à cristaux liquides affiche une ligne pointillée horizontale pour indiquer le volume. Au centre de la ligne se trouve un seul trait mince. Lorsque le niveau est au centre, la sélection audio se trouve au milieu de sa plage.

La fonction fondu (FADE) est seulement disponible sur les modèles équipés de haut-parleurs arrière du passager. Voir C dans la Figure 41. L'équilibreur (Fade) ajuste l'équilibre entre les haut-parleurs du conducteur et du passager. Si le commutateur **AUDIO** est enfoncé vers le haut (+), cela déplace l'équilibre vers les haut-parleurs avant, tandis que si le commutateur **AUDIO** est enfoncé vers le bas (-), cela déplace l'équilibre vers les haut-parleurs arrière. Le volume égalisé des haut-parleurs avant et arrière est indiqué par une seule ligne horizontale en position centrale.

La fonction d'affichage (Display) règle le niveau d'illumination des caractères de l'affichage à cristaux liquides.

La fonction de commande de volume automatique (AVC) règle automatiquement le volume et compense ainsi pour le bruit ambiant associé à la vitesse de la moto.

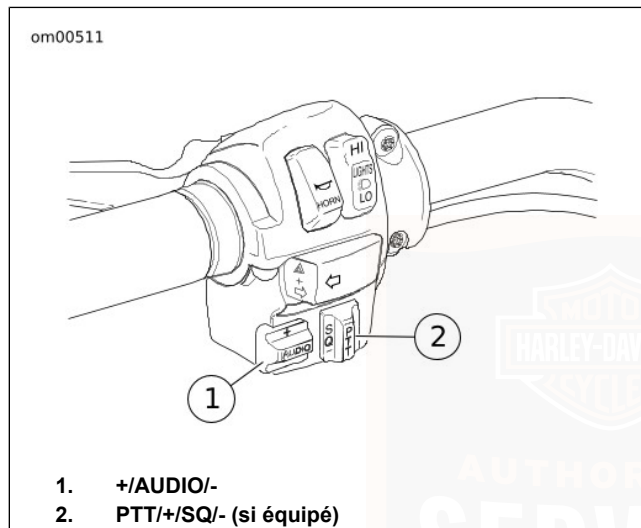

Figure 32. Commandes audio gauches (typique)

COMMANDES SUR LA DROITE DU GUIDON

Voir Figure 33. Le commutateur de sélection de mode (**MODE SEL**) est situé sur l'ensemble de commutateurs de droite du guidon.

Commutateur de sélection de mode (UP/MODE SEL/DN)

MODE SEL

Alors que la radio est en MARCHÉ, enfoncer et relâcher le commutateur de sélection de mode (**MODE SEL**) pour faire défiler les bandes de fréquence radio.

Lorsqu'un disque audio CD/MP3 est introduit dans le lecteur de disque compact, la fonction de **CD** est ajoutée aux sélections. Lorsqu'un connecteur de 3,5 mm (1/8 in) est branché sur le port d'entrée auxiliaire (**AUX**), la fonction auxiliaire (**AUX**) est ajoutée aux sélections.

L'affichage à cristaux liquides indique la fonction sélectionnée.

UP/DN

Sur le mode récepteur : **UP/DN** permet la syntonisation automatique des stations de radio dans un sens ou dans l'autre.

En mode CD/MP3 : **UP/DN** change les pistes et effectue les fonctions d'avance rapide et de retour rapide.

En mode CB : **UP/DN** change le canal de la CB.

En mode AUX : Le commutateur **UP/DN** est inactif.

Sur le mode intercom : **UP/DN** change la sensibilité du micro à commande vocale (VOX).

Pour une description détaillée des divers modes, voir la section SYSTÈME AUDIO AVANCÉ > FONCTIONNEMENT DU RÉCEPTEUR (Page 97).

Tableau 24. Bandes de fréquence du récepteur

MARCHÉ	BANDE	FRÉQUENCE	PAS
Américain	AM	530 à 1 700 kHz	10 kHz
	FM	87,75 à 107,9 MHz	200 kHz
	WB	162,400 à 162,550 MHz	25 kHz
International	LW	144 à 279 kHz	3 kHz
	MW	531 à 1 611 MHz	9 kHz
	FM	87,5 à 108 MHz	100 kHz
Japonais	MW	522 à 1 629 MHz	9 kHz
	FM	76,0 à 91,0 MHz	100 kHz

REMARQUE

L'intercom et la CB peuvent être actionnés en même temps avec les modes du récepteur. Les signaux d'intercom et de la CB sont transmis aux circuits audio seulement si la force des signaux dépasse le seuil défini par les niveaux de sensibilité du silencieux de la CB ou du microphone commandé par fréquence vocale. Selon la position du commutateur de commande de haut-parleur sur le commutateur de capot de carénage, la fonction de récepteur, la CB et le micro à commande vocale peuvent être entendus simultanément dans les écouteurs. Voir SYSTÈME AUDIO

AVANCÉ > FONCTIONNEMENT DE L'INTERCOM (Page 116) et la SYSTÈME AUDIO AVANCÉ > FONCTIONNEMENT DE LA RADIO BANDE PUBLIQUE (CB) (Page 118).

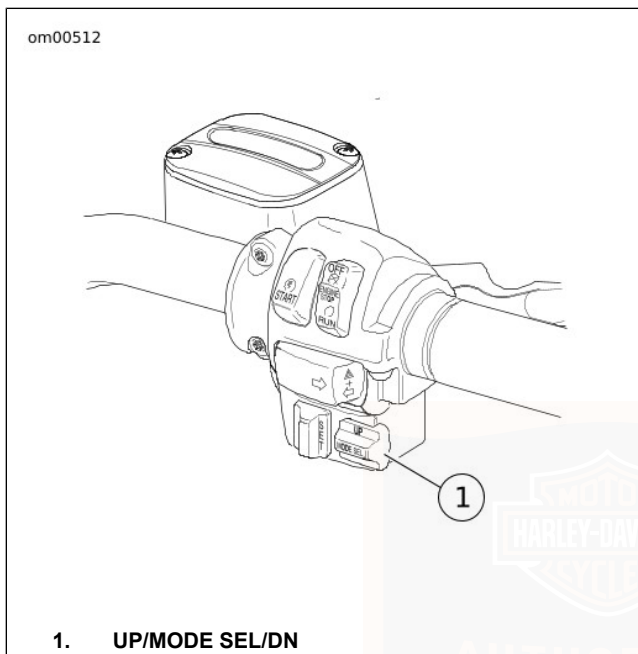

Figure 33. Commandes audio droites (typique)

FONCTIONNEMENT DU RÉCEPTEUR

Voir Figure 31 pour une illustration du panneau avant du récepteur stéréophonique.

Régler l'heure

Régler l'heure du jour avec l'interrupteur à clé d'allumage/phare placé sur allumage (**IGNITION**) ou accessoire (**ACCESS**) mais avec le récepteur stéréophonique éteint.

Appuyer sur la touche programmable de réglage (6) (Set) sur le panneau avant pour afficher le menu de réglage de l'heure.

Voir A dans la Figure 34. Pour augmenter les heures sur l'affichage, appuyer sur la touche programmable Hrs+. Pour diminuer les heures, appuyer sur la touche programmable Hrs-. Quand l'heure est correcte, relâcher la touche programmable.

Pour augmenter les minutes sur l'affichage, appuyer sur la touche programmable Min+. Pour diminuer les minutes, appuyer sur la touche programmable Min-. Quand l'affichage des minutes est correct, relâcher la touche programmable.

Allumer/éteindre le récepteur

Pour mettre en marche le récepteur, amener l'interrupteur à clé d'allumage/phare sur allumage (**IGNITION**) ou accessoire (**ACCESS**) et appuyer sur le bouton d'alimentation (**ON**) sur le panneau avant. Pour ÉTEINDRE le récepteur, appuyer sur le bouton **ON**.

Si le récepteur est en marche lorsque l'allumage est arrêté (OFF), le récepteur se mettra en marche lorsque l'interrupteur à clé d'allumage/phare sera mis sur allumage (**IGNITION**).

Sélectionner une bande de fréquence

Avec le pouce droit, appuyer sur le commutateur de sélection de mode (**MODE SEL**) de la poignée droite et relâcher pour passer sur la bande de fréquence (mode) désirée ou appuyer sur la touche programmable jouxtant la bande de fréquence affichée sur l'affichage à cristaux liquides pour sélectionner une bande de fréquence.

Voir B dans la Figure 34. L'affichage à cristaux liquides met en évidence la bande sélectionnée.

REMARQUE

*Voir Tableau 24. Quand un CD/disque MP3 est présent dans la fente de CD et/ou un lecteur auxiliaire est connecté à la sortie AUX, le commutateur de sélection de mode (**MODE SEL**) passe des modes CD et AUX aux bandes de fréquence.*

Volume

Voir D dans Figure 34. Quand le récepteur est en service, il est possible de régler le volume en appuyant sur le (+) du commutateur **AUDIO** pour augmenter le volume ou sur le (-) pour diminuer le volume.

Réceptions AM et FM

La radiodiffusion commerciale est soit en AM (modulation d'amplitude), soit en FM (modulation de fréquence).

AM

Les ondes radio AM sont réfléchies par l'ionosphère, ce qui fournit une réception constante des signaux sur une longue distance (jusqu'à 160 km [100 mi]).

Toutefois, les ondes radio AM peuvent être affectées par des bourdonnements, des bruits secs et des grésillements forts. Ce sont des interférences électriques causées par les bruits d'allumage des véhicules, les signaux électriques, les lignes haute tension et les orages magnétiques.

FM

Les avantages de la radio FM sont le son haute fidélité, la réception stéréo, une vaste gamme de formats de diffusion et un signal dépourvu d'interférence électrique.

L'inconvénient de la radio FM est sa courte distance de diffusion. Les ondes radio FM se propagent en ligne droite, appelée ligne de visée, et donc les signaux FM ne peuvent pas être reçus au-delà de l'horizon. À la portée limite de la station, la réception peut apparaître et disparaître graduellement si des objets passent entre l'émetteur et la moto.

FM stéréo et FM mono

Voir E dans la Figure 34. Normalement, le système audio avancé reproduit les signaux FM en stéréo. L'affichage à cristaux liquides indique **STEREO** (stéréo).

Toutefois, le récepteur stéréo a des circuits qui éliminent ou réduisent au minimum le pleurage FM causé par les faibles signaux stéréo. Les circuits détectent un signal FM stéréo faible et le mélangent automatiquement pour créer un signal FM mono plus fort. La transition est lisse et sans pleurage car elle se produit sur une certaine plage de conditions de signal plutôt qu'à un seuil minimum.

Lorsque le système mélange automatiquement ou reçoit un signal FM mono, l'indicateur stéréo (**STEREO**) disparaît de l'écran à cristaux liquides.

WB

Voir H dans Figure 34. Les diffusions sur les fréquences de la National Oceanic and Atmospheric Administration (NOAA) National Weather Band (WB) ne sont disponibles qu'en Amérique du Nord.

Pour recevoir les alertes météo de la NOAA pendant l'écoute d'autres bandes radio, mettre l'indicateur d'Alerte de l'affichage WB en surbrillance en appuyant sur la touche programmable. Une tonalité d'alerte mettra automatiquement

le récepteur sur le canal WB annonceur quelle que soit la bande de fréquence écoutée.

Quand le récepteur est doté du module bande publique, utiliser la touche programmable pour mettre l'indicateur d'alerte en surbrillance sur l'affichage à cristaux liquides. Les alertes météo sont surimposées sur tout autre signal audio et l'indicateur d'**alerte** est en surbrillance sur l'affichage.

Accord d'une station radio

La radio possède plusieurs modes d'accord pour chacune des bandes de fréquence : Manuel (Manual), recherche (Seek), balayage (Scan), mémoire pré réglée (Preset Memory) et balayage pré réglé (Preset Scan).

L'accord dans chaque mode permet l'enroulement continu autour des fins de la bande.

Accord manuel

Pour accorder manuellement la radio à une fréquence différente :

Appuyer sur la **flèche du haut** ou la **flèche du bas** pour sélectionner la fréquence dans le sens voulu. Maintenir le bouton de direction sélectionné enfoncé et, après un bref délai de 1,5 seconde, la radio commencera à changer de fréquence jusqu'à ce qu'on relâche le bouton de direction.

Accord recherche (SEEK)

Voir E dans Figure 34. Dans le mode de recherche (SEEK), la radio passe à la station suivante possédant un signal fort.

Enfoncer et relâcher le commutateur de sélection de mode (**MODE SEL**) vers le haut (**UP**) pour accorder la station forte suivante située vers le haut de la bande. Enfoncer et relâcher le commutateur vers le bas (**DN**) pour accorder la station forte suivante située vers le bas de la bande.

REMARQUE

L'icône SEEK (recherche) est affichée tant que le récepteur recherche la prochaine fréquence forte. L'icône SEEK (recherche) disparaît dès lors que le récepteur est syntonisé sur la station suivante.

Accord balayage (SCAN)

Dans le mode balayage (SCAN), la radio s'accorde continuellement depuis une station forte vers la suivante jusqu'à ce que le balayage soit supprimé.

Voir F dans Figure 34. Maintenir enfoncé le commutateur de sélection de mode (**MODE SEL**) vers le haut (**UP**) ou vers le bas (**DN**) pendant environ 5 secondes pour balayer la bande pour les signaux des stations fortes. Chaque station forte reste accordée pendant 8 secondes avant que la radio ne

passse à la station suivante. Le récepteur poursuivra son balayage jusqu'à l'annulation de ce dernier.

Pour sélectionner une station, arrêter le balayage lorsque la radio est accordée sur cette station. Enfoncer le commutateur de sélection de mode (**MODE SEL**) vers le haut (**UP**) ou vers le bas (**DN**) pour arrêter le balayage (SCAN) vers le haut de la bande.

Syntonisation de mémoire préregistrée

Utiliser les touches programmables **1, 2, 3, 4** et **5/flèche de gauche** en guise de boutons préregistrés pour enregistrer les stations fréquemment syntonisées.

REMARQUE

Voir C dans la Figure 34. AM peut enregistrer 6 fréquences préregistrées.

*Voir E et F dans la Figure 34. Des bandes FM1 et FM2 séparées permettent au conducteur de mémoriser 2 groupes de 5 fréquences FM préregistrées (total de 10). Utiliser la touche programmable **More** (plus) pour basculer entre FM1 et FM2. La plage totale de fréquences FM peut être sélectionnée pour FM1 ou FM2.*

Pour mémoriser la station actuelle, maintenir enfoncé l'un des boutons de préregistrage pendant 1,5 seconde. L'émission d'un signal sonore (gazouillis) indique que la fréquence de la

station a été mémorisée et elle est désormais affichée à côté de la touche programmable pré-réglée.

Pour syntoniser une station mémorisée, appuyer puis relâcher la touche programmable pré-réglée.

Syntonisation de balayage pré-réglé

Voir G dans Figure 34. Dans le mode balayage (SCAN), la radio syntonise d'une station forte à la suivante jusqu'à l'annulation du balayage. Une icône P.SC est affichée tant que le balayage pré-réglé est actif.

Sur la bande FM, maintenir enfoncée la touche programmable More (plus) environ 3 secondes. Chaque station pré-réglée reste accordée pendant 10 secondes avant que la radio ne passe à la station suivante.

Pour sélectionner une station, annuler le balayage pré-réglé quand la radio est syntonisée sur cette station. Enfoncer le commutateur de sélection de mode (**MODE SEL**) vers le haut (**UP**) ou vers le bas (**DN**) pour arrêter un balayage (SCAN) déterminé.

Réglage du volume

Le volume peut être réglé sur n'importe quelle bande radio.

Voir D dans la Figure 34. Le volume est ajusté à l'aide du commutateur de commande audio (**AUDIO**) sur la poignée gauche. À l'aide du pouce gauche, enfoncer le commutateur

de commande audio (**AUDIO**) vers le haut (+) pour augmenter le volume ou vers le bas (-) pour diminuer le volume. L'affichage à cristaux liquides affiche le mot Volume et un graphique à barres qui change de longueur avec le volume.

Appuyer sur **UP** ou **DN** du commutateur de sélection de mode (**MODE SEL**) pour annuler l'affichage Audio/Setup (audio/réglage) ou attendre 5 secondes après que le commutateur **AUDIO** ait été relâché, l'affichage passe sur la bande de fréquence actuellement sélectionnée.

Voir K dans la Figure 34. On peut également régler le volume sur Audio/Setup (audio/réglage).

Appuyer brièvement sur le commutateur **AUDIO** pour entrer dans l'affichage Audio/Setup (audio/réglage). Appuyer brièvement sur le commutateur **AUDIO** pour passer des graves (Bass), aux aigus (Treble), à l'équilibreur (Fade) et à l'affichage (Display) jusqu'au volume, puis sur le commutateur **AUDIO** pour augmenter (+) ou diminuer (-) le volume.

Mixage des graves et des aigus

Les réglages des graves et des aigus peuvent s'appliquer à toute source audio du système audio avancé.

Graves (BASS) : Voir I dans la Figure 34. Appuyer sur **AUDIO** pour afficher Audio/Setup (audio/réglage) des graves. À l'aide du pouce gauche, enfoncer le commutateur de commande audio (**AUDIO**) vers le haut (+) pour augmenter les graves

ou vers le bas (-) pour diminuer les graves. L'affichage à cristaux liquides affiche le mot Bass (graves) et une ligne pointillée qui change de longueur en fonction du réglage. Le trait central court indique un réglage médian.

Aigus (TREBLE) : Voir J dans Figure 34. A partir d'Audio/Setup (audio/réglage) Bass (graves), appuyer brièvement sur **AUDIO** pour passer sur Treble (aigus). À l'aide du pouce gauche, enfoncer le commutateur **AUDIO** vers le haut (+) pour augmenter les aigus ou vers le bas (-) pour diminuer les aigus.

Voir J dans la Figure 34. L'affichage à cristaux liquides affiche le mot Treble (aigus) et un graphique à barres qui change de longueur en fonction du réglage. Le trait central court indique un réglage médian.

Réglage de la commande automatique de volume (AVC)

Voir L dans Figure 34. La commande de volume automatique (AVC) règle automatiquement le volume et compense ainsi pour le bruit ambiant associé à la vitesse de la motocyclette.

Si la commande automatique de volume (AVC) ne compense pas suffisamment le bruit ambiant (ou s'il le compense trop), entrer le menu de réglage audio et sélectionner commande automatique de volume (AVC). La compensation est ajustée à l'aide du commutateur de commande audio (**AUDIO**) sur la poignée gauche. À l'aide du pouce gauche, enfoncer le commutateur de commande audio (**AUDIO**) vers le haut (+) pour augmenter le niveau de compensation ou vers le bas (-) pour diminuer la compensation.

REMARQUE

Bien que la commande automatique de volume du récepteur soit réglée sur 3 barres, elle est réglable de 0 barre (éteint) à 4 barres. À 1 barre, le volume ne change pas en fonction de la vitesse de la moto. Plus il est affiché de barres et plus le volume augmente avec la vitesse.

om00501

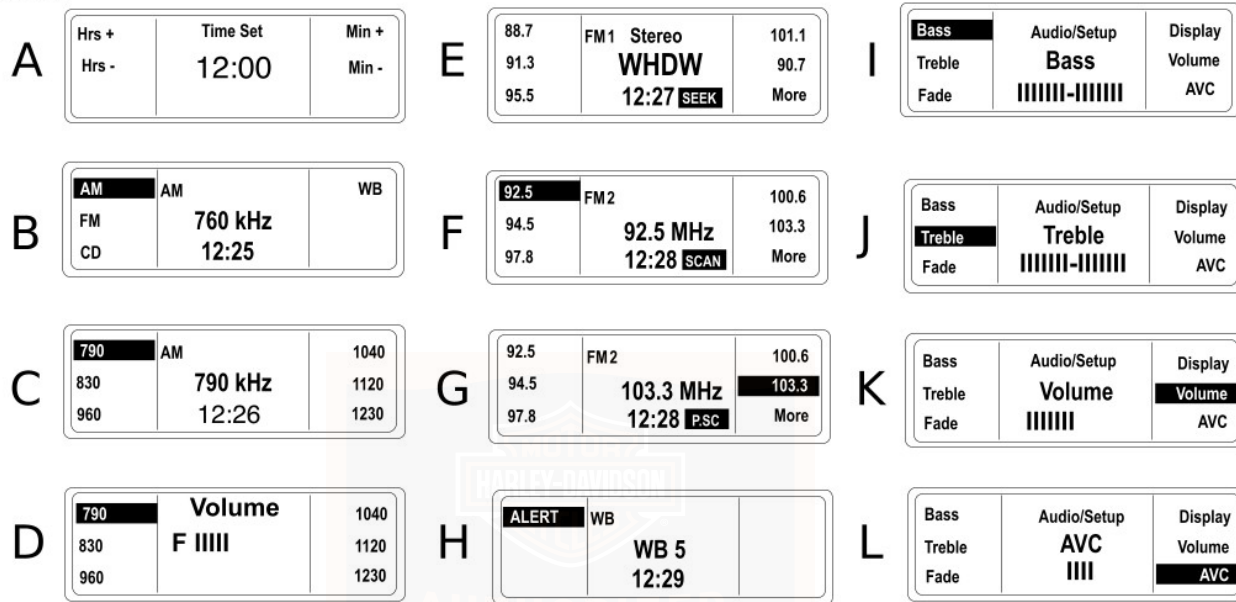

Figure 34. Exemples d'affichage à cristaux liquides

Réglage du contraste de l'affichage

Voir Figure 35. Sélectionner Display (affichage) sur le menu Audio/Setup (audio/réglage) à l'aide du commutateur **AUDIO**. Appuyer sur **AUDIO (+)** pour augmenter ou **(-)** pour diminuer le contraste des caractères de l'affichage.

REMARQUE

On peut réduire le contraste jusqu'à ce que les caractères deviennent invisibles contre l'arrière-plan. Les caractères paraîtront avoir disparu de l'affichage. Avant de quitter l'écran Affichage, augmenter toujours l'illumination des caractères afin de les rendre visibles sur d'autres modes.

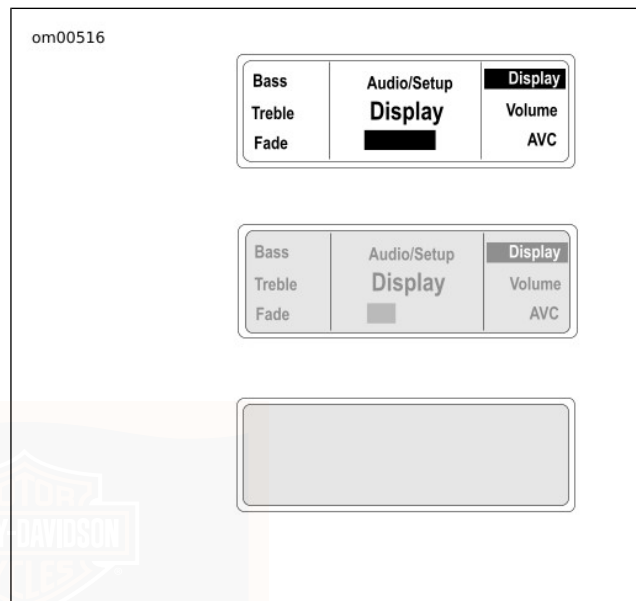

Figure 35. Illumination de l'affichage des caractères
FONCTIONNEMENT DES CD/MP3

Le lecteur de CD accepte les disques audio commerciaux ainsi que les CD de MP3 (MPEG 2.5 Niveau III), des fichiers enregistrés sur des formats de disques compact à lecture seule (CDR) ou de disques compacts à lecture-écriture.

AVIS

L'appareil ne contient aucune pièce remplaçable ; toutes les réparations doivent être effectuées par un personnel technique qualifié. Le démontage de l'appareil peut entraîner des dommages et/ou un mauvais fonctionnement de l'équipement. (00172a)

▲ AVERTISSEMENT

Il ne faut pas changer le disque compact pendant la conduite et le niveau sonore sélectionné ne doit pas masquer les bruits du trafic. Des distractions ou un niveau sonore qui masque les bruits de la circulation risquent de provoquer la perte de contrôle du véhicule, ce qui pourrait causer la mort ou des blessures graves. (00086a)

▲ AVERTISSEMENT

Ne pas démonter l'unité. La radiation laser est produite si le lecteur de disque est démonté et l'interverrouillage est défectueux ou neutralisé. L'exposition à la radiation laser pourrait causer la mort ou des blessures graves. (00087a)

Chargement automatique

Avec le récepteur en marche, soulever la porte du lecteur de disque compact et introduire doucement un disque compact avec l'étiquette vers le haut dans le logement de disque compact jusqu'à ce que l'appareil entraîne automatiquement le disque dans le lecteur. Fermer la porte du lecteur de CD.

REMARQUE

Ne pas utiliser de CD à double face dans le récepteur stéréo du système audio avancé. Les CD à double face peuvent rester coincés en permanence dans le lecteur.

Voir C dans la Figure 36. Le récepteur passe automatiquement au mode de fonctionnement du lecteur de disque compact. Le numéro de piste du disque compact et le temps de lecture apparaissent sur l'affichage à cristaux liquides. Lorsqu'un disque compact se trouve dans le lecteur, le mode de disque compact est ajouté aux modes qui peuvent être sélectionnés avec le commutateur de sélection de mode (MODE SEL).

▲ AVERTISSEMENT

Régler le niveau du volume et les autres commandes des appareils audio et électroniques avant la conduite. Toute distraction pour le conducteur peut provoquer une perte de contrôle du véhicule et causer la mort ou des blessures graves. (00088b)

Erreur de disque 1 (Disc Error 1)

Voir B dans la Figure 36. Si le disque compact chargé dans le lecteur de CD est endommagé, possède un format incorrect ou est sens dessus dessous, l'affichage à cristaux liquides affiche le message d'erreur Disc Error 1 (erreur de disque 1).

Éjecter le CD. Voir SYSTÈME AUDIO AVANCÉ > RECOMMANDATIONS POUR LA MANIPULATION DES CD (Page 108).

Éjecter (Eject)

▲ AVERTISSEMENT

Il ne faut pas changer le disque compact pendant la conduite et le niveau sonore sélectionné ne doit pas masquer les bruits du trafic. Des distractions ou un niveau sonore qui masque les bruits de la circulation risquent de provoquer la perte de contrôle du véhicule, ce qui pourrait causer la mort ou des blessures graves. (00086a)

Appuyer sur le bouton d'éjection (**EJECT**) situé sous la porte du disque compact pour éjecter le disque. Le disque compact est partiellement éjecté. Retirer le disque compact. Fermer et verrouiller la porte du disque compact.

Le récepteur retourne automatiquement à la bande et la fréquence de la radio qui étaient en cours lorsque le CD avait été chargé, et le mode CD ne peut plus être sélectionné.

Pistes

Pour changer la piste du disque compact/MP3, utiliser le pouce droit et appuyer sur le commutateur de sélection de mode (**MODE SEL**) sur la poignée droite et le relâcher. Enfoncer vers le haut (**UP**) et relâcher pour sélectionner des pistes d'un numéro plus élevé ou enfoncer vers le bas (**DN**) et relâcher pour sélectionner des pistes d'un numéro plus bas.

Appuyer sur la **flèche du haut** et la **flèche du bas** afin de changer les pistes.

REMARQUE

Le lecteur numérote automatiquement les fichiers MP3 des CD par ordre alphabétique.

*Si le commutateur de sélection de mode (**MODE SEL**) est maintenu enfoncé vers le haut (**UP**) ou vers le bas (**DN**) pendant plus de 1,5 seconde, la sélection de piste défile rapidement en avant ou en arrière tant que le commutateur est enfoncé.*

La sélection de piste de disque compact est enroulée autour des première et dernière pistes.

Avance et retour rapides

Pour avancer rapidement sur une piste, maintenir enfoncé le commutateur de sélection de mode (**MODE SEL**) vers le haut (**UP**) pendant plus de 1,5 seconde. La piste en cours avance rapidement lorsque le commutateur est enfoncé vers le haut (**UP**). La lecture passe à la piste suivante tant que le commutateur est maintenu enfoncé vers le haut (**UP**).

Voir D dans la Figure 36. L'affichage du temps de lecture sur l'écran à cristaux liquides avance rapidement aussi.

Pour faire reculer rapidement une piste, maintenir enfoncé le sélecteur de mode (**MODE SEL**) vers le bas (**DN**) pendant plus de 1,5 seconde. La piste en cours recule rapidement tant que le commutateur est enfoncé vers le bas (**DN**).

L'affichage du temps de lecture sur l'écran à cristaux liquides recule rapidement aussi.

Aléatoire (Random)

Pour reproduire les pistes de disque compact de façon aléatoire, appuyer sur la touche programmable aléatoire (Random) du panneau avant dans le mode de disque compact (CD). Le mot Random (aléatoire) demeurera en surbrillance sur l'affichage. Aucune sélection ne sera répétée tant que toutes les autres sélections n'ont pas été reproduites.

REMARQUE

*La touche programmable Random (aléatoire) bascule entre la lecture normale et la lecture aléatoire. Appuyer une fois pour la lecture aléatoire. Appuyer une deuxième fois pour retourner à la lecture normale. Enfoncer le commutateur de sélection de mode (**MODE SEL**) vers le haut (**UP**) ou vers le bas (**DN**) lancera une sélection aléatoire de différentes pistes.*

Voir D dans la Figure 36. Random (aléatoire) sera en surbrillance sur l'affichage.

Balayage (Scan)

Pour balayer les pistes d'un disque CD/MP3, appuyer sur la touche programmable de balayage (Scan).

REMARQUE

Les pistes seront reproduites pendant 8 secondes puis le lecteur sautera à la piste suivant pendant 8 secondes.

Lorsqu'une piste souhaitée est lue, appuyer de nouveau sur la touche programmable de balayage (Scan) pour annuler la fonction de balayage.

Répéter (Repeat)

Pour répéter une piste de CD alors qu'elle est en cours de lecture, appuyer sur la touche programmable située à côté de l'affichage Repeat (répéter).

Pour annuler Repeat (répéter), appuyer à nouveau sur la touche programmable Repeat (répéter) ou appuyer sur **UP** ou **DN** du commutateur de sélection de mode (**MODE SEL**) pour changer de piste.

Repeat (répéter) ne sera plus en surbrillance sur l'affichage.

MP3

Le lecteur de CD du récepteur reconnaîtra et reproduira automatiquement les fichiers MP3.

REMARQUE

Les fichiers seront numérotés dans l'ordre.

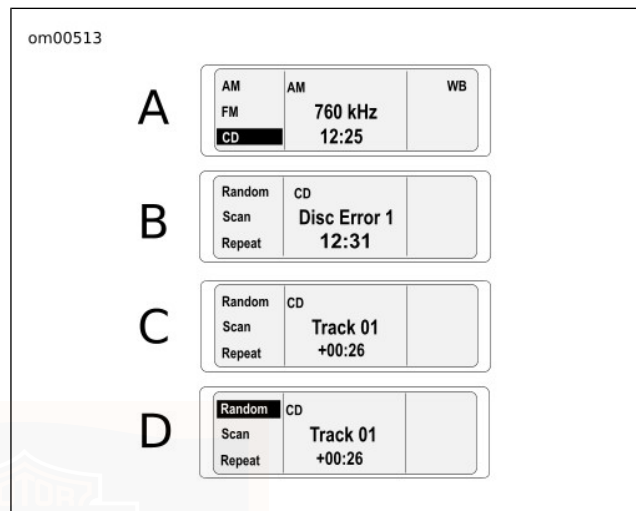

Figure 36. Exemples d'affichage de CD/MP3

RECOMMANDATIONS POUR LA MANIPULATION DES CD

- Faire attention lors de la manipulation des disques compacts. Éviter de toucher le côté du bas (brillant).
- Ranger les disques audio CD/MP3 dans des pochettes acryliques pour les protéger contre la poussière, les rayures, la lumière et les changements du degré d'humidité.

- Ranger les disques compacts dans un endroit frais et sec, loin de la lumière directe du soleil.
- Utiliser des tissus de nettoyage vendus commercialement pour nettoyer les disques compacts. Ne jamais utiliser de solvant qui pourrait endommager le disque compact.
- La porte de protection doit rester fermée à tout moment.

REMARQUE

- *Un laser qui ne peut pas être focalisé correctement peut causer des sauts de piste. Les disques compacts sales, la poussière, la fumée, un degré d'humidité élevé ou les particules dans l'air peuvent causer l'opacité de la lentille du laser. L'utilisation du lecteur de disque compact sans permettre à la moto de s'échauffer peut aussi causer les sauts de piste du disque compact.*
- *Ne pas nettoyer la lentille avec un disque de nettoyage. Les disques de nettoyage disponibles dans le commerce peuvent entraîner des dommages ou se bloquer dans le lecteur CD.*

INTERCOM ET BANDE PUBLIQUE AVEC DES HAUT-PARLEURS DE PASSAGER

Certains modèles comprennent un émetteur-récepteur bande publique (CB) à 40 canaux et à syntonisation numérique, un intercom conducteur/passager.

Les caractéristiques comprennent :

- Connecteur d'écouteurs du conducteur sur la console du réservoir de carburant
- Un connecteur d'écouteurs de passager sur le dossier
- Un poussoir de conversation (**PTT/+SQ/-**) monté sur le guidon (bande publique et intercom)
- Commutateur de haut-parleur monté sur le carénage
- Commutateurs passager **UP/MODE SEL/DN** et **PTT/+VOL/-** montés à l'arrière (bande publique et intercom)
- Volume des écouteurs arrière réglable numériquement
- Changement de bande de récepteur et syntonisation de fréquence par le passager
- Commande passager de lecteur de CD/MP3
- Compatibilité avec microphone à main du conducteur pour les zones où l'usage des écouteurs montés sur casque est interdit.

ÉCOUTEURS ET PRISES DE COURANT

REMARQUE

Certains gouvernements locaux interdisent ou limitent l'utilisation d'écouteurs montés sur casque. Se renseigner auprès des autorités locales et obéir à toutes les lois et à tous les règlements applicables.

Un concessionnaire Harley-Davidson peut vous aider à sélectionner les écouteurs et microphones Harley-Davidson authentiques appropriés au modèle et à l'année Harley-Davidson. Les écouteurs stéréo Harley-Davidson à fiches DIN à 7 broches s'adaptent dans les prises d'intercom de conducteur et de passager. Les autres microphones d'écouteurs ne fonctionneront pas.

Enlever le capuchon de la prise et, avec l'arête de la fiche des écouteurs orientée vers le haut, introduire la fiche dans la prise des écouteurs avant ou arrière.

REMARQUE

Pour les zones où les écouteurs sont interdits, un microphone spécial à main peut être utilisé pour la transmission CB. Cette pièce est aussi disponible auprès d'un concessionnaire Harley-Davidson.

AVIS

Ne pas tirer sur le câble pour retirer les écouteurs de la prise. Pour débrancher les écouteurs de la prise, tirer sur la fiche des écouteurs. (00174a)

La charnière à ressort maintient le capuchon de prise des écouteurs fermé pendant la conduite. Elle protège contre la saleté et l'eau lorsque les écouteurs ou le microphone à main ne sont pas utilisés. Avant de laver la moto, vérifier que **LES**

DEUX capuchons de prise, conducteur et passager, sont fermés.

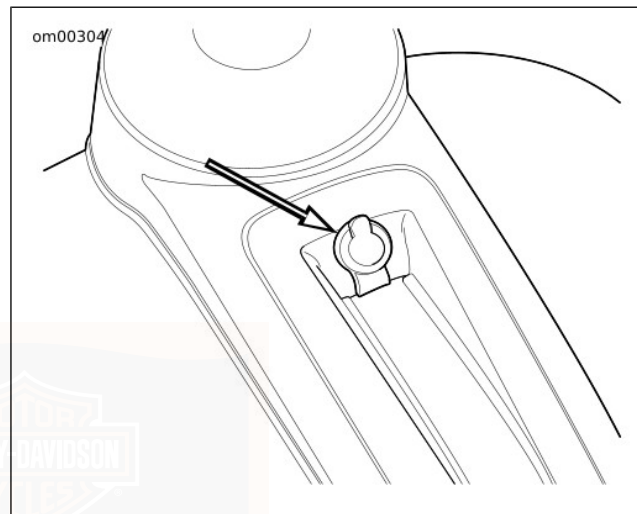

Figure 37. Capuchon de prise des écouteurs avant MICROPHONES VOX

L'intercom Harley-Davidson utilise un microphone à commande vocale (VOX) pour un fonctionnement mains libres. Le micro des écouteurs minimise la transmission des bruits engendrés par les micros portatifs.

Lorsqu'une voix ou un son dépasse le niveau sonore pré réglé, on dit que la voix « déclenche le VOX » : L'intercom est activé. La voix ou le son est transmis aux écouteurs.

REMARQUE

*Le fait de maintenir le commutateur **PTT** enfoncé ouvre également le micro.*

Une fois que le VOX est déclenché, la conversation peut continuer sans interruption. Si le son ou la voix sont interrompus, il existe un délai d'environ 2 secondes avant que le microphone soit désactivé. Ce délai de désactivation permet d'effectuer des pauses dans la conversation.

Les bruits de fond tels que des échappements bruyants, le passage des camions ou les avertisseurs sonores de voiture étant susceptibles d'activer accidentellement l'intercom, le niveau sonore nécessaire pour déclencher le VOX est réglable. Voir SYSTÈME AUDIO AVANCÉ > FONCTIONNEMENT DE L'INTERCOM (Page 116).

COMMANDES DES HAUT-PARLEURS

Commutateur de haut-parleur (SPKR)

Un commutateur de haut-parleur (SPKR) à trois positions est situé sur le capot de carénage intérieur des modèles avec haut-parleurs du passager. Voir Figure 38.

Arrêt/avant : En position avant, les haut-parleurs sont arrêtés. Le son (radio, CD/MP3, AUX et CB) est reproduit dans les écouteurs seulement. Pendant la réception CB simultanée, l'autre source audio est assourdie et seule la CB est transmis aux écouteurs.

Centre : En position centrale, la radio, le lecteur de CD/MP3 ou l'auxiliaire (AUX) est reproduit par les haut-parleurs tandis que la CB est reproduite seulement dans les écouteurs.

Marche/arrière : En position arrière, les haut-parleurs sont en marche. Lorsque le témoin SPKR est allumé, le son émis par la radio, le lecteur de CD/MP3 ou tout appareil auxiliaire (AUX) et la CB est reproduit par les haut-parleurs du conducteur et du passager. Lorsqu'un signal CB est reçu, les autres sources audio sont assourdies et la CB est reproduit par les haut-parleurs. Voir Tableau 27.

REMARQUE

L'intercom est transmis seulement dans les écouteurs, quelle que soit la position du commutateur de haut-parleur (SPKR).

Équilibre entre les haut-parleurs du conducteur et du passager

La commande d'équilibreur (FADER) du récepteur équilibre les haut-parleurs avant du conducteur et les haut-parleurs arrière du passager.

REMARQUE

L'équilibreur (FADER) est disponible uniquement sur les véhicules équipés de hauts-parleurs du passager.

Équilibreur (FADER) : Lorsque le commutateur de haut-parleur du carénage est en position haut-parleur (SPKR) ou en position centrale, appuyer sur le commutateur **AUDIO** pour passer de Bass (graves) à Treble (aigus) à Fade (équilibreur) sur l'affichage à cristaux liquides. Ou, la moto étant stationnaire, appuyer une fois de la main gauche sur le commutateur **AUDIO** pour entrer dans l'affichage Bass (graves) puis sélectionner Fade (équilibreur) avec le commutateur de sélection de mode (**MODE SEL**) ou la touche programmable.

L'affichage à cristaux liquides affiche le mot Fader (équilibreur) et une rangée de rectangles délinéés. Le rectangle plus petit en position centrale indique l'équilibre sonore entre les haut-parleurs avant et arrière. Un rectangle plein se déplace vers la droite ou la gauche du repère central selon que l'équilibre du volume passe des haut-parleurs passager (vers la gauche) aux haut-parleurs conducteur (vers la droite). Voir C dans la Figure 41.

- Enfoncer le commutateur AUDIO vers le haut (+) pour augmenter le volume des haut-parleurs du conducteur tout en abaissant le volume des haut-parleurs du passager.

- Enfoncer le commutateur AUDIO vers le bas (-) pour augmenter le volume des haut-parleurs du passager tout en abaissant le volume des haut-parleurs du conducteur.

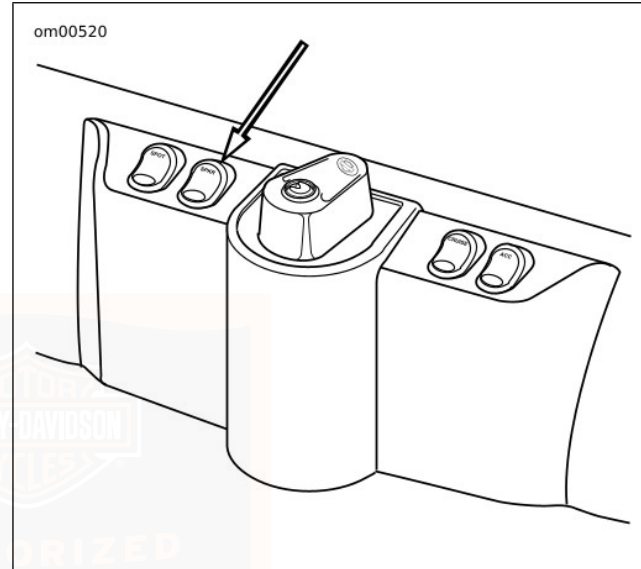

Figure 38. Commutateur de haut-parleur (SPKR)

COMMANDES PASSAGER

Commutateur de sélection de mode (UP/MODE SEL/DN)

Voir Figure 39. Le commutateur de sélection de mode (**MODE SEL**) du passager sur le côté gauche de l'enceinte de haut-parleur fournit au passager le contrôle de la sélection de la bande radio, de l'accord, de l'opération du lecteur de CD/MP3 et de toutes les fonctions du commutateur de sélection de mode (**MODE SEL**).

REMARQUE

Pour des informations sur le routage des signaux audio vers les haut-parleurs et les écouteurs du passager, voir Tableau 27.

Commutateur PTT et +/VOL/-

Voir Figure 39. Le commutateur **PTT+/VOL/-** situé sur le côté droit de l'enceinte des haut-parleurs permet au passager de

parler dans l'intercom ou d'émettre sur la CB, ainsi que d'augmenter ou de diminuer le volume des écouteurs arrière.

Voir E dans la Figure 41. Quand le volume des écouteurs arrière est réglé, un graphique à barres F (avant) et R (arrière) est affiché par le dispositif d'affichage à cristaux liquides.

REMARQUE

- *Le commutateur de volume (VOL) du passager n'agit que sur les écouteurs du passager. Le commutateur de commande audio (AUDIO) monté sur le guidon est la commande maîtresse du volume qui, lorsqu'elle est utilisée de concert avec l'option d'équilibre, agit sur le volume des haut-parleurs du conducteur et du passager.*
- *En ce qui concerne la syntonisation du récepteur stéréo, la sélection de la bande radio, la sélection de pistes CD/MP3 ou d'autres fonctions, l'utilisation simultanée des commutateurs de sélection de mode (**MODE SEL**) avant et arrière peut causer la suspension de l'opération jusqu'à ce que la commande du conducteur ou celle du passager soit relâchée.*

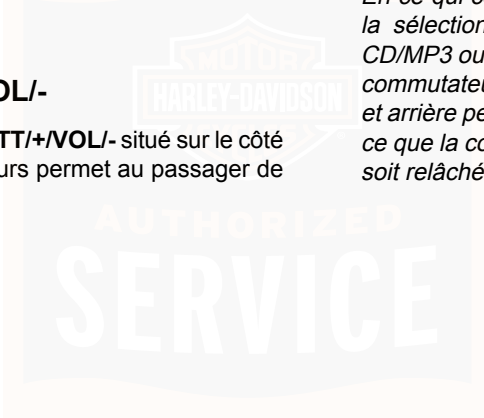

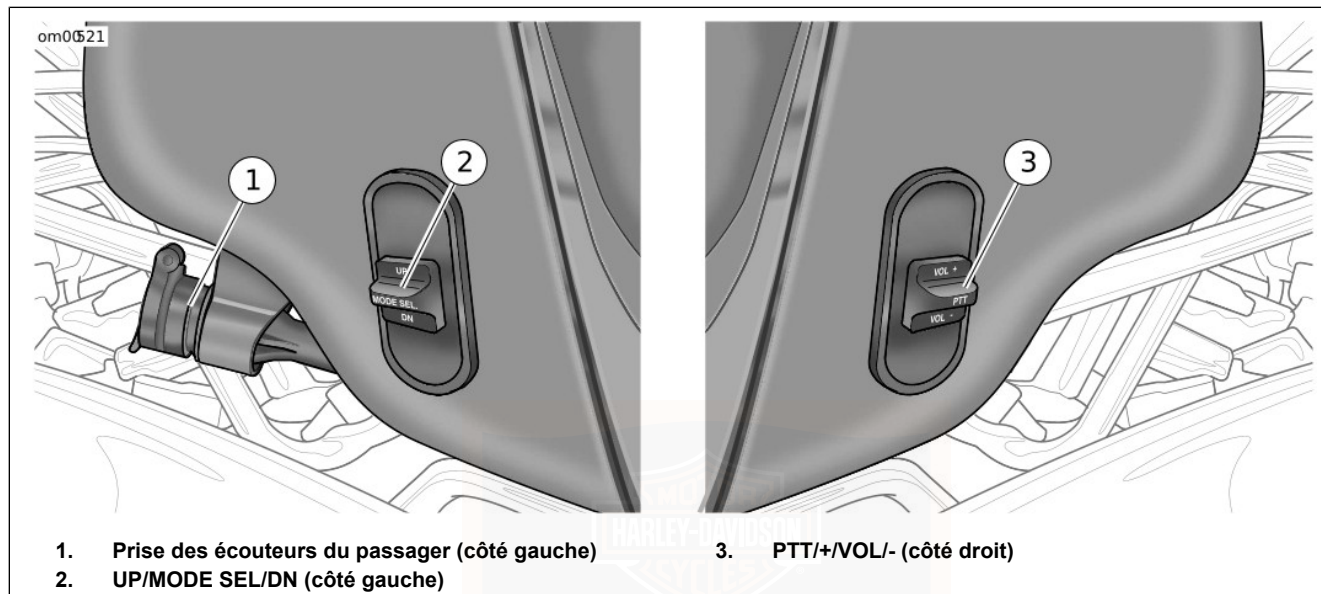

Figure 39. Commandes pour passager

COMMANDES DE SIDE-CAR

Voir Figure 40. Un commutateur **MODE/+TUNE/-**, un commutateur **PTT/+VOL/-** et une prise d'écouteurs sont montés sur le tableau de bord du side-car TLE Ultra pour la FLHTCU/FLHTK/FLTRU. Ces commandes et les haut-parleurs

stéréo de side-car sont connectés au Système audio avancé au moyen d'un faisceau de fils.

Commutateur **MODE** et **+TUNE/-**

Le commutateur **MODE/+TUNE/-** commande la sélection de la bande radio, l'accord de station et la sélection de piste et

l'opération du lecteur de CD/MP3. Le commutateur **MODE/+/TUNE/-** fonctionne comme le commutateur de sélection de mode **UP/MODE SEL/DN**) monté sur poignée.

PTT/+VOL/-

Le commutateur **PTT/+VOL/-** commande le volume des haut-parleurs du side-car et des écouteurs; il permet en outre d'ouvrir l'intercom et d'émettre sur la bande publique (CB).

Appuyer sur le commutateur **PTT** vers la gauche (+) augmente le niveau de volume pour le dispositif audio sélectionné. Si le commutateur est enfoncé vers la droite (-), cela diminue le niveau sonore.

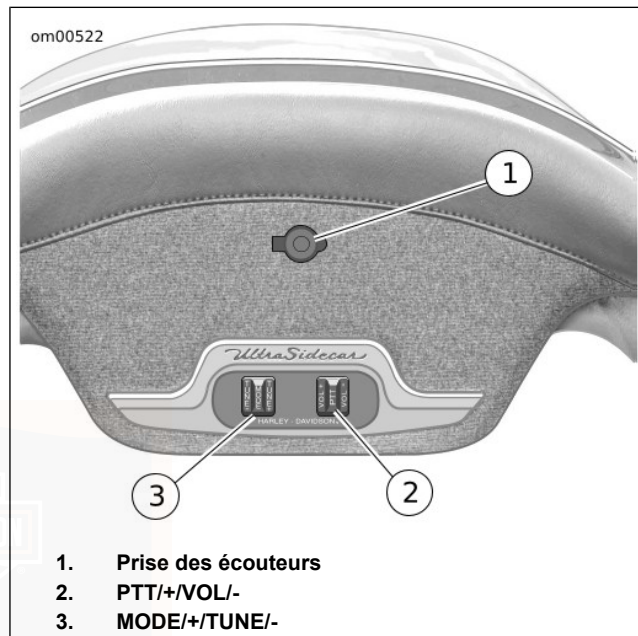

Figure 40. Les commandes audio du side-car TLE Ultra

Tableau 25. Puissance de sortie du haut-parleur

MODÈLE	WATTS TOTAL	HAUT-PARLEURS	OHMS PAR HAUT-PARLEUR
FLHX FLTRX FLHTC	40	2 haut-parleurs, 20 W chacun	2
FLHTCU FLTRU FLHTK	80	4 haut-parleurs, 20 W chacun	2
Side-car TLE avec amplifica- teur	40	2 haut-parleurs, 20 W chacun	2

FONCTIONNEMENT DE L'INTERCOM

Fonctionnement

Pour parler sur l'intercom, maintenir enfoncé le commutateur **PTT** du conducteur ou du passager pour activer les microphones. Les deux microphones sont actifs lorsque l'un des commutateurs **PTT**, ou les deux, sont enfoncés.

REMARQUE

Vérifier toujours que la CB est éteinte afin de ne pas émettre les conversations privées sur l'intercom.

Activation de l'intercom et des micros à commande vocale (VOX)

Appuyer sur le bouton **INT** du panneau avant et le maintenir enfoncé pour ouvrir l'affichage de réglage de l'intercom.

Voir D dans la Figure 41. Pour activer l'intercom (INT) et les microphones VOX, appuyer sur la touche programmable **1** pour allumer l'intercom.

L'intercom est activé en mode Setup (réglage) avec les mêmes réglages de sensibilité VOX et de niveau de volume des écouteurs que ceux utilisés précédemment. La sensibilité VOX et le volume des écouteurs sont ajustés seulement dans le mode Int Setup (réglage d'intercom).

Pour sortir du menu Int Setup (réglage d'intercom), appuyer brièvement sur les boutons **MODE SEL** ou **INT**.

Pour procéder au réglage de la sensibilité de la commande vocale (VOX) après avoir quitté le menu Int Setup (réglage d'intercom), retourner sur le menu Int Setup (réglage d'intercom) en appuyant sur **INT**.

REMARQUE

Pour l'intimité, le son de l'intercom peut seulement être entendu avec les écouteurs.

Pour éteindre l'intercom et les micros à commande vocale (VOX), appuyer sur le bouton **INT** pour ouvrir l'affichage de

Int Setup (réglage d'intercom), puis appuyer sur la touche programmable (1) de MARCHE/ARRÊT.

Ajustement de la sensibilité VOX

La sensibilité VOX doit être réglée de sorte que les microphones déclenchent VOX à un niveau vocal normal.

Entrer sur le menu Int Setup (réglage d'intercom) en appuyant sur le bouton **INT**. Appuyer sur MARCHE (on) ou sur la touche programmable **1** pour mettre l'intercom en service.

Voir G dans la Figure 41. Appuyer sur le commutateur de sélection de mode (**MODE SEL**) vers le haut (**UP**) ou vers le bas (**DN**) ou appuyer sur les touches programmables **4** ou **5** pour lancer l'affichage de commande vocale (VOX). L'affichage à cristaux liquides affiche la sensibilité VOX sous la forme d'un graphique à barres avec une barre plus courte pour indiquer le milieu des 14 barres. Un nombre plus élevé de barres signifie une sensibilité plus grande, alors qu'un nombre plus bas signifie moins de sensibilité.

Continuer à utiliser la sélection de mode (**MODE SEL**) sur la poignée droite pour ajuster le niveau de sensibilité. Pousser le commutateur de sélection de mode vers le haut (**MODE SEL UP**) pour augmenter la sensibilité du microphone. Pousser le commutateur de sélection de mode vers le bas (**MODE SEL DN**) pour réduire la sensibilité. Pour quitter le mode Setup (réglage), enfoncer et relâcher le commutateur de sélection de mode (**MODE SEL**).

REMARQUE

- *Le récepteur conserve le niveau de sensibilité défini lors du réglage précédent. Toutefois, si le récepteur est mis hors tension, la sensibilité VOX prend sa valeur par défaut à mi-niveau.*
- *Il peut être nécessaire d'ajuster la sensibilité VOX si l'un ou l'autre microphone est accidentellement activé du fait qu'il interprète faussement les bruits de la radio, les bruits de la route ou les bruits de fond comme conversation.*

Lorsque VOX est au maximum, le microphone est toujours ouvert. L'affichage VOX indiquera Open (ouvert).

Quand VOX est réglé sur la valeur la plus basse, le micro est fermé et l'affichage VOX affiche Closed (fermé).

Ajustement du volume des écouteurs du conducteur

Le volume de l'intercom du conducteur est réglable seulement dans le mode de réglage d'intercom.

Voir E dans la Figure 41. Entrer dans le mode Setup (réglage) de l'intercom, parler dans le microphone et ajuster le volume de l'intercom avec le commutateur de commande audio (AUDIO) de la poignée gauche. Enfoncer le commutateur **AUDIO +** pour augmenter le volume et **AUDIO -** pour diminuer le volume. L'affichage à cristaux liquides affiche une ligne pointillée qui change de longueur avec le niveau.

Voir F dans la Figure 41. Quand le volume des écouteurs a été réglé sur le bas de sa gamme, Mute (sourdine) figure sur l'affichage de volume.

Pour quitter le mode Setup (réglage) de l'intercom, enfoncer et relâcher le commutateur de sélection de mode (**MODE SEL**).

▲ AVERTISSEMENT

Régler le niveau du volume et les autres commandes des appareils audio et électroniques avant la conduite. Toute distraction pour le conducteur peut provoquer une perte de contrôle du véhicule et causer la mort ou des blessures graves. (00088b)

Ajustement du volume des écouteurs du passager

Le volume de l'intercom du passager est réglable seulement dans le mode de réglage d'intercom.

Entrer dans le menu Int Setup (réglage de l'intercom). Parler dans le microphone et ajuster le volume de l'intercom avec le commutateur **AUDIO** sur l'enceinte du haut-parleur de droite de l'appui-dos du passager. Enfoncer le commutateur **AUDIO +** pour augmenter le volume et - pour diminuer le volume. L'affichage à cristaux liquides affiche un graphique à barres qui change de longueur avec le niveau.

Voir F dans la Figure 41. Quand le volume des écouteurs a été réglé sur le bas de sa gamme, Mute (sourdine) figure sur l'affichage de volume.

Pour quitter le menu Int Setup (réglage d'intercom), appuyer brièvement sur le commutateur de sélection de mode (**MODE SEL**) ou sur le bouton-poussoir INT.

FONCTIONNEMENT DE LA RADIO BANDE PUBLIQUE (CB)

Activation du CB

Voir H et I dans Figure 41. Pour mettre la CB en service, appuyer brièvement sur le bouton-poussoir **COM** du panneau avant. Appuyer sur la touche programmable **1** pour allumer/éteindre la CB. La CB est activée dans le mode CB Setup (réglage de la CB) avec les réglages de seuil du silencieux et de canal définis lors de l'utilisation précédente. Les canaux CB sont sélectionnés dans le mode CB Setup (réglage de la CB).

Pour quitter le mode CB Setup (réglage de la CB) mais laisser le récepteur avec la CB active, enfoncer et relâcher le commutateur de sélection de mode (**MODE SEL**) ou le bouton poussoir du **COM**.

Pour éteindre la CB, appuyer sur le bouton **COM** pour entrer dans le menu CB Setup (réglage de la CB). Appuyer sur la touche programmable **1** pour allumer et éteindre la CB.

AVIS

Il n'existe pas de réglage à l'intérieur du châssis de l'émetteur-récepteur CB qui puisse être effectué sans risquer de contrevenir aux règles de la FCC (Commission fédérale des communications des États-Unis). Demander au fabricant de l'équipement d'origine d'effectuer tout entretien nécessaire pendant la période de garantie. Pour l'entretien de l'émetteur après la période de garantie, consulter un service de réparation agréé. Tout composant déterminant la fréquence, tel qu'un cristal, ou tout semi-conducteur déterminant la puissance, etc., doit être remplacé uniquement par la pièce du fabricant du composant d'origine ou son équivalent. L'utilisation d'autres pièces peut contrevenir aux règles de la FCC. (00175a)

Entrer dans le menu CB Setup (réglage de la CB)

Voir J dans Figure 41. Lorsque la CB est allumée, appuyer sur **COM** pour entrer en mode CB Setup (réglage de la CB). L'affichage à cristaux liquides affiche CB SETUP (réglage de la CB) sur la partie supérieure et le canal de la CB sur la partie inférieure.

Pour quitter le mode CB Setup (réglage de la CB), enfoncer et relâcher le commutateur de sélection de mode (**MODE SEL**).

Après la sortie du mode CB Setup (réglage de la CB) en service, revenir sur le mode CB Setup (réglage de la CB) en appuyant brièvement sur la touche programmable **COM**.

Sélection d'un canal

Dans le mode CB Setup, utiliser le commutateur de sélection de mode (**MODE SEL**) pour sélectionner un canal de la CB. Enfoncer et relâcher la sélection de mode vers le haut (**MODE SEL UP**) ou vers le bas (**DN**) pour passer d'un canal au suivant.

Les touches programmables 4, 5 et 6 permettent de préréglager les canaux de la CB.

Si le commutateur de sélection de mode (**MODE SEL**) est maintenu vers le haut ou vers le bas, l'accord s'enroule continuellement autour des extrémités de la plage des canaux.

Voir K dans la Figure 41. Quand le silence est rompu, la CB s'inverse. Si le silence n'est pas rompu et qu'une autre source soit en cours de lecture, CB (émetteur-récepteur bande publique) est affiché.

▲ AVERTISSEMENT

Régler le canal de la CB, le seuil du silencieux et le volume avant de conduire pour réduire au minimum les réglages sur la route. Toute distraction pour le conducteur peut provoquer une perte de contrôle du véhicule et causer la mort ou des blessures graves. (00089a)

Canaux pré-réglés

Voir J dans Figure 41. Un maximum de 3 canaux de la CB peuvent être pré-réglés. Appuyer sur une touche programmable (4, 5, 6) pour pré-régler un canal de la CB.

Une fois le pré-réglage effectué, appuyer sur la touche programmable pré-réglée du canal pré-réglé pour passer sur ce canal pré-réglé quand l'affichage CB est en service.

Ajustement du silencieux

Voir K dans la Figure 41. Le signal CB est transmis aux haut-parleurs ou aux écouteurs seulement si la force du signal dépasse le seuil réglé avec le commutateur de réglage du silencieux (**PTT/+SQ/-**). Lorsque les signaux CB dépassent le seuil, on dit qu'ils « déclenchent le silencieux ». Voir Tableau 26.

- Pour diminuer le seuil afin de transmettre les signaux CB les plus faibles, appuyer sur le commutateur **SQ -**, ou vers l'arrière.
- Pour augmenter le seuil afin de transmettre les signaux plus forts, appuyer sur le commutateur **SQ+** ou vers l'avant.

Sur l'affichage à cristaux liquides, une ligne pointillée change de longueur en fonction du réglage.

Tableau 26. Commutateur de réglage de silencieux

SQ (-) VERS L'ARRIÈRE	SQ (+) VERS L'AVANT
Plus de signaux	Moins de signaux
Plus de bruit	Moins de bruit
Plus de parasites	Moins de parasites
Signaux brouilleurs	Meilleure qualité audio

Transmission

Pour transmettre, maintenir enfoncé le commutateur **PTT**. La transmission a lieu sur le canal CB affichée sur l'affichage à cristaux liquides. Pour terminer la transmission, relâcher le commutateur **PTT**.

Réglage du volume

Voir Tableau 27. Voir L dans la Figure 41. Pour régler le volume de la CB dans les haut-parleurs ou les écouteurs, enfoncer le commutateur **AUDIO +** pour augmenter le volume ou **AUDIO -** pour diminuer le volume. Le volume de la CB est

réglable quand le silence est rompu ou que l'affichage est sur CB Setup (réglage de la CB).

Une ligne pointillée qui change de longueur en fonction du réglage du volume est affichée.

AVIS

L'utilisation de la radio CB sans antenne ou avec un câble d'antenne cassé peut endommager le circuit de l'émetteur. (00176a)

Portée de la CB

Il faut s'attendre à obtenir les distances maximum d'émission et de réception seulement dans des conditions météo stables, sur un terrain plat à découvert.

Météo : En cas de perturbation atmosphérique, telle que la pluie, la neige ou même les taches solaires, la portée de la CB peut être réduite.

Terrain : Les bâtiments, les collines, les vallées ou tout objet élevé ou dépression qui bloque ou crée un chemin plus long entre l'émetteur et le récepteur réduiront ou perturberont les communications.

Obstacles : L'émission ou la réception peuvent être coupées entièrement sous un viaduc ou à l'intérieur d'un tunnel ou d'un garage de stationnement.

REMARQUE

L'émetteur CB est le plus puissant autorisé par les lois fédérales mais, puisqu'il n'existe pas de grande surface en acier pour créer un plan de masse, il peut ne pas émettre aussi fort que celui d'une voiture ou d'un camion.

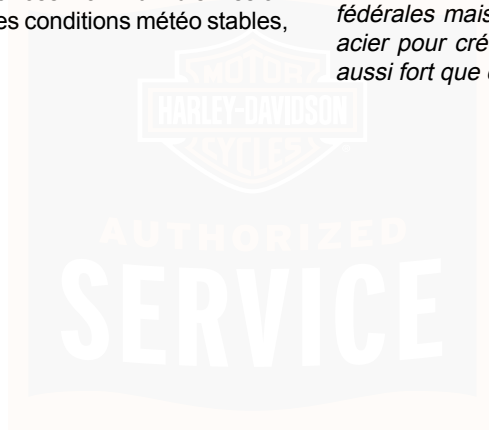

om00518

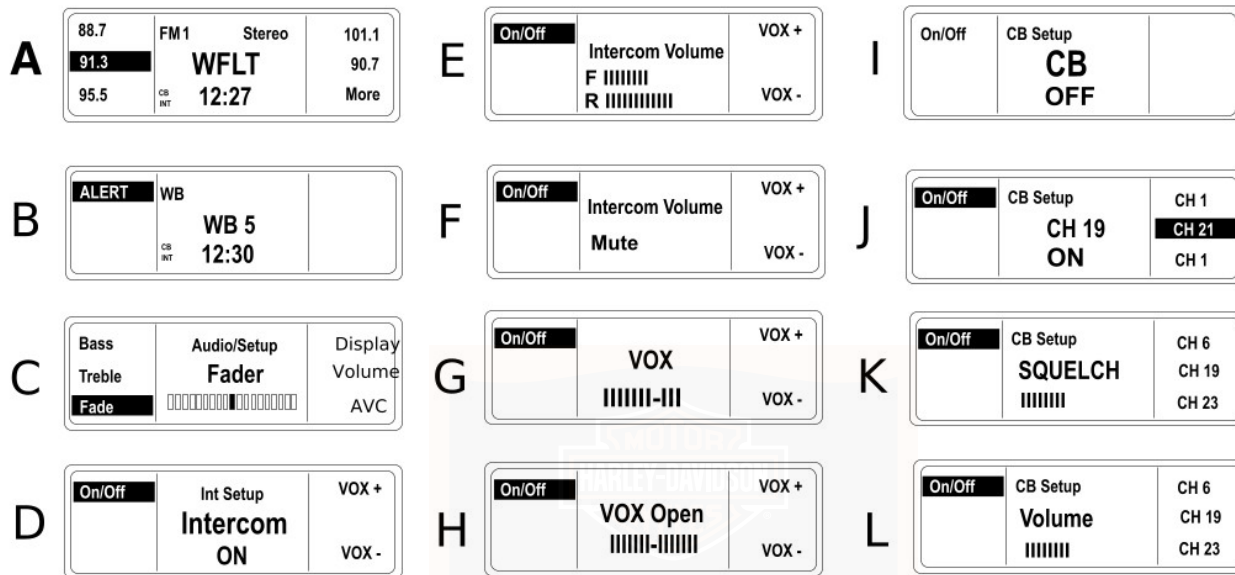

Figure 41. Exemples d'affichage

ROUTAGE ET MIXAGE AUDIO

Généralités

Voir Tableau 27. Le routage du son vers les écouteurs, les haut-parleurs ou les deux dépend du commutateur de commande des haut-parleurs (**SPKR**) et des boutons d'intercom (**INT**) et **CB** sur le récepteur.

Une source audio unique acheminée vers les écouteurs ou les haut-parleurs peut être contrôlée avec le commutateur

AUDIO du conducteur ou le commutateur de volume (**VOL**) du passager.

REMARQUE

*Le commutateur de commande du volume du passager n'agit que sur les écouteurs du passager. Le commutateur de commande **AUDIO** monté sur le guidon est la commande maîtresse du volume qui, lorsqu'elle est utilisée de concert avec l'option d'équilibreur, agit sur le volume des haut-parleurs du conducteur et du passager.*



Tableau 27. Combinaisons de routage et mixage audio

COMBINAISONS DE ROUTAGE AUDIO			COMMANDE DE VOLUME
COMMUTATEUR DE CO-MMANDE DU HAUT-PARLEUR	SOURCE(S) AUDIO	SORTIE AUDIO	AUDIO ± OU VOL ±
En position éteinte ou vers l'avant (écouteurs)	Musique*	Écouteurs	Musique*
	CB	Écouteurs	CB (pendant la réception ou dans le mode de réglage [SETUP])
	Intercom	Écouteurs	Intercom (seulement dans le mode de réglage [SETUP])
	Intercom et musique*	Tous les deux dans les écouteurs	Musique
	CB et musique*	CB dans les écouteurs (La musique est assourdie pendant la réception CB.)	CB (pendant la réception ou dans le mode de réglage [SETUP])
	Intercom et CB	Les deux dans les écouteurs (La musique est assourdie pendant la réception CB.)	CB (pendant la réception ou dans le mode de réglage [Setup])



Tableau 27. Combinaisons de routage et mixage audio

COMBINAISONS DE ROUTAGE AUDIO	COMMANDE DE VOLUME		
COMMUNIQUEUR DE CO- MUNIQUEUR DU HAUT-PARLEUR	SOURCE(S) AUDIO	SORTIE AUDIO	AUDIO ± OU VOL ±
Centre (haut-parleurs et écouteurs)	Musique*	Haut-parleurs	Musique*
	CB	Écouteurs	CB (pendant la réception ou dans le mode de réglage [SETUP])
	Intercom	Écouteurs	Intercom (seulement dans le mode de réglage [SETUP])
	Intercom et musique*	Intercom dans les écouteurs Musique* dans les haut-parleurs	Musique*
	CB et musique*	CB dans les écouteurs Musique* dans les haut-parleurs La musique est assourdie pendant la réception CB.	CB
	Intercom et CB	Les deux dans les écouteurs (La musique est ASSOURDIE pendant la réception CB.)	CB*

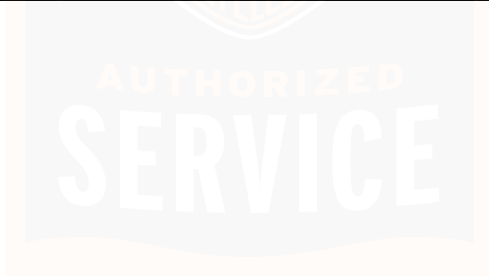

Tableau 27. Combinaisons de routage et mixage audio

COMBINAISONS DE ROUTAGE AUDIO			COMMANDE DE VOLUME
COMMUTATEUR DE CO-MMANDE DU HAUT-PARLEUR	SOURCE(S) AUDIO	SORTIE AUDIO	AUDIO ± OU VOL ±
En marche ou vers l'arrière (haut-parleurs)	Musique*	Haut-parleurs	Musique*
	CB	Haut-parleurs	CB (pendant la réception ou dans le mode de réglage [SETUP])
	Intercom	Écouteurs	Intercom (seulement dans le mode de réglage [SETUP])
	Intercom et musique*	Intercom dans les écouteurs Musique dans les haut-parleurs	Musique
	CB et musique*	CB dans les haut-parleurs (Lorsque le silencieux est déclenché.)	CB
	Intercom et CB	Intercom dans les écouteurs (CB dans les haut-parleurs ASSOURDIE pendant la réception CB)	CB
*Musique = radio, lecteur de CD ou source audio auxiliaire (AUX)			

DÉPANNAGE DU SYSTÈME AUDIO

Dépannage du système

En cas de problème avec le système audio avancé, vérifier les réglages de radio, les commutateurs de commande et les fusibles. Consulter le manuel de diagnostic électrique pour toutes les informations de diagnostic de système et de

dépannage électrique ou consulter un concessionnaire Harley-Davidson pour l'entretien.

Voir Tableau 28. Utiliser le tableau ci-dessous pour identifier les réglages des commandes du conducteur ou du passager qui empêchent le fonctionnement voulu.

AVIS

L'appareil ne contient aucune pièce remplaçable ; toutes les réparations doivent être effectuées par un personnel technique qualifié. Le démontage de l'appareil peut entraîner des dommages et/ou un mauvais fonctionnement de l'équipement. (00172a)

Fusibles de radio

La radio est protégée par des fusibles dans le bloc fusibles. Voir MAINTENANCE ET LUBRIFICATION > FUSIBLES ET RELAIS (Page 214) pour inspecter et remplacer le fusible d'alimentation, de mémoire radio ou de l'amplificateur radio (si équipé) ou consulter un concessionnaire Harley-Davidson pour l'entretien.

Tableau 28. Dépannage opérationnel : Système audio avancé

CECI...	...PEUT EMPÊCHER CELA
Silencieux déclenché	Musique dans le carénage
	Musique dans les écouteurs
	Musique dans le haut-parleur du passager
Silencieux non outre-passé	Écoute de la CB
CB éteinte ou de faible volume	Écoute de la CB
PTT avant ou arrière en marche	Musique dans le carénage
	Musique dans les écouteurs
	Musique dans le haut-parleur du passager
	Écoute de la CB
Volume réglé sur le guidon faible	Musique dans le carénage
	Musique dans les écouteurs
	Musique dans le haut-parleur du passager
Faible volume dans les écouteurs du passager	Musique et écoute de la CB dans les écouteurs du passager
SPKR sur le carénage positionné vers l'arrière sur haut-parleurs	Musique et écoute de la CB dans les écouteurs

Tableau 28. Dépannage opérationnel : Système audio avancé

CECI...	...PEUT EMPÊCHER CELA
SPKR sur le carénage positionné vers l'avant sur écouteurs	Musique et écoute de la CB depuis le carénage
Intercom (INT) éteint	Communications vocales (sauf si le commutateur PTT est enfoncé)



SYSTÈME DE SÉCURITÉ SMART DE HARLEY-DAVIDSON

Composants

Le système de sécurité Smart de Harley-Davidson (H-DSSS) inclut un module de sécurité à mains libres (HFMSM) et une antenne à mains libres montés sur la moto, et un porte-clés à mains libres conservé par le conducteur/passager.

Après avoir stationné la moto, tourner la clé de contact sur arrêt (OFF) et le système de sécurité Smart **s'active** automatiquement dans un délai de cinq secondes. Lorsqu'il est activé, le démarreur et l'allumage sont hors service et le conducteur peut quitter la moto tout en sachant que le module actionnera une alarme si quelqu'un altère l'allumage ou essaie de déplacer la moto.

Si le porte-clés est présent, le module **se désactive** automatiquement lorsque la clé de contact est tournée sur la position d'allumage (IGNITION) ou d'accessoire (ACCESS).

REMARQUE

Ne pas changer l'emplacement du module ou de l'antenne sur la moto.

Options

Plusieurs options sont disponibles pour le système de sécurité Smart de Harley-Davidson dans le catalogue des accessoires Genuine Motor et des pièces de moteur de Harley-Davidson. Les options incluent :

- Smart Siren II
- Récepteur de pager de sécurité II
- Remplacement des porte-clés

Consulter un concessionnaire Harley-Davidson pour de plus amples détails.

RÉGLEMENTATIONS FCC

FCC ID: L2C0027TR IC ID: 3432A-0027TR

FCC ID: L2C0028TR IC ID: 3432A-0028TR

Ce système est conforme à la partie 15 des réglementations de la FCC et à la directive RSS-210 des réglementations d'Industrie Canada. Le fonctionnement est soumis aux deux conditions suivantes :

- (1) Ce dispositif ne doit pas causer d'interférence nuisible, et
- (2) ce dispositif doit accepter toute interférence reçue, y compris les interférences qui peuvent causer un fonctionnement intempestif.

REMARQUE

Tout changement ou modification qui n'aurait pas été expressément approuvé par la partie responsable en matière de conformité pourrait annuler l'autorité que détient l'utilisateur pour faire marcher l'équipement.

Les lettres « IC : » avant le numéro de certification radio signifient seulement que les spécifications techniques d'Industrie Canada ont été satisfaites.

SYSTÈME DE SÉCURITÉ DU PORTE-CLÉS

Attribution du porte-clés

Voir Figure 42. Les porte-clés à télécommande sont affectés électroniquement au système de sécurité Smart de Harley-Davidson par le concessionnaire Harley-Davidson, de sorte que la moto puisse reconnaître les signaux uniques d'un porte-clés. Deux porte-clés seulement peuvent être attribués à un moment donné.

Des porte-clés de rechange peuvent être achetés chez un concessionnaire mais ils ne peuvent être affectés à la moto que par un technicien Harley-Davidson formé.

REMARQUE

- *L'étiquette réutilisable figurant sur l'emballage du porte-clés indique le numéro de série du porte-clés. Pour qu'elle serve de référence, coller l'étiquette sur une page vierge de « NOTES » dans ce manuel du propriétaire.*
- *Le numéro de série du porte-clés se trouve aussi à l'intérieur du porte-clés. Voir MODULE DE SÉCURITÉ À MAINS LIBRES > PILE POUR PORTE-CLÉS (Page 142).*
- *Le module s'active uniquement si le porte-clés a été attribué par un concessionnaire Harley-Davidson et si un numéro d'identification personnel (PIN) a été entré dans le système. Le numéro d'identification personnel (PIN) doit être noté sur la page d'information personnelle au début du manuel du propriétaire et sur la carte de portefeuille amovible.*
- *Si le conducteur perd le porte-clés ou si le porte-clés est défaillant, le conducteur peut se reporter à la carte de portefeuille et utiliser le PIN pour désactiver manuellement le système. Se référer au MODULE DE SÉCURITÉ À MAINS LIBRES > ACTIVER/DÉSACTIVER (Page 135) et au MODULE DE SÉCURITÉ À MAINS LIBRES > DÉPANNAGE (Page 143).*
- *Le PIN peut être changé facilement par le conducteur à tout moment. Se reporter à MODULE DE SÉCURITÉ À MAINS LIBRES > NUMÉRO D'IDENTIFICATION PERSONNEL (PIN) (Page 131).*

Conduite avec porte-clés

- Toujours garer le porte-clés pendant la conduite, le chargement, le ravitaillement en essence, le déplacement, le stationnement ou l'entretien de la moto. Placer le porte-clés dans une poche commode.
- Ne pas laisser le porte-clés attaché au guidon et ne pas le ranger dans un compartiment de porte-bagages. Si le porte-clés est laissé par mégarde avec la moto lorsqu'elle est en stationnement, cela empêche le système de mettre l'alarme en service.
- Ne conduisez pas avec le porte-clés rangé dans une boîte métallique ou à moins de 76 mm (3.0 in) d'un téléphone portable, d'un agenda électronique de poche, d'un écran ou de tout autre appareil électronique. Toute interférence électromagnétique peut empêcher le porte-clés de désactiver le système.
- Pour plus de sécurité, toujours verrouiller la fourche et retirer la clé à l'arrêt. Si le porte-clés est à portée de signal et que la moto est déverrouillée, quelqu'un pourra toucher à la moto sans actionner l'alarme.



**Figure 42. Porte-clés : Système de sécurité Smart
NUMÉRO D'IDENTIFICATION PERSONNEL
(PIN)**

Le numéro d'identification personnel (PIN) peut être utilisé pour désactiver le système de sécurité Smart de Harley-Davidson au cas où un porte-clés attribué serait égaré ou défaillant ou que le porte-clés ne peut communiquer avec la moto à cause d'une interférence électromagnétique.

Un PIN compte cinq chiffres (choisis entre 1 et 9, sans zéro).

Modification du PIN

À fin de sécurité, le conducteur peut changer le PIN à tout moment. Voir Tableau 29.

Tableau 29. Pour modifier le PIN

ÉTAPE N°	ACTION	ATTENDRE LA CONFIRMATION	REMARQUES
1	Sélectionner un PIN à 5 chiffres (de 1 à 9) et le relever sur la carte de portefeuille dans le l'interrupteur du propriétaire.		
2	En présence d'un porte-clés attribué, tourner la clé de contactsur ALLUMAGE – ARRÊT – ALLUMAGE – ARRÊT – ALLUMAGE .		
3	Appuyer sur le commutateur du feu de direction de gauche3 fois puis relâcher.		
4	Appuyer sur le commutateur de feu de direction de droite1 fois puis relâcher.	Les feux de direction clignoteront 3 fois. Le PIN en vigueur s'affichera sur le compteur kilométrique. Le premier chiffre clignotera.	Voir Figure 43.
5	Entrer le premier chiffre (a) du nouveau PIN en appuyant a fois sur le commutateur de feu de direction de gauche .		

Tableau 29. Pour modifier le PIN

ÉTAPE N°	ACTION	ATTENDRE LA CONFIRMATION	REMARQUES
6	Appuyer sur le commutateur de feu de direction de droite1 fois puis relâcher.	Le nouveau chiffre (a) remplacera le chiffre actuel dans la fenêtre du compteur kilométrique.	
7	Entrer le deuxième chiffre (b) du nouveau PIN en appuyant b fois sur le commutateur de feu de direction de gauche .		
8	Appuyer sur le commutateur de feu de direction de droite1 fois puis relâcher.	Le nouveau chiffre (b) remplacera le chiffre actuel dans la fenêtre du compteur kilométrique.	
9	Entrer le troisième chiffre (c) du nouveau PIN en appuyant c fois sur le commutateur de feu de direction de gauche .		
10	Appuyer sur le commutateur de feu de direction de droite1 fois puis relâcher.	Le nouveau chiffre (c) remplacera le chiffre actuel dans la fenêtre du compteur kilométrique.	
11	Entrer le quatrième chiffre (d) du nouveau PIN en appuyant d fois sur le commutateur de feu de direction de gauche .		
12	Appuyer sur le commutateur de feu de direction de droite1 fois puis relâcher.	Le nouveau chiffre (d) remplacera le chiffre actuel dans la fenêtre du compteur kilométrique.	

Tableau 29. Pour modifier le PIN

ÉTAPE N°	ACTION	ATTENDRE LA CONFIRMATION	REMARQUES
13	Entrer le cinquième chiffre (e) du nouveau PIN en appuyant e fois sur le commutateur de feu de direction de gauche .		
14	Appuyer sur le commutateur de feu de direction de droite 1 fois puis relâcher.	Le nouveau chiffre (e) remplacera le chiffre actuel dans la fenêtre du compteur kilométrique.	
15	Avant que le module ne se réactive, amener la clé de contact sur arrêt (OFF).	Le compteur kilométrique retournera à l'affichage du kilométrage.	Lorsque la clé de contact est amenée sur arrêt (OFF), le nouveau PIN est mémorisé dans le module.



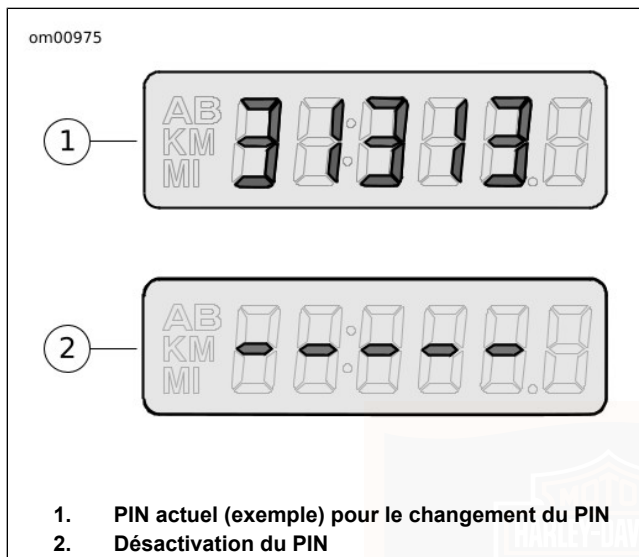

**Figure 43. Fenêtres du compteur kilométrique – PIN
TÉMOIN D'ÉTAT DE SÉCURITÉ**

Voir Figure 10. Le témoin du système de sécurité sur la face de l'indicateur de vitesse indique l'état du système de sécurité Smart de Harley-Davidson.

- **Activé** : Si un témoin clignote toutes les trois secondes environ, cela indique que le système est activé.

- **Désactivé** : Après la désactivation du système et la mise en marche de l'allumage, le témoin reste allumé pendant quatre secondes environ, puis il s'éteint.
- **Entretien** : Un témoin qui reste allumé pendant plus de quatre secondes alors que le système est désactivé indique que l'entretien du module est requis.

ACTIVER/DÉSACTIVER

Activer

Lorsque la moto est en stationnement et la clé de contact est arrêtée, le système de sécurité Smart de Harley-Davidson s'active automatiquement dans un délai de cinq secondes si aucun mouvement n'est détecté. Le système s'active même en présence du porte-clés.

Lors de l'activation, les feux de direction clignotent deux fois et la sirène optionnelle émet deux brefs signaux. Lorsqu'il est activé, l'icône en forme de clé dans la face de l'indicateur de vitesse clignote toutes les trois secondes.

REMARQUE

Modèles internationaux : Le HFSM doit être dans le mode de murmure pour que la sirène murmure lors de l'armement ou du désarmement. Voir **MODULE DE SÉCURITÉ À MAINS LIBRES > MODE SONORE DE LA SIRÈNE (CONFIRMATION)** (Page 140).

Désactiver

Lorsque le système est désactivé, le conducteur peut conduire ou déplacer la moto pour la garer, la ranger ou la réparer sans actionner l'alarme.

Porte-clés : Le système de sécurité Smart activé est automatiquement désactivé lorsque la clé de contact est amenée sur allumage (IGNITION) en présence du porte-clés.

Lorsque le module se désactive, la sirène optionnelle émet un bref signal et l'icône en forme de clé s'allume en continu pendant quatre secondes, puis s'éteint.

REMARQUE

En cas de mouvement quelconque, comme le soulèvement de la motocyclette de sa béquille latérale ou le placement de

la clé de contact en position allumage (IGNITION), le module électronique cherche le porte-clés. Si le porte-clés est présent, le système se désactive.

Numéro d'identification personnel (PIN) : Si le porte-clés est égaré ou s'il est présent mais ne peut pas communiquer avec le module, le système peut être désactivé avec le numéro d'identification personnel (PIN).

Désactiver avec un PIN

Ne pas tourner le guidon, enfourcher la selle ou soulever la moto de la béquille latérale. Pendant une désactivation avec le PIN, le système de sécurité Smart actionne l'alarme s'il détecte des mouvements de moto.

Tableau 30. Entrée d'un PIN pour désactiver le système de sécurité Smart de Harley-Davidson

ÉTAPE N°	ACTION	ATTENDRE LA CONFIRMATION	REMARQUES
1	Si nécessaire, vérifier le PIN actuel à 5 chiffres.		Il doit être relevé sur la carte de portefeuille.
2	Mettre la clé de contact en position allumage (IGNITION).		
3	Enfoncer rapidement (dans un délai de 2 secondes après avoir tourné la clé de contact) les deux commutateurs de feu de direction et les maintenir enfoncés jusqu'à confirmation.	L'icône en forme de clé clignote avec une fréquence rapide. Dans la fenêtre du compteur kilométrique, un trait clignotant est suivi de quatre autres traits.	Voir Figure 43. Cinq traits s'affichent dans la fenêtre du compteur kilométrique.

Tableau 30. Entrée d'un PIN pour désactiver le système de sécurité Smart de Harley-Davidson

ÉTAPE N°	ACTION	ATTENDRE LA CONFIRMATION	REMARQUES
4	Entrer le premier chiffre (a) du PIN en appuyant a fois sur le commutateur de feu direction de gauche .	Le premier chiffre (a) dans le compteur kilométrique est le premier chiffre du PIN.	
5	Appuyer sur le commutateur de feu de direction de droite 1 fois .	Le premier chiffre est mémorisé et le trait clignote.	Sert de touche d'entrée.
6	Entrer le deuxième chiffre (b) du PIN en appuyant b fois sur le commutateur de feu direction de gauche .	Le deuxième chiffre (b) dans le compteur kilométrique est le second chiffre du PIN.	
7	Appuyer sur le commutateur de feu de direction de droite 1 fois .	Le second chiffre est mémorisé et le trait clignote.	Sert de touche d'entrée.
8	Entrer le troisième chiffre (c) du PIN en appuyant c fois sur le commutateur de feu direction de gauche .	Le troisième chiffre (c) dans le compteur kilométrique est le troisième chiffre du PIN.	
9	Appuyer sur le commutateur de feu de direction de droite 1 fois .	Le troisième chiffre est mémorisé et le trait clignote.	Sert de touche d'entrée.
10	Entrer le quatrième chiffre (d) du PIN en appuyant d fois sur le commutateur de feu direction de gauche .	Le quatrième chiffre (d) dans le compteur kilométrique est le quatrième chiffre du PIN.	
11	Appuyer sur le commutateur de feu de direction de droite 1 fois .	Le quatrième chiffre est mémorisé et le trait clignote.	Sert de touche d'entrée.

SERVICE

Tableau 30. Entrée d'un PIN pour désactiver le système de sécurité Smart de Harley-Davidson

ÉTAPE N°	ACTION	ATTENDRE LA CONFIRMATION	REMARQUES
12	Entrer le cinquième chiffre (e) du PIN en appuyant e fois sur le commutateur de feu direction de gauche .	Le cinquième chiffre (e) dans le compteur kilométrique est le cinquième chiffre du PIN.	
13	Appuyer sur le commutateur de feu de direction de droite 1 fois .	Le cinquième chiffre est mémorisé. L'icône en forme de clé s'arrête de clignoter.	Le système de sécurité Smart est désactivé.

REMARQUE

- À tout moment pendant une désactivation de PIN, si le porte-clés est amené à portée de signal de la moto, le système de sécurité Smart se désactive lorsque le module reçoit le signal codé du porte-clés.
- Si l'on fait une erreur lors de l'entrée du PIN, attendre deux minutes avant d'essayer de désactiver à nouveau.
- Le système de sécurité Smart reste désactivé jusqu'à ce que la clé de contact soit mise sur arrêt (OFF).

2. Appuyer simultanément sur les commutateurs de feu de direction de gauche et de droite pour allumer les feux de détresse.
3. Tourner la clé de contact en position arrêt (OFF) pour activer le système de sécurité Smart.

Pour éteindre les feux de détresse, tourner la clé de contact sur allumage (IGNITION) et appuyer simultanément sur les commutateurs de feu de direction de droite et de gauche.

ALARME

Avertissements

Une fois le système activé, si la moto est déplacée ou soulevée de sa béquille latérale, ou si la clé de contact est amenée sur la position allumage (IGNITION) et le porte-clés n'est pas présent, l'alarme est actionnée pour avertir

Activation avec les feux de détresse allumés

S'il est nécessaire de laisser une moto garée sur le bord de la route, les quatre feux de détresse peuvent être allumés et le système de sécurité Smart peut être activé.

1. Mettre la clé de contact en position allumage (IGNITION).

l'opérateur avec trois clignotements alternés des feux de direction et un bref signal de la sirène optionnelle.

Dans un délai de quatre secondes, si la moto est remise sur sa béquille latérale et aucun autre mouvement n'est détecté, et/ou si le contact est coupé (OFF), le module reste activé sans que l'alarme ne soit actionnée.

Si les mouvements de la moto continuent ou si la clé de contact n'est pas ramenée à la position arrêt (OFF), le module émet un deuxième avertissement quatre secondes après le premier.

REMARQUE

Pendant les avertissements et les alarmes, le moteur du démarreur et les circuits d'allumage sont hors service.

L'alarme

Si le système de sécurité Smart continue à détecter des mouvements et/ou si la clé de contact n'est pas ramenée à la position arrêt (OFF) après le deuxième avertissement, le système active l'alarme.

Lorsqu'il est activé, le système de sécurité Smart va :

- Faire clignoter alternativement les quatre feux de direction.
- Actionner la sirène optionnelle.

Durée : L'alarme s'arrête dans un délai de 30 secondes et, si aucun mouvement n'est détecté, l'alarme ne redémarre pas.

Toutefois, si les mouvements de la moto continuent, le système répète l'alarme de 30 secondes et vérifie à nouveau les mouvements. L'alarme répète ce cycle d'alarme de 30 secondes pendant cinq minutes (10 cycles) ou jusqu'à ce qu'elle soit désactivée.

REMARQUE

L'alarme active aussi les modes DÉL, vibratoire ou sonore d'un Pager de sécurité Harley-Davidson. Un Pager peut fonctionner silencieusement ou de concert avec une Smart Siren optionnelle. La portée d'un Pager peut aller jusqu'à 0,8 km (0.5 mi). Consulter un concessionnaire Harley-Davidson pour de plus amples détails.

Désactiver l'alarme

Porte-clés à télécommande : Approcher le porte-clés de la moto. Après que le module a identifié la présence du porte-clés, le système met fin à l'alarme.

MODE SONORE DE LA SIRÈNE (CONFIRMATION)

Mode sonore

En mode sonore, la sirène émet deux signaux lors de l'activation et un seul signal lors de la désactivation.

Mode silencieux

En mode silencieux, la sirène n'émet aucun signal lors de l'activation ou de la désactivation.

La sirène continue à fournir des signaux d'avertissement et fait retentir l'alarme si la moto est déplacée ou que l'interrupteur d'allumage est activé sans porte-clés.

Changement de mode

Procéder comme suit pour passer du mode sonore au mode silencieux et inversement.

1. En présence du porte-clés, mettre l'interrupteur d'allumage en position MARCHE.
2. Lorsque le témoin de sécurité s'éteint, mettre l'interrupteur d'allumage en position arrêt (OFF).
3. Lorsque le témoin de sécurité s'éteint (mais avant que les feux de direction clignotent deux fois), tourner immédiatement l'interrupteur d'allumage sur MARCHE.

4. Lorsque le témoin de sécurité s'éteint, mettre l'interrupteur d'allumage en position arrêt (OFF) immédiatement.
5. Lorsque le témoin de sécurité s'éteint (mais avant que les feux de direction clignotent deux fois), tourner immédiatement l'interrupteur d'allumage sur MARCHE.
6. Lorsque le témoin de sécurité s'éteint, mettre l'interrupteur d'allumage en position arrêt (OFF) immédiatement.
7. Lorsque le témoin de sécurité s'éteint (mais avant que les feux de direction clignotent deux fois), tourner immédiatement l'interrupteur d'allumage sur MARCHE.

MODE TRANSPORT

Il est possible d'activer le système de sécurité sans activer le détecteur de déplacement pendant un cycle d'allumage. Ceci permet de déplacer le véhicule lorsque la sécurité est activée. Cependant, si le porte-clés à télécommande est hors de portée, toute tentative de démarrage du moteur déclenche l'alarme.

Pour passer en mode transport

1. Mettre l'interrupteur d'allumage en position allumage (IGN).
2. Mettre le commutateur d'arrêt du moteur en position ARRÊT.

3. Lorsqu'un porte-clés attribué est à portée de signal, amener l'interrupteur d'allumage de la position allumage (IGN) à accessoire (ACC).
4. Appuyer simultanément sur les commutateurs de feu de direction de gauche et de droite. Cela doit être fait dans les cinq secondes après avoir fait tourner l'interrupteur d'allumage sur accessoire (ACC).
5. Une fois que les feux de direction ont clignoté une fois, tourner l'interrupteur d'allumage sur arrêt (OFF) ; le module est alors activé.
6. **Confirmation** : Le feu de direction clignote trois fois s'il est activé pour un cycle d'allumage.

Pour quitter le mode transport

Ramener le système à son fonctionnement normal :

En présence du porte-clés, mettre l'interrupteur d'allumage sur allumage (IGN) pour désactiver le système. Pour quitter le mode transport, mettre le commutateur d'arrêt du moteur sur MARCHÉ.

SERVICES D'ENTREPOSAGE ET D'ENTRETIEN

Stationnement de longue durée

Pour conserver l'activation, entreposer le porte-clés au-delà de la portée de l'antenne à une distance de plus de 6 m (20 ft). Si la moto doit être déplacée pendant qu'elle est en stationnement, le porte-clés doit être présent.

Si la moto ne va pas être conduite pendant plusieurs mois, par exemple pendant la saison d'hiver, se reporter à MAINTENANCE ET LUBRIFICATION > ENTREPOSAGE DE LA MOTO (Page 221).

Services d'entretien

Lorsque la moto doit être laissée chez un concessionnaire Harley-Davidson, deux options existent :

1. Laisser un porte-clés attribué avec le concessionnaire.
2. Pour garder le porte-clés, demander au concessionnaire de désactiver le système pour l'entretien (mode entretien) avant de quitter le magasin.

SERVICE

CONFIGURATION DU SIDE-CAR

▲ AVERTISSEMENT

Seules les motos Touring Harley-Davidson peuvent être équipées d'un side-car. Consulter un concessionnaire Harley-Davidson. L'utilisation de motos autres que les modèles Touring avec des side-cars risque de causer la mort ou des blessures graves. (00040a)

AVIS

Avant de conduire la moto avec son side-car monté, un concessionnaire Harley-Davidson doit poser un kit de commutateur d'angle d'inclinaison. Le TSM/HFSM ne fonctionnera pas convenablement si le réglage n'est pas changé au fonctionnement avec side-car. (00486c)

Sur les motos avec side-car, le module de feu de direction (TSM) ou le module de sécurité à mains libres (HFSM) doit être commuté entre le réglage de véhicule solo d'usine et le réglage de side-car. Consulter un concessionnaire Harley-Davidson pour obtenir des détails complets.

Si un side-car est détaché de la moto de façon permanente, le TSM ou le HFSM doit être reconfiguré. Consulter le l'interrupteur d'entretien de side-car pour obtenir les détails complets.

PILE POUR PORTE-CLÉS

Remplacement de la pile

Remplacer la pile du porte-clés tous les ans.

1. Voir Figure 44. Tourner lentement une lame mince dans l'encoche pour ongle (1) sur le côté du porte-clés pour séparer les deux moitiés.
2. Retirer la pile (2) et la jeter.

REMARQUE

Jeter la pile usée en respectant les normes environnementales locales applicables.

3. Installer une **nouvelle** pile (Panasonic 2032 ou son équivalent) avec le côté positif (+) vers le bas.
4. Aligner les deux moitiés du porte-clés et appuyer pour obtenir un déclic.

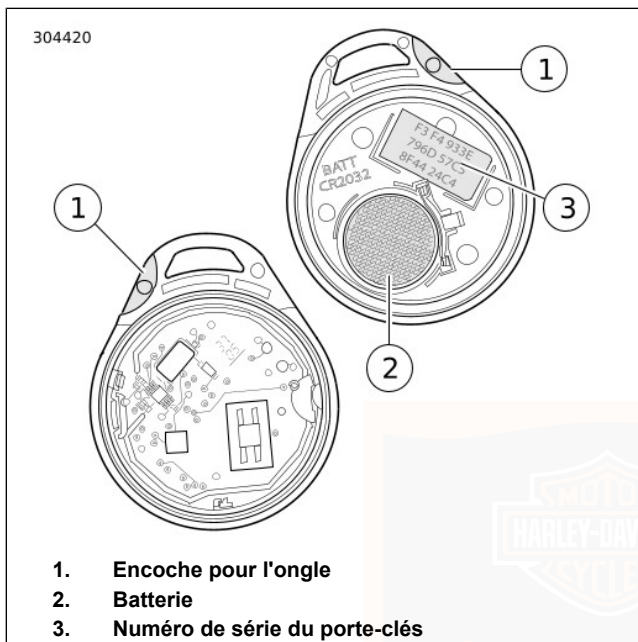

Figure 44. Pile pour porte-clés

DÉCONNEXION DE L'ALIMENTATION

Modèles équipés d'une sirène

Lors de la déconnexion de la batterie ou du retrait du fusible principal, effectuer les étapes suivantes pour éviter l'activation de la sirène optionnelle.

1. Vérifier que le porte-clés est présent.
2. Mettre l'interrupteur d'allumage en position allumage (IGNITION).
3. Retirer le fusible principal de son support ou débrancher la batterie.

DÉPANNAGE

Témoin du système de sécurité

Si le témoin du système reste allumé pendant la conduite, consulter un concessionnaire Harley-Davidson.

Porte-clés

Si le système de sécurité Smart continue d'activer les avertissements et les alarmes en présence du porte-clés, l'un des problèmes suivants peut en être la cause :

1. **Interférences électromagnétiques** : D'autres dispositifs électroniques, lignes haute tension ou autres sources électromagnétiques peuvent causer le fonctionnement erratique du système de sécurité Smart.
 - a. Vérifier que le porte-clés n'est pas contenu dans une enceinte métallique ou ne se trouve à moins de 76 mm (3.0 in) de tout autre dispositif électronique.
 - b. Placer le porte-clés sur la selle et amener la clé de contact sur la position allumage (IGN). Après la désactivation du système, ramener le porte-clés dans un lieu approprié.
 - c. Éloigner la moto à une distance d'au moins 5 m (15 ft) du lieu d'interférence.
 - d. Utiliser le PIN pour désactiver le système.

REMARQUE

Si un porte-clés est laissé à côté d'un moniteur d'ordinateur, la pile peut se décharger.

2. **Pile du porte-clés à télécommande déchargée** : Utiliser le PIN pour désactiver le système. Remplacer la pile. Voir MODULE DE SÉCURITÉ À MAINS LIBRES > PILE POUR PORTE-CLÉS (Page 142).
3. **Porte-clés endommagé** : Utiliser le PIN pour désactiver la moto. Des porte-clés de rechange sont vendus chez les concessionnaires Harley-Davidson.

Sirène

- Si la sirène n'émet pas deux ou trois brefs signaux alors que commande a été convenablement faite au module de sécurité de s'activer, la sirène est soit en mode silencieux, soit n'est pas connectée, ne fonctionne pas, ou le câblage de la sirène a été ouvert ou court-circuité pendant que la sirène était désactivée.
- Si la sirène est activée et que la pile interne de la sirène est épuisée, court-circuitée, déconnectée ou a été chargée pendant une durée supérieure à 24 heures, la sirène répondra par 3 brefs signaux lors de l'activation, au lieu de deux.
- La pile interne de la sirène risque de ne pas se charger si la batterie du véhicule fournit moins de 12,5 V.
- Si la sirène passe en mode indépendant dans lequel elle est alimentée par la pile interne de 9 V, les feux de direction peuvent clignoter ou non. Si c'est le module de sécurité qui active la sirène, les feux de direction clignoteront l'un après l'autre. Si la sirène a été activée, si une menace à la sécurité se présente et que la sirène est en mode indépendant, elle retentira pendant 20 à 30 secondes puis restera silencieuse pendant 5 à 10 secondes. Ce cycle d'alarme se reproduira dix fois si la sirène est en mode indépendant.

CONSIGNES D'UTILISATION

▲ AVERTISSEMENT

Les motos diffèrent des autres véhicules. Leur mode de fonctionnement, leur conduite et la façon dont on les manœuvre, ainsi que leur freinage sont particuliers. Une utilisation incorrecte ou inadaptée risque de faire perdre le contrôle du véhicule et d'entraîner la mort ou de causer des blessures graves.

- Il convient de suivre une formation à la conduite.
- Lire le manuel du propriétaire avant de conduire, d'ajouter des accessoires ou d'effectuer l'entretien.
- Porter un casque, des lunettes de protection et des vêtements protecteurs.
- Ne jamais tirer de remorque.

(00556d)

- Suivre un cours de formation de conduite.
- Lire le manuel du propriétaire avant de conduire, ajouter des accessoires ou effectuer l'entretien.
- Porter un casque, des lunettes de protection et des vêtements protecteurs.
- Ne jamais tirer de remorque.

AVIS

Ne pas faire tourner le moteur à très haut régime en débrayant ou lorsque la transmission est au point mort. Faire tourner le moteur à très haut régime risque de l'endommager. (00177a)

AVIS

Ne jamais dépasser le régime de sécurité maximum spécifié ci-dessous, quelles que soient les circonstances. Le non-respect du régime du moteur maximum sécuritaire (tr/min) risque d'endommager le véhicule. (00248a)

- Le régime moteur sans risques maximum recommandé est 5 500 tr/min.
- Ne pas faire tourner le moteur au ralenti sans besoin pendant plus que quelques minutes quand la moto est immobile.

AVIS

Les moteurs refroidis à l'air nécessitent un courant d'air sur les cylindres et les culasses afin de maintenir une température de marche correcte. Des périodes prolongées de ralenti ou de défilé risquent de faire surchauffer le moteur et d'endommager sérieusement le moteur. (00178a)

On devra faire davantage attention en cas d'emploi d'un moteur à hautes vitesses sur de grandes distances afin d'éviter toute surchauffe et d'éventuels dommages.

Ceci s'applique particulièrement à une moto équipée de pare-brise et carénage.

REMARQUE

Faire vérifier le moteur régulièrement et le garder toujours au point.

▲ AVERTISSEMENT

Sur route mouillée, l'efficacité des freins et la traction sont fortement réduites. Si l'on ne fait pas attention pendant le freinage, l'accélération ou les virages sur route mouillée, cela peut causer une perte de contrôle et causer la mort ou des blessures graves. (00041a)

REMARQUE

Pour descendre de longues pentes raides, rétrograder et se servir du frein moteur tout en appliquant de temps à autre les deux freins pour ralentir la moto.

▲ AVERTISSEMENT

L'utilisation continue des freins cause leur surchauffe et réduit leur efficacité, ce qui pourrait causer la mort ou des blessures graves. (00042a)

▲ AVERTISSEMENT

Ne pas remorquer une moto en panne. Le remorquage risque d'affecter la stabilité et la manœuvrabilité et de causer la mort ou des blessures graves. (00017a)

RÈGLES DE CONDUITE DE RODAGE

Les 800 premiers km (500 mi)

La fiabilité de conception ainsi que la qualité des matériaux et de la fabrication qui caractérisent les motos Harley-Davidson permettront d'atteindre des performances optimales dès la mise en service.

Pour permettre au moteur de roder ses pièces critiques, nous recommandons d'observer les règles de conduite indiquées ci-dessous pendant les 800 premiers km (500 mi).

1. Lors des premiers 80 km (50 mi), ne pas dépasser un régime de moteur de 3 000 tr/min avec n'importe quelle vitesse. Ne pas forcer le moteur en le faisant marcher ou accélérer à un régime très bas ou en le faisant marcher à haut régime plus longtemps que nécessaire pour changer de vitesse ou pour doubler.
2. Jusqu'aux 800 km (500 mi), varier la vitesse du moteur en évitant de conduire à un régime moteur constant sur de longues distances. Une accélération du moteur à 3 500 tr/min avec n'importe quelle vitesse est autorisée.

3. Conduire doucement et éviter tout démarrage rapide avec la commande des gaz complètement ouverte jusqu'à ce que le moteur soit chaud.
4. Éviter de forcer le moteur en le faisant marcher à très bas régime en passant à une vitesse supérieure.
5. Éviter les freinages brusques. Utiliser les nouveaux freins avec modération lors du rodage sur les premiers 300 km (200 mi).

LISTE DE VÉRIFICATION AVANT LA CONDUITE

▲ AVERTISSEMENT

Identifier et comprendre les caractéristiques spécifiques de votre véhicule. Le fait de ne pas comprendre comment ces caractéristiques affectent le fonctionnement du véhicule peut conduire à un accident, qui pourrait entraîner la mort ou des blessures graves. (00043b)

Avant de conduire la moto, toujours effectuer une inspection générale pour s'assurer de son bon état de fonctionnement.

▲ AVERTISSEMENT

Couper le moteur lors d'un plein ou d'un entretien du circuit de carburant. Ne pas fumer ni mettre l'essence à proximité de flammes ou d'étincelles. L'essence est un produit extrêmement inflammable et hautement explosif, qui peut entraîner la mort ou des blessures graves. (00002a)

▲ AVERTISSEMENT

Éviter les déversements. Ouvrir lentement le bouchon de remplissage de carburant. Ne pas remplir au-delà de la base de la pièce rapportée du goulot de remplissage et laisser un volume d'air pour permettre la dilatation du carburant. Serrer le bouchon de remplissage après l'ajout de carburant. L'essence est un produit extrêmement inflammable et hautement explosif, qui peut entraîner la mort ou des blessures graves. (00028b)

▲ AVERTISSEMENT

Faire très attention en faisant le plein. L'air sous pression dans le réservoir de carburant risque de forcer l'essence à s'échapper par le tube de remplissage. L'essence est un produit extrêmement inflammable et hautement explosif, qui peut entraîner la mort ou des blessures graves. (00029a)

1. Vérifier la quantité de carburant dans le réservoir et en ajouter le cas échéant.
2. Ajuster les rétroviseurs en fonction des positions de conduite appropriées.
3. Vérifier le niveau d'huile. Ajouter de l'huile si nécessaire.
4. Vérifier le bon fonctionnement des commandes. Faire fonctionner les freins avant et arrière, la commande des gaz, l'embrayage et le sélecteur de vitesse. Toutes les commandes doivent fonctionner librement.
5. Vérifier le bon fonctionnement de la direction en faisant tourner le guidon sur toute sa plage de fonctionnement. Le guidon doit tourner librement et sans à-coups.
6. Vérifier l'état des pneus, ainsi que la pression et la charge de la motocyclette. Une pression incorrecte et une charge excessive peuvent entraîner une défaillance de pneus ou de roues, et peuvent avoir un effet sur la manœuvrabilité et la stabilité. Voir Tableau 17 pour la pression de gonflage correcte.

▲ AVERTISSEMENT

S'assurer que le phare, les feux arrière et de stop et les feux de direction fonctionnent correctement avant la conduite. La mauvaise visibilité du conducteur pour les autres usagers de la route risque d'entraîner la mort ou des blessures graves. (00478b)

▲ AVERTISSEMENT

Veiller à maintenir les pneus correctement gonflés, équilibrés, non endommagés et avec une bande de roulement adéquate. Inspecter régulièrement les pneus et consulter un concessionnaire Harley-Davidson pour les pneus de rechange. Rouler avec des pneus trop usés, mal équilibrés, mal gonflés, surchargés ou endommagés peut conduire à une défaillance du pneu et nuire à la stabilité et à la manœuvrabilité de la moto, ce qui peut entraîner la mort ou des blessures graves. (00014b)

7. Vérifier tout l'équipement électrique et tous les commutateurs dont le bon fonctionnement du feu de stop, du phare, des feux de direction et de l'avertisseur.
8. Rechercher les fuites de carburant, d'huile ou de liquide hydraulique éventuelles.
9. Inspecter visuellement la courroie d'entraînement pour déceler des signes d'usure ou de dommage.
10. Entretien du véhicule quand il le faut.

DÉMARRAGE DU MOTEUR

Généralités

AVIS

Laisser le moteur tourner lentement au ralenti pendant **15 à 30 secondes**. Ce délai permettra au moteur de se réchauffer et à l'huile d'atteindre toutes les surfaces ayant besoin de lubrification. Sinon, cela risque d'endommager le moteur. (00563b)

Ne pas pomper la commande des gaz avant de démarrer la moto. Faire rouler la commande de gaz avant le démarrage est inutile.

Démarrage

▲ AVERTISSEMENT

Avant de démarrer le moteur, passer au point mort pour éviter que la moto ne se déplace accidentellement, ce qui pourrait causer la mort ou des blessures graves. (00044a)

1. Tourner l'interrupteur à clé/phare en position allumage (IGNITION). Ne pas pomper la commande des gaz.
2. Voir Figure 45. Mettre le commutateur de marche/arrêt en position MARCHE.

REMARQUE

Le témoin de moteur s'allumera pendant environ 4 secondes et on entendra la pompe à carburant ronronner pendant environ 2 secondes pendant que les conduites de carburant se remplissent d'essence.

3. Serrer le levier d'embrayage contre la poignée.
4. Soulever la béquille latérale (cela est nécessaire sur les modèles internationaux).
5. Appuyer sur le bouton du démarreur pour faire démarrer la moto.
6. Lorsque le moteur a démarré, on peut faire fonctionner la moto comme d'habitude après avoir relever la béquille latérale.

REMARQUE

- *S'il est nécessaire de démarrer la motocyclette alors que la boîte de vitesse est engagée (voyant de point mort vert éteint), le circuit de verrouillage de l'embrayage exige de dégager celui-ci en tirant le levier d'embrayage vers l'intérieur contre la poignée gauche. Le frein doit être serré pour empêcher le déplacement de la motocyclette.*
- *Le témoin ABS restera allumé jusqu'à ce que le véhicule roule à environ 5 km/h (3 mph).*

om00308

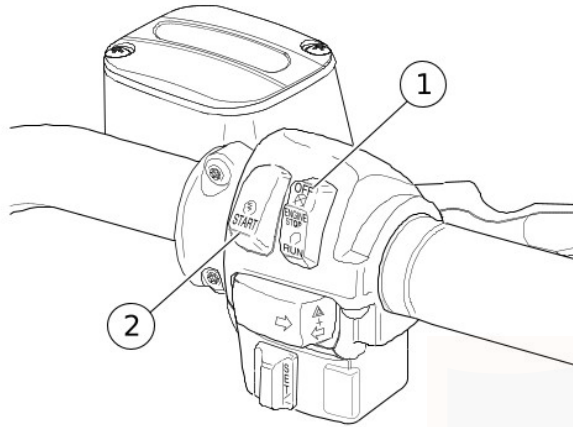

1. Commutateur marche/arrêt du moteur
2. Commutateur de mise en marche du moteur

Figure 45. Commandes sur la droite du guidon : Moteurs Touring (typique)

DÉTENTE AUTOMATIQUE DE COMPRESSION (ACR)

Les véhicules avec un moteur Twin Cam 103 ou plus puissant sont équipés d'une détente automatique de compression

(ACR). Pendant le démarrage, une petite soupape auxiliaire dans la culasse est automatiquement ouverte par l'ECM. L'ouverture de cette soupape permet l'expansion de l'air comprimé dans les culasses et permet au moteur du démarreur de faire tourner le moteur à haute compression plus vite, ce qui facilite le démarrage.

Après le démarrage et pendant le fonctionnement normal, les soupapes de l'ACR restent fermées.

SYSTÈME DE GESTION DE LA TEMPÉRATURE DE RALENTI DU MOTEUR (EITMS)

Pour les conducteurs qui rencontrent souvent des conditions de conduite ayant de longues périodes de ralenti ou de congestion de la circulation, la moto est équipée d'un système de gestion de la température du moteur au ralenti (EITMS) qui produit un refroidissement limité au cylindre arrière.

Fonctionnement

Lorsque la température du moteur atteint une valeur prédéfinie, l'EITMS arrête l'injecteur de carburant du cylindre arrière. La vitesse de ralenti est conservée, mais le cylindre arrière devient une « pompe à air » qui refroidit le moteur.

L'EITMS sera activé (le cylindre arrière s'arrêtera) lorsque **toutes** les conditions ci-dessous seront satisfaites :

REMARQUE

Voir la position 6 dans la répartition des VIN du Tableau 3 pour identifier l'étalonnage de la configuration.

- La température du moteur dépasse 140 °C (284 °F) (toutes les configurations, sauf J et L) ou 162 °C (324 °F) (configuration J et L seulement).
- L'ouverture de la poignée tournante correspond au ralenti.
- La vitesse du véhicule est en-dessous de 2 km/h (1 mph).
- La vitesse du moteur est inférieure à 1 200 tr/min.

L'EITMS sera désactivé (le cylindre arrière se déclenchera à nouveau) si **l'une quelconque** des conditions suivantes se produit :

- La température du moteur tombe au-dessous de 135 °C (275 °F) (tous les étalonnages).
- L'ouverture de la poignée tournante est au-dessus de ralenti.
- La vitesse du véhicule dépasse 3 km/h (2 mph).
- La vitesse du moteur est supérieure à 1 350 tr/min.
- L'embrayage est débrayé lorsqu'une vitesse est enclenchée.

Lorsque le moteur est dans le mode EITMS, l'on peut remarquer une différence dans la cadence du ralenti. De plus,

une odeur d'échappement particulière peut être dégagée. Ces circonstances sont considérées comme normales.

EITMS activé/désactivé

Activé : La fonction de refroidissement du moteur de l'EITMS est automatiquement activée lorsque le véhicule s'arrête complètement et reste au ralenti dans des conditions de température élevée. Lorsque la fonction est en service, elle peut ne pas être activée dans des conditions de conduite à basse température.

Désactivé : La fonction EITMS n'est activée en aucune circonstance.

L'EITMS peut être activé ou désactivé en effectuant la procédure ci-dessous.

1. Mettre l'interrupteur d'allumage en position MARCHE et basculer le commutateur marche/arrêt du moteur sur la droite du guidon en position MARCHE (la moto peut être en marche ou arrêtée).
2. Mettre la commande des gaz à la position fermée et la maintenir dans cette position.
3. Voir Figure 10. Après environ trois secondes, le témoin du régulateur de vitesse clignotera soit vert (EITMS activé) ou orange (EITMS désactivé).

REMARQUE

Un voyant clignotant indique le réglage de l'EITMS. Un voyant allumé en continu (qui ne clignote pas) indique le réglage du régulateur de vitesse.

4. Répéter cette procédure au besoin pour activer ou désactiver l'EITMS.

REMARQUE

Le réglage de l'EITMS reste en vigueur jusqu'à ce qu'il soit changé par le conducteur ou le concessionnaire. Il n'est pas nécessaire qu'il soit reconfiguré à chaque démarrage.

ARRÊT DU MOTEUR

1. Arrêter le moteur en mettant le commutateur MARCHE/ARRÊT du moteur en position ARRÊT sur la droite du guidon.
2. Mettre l'interrupteur d'allumage en position arrêt. Si le moteur cale ou s'arrête pour une raison quelconque, mettre immédiatement l'interrupteur d'allumage en position arrêt afin d'empêcher la batterie de se décharger.

CHANGEMENT DE VITESSE

Changement de vitesse lorsque la moto est arrêtée, moteur à l'arrêt

Serrer le levier d'embrayage pour débrayer complètement. Les vitesses peuvent ne pas s'engager car les arbres de la boîte de vitesse ne tournent pas et les composants du sélecteur ne sont pas alignés. Remuer la moto d'avant en arrière tout en appuyant légèrement sur le levier de sélection de vitesse.

Démarrage à partir d'un stop

AVIS

L'embrayage doit être complètement débrayé pour permettre un changement de vitesse. Si l'embrayage n'est pas débrayé à fond, cela risque d'entraîner des dommages matériels. (00182a)

REMARQUE

Toujours démarrer le moteur au point mort. Toujours commencer à faire avancer la moto en première vitesse.

1. Une fois le moteur en marche et la béquille latérale rétractée, tirer le levier de guidon d'embrayage vers la poignée du guidon pour débrayer à fond.

- Appuyer fermement sur le levier de sélection de vitesse pour l'enfoncer à fond vers le bas et relâcher. La boîte de vitesse est maintenant en première.
- Relâcher lentement le levier d'embrayage et ouvrir progressivement la commande des gaz en même temps.

Passage en vitesse supérieure (accélération)

- Voir Figure 46. Fermer la commande des gaz.
- Débrayer l'embrayage (tirer vers soi le levier d'embrayage).
- Relever à fond le levier de sélection de vitesses et relâcher.
- Relâcher lentement le levier d'embrayage et ouvrir graduellement la commande des gaz.
- Répéter les étapes ci-dessus pour engager les autres vitesses.

REMARQUE

- Débrayer complètement avant de passer les vitesses.
- Fermer partiellement la commande des gaz de manière à ne pas gripper le moteur lorsque le levier d'embrayage est relâché.

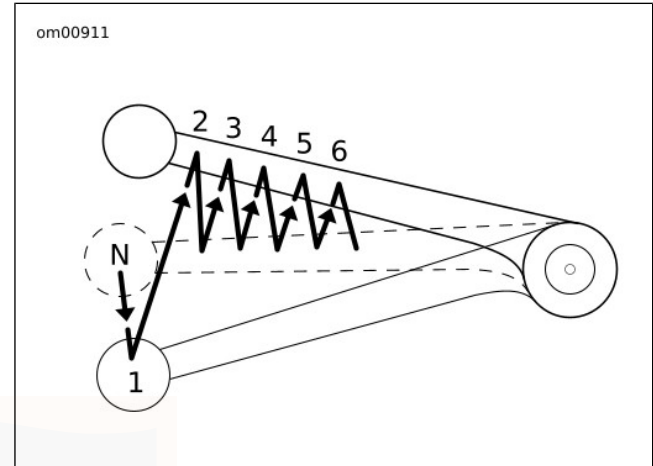

Figure 46. Séquence de changement de vitesse : Passage en vitesse supérieure

Rétrogradation (décélération)

⚠ AVERTISSEMENT

Ne pas rétrograder à des vitesses supérieures à celles indiquées. Si l'on passe à une vitesse inférieure en allant trop vite, cela peut faire déraiper la roue arrière et conduire à la perte de contrôle du véhicule, et pourrait causer la mort ou des blessures graves. (00045b)

Voir Figure 47. Lorsque la vitesse du moteur diminue, par exemple lors de la montée d'une pente ou d'un ralentissement pour un virage, passer à la vitesse inférieure suivante. Voir Tableau 31.

Tableau 31. Vitesses de passage à un rapport inférieur (décélération) : Six vitesses

CHANGEMENT DE VITESSE	km/h	mi/h
De sixième en cinquième	80	50
De cinquième en quatrième	65	40
De quatrième en troisième	50	30
De troisième en seconde	30	20
De seconde en première	15	10

REMARQUE

Les vitesses de changement indiquées sur le tableau sont des recommandations. Les propriétaires de véhicule peuvent découvrir que leur plage personnelle de vitesses de changement diffère de ce qui est indiqué et correspond de façon adéquate à leur style de conduite personnel.

1. Fermer la commande des gaz.
2. Débrayer l'embrayage (tirer vers soi le levier d'embrayage).
3. Appuyer fermement sur le levier de sélection de vitesse pour l'enfoncer à fond vers le bas et relâcher.

4. Relâcher lentement le levier d'embrayage et ouvrir graduellement la commande des gaz.
5. Répéter les étapes ci-dessus pour engager les autres vitesses.

REMARQUE

- *Débrayer complètement avant de passer les vitesses.*
- *Fermer partiellement la commande des gaz de manière à ne pas gripper le moteur lorsque le levier d'embrayage est relâché.*

AVIS

Passer au point mort avant d'arrêter le moteur. Le mécanisme de sélection de vitesse risque d'être endommagé lors du changement de vitesse quand le moteur est arrêté. (00183a)

Le mécanisme de sélecteur de vitesse permet de passer au point mort à partir de la première ou de la deuxième.

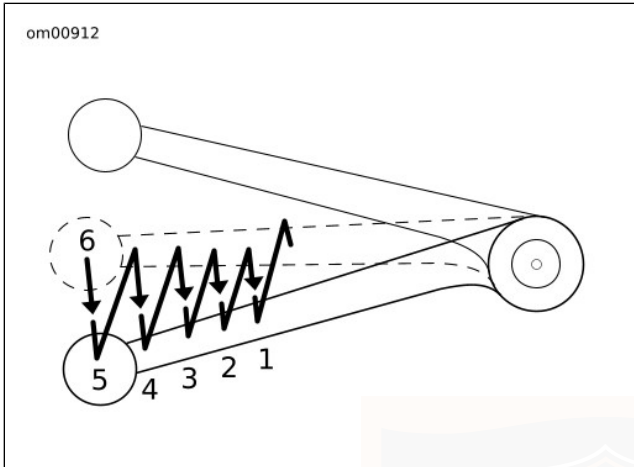

Figure 47. Séquence de changement de vitesse : Rétro-gradation



REMARQUES



MAINTENANCE POUR ROULER EN TOUTE SÉCURITÉ

▲ AVERTISSEMENT

Effectuer les procédures d'entretien et de maintenance indiquées dans le tableau des intervalles d'entretien périodiques. Un manque de maintenance périodique aux intervalles recommandés peut affecter la sécurité du fonctionnement de la moto, ce qui pourrait causer la mort ou des blessures graves. (00010a)

AVIS

Lors du levage d'une moto avec un cric, s'assurer que le cric touche les deux tubes du cadre inférieur là où les tubes descendants et les tubes du cadre inférieur convergent. Ne jamais soulever en plaçant le cric sur les traverses, le carter d'huile, les supports de montage, les composants ou les boîtiers. Le non-respect de cette instruction peut entraîner des dommages graves nécessitant des travaux de réparation importants. (00586d)

Une bonne maintenance est synonyme d'un véhicule sûr. Un contrôle soigné de certains équipements doit être effectué après les périodes d'entreposage. Il faut aussi inspecter fréquemment la moto entre les intervalles d'entretien régulier

pour déterminer si une maintenance supplémentaire est nécessaire.

Vérifier les points suivants :

1. Les pneus pour une pression correcte, la présence d'usure excessive ou tout signe de dommage des pneus.
2. La courroie pour la tension appropriée, des signes d'usure ou de dommage.
3. Les freins, la direction et la commande des gaz pour s'assurer qu'ils répondent bien et ne sont pas grippés.
4. L'état et le niveau du liquide de frein. Les conduites et les connexions hydrauliques pour rechercher les fuites. Vérifier également l'usure des plaquettes et des disques de frein.
5. Les câbles pour déterminer s'ils sont effilochés, entortillés et s'ils fonctionnent bien.
6. Les niveaux de l'huile moteur et du fluide du carter de chaîne primaire/transmission.
7. Le fonctionnement du phare, du feu arrière, du feu de stop et des feux de direction.

MAINTENANCE EN COURS DE RODAGE

REMARQUE

L'entretien initial d'une moto neuve est obligatoire pour assurer la validité de la garantie et le bon fonctionnement du système de contrôle des évaporations de carburant.

Après avoir conduit la moto pendant les premiers 1.600 km (1000 mi), celle-ci doit être ramenée chez un concessionnaire Harley-Davidson agréé pour les premières activités d'entretien. Voir Tableau 45.

LUBRIFICATION DU MOTEUR

▲ MISE EN GARDE!

Le contact prolongé ou répété avec de l'huile moteur usagée peut être dangereux pour la peau et être à l'origine d'un cancer de la peau. Laver rapidement les zones affectées avec de l'eau et du savon. (00358b)

▲ MISE EN GARDE!

Ne pas provoquer de vomissement en cas d'ingestion d'huile moteur. Appeler un médecin immédiatement. En cas de contact avec les yeux, rincer immédiatement avec une grande quantité d'eau. Consulter un médecin si l'irritation persiste. (00357d)

AVIS

Ne pas changer de marque de lubrifiant sans distinction, car certains lubrifiants réagissent chimiquement les uns avec les autres une fois mélangés. L'utilisation de lubrifiants de qualité inférieure risque d'endommager le moteur. (00184a)

L'huile moteur joue un rôle essentiel dans la performance et la durée de service du moteur. Toujours utiliser la qualité d'huile appropriée correspondant à la température la plus basse anticipée avant la prochaine vidange. Un concessionnaire agréé possède la bonne qualité d'huile pour répondre aux besoins de votre moteur. Voir Tableau 32.

Cette moto avait été livrée avec de l'huile moteur 20W50 Genuine H-D 360 Multi-Grade, qui est l'huile recommandée dans des conditions normales d'utilisation. S'il est prévu de conduire dans des conditions de froid ou de chaud extrême, voir Tableau 32 pour d'autres choix.

S'il faut ajouter de l'huile et que l'huile Harley-Davidson n'est pas disponible, utiliser une huile homologuée pour les moteurs diesel. Dans la liste des huiles moteur diesel acceptables, citons : SH, CH-4, CI-4 et CJ-4.

Les viscosités préférées pour les huiles moteur diesel, par ordre de préférence décroissante, sont les suivantes : 20W50, 15W40 et 10W40.

À la première occasion, consulter un concessionnaire agréé pour revenir à une huile moteur 100 % Harley-Davidson.

Tableau 32. Huiles moteur recommandées

TYPE	VISCOSITÉ	INDICE	TEMPÉRATURE AMBIANTE LA PLUS BASSE	DÉMARRAGE PAR TEMPS FROID EN DES- SOUS DE 10 °C (50 °F)
Huile H-D 360 Multi-grade Genuine	SAE 20W50	HD 360	Au-dessus de 4 °C (40 °F)	Bon
Lubrifiant synthétique Screamin' Eagle SYN3 pour motos	SAE 20W50	HD 360	Au-dessus de 4 °C (40 °F)	Excellent
Mélange d'huile synthétique Screamin' Eagle pour moto	SAE 20W50	HD 360	Au-dessus de 4 °C (40 °F)	Bon
Huile H-D 360 Regular Heavy Ge- nuine	SAE 50	HD 360	Au-dessus de 16 °C (60 °F)	Médiocre
Huile H-D 360 Extra Heavy Ge- nuine	SAE 60	HD 360	Au-dessus de 27 °C (80 °F)	Médiocre
Multi-grade (huile homologuée pour les moteurs diesel)	SAE 10W40	SH, CH-4, CI-4, CJ-4	Au-dessous de 4 °C (40 °F)	Excellent

VÉRIFICATION DU NIVEAU D'HUILE

Vérifier le niveau d'huile moteur à chaque plein de carburant.

AVIS

Ne pas laisser le niveau d'huile chaude descendre au-dessous du repère Add/Fill (ajout/remplissage) indiqué sur la jauge. Ne pas suivre cette consigne risque d'entraîner des dommages matériels et/ou un mauvais fonctionnement du véhicule. (00189a)

AVIS

Le niveau d'huile ne peut pas être mesuré avec précision sur un moteur froid. Pour une inspection avant la conduite, la moto reposant sur la béquille latérale sur une surface de niveau, l'huile doit se trouver entre les flèches de la jauge, lorsque le moteur est froid. Ne pas ajouter d'huile pour que le niveau atteigne le repère « FULL » (plein) sur un moteur FROID. (00185a)

AVIS

Ne pas trop remplir le réservoir d'huile. Cela risquerait de faire couler de l'huile dans le filtre à air, ce qui pourrait causer des dommages et/ou un dysfonctionnement de l'équipement. (00190b)

Vérification du niveau d'huile à froid

1. Pour l'inspection avant la conduite, placer le véhicule sur une surface de niveau et laisser reposer le véhicule sur sa béquille latérale (sauf si un side-car est attaché).
2. Voir Figure 48. Enlever le bouchon de remplissage/la jauge et essuyer la jauge. Introduire la jauge dans le bec de remplissage et la visser.

REMARQUE

Les repères de contrôle du niveau d'huile avec la moto redressée ou sur la béquille latérale sont sur le même côté

de la jauge. S'assurer d'utiliser la partie correcte de la jauge lors de la vérification du niveau d'huile.

3. Voir Figure 49. Retirer la jauge et vérifier le niveau d'huile. Le niveau d'huile correct doit se trouver au point médian (2) entre les repères ajout (ADD) et plein (FULL) sur la jauge.

REMARQUE

Si le niveau d'huile est égal ou inférieur au repère ajout (ADD), ajouter la quantité nécessaire d'huile pour ramener le niveau entre les deux repères sur la jauge.

Vérification du niveau d'huile à chaud

REMARQUE

- *Il faudra plus longtemps au moteur pour chauffer par temps froid.*
 - *Il est recommandé d'effectuer la vérification du niveau d'huile moteur à chaud uniquement lorsque le moteur se trouve à sa température de fonctionnement normale.*
1. Conduire la moto jusqu'à ce que le moteur atteigne la température de fonctionnement normale.

2. Pour l'inspection avant la conduite, placer le véhicule sur une surface de niveau et laisser reposer le véhicule sur sa béquille latérale (sauf si un side-car est attaché). Laisser tourner le moteur au ralenti pendant 1 à 2 minutes. Couper le moteur.
3. Voir Figure 48. Enlever le bouchon de remplissage/la jauge et essuyer la jauge. Introduire la jauge dans le bec de remplissage et la visser.

REMARQUE

Les repères de contrôle du niveau d'huile avec la moto redressée ou sur la béquille latérale sont sur le même côté de la jauge. S'assurer d'utiliser la partie correcte de la jauge lors de la vérification du niveau d'huile.

4. Voir Figure 49. Retirer la jauge et noter le niveau d'huile. Le niveau devrait se trouver entre les repères ajout (ADD) (1) et plein (FULL) (3). Ajouter suffisamment d'huile pour que le niveau atteigne le repère de niveau plein (FULL). Ne pas trop remplir le réservoir.

REMARQUE

Voir Tableau 32. N'utiliser que les huiles moteur recommandées dans la section MAINTENANCE ET LUBRIFICATION > LUBRIFICATION DU MOTEUR (Page 158).

5. Mettre le moteur en marche et vérifier avec soin qu'il n'y a pas de fuites d'huile au niveau du bouchon de vidange et du filtre à huile.

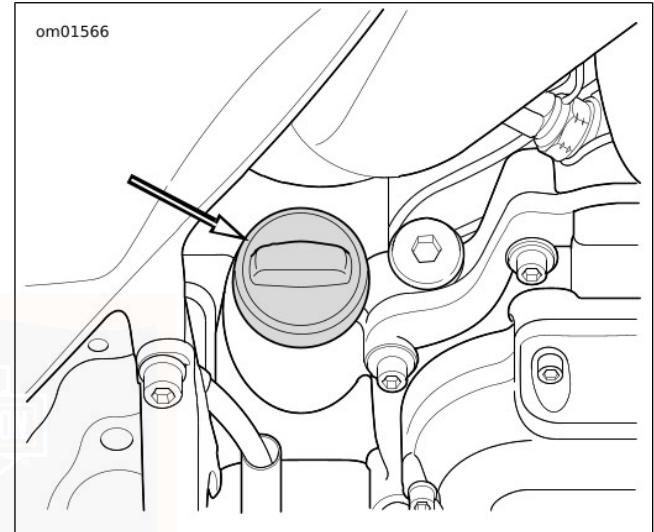

Figure 48. Bouchon de remplissage d'huile moteur

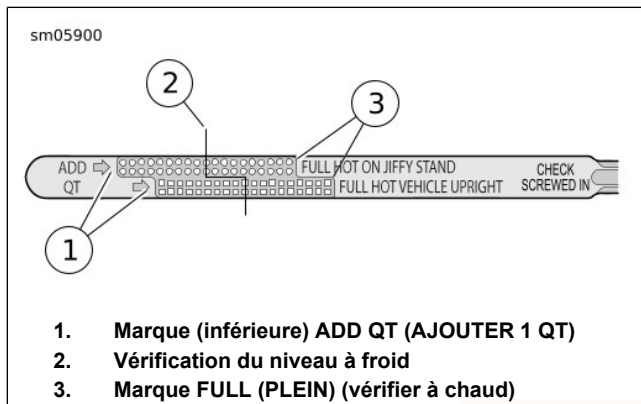

Figure 49. Jauge de niveau d'huile moteur

CHANGEMENT D'HUILE ET FILTRE À HUILE

Voir Tableau 45. Changer l'huile au bout des premiers 1.600 km (1000 mi) pour un **nouveau** moteur et à des intervalles réguliers dans des conditions d'utilisation normale à des températures chaudes ou modérées.

Les intervalles de changement d'huile doivent être plus fréquents par temps froid ou dans des conditions d'utilisation difficiles. Voir MAINTENANCE ET LUBRIFICATION > LUBRIFICATION EN HIVER (Page 164).

Les véhicules équipés d'un moteur Twin Cam requièrent le nouveau filtre à huile de qualité supérieure (n° de pièce 63798-99A chromé ou 63731-99A noir).

AVIS

Ne pas changer de marque de lubrifiant sans distinction, car certains lubrifiants réagissent chimiquement les uns avec les autres une fois mélangés. L'utilisation de lubrifiants de qualité inférieure risque d'endommager le moteur. (00184a)

▲ AVERTISSEMENT

S'assurer qu'il n'y a aucun lubrifiant ou fluide sur les pneus, les roues et les freins lors du remplacement du lubrifiant. La traction peut être négativement affectée, ce qui pourrait provoquer une perte de contrôle de la moto et causer la mort ou des blessures graves. (00047d)

1. Conduire la moto jusqu'à ce que l'huile moteur atteigne la température de fonctionnement normale. Couper le moteur.
2. Retirer le bouchon de remplissage/la jauge.
3. Voir Figure 50. Déposer le bouchon de vidange d'huile (2). Ne pas enlever le bouchon hexagonal (3) ni le bouchon de vidange de la transmission (1). Laisser l'huile se vidanger complètement.

4. Inspecter le joint torique du bouchon de vidange d'huile pour détecter des coupures, déchirures ou signes de détérioration. Remplacer si nécessaire.

AVIS

Utiliser une clé à filtre à huile Harley-Davidson pour effectuer la dépose du filtre. Cet outil permet d'éviter d'endommager le capteur de position de vilebrequin et/ou le câble du capteur. (00192b)

5. Retirer le filtre à huile à l'aide de la OIL FILTER WRENCH (CLÉ À FILTRE À HUILE) (N° DE PIÈCE : HD-42311) ou la OIL FILTER WRENCH (CLÉ À FILTRE À HUILE) (N° DE PIÈCE : HD-44067-A) et autres outils. Ne pas utiliser d'outils à air comprimé.
6. Nettoyer la bride de montage du filtre à huile de tout matériau de joint usé.

REMARQUE

Jeter l'huile et le filtre selon la réglementation locale.

7. Voir Figure 51. Lubrifier le joint avec une huile moteur propre et installer un **nouveau** filtre à huile sur le support. Serrer le filtre à huile à la main d'un demi à trois quarts de tour une fois que le joint touche la surface de montage du filtre. Ne PAS utiliser de clé à filtre à huile lors de l'installation.

8. Installer le bouchon de vidange et serrer à un couple de 19–28,5 N·m (14–21 ft-lbs).

REMARQUE

Utiliser la qualité d'huile appropriée pour la température la plus basse prévue avant la prochaine vidange d'huile. Voir Tableau 32 pour les huiles recommandées.

9. Ajouter initialement 2,8 L (3.0 qt) d'huile moteur.
10. Vérifier que le niveau d'huile est correct. Voir MAINTENANCE ET LUBRIFICATION > VÉRIFICATION DU NIVEAU D'HUILE (Page 159).
 - a. Vérifier le niveau de l'huile moteur selon la procédure de **VÉRIFICATION À FROID**.
 - b. Mettre le moteur en marche et vérifier avec soin qu'il n'y a pas de fuites d'huile au niveau du bouchon de vidange et du filtre à huile.

- c. Vérifier le niveau de l'huile moteur selon la procédure de **VÉRIFICATION À CHAUD**.

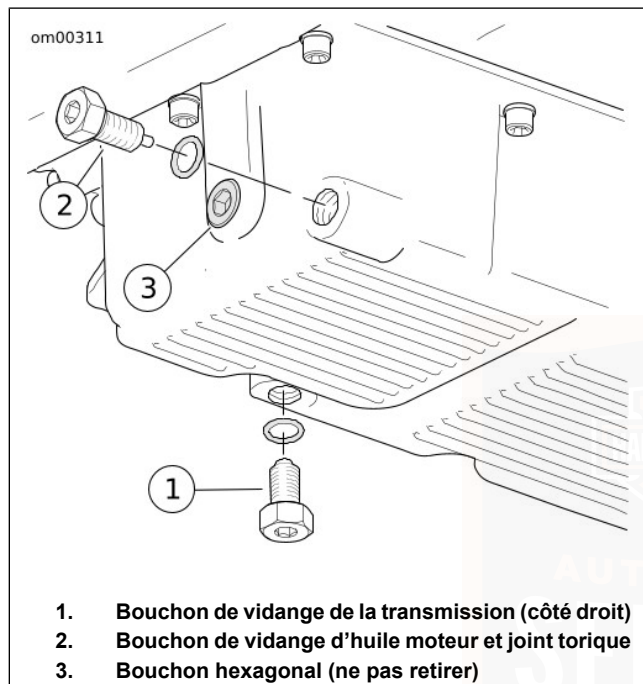

Figure 50. Carter d'huile

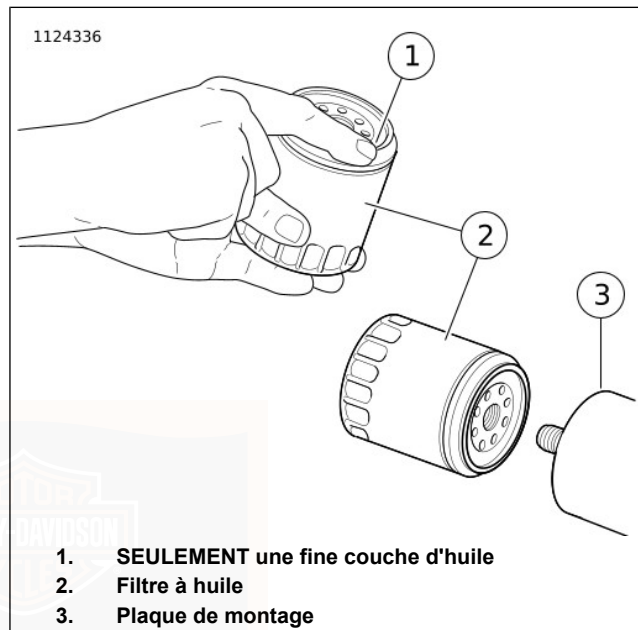

Figure 51. Application d'une fine couche d'huile

LUBRIFICATION EN HIVER

Dans un environnement plus froid, l'huile moteur devrait être changée fréquemment. Si la moto est utilisée fréquemment sur des distances de moins de 24 km (15 mi) et dans des températures ambiantes de moins de 16 °C (60 °F), réduire

les intervalles de vidange d'huile à 2.400 km (1500 mi). Les motos utilisées seulement sur de courtes distances doivent subir un rinçage minutieux du réservoir avant le remplissage d'huile **neuve**. Le rinçage du réservoir doit être effectué par un concessionnaire agréé ou mécanicien qualifié.

REMARQUE

Plus la température baisse au-dessous de 0 °C, plus les intervalles de changement d'huile doivent être rapprochés.

La vapeur d'eau est un sous-produit normal de la combustion dans les moteurs. Lors de la conduite par temps froid, une certaine quantité de vapeur d'eau se condense pour former de l'eau sur les surfaces métalliques assez froides à l'intérieur du moteur. Par temps de gel, cette eau va se transformer en neige fondue ou glace qui, si accumulée trop longtemps, risque de bloquer les conduites d'huile et d'endommager le moteur.

Si on met en marche fréquemment le moteur et on le laisse chauffer complètement, la plupart de cette eau se vaporisera à nouveau et sera évacuée par le reniflard du carter moteur.

Si on ne met pas en marche fréquemment le moteur et on ne le laisse pas chauffer complètement, cette eau s'accumulera, se mélangera avec l'huile moteur et formera un mélange visqueux qui est dangereux pour le moteur.

REFROIDISSEUR D'HUILE

Les motos avec un moteur Twin Cam 103 ou plus puissantes sont équipées d'un refroidisseur d'huile installé à l'usine. Le refroidisseur doit toujours rester propre et sans débris. Cela permettra de conserver un rendement de refroidissement maximum.

VÉRIFICATION DU NIVEAU DE LUBRIFIANT DE TRANSMISSION

Vérifier le niveau du lubrifiant de transmission avec le moteur arrêté et la moto reposant sur la béquille latérale sur une surface de niveau.

REMARQUE

Laisser le véhicule reposé pendant un moment avant de vérifier le niveau de lubrifiant. Cette procédure permettra au niveau de lubrifiant de se stabiliser.

1. Voir Figure 52. Retirer le bouchon de remplissage/jauge de lubrifiant de transmission. Essuyer la jauge.
2. Introduire la jauge dans la transmission avec le bouchon de remplissage/jauge placé sur les filets. Ne pas visser.

3. Voir Figure 53. Enlever le bouchon de remplissage/jauge et vérifier le niveau de lubrifiant sur la jauge. Si le lubrifiant est au niveau du repère ajout sur la jauge, ou plus bas, ajouter juste assez de lubrifiant pour amener le niveau entre le repère ajout et le repère de niveau plein sur la jauge.
4. Installer le bouchon de remplissage/jauge. Serrer à un couple de 2,8–8,5 N·m (25–75 in-lbs).

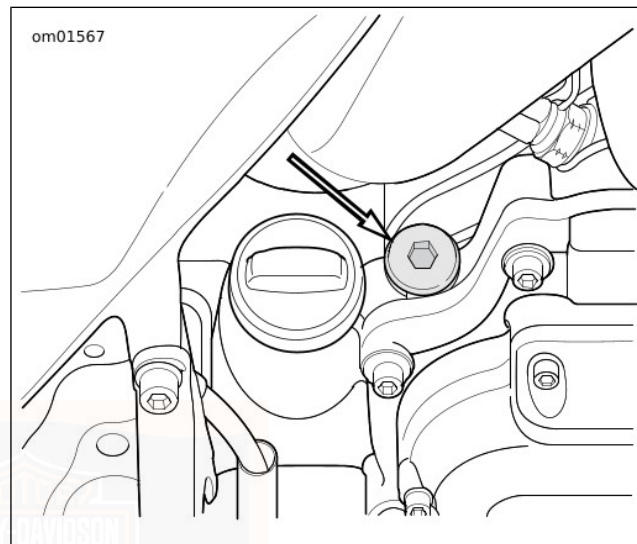

Figure 52. Emplacement du bouchon de remplissage/jauge de la transmission

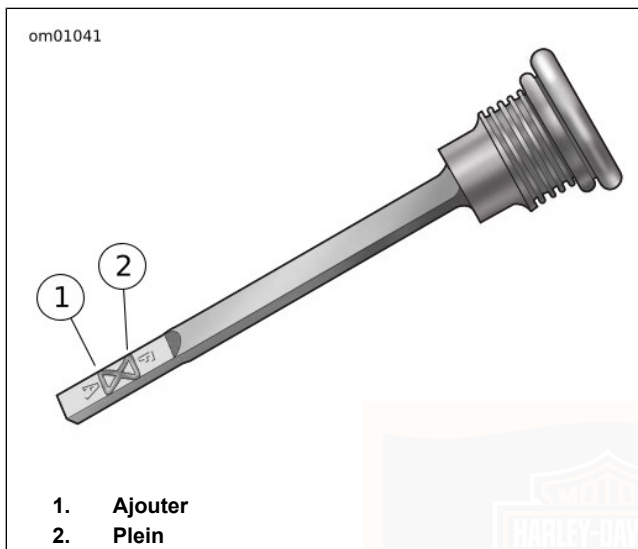

Figure 53. Niveau du lubrifiant du bouchon de remplissage/jauge de la transmission

Tableau 33. Lubrifiant recommandé

MODÈLE	LUBRIFIANT	QTÉ POUR REMPLIR*
Tous	LUBRIFIANT POUR CHAÎNE PRIMAIRE ET TRANSMISSION FORMULA+ ou HUILE SYN3 20W50	0,83 L (28 fl oz)
*Approximatif Vérifier et ajouter selon les besoins pour amener le niveau dans la plage spécifiée.		

CHANGEMENT DU LUBRIFIANT DE TRANSMISSION

1. Voir Figure 52. Retirer le bouchon de remplissage/jauge de la transmission.

AVIS

Lors de la vidange ou l'ajout de lubrifiant, ne pas laisser de saletés, débris ou autres contaminants pénétrer dans le moteur. (00198a)

▲ AVERTISSEMENT

S'assurer qu'il n'y a aucun lubrifiant ou fluide sur les pneus, les roues et les freins lors du remplacement du lubrifiant. La traction peut être négativement affectée, ce qui pourrait provoquer une perte de contrôle de la moto et causer la mort ou des blessures graves. (00047d)

2. Voir Figure 54. Enlever le bouchon de vidange de la transmission et vidanger le lubrifiant dans un récipient approprié.

REMARQUE

Disposer du lubrifiant de la transmission selon la réglementation locale.

3. Examiner le joint torique du bouchon de vidange pour déceler s'il est déchiré ou endommagé. Remplacer au besoin. Enlever les corps étrangers du bouchon.

AVIS

Ne pas trop serrer le bouchon de remplissage ou le bouchon de vidange. Cela pourrait entraîner une fuite de lubrifiant. (00200b)

4. Installer le bouchon de vidange et le joint torique. Serrer à un couple de 19–28,5 N·m (14–21 ft-lbs). Ne pas trop serrer.
5. Remplir la transmission avec 0,83 L (28 fl oz) de lubrifiant Harley-Davidson recommandé. Voir Tableau 34.
6. Voir MAINTENANCE ET LUBRIFICATION > VÉRIFICATION DU NIVEAU DE LUBRIFIANT DE TRANSMISSION (Page 165). Vérifier le niveau de lubrifiant et ajouter du lubrifiant pour amener le niveau entre les repères ajout et plein.
7. Installer le bouchon de remplissage/jauge et serrer à un couple de 2,8–8,5 N·m (25–75 in-lbs).

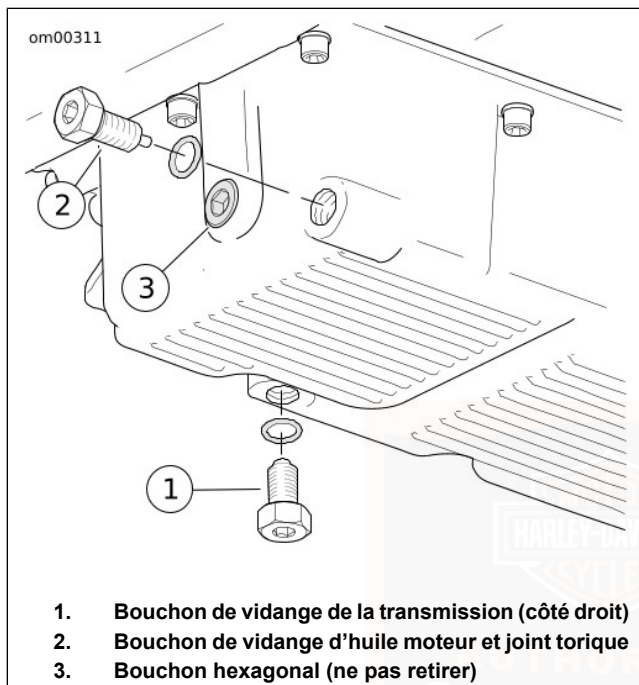

Figure 54. Carter d'huile

LUBRIFIANT DE CARTER DE CHAÎNE PRIMAIRE

Généralités

REMARQUE

Le lubrifiant de carter de chaîne doit être vidangé et rempli aux intervalles indiqués. Voir Tableau 45.

Vérifier le niveau de lubrifiant

1. Conduire la moto jusqu'à ce que le moteur atteigne la température de fonctionnement normale.
2. Redresser le véhicule sur une surface de niveau de manière à ce que le carter de chaîne primaire soit droit.
3. Voir Figure 55. Déposer le couvercle d'inspection d'embrayage du couvercle de carter de chaîne primaire.
4. Retirer et jeter l'anneau de joint du couvercle.

5. Si le niveau du liquide est visible dans l'ouverture du couvercle d'inspection de l'embrayage, le niveau est adéquat. Si nécessaire, ajouter suffisamment de lubrifiant GENUINE Harley-Davidson recommandé jusqu'à ce qu'il soit visible le long du bas de l'ensemble d'embrayage. Voir Tableau 34.

AVIS

Ne pas trop remplir le carter de chaîne primaire de lubrifiant. Quand il y a trop de lubrifiant, l'embrayage risque d'être difficile, le débrayage incomplet, l'embrayage grippé et/ou il peut être difficile de trouver le point mort au ralenti. (00199b)

6. Voir Changement du lubrifiant de carter de chaîne pour installer l'anneau de joint et le couvercle d'inspection d'embrayage.

Tableau 34. Lubrifiant recommandé

MODÈLE	LUBRIFIANT
Tous	LUBRIFIANT POUR CHAÎNE PRIMAIRE ET TRANSMISSION FORMULA+ ou HUILE SYN3 20W50

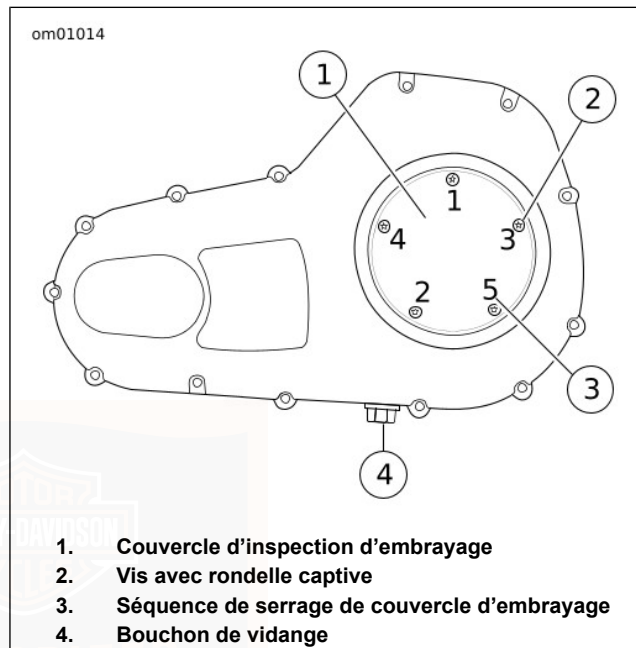

Figure 55. Couvercle du carter de chaîne primaire

Changement du lubrifiant de carter de chaîne

AVIS

Lors de la vidange ou l'ajout de lubrifiant, ne pas laisser de saletés, débris ou autres contaminants pénétrer dans le moteur. (00198a)

1. Conduire la moto jusqu'à ce que le moteur atteigne la température de fonctionnement normale.
2. Voir Figure 55. Déposer le couvercle d'inspection d'embrayage du couvercle de carter de chaîne primaire.
3. Retirer le bouchon de vidange et vidanger le lubrifiant dans un récipient approprié.

REMARQUE

Disposer du lubrifiant de carter de chaîne selon la réglementation locale.

4. Nettoyer le bouchon de vidange magnétique. Si un dépôt important de débris s'est accumulé sur l'aimant, vérifier l'état des composants de la chaîne primaire.
5. Inspecter le joint torique du bouchon de vidange pour déceler toute coupure et déchirure ou tout signe de détérioration. Remplacer si nécessaire.

6. Installer le bouchon de vidange et serrer à un couple de 19–28,5 N·m (14–21 ft-lbs).
7. Verser 1,12 L (38 fl oz) du lubrifiant GENUINE Harley-Davidson recommandé par l'ouverture du couvercle d'inspection de l'embrayage. Voir Tableau 34.

REMARQUE

Ajouter 1,33 L (45 fl oz) seulement si le carter de chaîne primaire ou le couvercle de carter de chaîne primaire a été retiré.

AVIS

Ne pas trop remplir le carter de chaîne primaire de lubrifiant. Quand il y a trop de lubrifiant, l'embrayage risque d'être difficile, le débrayage incomplet, l'embrayage grippé et/ou il peut être difficile de trouver le point mort au ralenti. (00199b)

▲ AVERTISSEMENT

S'assurer qu'il n'y a aucun lubrifiant ou fluide sur les pneus, les roues et les freins lors du remplacement du lubrifiant. La traction peut être négativement affectée, ce qui pourrait provoquer une perte de contrôle de la moto et causer la mort ou des blessures graves. (00047d)

8. Essuyer tout le lubrifiant de la gorge d'anneau de joint dans le couvercle d'inspection d'embrayage et installer un **nouvel** anneau de joint avec les protubérances en contact avec les parois de la gorge d'anneau.
9. Voir Figure 55. Installer le couvercle d'inspection de l'embrayage. Serrer les vis en utilisant la séquence indiquée, à un couple de 9,5–12,2 N·m (84–108 **in-lbs**).

VÉRIFICATION DU FLÉCHISSEMENT DE LA COURROIE D'ENTRAÎNEMENT

REMARQUE

Toujours utiliser un BELT TENSION GAUGE (VÉRIFICATEUR DE TENSION DE COURROIE) (N° DE PIÈCE : HD-35381-A) pour mesurer le fléchissement de la courroie. Ne pas se fier au toucher, car cela peut conduire à des courroies qui ne sont pas assez tendues. Les courroies desserrées se rompent à cause de l'encliquetage (le saut des dents).

Vérifier le fléchissement :

- À chaque intervalle d'entretien prévu.
- Avec la transmission au point mort.
- Au point le plus lâche de la courroie.
- Avec le moteur à température ambiante.

- Avec la moto verticale et la roue arrière décollée du sol ou sur sa béquille latérale sans conducteur ni bagage.
1. Déposer la sacoche gauche.
 2. Faire glisser le joint torique vers le repère de 0 kg (0 lb) de la jauge.
 3. Voir Figure 56. Ajuster le berceau contre le bas de la courroie à mi-chemin entre le pignon de transmission et le pignon arrière.
 4. Pousser vers le haut sur le bouton jusqu'à ce que le joint torique glisse au repère de 4,5 kg (10 lb) sur l'outil et comparer le fléchissement de la courroie à l'échelle sur le déflecteur de débris.

REMARQUE

Chaque graduation de l'échelle représente 3,2 mm (1/8 in) de fléchissement de courroie.

5. Mesurer le fléchissement en plusieurs emplacements sur la courroie. Sélectionner la mesure la plus lâche et la comparer aux spécifications dans Tableau 35. La courroie doit être ajustée si elle n'est pas conforme à la spécification.

Tableau 35. Fléchissement de la courroie

MODELE	millimètres	pouces
FLHX, FLTRX	6,4 à 11,1	1/4 à 7/16
Autres modèles	9,5 à 14,3	3/8 à 9/16

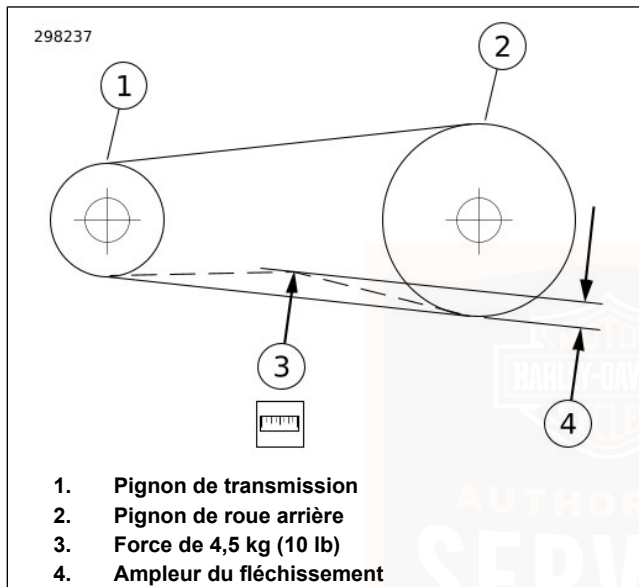

Figure 56. Vérification du fléchissement de la courroie

LUBRIFICATION DU CHÂSSIS

Voir Tableau 45 pour tous les programmes de maintenance.

1. Lubrifier le câble de commande de l'embrayage (si équipé) à des intervalles appropriés avec l'huile HARLEY LUBE.
2. Lubrifier le levier de guidon de frein avant et le levier de commande d'embrayage avec l'huile HARLEY LUBE uniquement en cas de besoin.
3. Bourrer les roulements de colonne de direction avec de la GRAISSE À USAGE SPÉCIAL aux intervalles appropriés.
4. Lubrifier le mécanisme de béquille latérale avec de LUBRIFIANT ANTIGRIPPANT à des intervalles réguliers.

REMARQUE

Pour toute information spécifique aux différents modèles concernant la lubrification du châssis, consulter le manuel d'entretien approprié ou consulter un concessionnaire Harley-Davidson.

GRAISSAGES DIVERS

Charnières, loquets, etc.

Lubrifier les points de frottement des loquets et des charnières en utilisant du lubrifiant HARLEY LUBE selon les besoins.

Lubrifier les doigts des loquets de sacoches à l'endroit où ils enclenchent la charnière.

APPLICATIONS D'HUILE

Voir Tableau 45 pour toutes les connexions de commande et les pièces. La moto doit être huilée à des intervalles réguliers, en particulier après avoir lavé la moto ou avoir roulé par temps humide.

HUILE DE FOURCHE AVANT

Voir Tableau 45. Faire vidanger et remplir l'huile de fourche avant à des intervalles réguliers par un concessionnaire Harley-Davidson. Si la fourche ne semble pas fonctionner correctement ou si la présence d'une fuite non négligeable est observée, consulter un concessionnaire Harley-Davidson. S'il n'y a pas suffisamment d'huile d'un côté ou de l'autre de la fourche, l'action de rebond ne sera pas correcte.

FILTRE À CARBURANT

Un filtre à carburant est monté sur la pompe à carburant. Consulter un manuel d'entretien ou un concessionnaire Harley-Davidson pour la maintenance du filtre à carburant.

EMBRAYAGE

AVIS

Le câble de commande de l'embrayage doit être huilé et réglé périodiquement pour compenser l'usure de la garniture d'embrayage. Ne pas huiler et régler le câble de commande de l'embrayage risque d'entraîner des dommages matériels. (00203c)

L'embrayage et les commandes d'embrayage devront également être vérifiés si l'embrayage patine sous la charge, ou s'il est entraîné en position débrayée. Dans ce cas, vérifier d'abord l'ajustement du câble de commande. Consulter un concessionnaire Harley-Davidson pour un entretien adéquat.

POUSOIRS HYDRAULIQUES

Les poussoirs hydrauliques se règlent automatiquement. Ils ajustent automatiquement leur longueur pour compenser l'expansion du moteur et l'usure du mécanisme de soupape. C'est ce qui assure que les mécanismes de soupape ne se gripperont pas lorsque le moteur est en marche.

Lorsqu'on met en route un moteur qui a été arrêté même pour quelques minutes, il se peut que le mécanisme de la distribution soit légèrement bruyant jusqu'à ce que les dispositifs hydrauliques aient fini le plein d'huile. Si, à n'importe quel moment, autre que pendant la courte période immédiatement après la mise en marche du moteur, le

mécanisme de distribution se met à faire trop de bruit, il s'agit d'un mauvais fonctionnement d'un ou de plusieurs dispositifs hydrauliques.

Toujours commencer par vérifier le niveau d'huile moteur, étant donné que les pousoirs hydrauliques ne peuvent fonctionner correctement si la circulation d'huile dans le moteur ne se fait pas normalement.

Si le niveau d'huile moteur est correct, le mauvais fonctionnement des pousoirs hydrauliques peut être dû à un encrassement des passages d'alimentation en huile menant aux pousoirs. Contacter un concessionnaire Harley-Davidson pour une assistance technique.

ROULEMENTS DE COLONNE DE DIRECTION

▲ AVERTISSEMENT

Le réglage des roulements de colonne de direction doit être effectué par un concessionnaire Harley-Davidson. Un mauvais réglage des roulements affectera négativement la manœuvrabilité et la stabilité, ce qui risque de causer la mort ou des blessures graves. (00051b)

Vérifier le réglage des roulements de colonne de direction et lubrifier les roulements avec de la GRAISSE À USAGE

SPÉCIAL à des intervalles appropriés. Voir Tableau 45 Intervalles d'entretien.

Soulever l'avant de la moto et s'assurer que la fourche avant tourne librement sans grippage ni gêne et qu'il n'y a pas de secousses importantes d'avant en arrière, ce qui indiquerait un roulement trop lâche. Les roulements de colonne de direction doivent être réglés, le cas échéant, en suivant la procédure figurant dans le manuel d'entretien.

FREINS

Voir Tableau 45. Inspecter le niveau du liquide de frein et vérifier les plaquettes et les disques de frein pour déceler leur usure aux intervalles appropriés.

Liquide de frein

▲ AVERTISSEMENT

Nettoyer le bouchon ou le couvercle de remplissage du réservoir avant de le déposer. N'utiliser que du liquide de frein DOT 4 provenant d'un contenant scellé. L'utilisation de liquide de frein contaminé peut nuire à la capacité de freinage ou au désengagement de l'embrayage, ce qui pourrait causer la mort ou des blessures graves. (00504d)

▲ AVERTISSEMENT

Le contact avec du liquide de frein DOT 4 peut avoir des effets graves sur la santé. Ne pas porter des vêtements et des lunettes de protection adaptés risque de provoquer la mort ou des blessures graves.

- En cas d'inhalation : Garder son calme, évacuer à l'air frais, consulter un médecin.
- En cas de contact avec la peau : Retirer les vêtements souillés ou éclaboussés. Rincer la peau immédiatement à grande eau pendant 15 à 20 minutes. En cas d'irritation, consulter un médecin.
- En cas de contact avec les yeux : Rincer les yeux pendant au moins 15 minutes à l'eau courante, en gardant les yeux ouverts. En cas d'irritation, consulter un médecin.
- En cas d'ingestion : Rincer la bouche et boire beaucoup d'eau. Ne pas faire vomir. Contactez le Centre antipoison. Consulter immédiatement un médecin.
- Pour plus d'informations, consulter la fiche de données de sécurité (FDS) sur le site sds.harley-davidson.com

(00240e)

AVIS

Le liquide de frein DOT 4 endommage les surfaces peintes et les panneaux de carrosserie avec lesquels il entre en contact. Toujours faire attention et protéger les surfaces contre les éclaboussures lorsque l'on travaille sur les freins. Sinon, cela risque de causer des dommages esthétiques. (00239c)

AVIS

Ne laisser aucune impureté ni aucun débris pénétrer dans le réservoir du maître-cylindre. Les impuretés ou débris dans le réservoir peuvent provoquer un mauvais fonctionnement et endommager les pièces. (00205c)

1. Voir Figure 57. Observer la jauge à vitre des réservoirs du liquide de frein avant et arrière pour vérifier la présence du liquide de frein. Si nécessaire, tourner le guidon d'un côté à l'autre ou secouer délicatement le véhicule pour agiter le liquide.
- La jauge à vitre s'obscurcit lorsque le liquide est présent.
 - Si la jauge à vitre reste claire, consulter un concessionnaire Harley-Davidson.

REMARQUE

- Si le système de freinage n'a pas de fuite, il ne devrait jamais être nécessaire d'ajouter du liquide. Si le niveau du liquide est bas, il est probable que les plaquettes sont usées et doivent être remplacées. Lorsque les plaquettes sont remplacées, le niveau du liquide monte.
 - N'utiliser que du LIQUIDE DE FREIN DOT 4 et changer le liquide de frein tous les deux ans. Consulter un concessionnaire Harley-Davidson.
2. Vérifier que le levier de frein avant et la pédale de frein arrière sont fermes au toucher lorsqu'ils sont utilisés. Si les freins ne sont pas fermes, le système de frein doit être purgé.

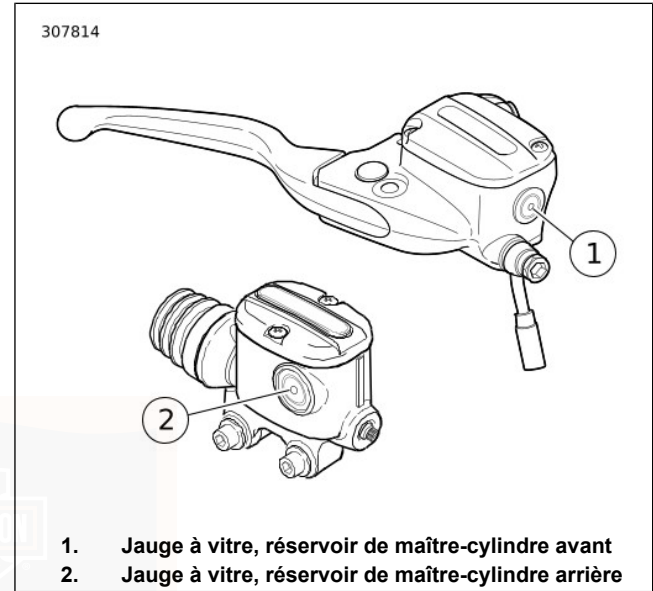
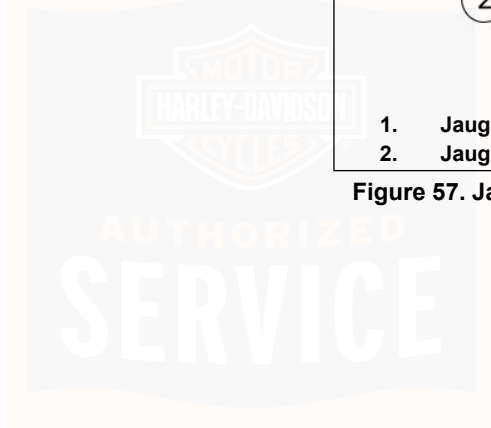

Figure 57. Jauge à vitre du liquide de freins (typique)



Plaquettes de frein

▲ AVERTISSEMENT

Inspecter les plaquettes de frein pour déterminer leur usure lors de chaque maintenance périodique. Si on conduit dans des conditions difficiles (pentes raides, circulation dense, etc.), inspecter plus fréquemment. Des plaquettes de frein excessivement usées peuvent conduire à la défaillance des freins, ce qui pourrait causer la mort ou des blessures graves. (00052a)

▲ AVERTISSEMENT

Toujours remplacer les plaquettes de frein par jeu complet, afin que les freins fonctionnent correctement et en toute sécurité. Un mauvais fonctionnement des freins risque de causer la mort ou des blessures graves. (00111a)

▲ AVERTISSEMENT

Les freins sont des composants cruciaux pour la sécurité. Contacter un concessionnaire Harley-Davidson pour la réparation ou le remplacement des freins. Des freins mal entretenus peuvent nuire à la performance des freins, ce qui pourrait causer la mort ou des blessures graves. (00054a)

▲ AVERTISSEMENT

Effectuer la maintenance de routine des freins prévue. Des freins non entretenus aux intervalles recommandés peuvent nuire à la performance des freins, ce qui pourrait causer la mort ou des blessures graves. (00055a)

▲ AVERTISSEMENT

S'assurer que la roue et l'étrier de frein sont alignés. La conduite avec une roue ou un étrier de frein mal aligné peut causer le grippage du disque de frein et conduire à la perte de contrôle, ce qui pourrait causer la mort ou des blessures graves. (00050a)

Harley-Davidson a donné à cette nouvelle motocyclette le meilleur matériau de friction de plaquette de frein disponible. Il est sélectionné pour fournir la meilleure performance possible dans des conditions sèches, mouillées et à température de marche élevée. Il dépasse toutes les exigences de la réglementation actuellement en vigueur. Toutefois, on peut entendre du bruit dans certaines conditions de freinage. Cela est normal pour ce matériau de friction.

1. Voir Figure 58. Vérifier le disque de frein arrière à mesure qu'il tourne. Le disque doit rester centré dans l'étrier de frein.

2. À l'aide d'une règle mince en plastique, mesurer l'épaisseur du matériau de friction de plaquette de frein. Pour les freins arrière, placer la règle contre le disque de frein le long de l'étrier.
3. Voir Tableau 36. Si l'épaisseur du matériau de friction de plaquette de frein est égale ou inférieure à l'épaisseur minimale, remplacer les plaquettes. Toujours remplacer les plaquettes de frein par paire. Consulter un concessionnaire Harley-Davidson.

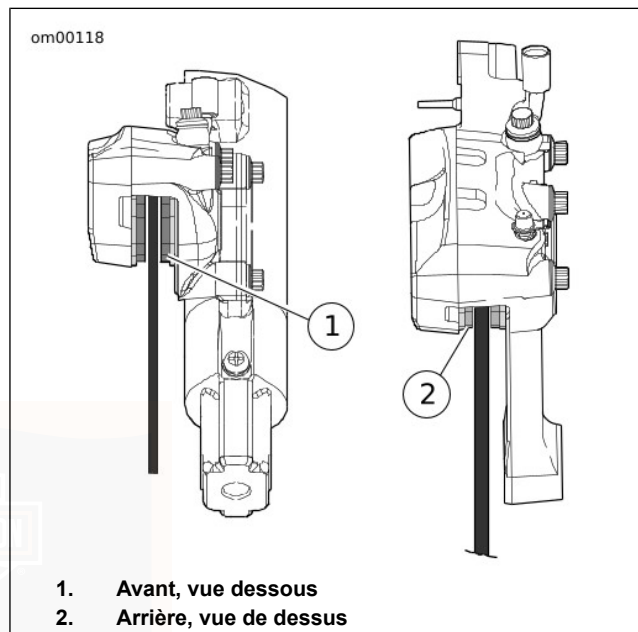

Figure 58. Matériau de friction des freins

Tableau 36. Épaisseur minimale du matériau de friction de plaquette de frein

po	mm
0,016	0,4

PNEUS

Voir Tableau 17 Spécifications des pneus pour les pneus et pressions.

- Veiller à maintenir des pneus correctement gonflés.
- Maintenir une pression correcte des pneus.
- Suivre les données sur les pneus pour la pression de gonflage des pneus à froid.
- Vérifier la pression avant de conduire la moto lorsque les pneus sont froids.

▲ AVERTISSEMENT

Veiller à maintenir les pneus correctement gonflés, équilibrés, non endommagés et avec une bande de roulement adéquate. Inspecter régulièrement les pneus et consulter un concessionnaire Harley-Davidson pour les pneus de rechange. Rouler avec des pneus trop usés, mal équilibrés, mal gonflés, surchargés ou endommagés peut conduire à une défaillance du pneu et nuire à la stabilité et à la manœuvrabilité de la moto, ce qui peut entraîner la mort ou des blessures graves. (00014b)

▲ AVERTISSEMENT

Les pneus, les chambres à air, les talons ou les bandes de fond de jante, les valves de gonflage et les enjoliveurs doivent correspondre à la roue appropriée. Contacter un concessionnaire Harley-Davidson. Si les pièces ne correspondent pas, cela peut endommager le pneu, le faire glisser sur la jante ou causer la défaillance du pneu, ce qui peut causer la mort ou des blessures graves. (00023c)

Inspecter les pneus pour vérifier que la pression est adéquate, et rechercher des signes quelconques de dommages une fois par semaine au moins si la motocyclette est utilisée tous les jours. Vérifier avant chaque sortie, seulement si la moto n'est utilisée qu'occasionnellement.

Utiliser uniquement des pneus spécifiés par Harley-Davidson. Voir Tableau 17 Spécifications des pneus. D'autres pneus risquent de mal s'adapter et peuvent affecter négativement la stabilité, la manœuvrabilité et la performance.

SERVICE

▲ AVERTISSEMENT

Les pneus sont un élément critique sur le plan de la sécurité. Contacter un concessionnaire Harley-Davidson pour la réparation ou le remplacement des pneus. Un mauvais entretien des pneus risque d'affecter la stabilité et la manœuvrabilité, qui pourrait causer la mort ou des blessures graves. (00057a)

▲ AVERTISSEMENT

Remplacer les pneus percés ou endommagés. Dans certains cas, de petits trous dans la bande de roulement peuvent être réparés de l'intérieur du pneu démonté par un concessionnaire Harley-Davidson. Ne JAMAIS dépasser 80 km/h (50 mph) dans les premières 24 heures suivant la réparation du pneu et ne JAMAIS dépasser 129 km/h (80 mph) avec un pneu réparé. Ne pas suivre ces consignes de sécurité risque de faire éclater un pneu et de causer la mort ou des blessures graves. (00015b)

▲ AVERTISSEMENT

Heurter un objet, comme un trottoir ou un nid-de-poule par exemple, peut causer un dommage interne du pneu. Si un objet est heurté, faire immédiatement inspecter le pneu à l'intérieur et à l'extérieur, par un concessionnaire Harley-Davidson. Un pneu endommagé peut être défaillant pendant la conduite et risque d'affecter la stabilité et la manœuvrabilité, ce qui pourrait causer la mort ou des blessures graves. (00058b)

TALONS DE JANTE

▲ AVERTISSEMENT

Installer le nouveau talon avant de monter le pneu. La conduite de la moto sans talon installé peut causer la rupture de la tige de valve et la perte rapide de l'air, conduisant à la perte de contrôle, ce qui pourrait causer la mort ou des blessures graves. (00622b)

Les motos Touring de 2012 et plus récentes avec des roues à rayons profilées (roues à rayons métalliques avec jantes rondes lisses) sont équipées d'un joint de jante spécial, une bande de fond de jante et un pneu sans chambre à air. On n'utilise pas de tube intérieur. Ces jantes sont uniques et peuvent être identifiées par les lettres MTM et le mot TUBELESS gravés dans la jante. Ne jamais installer un pneu avec un tube intérieur sur ce type de roues. Installer un

nouveau joint de jante et une nouvelle bande de fond de jante chaque fois qu'un pneu est monté sur une roue à rayons profilée.

Les jantes entrelacées à l'acier utilisent un tube intérieur et une bande de fond de jante. Les pneus sans chambre à air équipés de tubes intérieurs appropriés peuvent être utilisés avec ces roues. Installer un nouveau tube intérieur et une nouvelle bande de fond de jante chaque fois qu'un pneu neuf est installé sur une roue entrelacée à l'acier.

REPLACEMENT DES PNEUS

Inspection

▲ AVERTISSEMENT

Veiller à maintenir les pneus correctement gonflés, équilibrés, non endommagés et avec une bande de roulement adéquate. Inspecter régulièrement les pneus et consulter un concessionnaire Harley-Davidson pour les pneus de rechange. Rouler avec des pneus trop usés, mal équilibrés, mal gonflés, surchargés ou endommagés peut conduire à une défaillance du pneu et nuire à la stabilité et à la manœuvrabilité de la moto, ce qui peut entraîner la mort ou des blessures graves. (00014b)

▲ AVERTISSEMENT

Remplacer immédiatement le pneu par un pneu spécifié par Harley-Davidson lorsque les barres d';;usure deviennent visibles ou si la bande de roulement a une profondeur de 1 mm (1/32 in) seulement. Conduire avec un pneu usé peut entraîner la mort ou des blessures graves. (00090c)

Les pneus Harley-Davidson sont équipés de barres d'usure qui traversent horizontalement la bande de roulement. Lorsqu'un pneu est usé au point où les barres indicatrices d'usure de bande de roulement deviennent visibles sur les surfaces de la bande de roulement, ou s'il reste une profondeur de bande de roulement de 0,8 mm (1/32 in), le pneu peut :

- Être plus facilement endommagé et être sujet à une défaillance.
- Fournir une traction réduite.
- Affecter négativement la stabilité et la manœuvrabilité.

Voir Figure 59. Les flèches sur le côté des pneus montrent l'emplacement des barres indicatrices d'usure.

Voir Figure 60. Remplacer les pneus avant que les barres indicatrices d'usure de bande apparaissent.

Quand remplacer les pneus

▲ AVERTISSEMENT

Harley-Davidson recommande d'utiliser ses pneus spécifiés. Les véhicules Harley-Davidson ne sont pas conçus pour fonctionner avec des pneus non recommandés, notamment des pneus neige, des pneus pour cyclomoteur et d'autres pneus à usage spécial. L'utilisation de pneus non recommandés risque d'affecter la stabilité, la manœuvrabilité ou le freinage et de provoquer une perte de contrôle du véhicule causant la mort ou des blessures graves. (00024d)

Des pneus neufs sont nécessaires si l'une quelconque des conditions suivantes existe (voir Tableau 17 pour les pneus de rechange spécifiés) :

1. Les barres indicatrices d'usure de bande deviennent visibles sur les surfaces de bande de roulement.
2. Les lanières ou la toile du pneu deviennent visibles à travers les fissures des parois latérales, les accrocs ou les entailles profondes.
3. Bosses, hernies ou fentes dans le pneu.
4. Des perforations, entailles ou autres dommages du pneu qui ne peuvent pas être réparés.

Lors de l'installation de pneus sur des jantes, ne pas se fier à la conception de la bande de roulement pour déterminer la direction de la rotation. Toujours s'assurer que les flèches de rotation moulées sur les parois latérales pointent dans la direction de la rotation lorsque le véhicule se déplace vers l'avant.

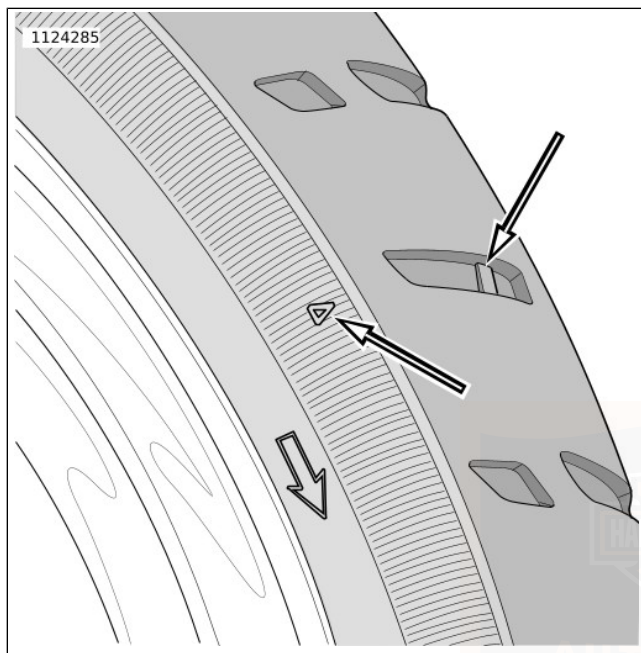

Figure 59. Positionneur de barre d'usure de flanc de pneu

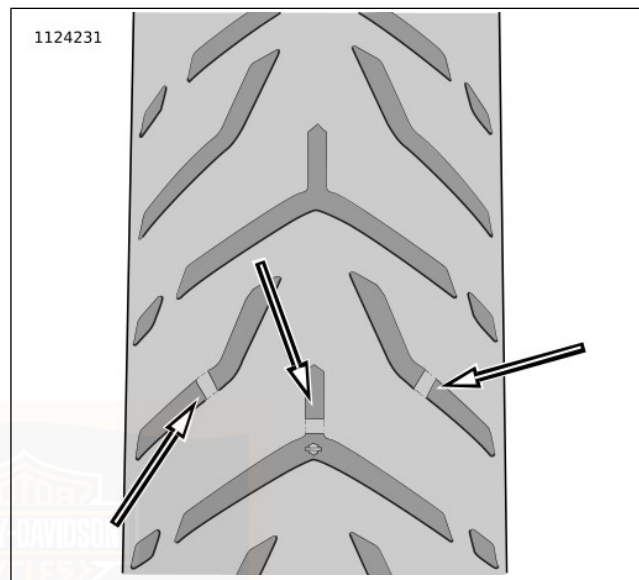

Figure 60. Aspect de la barre d'usure

AMORTISSEURS

Inspecter les amortisseurs et les bagues en caoutchouc aux intervalles réguliers pour déceler les fuites ou la détérioration des bagues.

BOUGIES

⚠ AVERTISSEMENT

Déconnecter un câble de bougie avec le moteur en marche peut causer une électrocution suivie de mort ou de blessures graves. (00464b)

⚠ MISE EN GARDE!

NE PAS tirer sur les fils électriques. Cela pourrait endommager le conducteur interne en entraînant une résistance élevée et entraîner des blessures légères ou modérées. (00168a)

Vérifier les bougies aux intervalles appropriés. Voir Tableau 45.

1. Débrancher les câbles de bougie en les tirant par les capuchons de connecteurs moulés.
2. Vérifier le type de bougie. Utiliser uniquement les bougies indiquées pour votre modèle de moto.
3. Vérifier l'écartement des bougies en fonction du tableau des spécifications.

REMARQUE

*Si on ne possède pas de clé dynamométrique, serrer les **nouvelles** bougies à la main, puis donner un quart de tour supplémentaire avec une clé à bougie.*

4. Toujours serrer au couple approprié. Serrer les bougies avec le couple spécifié pour un transfert thermique approprié. Voir Tableau 8.
5. Brancher chaque capuchon de connecteur moulé jusqu'à ce qu'il s'enclenche sur la bougie.

ALLUMAGE

Le moteur de la moto a été conçu spécialement afin de consommer le moins de carburant possible dans les limites d'émission de gaz. Les caractéristiques d'allumage déterminées par l'usine fournissent des performances du moteur et une maniabilité maximum.

FILTRE À AIR

⚠ AVERTISSEMENT

Ne pas utiliser d'essence ou de solvants pour nettoyer l'élément de filtre. Des agents nettoyants inflammables peuvent causer un incendie dans le système de prise d'air, ce qui risque de causer la mort ou des blessures graves. (00101a)

▲ AVERTISSEMENT

L'air comprimé peut percer la peau et des débris peuvent voler et blesser sérieusement les yeux. Porter des lunettes de protection pour travailler avec l'air comprimé. Ne jamais essayer de détecter les fuites d'air ou de déterminer le débit d'air avec la main. (00061a)

AVIS

Installer le filtre à air avant de mettre le moteur en marche. Sinon, cela risquerait d'attirer des débris dans le moteur et d'endommager ce dernier. (00207a)

1. Voir Tableau 45. Retirer le couvercle de filtre à air et inspecter l'élément de filtre aux intervalles appropriés. L'inspecter plus souvent dans des conditions poussiéreuses.
2. Laver l'élément de filtre métallique/papier dans de l'eau tiède avec du savon doux. Ne pas frapper sur une surface dure avec l'élément de filtre à air pour déloger les impuretés.
3. Laisser l'élément de filtre à air sécher à l'air ou le sécher au séchoir, de l'intérieur, avec de l'air à basse pression. Ne PAS utiliser d'huile pour filtre à air sur l'élément de filtre à air papier/métallique Harley-Davidson.

4. Tenir l'élément de filtre à air sous une forte source de lumière. L'élément est suffisamment propre si la lumière passe uniformément à travers.
5. Remplacer l'élément de filtre à air s'il est endommagé ou si la texture du filtre ne peut être correctement nettoyée.
6. Installer le joint de la plaque de base, l'élément de filtre à air et le support s'ils avaient été retirés. Serrer les vis du support Voir Tableau 37.
7. Installer le couvercle de filtre à air. Appliquer une goutte de FREIN FILET LOCTITE 243 (bleu) aux filets de la vis du couvercle et serrer. Voir Tableau 37.

Tableau 37. Couple de couvercle du filtre à air

FIXATIONS	COUPLE DE SERRAGE
Vis de support de l'élément de filtre à air	12,2–14,9 N·m (108–132 in-lbs)
Vis de couvercle du filtre à air	4,1–6,8 N·m (36–60 in-lbs)

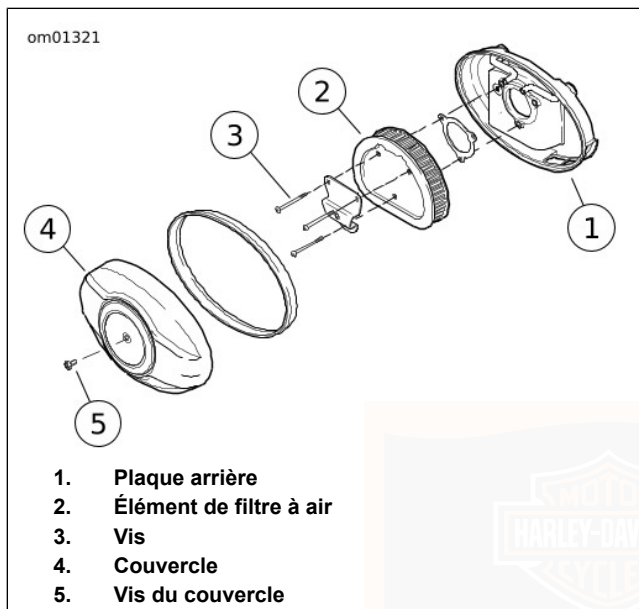

Figure 61. Filtre à air : Modèles Twin Cam
PHARE : MODÈLES À PHARE SIMPLE

Dépose

1. Enlever la vis située en bas de la porte du phare (bague chromée). Retirer la porte du phare.

2. Voir Figure 62. Retirer les vis d'attache de l'ensemble de phare.
3. Retirer le connecteur de phare de l'ampoule de phare.

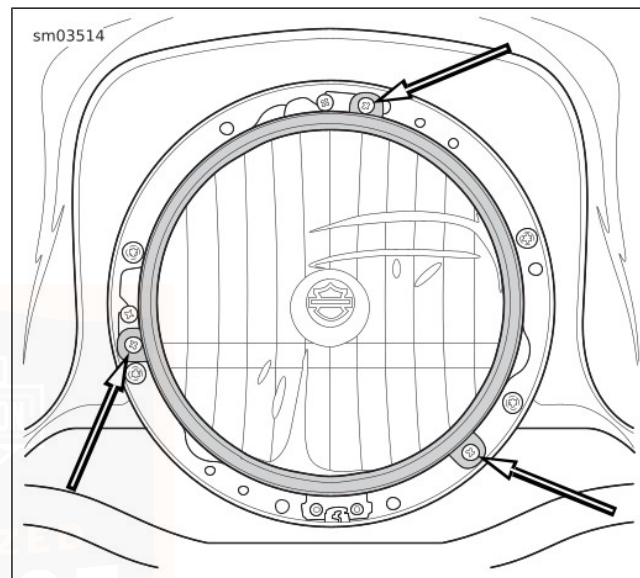

Figure 62. Vis de retenue de phare (typique)

Remplacement d'ampoule

AVIS

Lorsqu'il faut remplacer l'ampoule, n'utiliser que l'unité de phare scellé ou l'ampoule spécifiée, en vente auprès d'un concessionnaire Harley-Davidson. Un phare scellé ou une ampoule d'une puissance inadéquate risque de provoquer des problèmes au niveau du circuit de charge. (00209a)

REMARQUE

Le phare utilise une ampoule quartz-halogène remplaçable qui est très délicate et qui doit être manipulée avec soin.

1. Déposer l'ensemble du phare.
2. Déposer la gaine en caoutchouc à l'arrière du boîtier.
3. Voir Figure 63. Détacher l'attache de retenue de fil (1) de la retenue (2). Pivoter l'attache de retenue de fil à l'écart.

REMARQUE

Il peut être nécessaire de dévisser la vis de retenue de un demi-tour à un tour pour détacher l'attache de retenue de fil.

▲ AVERTISSEMENT

Manipuler l'ampoule avec précaution et porter des lunettes de protection. L'ampoule contient du gaz sous pression, lequel pourrait causer des blessures graves aux yeux s'il n'est pas manipulé avec soin. (00062b)

4. Enlever et jeter l'ampoule.

AVIS

Ne jamais toucher l'ampoule à quartz. Les traces de doigts attaquent le verre et diminuent la durée de vie de l'ampoule. Manipuler l'ampoule avec un papier ou un chiffon propre et sec. Sinon, cela risque d'endommager l'ampoule. (00210b)

5. Installer la **nouvelle** ampoule. Aligner la languette sur l'ampoule avec l'encoche dans le boîtier de phare.
6. Voir Figure 63. Tourner l'attache de retenue de fil (1) en position et la verrouiller sous la lèvre de la retenue (2).

REMARQUE

Si la vis de retenue avait été desserrée pour détacher l'attache de retenue de fil, immobiliser la retenue et serrer la vis jusqu'à ce qu'elle s'immobilise. Vérifier que le cône du réflecteur est toujours centré sous le logo décoratif.

Dans le cas contraire, desserrer la vis de retenue et répéter l'étape jusqu'à ce que les résultats corrects soient obtenus.

7. Installer la gaine en caoutchouc à l'arrière du boîtier.
8. **Modèles HDI** : Tourner la retenue de l'ampoule de feu de position de 1/4 de tour dans le sens antihoraire pour la déposer. Remplacer l'ampoule et installer la retenue d'ampoule dans le boîtier d'ampoule.
9. Installer l'ensemble du phare.

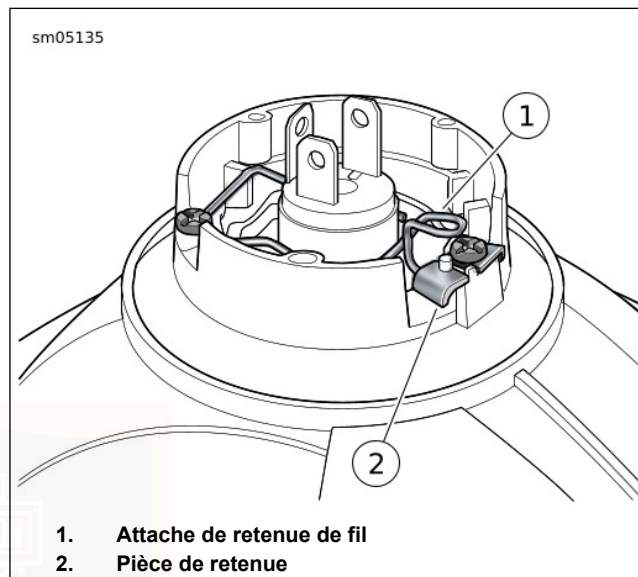

Figure 63. Attache de retenue de fil

Installation

1. Installer le connecteur de phare sur l'ampoule du phare.

2. Installer l'ensemble de phare et serrer les vis à un couple de :
 - a. **Modèles sans carénage** : 1–2 N·m (9–18 in-lbs).
 - b. **Modèles avec carénage** : 2,5–3,6 N·m (22–32 in-lbs).
3. Ajuster le ressort de porte de phare dans le logement en haut du boîtier de phare et attacher la porte de phare (anneau chromé) avec la vis. Serrer à un couple de 1–2 N·m (9–18 in-lbs).

REMPACEMENT DE L'AMPOULE DU PHARE : MODÈLES À DOUBLE PHARE

Dépose

1. Écarter avec soin l'encadrement du phare de l'avant de la moto.
2. Retirer quatre vis qui attachent l'ensemble de phare à l'ensemble d'anneau de garniture/régleur.
3. Déconnecter le faisceau de phare de l'ampoule et retirer l'ensemble du boîtier de phare.

Remplacement d'ampoule

AVIS

Lorsqu'il faut remplacer l'ampoule, n'utiliser que l'unité de phare scellé ou l'ampoule spécifiée, en vente auprès d'un concessionnaire Harley-Davidson. Un phare scellé ou une ampoule d'une puissance inadéquate risque de provoquer des problèmes au niveau du circuit de charge. (00209a)

REMARQUE

Le phare utilise une ampoule quartz-halogène remplaçable qui est très délicate et qui doit être manipulée avec soin.

1. Voir Figure 64. Retirer la gaine en caoutchouc (1).
2. Tourner la retenue (2) dans le sens antihoraire et la retirer.

⚠ AVERTISSEMENT

Manipuler l'ampoule avec précaution et porter des lunettes de protection. L'ampoule contient du gaz sous pression, lequel pourrait causer des blessures graves aux yeux s'il n'est pas manipulé avec soin. (00062b)

3. Enlever et jeter l'ampoule.

AVIS

Ne jamais toucher l'ampoule à quartz. Les traces de doigts attaquent le verre et diminuent la durée de vie de l'ampoule. Manipuler l'ampoule avec un papier ou un chiffon propre et sec. Sinon, cela risque d'endommager l'ampoule. (00210b)

4. Voir Figure 64. Installer la **nouvelle** ampoule dans le boîtier du phare. S'assurer que la languette (5) sur l'ampoule est alignée avec le logement (6) dans le boîtier de l'ampoule.
5. Installer la retenue (2) et tourner dans le sens horaire pour l'attacher.
6. Installer la gaine en caoutchouc (1) sur la retenue jusqu'à ce qu'elle s'aligne avec la base de la douille de l'ampoule.
7. **Modèles HDI** : Tourner la retenue de l'ampoule de feu de position de 1/4 de tour dans le sens antihoraire pour la déposer. Remplacer l'ampoule et installer la retenue d'ampoule dans le boîtier d'ampoule.

Installation

1. Installer l'ensemble de phare et serrer les vis à un couple de 1,7–2,8 N·m (15–25 in-lbs).
2. Installer l'encadrement du phare.

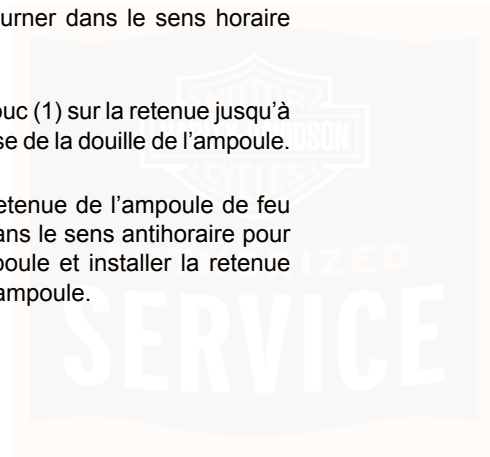

sm03614

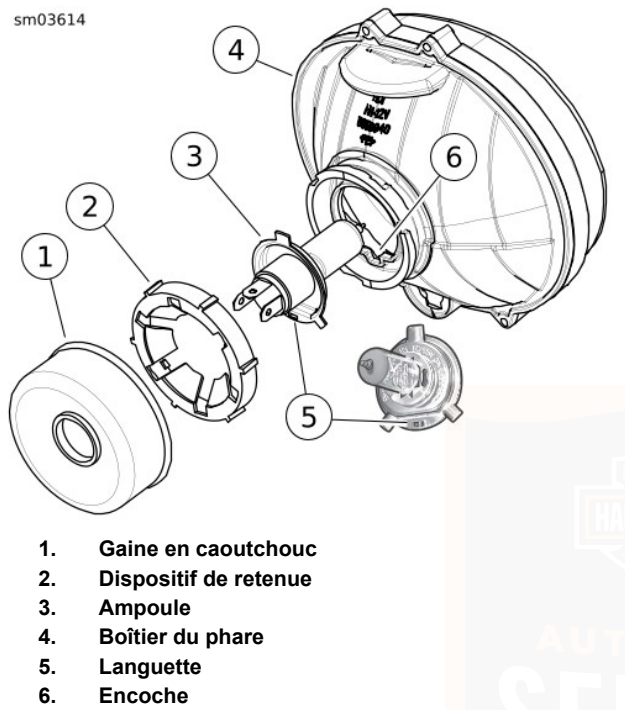

1. Gaine en caoutchouc
2. Dispositif de retenue
3. Ampoule
4. Boîtier du phare
5. Languette
6. Encoche

Figure 64. Ensemble de boîtier de phare

ALIGNEMENT DU PHARE

▲ AVERTISSEMENT

La fonction d'allumage automatique du phare augmente la visibilité du conducteur pour les autres usagers de la route. S'assurer que le phare est toujours allumé. La mauvaise visibilité du conducteur pour les autres usagers de la route risque d'entraîner la mort ou des blessures graves. (00030b)

REMARQUE

Ajuster les phares des motos de façon que les faisceaux multiples de phare convergent pour former un seul motif.

1. Vérifier que les pressions de gonflage des pneus avant et arrière sont correctes et que la suspension est réglée au poids du conducteur principal. Voir MANUEL DU PROPRIÉTAIRE > SPÉCIFICATIONS (Page 23).
2. Remplir le réservoir de carburant ou ajouter du lest pour équilibrer le poids du carburant requis.

REMARQUE

Voir Figure 65. Pour aider dans le positionnement correct de la moto, une ligne perpendiculaire (1) peut être tracée sur le sol. Pour de meilleurs résultats, choisir un endroit peu éclairé.

3. Tracer une ligne verticale (2) sur le mur.

- Positionner la moto de manière que l'axe avant soit à 7,6 m (25 ft) du mur.

REMARQUE

Puisque le poids du conducteur comprime légèrement la suspension, demander à une personne dont le poids est approximativement le même que celui du conducteur principal de s'asseoir sur la moto.

- Avec le véhicule chargé et à la verticale, orienter la roue avant vers le mur et mesurer la distance (4) entre le sol et le centre de l'ampoule de FEU DE ROUTE.
- Tracer une ligne horizontale (5) croisant la ligne verticale sur le mur plus basse de 53,3 mm (2.1 in) de la ligne centrale mesurée de l'ampoule.
- Vérifier l'alignement du phare. Avec la moto en marche, régler le commutateur de phare sur le feu de route (HI).
 - Le centre du « point chaud » (le point le plus brillant du faisceau) doit être au centre de l'intersection des deux lignes.
 - Régler l'alignement du phare, si nécessaire.

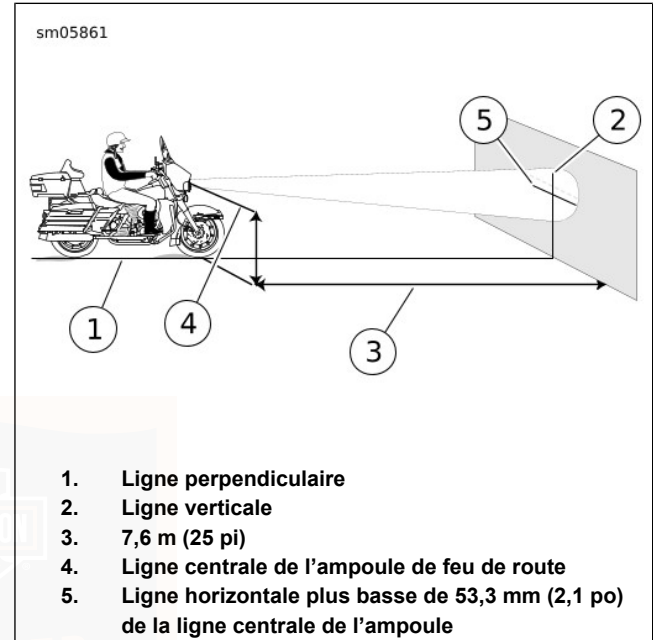

Figure 65. Vérifier l'alignement du phare

RÉGLAGE DU PHARE : MODÈLES À PHARE SIMPLE

REMARQUE

Le réglage du phare peut être effectué sans enlever l'anneau de garniture du phare.

1. Voir Figure 66. En utilisant les fentes de réglage dans l'anneau de garniture, introduire un tournevis Phillips entre l'anneau de garniture de phare et le joint en caoutchouc.
 - a. **Horizontal** : Tourner la vis de réglage horizontal pour ajuster le faisceau lumineux à gauche et à droite.
 - b. **Vertical** : Tourner la vis de réglage vertical pour ajuster le faisceau lumineux vers le haut et vers le bas.
2. Ajuster le faisceau lumineux jusqu'à ce qu'il soit centré comme indiqué dans Figure 65.

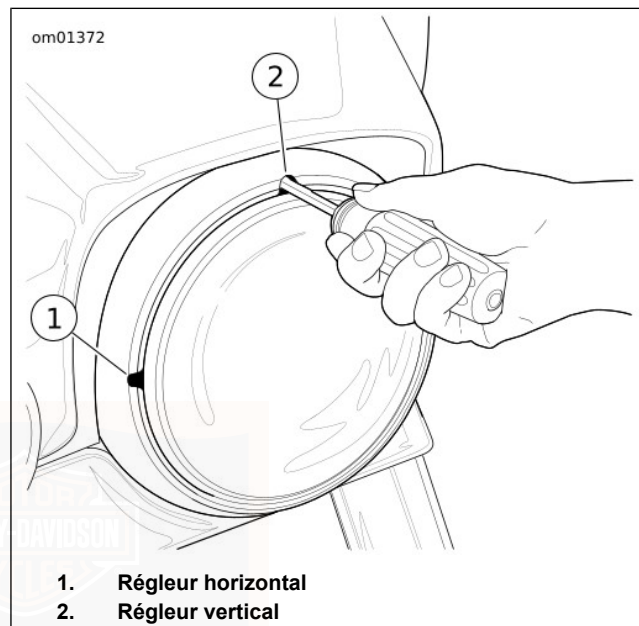

Figure 66. Réglers du phare (typique)

RÉGLAGE DU PHARE : MODÈLES À DOUBLE PHARE

1. Voir Figure 67. Tourner les régleurs hexagonaux (métriques) situés près du bord inférieur du carénage intérieur. Se reporter à Tableau 38 pour la rotation des régleurs.
 - a. **Horizontal** : Tourner le régleur de gauche ou de droite pour ajuster le faisceau lumineux vers la gauche et vers la droite.
 - b. **Vertical** : Tourner les deux régleurs du même angle pour ajuster le faisceau lumineux vers le haut et vers le bas.
2. Ajuster le faisceau lumineux jusqu'à ce qu'il soit centré comme indiqué dans Figure 65.

Tableau 38. Rotation du régleur hexagonal

RÉGLEUR HEXAGONAL	ROTATION	MOUVEMENT DU FAISCEAU
Gauche uniquement	dans le sens horaire	vers la droite
Droite uniquement	dans le sens antihoraire	
Gauche uniquement	dans le sens antihoraire	vers la gauche
Droite uniquement	dans le sens horaire	
Droite et gauche uniformément	dans le sens horaire	vers le haut
Droite et gauche uniformément	dans le sens antihoraire	vers le bas

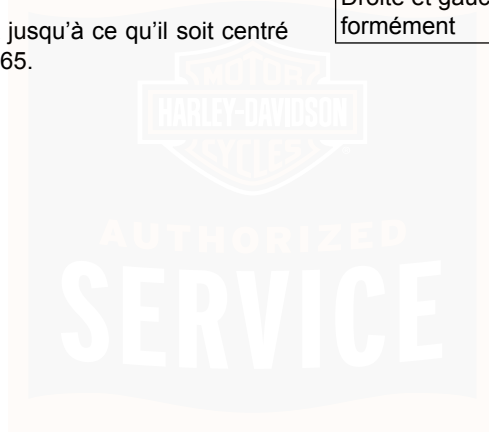

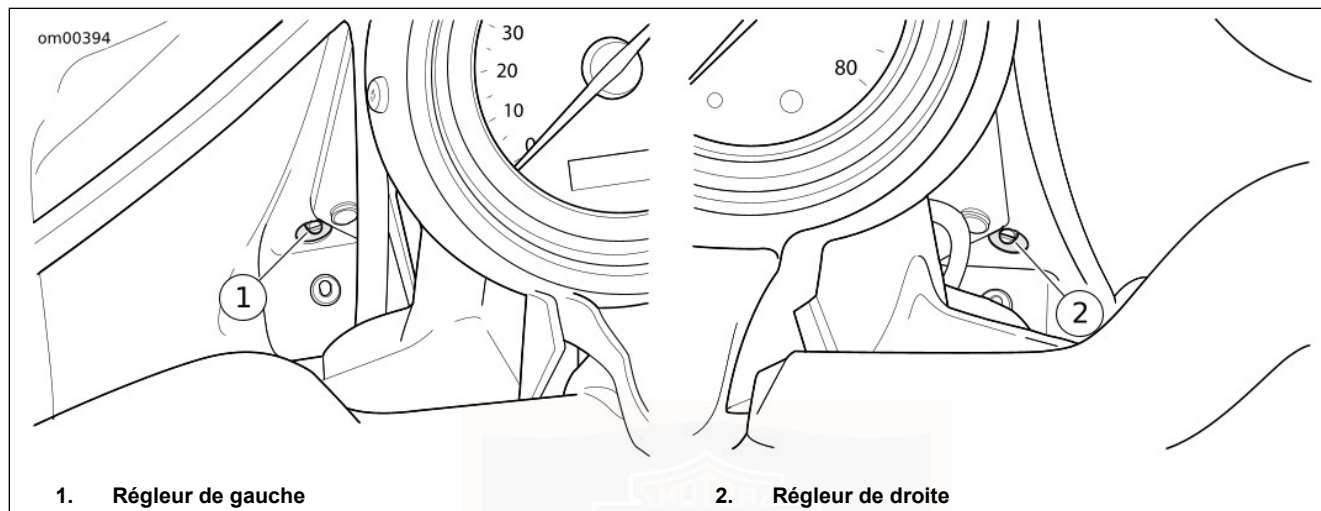

Figure 67. Régleurs du phare : Modèles à double phare

FEUX AUXILIAIRES

Pour les modèles équipés de feux auxiliaires, consulter un concessionnaire Harley-Davidson ou le manuel d'entretien pour le remplacement ou l'alignement de l'ampoule.

REPLACEMENT DE L'AMPOULE DE FEU DE DIRECTION : STYLE OGIVE

1. Voir Figure 68. Introduire une pièce de monnaie ou la lame d'un petit tournevis dans l'encoche en bas du capuchon du diffuseur. Tourner lentement la pièce jusqu'à ce que le capuchon du diffuseur sorte du boîtier d'ampoule.

2. Enfoncer l'ampoule et la tourner dans le sens antihoraire. Tirer l'ampoule de la douille.
3. Inspecter l'état des contacts électriques dans la prise. Au besoin, les nettoyer avec une petite brosse métallique et un produit de nettoyage pour contacts électriques.
4. Enduire la base de la **nouvelle** ampoule avec du LUBRIFIANT POUR CONTACT ÉLECTRIQUE.
5. Aligner les broches de l'ampoule sur les repères de broche à l'intérieur de la douille d'ampoule. Enfoncer la **nouvelle** ampoule et tourner dans le sens horaire pour la fixer.
6. Faire cliquer le capuchon du diffuseur en place dans le support de feu de direction. Tourner le diffuseur pour placer l'encoche en bas du feu.

▲ AVERTISSEMENT

S'assurer que tous les feux et commutateurs fonctionnent correctement avant d'utiliser la moto. La mauvaise visibilité du conducteur peut causer la mort ou des blessures graves. (00316a)

7. Mettre la clé au contact et tester le bon fonctionnement.



Figure 68. Encoche du capuchon de diffuseur

REPLACEMENT DE L'AMPOULE DE FEU DE DIRECTION : DIFFUSEUR DE STYLE PLAT

1. Voir Figure 69. Retirer deux vis pour détacher le diffuseur du boîtier d'ampoule.
2. Enfoncer l'ampoule et tourner dans le sens antihoraire pour la retirer de la douille.

3. Inspecter l'état des contacts électriques dans la prise. Au besoin, les nettoyer avec une petite brosse métallique et un produit de nettoyage pour contacts électriques.
4. Enduire d'une grande quantité de LUBRIFIANT DE CONTACT ÉLECTRIQUE les contacts dans la douille et sur le bas de la **nouvelle** ampoule.
5. Orienter les fiches de la **nouvelle** ampoule sur les repères de fiches de la douille. Enfoncer la nouvelle ampoule et tourner dans le sens horaire pour la fixer.
6. Asseoir le diffuseur dans le boîtier d'ampoule et installer deux vis.

▲ AVERTISSEMENT

S'assurer que tous les feux et commutateurs fonctionnent correctement avant d'utiliser la moto. La mauvaise visibilité du conducteur peut causer la mort ou des blessures graves. (00316a)

7. Vérifier le fonctionnement des feux de direction.

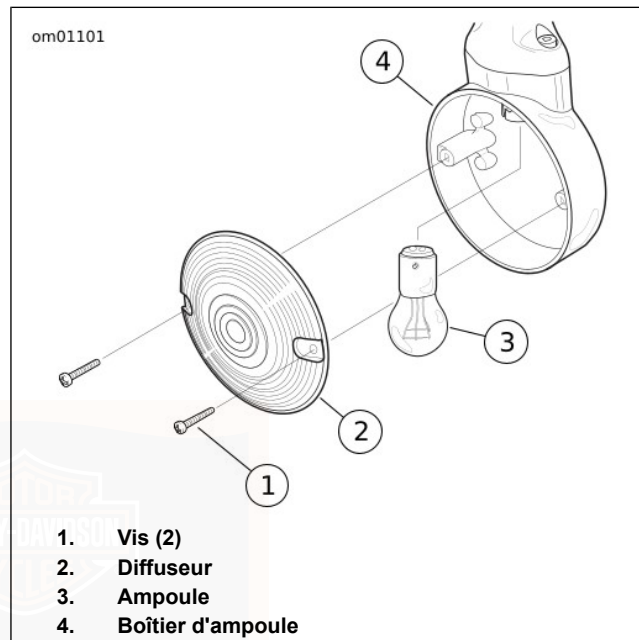

Figure 69. Ensemble de feu de direction : Diffuseur de style plat

REPLACEMENT DE L'AMPOULE DE FEU ARRIÈRE

Dépose

1. Déposer les deux vis pour dégager l'ensemble du feu arrière de la base chromée.
2. Voir Figure 70. Déconnecter le connecteur du feu arrière (3).
3. Tourner la douille d'ampoule (4) de 1/4 de tour dans le sens antihoraire et la retirer de l'ensemble de feu arrière. Tirer l'ampoule de la douille.

Installation

1. Enduire la base de la **nouvelle** ampoule avec du LUBRIFIANT POUR CONTACT ÉLECTRIQUE. Installer la **nouvelle** ampoule dans la douille.
2. Insérer la douille (4) dans l'ensemble de feu arrière et la tourner 1/4 de tour dans le sens horaire.
3. Voir Figure 70. Brancher le connecteur de feu arrière (3).
4. Placer le feu arrière contre la base chromée.

REMARQUE

Trop serrer les vis peut fendre le diffuseur.

5. Installer les deux vis et serrer à un couple de 2,3–2,7 N·m (20–24 in-lbs).

▲ AVERTISSEMENT

S'assurer que tous les feux et commutateurs fonctionnent correctement avant d'utiliser la moto. La mauvaise visibilité du conducteur peut causer la mort ou des blessures graves. (00316a)

6. Tester le bon fonctionnement du feu arrière.

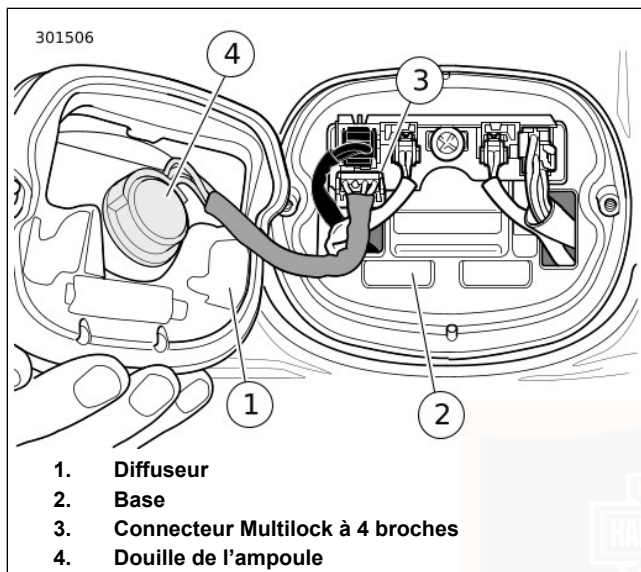

Figure 70. Ensemble du feu arrière

ALTERNATEUR/RÉGULATEUR DE TENSION

Régime de charge

La sortie triphasée de l'alternateur est contrôlée et changée en courant continu par le régulateur de tension.

- Le régulateur de tension augmente le régime de charge lorsque la charge de la batterie est faible ou les feux sont allumés.
- Le régulateur de tension ralentit le régime de charge lorsque la batterie est convenablement chargée.

AVIS

Il est possible de surcharger le système de charge du véhicule en ajoutant trop d'accessoires électriques. Si l'ensemble des accessoires électriques en marche à un moment quelconque consomme plus de courant électrique que celui produit par le circuit de charge de la moto, cette consommation électrique peut entraîner la décharge de la batterie et la détérioration du circuit électrique du véhicule. (00211d)

Une DÉL de tension de batterie du tableau de bord s'allume lorsque la tension est trop basse ou trop haute.

REMARQUE

- *Cet appareil ne requiert aucun entretien périodique. En cas de difficultés relatives au circuit électrique pouvant être attribuées à l'alternateur ou au régulateur de tension, ramener la moto chez le concessionnaire Harley-Davidson qui dispose de l'équipement de contrôle électrique nécessaire pour l'entretien requis.*

- Pour toute information spécifique aux différents modèles concernant le régulateur de tension, consulter le manuel d'entretien approprié ou consulter un concessionnaire Harley-Davidson.

BATTERIE : GÉNÉRALITÉS

Type

Cette moto utilise une batterie qui ne nécessite pas d'entretien. Elle est scellée de façon permanente et contient du plomb/calcium et de l'acide sulfurique. Toutes les batteries sont expédiées chargées et sont prêtes à l'emploi. Ne jamais ouvrir la batterie sous aucun prétexte.

Tableau 39. Antidotes contre l'acide de batterie

CONTACT	TRAITEMENT
Externe	Rincer à grande eau.
Interne	Boire de grandes quantités d'eau ou de lait puis de la magnésie blanche, des œufs battus ou de l'huile végétale. Consulter immédiatement un médecin.
Yeux	Rincer à grande eau. Consulter immédiatement un médecin.

▲ AVERTISSEMENT

Les batteries contiennent de l'acide sulfurique qui peut causer de graves brûlures aux yeux et à la peau. Porter un masque facial de protection, des gants en caoutchouc et des vêtements de protection lors de la manipulation des batteries. **GARDER LES BATTERIES HORS DE PORTÉE DES ENFANTS.** (00063a)

▲ AVERTISSEMENT

De l'hydrogène gazeux explosif, qui s'échappe lors de la charge, peut causer la mort ou des blessures graves. Charger la batterie dans un endroit bien aéré. Toujours garder la batterie à l'écart de flammes vives, d'étincelles électriques et d'articles de tabac allumés. **GARDER LES BATTERIES HORS DE PORTÉE DES ENFANTS.** (00065a)

▲ AVERTISSEMENT

Les batteries, les bornes de batterie et autres accessoires contiennent du plomb, des composés du plomb et d'autres produits chimiques reconnus par l'État de Californie comme étant à l'origine de cancers, de malformations congénitales ou d'autres lésions du système reproductif. Se laver les mains après manipulation. (00019e)

⚠ AVERTISSEMENT

**Ne jamais retirer l'étiquette d'avertissement de la batterie.
Il est nécessaire de lire et de bien comprendre l'ensemble
des précautions indiquées sur l'étiquette d'avertissement
afin d'éviter la mort ou des blessures graves. (00064b)**



om00618



1



2



3



4



5



6

<p>NON-SPILLABLE</p> <p>This is a ready filled, activated SEALED BATTERY. NEVER remove strip. Refer to owner's manual or instruction sheet for charging procedure.</p>	     	<p>⚠ DANGER/POISON 3-4580</p> <table border="1"><tr><td><p>SHIELD EYES.</p><p>EXPLOSIVE GASES CAN CAUSE BLINDNESS OR INJURY.</p></td><td><p>NO SPARKS FLAMES SMOKING</p></td><td><p>SULFURIC ACID CAN CAUSE BLINDNESS OR SEVERE BURNS.</p></td><td><p>FLUSH EYES IMMEDIATELY WITH WATER.</p><p>GET MEDICAL HELP FAST.</p></td></tr></table>	 <p>SHIELD EYES.</p> <p>EXPLOSIVE GASES CAN CAUSE BLINDNESS OR INJURY.</p>	 <p>NO SPARKS FLAMES SMOKING</p>	 <p>SULFURIC ACID CAN CAUSE BLINDNESS OR SEVERE BURNS.</p>	<p>FLUSH EYES IMMEDIATELY WITH WATER.</p>  <p>GET MEDICAL HELP FAST.</p>
 <p>SHIELD EYES.</p> <p>EXPLOSIVE GASES CAN CAUSE BLINDNESS OR INJURY.</p>	 <p>NO SPARKS FLAMES SMOKING</p>	 <p>SULFURIC ACID CAN CAUSE BLINDNESS OR SEVERE BURNS.</p>	<p>FLUSH EYES IMMEDIATELY WITH WATER.</p>  <p>GET MEDICAL HELP FAST.</p>			
<p>KEEP OUT OF REACH OF CHILDREN. DO NOT OPEN BATTERY.</p>						

1. Contenu corrosif
2. Porter des lunettes de protection
3. Contenu explosif

4. Éloigner des flammes
5. Lire les instructions
6. Tenir hors de portée des enfants

Figure 71. Étiquette d'avertissement sur la batterie

om01163

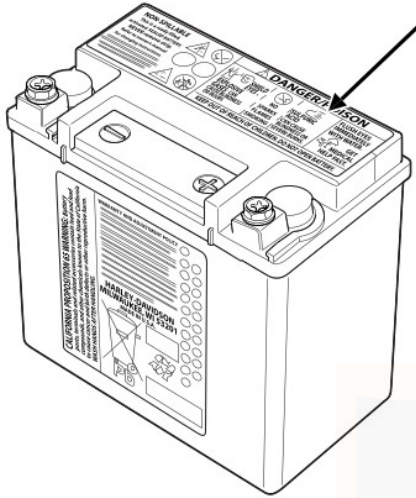

Figure 72. Étiquette d'avertissement sur la batterie

Test au voltmètre

Le test au voltmètre permet de déterminer l'état général de la batterie. Vérifier la tension afin de s'assurer que la batterie est bien chargée à 100 %. Si le relevé de tension en circuit ouvert (débranché) est inférieur à 12,6 V, charger la batterie

et vérifier de nouveau la tension après 1 ou 2 heures d'attente. Voir Tableau 40.

Tableau 40. Test au voltmètre

RELEVÉ EN VOLTS	POURCENT DE CHARGE
12,7	100
12,6	75
12,3	50
12,0	25
11,8	0

Nettoyage et inspection

Le dessus de la batterie doit être propre et sec. Les dépôts d'impuretés ou des traces d'électrolyte sur la batterie entraînent la décharge spontanée de celle-ci.

1. Nettoyer le dessus de la batterie.
2. Nettoyer les connecteurs des câbles et les bornes de la batterie à l'aide d'une brosse métallique ou du papier de verre fin pour retirer toute oxydation.
3. Inspecter les vis, les colliers et les câbles de la batterie. Vérifier pour toute rupture, branchement desserré et corrosion.
4. Vérifier si les bornes de la batterie ne sont pas fondues ou endommagées à cause d'un serrage excessif.

5. Inspecter la batterie pour déceler des traces de décoloration, un couvercle soulevé ou un boîtier gauchi ou déformé. Ceci pourrait indiquer que la batterie a été sujette au gel, à la surchauffe ou à la surcharge.
6. Examiner le boîtier de batterie afin de détecter des fissures ou des fuites.

Charge

Ne jamais charger une batterie avant de voir les instructions spécifiques au chargeur utilisé. En complément des directives du fabricant, suivre ces consignes générales de sécurité.

Charger la batterie si vous constatez une des conditions suivantes :

- Les feux du véhicule brillent faiblement.
- Le démarreur électrique produit un son faible.
- La batterie a été longtemps inutilisée.

▲ AVERTISSEMENT

De l'hydrogène gazeux explosif, qui s'échappe lors de la charge, peut causer la mort ou des blessures graves. Charger la batterie dans un endroit bien aéré. Toujours garder la batterie à l'écart de flammes vives, d'étincelles électriques et d'articles de tabac allumés. GARDER LES BATTERIES HORS DE PORTÉE DES ENFANTS. (00065a)

▲ AVERTISSEMENT

Les batteries contiennent de l'acide sulfurique qui peut causer de graves brûlures aux yeux et à la peau. Porter un masque facial de protection, des gants en caoutchouc et des vêtements de protection lors de la manipulation des batteries. GARDER LES BATTERIES HORS DE PORTÉE DES ENFANTS. (00063a)

1. Faire un test à l'aide d'un voltmètre afin de déterminer l'état de la charge. Si la batterie doit être chargée, passer à l'étape suivante.
2. Placer la batterie sur une surface de niveau.

REMARQUE

- *Les chiffres donnés au Tableau 41 indiquent des durées de charge typiques. Les durées de charge peuvent varier. Lors de l'utilisation de chargeurs automatiques, laisser le chargeur déterminer la fin du temps de charge.*
- *Ne pas utiliser de chargeurs avec des tensions excessivement élevées, conçus pour des batteries noyées ou des courants excessivement forts dans des batteries plus larges. La charge doit se limiter à 5 A et ne pas dépasser 14,6 V.*

▲ AVERTISSEMENT

Toujours déconnecter ou mettre le chargeur de batterie **HORS TENSION** avant de brancher les câbles du chargeur sur la batterie. Connecter les câbles alors que le chargeur est en **MARCHE** risque de provoquer des étincelles et de faire exploser la batterie qui pourrait causer la mort ou des blessures graves. (00066a)

▲ AVERTISSEMENT

Commencer par brancher le câble positif (+) de la batterie. Si le câble positif (+) touche la masse alors que le câble négatif (-) est branché, des étincelles risquent de provoquer une explosion de la batterie pouvant entraîner la mort ou des blessures graves. (00068a)

▲ AVERTISSEMENT

Commencer par débrancher le câble négatif (-) de la batterie. Si le câble positif (+) touche la masse alors que le câble négatif (-) est branché, des étincelles risquent de provoquer une explosion de la batterie pouvant entraîner la mort ou des blessures graves. (00049a)

AVIS

Ne pas inverser les branchements du chargeur décrits dans les étapes suivantes sous risque d'endommager le circuit de charge de la moto. (00214a)

3. Connecter le câble rouge du chargeur à la borne positive (+) de la batterie.
4. Connecter le câble noir du chargeur à la borne négative (-) de la batterie.

REMARQUE

Si la batterie est toujours installée sur le véhicule, connecter le câble négatif à la masse du châssis. S'assurer à ce que l'allumage ainsi que tous les accessoires électriques soient bien éteints.

5. S'éloigner de la batterie et allumer le chargeur.

▲ AVERTISSEMENT

Toujours déconnecter ou mettre le chargeur de batterie **HORS TENSION** avant de déconnecter les câbles du chargeur de la batterie. Déconnecter les pinces alors que le chargeur est en **MARCHE** risque de provoquer des étincelles et de faire exploser la batterie qui pourrait causer la mort ou des blessures graves. (00067a)

6. Lorsque la batterie est complètement chargée, mettre le chargeur hors tension et débrancher le câble noir du chargeur de la batterie de la borne négative (-) de la batterie.

7. Débrancher le câble rouge du chargeur de la batterie de la borne positive (+) de la batterie.
8. Marquer la date de la charge sur la batterie.

Tableau 41. Taux/durées de charge de batterie à 28 Ah (approximatifs)

RELEVÉ (VOLTS)	POURCENT DE CHARGE	CHARGEUR 5 A	CHARGEUR 2 A	CHARGEUR 1,5 A	CHARGEUR 0,75 A
12,7	100	–	–	–	–
12,6	75	2 heures 24 minutes	4 heures 30 minutes	5 heures 42 minutes	10 heures 18 minutes
12,3	50	3 heures 48 minutes	8 heures	10 heures 18 minutes	19 heures 42 minutes
12,0	25	5 heures 12 minutes	11 heures 30 minutes	15 heures	29 heures
11,8	0	6 heures 36 minutes	15 heures	19 heures 42 minutes	38 heures 18 minutes

Entreposage

Si la moto n'est pas utilisée pendant plusieurs mois, en hiver par exemple, enlever la batterie et la charger complètement.

Si la moto doit être entreposée avec la batterie installée, il est nécessaire de connecter un chargeur de batterie pour conserver la charge de la batterie. Consulter un concessionnaire agréé pour de plus amples informations.

Une batterie retirée d'un véhicule souffrira de décharge spontanée. Une batterie entreposée sur un véhicule souffrira de décharge spontanée aussi bien que de charges parasites.

Les charges parasites se produisent lors de fuites de diode et de l'entretien de la mémoire de l'ordinateur lorsque le véhicule est arrêté.

- Les batteries sont victimes de décharges spontanées plus vite lorsque la température ambiante est plus élevée.
- Afin de réduire la vitesse de décharge spontanée, entreposer la batterie dans un endroit frais et sec.
- Charger la batterie mensuellement si elle est entreposée dans le véhicule.

- Charger la batterie tous les trois mois si elle est entreposée hors du véhicule.

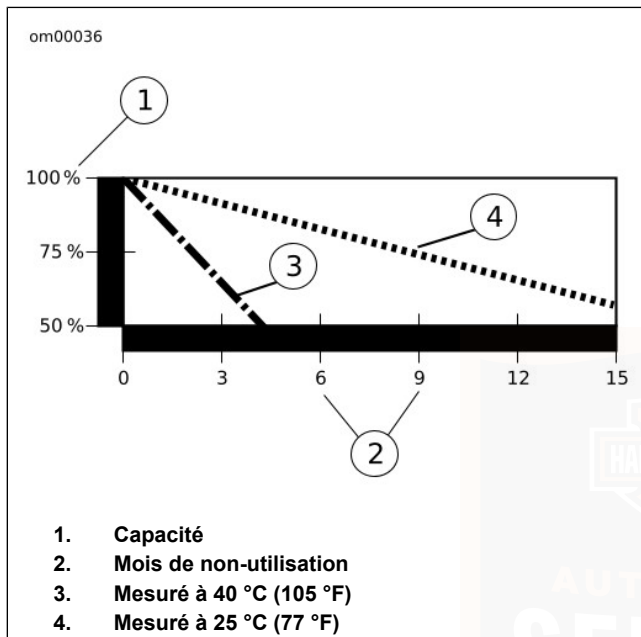

Figure 73. Effet de la température sur la vitesse de décharge spontanée d'une batterie

BATTERIE

Débranchement et dépose

- Retirer la selle.
- Voir Figure 74. S'il est présent, déplacer le solénoïde de purge (1) vers l'avant pour le dégager du boîtier supérieur. Dégager l'antenne HFSM (2) du boîtier supérieur et la mettre de côté.
- Retirer les fixations (4).
- Couper les serre-câbles (3) et déplacer les faisceaux pour donner davantage de dégagement pour le boîtier supérieur.
- Voir Figure 75. Dégager le boîtier supérieur du support d'attache avant et tourner le boîtier supérieur (1) pour le mettre de côté.
- Si la moto est équipée d'une sirène de système de sécurité, mettre le contact en présence du porte-clés à mains libres pour désactiver le système de sécurité.

▲ AVERTISSEMENT

Commencer par débrancher le câble négatif (-) de la batterie. Si le câble positif (+) touche la masse alors que le câble négatif (-) est branché, des étincelles risquent de provoquer une explosion de la batterie pouvant entraîner la mort ou des blessures graves. (00049a)

7. Retirer le câble négatif (noir) de la batterie de la borne négative (-) de la batterie.
8. Enlever le câble positif (rouge) de la borne positive (+) de la batterie.
9. Saisir l'attache de levage (2) et la tirer vers le haut pour soulever la batterie. Lorsque la batterie est sortie suffisamment pour pouvoir bien la saisir, prendre la batterie et continuer de la retirer.

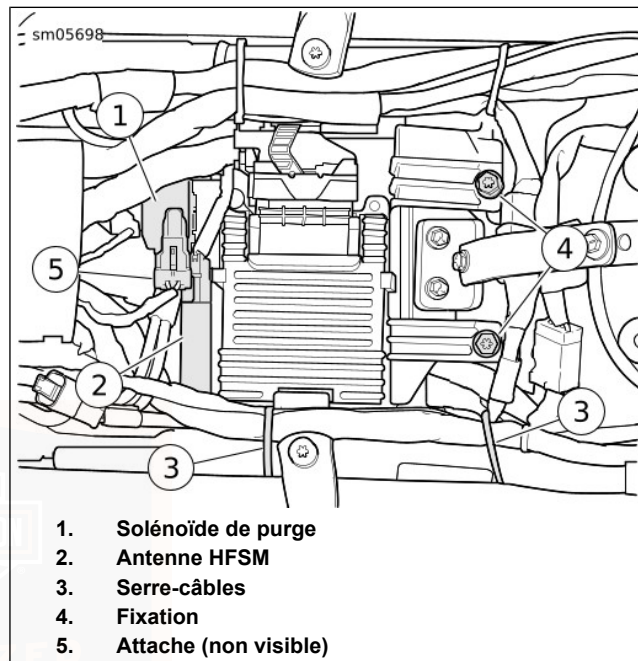

Figure 74. Boîtier supérieur

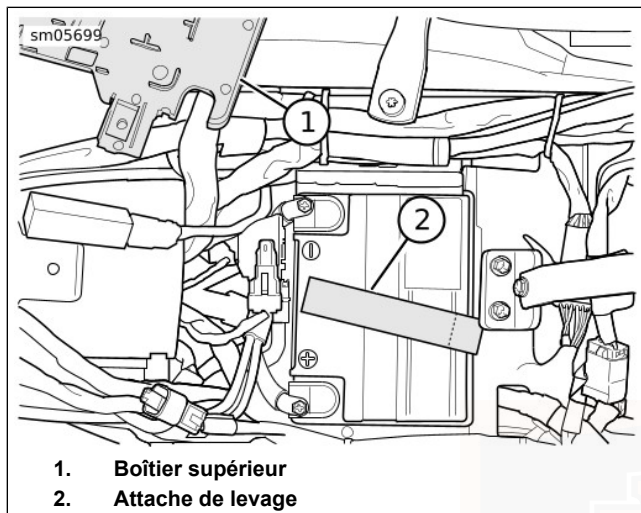

Figure 75. Mettre de côté le boîtier supérieur

Installation et branchement

1. Acheminer l'attache de levage vers l'arrière, d'abord vers le bas du centre du plateau de batterie, puis vers le haut et en croisant la traverse de cadre.
2. Placer la batterie dans son plateau avec les bornes dirigées vers l'avant.

AVIS

Connecter les câbles correctement aux bornes de batterie. Sinon, cela risquerait d'endommager le circuit électrique de la moto. (00215a)

⚠ AVERTISSEMENT

Commencer par brancher le câble positif (+) de la batterie. Si le câble positif (+) touche la masse alors que le câble négatif (-) est branché, des étincelles risquent de provoquer une explosion de la batterie pouvant entraîner la mort ou des blessures graves. (00068a)

AVIS

Ne pas trop serrer les boulons des bornes de batterie. Utiliser les couples de serrage recommandés. Trop serrer les boulons de borne de batterie pourrait endommager les bornes de la batterie. (00216a)

3. Connecter le câble positif (rouge) de la batterie à la borne positive (+) de la batterie. Serrer le boulon à un couple de 6,8–7,9 N·m (60–70 in-lbs).
4. Connecter le câble négatif (noir) de la batterie à la borne négative (-) de la batterie. Serrer le boulon à un couple de 6,8–7,9 N·m (60–70 in-lbs).

AVIS

Garder la batterie propre et enduire légèrement les bornes de vaseline pour empêcher la corrosion. Sinon, cela pourrait endommager les bornes de la batterie. (00217a)

5. Enduire les deux bornes de la batterie d'une couche légère de vaseline ou de LUBRIFIANT DE CONTACT ÉLECTRIQUE.
6. Voir Figure 75. Plier l'attache de levage (2) vers l'avant sur le dessus de la batterie.
7. Voir Figure 74. Tourner le boîtier supérieur en position au-dessus de la batterie et engager le loquet sur le support de retenue.
8. S'ils sont présents, engager l'antenne HFMS (2) et le solénoïde de purge (1) sur le boîtier supérieur. Vérifier que tous les autres connecteurs et faisceaux sont acheminés sous la languette de montage du solénoïde de purge.
9. Attacher le boîtier supérieur à la traverse de cadre. Serrer les vis (4) à un couple de 8,1–10,9 N·m (72–96 in-lbs).

10. Attacher les faisceaux au cadre avec des serre-câbles (3).

▲ AVERTISSEMENT

Après avoir posé la selle, essayer de la soulever afin de vérifier qu'elle est verrouillée en position. Pendant la conduite, une selle mal fixée risque de bouger et de provoquer une perte de contrôle, pouvant entraîner la mort ou des blessures graves. (00070b)

11. Installer la selle.

DÉMARRAGE PAR CÂBLES

Le démarrage par câbles d'une moto n'est normalement pas recommandé. Il peut se produire cependant des circonstances exceptionnelles qui demandent de le faire. Si le démarrage par câbles est nécessaire, suivre la procédure suivante.

▲ AVERTISSEMENT

S'assurer que les câbles de démarrage touchent uniquement les bornes de la batterie appropriées ou la masse. Si les câbles de démarrage entrent en contact l'un avec l'autre, cela peut conduire à des étincelles ou l'explosion de la batterie et pourrait causer la mort ou des blessures graves. (00072a)

⚠ AVERTISSEMENT

De l'hydrogène gazeux explosif, qui s'échappe lors de la charge, peut causer la mort ou des blessures graves. Charger la batterie dans un endroit bien aéré. Toujours garder la batterie à l'écart de flammes vives, d'étincelles électriques et d'articles de tabac allumés. GARDER LES BATTERIES HORS DE PORTÉE DES ENFANTS. (00065a)

AVIS

S'assurer que les deux véhicules ont la même tension de batterie lors du démarrage par câbles. La connexion de véhicules avec des tensions de système différentes pourrait endommager le véhicule. (00220c)

REMARQUE

- *Cette procédure suppose que la batterie de RENFORT se trouve dans un autre véhicule. NE PAS effectuer de démarrage assisté par un véhicule de renfort en marche. Les circuits de charge à haut débit sur certains véhicules peuvent endommager les composants électriques de la moto.*
 - *S'assurer que la moto et le véhicule de RENFORT n'entrent pas en contact.*
1. Mettre tous les feux et accessoires qui ne sont pas nécessaires hors tension.

Câble positif

1. Voir Figure 76. Connecter une extrémité du câble de démarrage à la borne positive (+) de la batterie DÉCHARGÉE (1).
2. Connecter l'autre extrémité du même câble à la borne positive (+) de la batterie de RENFORT (2).

Câble négatif

⚠ AVERTISSEMENT

Ne pas connecter le câble négatif (-) à la borne négative (-) ou à proximité de la borne négative de la batterie déchargée. Sinon, cela risque de provoquer une étincelle et une explosion et causer la mort ou des blessures graves. (00073a)

1. Connecter une extrémité d'un câble de démarrage à la borne négative (-) de la batterie de RENFORT (3).

AVIS

Ne pas connecter le câble négatif (-) aux pièces peintes ou chromées. Sinon, cela risque d'entraîner une décoloration au niveau du point de contact. (00221a)

2. Connecter l'autre extrémité du même câble (4) à une masse sans danger (à l'écart de la batterie DÉCHARGÉE).
3. Démarrer la moto.
4. Déconnecter les câbles dans l'ordre inverse des étapes 2, 3, 4 et 5. C'est-à-dire : Étapes 5, 4, 3, 2.

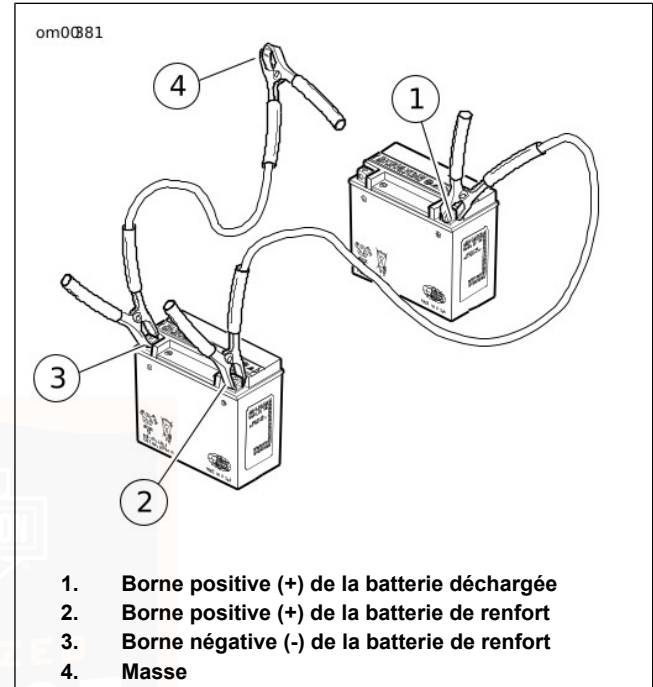

Figure 76. Connexions des câbles de démarrage

FUSIBLES ET RELAIS

Fusible principal

Voir Figure 77. Un fusible principal de 40 A (2) est situé près du bloc fusibles. La dépose du fusible principal coupera l'alimentation de tous les systèmes sauf le moteur/solénoïde du démarreur.

Si la moto est équipée d'une sirène de système de sécurité, mettre le contact en présence du porte-clés à mains libres pour désactiver le système de sécurité avant le retrait du fusible principal.

Fusibles du système

AVIS

Ne pas sauter d'étapes pour remplacer les fusibles. Ne pas suivre cette consigne risquerait d'endommager le système audio et/ou les autres systèmes de la moto. (00223a)

Voir Figure 77. Les fusibles sont situés sous le couvercle latéral gauche.

Si le remplacement du fusible ne corrige pas le problème, consulter un concessionnaire Harley-Davidson pour le diagnostic électrique.

1. Placer l'interrupteur à clé/phare en position arrêt (OFF).

REMARQUE

La dépose du couvercle latéral ne nécessite pas d'outil. Tirer le couvercle latéral pour le retirer. Pour l'installation, aligner les goujons cannelés sur le couvercle latéral avec les œillets du cadre et pousser.

2. Déposer le couvercle latéral gauche.
3. Appuyer sur le loquet en bas du couvercle du bloc fusibles (1) et pivoter le bas du couvercle vers l'extérieur. Enlever le couvercle.

REMARQUE

Le couvercle du bloc fusibles a un accessoire extracteur de fusible (3) qui peut être utilisé pour retirer les fusibles.

4. Voir Figure 78. Retirer le fusible et inspecter l'élément.

AVIS

Toujours utiliser des fusibles de rechange qui sont du type et du taux d'ampère corrects. L'utilisation de fusibles inadéquats risque d'endommager les circuits électriques. (00222a)

5. Remplacer le fusible si l'élément est brûlé ou endommagé.

REMARQUE

Utiliser des fusibles de type automobile comme remplacements. Deux fusibles de réserve se trouvent dans le bloc fusibles.

6. Installer le couvercle du bloc fusibles.
7. Installer le couvercle latéral gauche.

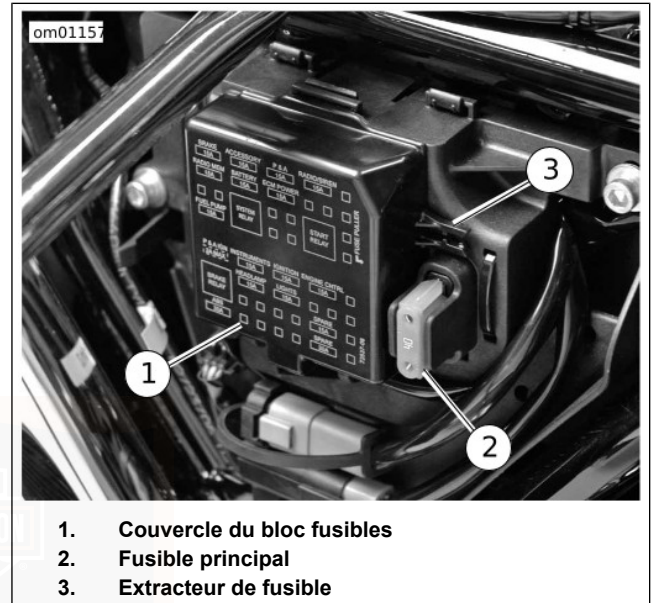
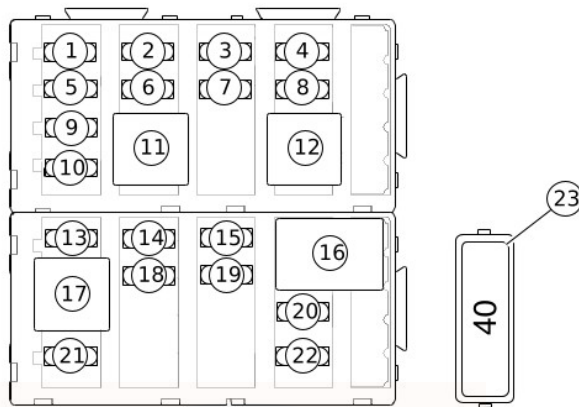

Figure 77. Zone du bloc fusibles

om01155d



- | | |
|---------------------------------------------|--------------------------------|
| 1. Frein (15 A) | 13. Allumage P&A (2 A maximum) |
| 2. Accessoire (15 A) | 14. Instruments (15 A) |
| 3. P&A (15 A) | 15. Allumage (15 A) |
| 4. Alimentation radio (15 A) | 16. Relais d'éclairage |
| 5. Mémoire radio (15 A) | 17. Relais du frein |
| 6. Batterie (15 A) | 18. Phare (15 A) |
| 7. Alimentation ECM (15 A) | 19. Éclairage (15 A) |
| 8. Prise de courant (15 A) (le cas échéant) | 20. Fusible de réserve (15 A) |
| 9. Commande d'échappement (15 A) | 21. ABS (30 A) |
| 10. Pompe à carburant (15 A) | 22. Fusible de réserve (30 A) |
| 11. Relais du système | 23. Fusible principal (40 A) |
| 12. Relais du démarreur | |

Figure 78. Fusibles

SELLE

Dépose

1. Ouvrir le coffre Tour-Pak (si équipé) pour dégager l'appui-dos du siège de passager. Voir COMMANDES ET INDICATEURS > COFFRE TOUR-PAK (Page 75).

REMARQUE

Le coffre Tour-Pak doit être positionné vers l'arrière pour pouvoir accéder à la vis du support de montage de la selle. Si le coffre Tour-Pak se trouve en position avant, le retirer et le remonter temporairement en position arrière.

2. Déposer la sacoche gauche.

AVIS

Détacher la sangle du siège du passager avant de déposer le siège. Sinon, cela risque d'endommager la peinture du garde-boue arrière. (00225a)

3. Voir Figure 79. Retirer la fixation du support de sangle de siège.
4. Tirer vers le haut sur la sangle pour la libérer de la fente du support.

5. Voir Figure 80. Sur la FLHRC et la FLTRU, tirer avec soin la sangle du siège de passager par les fentes du siège pour la déposer.
6. Placer la sangle de siège sur le côté droit du véhicule.
7. Pour protéger la finition du coffre Tour-Pak, recouvrir le support de montage du siège arrière avec la paume de la main.
8. Voir Figure 81. Tout en poussant la selle vers l'avant, soulever l'arrière de la selle jusqu'à ce que le support soit dégagé du dessus du coffre Tour-Pak (le cas échéant). Pousser légèrement la selle vers l'arrière pour libérer la languette de la fente de la selle.
9. Déposer la selle du cadre.

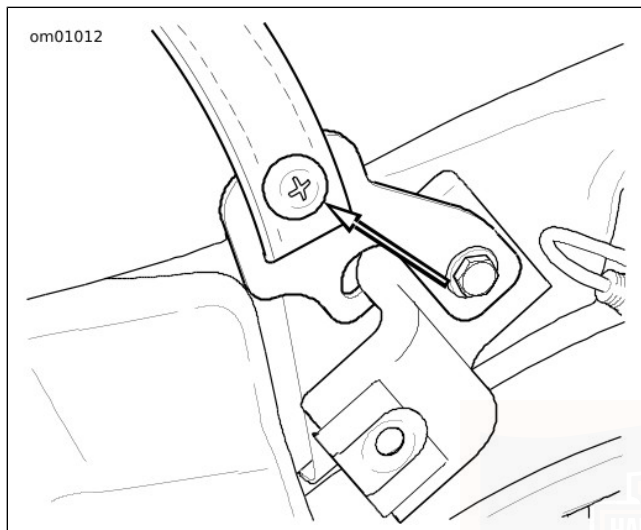

Figure 79. Vis de support de sangle de selle (typique)

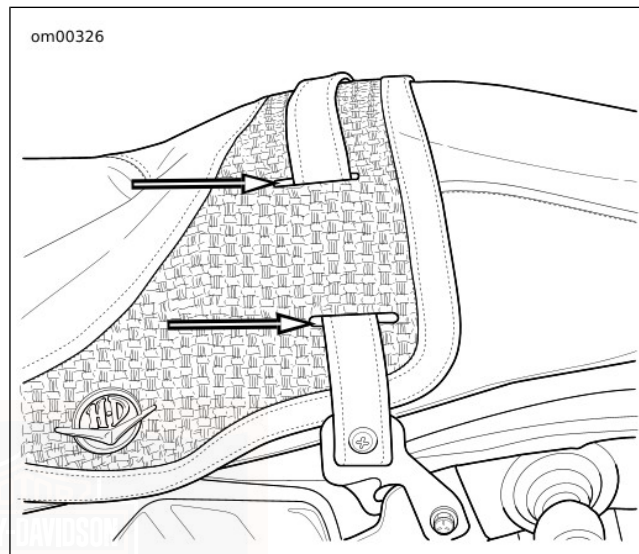

Figure 80. Fentes de sangle : FLHRC

Installation

1. Voir Figure 82. Placer la selle sur le tube central du cadre.
2. Pour protéger la finition du coffre Tour-Pak, recouvrir le support de montage du siège arrière avec la paume de la main.

3. Voir Figure 81. D'une main soulever l'arrière de la selle d'environ 76,2 mm (3 in), et de l'autre main appuyer fermement en poussant vers le bas et vers l'arrière jusqu'à ce que la languette s'enclenche dans la fente de la selle.
4. Pousser la selle vers l'avant. Aligner le support de montage avec l'écrou de retenue de selle sur le garde-boue arrière.
5. Installer la fixation pour attacher la selle au garde-boue arrière. Serrer à un couple de 2,3–4,5 N·m (20–40 **in-lbs**).

REMARQUE

Si l'écrou de retenue de la selle est endommagé ou perdu, consulter les instructions du manuel d'entretien.

6. Voir Figure 80. Sur la FLHRC et la FLTRU, acheminer avec soin l'extrémité libre de la sangle du siège de passer par les fentes dans le siège.
7. Voir Figure 79. Installer l'extrémité de la sangle de siège dans la fente du support. Monter la pièce de fixation du support de sangle de siège. Serrer à un couple de 5,4–8,1 N·m (48–72 **in-lbs**).

▲ AVERTISSEMENT

Après avoir posé la selle, essayer de la soulever afin de vérifier qu'elle est verrouillée en position. Pendant la conduite, une selle mal fixée risque de bouger et de provoquer une perte de contrôle, pouvant entraîner la mort ou des blessures graves. (00070b)

8. Tirer la selle vers le haut pour vérifier qu'elle est bien bloquée.
9. Installer la sacoche.
10. S'il avait été déplacé, installer le Tour-Pak à son emplacement initial.

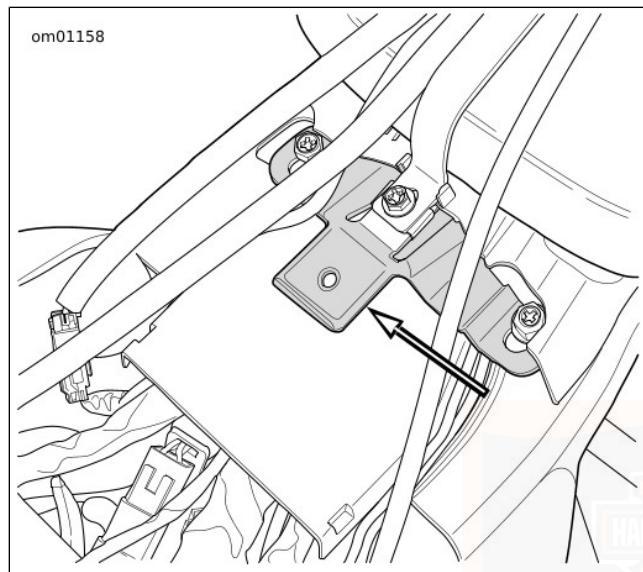

Figure 81. Languette de selle

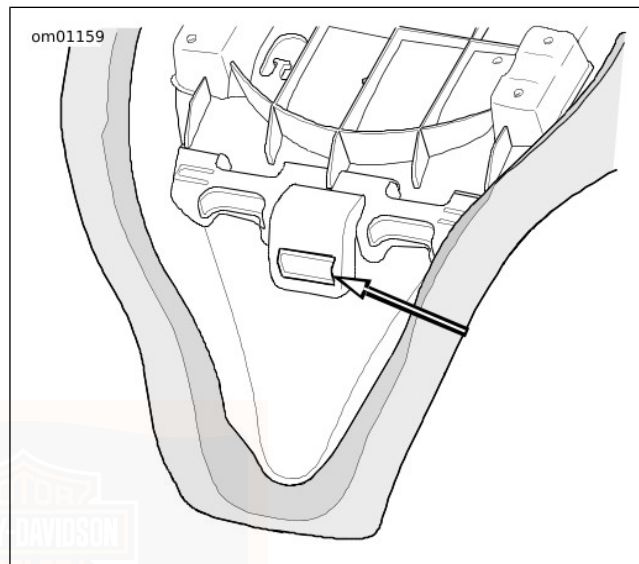

Figure 82. Fente de montage de la selle
ANTENNE RADIO/CB

Le mât d'antenne est vissé sur une monture à l'arrière de la moto. Dévisser les antennes si elles doivent être retirées. Lors de l'installation, serrer seulement à la main.

Les antennes pour la radio et la CB sont différentes. Pour les véhicules avec une CB, toujours installer l'antenne de CB

(marquée avec les lettres « CB » à la base du mât) sur le côté droit de la moto. L'installation d'une antenne incorrecte pour la radio ou la CB causera une mauvaise réception.

ENTREPOSAGE DE LA MOTO

Mise de la moto en entreposage

AVIS

Un entreposage approprié est important pour le fonctionnement sûr de la moto. Consulter le manuel du propriétaire pour les recommandations d'entreposage ou consulter un concessionnaire Harley-Davidson. Des procédures inappropriées d'entreposage risquent d'entraîner des dommages matériels. (00046a)

Si la moto n'est pas utilisée pendant plusieurs mois, en hiver par exemple, plusieurs tâches devraient être effectuées. Ces étapes protégeront les pièces contre la corrosion, conservera la batterie et empêchera l'accumulation de gomme et de vernis dans le système d'alimentation.

Entreposer la motocyclette dans un endroit sec avec une température stable (si possible), hors de portée de produits chimiques puissants ou d'autres substances comme des engrais ou du sel.

▲ AVERTISSEMENT

Ne pas entreposer la moto avec un réservoir rempli d'essence dans un local (maison ou garage) où il existe des flammes vives, des veilleuses, des étincelles ou des moteurs électriques. L'essence est un produit extrêmement inflammable et hautement explosif, qui peut entraîner la mort ou des blessures graves. (00003a)

REMARQUE

Faire une liste de tout ce que l'on fait et l'accrocher à une poignée. Au moment de la remise en service de la moto, cette liste servira de référence/liste de vérification pour remettre la moto en bon état de fonctionnement.

1. Remplir le réservoir de carburant et ajouter un stabilisateur de carburant. Utiliser un stabilisateur en vente dans le commerce et suivre les instructions du fabricant.
2. Chauffer la moto jusqu'à la température de fonctionnement. Changer l'huile et retourner le moteur pour faire circuler l'huile fraîche.
3. Vérifier la courroie et la régler si besoin est.
4. Vérifier la pression des pneus. Voir Tableau 17 pour la pression spécifiée.

5. Pour protéger les panneaux, le moteur, le châssis et les roues de la moto contre l'oxydation, suivre les procédures d'entretien esthétique du véhicule décrites dans la section MANUEL DU PROPRIÉTAIRE > SOINS ET NETTOYAGE (Page 225) de ce manuel, avant d'entreposer la moto.
6. Préparer la batterie pour son entreposage d'hiver. Voir MAINTENANCE ET LUBRIFICATION > BATTERIE : GÉNÉRALITÉS (Page 201).

REMARQUE

- *Si la moto doit être entreposée avec le système de sécurité activé, connecter un 750MA SUPERSMART BATTERY TENDER (CHARGEUR DE BATTERIE SUPERSMART 750 MA) (N° DE PIÈCE : 94654-98B) pour conserver la charge de la batterie.*
- *Si la moto doit être entreposée avec le système de sécurité désactivé, mettre le contact en présence du porte-clés à mains libres. Ceci évitera l'activation de la sirène optionnelle. Déconnecter le câble négatif de la batterie et préparer la batterie pour son entreposage. Voir MAINTENANCE ET LUBRIFICATION > BATTERIE : GÉNÉRALITÉS (Page 201).*

▲ AVERTISSEMENT

De l'hydrogène gazeux explosif, qui s'échappe lors de la charge, peut causer la mort ou des blessures graves. Charger la batterie dans un endroit bien aéré. Toujours garder la batterie à l'écart de flammes vives, d'étincelles électriques et d'articles de tabac allumés. GARDER LES BATTERIES HORS DE PORTÉE DES ENFANTS. (00065a)

7. Si la moto doit être couverte, utiliser un matériau tel qu'une toile légère qui puisse respirer. Les matériaux en plastique qui ne respirent pas favorisent la formation de condensation. Ne pas recourber ou rentrer les antennes sous la couverture. Retirer les antennes (si présentes) ou les laisser dépasser de la couverture.

Remise en service de la moto après entreposage

▲ AVERTISSEMENT

Si l'embrayage ne se desserre pas, cela peut causer une perte de contrôle qui pourrait conduire à la mort ou des blessures graves. Avant de démarrer à la suite d'une longue période d'entreposage, enclencher une vitesse et donner au véhicule un mouvement de va-et-vient pendant un certain temps pour s'assurer que l'embrayage est désengagé. (00075a)

REMARQUE

Si des lubrifiants ont été contaminés avec de l'eau, ils ont souvent une apparence blanche laiteuse. Toujours vidanger les lubrifiants contaminés et remplir avec le lubrifiant Harley-Davidson approprié avant d'utiliser la motocyclette.

1. Voir MAINTENANCE ET LUBRIFICATION > BATTERIE : GÉNÉRALITÉS (Page 201) pour effectuer l'entretien approprié de la batterie. Charger et installer la batterie.
2. Démarrer le moteur et le faire tourner jusqu'à ce qu'il atteigne sa température de fonctionnement normale. Arrêter le moteur.
3. Vérifier la quantité d'huile dans le réservoir d'huile.
4. Vérifier le niveau d'huile de la transmission.
5. Vérifier le bon fonctionnement des commandes. Faire fonctionner les freins avant et arrière, la commande des gaz, l'embrayage et le sélecteur de vitesse.
6. Vérifier l'uniformité de la direction en faisant tourner le guidon sur toute sa plage de fonctionnement.

▲ AVERTISSEMENT

Veiller à maintenir les pneus correctement gonflés, équilibrés, non endommagés et avec une bande de roulement adéquate. Inspecter régulièrement les pneus et consulter un concessionnaire Harley-Davidson pour les pneus de rechange. Rouler avec des pneus trop usés, mal équilibrés, mal gonflés, surchargés ou endommagés peut conduire à une défaillance du pneu et nuire à la stabilité et à la manœuvrabilité de la moto, ce qui peut entraîner la mort ou des blessures graves. (00014b)

7. Vérifier la pression des pneus. Voir Tableau 17 pour la pression spécifiée.
8. Vérifier l'état générale des pneus. Voir MAINTENANCE ET LUBRIFICATION > PNEUS (Page 180).
9. Vérifier tout l'équipement électrique et tous les commutateurs, y compris le bon fonctionnement du feu de stop, des feux de direction et de l'avertisseur.
10. Vérifier la présence de toute fuite de carburant, d'huile ou de liquide de frein.

AVIS

Tourner le moteur plusieurs fois pour veiller à ce qu'il n'y ait pas d'huile dans le carter et que toute l'huile ait été pompée à nouveau dans le réservoir approprié. Couper le moteur et vérifier le niveau d'huile une nouvelle fois. Sinon, cela risque d'endommager le moteur. (00071a)



NETTOYAGE ET ENTRETIEN GÉNÉRAL

Nettoyer et protéger les surfaces esthétiques de la moto le plus souvent possible pour empêcher la rouille et la corrosion. Une fois que la moto est nettoyée, polir et imperméabiliser la moto pour créer une barrière protectrice contre les intempéries et les substances agressives.

Voir Tableau 42 et Tableau 43. Les produits de nettoyage Harley-Davidson sont testés minutieusement pour leur utilisation sur les surfaces du véhicule et sont formulés pour être compatibles avec d'autres produits de nettoyage Harley-Davidson. Consulter un concessionnaire Harley-Davidson pour l'achat de produits de nettoyage recommandés.

REMARQUE

- *Utiliser des produits d'entretien des surfaces recommandés. Ne pas utiliser des serviettes en papier ou en tissu, des couches en tissu et d'autres matériaux contenant des fibres de nylon qui peuvent créer des rayures fines dans les surfaces.*
- *Certaines finitions peintes et autres surfaces peuvent être rayées si du gravier, des impuretés ou de la saleté sont raclés sur la surface pendant le lavage. Utiliser des serviettes propres et éviter de frotter les sédiments sur les finitions lustrées.*

- *Pour la réparation des surfaces rayées, consulter un concessionnaire Harley-Davidson.*

▲ AVERTISSEMENT

Observer les avertissements figurant sur les étiquettes des produits de nettoyage. Si les avertissements ne sont pas suivis, cela pourrait causer la mort ou des blessures graves. (00076a)

▲ AVERTISSEMENT

Ne pas laver les disques de frein avec des produits de nettoyage qui contiennent soit du chlore soit de la silicone. Les produits de nettoyage qui contiennent du chlore et de la silicone peuvent entraver le bon fonctionnement des freins, ce qui pourrait causer la mort ou des blessures graves. (00077a)

AVIS

Ne pas utiliser de dispositif de lavage haute pression pour nettoyer le véhicule. L'utilisation d'un dispositif de lavage haute pression peut endommager l'équipement. (00489c)

AVIS

L'utilisation d'un produit abrasif ou d'un équipement de polissage électrique causera des dommages esthétiques permanents sur les panneaux de carrosserie. Utiliser seulement les produits recommandés et les techniques décrits dans ce manuel pour éviter d'endommager les panneaux de carrosserie. (00245b)

Tableau 42. Produits de nettoyage et d'entretien recommandés

PRODUIT	N° DE PIÈCE	BUT	CADRE	PANNEAUX DE CARROSSERIE	ROUES	FINI DE-NIM	AUTRE
Nettoyant H-D Sunwash concentré	94659-98	Lavage complet de toutes les surfaces en utilisant un gant de lavage. Réduit toutes les taches d'eau dure lors du lavage de la motocyclette au soleil.	Oui	Oui	Oui	Oui	
Nettoyant H-D Quick Wash	93600011 (473 mL [16 oz]) 93600012 (946 mL [32 oz])	Un lavage rapide pour une motocyclette salie légèrement. Nettoie toutes les surfaces, une action de revêtement empêche les taches.	Oui	Oui	Oui	Oui	

Tableau 42. Produits de nettoyage et d'entretien recommandés

PRODUIT	N° DE PIÈCE	BUT	CADRE	PANNEAUX DE CARROSSERIE	ROUES	FINI DE-NIM	AUTRE
Produit nettoyant contre les insectes H-D	94657-98	Enlève les insectes des surfaces en métal, en plastique ou des surfaces peintes. Disponible aussi sous forme de serviettes individuelles (97400-10).	Oui	Oui	Oui	Oui	
Pâte de polissage et d'étanchéité Harley Glaze	99701-84	Polit les pare-brise, les surfaces peintes et le chrome.	Oui	Oui	Si applicable	Non	
Harley Gloss	94627-98	Produit une finition brillante avec une protection contre les rayons ultraviolets. Contrairement à la cire, permet au chrome de respirer. Utile pour les pare-brise. Disponible aussi sous forme de serviettes individuelles (97401-10).	Oui	Oui	Oui	Non	

Tableau 42. Produits de nettoyage et d'entretien recommandés

PRODUIT	N° DE PIÈCE	BUT	CADRE	PANNEAUX DE CARROSSERIE	ROUES	FINI DE-NIM	AUTRE	
Nettoyant et lustrant Harley	99817-99B	Aérosol nettoyant et produit de finition rapide. Diminue l'attraction statique de la poussière. Fonctionne bien pour enlever les insectes.	Oui	Oui	Oui	Non		
Nettoyant pour roues et pneus H-D	94658-98	Nettoie les roues, les pneus, les pneus à flancs blancs et les tuyaux d'échappement et les silencieux revêtus de peinture noire. Ne pas utiliser ce produit sur des cadres ou des pièces anodisées.	Non	Non	Oui	Non		
Nettoyant de chrome Harley Bright	94683-99	Fait briller les surfaces chromées et nettoie les surfaces en aluminium brossé ou en acier inoxydable.	Si applicable					

Tableau 42. Produits de nettoyage et d'entretien recommandés

PRODUIT	N° DE PIÈCE	BUT	CADRE	PANNEAUX DE CARROSSERIE	ROUES	FINI DE-NIM	AUTRE
Produit d'entretien pour métal Harley Bright	99725-89	Polit l'aluminium poli non revêtu de couche transparente ou les surfaces en acier inoxydable polies.	Si applicable				
Traitement anti-traces et anti-rayures H-D	94655-98	Élimine les rayures fines et les marques de friction.	Oui	Oui	Non	Non	
Nettoyant de peinture Harley pour denim	94866-10	Nettoyant et produit de finition rapide sans eau.	Oui	Oui	Oui	Oui	
Serviettes individuelles nettoyantes de pare-brise	97406-10	Nettoyant rapide de pare-brise dans une serviette pratique à usage unique.	Oui	Oui	Non	Non	Pare-brise
Protecteur de flanc de pneu H-D Black	94628-05	Rétablit le lustre des flancs de pneu noirs.	Non	Non	Non	Non	Pneus
Protecteur de roues pour aluminium nu Harley Preserve	99845-07	Contrôle la corrosion sur les surfaces en aluminium nu. Disponible aussi sous forme de serviettes individuelles (99846-10).	Si applicable				

Tableau 42. Produits de nettoyage et d'entretien recommandés

PRODUIT	N° DE PIÈCE	BUT	CADRE	PANNEAUX DE CARROSSERIE	ROUES	FINI DE-NIM	AUTRE
Traitement imperméabilisant de pare-brise	99841-01	Permet à l'eau de s'écouler et de se dissiper du pare-brise.	Non	Non	Non	Non	Pare-brise
Produit d'entretien du cuir	98261-91V	Imperméabilise et protège les produits en cuir.	Non	Non	Non	Non	Articles en cuir
Produit de rajeunissement Harley pour le cuir noir	98839-09	Rajeunit les produits en cuir noir pour leur donner l'apparence d'un produit tout neuf.	Non	Non	Non	Non	Produits pour le cuir noir
Lustrant de moteur H-D	93600002	Rajeunit la finition ridée noire des moteurs.	Non	Non	Non	Non	Moteurs ridés noirs
Nettoyant pour échappement contre les marques de botte H-D	93600001	Élimine les marques de botte sur les composants d'échappement en chrome.	Non	Non	Non	Non	Système d'échappement
Kit d'entretien de voyage	93600007	Produits de nettoyage et d'entretien de taille voyage.	Oui	Oui	Oui	Oui	

Tableau 42. Produits de nettoyage et d'entretien recommandés

PRODUIT	N° DE PIÈCE	BUT	CADRE	PANNEAUX DE CARROSSERIE	ROUES	FINI DÉFINIM	AUTRE
Nettoyant pour selles, sacoches et garnitures Harley	93600010	Nettoie et conditionne le vinyle, le cuir et le plastique. Utiliser ce produit sur les selles, les sacoches, le carénage intérieur et d'autres pièces de garniture.	Non	Non	Non	Non	Selles, sacoches et garniture
Nettoyant/protecteur NOVUS 1	99837-94T	Nettoie les pare-brise, les feux arrière et tous les éléments en plastique. Résistant aux empreintes, à la condensation, aux taches et repousse la poussière.	Non	Non	Non	Non	Pare-brise
Produit pour éraflures NOVUS 2	99836-94T	Élimine les éraflures mineures des pare-brise et des éléments en plastique. Utiliser après NOVUS 1.	Non	Non	Non	Non	Pare-brise

Tableau 43. Produits d'entretien des surfaces recommandés

PRODUIT	N° DE PIÈCE	DESCRIPTION
Gant de lavage	94760-99	Gant de nettoyage absorbant en mélange de laine.
Coussinet doux de détail	94790-01	Coussinet doux pour l'élimination d'insectes et de débris sans rayer la finition de surface.
Softstrips	94680-99	Pour les surfaces cylindriques telles que le guidon, les fourches, les couvercles de la tige de poussée et les rayons.
Softcloth	94656-98	Tissu non absorbant pour l'application et le polissage du Swirl & Scratch et Harley Glaze sur les surfaces peintes ou chromées.
Serviette de séchage douce	94791-01	Chiffon synthétique pour le séchage très absorbant sans laisser de résidus. Humecter le chiffon et l'essorer avant l'utilisation pour une meilleure absorbance.
Brosse de roue et de rayon	43078-99	Brosse de nettoyage en forme conique pour les roues.
Chiffon de finition en microfibre	94663-02	Chiffon de finition très absorbant pour le polissage et l'imperméabilisation. Ne contient pas de fibres en nylon.
Applicateurs de finition S100	99780-04	Applicateurs larges en coton pour le nettoyage des fentes et des surfaces finies.
Kit de brosse de nettoyage	94844-10	Kit de brosse pour nettoyage détaillé des motos.
Sceau de lavage de moto et tablier H-D	94811-10	Sceau de lavage avec tablier pour mettre les fournitures. Inclut une protection contre les abrasifs.

LAVAGE DE LA MOTO

Voir Tableau 42 et Tableau 43 pour les produits d'entretien et de nettoyage recommandés.

REMARQUE

- *Durant le rinçage et le lavage, éviter de projeter l'eau directement sur la radio, les sacoches et les joints du coffre ou du coffre Tour-Pak (si la moto en est équipée). Éviter de projeter l'eau sous les dessus de sacoches en cuir (si la moto en est équipée).*

Préparation

1. Laisser refroidir la moto avant le rinçage ou le lavage. Les jets d'eau sur les surfaces chaudes peuvent laisser des taches d'eau et des dépôts minéraux.
2. Rincer la moto du bas vers le haut.
3. Pour enlever des insectes ou de la boue séchée, tremper sous un chiffon mouillé.

Nettoyage des roues et des pneus

1. Rincer les surfaces des roues et des pneus. Éviter les éclaboussures de poussière des freins sur le chrome ou les surfaces peintes.
2. Appliquer du NETTOYANT DE ROUE ET DE PNEU. Laisser le nettoyant agir pendant une minute.
3. Nettoyer la roue avec un COUSSINET DOUX DE DÉTAIL ou une BROSSE DE ROUE ET DE RAYON. Utiliser des SOFTSTRIPS pour nettoyer les rayons de roue. Bien frotter toute la poussière des freins et d'autres sédiments qui se sont accumulés sur la roue. L'accumulation de poussière sur les freins peut piéger de l'humidité et de la saleté, ce qui pourrait entraîner une corrosion des roues.
4. Bien rincer.

Lavage de la moto

REMARQUE

Se reporter aux instructions appropriées dans cette section pour le nettoyage du cuir, des finis Denim (ternes), des pare-brise et des autres surfaces spéciales.

1. Remplir un seau d'eau claire.
2. Remplir un SEAU POUR NETTOYAGE H-D d'eau et de NETTOYANT H-D SUNWASH CONCENTRÉ en suivant les instructions sur l'emballage.
3. Tremper le GANT DE LAVAGE H-D dans la solution SUNWASH. Laver toutes les surfaces en commençant par le haut.
4. Vaporiser le PRODUIT NETTOYANT POUR LES INSECTES H-D pour enlever les insectes.
5. Rincer du bas vers le haut, puis du haut vers le bas.

Séchage de la moto

1. Sécher les surfaces de la moto du haut vers le bas en utilisant une SERVIETTE DE SÉCHAGE DOUCE ou un SÈCHE-MOTO HOG BLASTER.
2. Tremper la serviette dans de l'eau propre et l'essorer. La serviette est plus absorbante lorsqu'elle est mouillée.
3. Essuyer la moto.

4. Répéter si nécessaire jusqu'à ce que la moto soit complètement sèche.

Polissage et imperméabilisation

REMARQUE

Si la moto a un fini Denim, sauter la procédure Polissage et imperméabilisation.

1. Appliquer la PÂTE DE POLISSAGE ET D'ÉTANCHÉITÉ HARLEY GLAZE avec un SOFTCLOTH ou un CHIFFON DE FINITION EN MICROFIBRE en suivant les instructions sur l'emballage.
2. Polir avec un SOFTCLOTH.
3. Polir et sceller les roues tel que décrit dans SOINS ET NETTOYAGE > ENTRETIEN DES ROUES (Page 236) pour empêcher la corrosion.

REMARQUE

Les roues en aluminium nu ne sont pas protégées par un revêtement et subiront une corrosion si elles ne sont pas traitées correctement. Appliquer le PROTECTEUR POUR ALUMINIUM NU HARLEY PRESERVE lors de l'achat de la motocyclette et au moins deux fois par an pour empêcher les dommages esthétiques sur les roues en aluminium nu.

Finition des pneus

Appliquer HARLEY BLACK sur les pneus en suivant les instructions sur l'emballage.

ENTRETIEN DU FINI DENIM

Certaines motos ont un fini Denim (terne ou mat). Le fini Denim a des caractéristiques qui diffèrent de celles des finis brillants de toutes les autres motos Harley-Davidson. Comme le tissu denim, la peinture Denim est sujette à la patine ou au lustre avec l'âge et l'usure, ce qui ajoute du caractère et de la personnalité au fini de la moto. Voir Tableau 42 pour les produits recommandés.

- S'il est rayé, le revêtement couleur de la peinture est égratigné/marqué et ces marques ne peuvent pas être éliminées par frottement.
- S'il est poli, le fini devient moins mat et plus brillant avec le temps.

Comment nettoyer

Pour les dépôts légers : Utiliser le NETTOYANT DE PEINTURE POUR DENIM HARLEY-DAVIDSON et un SOFTCLOTH. Ceci aide à éliminer les traces de doigt et les impuretés légères.

Pour les gros dépôts : Utiliser le nettoyant H-D SUNWASH et un GANT DE LAVAGE H-D propre ou le NETTOYANT H-D QUICK WASH. Rincer abondamment à l'eau propre.

ENTRETIEN DU CUIR ET DU VINYLE

REMARQUE

- *Le cuir, le vinyle et les autres surfaces ne sont pas conçus pour être exposés aux intempéries pendant de longues périodes et doivent être protégés avec une housse imperméable pour selle Harley-Davidson ou une housse de protection pour l'entreposage de la moto (vendues séparément). Consulter un concessionnaire Harley-Davidson.*
- *De nombreux accessoires et de nombreuses selles Harley-Davidson sont fabriqués en cuir traité ou non traité ou comportent des pièces insérées de cuir. Les matériaux naturels vieillissent différemment et requièrent un entretien différent de celui des matériaux artificiels. Les housses de la selle et les panneaux fabriqués en cuir acquièrent une certaine « personnalité », comme des plissures, avec le temps qui passe. Le cuir est un matériau poreux et organique et chaque produit en cuir se formera à l'usage. Ces produits en cuir vieilliront en prenant leur propre forme et leur propre style suite à leur exposition au soleil, à la pluie et au temps. Cette patine est naturelle et rehaussera la qualité personnalisée de la moto Harley-Davidson.*

Le cuir, le vinyle et les autres surfaces synthétiques doivent être nettoyés et traités périodiquement pour maintenir l'apparence et accroître la longévité. Nettoyer et traiter ces surfaces une fois par saison ou plus fréquemment dans des conditions difficiles.

AVIS

Ne pas utiliser d'agent de blanchiment ni de détergent contenant un agent de blanchiment sur les sacoches, les selles, les panneaux des réservoirs ou les surfaces peintes. Sinon, cela risque d'entraîner des dommages matériels. (00229a)

- Ne pas utiliser de savon ordinaire pour nettoyer le cuir ou la fourrure. Cela pourrait dessécher le cuir ou en éliminer les huiles.
 - Utiliser le NETTOYANT POUR SELLES, SACOCHES ET GARNITURES HARLEY pour nettoyer le cuir, le vinyle et d'autres surfaces synthétiques.
 - Ne jamais essayer de sécher le cuir rapidement, à l'aide de moyens artificiels. Toujours laisser sécher le cuir naturellement, à la température ambiante. Toujours laisser le cuir sécher complètement avant toute utilisation.
1. Aspirer ou souffler la poussière.

2. Bien nettoyer le cuir avec le NETTOYANT POUR SELLES, SACOCHES ET GARNITURES HARLEY en suivant le mode d'emploi fourni sur la bouteille. Laisser sécher le cuir.
3. Une fois que le cuir est sec, rajeunir les surfaces en cuir noir décolorées avec le PRODUIT DE RAJEUNISSEMENT HARLEY POUR LE CUIR NOIR.
4. Traiter avec un produit pour cuir de bonne qualité, tel que le PRODUIT D'ENTRETIEN DU CUIR HARLEY-DAVIDSON.

ENTRETIEN DES ROUES

Les roues peuvent subir une corrosion ou un dommage esthétique si elles ne sont pas nettoyées, polies et conservées de manière adéquate. Le nettoyage et le scellement des roues avec un traitement approprié protègent celles-ci contre les piqûres, la corrosion et les taches. Harley-Davidson

recommande de prendre soin des roues une fois par semaine. La corrosion des roues n'est pas considérée comme un défaut de matériau ni de fabrication.

REMARQUE

Les roues en aluminium nu ne sont pas protégées par un revêtement et subiront une corrosion si elles ne sont pas traitées correctement. Appliquer le PROTECTEUR POUR ALUMINIUM NU HARLEY PRESERVE lors de l'achat de la motocyclette et au moins deux fois par an pour empêcher les dommages esthétiques sur les roues en aluminium nu.

Éliminer tout produit chimique puissant, tout nettoyant de roue à base d'acides, ainsi que le sel et l'accumulation de poussière des freins qui pourraient se trouver sur les roues. Après avoir nettoyé les roues avec le NETTOYANT POUR ROUES ET PNEUS, utiliser les produits à polir et à sceller dans le Tableau 44 selon le type de roues de la motocyclette en question.

Tableau 44. Produits de polissage et de scellement de roues

ROUES	PRODUIT	DESCRIPTION
Aluminium nu	PROTECTEUR POUR ALUMINIUM NU HARLEY PRESERVE	Crée un revêtement de protection pour les roues en aluminium nu afin d'empêcher une oxydation.
Aluminium poli ou acier inoxydable	PRODUIT D'ENTRETIEN POUR MÉTAL BRILLANT	Produit à polir microabrasif pour roues réusinées. Ne pas utiliser sur le chrome.
	HARLEY GLOSS	Scelle et protège contre les produits chimiques puissants, le sel et d'autres sédiments afin d'empêcher l'oxydation.

Tableau 44. Produits de polissage et de scellement de roues

ROUES	PRODUIT	DESCRIPTION
Anodisé (surfaces peintes épaisses)	PÂTE DE POLISSAGE ET D'ÉTANCHEITÉ HARLEY GLAZE	Nettoie la surface, élimine les rayures fines, et fournit un scellement respirable contre l'acide, les produits chimiques et la poussière de freins.
Chromé	NETTOYANT DE CHROME BRIGHT	Nettoyant non abrasif pour rehausser l'éclat des roues en chrome.
	HARLEY GLOSS	Scelle et protège contre les produits chimiques puissants, le sel et d'autres sédiments afin d'empêcher l'oxydation.

PNEUS À FLANCS BLANCS

Utiliser le NETTOYANT POUR ROUES ET PNEUS HARLEY-DAVIDSON pour nettoyer les pneus à flancs blancs en suivant les instructions sur la bouteille.

ENTRETIEN DU PARE-BRISE

AVIS

Les pare-brises et les saute-vents en polycarbonate nécessitent une attention et un entretien appropriés pour les protéger. Le fait de ne pas entretenir correctement le polycarbonate peut endommager le pare-brise et le saute-vent. (00483e)

AVIS

Utiliser seulement des produits Harley-Davidson recommandés sur les pare-brise Harley-Davidson. Ne pas utiliser de produits chimiques agressifs ou de produits anti-pluie qui peuvent causer des dommages sur la surface du pare-brise, tels qu'un ternissement ou la formation d'un voile. (00231c)

- Un produit de nettoyage en poudre, abrasif ou alcalin endommagera le pare-vent/pare-brise. Les nettoyeurs de vitre à base d'ammoniac provoquent des jaunissements permanents des pare-brises.
- Ne pas utiliser de nettoyeur de pare-brise des postes d'essence, car il peut endommager la finition.
- Ne pas nettoyer en plein soleil ou par temps chaud.

Les pare-brise nécessitent un entretien spécial. Harley-Davidson recommande d'utiliser un NETTOYANT POUR PARE-BRISE pour nettoyer le pare-brise. Voir Tableau 42 pour les produits de nettoyage recommandés.

REMARQUE

- Utiliser du PRODUIT POUR RAYURES NOVUS 2 pour enlever les éraflures mineures.
- Pour imperméabiliser le pare-brise, utiliser le TRAITEMENT IMPERMÉABILISANT DE PARE-BRISE.
- Recouvrir le pare-brise avec un chiffon propre mouillé pendant approximativement 15 à 20 minutes avant de le laver facilitera l'élimination des insectes desséchés.

1. Utiliser un savon doux et de l'eau tiède pour laver le pare-brise.
2. Essuyer avec une SERVIETTE DE SÉCHAGE DOUCE et propre.

REMARQUE

Pour réduire au minimum les marques de liquide, le nettoyage doit être effectué lorsque la moto est froide et garée à l'ombre. Des traces légères de liquide sont normales et peuvent être plus visibles sur les pare-brise colorés.



DÉPANNAGE : GÉNÉRALITÉS

▲ AVERTISSEMENT

La section consacrée au dépannage du présent manuel du propriétaire est un guide pour diagnostiquer les problèmes. Lire le manuel d'entretien avant d'effectuer tout travail. Une réparation et/ou une maintenance inadéquates pourraient causer la mort ou des blessures graves. (00080a)

La liste de vérification suivante comportant les défaillances de fonctionnement éventuelles accompagnées de leurs causes probables sera utile pour maintenir la moto en bon état de fonctionnement. Plus d'une défaillance à la fois peut causer le problème, ce qui doit être vérifié avec soin.

MOTEUR : MODÈLES TOURING

Le démarreur ne fonctionne pas ou ne fait pas tourner le moteur

1. Commutateur MARCHE/ARRÊT du moteur en position arrêt.
2. Le contacteur à clé n'est pas en position MARCHE.
3. Batterie déchargée ou connexions desserrées ou corrodées (solénoïde broute).

4. Levier d'embrayage non serré contre le guidon ou transmission pas au point mort.
5. La béquille latérale n'est pas en position rétractée (cela est nécessaire pour les modèles internationaux).
6. Fusible grillé.

Le moteur tourne, mais ne démarre pas

1. Réservoir de carburant vide.
2. Filtre à carburant colmaté.
3. Batterie déchargée ou connexions de bornes de batterie desserrées ou cassées.
4. Bougies encrassées.
5. Connexions de câble de bougie desserrées ou en mauvais état et créant des courts-circuits.
6. Fils ou branchement de câbles desserrés ou corrodés au niveau de la bobine ou de la batterie.
7. Pompe à carburant inopérante.
8. Fusible grillé.

Le démarrage est difficile

1. Bougies en mauvais état, ont un écartement inadéquat ou sont partiellement encrassées.

2. Fils de bougie en mauvais état et présentant des fuites de courant.
3. Batterie presque déchargée.
4. Fil ou branchement du câble desserré à l'une des bornes de batterie ou au niveau de la bobine.
5. Huile moteur trop épaisse (fonctionnement en hiver).
6. Présence d'eau ou de saleté dans le circuit de carburant.
7. Pompe à carburant inopérante.

Le moteur démarre, mais tourne irrégulièrement ou a des ratés

1. Bougies en mauvais état ou partiellement encrassées.
2. Fils de bougie en mauvais état et présentant des fuites de courant.
3. Électrodes de bougie trop ou pas assez écartées.
4. Batterie presque déchargée.
5. Fil endommagé ou connexion desserrée au niveau des bornes de la batterie ou des bobines.
6. Fil mal isolé provoquant un court-circuit intermittent.
7. Présence d'eau ou de saleté dans le circuit de carburant.
8. Circuit de mise à l'air libre carburant bouché. Consulter un concessionnaire.

9. Un ou plusieurs injecteurs encrassés.

Encrassement fréquent d'une bougie

1. Mélange de carburant trop riche.
2. Mauvaise bougie.

Pré-allumage ou détonation (cognements ou cliquetis)

1. Mauvais carburant.
2. Erreur dans le type de bougie utilisée.

Surchauffe

1. Alimentation en huile insuffisante ou l'huile ne circule pas.
2. Important dépôt de carbone provenant d'une surcharge de moteur. Consulter un concessionnaire.
3. Débit d'air insuffisant sur les culasses pendant les périodes prolongées de ralenti ou de conduite de défilé.

Vibration excessive

1. Écrous d'axe de pivot de fourche arrière desserrés. Consulter un concessionnaire.
2. Boulons de fixation de moteur avant desserrés. Consulter un concessionnaire.

3. Boulons fixant le moteur à la transmission desserrés. Consulter un concessionnaire.
4. Cadre cassé. Consulter un concessionnaire.
5. Chaîne avant ou chaînons grippés du fait d'un manque de graissage ou d'une usure importante de courroie.
6. Roues et/ou pneus endommagés. Consulter un concessionnaire.
7. Véhicule mal aligné. Consulter un concessionnaire.

SYSTÈME ÉLECTRIQUE

L'alternateur ne charge pas

1. Régulateur non mis à la masse. Contacter un concessionnaire.
2. Fil de masse du moteur desserré ou endommagé. Contacter un concessionnaire.
3. Fils du circuit de charge desserrés ou endommagés. Contacter un concessionnaire.

Le taux de charge de l'alternateur est inférieur à la normale

1. Batterie faible.
2. Utilisation excessive d'accessoires rajoutés.
3. Connexions desserrées ou corrodées.

4. Périodes prolongées de conduite au ralenti ou à faible vitesse.

TRANSMISSION

Le changement de vitesse est rigide

1. Tige de sélecteur de vitesse tordue. Contacter un concessionnaire.

Saut de vitesses

1. Crabots de sélection de vitesse usés dans la transmission. Contacter un concessionnaire.

L'embrayage patine

1. Commande d'embrayage mal réglée. Contacter un concessionnaire.
2. Disques de friction usés. Contacter un concessionnaire.
3. Tension du ressort d'embrayage insuffisante. Contacter un concessionnaire.

Embrayage grippé ou qui ne relâche pas

1. Commande d'embrayage mal réglée. Contacter un concessionnaire.
2. Déversement du carter de chaîne primaire.

3. Disques d'embrayage voilés. Contacter un concessionnaire.

L'embrayage broute

1. Disques de friction ou disques d'acier usés ou voilés. Contacter un concessionnaire.

FREINS

Comportement du système ABS

1. Le témoin de l'ABS ne s'éteint pas au-dessus de 5 km/h (3 mph). Consulter un concessionnaire.
2. Autres symptômes ABS. Voir Tableau 20.

Les freins ne tiennent pas normalement

1. Maître-cylindre manque de fluide. Consulter un concessionnaire.
2. Conduite de frein contient des bulles d'air. Consulter un concessionnaire.
3. Piston de maître-cylindre ou cylindre de roue usé. Consulter un concessionnaire.

4. Graisse ou huile sur les plaquettes de frein. Consulter un concessionnaire.

5. Plaquettes de frein très usées. Consulter un concessionnaire.

6. Disque de frein très usé ou voilé. Consulter un concessionnaire.

7. Évanouissement des freins à cause d'un échauffement cumulatif interne. Freinage excessif ou fort frottement des plaquettes de frein. Consulter un concessionnaire.

8. Frottements de frein. Jeu libre du levier de guidon insuffisant. Consulter un concessionnaire.

POIGNÉES CHAUFFANTES

1. Le moteur doit être en marche. Démarrer le moteur.
2. Mettre le contact, puis couper le contact. Démarrer le moteur et mettre en marche la chaleur des poignées.
3. Vérifier le fusible P&A.
4. Consulter un concessionnaire.

PIÈCES ET ACCESSOIRES GENUINE MOTOR

Se rendre chez un concessionnaire Harley-Davidson pour obtenir une copie du catalogue des pièces et des accessoires Genuine Motor ou visiter www.harley-davidson.com pour visualiser les milliers d'accessoires Genuine Motor disponibles pour les motos Harley-Davidson.

Le site Internet inclut les outils et ressources suivants pour accessoriser et personnaliser les motos.

Catalogue en ligne

Le catalogue complet des pièces et accessoires Genuine Motor est disponible en ligne dans le format PDF. Le catalogue inclut des centaines de pages d'accessoires et de produits de maintenance Harley-Davidson. Pour les pièces de performance, consulter le catalogue des pièces Pro Racing Screamin' Eagle.

Acheter des articles de moto

Parcourir les catégories d'accessoires et les options pour une moto spécifique. Visualiser les descriptions des produits, les prix, les configurations et les fiches d'instructions en ligne pour un grand nombre de produits disponibles.

Personnaliser

Reconcevoir virtuellement la moto avec des pièces et des accessoires en utilisant l'outil de personnalisation. Cet outil permet d'essayer différentes combinaisons d'accessoires et de couleurs et montre comment la moto apparaîtrait avec les accessoires installés. On peut créer facilement une liste personnalisée d'accessoires à imprimer pour le concessionnaire.

Achats d'adaptabilité

Apprendre comment personnaliser la moto pour qu'elle vous soit personnellement adaptée. Constaté comment les changements apportés à la suspension, à la selle, au guidon ou aux commandes au pied peuvent améliorer l'ergonomie et le confort de la moto.

Selles personnalisées

Créer une selle personnalisée à l'aide de conceptions, couleurs et matériaux texturés sélectionnés. Les spécifications des selles personnalisées peuvent être facilement imprimées pour le concessionnaire.

COUVERTURE DE GARANTIE

Ajouter des accessoires à la nouvelle moto

Harley-Davidson offre une opportunité limitée d'acheter des accessoires neufs et de les faire installer chez un concessionnaire Harley-Davidson agréé, **et** de recevoir la garantie limitée améliorée par une couverture personnalisée plutôt que la garantie standard séparée des pièces et accessoires de 90 jours après achat.

- La garantie limitée pour les pièces Genuine Motor de Harley-Davidson et les accessoires Genuine Motor de Harley-Davidson *conformes au code de la route* durera pour le reste de la garantie de 24 mois de la moto fournie par le fabricant.
- Consulter un concessionnaire Harley-Davidson agréé dans un délai de 60 jours pour être qualifié pour la couverture de garantie personnalisée.

- Les pièces et accessoires doivent être achetés et installés chez un concessionnaire Harley-Davidson agréé pour être qualifiés pour la couverture personnalisée.
- Consulter tout concessionnaire Harley-Davidson agréé aussi souvent que souhaité pendant les 60 premiers jours après l'achat pour sélectionner, acheter et installer les accessoires.

Conduire, personnaliser, individualiser. Profiter de cette offre de garantie limitée étendue à la couverture personnalisée dès aujourd'hui pour transformer la moto en machine personnalisée.

REMARQUE

Les clients ont 60 jours après la date d'achat de la moto pour participer à l'offre de garantie limitée étendue à la couverture personnalisée. Les pièces et les accessoires doivent être achetés et installés chez un concessionnaire Harley-Davidson agréé. Les pièces et les accessoires achetés sur l'Internet ne sont pas éligibles. Pour localiser le concessionnaire Harley-Davidson agréé le plus proche, visiter le localisateur de concessionnaires à www.harley-davidson.com.

SERVICE

GARANTIE ET MAINTENANCE

Le présent manuel du propriétaire contient la garantie de cette nouvelle moto et votre fiche de maintenance du propriétaire.

Le propriétaire est responsable de suivre le programme de maintenance aux intervalles de maintenance spécifiés dans le manuel du propriétaire. Toutes les interventions d'entretien spécifiées doivent être exécutées pour que la garantie limitée demeure valable.

Certains pays pourraient exiger que toute maintenance et tout entretien réguliers soient effectués par un concessionnaire Harley-Davidson agréé pour que la garantie limitée reste en vigueur. Consulter votre concessionnaire pour la réglementation locale.

1. Prendre rendez-vous auprès d'un concessionnaire Harley-Davidson pour une inspection et un entretien avant les premiers 1.600 km (1000 mi), et dès que possible si un problème survient.
2. Apporter ce manuel du propriétaire lors des visites chez le concessionnaire Harley-Davidson agréé pour faire inspecter et réviser la moto.

3. Demander au technicien de concessionnaire de signer la fiche de maintenance dans le manuel du propriétaire aux intervalles kilométriques appropriés. Ces fiches devraient être conservées par le propriétaire comme pièces justificatives de la bonne exécution des interventions d'entretien.
4. Conserver également tous les autres reçus attestant de l'achat de pièces, de la réalisation de toute opération d'entretien ou de maintenance.

En cas de revente du véhicule, ces documents devront être remis au nouveau propriétaire.

Utiliser uniquement des pièces et des accessoires approuvés de Harley-Davidson, qui ont été conçus, testés et approuvés pour le modèle et l'année de la moto.

L'utilisation de certaines pièces de performance de marques concurrentes peut annuler la garantie limitée partiellement ou en totalité. Consulter un concessionnaire Harley-Davidson agréé pour de plus amples informations.

Les concessionnaires Harley-Davidson agréés sont des propriétaires exploitants indépendants qui peuvent vendre des pièces et accessoires non fabriqués et non approuvés par Harley-Davidson. Il faut par conséquent comprendre que Harley-Davidson n'est pas, et ne peut pas être, responsable de la qualité, de l'adaptation ou de la sécurité de toute pièce, tout accessoire ou toute modification de conception d'une

autre marque que Harley-Davidson (main-d'œuvre comprise) pouvant être vendu et/ou installé par des concessionnaires Harley-Davidson agréés.

HARLEY-DAVIDSON, ET RIEN D'AUTRE

Les pièces de rechange Harley-Davidson Genuine sont conçues et testées spécifiquement pour être utilisées sur la moto. Insister pour que le concessionnaire Harley-Davidson agréé utilise uniquement des pièces et des accessoires de rechange Genuine Motor de Harley-Davidson pour conserver l'intégrité de la moto Harley-Davidson et la continuité de sa garantie limitée.

REMARQUE

L'installation de pièces vendues pour les véhicules tout terrain ou de course visant à améliorer la performance risque d'annuler complètement ou partiellement la garantie limitée couvrant la moto neuve. Consulter la garantie limitée de motos Harley-Davidson dans ce manuel ou un concessionnaire Harley-Davidson agréé pour de plus amples détails.

AVIS

Il est possible de surcharger le système de charge du véhicule en ajoutant trop d'accessoires électriques. Si l'ensemble des accessoires électriques en marche à un moment quelconque consomme plus de courant électrique que celui produit par le circuit de charge de la moto, cette consommation électrique peut entraîner la décharge de la batterie et la détérioration du circuit électrique du véhicule. (00211d)

CONTRÔLES DE L'ÉVAPORATION DU CARBURANT POUR LA CALIFORNIE ET POUR CERTAINS MARCHÉS INTERNATIONAUX : MODÈLES 2012

Toutes les motos Harley-Davidson neuves de 2012 vendues dans l'état de Californie et dans certains marchés internationaux sont équipées d'un système de contrôle des émissions de carburant. Ce système est conçu pour satisfaire à la réglementation CARB et locale en vigueur à l'époque de la fabrication.

Le système nécessite un peu de maintenance. Une inspection périodique est requise pour s'assurer que les tuyaux sont acheminés correctement, qu'ils ne sont pas entortillés ou bloqués, et que tous les raccords sont serrés. Le serrage de la visserie de montage doit aussi être vérifié régulièrement.

INFORMATIONS SUR LA GARANTIE/L'ENTRETIEN

Tout concessionnaire agréé Harley-Davidson est responsable de l'exécution de toute opération couverte par la garantie sur la moto. Le fait qu'un concessionnaire effectue des réparations de garantie ne crée pas de relation d'agence entre Harley-Davidson Motor Company et le concessionnaire agréé. Pour toute question concernant les obligations de garantie, contacter un concessionnaire Harley-Davidson agréé.

Pour des travaux d'entretien normaux ou des travaux sous garantie selon les conditions ci-dessus, le nom et l'adresse du concessionnaire américain Harley-Davidson agréé le plus proche peuvent être obtenus en composant le 800-490-9635 (appel gratuit) dans tous les états sauf l'Alaska et Hawaï. Pour chercher les concessionnaires dans le monde, voir www.harley-davidson.com.

DOCUMENTATION REQUISE POUR LES MOTOS D'IMPORTATION

Si une moto Harley-Davidson est importée aux États-Unis, une documentation additionnelle est requise pour qu'elle soit prise en charge par la garantie limitée Harley-Davidson aux États-Unis. Un concessionnaire Harley-Davidson peut fournir un formulaire expliquant les exigences.

COORDONNÉES DU PROPRIÉTAIRE

En cas de changement d'adresse, de revente de la moto ou d'achat d'une moto Harley-Davidson d'occasion, consulter un concessionnaire Harley-Davidson agréé pour mettre à jour les coordonnées du propriétaire.

Ceci permettra à Harley-Davidson d'avoir des renseignements exacts (tels qu'ils sont exigés par la loi dans certains pays) et permettra à Harley-Davidson d'aviser le propriétaire en cas de rappel de sécurité ou de programme de produit.

Les droits et avantages qui vous sont conférés et les obligations de Harley-Davidson tels que formulés dans ce document sont séparés et indépendants de tous droits et obligations établis dans un contrat d'entretien qui aurait pu avoir été acheté auprès d'un concessionnaire et/ou une compagnie d'assurance de tierce partie. Harley-Davidson n'autorise aucune entité à prolonger les obligations de garantie associées avec votre motocyclette ou avec cette garantie limitée.

Lors de la mise à jour des coordonnées, votre concessionnaire Harley-Davidson agréé aura besoin de votre numéro d'identification de véhicule (VIN), du kilométrage du compteur kilométrique et de la date du transfert du véhicule (si applicable).

QUESTIONS ET PRÉOCCUPATIONS

En cas de questions ou de problèmes relatifs à la performance de la motocyclette, ou concernant l'application de la garantie limitée décrite dans le présent document, ou si le service offert par un concessionnaire Harley-Davidson n'est pas satisfaisant, procéder comme suit :

1. Contacter le concessionnaire de vente et/ou d'entretien et demander à parler au responsable du service après-vente.
2. Si le problème ne peut pas être résolu de manière satisfaisante par le concessionnaire, contacter le centre de contact d'entreprise de Harley-Davidson en envoyant une description du problème à l'adresse ci-dessous, ou composer le numéro ci-dessous.

Les lois de garantie de l'état, souvent appelées « lois de citrons » pourraient offrir certains droits qui ne sont pas mentionnés spécifiquement dans le présent document. Selon les droits permis dans votre état, Harley-Davidson exige l'envoi d'un avis préalable par écrit mentionnant toute défectuosité ou non conformité à la garantie qui aurait pu se présenter avec votre motocyclette Harley-Davidson. Harley-Davidson apprécie l'opportunité d'étudier vos problèmes et de restaurer la satisfaction avec votre motocyclette en effectuant les réparations nécessaires. Harley-Davidson exige que la plainte soit envoyée au centre de contact d'entreprise de Harley-Davidson.

- Harley-Davidson Motor Company Attention : Harley-Davidson Enterprise Contact Center P.O. Box 653 Milwaukee, Wisconsin 53201, USA 800-258-2464 (É.-U. seulement) +1 414-343-4056

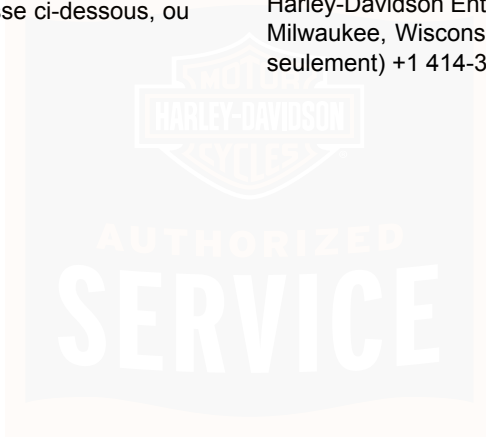

GARANTIE LIMITÉE DES MOTOS HARLEY-DAVIDSON DE 2012

24 mois/kilométrage illimité

Harley-Davidson garantit qu'un concessionnaire Harley-Davidson agréé réparera ou remplacera gratuitement toute pièce détachée de moto/side-car Harley-Davidson de 2012 neufs qui s'avèreraient avoir des vices de matériaux ou de fabrication dans des conditions normales d'utilisation. Une telle réparation ou un tel remplacement de pièces constitueront la seule obligation de Harley-Davidson et votre seul recours dans le cadre de cette garantie limitée.

IL N'EXISTE AUCUNE AUTRE GARANTIE EXPRESSE (AUTRE QUE LES GARANTIES LIMITÉES SÉPARÉES DE NIVEAUX ANTIPOLLUTION ET BRUIT) COUVRANT LA MOTO/LE SIDE-CAR. Toute garantie implicite de qualité marchande et d'adéquation au but recherché est limitée à la durée de la garantie expresse, ou à la durée établie dans les statuts de garantie de votre état, la durée la plus courte prévalant. La garantie implicite n'est pas transférée à des acheteurs ultérieurs.

Certains pays ou régions interdisent les limitations de durée des garanties implicites; il se peut donc que la limitation ci-dessus ne s'applique pas au propriétaire.

DANS LES LIMITES AUTORISÉES PAR LA LOI, NI HARLEY-DAVIDSON NI SES CONCESSIONNAIRES

AGRÉÉS NE SAURONT ÊTRE TENUS RESPONSABLES DE TOUTE PERTE DE TEMPS, DE DÉSAGRÉMENT, DE PERTE D'UTILISATION DE LA MOTO/DU SIDE-CAR, DE PERTE COMMERCIALE OU DE TOUT AUTRE DOMMAGE INDIRECT OU ACCESSOIRE.

Certains pays ou régions interdisent l'exclusion ou la limitation des dommages indirects ou accessoires, il se peut donc que la limitation ou l'exclusion ci-dessus ne s'applique pas au propriétaire.

Cette garantie limitée confère au propriétaire des droits juridiques précis, et il se peut que l'on dispose d'autres droits qui varient d'une juridiction à une autre.

Les conditions ci-dessous s'appliquent à cette garantie limitée :

Durée

1. La durée de cette garantie limitée est de vingt-quatre mois, à partir de (a) la date d'achat au détail initial et de livraison par un concessionnaire Harley-Davidson agréé, ou (b) le troisième anniversaire du dernier jour de l'année du modèle de moto/side-car, selon la première échéance. Votre concessionnaire Harley-Davidson agréé soumettra un formulaire d'enregistrement de vente et de garantie électronique pour faire entrer en vigueur la garantie limitée.

2. Toute portion restante de cette garantie limitée peut être transférée aux propriétaires ultérieurs en cas de revente de la motocyclette/side-car au cours de la période de garantie limitée.

Obligations du propriétaire

Pour obtenir le service sous garantie, retourner la moto/side-car, aux frais du propriétaire, pendant la période de garantie limitée, à un concessionnaire agréé. Le concessionnaire Harley-Davidson agréé devrait pouvoir exécuter les entretiens sous garantie pendant ses heures normales d'ouverture et dans les plus brefs délais, selon la charge de travail du service d'entretien et la disponibilité des pièces nécessaires.

Harley-Davidson Motor Company, P.O. Box 653, Milwaukee, Wisconsin 53201, USA

Exclusions

Cette garantie limitée ne s'appliquera pas aux motos/side-cars dans les cas suivants :

1. Véhicules qui n'ont pas été employés ou entretenus conformément aux spécifications figurant dans le manuel du propriétaire.

2. Véhicules qui ont été utilisés abusivement, négligés, mal utilisés, mal remisés, utilisés comme véhicules « tout terrain », ou utilisés dans un type de course ou de compétition quelconque.
3. Véhicules qui ne sont pas fabriqués pour satisfaire aux lois du marché dans lequel ils sont immatriculés.
4. Véhicules sur lesquels des pièces tout terrain ou de course ont été installées pour améliorer la performance ou sur lesquels d'autres modifications non approuvées ont été effectuées. Ces modifications pourraient annuler toute la garantie ou une partie de la garantie limitée de votre nouvelle motocyclette/votre nouveau side-car. Consulter un concessionnaire Harley-Davidson agréé pour de plus amples informations.
5. Cas de force majeure, guerre, émeute, insurrection, catastrophes naturelles, y compris, mais non limité à, contamination nucléaire, foudre, feux de forêt, tempêtes de poussière, tempêtes de grêle, tempêtes de glace, tremblements de terre, inondations, ou pour d'autres circonstances hors du contrôle de Harley-Davidson.
6. Véhicules qui ont été sujets à un accident, une collision, une chute ou un choc.

Autres restrictions

Ne sont pas couvertes par cette garantie :

1. Les pièces et la main-d'œuvre nécessaires pour la maintenance normale, telle qu'elle est recommandée dans le manuel du propriétaire, ou le remplacement des pièces nécessitées par l'usure normale, y compris mais de façon non limitative, les articles ci-dessous : Pneus, lubrification, changement d'huile et de filtre, nettoyage du circuit de carburant, entretien de la batterie, révision du moteur, bougies, freins, embrayage, réglage de la chaîne/courroie et remplacement de la chaîne.
2. Les défauts esthétiques qui proviennent d'un abus par le propriétaire, un manque d'entretien correct ou des conditions environnementales (sauf les défauts qui sont causés par des défauts de matériaux d'usine ou de fabrication, lesquels sont couverts par cette garantie limitée pour la durée de la période de garantie limitée).
3. Toute condition esthétique existant au moment de la livraison de détail et qui n'a pas été documentée par le concessionnaire Harley-Davidson agréé avant la livraison.
4. Les défauts ou les dommages subis par la moto/du side-car et causés par des modifications non conformes aux spécifications d'usine de Harley-Davidson.
5. Les dommages causés par l'installation ou l'utilisation de composants qui ne sont pas des pièces Harley-Davidson, même ceux qui sont installés par un concessionnaire agréé, qui ont créé la défaillance d'une pièce Harley-Davidson. Les exemples incluent, mais ne se limitent pas aux composants ou aux logiciels de groupe motopropulseur destinés à améliorer la performance, les systèmes d'échappement, les pneus non approuvés, les kits d'abaissement, les guidons, les pièces d'ajout connectées au système électrique d'usine, etc.

Important : Lire attentivement

1. Les concessionnaires Harley-Davidson agréés sont des propriétaires et gestionnaires indépendants qui peuvent vendre des produits qui ne proviennent pas de Harley-Davidson. Par conséquent, HARLEY-DAVIDSON N'EST PAS RESPONSABLE DE LA SÉCURITÉ, DE LA QUALITÉ OU DE L'ADAPTABILITÉ DE TOUTE PIÈCE, TOUT ACCESSOIRE OU TOUTE MODIFICATION DE CONCEPTION (MAIN-D'ŒUVRE COMPRISE, MAIS DE FAÇON NON LIMITATIVE) POUVANT ÊTRE VENDU ET/OU INSTALLÉ PAR DES CONCESSIONNAIRES HARLEY-DAVIDSON AGRÉÉS.

SERVICE

2. Cette garantie limitée constitue un contrat entre vous et Harley-Davidson. Elle est séparée de toute garantie que vous pouvez recevoir du concessionnaire Harley-Davidson agréé. Les concessionnaires Harley-Davidson agréés ne sont pas autorisés à altérer, modifier ou changer d'une façon quelconque les conditions générales de cette garantie limitée.
3. Tout travail ou remplacement de pièce sous garantie autorisé par Harley-Davidson n'empêchera pas Harley-Davidson d'invoquer ultérieurement toute exclusion applicable.



GARANTIE LIMITÉE DE LA RADIO DE 2012

Harley-Davidson garantit que cette radio Harley-Davidson sera exempte de vices de matériau et de fabrication, dans des conditions normales d'utilisation, pendant une période de vingt-quatre (24) mois à compter de la première des dates suivantes : (a) date initiale d'achat au détail de la moto/du side-car sur laquelle/lequel la radio est montée ou (b) le troisième anniversaire du dernier jour de l'année de la moto/du side-car où la radio a été montée. Toute portion restante de cette garantie limitée peut être transférée aux propriétaires ultérieurs en cas de revente de la motocyclette/side-car au cours de la période de garantie limitée. Si la moto/le side-car a été utilisée comme moto de démonstration ou d'entreprise, la garantie limitée aurait pu commencer, ou arriver à expiration, avant la date de vente initiale au détail. Consulter un concessionnaire Harley-Davidson agréé pour de plus amples informations.

La présente garantie ne couvre pas les défauts ou dommages résultant de l'abus, d'une mauvaise utilisation, du mauvais montage ou ne couvre pas toute radio montée sur une moto/un side-car enregistré auprès de Harley-Davidson comme véhicule de collection. Consulter un concessionnaire Harley-Davidson agréé pour de plus amples informations.

Pour obtenir le service de garantie, retourner la moto/side-car avec le système audio intact, aux frais du propriétaire, pendant la période de garantie limitée, à un concessionnaire

Harley-Davidson agréé. Les concessionnaires Harley-Davidson agréés devraient pouvoir exécuter les travaux sous garantie pendant leurs heures normales d'ouverture et dans les plus brefs délais, selon la charge de travail du service d'entretien et selon la disponibilité des pièces nécessaires.

Le remède pour la rupture de cette garantie est expressément limité à la réparation ou au remplacement (**qui peut inclure le remplacement d'une radio remise à neuf**), gratuit en ce qui concerne les pièces et la main-d'œuvre, de toute pièce qui s'avère être défectueuse. IL NE S'ÉTEND PAS À LA RESPONSABILITÉ POUR LES DOMMAGES, COÛTS OU FRAIS ACCESSOIRES, Y COMPRIS LA PERTE DE TEMPS, L'INCOMMODITÉ OU LA PERTE D'UTILISATION DU VÉHICULE, RÉSULTANT DE TOUTE PIÈCE QUI S'AVÈRE DÉFECTUEUSE.

IL N'EXISTE AUCUNE AUTRE GARANTIE EXPRESSE COUVRANT LA MOTO. TOUTE GARANTIE IMPLICITE CONCERNANT CETTE RADIO, Y COMPRIS LES GARANTIES DE COMMERCIALITÉ OU D'ADAPTATION À UN BUT PARTICULIER, EST EXPRESSÉMENT LIMITÉE À LA DURÉE DE CETTE GARANTIE LIMITÉE.

DANS LES LIMITES AUTORISÉES PAR LA LOI, HARLEY-DAVIDSON ET SES CONCESSIONNAIRES AGRÉÉS NE SAURONT ÊTRE TENUS RESPONSABLES DE TOUTE PERTE DE TEMPS, DE DÉSAGRÉMENT, DE PERTE D'UTILISATION DE LA MOTO, DE PERTE

COMMERCIALE OU DE TOUT AUTRE DOMMAGE INDIRECT OU ACCESSOIRE.

Certains pays ou régions interdisent l'exclusion ou la limitation des dommages indirects ou accessoires il se peut donc que la limitation ou l'exclusion ci-dessus ne s'applique pas au propriétaire.

Autres droits

Cette garantie limitée confère au propriétaire des droits juridiques précis, et il se peut que l'on dispose d'autres droits qui varient d'une juridiction à une autre.

Harley-Davidson Motor Company, P.O. Box 653, Milwaukee, Wisconsin 53201, USA



INTERVALLES D'ENTRETIEN RÉGULIER

Voir Tableau 45. Un entretien régulier doit être effectué à des intervalles spécifiques pour que votre nouvelle motocyclette Harley-Davidson continue à fonctionner à une performance de pointe et pour maintenir la garantie de votre nouvelle motocyclette en vigueur. Le concessionnaire Harley-Davidson est la personne qui sait le mieux comment entretenir une moto en suivant des méthodes et en utilisant du matériel approuvés en usine, ce qui vous garantit un traitement approfondi et compétent.

Certains entretiens doivent être effectués une fois au moins par an tel que spécifié, même si l'intervalle de kilométrage suivant n'a pas encore été atteint. Dans des conditions d'utilisation difficiles, certains entretiens pourraient devoir être effectués plus fréquemment. Consulter les notes dans le Tableau 45.

REMARQUE

- *L'utilisation des procédures de pièces et d'entretien autres que celles approuvées par Harley-Davidson risque d'annuler la garantie. Toute altération des composants du système de contrôle de l'émission tels que le système d'admission et d'échappement, peut constituer une violation des lois de véhicules à moteur.*

- *Certains pays, comme le Brésil, pourraient exiger que tout entretien régulier soit effectué par un concessionnaire Harley-Davidson agréé pour que la garantie limitée reste en vigueur. Consulter votre concessionnaire Harley-Davidson agréé.*
- *Certains pays, comme le Brésil, pourraient exiger des étapes d'entretien régulier annuel (ou semi-annuel) supplémentaires pour que la garantie limitée reste en vigueur et/pour être conformes aux réglementations sur les véhicules. Consulter votre concessionnaire Harley-Davidson agréé et vérifier les réglementations sur les motocyclettes dans votre pays en ce qui concerne les exigences locales.*
- *Après avoir effectué l'intervalle d'entretien final dans le Tableau 45, répéter le programme d'entretien en commençant à l'intervalle de 8.000 km (5000 mi).*

▲ AVERTISSEMENT

Effectuer les procédures d'entretien et de maintenance indiquées dans le tableau des intervalles d'entretien périodiques. Un manque de maintenance périodique aux intervalles recommandés peut affecter la sécurité du fonctionnement de la moto, ce qui pourrait causer la mort ou des blessures graves. (00010a)

⚠ AVERTISSEMENT

Si la moto est conduite dans des conditions difficiles (froid sévère, chaleur extrême, environnement très poussiéreux, routes très endommagées, dans de l'eau stagnante, etc.), effectuer la maintenance régulière à des intervalles plus fréquents pour assurer le bon fonctionnement de la moto. Si la moto n'est pas maintenue, cela pourrait causer la mort ou des blessures graves. (00094a)

Tableau 45. Intervalles d'entretien régulier : Modèles Touring 2012

ÉLÉMENT D'ENTRETIEN	PROCÉ-DURE	1 600 km 1 000 mi	8 000 km 5 000 mi	16 000 km 10 000 mi	24 000 km 15 000 mi	32 000 km 20 000 mi	40 000 km 25 000 mi	48 000 km 30 000 mi	56 000 km 35 000 mi	64 000 km 40 000 mi	72 000 km 45 000 mi	80 000 km 50 000 mi	RE-MARQUES
Huile moteur et filtre	Remplacer.	X	X	X	X	X	X	X	X	X	X	X	3, 7
Conduites d'huile et circuit de freinage	Vérifier pour déceler des fuites, des contacts ou de l'abrasion.	X	X	X	X	X	X	X	X	X	X	X	1, 3
Filtre à air	Inspecter, faire l'entretien nécessaire.		X	X	X	X	X	X	X	X	X	X	7
Pneus	Vérifier la pression, inspecter la bande de roulement.	X	X	X	X	X	X	X	X	X	X	X	3
Rayons de roue (s'ils sont présents)	Vérifier le couple.	X	X			X			X			X	1, 5, 7

Tableau 45. Intervalles d'entretien régulier : Modèles Touring 2012

ÉLÉMENT D'ENTRETIEN	PROCÉ-DURE	1 600 km 1 000 mi	8 000 km 5 000 mi	16000km 10000mi	24000km 15000mi	32000km 20000mi	40000km 25000mi	48000km 30000mi	56000km 35000mi	64000km 40000mi	72000km 45000mi	80000km 50000mi	RE-MARQUES
Lubrifiant de carter de chaîne primaire	Remplacer.	X		X		X		X		X		X	7
Lubrifiant de transmission	Remplacer.	X				X				X			7
Embrayage	Vérifier le réglage.	X	X	X	X	X	X	X	X	X	X	X	1, 7
Courroie d'entraînement et pignons	Vérifier, régler la courroie.	X	X	X	X	X	X	X	X	X	X	X	1
Isolants du pignon compensateur		Inspecter pour déceler toute usure lors de chaque changement du pneu arrière.											
Commandes de frein et d'embrayage	Vérifier et lubrifier.	X	X	X	X	X	X	X	X	X	X	X	1
Béquille latérale	Inspecter et lubrifier.	X	X	X	X	X	X	X	X	X	X	X	1
Conduites et raccords de carburant	Vérifier pour déceler des fuites, des contacts ou de l'abrasion.	X	X	X	X	X	X	X	X	X	X	X	1, 3
Cartouche de filtre à carburant		Remplacer tous les 160.000 km (100000 mi).											
Liquide de frein	Inspecter la jauge à vitre.	X	X	X	X	X	X	X	X	X	X	X	4
Plaquettes et disques de frein	Inspecter l'usure.	X	X	X	X	X	X	X	X	X	X	X	
Bougies	Remplacer.							X					8
Commutateurs et composants électriques	Vérifier le fonctionnement.	X	X	X	X	X	X	X	X	X	X	X	

Tableau 45. Intervalles d'entretien régulier : Modèles Touring 2012

ÉLÉMENT D'ENTRETIEN	PROCÉ-DURE	1 600 km 1 000 mi	8 000 km 5 000 mi	16 000 km 10 000 mi	24 000 km 15 000 mi	32 000 km 20 000 mi	40 000 km 25 000 mi	48 000 km 30 000 mi	56 000 km 35 000 mi	64 000 km 40 000 mi	72 000 km 45 000 mi	80 000 km 50 000 mi	RE-MARQUES
Huile de fourche avant	Remplacer.											X	1, 6
Roulements de colonne de direction	Lubrifier.	X		X		X		X		X			
Roulements de colonne de direction	Régler.						X					X	1, 2
Suspension pneumatique	Vérifier la pression, le fonctionnement et les fuites.	X	X	X	X	X	X	X	X	X	X	X	1, 7
Bagues du pare-brise (le cas échéant)	Inspecter.			X		X		X		X		X	1
Porte du réservoir de carburant, coffre Tour-Pak, sacoches (le cas échéant)	Lubrifier les charnières et loquets.	X	X	X	X	X	X	X	X	X	X	X	
Fixations essentielles	Vérifier le serrage.	X		X		X		X		X		X	1
Batterie		Vérifier la batterie et nettoyer les connexions tous les ans.											
Système d'échappement	Rechercher les fuites, les fissures et les fixations ou les pare-cha-leur desserrés ou absents.	X	X	X	X	X	X	X	X	X	X	X	3, 7

Tableau 45. Intervalles d'entretien régulier : Modèles Touring 2012

ÉLÉMENT D'ENTRETIEN	PROCÉ-DURE	1 600 km 1 000 mi	8 000 km 5 000 mi	16 000 km 10 000 mi	24 000 km 15 000 mi	32 000 km 20 000 mi	40 000 km 25 000 mi	48 000 km 30 000 mi	56 000 km 35 000 mi	64 000 km 40 000 mi	72 000 km 45 000 mi	80 000 km 50 000 mi	RE-MARQUES
Faire un essai sur route.	Vérifier le fonctionnement des pièces et des systèmes.	X	X	X	X	X	X	X	X	X	X	X	
REMARQUES :	<p>1. Doit être effectué par un concessionnaire agréé Harley-Davidson, sauf si l'on dispose des outils appropriés et des données d'entretien et si l'on est mécanicien qualifié.</p> <p>2. Démontez, lubrifiez et inspectez chaque 80.000 km (50000 mi).</p> <p>3. Effectuez annuellement ou aux intervalles spécifiés, selon la première échéance.</p> <p>4. Changez le liquide de frein DOT 4 et purgez le système de frein tous les deux ans.</p> <p>5. Vérifiez le serrage des rayons aux intervalles d'entretien de 1.600 km (1000 mi), 8.000 km (5000 mi), 32.000 km (20000 mi) et à chaque intervalle de 24.000 km (15000 mi) par la suite. Les véhicules ne sont pas tous équipés de roues à rayons. Consultez le sujet approprié dans le manuel d'entretien.</p> <p>6. Remplacez l'huile de fourche et inspectez chaque 80.000 km (50000 mi).</p> <p>7. Effectuez un entretien plus fréquemment dans des conditions d'utilisation difficiles (comme des températures extrêmes, des environnements poussiéreux, des routes montagneuses ou difficiles, un entreposage prolongé, des utilisations sur une courte distance et une circulation marche/arrêt intensive).</p> <p>8. Effectuez tous les deux ans ou aux intervalles spécifiés, selon la première échéance.</p>												

Tableau 46. Fiches de maintenance du propriétaire

INTERVALLE D'ENTRETIEN EN KILOMÈTRES (MILLES)	DATE	NUMÉRO DE CONCESSIONNAIRE	NOM DU TECHNICIEN	SIGNATURE DU TECHNICIEN
1.600 km (1000 mi)				
8.000 km (5000 mi)				
16.000 km (10000 mi)				
24.000 km (15000 mi)				
32.000 km (20000 mi)				
40.000 km (25000 mi)				

Tableau 46. Fiches de maintenance du propriétaire

INTERVALLE D'ENTRETIEN EN KILOMÈTRES (MILLES)	DATE	NUMÉRO DE CONCESSIONNAIRE	NOM DU TECHNICIEN	SIGNATURE DU TECHNICIEN
48.000 km (30000 mi)				
56.000 km (35000 mi)				
64.000 km (40000 mi)				
72.000 km (45000 mi)				
80.000 km (50000 mi)				

DOCUMENTATION SUR L'ENTRETIEN

Voir Tableau 47. Rendre visite à un concessionnaire Harley-Davidson ou aller sur www.harley-davidson.com pour

acheter un Manuel d'entretien ou des pièces de moto. Les manuels autorisés par l'usine représentent la source d'information la plus complète et détaillée après le concessionnaire Harley-Davidson.

Tableau 47. Informations pour l'entretien : Modèles Touring 2012

DOCUMENT	LANGUE	N° DE PIÈCE
Manuel d'entretien des modèles Touring	Anglais	99483-12
	Français	99483-12FR
	Allemand	99483-12DE
	Espagnol	99483-12ES
	Italien	99483-12IT
	Portugais (Brésil)	99483-12BR
	Mandarin	99483-12ZH

Tableau 47. Informations pour l'entretien : Modèles Touring 2012

DOCUMENT	LANGUE	N° DE PIÈCE
Manuel de diagnostic électrique des modèles Touring	Anglais	99497-12
	Français	99497-12FR
	Allemand	99497-12DE
	Espagnol	99497-12ES
	Italien	99497-12IT
	Portugais (Brésil)	99497-12BR
	Mandarin	99497-12ZH
Catalogue de pièces des modèles Touring	Anglais	99456-12
Manuel d'entretien de side-car	Anglais	99485-11A

RENSEIGNEMENTS DE MARQUE DE COMMERCE H-D MICHIGAN, INC.

Bar & Shield, Cross Bones, Digital Tech, Digital Technician, Digital Technician II, Dyna, Electra Glide, Evolution, Fat Bob, Fat Boy, Glaze, Gloss, H-D, H-Dnet.com, Harley, Harley-Davidson, HD, Heritage Softail, Low Rider, Night Rod, Nightster, Night Train, Profile, Revolution, Road Glide, Road King, Road Tech, Rocker, Screamin' Eagle, Softail, Sportster, Street Glide, Street Rod, Sun Ray, Sunwash, Super Glide, SYN3, TechLink, TechLink II, Tour-Pak, Twin Cam 88, Twin Cam 88B, Twin Cam 96, Twin Cam 96B, Twin Cam 103, Twin Cam 103B, Twin Cam 110, Twin Cam 110B, Ultra Classic, V-Rod, VRSC et Harley-Davidson Genuine Motor Parts et

Genuine Motor Accessories comptent parmi les marques de commerce de H-D Michigan, Inc.

MARQUES DE PRODUITS DÉPOSÉES

Apple, Alcantara S.p.A., Allen, Amp Multilock, Bluetooth, Brembo, Delphi, Deutsch, Dunlop, Dynojet, Fluke, G.E. Versilube, Garmin, Gunk, Hydroseal, Hylomar, iPhone, iPod, Kevlar, Lexan, Loctite, Lubriplate, Keps, K&N, Magnaflux, Marson Thread-Setter Tool Kit, MAXI fuse, Molex, Michelin, MPZ, Multilock, nano, NGK, Novus, Packard, Pirelli, Permatex, Philips, PJ1, Pozidriv, Robinair, S100, Sems, Snap-on, Teflon, Threadlocker, Torca, Torco, TORX, Tufoil, Tyco, Ultratorch, Velcro, X-Acto, XM Satellite Radio et zumo figurent parmi les marques de commerce de leurs propriétaires respectifs.

REMARQUES



Index

A

Accessoires.....	243,244
ACR (détente automatique de compression).....	150
Alarme.....	138
Alignement du phare.....	192
Allume-cigare.....	81
Alternateur/régulateur de tension.....	200
Alternateur/régulateur de tension.....	200
Amortisseurs.....	71,184
Ampoules de feu de direction (style ogive).....	196
Ampoules du feu de direction (diffuseur style plat).....	197
Antenne.....	220
Applications d'huile.....	174
Arrêt du moteur.....	152
Auxiliaire (AUX).....	90
Avertisseur.....	40
Aération de carénage inférieur.....	84

B

Bagages.....	14,75
Batterie.....	54,143,201,208,211
Boom! Box.....	220
Bougies.....	185

Béquille latérale.....	67,68
Béquille latérale.....	67

C

Carburant.....	32,33,54,69,185
Carburant.....	32,33
Carburant et huile.....	32
Carter de chaîne primaire.....	23,169
CB.....	220
Changement de vitesse.....	63,152
Changement du lubrifiant de carter de chaîne primaire.....	169
Changement du lubrifiant de transmission.....	167
Changement d'huile moteur.....	162
Charge de la batterie.....	201
Codes VIN.....	17
Commande des gaz électronique (ETC).....	45
Commandes.....	40,63,64,94,111,113
Commandes de carénage.....	111
Commandes de gauche du guidon.....	94
Commandes de guidon.....	40
Commandes du panneau avant.....	90
Commandes du side-car.....	114
Commandes passager.....	113

Index

Feux de détresse.....	47
Feux de détresse.....	135
Filtre à air.....	185
Filtre à carburant.....	174
Fini Denim.....	234
Fléchissement de courroie.....	172
Fléchissement de la courroie d'entraînement.....	172
Fonctionnement.....	45,64,147,152
Fonctionnement de l'intercom.....	116
Fonctionnement de la radio bande publique (CB).....	118,220
Fonctionnement du lecteur de disque compact.....	104
Fonctionnement du récepteur.....	97
Freins.....	64,64,175,242
Fusibles.....	143,214
Fusibles et relais.....	126,143,214

G

Garantie.....	244,245,247,248,249, 253
Garantie limitée.....	249
Garantie limitée de la radio.....	253
GAWR.....	14
GAWR/GVWR.....	14
GVWR.....	14

H

Haut-parleurs du passager.....	109
Huile.....	158
Huile de fourche avant.....	174
Huile moteur.....	47,158,159,162,164
Huile moteur et filtre.....	162

I

Importer une moto.....	247
Indicateurs lumineux.....	47,54
Indice d'octane.....	33
Instruments.....	47,48,54,68
Intercom.....	109,116
Intervalles d'entretien.....	255

L

Lavage.....	232
Levier de sélection de vitesse.....	63
Liquide de refroidissement.....	23
Liste de vérification avant la conduite.....	147
Localisateur de concessionnaire.....	247
Lubrifiant de carter de chaîne.....	169

Index

Lubrifiant de carter de chaîne primaire.....	169
Lubrification.....	173,173
Lubrification du châssis.....	173
Lubrification en hiver.....	164

M

Maintenance.....	157, 158, 158, 159, 162, 167, 169, 172, 173, 174, 174, 174, 174, 175, 184, 185, 185, 187, 190, 192, 194, 195, 197, 199, 200, 201, 245
Maintenance en cours de rodage.....	158
Manipulation des disques compacts.....	108
Manuel.....	1
Marche arrière.....	54
Marchepieds du passager.....	84
Marchepieds/repose-pieds passager.....	84
Marques déposées.....	261,261
Microphones VOX.....	110
Mode sonore de la sirène (confirmation).....	140
Moteur.....	54, 150, 152, 239
MP3 (MPEG 2.5 niveau III).....	104
Mélanges d'essence.....	32

N

Nettoyage.....	225,232,234,235,236, 237, 237
Nettoyage du pare-brise.....	237
Nettoyer.....	232
NIV.....	17
Niveau d'huile.....	159
Numéro d'identification de véhicule.....	17
Numéro d'identification de véhicule (VIN).....	17
Numéro de téléphone du localisateur de concessionnaire.....	247

P

Pare-brise.....	80,237
Pare-brise (FLHR/C).....	80
Phare.....	47,187,190,192,194, 195
Phare : Modèles à double phare.....	190
Phare : Modèles à phare simple.....	187
Pièces de rechange d'usine.....	246
Pièces et accessoires Genuine Motor.....	243
Pneus.....	30,180,181,182
Pneus à flancs blancs.....	237

Index

Poignées chauffantes.....	45,242
Polissage.....	232
Porte-clés.....	130,142
Porte-clés à télécommande.....	142
Poussoirs hydrauliques.....	174
Prise de courant auxiliaire.....	86
Produits de nettoyage de moto.....	225
Protection électrique.....	214
Pédale de sélection de vitesse talon/pointe.....	63
Pédale de sélection de vitesse talon/pointe.....	63

R

Radio.....	88,220
Refroidisseur d'huile.....	165
Remplacement de l'ampoule.....	187,190,197,199
Remplacement de l'ampoule de feu arrière.....	199
Remplacement de l'antenne radio.....	220
Remplacement des bougies.....	185
Remplacement des pneus.....	182
Rodage.....	158
Roues.....	236
Roulements de fourche avant.....	175
Routage et mixage de l'audio.....	123
Règles de conduite de rodage.....	146

Règles de la sécurité routière.....	13
Réglage des rétroviseurs.....	68
Réglage du phare.....	192,194,195
Régulateur de vitesse.....	54,56,59
Rétroviseurs.....	68

S

Sacoches.....	76,77
Sacoches (FLHR/FLHT/FLHX/FLTR).....	77
Sacoches (FLHRC).....	76
Sacoches (FLHT/FLTR).....	77
Sacoches : À l'exception du modèle FLHRC.....	77
Selle.....	217
Service clientèle.....	2
Spécifications.....	23,33,158
Suspension.....	71
Suspension arrière.....	71
Suspension pneumatique.....	71
Système audio.....	88
Système audio.....	108
Système audio avancé.....	87,88,88,89,90, 94,95,97,108,109,109,110,111,113,114,116,118,123,126,220
Système d'allumage.....	185
Système de contrôle du bruit.....	16

Index

Système de gestion de la température de ralenti du moteur (EITMS).....	150
Système de sécurité.....	54,129,129,130,131,135, 138, 140, 141, 142, 142, 143
Système Smart Security.....	129,129,130,131,135,135, 138, 140, 141, 142, 142, 143, 143
Système électrique.....	241
Sécurité.....	14,20,157

T

Tour-Pak.....	75
Transmission.....	23,167,241
Travaux de réparation sous garantie.....	247

V

Verrouillage de la béquille latérale.....	68
VIN.....	17
Volume dans les écouteurs du passager.....	116
Vérification de l'huile moteur.....	159
Vérification du lubrifiant de carter de chaîne primaire.....	169

É

Écouteurs et prises.....	109
Émetteur-récepteur CB.....	109
Équilibre entre les haut-parleurs du conducteur et du passager.....	111
Étiquettes.....	20

