

# FLHTCUTG TRI GLIDE

MANUEL DU PROPRIÉTAIRE 2009 HARLEY-DAVIDSON®



Harley-Davidson Motor Company  
Service Communications  
Milwaukee WI 53208 États-Unis

2025-03-16

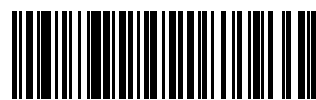

83390-09FR

French - France

Imprimé aux USA

MANUEL DU PROPRIÉTAIRE 2009 HARLEY-DAVIDSON®  
FLHTCUTG TRI GLIDE - 83390-09FR



83390-09FR

# HARLEY-DAVIDSON

# FLHTCUTG TRI GLIDE

MANUEL DU PROPRIÉTAIRE 2009 HARLEY-DAVIDSON®





83390-09FR

MANUEL DU PROPRIÉTAIRE 2009 HARLEY-DAVIDSON® - FLHTCUTG TRI GLIDE



# TABLE DES MATIÈRES

## INTRODUCTION

Définitions de sécurité.....	1
Votre manuel du propriétaire.....	1
Nous nous intéressons à vous.....	1
Propriétaires des États-Unis.....	2
Service à la clientèle.....	2

## LA SÉCURITÉ AVANT TOUT

Consignes de sécurité de fonctionnement : Modèles Tri Glide.....	5
Règles de la sécurité routière.....	12
Accessoires et charges : Modèles Tri Glide.....	13
Consignes concernant les accessoires et la charge transportée.....	14
Système de contrôle du bruit.....	15
Altération.....	15

## IDENTIFICATION

Numéro d'identification de véhicule : Modèles Tri Glide.....	17
Étiquettes.....	18

## SPÉCIFICATIONS

Spécifications : Modèles Tri Glide de 2009.....	21
Données sur les pneus.....	24
Mélanges d'essence.....	25

Carburant.....	26
Convertisseur catalytique.....	27

## COMMANDES ET INDICATEURS

Généralités : Commandes et indicateurs.....	29
Commutateur à clé allumage/phare.....	29
Verrou de fourche : Modèles Tri Glide.....	31
Commandes manuelles : Fonctionnement de base.....	32
Levier de guidon d'embrayage.....	32
Commutateur d'avertisseur.....	32
Commutateur phare/code.....	33
Commutateurs de feu de direction.....	33
Commutateur du démarreur électrique.....	33
Commutateur MARCHE/ARRÊT du moteur.....	33
Levier de frein avant.....	34
Poignée de commande des gaz.....	34
Commutateurs de commande audio/CB.....	34
Commutateur de reprise/réglage du régulateur de vitesse.....	34
Commutateurs de commande de marche arrière.....	35
Commande des gaz électronique (ETC).....	37
Mode de performance limitée de l'ETC.....	37
Mode de gestion d'alimentation de l'ETC.....	37
Mode de ralenti forcé de l'ETC.....	37
Mode d'arrêt forcé de l'ETC.....	37
Fonctionnement du commutateur de feu de direction.....	37

# TABLE DES MATIÈRES

Feux de détresse.....	38	Reprise d'une vitesse constante réglée.....	49
INDICATEURS LUMINEUX.....	38	Accélération à une vitesse supérieure à la vitesse constante réglée.....	49
Instruments : Modèles Tri Glide.....	39	Décélération du régulateur de vitesse.....	49
Indicateur de vitesse.....	39	Désactivation du régulateur de vitesse.....	50
Compte-tours.....	40	Levier de sélection de vitesse.....	50
Témoin indicateur de renversement.....	41	Pédale de sélection de vitesse talon/pointe.....	51
Jauge de carburant.....	41	Système de freinage.....	52
Manomètre d'huile.....	41	Rétroviseurs.....	53
Voltmètre.....	41	Bouchon de remplissage de carburant.....	53
Jauge de température d'air.....	41	Suspension pneumatique arrière.....	55
Fonction de la distance avec carburant.....	41	Généralités.....	55
Indicateurs lumineux : Modèles Tri Glide.....	44	Ajustement de la pression d'amortisseur.....	56
Témoin de vérification moteur.....	44	Bagages.....	58
Témoin de niveau bas de carburant.....	44	COFFRE TOUR-PAK.....	58
Témoin de décharge de la batterie.....	44	Fonctionnement.....	58
Voyants du régulateur de vitesse.....	44	Dépose/installation.....	58
Voyant de la sixième vitesse.....	44	Coffre.....	59
Voyant du système de sécurité.....	44	Défecteurs d'air réglables.....	60
Voyant d'engagement de marche arrière.....	45	Allume-cigare.....	61
Régulateur de vitesse : Modèles Tri Glide.....	46	Commutateur d'accessoires.....	62
Commandes de fonctionnement.....	46	Feux auxiliaires.....	63
Fonctionnement du régulateur de vitesse.....	47	Aération de carénage inférieur.....	63
Théorie de fonctionnement.....	47	Marchepieds du conducteur.....	64
Engagement du régulateur de vitesse.....	48	Marchepieds du passager.....	64
Désengagement du régulateur de vitesse.....	48		

# TABLE DES MATIÈRES

Fonctionnement de la marche arrière.....	65
Frein de stationnement.....	66
Actionner le frein de stationnement.....	67
Désengagement du frein de stationnement.....	67

## SYSTÈME AUDIO AVANCÉ

SYSTÈME AUDIO AVANCÉ.....	69
Récepteur stéréo.....	69
Commandes du panneau avant.....	70
Alimentation (ON).....	70
1, 2, 3, 4, flèche gauche/5.....	70
6.....	71
Flèches de gauche/5, du haut, du bas, de droite.....	71
OK.....	71
COM.....	71
INT.....	71
NAV.....	71
Affichage à cristaux liquides (LCD).....	71
Porte de disque compact.....	72
Éjecter (EJECT).....	72
Auxiliaire (AUX).....	72
Commandes de gauche du guidon.....	74
Commutateur +/AUDIO/-.....	74
Commutateur PTT et +/SQ/-.....	74
Commandes sur la droite du guidon.....	75

Commutateur de sélection de mode (UP/MODE SEL/DN).....	75
Fonctionnement du récepteur.....	77
Régler l'heure.....	77
Allumer/éteindre le récepteur.....	77
Sélectionner une bande de fréquence.....	77
Volume.....	78
Réceptions AM et FM.....	78
AM.....	78
FM.....	78
FM stéréo et FM mono.....	79
WB.....	79
Accord d'une station radio.....	79
Accord manuel.....	79
Accord recherche (SEEK).....	80
Accord balayage (SCAN).....	80
Syntonisation de mémoire préregistrée.....	80
Syntonisation de balayage préregistré.....	81
Réglage du volume.....	81
Mixage des graves et des aigus.....	81
Réglage de la commande automatique de volume (AVC).....	82
Réglage du contraste de l'affichage.....	84
Fonctionnement des CD/MP3.....	84
Chargement automatique.....	85
Erreur de disque 1 (Disc Error 1).....	86

# TABLE DES MATIÈRES

Éjecter (Eject).....	86	Ajustement du volume des écouteurs du passager.....	98
Pistes.....	86	Fonctionnement de la radio bande publique (CB).....	98
Avance et retour rapides.....	87	Activation du CB.....	98
Aléatoire (Random).....	87	Entrer dans le menu CB Setup (réglage de la CB).....	99
Balayage (Scan).....	87	Sélection d'un canal.....	99
Répéter (Repeat).....	88	Canaux pré-réglés.....	100
MP3.....	88	Ajustement du silencieux.....	100
Recommandations pour la manipulation des CD.....	88	Transmission.....	100
Intercom et radio bande publique (CB).....	89	Réglage du volume.....	100
Écouteurs et prises de courant.....	90	Portée de la CB.....	101
Microphones VOX.....	91	Routage et mixage audio.....	103
Commandes des haut-parleurs.....	91	Généralités.....	103
Commutateur de haut-parleur (SPKR).....	91	Dépannage.....	106
Équilibre entre les haut-parleurs du conducteur et du passager.....	92	Dépannage opérationnel.....	106
Commandes passager.....	93	Fusibles de radio.....	107
Commutateur de sélection de mode (UP/MODE SEL/DN).....	93	<b>MODULE DE SÉCURITÉ À MAINS LIBRES</b>	
Commutateur PTT et +/VOL/-.....	93	<b>SYSTÈME DE SÉCURITÉ SMART DE HARLEY-DAVIDSON.....</b>	<b>111</b>
Fonctionnement de l'intercom.....	95	Composants.....	111
Fonctionnement.....	95	Options.....	111
Activation de l'intercom et des micros à commande vocale (VOX).....	96	Réglementations FCC.....	112
Ajustement de la sensibilité VOX.....	96	Porte-clés à mains libres.....	112
Ajustement du volume des écouteurs du conducteur.....	97	Affectation du porte-clés.....	112
		Conduite avec porte-clés.....	114

# TABLE DES MATIÈRES

Numéro d'identification personnel (PIN).....	114	Dépannage.....	125
Pour modifier le PIN.....	115	Icône en forme de clé.....	125
Témoin d'état de sécurité.....	117	Porte-clés.....	125
Activer/désactiver.....	118	Sirène.....	126
Activer.....	118	<b> FONCTIONNEMENT</b>	
Désactiver.....	118	Recommandations de fonctionnement : Modèles Tri	
Désactiver avec un PIN.....	119	Glide.....	127
Activation avec les feux de détresse allumés.....	121	Règles de conduite de rodage.....	128
Alarme.....	121	Les 800 premiers km (500 mi).....	128
Avertissements.....	121	Liste de vérification avant la conduite.....	129
L'alarme.....	121	Démarrage du moteur.....	131
Désactiver l'alarme.....	122	Généralités.....	131
Mode sonore de la sirène (confirmation).....	123	Démarrage.....	131
Mode silencieux.....	123	Dé détente automatique de compression (ACR).....	132
Mode sonore.....	123	Système de gestion de la température de ralenti du moteur	
Changement de mode.....	123	(EITMS).....	133
Mode transport.....	123	Arrêt du moteur.....	133
Pour entrer en mode transport.....	123	Changement de vitesse.....	133
Pour sortir du mode transport.....	124	Démarrage.....	133
Services d'entreposage et d'entretien.....	124	Passage en vitesse supérieure (accélération).....	134
Stationnement de longue durée.....	124	Rétrogradation (décélération).....	135
Services d'entretien.....	124	<b> MAINTENANCE ET LUBRIFICATION</b>	
Pile pour porte-clés.....	124	Maintenance de fonctionnement sécuritaire : Modèles Tri	
Remplacement de la pile.....	124	Glide.....	137
Disjoncteurs de courant.....	125		
Sirène en option.....	125		

# TABLE DES MATIÈRES

Maintenance en cours de rodage.....	137	Roulements de fourche avant.....	154
Lubrification du moteur.....	138	Axe de pivot de fourche arrière.....	154
Vérification du niveau d'huile.....	139	Freins : Modèles Tri Glide.....	155
Vérification du niveau d'huile à froid.....	139	Frein de stationnement.....	157
Vérification du niveau d'huile à chaud.....	139	Inspection.....	158
Changement d'huile et filtre à huile.....	141	Réglage.....	158
Lubrification en hiver.....	144	Levage du véhicule.....	160
Lubrification de la transmission.....	145	Pneus.....	160
Généralités.....	145	Remplacement des pneus : Modèles Tri Glide.....	162
Vérifier le niveau de lubrifiant.....	145	Inspection.....	162
Changement du fluide de la transmission.....	147	Quand remplacer les pneus.....	162
Lubrifiant de carter de chaîne.....	148	Alignement du véhicule.....	164
Généralités.....	148	Modèles à moteur monté sur amortisseurs.....	164
Vérifier le niveau de lubrifiant.....	148	Amortisseurs.....	164
Changement du lubrifiant de carter de chaîne.....	150	Bougies.....	164
Courroie d'entraînement arrière : Modèles Tri Glide.....	151	Allumage.....	165
Généralités.....	151	Filtre à air.....	165
Vérification du fléchissement.....	151	PHARE.....	166
Lubrification du châssis : Modèles Tri Glide.....	152	Alignement du phare.....	168
Applications d'huile.....	153	Réglage du phare.....	169
Huile de fourche avant.....	153	Feux auxiliaires.....	170
Filtre à carburant.....	153	Remplacement de l'ampoule de feu de direction : Style ogive.....	171
EMBRAYAGE.....	153	Remplacement d'ampoule de feu arrière : Style standard.....	172
Poussoirs hydrauliques.....	153	Alternateur/régulateur de tension.....	173
Amortisseur de direction.....	154		

# TABLE DES MATIÈRES

Régime de charge.....	173
Moteur de marche arrière.....	174
Batterie : Généralités.....	175
Type.....	175
Test au voltmètre.....	178
Nettoyage et inspection.....	178
Charge.....	179
Entreposage.....	181
Batterie.....	183
Débranchement et dépose.....	183
Installation et branchement.....	185
Démarrage par câbles.....	186
Câble positif.....	187
Câble négatif.....	187
PROTECTION ÉLECTRIQUE.....	188
Dépose du fusible du système.....	188
Fusible principal.....	191
SELLE.....	192
Dépose.....	192
Installation.....	192
Boucles de points d'attache de l'essieu arrière.....	194
Entreposage de la moto.....	194
Mise de la moto en entreposage.....	194
Remise en service de la moto après entreposage.....	196

## MAINTENANCE DES ACCESSOIRES

Maintenance générale.....	199
Nettoyage de votre moto.....	199
Entretien du cuir.....	200
Entretien des roues.....	200
Pare-brise.....	201
Graissages divers.....	202
Charnières, loquets, etc.....	202

## DÉPANNAGE

Dépannage : Généralités.....	203
Moteur : Modèles Tri Glide.....	203
Le démarreur ne fonctionne pas ou ne fait pas tourner le moteur.....	203
Le moteur tourne, mais ne démarre pas.....	203
Le démarrage est difficile.....	203
Le moteur démarre, mais tourne irrégulièrement ou a des ratés.....	204
Encrassement fréquent d'une bougie.....	204
Pré-allumage ou détonation (cognements ou cliquetis).....	204
Surchauffe.....	204
Vibration excessive.....	204
Système électrique.....	205
L'alternateur ne charge pas.....	205

# TABLE DES MATIÈRES

Le taux de charge de l'alternateur est inférieur à la normale.....	205
Transmission.....	205
Le changement de vitesse est rigide.....	205
Saut de vitesses.....	205
L'embrayage patine.....	205
Embrayage grippé ou qui ne relâche pas.....	205
L'embrayage broute.....	206
Freins.....	206
Les freins ne tiennent pas normalement.....	206
Le frein de stationnement ne tient pas normalement.....	206
Moteur de marche arrière.....	206
Le moteur de marche arrière ne fonctionne pas/ne s'engage pas.....	206

## GARANTIES ET RESPONSABILITÉS

Garantie et maintenance.....	209
Harley-Davidson, et rien d'autre.....	209
Informations importantes sur les déplacements.....	210
Contrôles de l'évaporation du carburant pour la Californie : Modèles 2009.....	210
Réglementation sur le bruit EPA aux États-Unis.....	210
Informations sur la garantie/l'entretien.....	211
Signallement des vices de sécurité aux États-Unis.....	211
Déclaration NHTSA.....	211

Formulaire d'identification de transfert du propriétaire.....	212
Documentation requise pour les motos d'importation.....	212

## GARANTIE LIMITÉE DES MOTOS

GARANTIE LIMITÉE DES MOTOS HARLEY-DAVIDSON DE 2009.....	213
24 mois/kilométrage illimité.....	213
Durée.....	213
Obligations du propriétaire.....	214
Exclusions.....	214
Autres restrictions.....	214
Important : Lire attentivement.....	215

## GARANTIE LIMITÉE ÉMISSIONS

GARANTIE LIMITÉE DU SYSTÈME DE CONTRÔLE DU BRUIT SUR LES MOTOS HARLEY-DAVIDSON DE 2009.....	217
Autres droits.....	218
Recommandations pour la maintenance requise.....	218

## GARANTIE LIMITÉE DES ÉMISSIONS

GARANTIE LIMITÉE DU SYSTÈME DE CONTRÔLE DES ÉMISSIONS DE CARBURANT HARLEY-DAVIDSON DE 2009.....	219
Autres droits.....	220

# TABLE DES MATIÈRES

---

Recommandations pour la maintenance requise.....	220
<b>GARANTIE LIMITÉE DE LA RADIO</b>	
GARANTIE LIMITÉE DE LA RADIO DE 2009.....	221
Autres droits.....	222

---

## PROGRAMME DE MAINTENANCE

Intervalles d'entretien régulier.....	223
Documentation sur l'entretien.....	226
Renseignements de marque de commerce H-D Michigan, Inc.....	227
Marques de produits déposées.....	227



## REMARQUES

---



## DÉFINITIONS DE SÉCURITÉ

Dans ce manuel, les mentions précédées des mots suivants ont une importance particulière.

### ▲ AVERTISSEMENT

**AVERTISSEMENT** signale une situation potentiellement dangereuse qui, si elle n'est pas évitée, risque de causer la mort ou des blessures graves. (00119a)

### ▲ MISE EN GARDE!

**ATTENTION** signale une situation potentiellement dangereuse qui, si elle n'est pas évitée, risque de causer des blessures mineures ou modérées. (00139a)

### AVIS

**AVIS** signale une situation potentiellement dangereuse qui, si elle n'est pas évitée, peut causer des dommages matériels. (00140b)

### REMARQUE

*Une REMARQUE concerne des informations importantes, imprimées en italique. Il est recommandé de prêter une attention particulière à ces éléments.*

**LES MOTOS HARLEY-DAVIDSON SONT CONÇUES POUR UNE CONDUITE SUR ROUTE UNIQUEMENT**

Cette moto n'est pas équipée d'un pare-étincelles et est conçue pour une conduite sur route uniquement. Son fonctionnement hors route risque d'être illégal dans certaines zones géographiques. Respecter la législation et les réglementations locales. Le manuel doit être considéré comme une pièce permanente de la moto et doit, par conséquent, être inclus lors de la revente.

VISITEZ LE SITE INTERNET HARLEY-DAVIDSON

<http://www.harley-davidson.com>

## VOTRE MANUEL DU PROPRIÉTAIRE

### Nous nous intéressons à vous

Bienvenue dans la famille Harley-Davidson ! Lorsque vous êtes au guidon de votre moto Harley-Davidson®, veillez à adopter une conduite sûre en respectant les autres usagers, le code de la route et en tenant compte de vos propres capacités. Toujours porter un casque, une protection des yeux appropriée et des vêtements adéquats, et insister pour que votre passager fasse de même. Ne prenez jamais la route sous l'influence de l'alcool, d'un médicament ou d'une drogue. Veillez à bien connaître votre Harley, et lisez et assimilez entièrement le manuel du propriétaire.

Ce manuel a été préparé pour vous familiariser avec le fonctionnement, l'entretien et la maintenance de votre moto, et afin de vous fournir d'importantes informations de sécurité.

Suivez attentivement ces instructions pour obtenir les meilleures performances de votre moto mais également pour votre plaisir et votre sécurité. Votre manuel du propriétaire contient des instructions relatives au fonctionnement et à la maintenance légère. Les réparations importantes sont abordées dans le manuel d'entretien Harley-Davidson. Ces réparations importantes nécessitent l'attention d'un technicien expérimenté ainsi que l'utilisation d'outils et d'équipements spéciaux. Votre concessionnaire Harley-Davidson dispose des installations, de l'expérience et des pièces Harley-Davidson® d'origine nécessaires pour effectuer un bon entretien. Nous vous recommandons de faire réaliser la maintenance du système de contrôle des émissions chez un concessionnaire Harley-Davidson agréé.

Participez à un cours de sécurité pour motocyclistes. Pour vous inscrire à un cours à l'Académie de conduite de Harley-Davidson (Harley-Davidson Riding Academy Course), composez le 1-414-343-4056 (États-Unis) ou visitez [www.harley-davidson.com](http://www.harley-davidson.com) (monde entier). Pour des informations sur les cours pour motocyclistes offerts par la Motorcycle Safety Foundation aux États-Unis, composez le 1-800-446-9227 ou visitez [www.msf-usa.org](http://www.msf-usa.org).

## Propriétaires des États-Unis

Votre Harley-Davidson est conforme à toutes les normes fédérales américaines de sécurité des véhicules motorisés et à la réglementation applicable de l'Agence pour la

protection environnementale aux États-Unis à compter de la date de fabrication. Protégez votre privilège de rouler libre en devenant membre de l'American Motorcyclist Association. Visitez [www.americanmotorcyclist.com](http://www.americanmotorcyclist.com) pour plus d'informations.

Harley-Davidson se réserve le droit de modifier les spécifications, l'équipement ou les conceptions à tout moment, sans préavis ou obligation.

## SERVICE À LA CLIENTÈLE

La plupart des problèmes liés à la vente ou à l'entretien seront traités en concession.

1. Parlez de votre problème avec le personnel approprié en concession, au comptoir des ventes, de l'entretien ou des pièces de rechange. Si votre tentative reste infructueuse, parlez au propriétaire de la concession ou au directeur général.
2. Si le problème ne peut vraiment pas être résolu auprès du concessionnaire, vous pouvez contacter le Harley-Davidson Customer Support Center. À l'attention de Harley-Davidson Motor Company : Harley-Davidson Customer Support Center P.O. Box 653 Milwaukee, Wisconsin 53201 1-800-258-2464 (États-Unis uniquement) 1-414-343-4056

Pour les clients se trouvant hors des États-Unis, contacter le bureau régional Harley-Davidson, appeler le 1-414-343-4056 ou se rendre sur le site Internet [harley-davidson.com](http://harley-davidson.com).

**Tableau 2. Véhicule et données personnelles**

<b>INFORMATIONS PERSONNELLES</b>	<b>INFORMATIONS SUR LE CONCESSIONNAIRE</b>
Date d'achat :	
Nom :	Nom :
Adresse :	Adresse :
Adresse :	Adresse :
Numéro d'identification de véhicule :	Commercial :
Numéro de clé :	Technicien :



## REMARQUES

---



## CONSIGNES DE SÉCURITÉ DE FONCTIONNEMENT : MODÈLES TRI GLIDE

### ▲ AVERTISSEMENT

**Les motos à trois roues diffèrent des motos à deux roues et des autres véhicules. Leur mode de fonctionnement, leur conduite et la façon dont on les manœuvre, ainsi que leur freinage sont particuliers. Une utilisation incorrecte ou inadaptée risque de faire perdre le contrôle du véhicule et d'entraîner la mort ou de causer des blessures graves.**

- Il convient de suivre une formation à la conduite.
- Lire le manuel du propriétaire avant de conduire, d'ajouter des accessoires ou d'effectuer l'entretien.
- Porter un casque, des lunettes de protection et des vêtements protecteurs.
- Ne jamais tirer de remorque.

(00587e)

- Suivre un cours de formation de conduite.
- Lire le Manuel du propriétaire avant de conduire, ajouter des accessoires ou effectuer l'entretien.
- Porter un casque, des lunettes de protection et des vêtements protecteurs.
- Ne jamais tirer de remorque.

Avant de se servir de sa nouvelle moto, il incombe au propriétaire de lire et de suivre les instructions d'utilisation et de maintenance figurant dans ce manuel et de suivre ces règles fondamentales pour sa propre sécurité.

- Passer en revue la VIDÉO D'ORIENTATION DU PRODUIT TRI GLIDE dans le kit du propriétaire pour mieux comprendre le fonctionnement et les caractéristiques de la moto à trois roues.
- Il faut connaître et respecter les règles de la circulation routière (voir la section RÈGLES DE LA SÉCURITÉ ROUTIÈRE). Lire et se familiariser avec le contenu du LIVRET SUR LA MOTOCYCLETTE correspondant à votre état/pays.
- Avant de mettre le moteur en marche, vérifier le bon fonctionnement des freins, de l'embrayage, du sélecteur de vitesses, des commandes des gaz et des niveaux de carburant et d'huile.

### ▲ AVERTISSEMENT

**Les pièces et accessoires Harley-Davidson sont conçus pour les motos Harley-Davidson. L'utilisation de pièces ou d'accessoires d'autres constructeurs peut nuire aux performances, à la stabilité ou à la manœuvrabilité de la moto, ce qui peut entraîner la mort ou des blessures graves. (00001b)**

### **▲ AVERTISSEMENT**

**Couper le moteur lors d'un plein ou d'un entretien du circuit de carburant. Ne pas fumer ni mettre l'essence à proximité de flammes ou d'étincelles. L'essence est un produit extrêmement inflammable et hautement explosif, qui peut entraîner la mort ou des blessures graves. (00002a)**

- Utiliser uniquement des pièces et accessoires approuvés par Harley-Davidson. L'utilisation de certaines pièces de performance provenant d'autres fabricants annulera la garantie couvrant une moto neuve. Consulter un concessionnaire Harley-Davidson pour de plus amples détails.

Lorsque l'on fait le plein d'une moto, observer les règles suivantes :

- Ne faire le plein que dans un endroit bien aéré après avoir arrêté le moteur.
- Retirer lentement le bouchon de remplissage de carburant.
- Ne pas fumer ni laisser de flammes nues ou d'étincelles à proximité lors du remplissage ou lors de travaux sur le système d'alimentation.
- Ne pas remplir le réservoir de carburant plus haut que le bas de la pièce rapportée du goulot de remplissage.

- Laisser un volume d'air pour que le carburant puisse se dilater.

### **▲ AVERTISSEMENT**

**Ne pas entreposer la moto avec un réservoir rempli d'essence dans un local (maison ou garage) où il existe des flammes vives, des veilleuses, des étincelles ou des moteurs électriques. L'essence est un produit extrêmement inflammable et hautement explosif, qui peut entraîner la mort ou des blessures graves. (00003a)**

### **▲ AVERTISSEMENT**

**Les gaz d'échappement du moteur de ce véhicule contiennent des produits chimiques reconnus par l'État de la Californie comme pouvant provoquer des cancers, des malformations congénitales ou d'autres lésions du système reproductif. (00004f)**

### **▲ AVERTISSEMENT**

**Les masses de roue sur les roues sans rayons contiennent du plomb, des composés de plomb et d'autres produits chimiques reconnus par l'État de Californie comme étant à l'origine de cancers, de malformations congénitales ou d'autres lésions du système reproductif. (00356d)**

### ▲ AVERTISSEMENT

**Ne jamais faire tourner le moteur dans un garage fermé ou dans un local confiné. L'inhalation des gaz d'échappement qui contiennent du monoxyde de carbone gazeux toxique peut causer la mort ou des blessures graves. (00005a)**

- Une moto neuve doit être conduite selon une procédure de rodage spécifique. Voir FONCTIONNEMENT > RÈGLES DE CONDUITE DE RODAGE (Page 128).
- Rouler à vitesse réduite et en dehors des zones de grande circulation tant que l'on n'est pas parfaitement familiarisé avec les caractéristiques de fonctionnement et la manœuvrabilité de la moto en toutes circonstances.

### ▲ AVERTISSEMENT

**Conduire à des vitesses appropriées à la route et aux conditions existantes, et ne jamais dépasser la limite de vitesse affichée. Une vitesse excessive risque d'entraîner une perte de contrôle du véhicule pouvant causer la mort ou des blessures graves. (00008a)**

- Ne pas dépasser la limite de vitesse légale ou conduire plus vite que ne le permettent les conditions de route. Toujours ralentir lorsque les conditions de route sont mauvaises. Une vitesse élevée ne fait qu'aggraver l'effet possible de tout autre facteur d'instabilité et accroît les risques de perte de contrôle.
- Les caractéristiques de conduite et de manoeuvre des motos à trois roues diffèrent des motos à deux roues. Approcher les intersections et les virages serrés à la vitesse appropriée en utilisant la technique de manœuvrabilité appropriée afin de prendre un virage correctement et de ne pas tomber.
- Faire très attention à l'état de la route et au vent. Le véhicule peut être sujet à des forces susceptibles de le renverser telles que coups de vents créés par les camions, trous dans la chaussée, routes à la surface inégale, erreur de conduite, etc. Ces forces risquent d'influencer les caractéristiques de manœuvrabilité de la moto. Si c'est le cas, ralentir et regagner en douceur et sans se raidir le contrôle du véhicule. Ne pas freiner de manière abrupte ni forcer le guidon. Cela risquerait d'aggraver l'instabilité.
- L'arrière du véhicule est plus large qu'une moto type. Vérifier l'espace lors de la manoeuvre, le virage, le stationnement et la conduite du véhicule en marche arrière.

- Installer les charges contre la moto, le plus bas possible afin de modifier au minimum le centre de gravité de la moto. Répartir le poids uniformément des deux côtés du véhicule et ne pas transporter d'article encombrant trop loin derrière le conducteur, ni ajouter du poids au guidon ou à la fourche avant. Ne pas dépasser la charge maximum indiquée dans le Tour-Pak ou le coffre.

#### REMARQUE

*Les motocyclistes novices devraient s'habituer à toutes les conditions de conduite en roulant à vitesse modérée.*

- Conduire avec prudence et en se protégeant. Ne pas oublier qu'une moto n'offre pas la même protection qu'une automobile en cas d'accident. L'une des causes d'accident les plus fréquentes survient lorsque le conducteur d'un autre véhicule ne voit pas un motocycliste et tourne à gauche en lui coupant la route. Ne conduire qu'avec le phare allumé.

#### ▲ AVERTISSEMENT

**Éviter tout contact avec le système d'échappement et porter des vêtements qui recouvrent entièrement les jambes pendant la conduite. Les tuyaux d'échappement et les silencieux deviennent brûlants lorsque le moteur est en marche et le restent longtemps même après l'arrêt du moteur. Le port de vêtements inappropriés pourrait causer des brûlures ou d'autres blessures graves. (00009a)**

- Porter un casque homologué ainsi que des vêtements et des chaussures appropriés à la conduite d'une moto. Les couleurs vives ou claires sont plus faciles à distinguer dans la circulation, surtout la nuit. Éviter les vêtements lâches et flottants et les écharpes.
- Lors du transport de passagers, il est de la responsabilité du conducteur de leur montrer comment se tenir en moto. (Consulter les Conseils pour monter à motocyclette dans le kit du propriétaire Harley-Davidson.)
- Ne laisser en aucun cas une autre personne se servir de la moto si elle n'est pas un conducteur expérimenté qui possède le permis de conduire et qui connaît parfaitement les aspects particuliers de la conduite de cette moto.
- Protéger votre moto contre le vol. Après avoir garé la moto, verrouiller la colonne de direction et retirer la clé de contact. Activer l'alarme de sécurité s'il y en a une.

- Conscience en éveil, discernement et prudence sont nécessaires pour conduire une moto en toute sécurité. Ne pas laisser la fatigue, l'alcool ou les drogues mettre en danger sa propre sécurité et celle des autres.
- Sur les véhicules équipés d'un système audio, régler le volume avant de démarrer à un niveau qui ne sera pas gênant.
- Garder la moto en bon état de marche selon les procédures du Tableau 34. La stabilité de la moto dépend particulièrement du gonflage des pneus à la pression correcte, de l'état des bandes de roulement ainsi que de l'état des roulements des roues et de la colonne de direction.

#### **▲ AVERTISSEMENT**

**Ne pas faire fonctionner le véhicule avec la fourche verrouillée. Le verrouillage de la fourche limite la capacité de braquage de la moto, ce qui risque d'entraîner la mort ou des blessures graves. (00035a)**

#### **▲ AVERTISSEMENT**

**Effectuer les procédures d'entretien et de maintenance indiquées dans le tableau des intervalles d'entretien périodiques. Un manque de maintenance périodique aux intervalles recommandés peut affecter la sécurité du fonctionnement de la moto, ce qui pourrait causer la mort ou des blessures graves. (00010a)**

#### **▲ AVERTISSEMENT**

**Ne pas faire marcher la moto si la direction ou la suspension est desserrée, usée ou endommagée. Contacter un concessionnaire Harley-Davidson pour les réparations. Des pièces de direction ou de suspension desserrées, usées ou endommagées peuvent altérer la stabilité et la manœuvrabilité, ce qui risque de causer la mort ou des blessures graves. (00011a)**

#### **▲ AVERTISSEMENT**

**Inspecter régulièrement les amortisseurs et la fourche avant. Remplacer les pièces présentant des fuites, des dommages ou des signes d'usure, qui peuvent nuire à la stabilité et à la manœuvrabilité et pourraient causer la mort ou des blessures graves. (00012a)**

#### **▲ AVERTISSEMENT**

**Utiliser la visserie de rechange Harley-Davidson. La visserie des ventes annexes risque de nuire à la performance, ce qui pourrait causer la mort ou des blessures graves. (00013a)**

- Consulter le manuel d'entretien Harley-Davidson pour connaître les couples de serrage appropriés.

- La visserie des ventes annexes peut ne pas avoir les spécifications particulières qui lui permettraient de fonctionner correctement.

#### **▲ AVERTISSEMENT**

**Veiller à maintenir les pneus correctement gonflés, équilibrés, non endommagés et avec une bande de roulement adéquate. Inspecter régulièrement les pneus et consulter un concessionnaire Harley-Davidson pour les pneus de rechange. Rouler avec des pneus trop usés, mal équilibrés, mal gonflés, surchargés ou endommagés peut conduire à une défaillance du pneu et nuire à la stabilité et à la manœuvrabilité de la moto, ce qui peut entraîner la mort ou des blessures graves. (00014b)**

#### **▲ AVERTISSEMENT**

**Remplacer les pneus percés ou endommagés. Dans certains cas, de petits trous dans la bande de roulement peuvent être réparés de l'intérieur du pneu démonté par un concessionnaire Harley-Davidson. Ne JAMAIS dépasser 80 km/h (50 mph) dans les premières 24 heures suivant la réparation du pneu et ne JAMAIS dépasser 129 km/h (80 mph) avec un pneu réparé. Ne pas suivre ces consignes de sécurité risque de faire éclater un pneu et de causer la mort ou des blessures graves. (00015b)**

#### **▲ AVERTISSEMENT**

**Ne pas dépasser le poids nominal brut du véhicule (GVWR, Gross Vehicle Weight Rating) et le poids technique maximal sous essieu (GAWR, Gross Axle Weight Rating). Le dépassement de ces limites de poids peut provoquer la défaillance d'un composant et nuire à la stabilité, à la manœuvrabilité et à la performance du véhicule, ce qui pourrait entraîner la mort ou des blessures graves. (00016f)**

- GVWR est la somme du poids de la moto, des accessoires et du poids maximum du conducteur, du passager et de la charge qui peuvent être transportés en toute sécurité.
- GAWR est le poids technique maximal qui peut être transporté en toute sécurité sur chaque axe.
- Le poids nominal brut du véhicule (GVWR) et le poids technique maximal sous essieu (GAWR) sont indiqués sur la plaque signalétique, située sur la colonne de direction du cadre.

#### **▲ AVERTISSEMENT**

**Ne pas remorquer une moto en panne. Le remorquage risque d'affecter la stabilité et la manœuvrabilité et de causer la mort ou des blessures graves. (00017a)**

#### **▲ AVERTISSEMENT**

Ne pas tracter de remorque. Le remorquage risque de surcharger les pneus, de les endommager et de causer leur défaillance, de réduire la performance du freinage et d'affecter la stabilité et la manœuvrabilité, ce qui pourrait causer la mort ou des blessures graves. (00018c)

#### **▲ AVERTISSEMENT**

Le contact avec du liquide de frein DOT 4 peut avoir des effets graves sur la santé. Ne pas porter des vêtements et des lunettes de protection adaptés risque de provoquer la mort ou des blessures graves.

- En cas d'inhalation : Garder son calme, évacuer à l'air frais, consulter un médecin.
- En cas de contact avec la peau : Retirer les vêtements souillés ou éclaboussés. Rincer la peau immédiatement à grande eau pendant 15 à 20 minutes. En cas d'irritation, consulter un médecin.
- En cas de contact avec les yeux : Rincer les yeux pendant au moins 15 minutes à l'eau courante, en gardant les yeux ouverts. En cas d'irritation, consulter un médecin.

- En cas d'ingestion : Rincer la bouche et boire beaucoup d'eau. Ne pas faire vomir. Contactez le Centre antipoison. Consulter immédiatement un médecin.
- Pour plus d'informations, consulter la fiche de données de sécurité (FDS) sur le site [sds.harley-davidson.com](https://sds.harley-davidson.com)

(00240e)

#### **▲ AVERTISSEMENT**

Les batteries, les bornes de batterie et autres accessoires contiennent du plomb, des composés du plomb et d'autres produits chimiques reconnus par l'État de Californie comme étant à l'origine de cancers, de malformations congénitales ou d'autres lésions du système reproductif. Se laver les mains après manipulation. (00019e)

#### **▲ AVERTISSEMENT**

Consulter un concessionnaire Harley-Davidson pour toute question ou tout problème qui se pose lors de l'utilisation de la moto. Sinon, cela risque d'aggraver le problème initial, d'entraîner des réparations coûteuses, de causer un accident et d'entraîner la mort ou des blessures graves. (00020a)

- Veiller à ce que tous les équipements requis par les lois fédérales, régionales et locales en vigueur soient installés et en bon état de marche.

### ▲ AVERTISSEMENT

**Ne pas ouvrir les compartiments de rangement pendant la conduite. Des distractions pendant la conduite risqueraient de provoquer la perte de contrôle de la moto et de causer la mort ou des blessures graves. (00082a)**

## RÈGLES DE LA SÉCURITÉ ROUTIÈRE

- Toujours se servir de l'avertisseur et des feux de direction lorsque l'on double d'autres véhicules allant dans la même direction et bien faire attention. Ne jamais essayer de doubler un autre véhicule allant dans la même direction à un carrefour, dans un virage ou en montant ou descendant une côte.
- Aux intersections, laisser la priorité aux autres véhicules. Ne pas supposer que vous avez la priorité car l'autre conducteur peut ignorer que vous avez la priorité.
- Toujours signaler à l'avance avant de s'arrêter, tourner ou doubler.
- Il faut observer immédiatement tous les panneaux de signalisation, y compris ceux qui servent à contrôler la circulation aux intersections. Toujours respecter les panneaux de RALENTISSEMENT postés à proximité des écoles et les panneaux d'ATTENTION situés aux passages à niveau et agir en conséquence.
- Avant de tourner, le signaler au moins 30,5 m (100 ft) à l'avance. Lorsqu'on tourne à gauche à une intersection, venir au centre de la rue (sauf si le code local exige autrement). Ralentir lorsqu'on s'engage dans l'intersection et tourner avec prudence.
- Ne jamais anticiper la couleur d'un feu de circulation. Quand les feux sont sur le point de passer du VERT au ROUGE (ou inversement) aux intersections, ralentir et attendre que le changement se fasse. Ne jamais passer un feu de circulation au jaune ni au rouge.
- Lorsque l'on tourne à droite ou à gauche, faire attention non seulement aux véhicules mais également aux piétons et aux animaux.
- Ne pas quitter le trottoir ni une zone de stationnement sans le signaler. Vérifier que la route est libre pour entrer dans la voie de circulation. Les véhicules sur la voie de circulation ont toujours la priorité.
- Veiller à monter la plaque d'immatriculation de la manière stipulée par la loi en vérifiant qu'elle restera bien visible en toutes circonstances. La nettoyer régulièrement.

- Conduire à une vitesse sécuritaire qui est en accord avec le type de route utilisé. Faire très attention à l'état de la route qui peut être sèche, huileuse, verglacée ou mouillée.
- Faire attention aux débris tels que des feuilles ou du gravier.
- Adapter sa vitesse et son style de conduite aux facteurs (temps et trafic) qui déterminent l'état de la route.

## ACCESSOIRES ET CHARGES : MODÈLES TRI GLIDE

Il est impossible à Harley-Davidson de tester et de faire des recommandations spécifiques concernant chaque accessoire ou combinaison d'accessoires vendus. Il incombe donc au motocycliste d'assurer la sécurité de son véhicule lors de l'installation d'accessoires ou du transport d'un poids supplémentaire.

### ▲ AVERTISSEMENT

**Consultez la section ACCESSOIRES ET CHARGEMENT dans la section SÉCURITÉ D'ABORD de votre manuel d'utilisation. Un chargement incorrect des bagages ou une pose incorrecte des accessoires peut provoquer une défaillance et nuire à la stabilité, à la manœuvrabilité et à la performance, ce qui peut entraîner la mort ou des blessures graves. (00021c)**

### ▲ AVERTISSEMENT

**Ne pas dépasser le poids nominal brut du véhicule (GVWR, Gross Vehicle Weight Rating) et le poids technique maximal sous essieu (GAWR, Gross Axle Weight Rating). Le dépassement de ces limites de poids peut provoquer la défaillance d'un composant et nuire à la stabilité, à la manœuvrabilité et à la performance du véhicule, ce qui pourrait entraîner la mort ou des blessures graves. (00016f)**

- GVWR est la somme du poids de la moto, des accessoires et du poids maximum du conducteur, du passager et de la charge qui peuvent être transportés en toute sécurité.
- GAWR est le poids technique maximal qui peut être transporté en toute sécurité sur chaque axe.
- Le poids nominal brut du véhicule (GVWR) et le poids technique maximal sous essieu (GAWR) sont indiqués sur la plaque signalétique, située sur le tube descendant du cadre.

### ▲ AVERTISSEMENT

**Ne pas tracter de remorque. Le remorquage risque de surcharger les pneus, de les endommager et de causer leur défaillance, de réduire la performance du freinage et d'affecter la stabilité et la manœuvrabilité, ce qui pourrait causer la mort ou des blessures graves. (00018c)**

## Consignes concernant les accessoires et la charge transportée

Suivre les directives ci-dessous pour équiper une moto, transporter des passagers et/ou les charges.

### ▲ AVERTISSEMENT

**Conduire à des vitesses appropriées à la route et aux conditions existantes, et ne jamais dépasser la limite de vitesse affichée. Une vitesse excessive risque d'entraîner une perte de contrôle du véhicule pouvant causer la mort ou des blessures graves. (00008a)**

- Ne pas dépasser la limite de vitesse légale ou conduire plus vite que ne le permettent les conditions de route. Toujours ralentir lorsque les conditions de route sont mauvaises. Une vitesse élevée ne fait qu'aggraver l'effet possible de tout autre facteur d'instabilité et accroît les risques de perte de contrôle.
- Faire très attention à l'état de la route et au vent. Le véhicule peut être sujet à des forces susceptibles de le renverser telles que coups de vents créés par les camions, trous dans la chaussée, routes à la surface inégale, erreur de conduite, etc. Ces forces risquent d'influencer les caractéristiques de manœuvrabilité de la moto. Si c'est le cas, ralentir et regagner en douceur et sans se raidir le contrôle du véhicule. Ne pas freiner de manière abrupte ni forcer le guidon. Cela risquerait d'aggraver l'instabilité.

- Installer les charges contre la moto, le plus bas possible. Ceci réduit au minimum le déplacement du centre de gravité de la moto.
- Ne pas charger d'objets volumineux trop loin derrière le conducteur ni ajouter de poids sur le guidon ou la fourche avant.
- Les porte-bagages sont conçus pour des articles légers. Ne pas surcharger les porte-bagages.
- Veiller à bien fixer la charge pour qu'elle ne se déplace pas en cours de route et vérifier la charge à plusieurs reprises. Les accessoires qui changent la position de conduite du conducteur peuvent accroître le temps de réaction et affecter le maniement de la moto.
- Des équipements électriques supplémentaires risquent de surcharger le circuit électrique de la moto et d'entraîner éventuellement une défaillance du circuit électrique et/ou de ses composants.

Les éléments de grande taille, tels que carénage, pare-brise, dossiers et porte-bagages peuvent affecter négativement le maniement de la moto. Utiliser uniquement des accessoires authentiques Harley-Davidson conçus spécifiquement pour votre modèle de moto et montés conformément aux consignes de montage.

## ▲ AVERTISSEMENT

**Les pièces et accessoires Harley-Davidson sont conçus pour les motos Harley-Davidson. L'utilisation de pièces ou d'accessoires d'autres constructeurs peut nuire aux performances, à la stabilité ou à la manœuvrabilité de la moto, ce qui peut entraîner la mort ou des blessures graves. (00001b)**

## SYSTÈME DE CONTRÔLE DU BRUIT

### Altération

Il est notifié aux propriétaires que la dépose ou le remplacement de tout composant du système de contrôle du bruit peut être interdit par la loi. Cette interdiction est applicable avant la vente ou la livraison du véhicule à l'acheteur final. L'utilisation d'un véhicule sur lequel des composants du système de contrôle du bruit ont été retirés ou rendus inopérants peut aussi être interdite par la loi.



## REMARQUES

---



## NUMÉRO D'IDENTIFICATION DE VÉHICULE : MODÈLES TRI GLIDE

Le numéro de série ou le numéro d'identification de véhicule (VIN) complet à 17 caractères est estampé sur le tube descendant droit de cadre sous la colonne de direction. Une étiquette dotée du code VIN est aussi apposée au tube descendant avant sur le côté droit de la moto.

Un VIN (numéro d'identification de véhicule) abrégé est également gravé sur le côté gauche du carter moteur à la base du cylindre.

### REMARQUE

*Toujours fournir le numéro complet d'identification de véhicule (VIN) à 17 chiffres lors de la commande de pièces ou en cas de questions concernant la moto.*

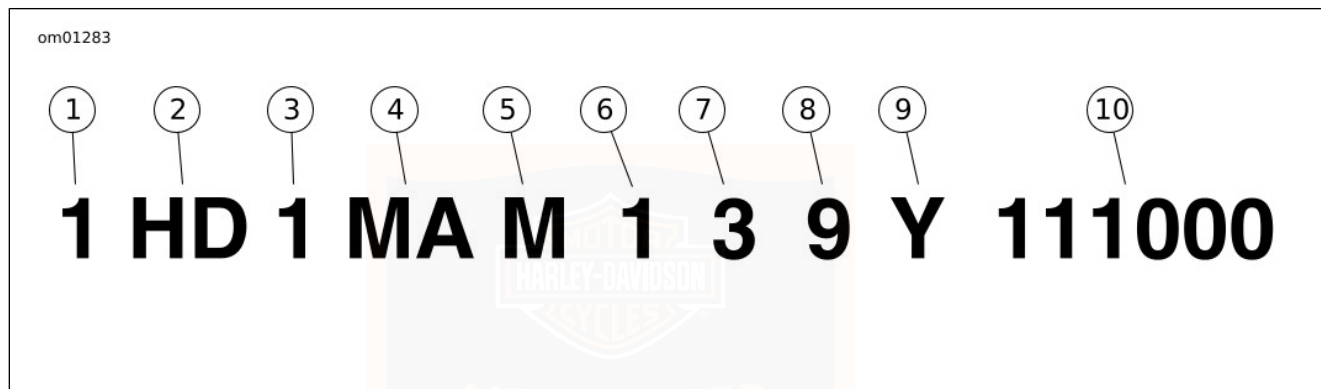

Figure 1. VIN typique des Harley-Davidson : Modèles Tri Glide de 2009

**Tableau 3. Décomposition du VIN des Harley-Davidson : Modèles Tri Glide de 2009**

POSITION	DESCRIPTION	VALEURS POSSIBLES
1	Désignation des marchés	1 = Fabriqués initialement pour être vendus <b>aux</b> États-Unis 5 = Fabriqué initialement pour être vendu <b>hors</b> des États-Unis
2	Fabricant	HD = Harley-Davidson
3	Type de moto	1 = Moto lourde (901 cm <sup>3</sup> et plus large)
4	Modèle	MA = FLHTCUTG Tri Glide™ Ultra Classic®
5	Type de moteur	M = Twin Cam 103™, 1 690 cm <sup>3</sup> , refroidi par air, à injection de carburant
6	Date d'introduction	1 = Normale 2 = En milieu d'année 3 = Modèle californien/régulier 4 = Changements esthétiques et/ou date d'introduction spéciale 5 = Modèle californien/changements esthétiques et/ou date d'introduction spéciale 6 = Modèle californien/milieu d'année
7	Chiffre de contrôle VIN	Peut être de 0 à 9 ou X
8	Année de modèle	9 = 2009
9	Usine de montage	Y = York, PA, USA
10	Numéro de séquence	Variable

## ÉTIQUETTES

Voir Figure 2 pour les étiquettes de sécurité et de maintenance qui étaient sur le véhicule neuf. Si elles ont été retirées, des étiquettes de rechange peuvent être commandées pour la moto. Se reporter au Tableau 4 pour les descriptions des étiquettes.

## REMARQUE

*Certaines étiquettes pourraient être disponibles dans des langues étrangères pour les destinations hors des USA. Consulter un concessionnaire Harley-Davidson en ce qui concerne l'achat d'étiquettes.*

**Tableau 4. Étiquettes : Modèles Tri Glide**

ÉLÉMENT	N° DE PIÈCE	DESCRIPTION	EMPLACEMENT
1	83881-09	Avertissements généraux	Sur le dessus du couvercle du filtre à air
2	15368-01A	Avertissement relatif à la batterie	Sous la selle, derrière le réservoir de carburant sur le conduit de faisceau principal
3	14148-86	Avertissement de barre d'auto-route	Sur le devant de la barre d'auto-route sous la monture centrale
4	83446-08	Capacité de charge de coffre	À l'intérieur de la porte du coffre
5	90821-74C	Capacité de charge de Tour-Pak	À l'intérieur du couvercle du coffre Tour-Pak
6	72537-08	Couvercle du bloc fusibles	Sous le couvercle latéral gauche sur le bloc fusibles



1

**⚠ WARNING**

Three wheeled motorcycles are different from two wheeled motorcycles and other vehicles. Unskilled or improper use could result in loss of control, death or serious injury.

- Take a rider training course.
- Read Owner's Manual before riding, adding accessories or servicing.
- Wear a helmet, eye protection and protective clothing.
- Never tow a trailer.

For a manual, find nearest dealer at 1-800-443-2153 or www.harley-davidson.com 83881-09

2

**⚠ WARNING**

A connected battery can cause a spark or motorcycle startup while servicing. Death or serious injury could occur.

- Disconnect negative cable before servicing.
- Keep cable away from terminal while servicing.

15368-01A

3

THIS GUARD MAY PROVIDE LIMITED LEG AND COSMETIC VEHICLE PROTECTION UNDER UNIQUE CIRCUMSTANCES (FALL OVER WHILE STOPPED, VERY LOW SPEED SLIDE). IT IS NOT MADE NOR INTENDED TO PROVIDE PROTECTION FROM BODILY INJURY IN A COLLISION WITH ANOTHER VEHICLE OR ANY OTHER OBJECT.

4

**⚠ WARNING**

Too much weight in Trunk can cause loss of control. Death or serious injury could occur.

- Do not put more than 50 pounds in Trunk.
- See Accessories and Cargo section of Owner's Manual for more information.

83848-09

5

**⚠ WARNING**

Too much weight in Tour-Pak® can cause loss of control. Death or serious injury could occur.

- Do not put more than 25 pounds (11.3 kg) in Tour-Pak® on 2008 & earlier motorcycles.
- Do not put more than 30 pounds (13.63 kg) in Tour-Pak® on 2009 & later motorcycles.
- See Accessories and Cargo section of Owner's Manual for more information.

92821-74C

6

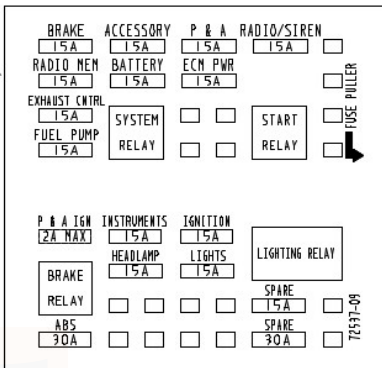

Figure 2. Étiquettes : Modèles Tri Glide

## SPÉCIFICATIONS : MODÈLES TRI GLIDE DE 2009

Tableau 5. Moteur : Modèles Tri Glide de 2009

ÉLÉMENT	CARACTÉRISTIQUE
Nombre de cylindres	2
Type	4 cycles, 45 degrés, type V, refroidi par air
Taux de compression	9,6:1
Alésage	3,875 po   98,42 mm
Course	4,375 po   111,12 mm
Cylindrée	103,00 po <sup>3</sup>   1 687,87 cm <sup>3</sup>

Tableau 6. Spécifications de la transmission

TRANSMISSION	SPÉCIFICATION
Type	Prise constante, pédale de sélection de vitesse
Vitesses	6 en marche avant

Tableau 7. Circuit d'allumage : Modèles Tri Glide de 2009

COMPOSANT	CARACTÉRISTIQUE
Calage de l'allumage	Non réglable
Batterie	12 V, 28 Ah, 270 IDF scellée et sans entretien
Type de bougies	HD-6R12
Taille des bougies	12 mm

Tableau 7. Circuit d'allumage : Modèles Tri Glide de 2009

COMPOSANT	CARACTÉRISTIQUE	
Écartement des bougies	0,038 à 0,043 po	0,97 à 1,09 mm
Couple de serrage de bougie	12 à 18 lb·pi	16,3 à 24,4 N·m

### REMARQUE

Les spécifications de ce document peuvent ne pas correspondre à celles de la certification officielle dans certains marchés, à cause de la date de publication, des différences dans les méthodes de test et/ou des différences de véhicule. Les clients recherchant des spécifications réglementaires officiellement reconnues concernant leur véhicule doivent se reporter aux documents de certification et/ou contacter leur concessionnaire ou distributeur particulier.

Tableau 8. Dents de pignon : Modèles Tri Glide de 2009

ENTRAÎNEMENT	ÉLÉMENT	NOMBRE DE DENTS
Primaire	Moteur	34
	Embrayage	46
Final	Transmission	32
	Roue arrière	70

**Tableau 9. Pressions des pneus : Modèles Tri Glide de 2009**

CHARGE	AVANT		ARRIÈRE	
	psi	kPa	psi	kPa
Tous	36	248	26	179

**Tableau 10. Tailles des pneus : Modèles Tri Glide de 2009**

SUPPORT	TAILLE	NUMÉRO
Avant	16 pouces	D402F MT90B16
Arrière	15 pouces	P205/65 R15
Les véhicules de 2009 utilisent uniquement les pneus Dunlop Harley-Davidson.		

**▲ AVERTISSEMENT**

Harley-Davidson recommande d'utiliser ses pneus spécifiés. Les véhicules Harley-Davidson ne sont pas conçus pour fonctionner avec des pneus non recommandés, notamment des pneus neige, des pneus pour cyclomoteur et d'autres pneus à usage spécial. L'utilisation de pneus non recommandés risque d'affecter la stabilité, la manœuvrabilité ou le freinage et de provoquer une perte de contrôle du véhicule causant la mort ou des blessures graves. (00024d)

**Tableau 11. Capacités : Modèles Tri Glide de 2009**

ÉLÉMENT	USA	LITRES
Réservoir de carburant (total)	6,00 gal	22,71
Témoin de niveau bas de carburant allumé	1,00 gal	3,79
Réservoir d'huile avec filtre	4,00 qt	3,79
Transmission (approximatif)	1,00 qt	0,95
Carter de chaîne primaire (approximatif)	1,40 qt	1,32

**Tableau 12. Rapports de démultiplication : Modèles Tri Glide de 2009**

PIGNON	RAPPORT
Première	9,878
Deuxième	6,847
Troisième	5,086
Quatrième	4,118
Cinquième	3,487
Sixième	2,960

**REMARQUE**

*Le poids nominal brut du véhicule GVWR (poids maximal autorisé du véhicule chargé) et le poids technique maximal sous essieu (GAWR) correspondant sont gravés sur une étiquette située sur le tube descendant avant du côté droit de la moto.*

**Tableau 13. Poids : Modèles Tri Glide de 2009**

ÉLÉMENT	lb	kg
Poids (livraison usine)	1 140	516,91
GVWR	1 700	771,11
GAWR avant	500	226,80
GAWR arrière	1 200	544,31

**Tableau 14. Dimensions : Modèles Tri Glide de 2009**

ÉLÉMENT	po	mm
Empattement	66,65	1 692,91
Longueur hors tout	105,80	2 687,32
Largeur hors tout	54,30	1 379,22
Garde au sol	4,70	119,38
Hauteur hors tout	59,30	1 506,22
Hauteur de la selle*	27,3	693,4

\* Avec un conducteur pesant 81,7 kg (180 lb) sur la selle.

**Tableau 15. Tableau des ampoules : Modèles Tri Glide de 2009**

FEU (TOUTES LES AMPOULES 12 V)		AMPOULES NÉCESSAIRES	APPEL DE COURANT EN AMPÈRES	N° DE PIÈCE HARLEY-DAVIDSON
Phare		1	4,58/5,0	68329-03
Feu arrière/feu de stop/feu de direction arrière		2	0,59/2,10	68167-04
Feu de direction avant		2	2,25/0,59	69331-02
Feux latéraux du coffre Tour-Pak*		Sans objet	0,14 0,14	53788-06 (côté droit) 53789-06 (côté gauche)
Feu arrière/feu de stop du coffre Tour-Pak		2	0,59/2,10	68165-64
Feux de garde-boue		1	0,30	68193-95
Feux auxiliaires		2	2,1	68453-05
Témoins de tableau de bord	Témoin de feu de route	Le tableau de bord est illuminé par des DÉL. Remplacer l'ensemble entier lors de défaillance.		
	Témoin de pression d'huile			
	Témoin de point mort			
	Témoin de feu de direction			

**Tableau 15. Tableau des ampoules : Modèles Tri Glide de 2009**

<b>FEU (TOUTES LES AMPOULES 12 V)</b>		<b>AMPOULES NÉCESSAIRES</b>	<b>APPEL DE COURANT EN AMPÈRES</b>	<b>N° DE PIÈCE HARLEY-DAVIDSON</b>
Feu de plaque d'immatriculation		1	0,35	52441-95
Voyant d'engagement de marche arrière		Illuminé par DÉL. Remplacer l'ensemble entier en cas de défaillance.		
Témoins de jauges	Indicateur de vitesse	Sans objet	Sans objet	Sans objet
	Compte-tours	Sans objet	Sans objet	Sans objet
	Voltmètre	1	0,24	67445-00
	Témoin de pression d'huile	1	0,24	67445-00
	Jauge de température d'air ambiant	1	0,24	67445-00
	Jauge de carburant	1	0,24	67445-00
Éléments avec *		Illuminé par des DÉL. Remplacer l'ensemble entier lors de défaillance.		

## **DONNÉES SUR LES PNEUS**

### **▲ AVERTISSEMENT**

Les pneus, les chambres à air, les talons ou les bandes de fond de jante, les valves de gonflage et les enjoliveurs doivent correspondre à la roue appropriée. Contacter un concessionnaire Harley-Davidson. Si les pièces ne correspondent pas, cela peut endommager le pneu, le faire glisser sur la jante ou causer la défaillance du pneu, ce qui peut causer la mort ou des blessures graves. (00023c)

### **▲ AVERTISSEMENT**

Harley-Davidson recommande d'utiliser ses pneus spécifiés. Les véhicules Harley-Davidson ne sont pas conçus pour fonctionner avec des pneus non recommandés, notamment des pneus neige, des pneus pour cyclomoteur et d'autres pneus à usage spécial. L'utilisation de pneus non recommandés risque d'affecter la stabilité, la manœuvrabilité ou le freinage et de provoquer une perte de contrôle du véhicule causant la mort ou des blessures graves. (00024d)

Des pneus initialement sans chambre à air (ensuite équipés de chambres à air de taille appropriée) peuvent être utilisés lorsqu'ils sont montés sur des roues à rayons (métalliques). Des bandes protectrices de jantes en caoutchouc doivent être utilisées avec des pneus initialement sans chambre à air (ensuite équipés de chambres à air de taille appropriée) lorsqu'ils sont montés sur des roues à rayons (métalliques).

#### ▲ AVERTISSEMENT

**Utiliser des chambres à air avec les roues à rayons métalliques. L'utilisation de pneus sans chambre à air sur des roues à rayons risque d'entraîner des fuites d'air ce qui pourrait causer la mort ou des blessures graves. (00025b)**

Les pneus sans chambre à air sont utilisés sur toutes les roues Harley-Davidson coulées et à disques.

La taille des pneus est inscrite en relief sur leur flanc. La taille des chambres à air est imprimée dessus.

#### ▲ AVERTISSEMENT

**Les pneus Harley-Davidson avant et arrière ne sont pas identiques. L'inversion des pneus avant et arrière peut provoquer une défaillance prématurée, pouvant entraîner la mort ou des blessures graves. (00026a)**

#### ▲ AVERTISSEMENT

**Ne pas dépasser la pression de gonflage maximale indiquée sur la paroi du pneu. Un pneu trop gonflé peut éclater, ce qui risque de causer la mort ou des blessures graves. (00027b)**

#### ▲ AVERTISSEMENT

**Remplacer immédiatement le pneu par un pneu spécifié par Harley-Davidson lorsque les barres d';;usure deviennent visibles ou si la bande de roulement a une profondeur de 1 mm (1/32 in) seulement. Conduire avec un pneu usé peut entraîner la mort ou des blessures graves. (00090c)**

Voir la section SPÉCIFICATIONS > SPÉCIFICATIONS : MODÈLES TRI GLIDE DE 2009 (Page 21) pour les spécifications de pression et de taille de pneus.

## MÉLANGES D'ESSENCE

Cette moto a été conçue pour fournir les meilleures performances au meilleur rendement en utilisant de l'essence sans plomb. La plupart des essences vendues sont mélangées avec de l'alcool et/ou de l'éther, pour créer des mélanges oxygénés. Le type et la quantité d'alcool ou d'éther ajoutés au carburant sont importants.

## AVIS

**Ne pas utiliser d'essence contenant du méthanol. Cela risquerait d'entraîner une défaillance des composants du circuit de carburant, une détérioration du moteur et/ou un mauvais fonctionnement de l'équipement. (00148a)**

- Essence contenant de L'ÉTHÉR MÉTHYLTERTILOBUTYLIQUE (MTBE) : Les mélanges essence/MTBE sont composés d'essence et jusqu'à 15 % de MTBE. Les mélanges essence/MTBE peuvent être utilisés dans votre moto.
- L'ÉTHANOL est un mélange contenant 10 % d'éthanol (alcool de grain) et 90 % d'essence sans plomb. Les mélanges essence/éthanol peuvent être utilisés dans la moto si la teneur en éthanol ne dépasse **pas** 10 %.
- ESSENCES REFORMULÉES OU OXYGÉNÉES (RFG) : Essence reformulée est un terme utilisé pour décrire les mélanges d'essence qui sont spécifiquement conçus pour brûler plus proprement que d'autres types d'essence, en laissant moins d'émissions d'échappement. Elles sont également formulées pour moins s'évaporer lorsque l'on fait le plein. Les essences reformulées utilisent des additifs servant à oxygéner l'essence. La moto fonctionnera normalement avec ce type d'essence et Harley-Davidson recommande de l'utiliser dans la mesure du possible, pour aider à favoriser la propreté de l'air.

- Ne pas utiliser d'essence de compétition ou des produits amplificateurs d'octane. L'utilisation de ces carburants endommagera le circuit de carburant.

Certains mélanges d'essence sont susceptibles de produire des effets néfastes sur le démarrage, la conduite ou la consommation de carburant de la moto. En cas de problèmes, utiliser une marque d'essence différente ou une essence à un mélange d'octane supérieur.

## CARBURANT

Se reporter à Tableau 16 . Toujours utiliser une essence sans plomb de bonne qualité. Les indices d'octane figurent généralement sur la pompe.

### ▲ AVERTISSEMENT

**Éviter les déversements. Ouvrir lentement le bouchon de remplissage de carburant. Ne pas remplir au-delà de la base de la pièce rapportée du goulot de remplissage et laisser un volume d'air pour permettre la dilatation du carburant. Serrer le bouchon de remplissage après l'ajout de carburant. L'essence est un produit extrêmement inflammable et hautement explosif, qui peut entraîner la mort ou des blessures graves. (00028b)**

## **▲ AVERTISSEMENT**

Faire très attention en faisant le plein. L'air sous pression dans le réservoir de carburant risque de forcer l'essence à s'échapper par le tube de remplissage. L'essence est un produit extrêmement inflammable et hautement explosif, qui peut entraîner la mort ou des blessures graves. (00029a)

Les pompes des stations-service modernes versent de l'essence avec un débit élevé dans les réservoirs de carburant des motos, ce qui rend possible le piégeage et la pressurisation de l'air.

Tableau 16. Indices d'octane

SPÉCIFICATION	INDICE
Indice d'octane à la pompe (R+M)/2	91 (95 RON)

## **CONVERTISSEUR CATALYTIQUE**

Les motos fabriquées pour le marché californien ont un convertisseur catalytique dans le collecteur de tuyau d'échappement.

## **AVIS**

Ne pas faire fonctionner une moto équipée d'un convertisseur catalytique en cas de ratés du moteur. Si la moto est démarrée dans ces conditions, les gaz d'échappement deviennent anormalement chauds, ce qui peut entraîner des dommages à la moto, y compris la perte du contrôle des émissions de gaz d'échappement. (00149c)

## **AVIS**

Utiliser uniquement du carburant sans plomb dans les motos équipées de convertisseur catalytique. L'emploi de carburant avec plomb endommagerait le système de contrôle des émissions de carburant. (00150c)

## REMARQUES

---



## GÉNÉRALITÉS : COMMANDES ET INDICATEURS

### ▲ AVERTISSEMENT

**Identifier et comprendre les caractéristiques spécifiques de votre véhicule. Le fait de ne pas comprendre comment ces caractéristiques affectent le fonctionnement du véhicule peut conduire à un accident, qui pourrait entraîner la mort ou des blessures graves. (00043b)**

Certaines fonctionnalités expliquées sont spécifiques à certains modèles. Ces caractéristiques peuvent être fournies par des accessoires disponibles pour votre moto Harley-Davidson. Consulter un concessionnaire Harley-Davidson pour obtenir la liste complète de tous les accessoires adaptés à un modèle particulier.

### COMMUTATEUR À CLÉ ALLUMAGE/PHARE

#### ▲ AVERTISSEMENT

**La fonction d'allumage automatique du phare augmente la visibilité du conducteur pour les autres usagers de la route. S'assurer que le phare est toujours allumé. La mauvaise visibilité du conducteur pour les autres usagers de la route risque d'entraîner la mort ou des blessures graves. (00030b)**

Voir la section VOTRE MANUEL DU PROPRIÉTAIRE. Il faut relever tous les numéros d'identification de clé à l'endroit prévu à cet effet au début de ce manuel.

Voir Figure 3. Le contacteur à clé/phare commande les fonctions électriques de la moto.

#### AVIS

**Protéger votre véhicule contre le vol. Si la moto n'est pas verrouillée lorsqu'elle est en stationnement, elle risque d'être volée et/ou de subir des dommages matériels. (00151b)**

#### ▲ AVERTISSEMENT

**Ne pas faire fonctionner le véhicule avec la fourche verrouillée. Le verrouillage de la fourche limite la capacité de braquage de la moto, ce qui risque d'entraîner la mort ou des blessures graves. (00035a)**

#### AVIS

**Ne pas lubrifier les serrures à barilletes avec des lubrifiants à base de pétrole ou avec du graphite car cela risque d'endommager les serrures. Les serrures risqueraient alors de ne plus fonctionner. (00152a)**

### REMARQUE

- Harley-Davidson recommande de retirer la clé de contact/verrou de fourche avant de faire fonctionner la moto. Si la clé n'est pas retirée, elle risque en effet de tomber lors de la mise en marche.

- ACCESSOIRE (ACCESS/ACCESSORY) – les accessoires et feux de détresse peuvent être activés. Les témoins du tableau de bord sont allumés. Le feu de stop et l'avertisseur fonctionnent. Il est possible d'enlever la clé.
- Les feux s'allument lorsque le contacteur se trouve en position allumage (IGNITION), en conformité avec la loi en vigueur dans certaines juridictions.

**Tableau 17. Positions du contacteur à clé/phare : Modèles Tri Glide**

FONCTION	ÉTIQUETTE	FONCTIONNEMENT
Verrou à clé	Verrouillé (LOCK)	Verrouille l'interrupteur à la position fourche verrouillée (FORK LOCK) ou accessoire (ACCESS). Retirer la clé pour raison de sécurité.
	Déverrouillé (UN-LOCK)	Déverrouille l'interrupteur. L'interrupteur déverrouillé peut être tourné dans l'une quelconque de 4 positions. Pour éviter de la perdre pendant la conduite, retirer la clé.
Commutateur	Fourche verrouillée (FORK LOCK)	Verrouiller la fourche à la position de gauche pour décourager l'utilisation non autorisée du véhicule en stationnement. Voir COMMANDES ET INDICATEURS > VERROU DE FOURCHE : MODÈLES TRI GLIDE (Page 31) pour le fonctionnement.
	Arrêt (OFF)	Lorsque le contacteur est en position arrêt (OFF), l'allumage, les feux et les accessoires sont hors tension.
	Allumage (IGNITION)	Lorsque le contacteur est en position allumage (IGNITION), la moto peut être démarrée et tous les feux et les accessoires fonctionnent.
	Accessoire (ACCESS)	Lorsque l'interrupteur est en position accessoire (ACCESS), tous les feux et les accessoires fonctionnent mais le moteur ne peut pas démarrer. Sur accessoire (ACCESS), l'interrupteur peut être verrouillé.

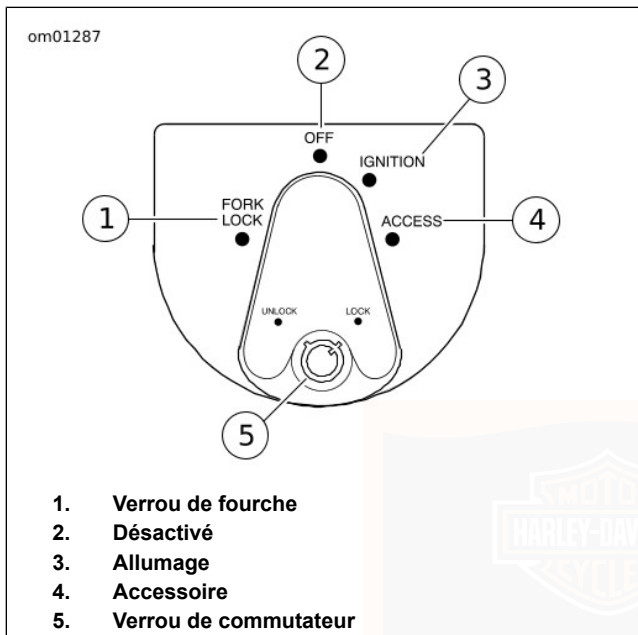

**Figure 3. Interrupteur à clé d'allumage/phare : Modèles Tri Glide**

## VERROU DE FOURCHE : MODÈLES TRI GLIDE

### AVIS

Protéger votre véhicule contre le vol. Si la moto n'est pas verrouillée lorsqu'elle est en stationnement, elle risque d'être volée et/ou de subir des dommages matériels. (00151b)

### ▲ AVERTISSEMENT

Ne pas faire fonctionner le véhicule avec la fourche verrouillée. Le verrouillage de la fourche limite la capacité de braquage de la moto, ce qui risque d'entraîner la mort ou des blessures graves. (00035a)

Voir Figure 3. L'emploi du verrou de fourche dès que l'on gare sa moto découragera l'utilisation non autorisée ou le vol d'une moto garée. Le verrou de fourche est incorporé dans l'interrupteur d'allumage.

### REMARQUE

*Ne pas forcer l'interrupteur en position verrouillée, sinon il pourrait être endommagé.*

1. Tourner la fourche complètement vers la gauche.
2. Voir Figure 3. Tourner l'interrupteur à la position fourche verrouillée (FORK LOCK) et enfoncer le bouton.

3. Introduire la clé et la mettre en position verrouillée (LOCK). Retirer la clé.
4. Pour déverrouiller la fourche, insérer la clé de contact et tourner pour la mettre en position déverrouillée (UNLOCK). Retirer la clé et tourner l'interrupteur de la position de fourche verrouillée (FORK LOCK).

## COMMANDES MANUELLES : FONCTIONNEMENT DE BASE

### AVIS

**Le câblage de commande est acheminé à l'intérieur du guidon et risque d'être pincé ou coupé si les commandes sont trop tournées. Le câblage de commande pourrait subir des dommages électriques. Consulter le Supplément au manuel d'entretien ou un concessionnaire Harley-Davidson. (00363a)**

## Levier de guidon d'embrayage

### ▲ AVERTISSEMENT

**Ne pas placer les doigts entre le levier de commande et la poignée du guidon. Une mauvaise position de main peut gêner la manipulation des leviers de commande et entraîner une perte de contrôle du véhicule, pouvant causer la mort ou des blessures graves. (00032a)**

Voir Figure 4. Le levier de guidon d'embrayage (1) se trouve sur la gauche du guidon où il est activé avec les doigts de la main gauche.

1. Tirer lentement le levier de guidon d'embrayage contre la poignée du guidon pour débrayer.
2. Passer en première à l'aide du levier de sélection de vitesse. Voir COMMANDES ET INDICATEURS > FONCTIONNEMENT DU RÉGULATEUR DE VITESSE (Page 47).
3. Relâcher lentement le levier de guidon d'embrayage pour embrayer.

Un commutateur d'embrayage est intégré à l'ensemble de commutateur de gauche du guidon. Il permet au conducteur de démarrer le véhicule à n'importe quelle vitesse (ou au point mort) tant que le levier d'embrayage est tiré. Si l'embrayage n'est pas désengagé, le véhicule ne peut pas démarrer dans une vitesse autre que le point mort.

## Commutateur d'avertisseur

Voir Figure 4. L'avertisseur sonore est actionné en appuyant sur le commutateur d'avertisseur (2) situé sur le groupe de commandes de gauche du guidon.

## Commutateur phare/code

Voir Figure 4. Le commutateur phare/code (3) se trouve sur le gauche du guidon. Le commutateur possède deux positions pour activer le phare de route ou le phare code.

- Appuyer sur la partie supérieure du commutateur phare/code pour actionner le phare.
- Appuyer sur la partie inférieure du commutateur phare/code pour rallumer le code.

Voir Figure 5. Le témoin de feu de route (bleu) reste allumé lorsque le commutateur est en position feu de route.

## Commutateurs de feu de direction

Voir Figure 4. Chaque commande de guidon contient un commutateur de feu de direction.

- Le commutateur de feu de direction gauche (4) actionne les feux de direction avant et arrière gauches.
- Le commutateur de feu de direction droit (5) actionne les feux de direction avant et arrière droits.

### REMARQUE

*Les feux de direction avant servent également de feux de marche.*

## Commutateur du démarreur électrique

### REMARQUE

*Le commutateur marche/arrêt DOIT se trouver en position MARCHE pour faire fonctionner le moteur.*

Voir Figure 4. Le commutateur du démarreur électrique (6) se trouve parmi les commandes de droite du guidon. Voir FONCTIONNEMENT > DÉMARRAGE DU MOTEUR (Page 131) pour les procédures de fonctionnement détaillées.

1. Mettre le commutateur marche/arrêt du moteur en position MARCHE et la boîte de vitesse au point mort. Le voyant de point mort (vert) devrait s'allumer.
2. Voir Figure 3. Mettre l'interrupteur à clé d'allumage/phare en position allumage (IGNITION) et appuyer sur le commutateur du DÉMARREUR pour mettre en route le moteur du démarreur.

## Commutateur MARCHE/ARRÊT du moteur

Voir Figure 4. Le commutateur marche/arrêt du moteur (7) met l'allumage en MARCHE ou à l'ARRÊT. Le commutateur marche/arrêt du moteur se trouve sur la commande de droite du guidon. Appuyer sur la partie supérieure du commutateur marche/arrêt du moteur pour couper l'allumage et arrêter le moteur. Appuyer sur la partie inférieure du commutateur marche/arrêt du moteur pour mettre l'allumage en marche.

### REMARQUE

- *Le commutateur marche/arrêt du moteur doit se trouver en position MARCHE pour démarrer ou faire fonctionner le moteur.*
  - *Le commutateur marche/arrêt du moteur devrait toujours être utilisé pour mettre le moteur à l'arrêt.*
1. Pour arrêter le moteur, appuyer sur la partie supérieure du commutateur marche/arrêt pour l'amener à la position arrêt (OFF) d'allumage.
  2. Voir Figure 3. Tourner la clé de contact vers la position arrêt (OFF) pour amener l'allumage complètement à la position arrêt (OFF).

### Levier de frein avant

Voir Figure 4. Le levier de frein avant (8) exerce une pression mécanique sur le maître-cylindre de frein avant et le maître-cylindre exerce une pression hydraulique sur les étriers de frein avant.

### Poignée de commande des gaz

Voir Figure 4. La poignée de commande des gaz (9) est située parmi les commandes sur la droite du guidon et actionnée avec la main droite.

- Tourner lentement la poignée de commande des gaz dans le sens horaire (vers l'avant de la moto) pour fermer la commande des gaz (décélérer).
- Tourner lentement la poignée de commande des gaz dans le sens antihoraire (vers l'arrière de la moto) pour ouvrir la commande des gaz (accélérer).

### Commutateurs de commande audio/CB

Voir Figure 4. Les commutateurs de commande audio/CB (10) règlent et contrôlent les fonctions dans le système audio avancé.

Voir SYSTÈME AUDIO AVANCÉ > SYSTÈME AUDIO AVANCÉ (Page 69) pour les procédures de fonctionnement détaillées.

### Commutateur de reprise/réglage du régulateur de vitesse

Voir Figure 4. Le commutateur de reprise/réglage du régulateur de vitesse (11) maintient automatiquement constante la vitesse de la moto.

Voir COMMANDES ET INDICATEURS > FONCTIONNEMENT DU RÉGULATEUR DE VITESSE (Page 47) pour les procédures de fonctionnement détaillées.

## Commutateurs de commande de marche arrière

Voir Figure 4. Les commutateurs de commande de marche arrière (12) contrôlent le moteur électrique de marche arrière. L'indicateur d'engagement de marche arrière (13) s'allume lorsque la marche arrière est activée.

Voir COMMANDES ET INDICATEURS > FONCTIONNEMENT DE LA MARCHÉ ARRIÈRE (Page 65) pour les procédures de fonctionnement détaillées.



om01288

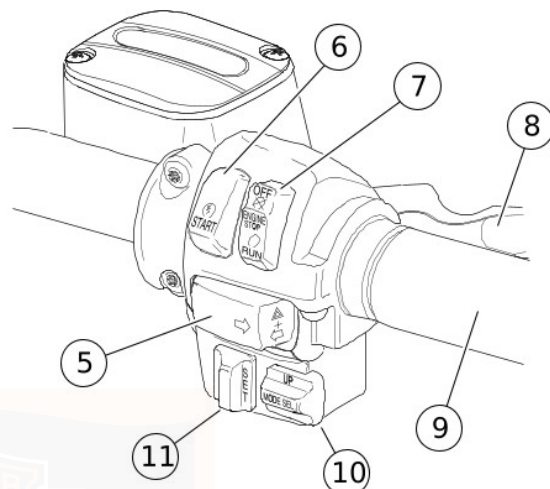
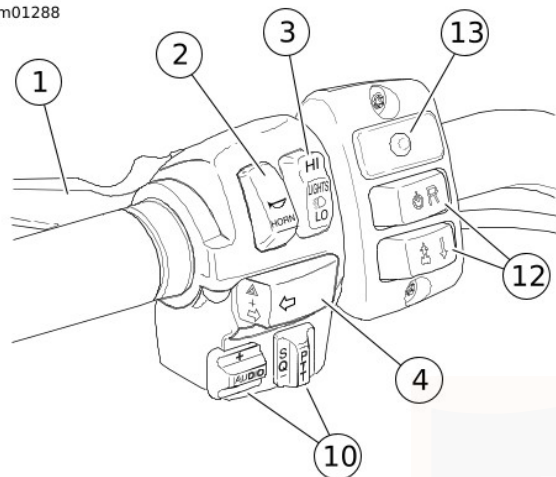

1. Levier de guidon d'embrayage
2. Commutateur d'avertisseur
3. Commutateur phare/code
4. Commutateur de feu de direction gauche

5. Commutateur de feu de direction droit
6. Commutateur du démarreur électrique
7. Commutateur marche/arrêt du moteur

8. Levier de frein avant
9. Poignée de commande des gaz
10. Commutateurs de commande audio/CB
11. Commutateur de reprise/réglage du régulateur de vitesse
12. Commutateurs de commande de marche arrière
13. Indicateur d'engagement de marche arrière

Figure 4. Commandes de guidon : Modèles Tri Glide

## **COMMANDE DES GAZ ÉLECTRONIQUE (ETC)**

Les modèles Touring sont équipés d'une commande des gaz électronique (ETC). Au lieu d'utiliser une connexion de câble mécanique au corps de la commande des gaz, cette technologie utilise des capteurs de poignée redondants pour signaler la position demandée de la commande des gaz au module électronique (ECM). L'ECM contrôle ensuite l'admission correcte du carburant/de l'air et le calage de l'allumage selon la demande du conducteur. Le capteur de poignée est fabriqué avec des cames internes et une retenue à ressort pour offrir une sensation et un fonctionnement naturels.

Le fonctionnement de l'ETC est conçu pour la sécurité du conducteur et l'opération continue de la moto, même en cas de panne d'un composant. Le module de contrôle électronique surveille l'état des capteurs de poignée, de l'activation de la plaque de la commande des gaz et du débit d'air. Si un problème quelconque est détecté, la moto met le régulateur de vitesse hors service, allume le témoin de vérification moteur et retourne à l'un des modes de secours suivants.

### **Mode de performance limitée de l'ETC**

Le conducteur peut conduire presque normalement. La moto fonctionne avec des réserves pour protéger contre les accélérations intempestives.

### **Mode de gestion d'alimentation de l'ETC**

L'actionneur de plaque de commande des gaz retourne à une position de « détente de ralenti » ou de « rentrer tant bien que mal », qui fournira un couple suffisant pour atteindre une vitesse d'environ 40 km/h (25 mph). La réponse de la moto aux signaux du capteur de poignée est fortement réduite.

### **Mode de ralenti forcé de l'ETC**

L'actionneur de plaque de commande des gaz est forcé dans une position de « ralenti rapide », qui fournit un couple suffisant pour avancer au pas, mais insuffisant pour conduire aux vitesses de circulation.

### **Mode d'arrêt forcé de l'ETC**

Le moteur est forcé à s'arrêter.

## **FONCTIONNEMENT DU COMMUTATEUR DE FEU DE DIRECTION**

Les commutateurs de feu de direction sont utilisés par le module de feu de direction pour contrôler le fonctionnement des feux de direction en fonction de la vitesse du véhicule, l'accélération du véhicule et la fin du virage.

Appuyer momentanément sur le commutateur de feu de direction voulu. Les feux de direction commencent à clignoter et continuent à le faire jusqu'à ce qu'ils soient éteints

manuellement ou automatiquement. Tant que la moto demeure immobile, les feux de direction clignotent.

#### REMARQUE

- *Si on indique que l'on tourne dans une direction et que l'on appuie sur le commutateur pour actionner le feu de direction opposé, le premier signal est annulé et le feu de direction opposé commence à clignoter.*
- *Pour arrêter le clignotement des feux de direction, appuyer rapidement une deuxième fois sur le commutateur de feu de direction correspondant. Les feux de direction cesseront de clignoter.*

## FEUX DE DÉTRESSE

Utiliser la méthode suivante pour activer les feux de détresse.

1. Avec la clé au contact et le système de sécurité désactivé (si équipé), appuyer simultanément sur les commutateurs de feu de direction de droite et de gauche.
2. Mettre la clé de contact en position arrêt (OFF) et activer le système de sécurité, si présent et si désiré. Les feux de détresse continueront à clignoter pendant deux heures.
3. Pour arrêter les feux de détresse, désactiver le système de sécurité si nécessaire, placer la clé au contact et appuyer simultanément sur les commutateurs de feu de direction droit et gauche.

Ce système permet à un véhicule en panne d'être laissé sur place en mode feux de détresse jusqu'à l'arrivée de l'aide.

## INDICATEURS LUMINEUX

Voir Figure 5. La moto est munie de cinq témoins.

- Les témoins verts de feux de DIRECTION clignoteront lorsque les feux de direction sont activés; par conséquent, le clignotement indique la direction du virage sélectionnée. Lorsque les feux de détresse fonctionnent, les deux témoins de feux de direction clignotent simultanément.
- Le témoin bleu de FEU DE ROUTE, lorsqu'il est allumé, signale que le phare est en position feu de route.
- Le témoin vert de POINT MORT, lorsqu'il est allumé, indique que la transmission est au point mort.
- Le témoin rouge d'HUILE, lorsqu'il est allumé, indique que l'huile ne circule pas dans le moteur.

#### REMARQUE

*Le témoin d'HUILE s'allume lorsque le contact est allumé avant le démarrage du moteur. Lorsque le moteur est en marche, le témoin devrait être éteint lorsque le moteur tourne plus vite qu'au ralenti.*

Un certain nombre d'autres circonstances peuvent entraîner l'éclairage du témoin rouge. Le témoin d'huile s'allume pour indiquer ce qui suit :

- Si le témoin de pression d'huile ne s'éteint pas à des vitesses supérieures au ralenti, cela indique généralement que le réservoir d'huile est vide ou que l'huile est diluée.
- Par temps de gel, il se peut que la conduite d'alimentation en huile soit bouchée par de la glace, ou de la neige fondue, ce qui empêche la circulation de l'huile.
- Un fil de commutateur de témoin d'huile mis à la masse.
- Un commutateur de témoin défectueux.
- Un clapet anti retour endommagé ou mal installé.
- Une pompe défectueuse.

### AVIS

**Si le témoin de pression d'huile ne s'éteint pas, toujours commencer par vérifier l'alimentation en huile. Si l'alimentation en huile est normale et que le témoin reste allumé, arrêter immédiatement le moteur et ne pas utiliser la moto tant que la cause du problème n'a pas été déterminée et corrigée. Le non-respect de cette instruction peut entraîner un endommagement du moteur. (00157a)**

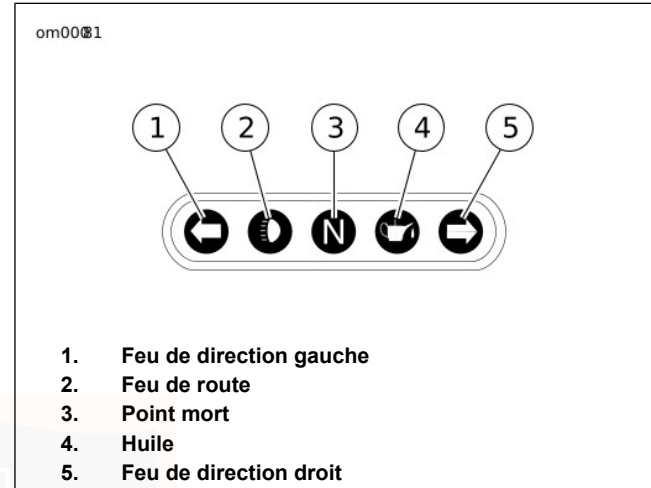

Figure 5. Indicateurs lumineux  
**INSTRUMENTS : MODÈLES TRI GLIDE**

### Indicateur de vitesse

#### ▲ AVERTISSEMENT

**Conduire à des vitesses appropriées à la route et aux conditions existantes, et ne jamais dépasser la limite de vitesse affichée. Une vitesse excessive risque d'entraîner une perte de contrôle du véhicule pouvant causer la mort ou des blessures graves. (00008a)**

Voir Figure 7. L'indicateur de vitesse enregistre les milles par heure de vitesse en marche avant. L'indicateur de vitesse dispose d'un écran d'affichage unique pour les fonctions ci-dessous :

- Compteur kilométrique
  - Compteurs de trajet A et B
  - Fonction de la distance avec carburant
1. Voir Figure 7. En appuyant sur le commutateur de fonction avec l'interrupteur d'allumage dans une position quelconque, on active la lecture du compteur kilométrique. Les kilomètres peuvent être vérifiés sans qu'il soit nécessaire de déverrouiller l'interrupteur d'allumage. Enfoncer et relâcher le commutateur de fonction une fois pour voir le compteur kilométrique.
  2. Pour vérifier le kilométrage des compteurs de trajet, le contacteur à clé doit être dans la position accessoire (ACC) ou allumage (IGNITION). Enfoncer et relâcher le commutateur de fonction jusqu'à ce que la lecture souhaitée du compteur de trajet soit affichée. Un A ou un B figurant en haut à gauche de la fenêtre d'affichage identifie les compteurs de trajet.

3. Pour réinitialiser ou remettre à zéro les compteurs de trajet, le compteur de trajet souhaité (A ou B) doit figurer dans la fenêtre d'affichage. Appuyer sur le commutateur de fonction et le maintenir enfoncé pendant 2 à 3 secondes. Le compteur de trajet sera remis à zéro.
4. Répéter l'étape précédente si vous souhaitez remettre à zéro les deux compteurs de trajet.

## Compte-tours

<b>AVIS</b>
-------------

**Voir la section CONSIGNES D'UTILISATION. Ne pas faire tourner le moteur plus vite que le régime maximum indiqué dans la section FONCTIONNEMENT (zone rouge du compte-tours). Baisser le nombre de tr/min en passant à une vitesse supérieure ou en réduisant les gaz. Ne pas suivre cette consigne risque de provoquer des dommages matériels. (00159a)**

Voir Figure 6. Le compte-tours mesure la vitesse du moteur en tours/minute (tr/min).

## Témoin indicateur de renversement

### ▲ AVERTISSEMENT

**Si un renversement se produit, vérifier le bon fonctionnement de toutes les commandes. La limitation des mouvements des commandes peut affecter la performance des freins ou de l'embrayage ou la possibilité de changer de vitesse, ce qui peut entraîner une perte de contrôle du véhicule et causer la mort ou des blessures graves. (00350a)**

Si la moto est renversée, le mot « tip » (renversement) s'affichera dans la fenêtre du compteur kilométrique. Le moteur ne démarrera pas tant qu'il ne sera pas réarmé. Pour réinitialiser, cycler le contacteur à clé/phare selon la séquence MARCHE – ARRÊT – MARCHE.

## Jauge de carburant

La jauge de carburant indique la quantité approximative de carburant dans le ou les réservoirs de carburant et se trouve à gauche de l'indicateur de vitesse ou sur le panneau avant gauche du carénage.

## Manomètre d'huile

Le manomètre d'huile indique la pression de l'huile moteur et se trouve sur le panneau avant du carénage. La pression d'huile moteur variera normalement de 34 kN/m<sup>2</sup> (5 psi) au

ralenti à 207 à 262 kN/m<sup>2</sup> (30 à 38 psi) à 2 000 tr/min lorsque le moteur tourne à sa température de fonctionnement normale de 110 °C (230 °F).

## Voltmètre

Le voltmètre indique la tension du circuit électrique et se trouve sur le panneau avant du carénage. Le moteur tournant à plus de 1 500 tr/min, le voltmètre devrait enregistrer de 13 à 14,5 V avec une batterie complètement chargée.

## Jauge de température d'air

La jauge de température d'air indique la température de l'air ambiant en degrés Fahrenheit. Cette jauge se trouve sur le panneau avant du carénage.

## Fonction de la distance avec carburant

La fonction de la distance avec carburant indique le kilométrage approximatif pouvant être parcouru avec la quantité de carburant qui reste dans le réservoir de carburant.

1. Avec la clé de contact dans la position accessoire (ACC) ou allumage (IGNITION), appuyer sur le commutateur de fonction jusqu'à ce que la fonction de distance avec carburant soit affichée, comme l'indiquera la lettre « r » sur le côté gauche de l'affichage du compteur kilométrique. La distance restante (en milles ou kilomètres) calculée avant l'affichage du vide, est en fonction du volume de carburant dans le réservoir. La distance avec carburant peut être obtenue à tout moment en utilisant le commutateur de fonction.
2. Lorsque le témoin d'avertissement de niveau bas de carburant s'allume, la fonction de distance avec carburant s'affiche automatiquement dans le compteur kilométrique, sauf si cette fonction locale automatique est mise hors service en maintenant enfoncé le commutateur de fonction dans le mode d'affichage de la distance avec carburant. La fonction locale automatique de distance avec carburant indique qu'elle est hors service en clignotant deux fois. De même, la fonction locale automatique de distance avec carburant peut être remise en service en maintenant enfoncé le commutateur de fonction. La distance avec carburant clignote une fois lorsque la fonction locale automatique est remise en service.

#### REMARQUE

- *Lorsque le témoin de niveau bas de carburant s'allume, il reste environ 3,79 L (1.00 USgal) de carburant dans le réservoir. Faire le plein le plus tôt possible.*
  - *L'affichage de la distance avec carburant est mis à jour seulement lorsque le véhicule se déplace.*
3. Après que le calcul de la distance restante a atteint 16 km (10 mi), l'affichage de la distance avec carburant indique « r Lo » pour signaler que le véhicule aura bientôt consommé tout son carburant.
  4. La réinitialisation du témoin de niveau bas de carburant et de l'affichage de la distance avec carburant nécessite une modification du cycle d'allumage.

om01290

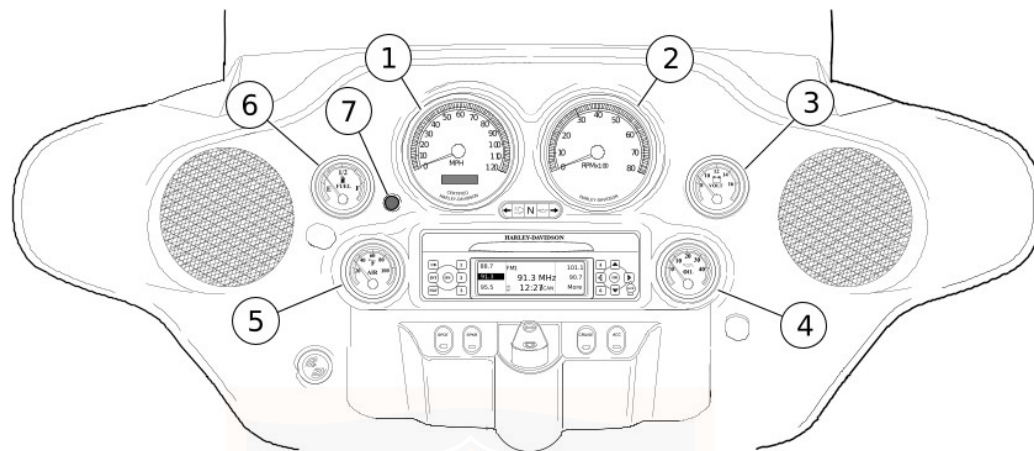

1. Indicateur de vitesse
2. Compte-tours
3. Voltmètre
4. Pression d'huile

5. Température d'air
6. Niveau de carburant
7. Bouton de fonction

Figure 6. Instruments : Modèles Tri Glide

## INDICATEURS LUMINEUX : MODÈLES TRI GLIDE

### Témoin de vérification moteur

Voir Figure 7. Le témoin de vérification moteur se situe près du côté inférieur gauche de la face de l'indicateur de vitesse. Son but est d'indiquer si le moteur/le système de gestion du moteur fonctionne correctement. Le témoin de moteur est de couleur ambre.

Le témoin de moteur s'allume normalement lorsque l'allumage est mis en marche pour la première fois et reste allumé pendant approximativement 4 secondes, tandis que le système de gestion du moteur effectue une série d'autodiagnostic.

Si le témoin de moteur s'allume à tout autre moment, consulter un concessionnaire Harley-Davidson.

### Témoin de niveau bas de carburant

Voir Figure 7. Le témoin de niveau bas de carburant est situé sur la face de l'indicateur de vitesse, au-dessous du centre près du témoin de vérification moteur. Le témoin de niveau bas de carburant s'allume lorsqu'il reste environ 3,8 L (1.0 USgal) d'essence dans le réservoir. Le témoin de niveau bas de carburant est de couleur ambre.

### Témoin de décharge de la batterie

Voir Figure 7. Le témoin rouge de charge de la batterie indique la charge excessive ou insuffisante de la batterie. Voir MAINTENANCE ET LUBRIFICATION > BATTERIE : GÉNÉRALITÉS (Page 175).

### Voyants du régulateur de vitesse

Voir Figure 7. Un voyant vert sur la face du compte-tours indique que le régulateur de vitesse est ACTIVÉ ou ne l'est PAS. Un voyant orange sur le commutateur de régulateur de vitesse indique que le régulateur de vitesse est en position MARCHE ou ARRÊT. Voir COMMANDES ET INDICATEURS > FONCTIONNEMENT DU RÉGULATEUR DE VITESSE (Page 47).

### Voyant de la sixième vitesse

Voir Figure 7. Le voyant ambre de la sixième vitesse sur la face de l'indicateur de vitesse s'allume lorsqu'on passe en sixième.

### Voyant du système de sécurité

Voir Figure 7. Le voyant rouge de sécurité sur la face de l'indicateur de vitesse indique que le système de sécurité est activé. Voir MODULE DE SÉCURITÉ À MAINS LIBRES > SYSTÈME DE SÉCURITÉ SMART DE HARLEY-DAVIDSON (Page 111).

## Voyant d'engagement de marche arrière

Le voyant d'engagement de marche arrière est situé avec les commandes de marche arrière sur la gauche du guidon. Le voyant jaune s'allume lorsque la marche arrière est activée. Voir COMMANDES ET INDICATEURS > FONCTIONNEMENT DE LA MARCHÉ ARRIÈRE (Page 65).

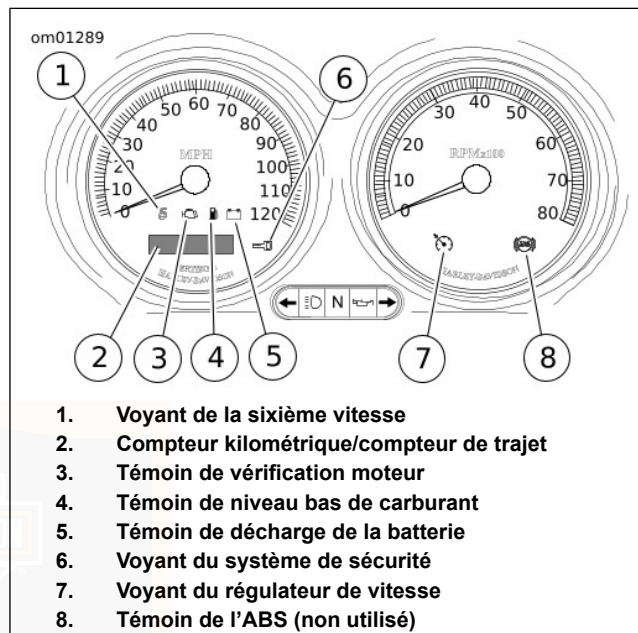

Figure 7. Indicateurs lumineux : Modèles Tri Glide

## RÉGULATEUR DE VITESSE : MODÈLES TRI GLIDE

### Commandes de fonctionnement

Le système du régulateur de vitesse fournit automatiquement la commande de vitesse du véhicule.

#### ▲ AVERTISSEMENT

**Ne pas utiliser le système du régulateur de vitesse sur les routes à grande circulation, sur les routes comportant des virages dangereux ou masqués ou sur les routes glissantes de toutes sortes. L'utilisation du régulateur de vitesse dans ces circonstances risque d'entraîner une perte de contrôle et de causer la mort ou des blessures graves. (00083a)**

Voir Figure 8. Un commutateur de régulateur de vitesse du capot de carénage situé à droite du contacteur à clé/phare permet de mettre en marche/arrêter le système du régulateur de vitesse.

#### REMARQUE

*L'icône du régulateur de vitesse constante sur l'indicateur de vitesse ou le compte-tours devient orange pour indiquer que le régulateur de vitesse est en MARCHE. Si l'icône orange NE s'allume PAS, le système N'EST PAS ACTIVÉ. Vous ne*

*pouvez pas RÉGLER la vitesse constante réglée – contacter un concessionnaire.*

Voir Figure 9. Le commutateur de REPRISE/RÉGLAGE est situé sur les commandes de droite du guidon.

Le commutateur de REPRISE/RÉGLAGE commande plusieurs fonctions du système, y compris régler, reprendre, accélérer ou décélérer.

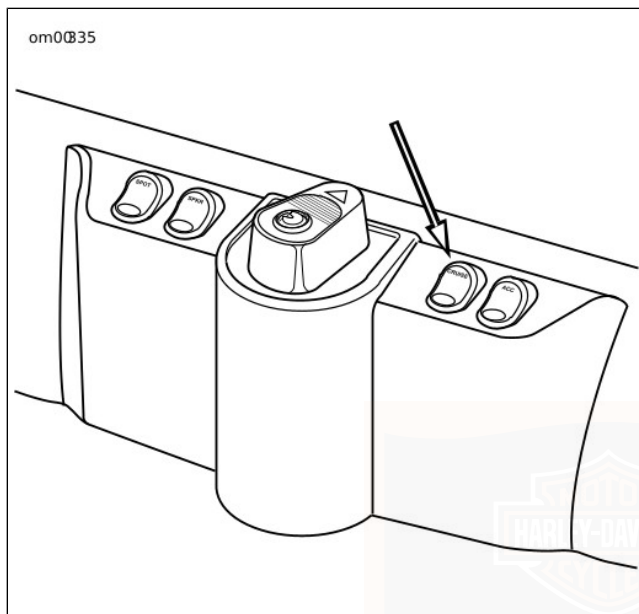

Figure 8. Commutateur de régulateur de vitesse (CRUISE) du capot de carénage

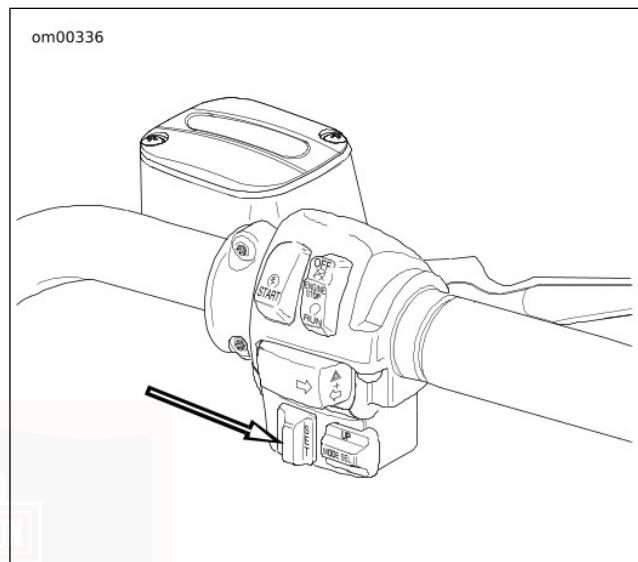

Figure 9. Commutateur de REPRIS/RÉGLAGE  
**FONCTIONNEMENT DU RÉGULATEUR DE VITESSE**

### **Théorie de fonctionnement**

Le régulateur de vitesse est conçu pour fonctionner en toute sécurité, requérant un minimum de mouvement de la part du

conducteur et toutes les actions de commande du conducteur sont naturelles et faciles.

#### REMARQUE

- *Le conducteur domine toujours le système sur lequel ses commandes ont priorité.*
- *Le système ne fonctionnera pas à des vitesses inférieures à 48 km/h (30 mph) ou supérieures à 137 km/h (85 mph).*
- *Le système est géré par le module de commande électronique (ECM). Le compte-tours offre des informations pour désactiver le système si le régime du moteur augmente brusquement.*
- *Outre le ECM, le système comporte les éléments suivants : Un moteur pas-à-pas (contrôlé par l'ordinateur) qui assure la commande des gaz en mode de régulation de vitesse (CRUISE) et plusieurs commutateurs internes, tous chargés de l'envoi d'informations à l'ordinateur.*
- *Le système permet au conducteur d'augmenter la vitesse de 16 km/h (10 mph) ou plus (suivant l'intensité des gaz donnés et l'état du véhicule) au-delà du niveau de réglage (SET) établi avant de désactiver ce mode. Cette caractéristique permet au motocycliste d'accélérer momentanément, le cas échéant. Si l'accélération est importante, le système peut toutefois se désactiver.*

## Engagement du régulateur de vitesse

1. Voir Figure 7. Mettre le commutateur de régulateur de vitesse à la position MARCHE. L'icône orange située sur le devant de la jauge du régulateur de vitesse constante s'allumera une fois activée.
2. Avec la moto à la vitesse constante souhaitée de 48–137 km/h (30–85 mph), appuyer momentanément sur le commutateur REPRISE/RÉGLAGE de la droite du guidon pour qu'il soit sur réglage (SET). Après un délai d'environ 1,5 seconde, l'icône sur le devant de la jauge deviendra verte pour indiquer que la vitesse constante choisie est enregistrée.

## Désengagement du régulateur de vitesse

Le régulateur de vitesse est automatiquement désengagé chaque fois que le module du régulateur de vitesse reçoit l'une des données suivantes :

1. Frein avant/arrière appliqué.
2. La commande des gaz est fermée, actionnant ainsi le commutateur de ralenti (décélération).
3. Embrayage de la moto désengagé (le module détecte une augmentation des tr/min).
4. La vitesse du véhicule est hors de la plage opérationnelle.

### REMARQUE

*Une accélération de 16 km/h (10 mph) supérieure à la vitesse réglée peut désactiver le régulateur de vitesse.*

Lorsque le régulateur de vitesse constante est désactivé, l'icône verte d'activation du régulateur de vitesse sur le devant de la jauge devient orange. L'icône orange du système régulateur de vitesse constante reste allumée tant que le commutateur principal reste en marche.

Pour RÉGLER éventuellement la vitesse constante réglée, REPRENDRE la dernière vitesse réglée, ACCÉLÉRER ou DÉCÉLÉRER, appuyer sur le commutateur de REPRISE/RÉGLAGE.

### Reprise d'une vitesse constante réglée

Si le système est désactivé selon l'une des méthodes décrites dans la section DÉACTIVATION DU RÉGULATEUR DE VITESSE, le système est toujours ACTIVÉ, au cas où l'on déciderait de REPRENDRE la vitesse réglée. Pour ce faire, appuyer sur le commutateur de REPRISE/RÉGLAGE pour REPRENDRE.

### REMARQUE

*La vitesse RÉGLÉE restera en mémoire, prête pour la fonction REPRISE. Si la vitesse du véhicule baisse de plus de 24 km/h (15 mph) au-dessous de la vitesse RÉGLÉE, REPRENDRE cette vitesse n'est plus possible. Si l'on souhaite toujours*

*rouler en vitesse constante réglée, appuyer sur réglage (SET) sur le commutateur de REPRISE/RÉGLAGE pour régler la vitesse.*

### Accélération à une vitesse supérieure à la vitesse constante réglée

1. Avec la vitesse constante réglée, appuyer momentanément sur reprise (RESUME) sur le commutateur de REPRISE/RÉGLAGE pour augmenter la vitesse de 1,6 km/h (1 mph).
2. Lorsque vous appuyez et maintenez enfoncé le commutateur de REPRISE/RÉGLAGE sur reprise (RESUME), le système continue d'accélérer par incrément d'environ 1,6 km/h (1 mph) jusqu'à ce que le commutateur soit relâché. Il y a un délai d'environ 2 secondes avant que la vitesse n'augmente.

### Décélération du régulateur de vitesse

1. Alors que la vitesse constante est réglée, appuyer momentanément sur réglage (SET) sur le commutateur de REPRISE/RÉGLAGE pour réduire la vitesse de 1,6 km/h (1 mph).

2. Lorsque vous appuyez et maintenez enfoncé le commutateur de REPRISE/RÉGLAGE sur reprise (RESUME), le système continue d'accélérer par incrément d'environ 1,6 km/h (1 mph) jusqu'à ce que le commutateur soit relâché. Il y a un délai d'environ 2 secondes avant que la vitesse ne soit décélérée.

## Désactivation du régulateur de vitesse

Mettre le commutateur de régulateur de vitesse à la position arrêt (OFF). L'icône orange sur la jauge est éteinte pour indiquer que le système est à l'ARRÊT.

### REMARQUE

Le système NE fonctionnera PAS dans les conditions suivantes :

- Le conducteur conduit à des vitesses inférieures à 48 km/h (30 mph) ou supérieures à 137 km/h (85 mph).
- Les feux de stop demeurent allumés en permanence. Consulter un concessionnaire.

L'installation de pneus ou d'engrenages non spécifiés peut affecter le fonctionnement du régulateur de vitesse.

## LEVIER DE SÉLECTION DE VITESSE

### AVIS

**L'embrayage doit être complètement débrayé pour permettre un changement de vitesse. Si l'embrayage n'est pas débrayé à fond, cela risque d'entraîner des dommages matériels. (00182a)**

Voir Figure 10. Le levier de sélection de vitesse se trouve sur le côté gauche de la moto, où il est activé par le pied gauche. La transmission est une boîte d'engrenages séquentiels à six vitesses.

1. Abaisser le levier de sélection de vitesse à fond (course complète) pour rétrograder à la vitesse inférieure.
2. Soulever le levier de sélection de vitesse à fond (course complète) pour passer à la vitesse supérieure.

### REMARQUE

- Après chaque changement de vitesse, il faut relâcher le levier de sélection de vitesse.
- Ce levier doit revenir à sa position centrale avant de pouvoir changer de vitesse.

La première vitesse correspond à la dernière position d'embrayage lorsqu'on appuie complètement sur le levier de sélection de vitesse.

Le point mort se trouve entre la première vitesse et la deuxième. Le témoin vert du point mort sur le tableau de bord s'allume lorsque la sélection de vitesse est au point mort.

Pour passer de la première vitesse au point mort, soulever le levier de sélection de vitesse à mi-course.

Lorsque la moto est droite et arrêtée et que le moteur n'est pas en marche, le changement de vitesse nécessite une technique différente. Avant de changer de vitesse dans cette position, déplacer la moto en arrière et en avant avec l'embrayage complètement débrayé (levier d'embrayage serré). Tout en exerçant une légère pression sur le levier de sélection de vitesse, changer de vitesse.

Même quand le moteur est en marche et que la moto est immobile, il peut être difficile de changer de vitesse. Cette difficulté se produit lorsque les engrenages de la transmission ne tournent pas et que les pièces mobiles ne sont pas alignées pour permettre leur engagement.

#### AVIS

**En cas de difficulté à changer de vitesse, n'essayer en aucun cas de passer les vitesses en forçant. Cet abus risquerait d'endommager ou de briser le mécanisme de sélection de vitesse. (00161a)**

Voir FONCTIONNEMENT > CHANGEMENT DE VITESSE (Page 133) pour obtenir des informations supplémentaires.

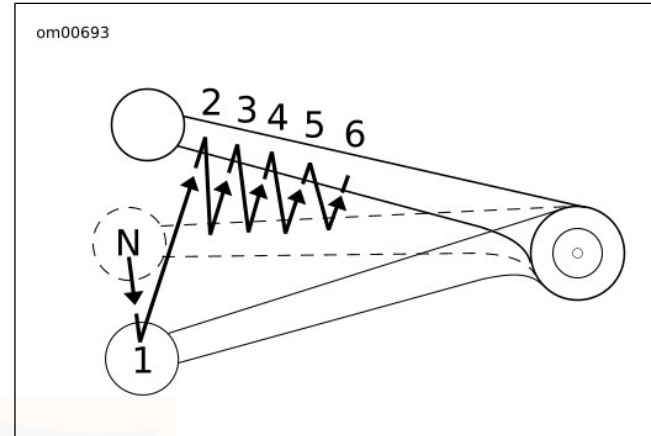

**Figure 10. Modèle de passage aux vitesses supérieures : six vitesses**

## PÉDALE DE SÉLECTION DE VITESSE TALON/POINTE

Voir Figure 11. Certaines motos ont une pédale de sélection de vitesse talon/pointe. Avec cette pédale de sélection de vitesse, on passe aux vitesses supérieures avec le talon du pied gauche. On rétrograde avec la pointe du pied.

- En abaissant la pédale de sélection de vitesse talon/pointe à fond (course complète), on rétrograde à la vitesse inférieure.

- En relevant la pédale de sélection de vitesses à fond (course complète), on passe à la vitesse supérieure.

Après chaque changement de vitesse, il faut relâcher la pédale de sélection de vitesse. Ceci permet à la pédale de revenir à sa position centrale avant de pouvoir changer de vitesse.

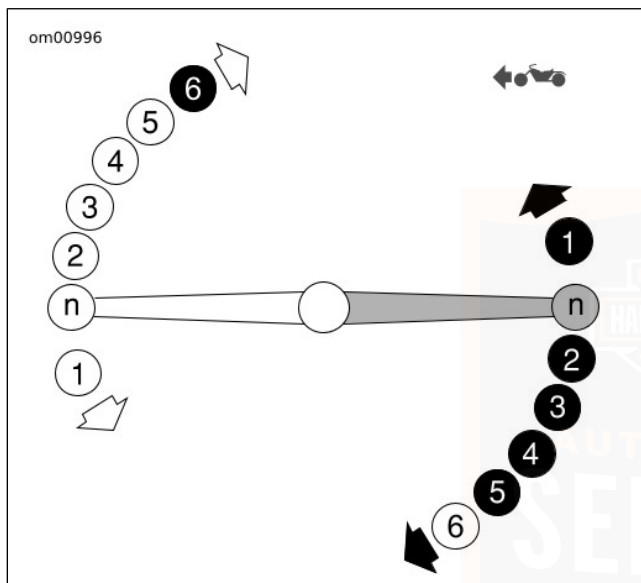

Figure 11. Pédale de sélection de vitesse talon/pointe

## SYSTÈME DE FREINAGE

### ⚠ AVERTISSEMENT

**Ne pas serrer le frein avec une force suffisante pour bloquer la roue. Une roue bloquée dérape et peut provoquer une perte de contrôle du véhicule pouvant causer la mort ou des blessures graves. (00053a)**

La pédale de frein arrière commande le frein de la roue arrière et se trouve sur le côté droit de la moto. Actionner la pédale du frein arrière avec le pied droit.

Le levier de guidon de frein avant commande le frein de la roue avant et se trouve sur la droite du guidon. Actionner le levier de guidon avec les doigts de la main droite.

### ⚠ AVERTISSEMENT

**Ne pas placer les doigts entre le levier de commande et la poignée du guidon. Une mauvaise position de main peut gêner la manipulation des leviers de commande et entraîner une perte de contrôle du véhicule, pouvant causer la mort ou des blessures graves. (00032a)**

Freiner de manière constante et uniforme pour éviter le blocage des roues. Il est généralement préférable d'établir un équilibre entre le freinage avant et arrière.

## RÉTROVISEURS

### ▲ AVERTISSEMENT

Les objets observés dans les rétroviseurs sont plus proches qu'ils ne semblent l'être. Faire attention pour déterminer la distance des objets dans les rétroviseurs. Si les distances ne sont pas déterminées correctement, cela pourrait causer la mort ou des blessures graves. (00033a)

Le véhicule est équipé de deux rétroviseurs convexes.

Ce type de rétroviseur est conçu de façon à donner une vue de l'arrière plus étendue qu'un rétroviseur plat. Toutefois, les voitures et autres objets reflétés dans ce type de rétroviseur sembleront plus petits et plus éloignés qu'ils ne le sont réellement.

- Il faut faire attention pour déterminer la taille ou la distance des objets observés dans ces rétroviseurs.
- Toujours régler les rétroviseurs avant la conduite pour qu'ils réfléchissent clairement la zone située derrière la moto.

### REMARQUE

Régler les rétroviseurs de manière à y voir une petite partie de vos épaules dans chaque rétroviseur. Ceci permettra de

juger la distance relative des autres véhicules par rapport à l'arrière de la moto.

## BOUCHON DE REMPLISSAGE DE CARBURANT

L'essence est un produit extrêmement inflammable et hautement explosif. Des précautions de sécurité inadéquates pourraient causer la mort ou des blessures graves. Voir la section CONSIGNES DE SÉCURITÉ DE FONCTIONNEMENT et passer en revue les procédures de sécurité figurant sous les mises en garde ci-dessous.

### AVIS

**Ne pas renverser de carburant sur la moto au moment de remplir le réservoir. Essuyer immédiatement tout renversement de carburant sur la moto. Le carburant risque d'endommager les surfaces esthétiques. (00147b)**

### AVIS

**Utiliser uniquement du carburant sans plomb dans les motos équipées de convertisseur catalytique. L'emploi de carburant avec plomb endommagerait le système de contrôle des émissions de carburant. (00150c)**

#### **▲ AVERTISSEMENT**

**Ne pas entreposer la moto avec un réservoir rempli d'essence dans un local (maison ou garage) où il existe des flammes vives, des veilleuses, des étincelles ou des moteurs électriques. L'essence est un produit extrêmement inflammable et hautement explosif, qui peut entraîner la mort ou des blessures graves. (00003a)**

#### **▲ AVERTISSEMENT**

**Éviter les déversements. Ouvrir lentement le bouchon de remplissage de carburant. Ne pas remplir au-delà de la base de la pièce rapportée du goulot de remplissage et laisser un volume d'air pour permettre la dilatation du carburant. Serrer le bouchon de remplissage après l'ajout de carburant. L'essence est un produit extrêmement inflammable et hautement explosif, qui peut entraîner la mort ou des blessures graves. (00028b)**

#### **▲ AVERTISSEMENT**

**Ne pas utiliser de bouchon de carburant des marques concurrentes. Les bouchons de carburant des marques concurrentes peuvent être mal adaptés et causer des fuites pouvant causer la mort ou des blessures graves. Consulter un concessionnaire Harley-Davidson pour les bouchons de carburant recommandés. (00034a)**

Le bouchon de remplissage de carburant se trouve sous une porte sur le réservoir de carburant. Insérer la clé dans le verrou de la porte du réservoir de carburant et tourner dans le sens antihoraire pour ouvrir. Dévisser le bouchon de remplissage de carburant.

Remplir le réservoir de carburant lentement pour ne pas renverser. Ne pas remplir plus haut que le bas de la pièce rapportée du goulot de remplissage. Laisser un volume d'air suffisant pour que le carburant puisse se dilater. La dilatation peut forcer un réservoir trop rempli de renverser du carburant dans l'environnement par la mise à l'air libre du bouchon de remplissage.

Après avoir fait le plein, s'assurer de bien reboucher le bouchon de remplissage. Tourner le bouchon de remplissage de carburant dans le sens horaire jusqu'à son enclenchement. Fermer la porte du réservoir de carburant et tourner la clé dans le sens horaire pour fermer la porte.

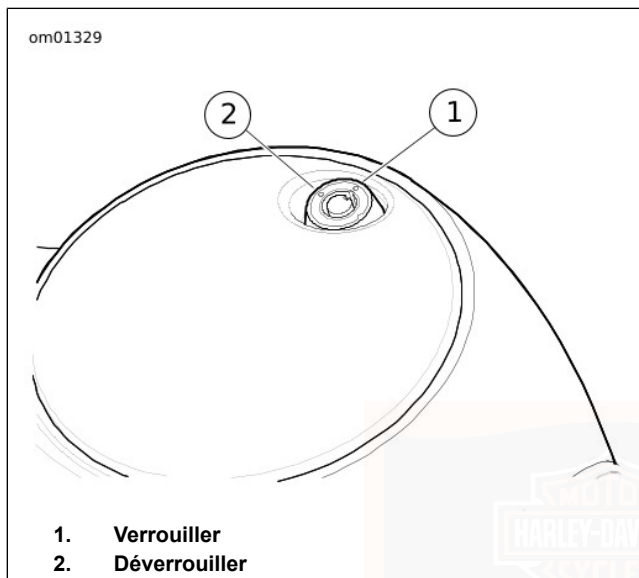

Figure 12. Porte du réservoir de carburant : Modèles Tri  
Glide

## SUSPENSION PNEUMATIQUE ARRIÈRE

### Généralités

Voir Tableau 18. Le modèle est équipé d'une suspension pneumatique arrière réglable. La pression d'air dans les amortisseurs arrière peut être ajustée pour accommoder les exigences de charge, le style de conduite et le confort personnel.

#### REMARQUE

*Ce sont les recommandations de départ. Il faut les ajuster en fonction des conditions de charge, du style de conduite et du confort souhaité. Une pression initiale plus basse ne fournit pas nécessairement une conduite plus douce. Régler la pression en dehors de la plage recommandée pour la charge entraînera une réduction du débattement de la suspension disponible et une position de conduite moins confortable.*

**Tableau 18. Pression pneumatique recommandée de la suspension arrière : Modèles Tri Glide**

CHARGE D'AMORTISSEUR	POIDS TOTAL		PRESSION	
	lb	kg	psi	kPa
Conducteur seul	jusqu'à 150	jusqu'à 68	5 à 10	34 à 69
	150 à 200	68 à 91	10 à 20	69 à 138
	200 à 250	91 à 113	20 à 30	138 à 206
	250 à 300	113 à 136	30 à 40	206 à 276
	plus de 300	plus de 136	40 à 50	276 à 345
Conducteur seul avec capacité pondérale de 36 kg (80 lb)	jusqu'à 150	jusqu'à 68	25 à 30	172 à 206
	150 à 200	68 à 91	30 à 40	206 à 276
	200 à 250	91 à 113	40 à 50	276 à 345
	plus de 250	plus de 113	50	345
Conducteur avec passager	Tous les poids		50	345
Poids maximum du véhicule	GVWR		50	345
Ne <b>pas</b> dépasser une pression de l'amortisseur arrière de 345 kPa (50 psi).				

## Ajustement de la pression d'amortisseur

### AVIS

Ne pas dépasser la pression d'air maximum pour la suspension. Les composants pneumatiques se remplissent rapidement. Il est donc recommandé d'utiliser une pression de conduite d'air basse. Ne pas suivre cette consigne risque d'entraîner des dommages matériels. (00165b)

### ⚠ AVERTISSEMENT

Faire attention lors de la purge d'air de la suspension. L'humidité mélangée au lubrifiant risque de couler sur la roue arrière, le pneu et/ou les composants de frein et nuire à la traction, ce qui peut causer la mort ou des blessures graves. (00084a)

Voir Figure 13. Pour ajuster la pression d'air de l'amortisseur arrière, utiliser une pompe à air pour remplir d'air ou libérer

de l'air par la valve pneumatique située derrière le couvercle latéral droit.

*REMARQUE*

- Une AIR SUSPENSION PUMP AND GAUGE (JAUGE ET POMPE DE SUSPENSION PNEUMATIQUE) (N° DE PIÈCE : HD-34633) est disponible auprès de votre concessionnaire Harley-Davidson.
- Ne pas dépasser le GVWR ou le GAWR maximum.
- Toujours dégager le conduit en ajoutant 21–35 kPa (3–5 psi) avant de laisser l'air traverser la soupape de la pompe, mais ne pas dépasser 345 kPa (50 psi).



**Figure 13. Valve de suspension pneumatique arrière**

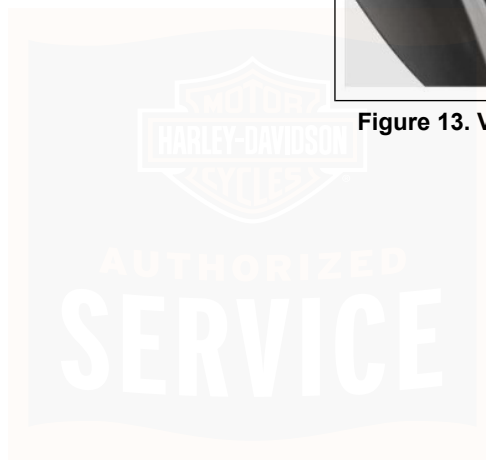

## BAGAGES

### ▲ AVERTISSEMENT

**Ne pas dépasser le poids nominal brut du véhicule (GVWR, Gross Vehicle Weight Rating) et le poids technique maximal sous essieu (GAWR, Gross Axle Weight Rating). Le dépassement de ces limites de poids peut provoquer la défaillance d'un composant et nuire à la stabilité, à la manœuvrabilité et à la performance du véhicule, ce qui pourrait entraîner la mort ou des blessures graves. (00016f)**

GVWR est la somme du poids de la moto, des accessoires et du poids maximum du conducteur, du passager et de la charge qui peuvent être transportés en toute sécurité.

GAWR est le poids technique maximal qui peut être transporté en toute sécurité sur chaque axe.

Le poids nominal brut du véhicule (GVWR) et le poids technique maximal sous essieu (GAWR) sont indiqués sur la plaque signalétique, située sur la colonne de direction du cadre.

S'assurer que tous les compartiments de rangement sont sécurisés avant d'utiliser la moto.

Respecter les capacités pondérales et les instructions de chargement sur les étiquettes à l'intérieur des compartiments de rangement.

## COFFRE TOUR-PAK

### Fonctionnement

Voir Figure 14. Déverrouiller le verrou et ouvrir les loquets du porte-cadenas.

### Dépose/installation

#### ▲ MISE EN GARDE!

**NE PAS tirer sur les fils électriques. Cela pourrait endommager le conducteur interne en entraînant une résistance élevée et entraîner des blessures légères ou modérées. (00168a)**

Le coffre Tour-Pak peut être placé sur deux positions. Consulter le Manuel d'entretien approprié ou un concessionnaire Harley-Davidson pour obtenir les procédures appropriées de dépose/repositionnement du coffre Tour-Pak.

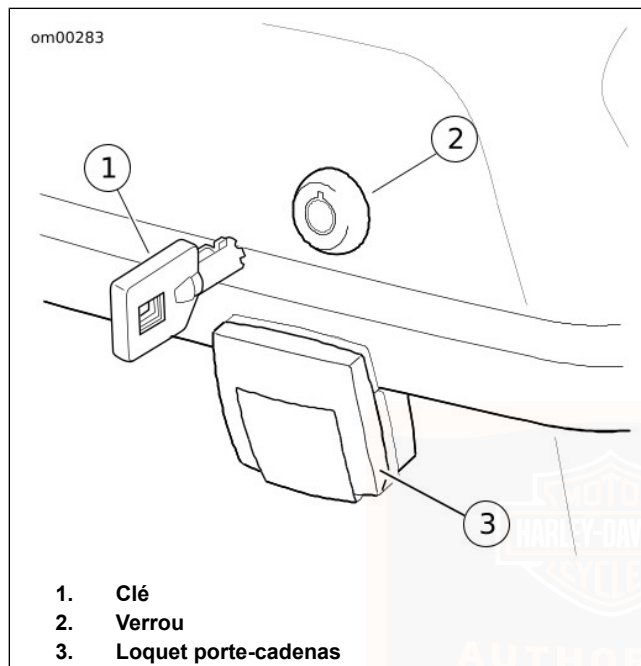

Figure 14. Verrou et loquet porte-cadenas du coffre  
Tour-Pak

## COFFRE

La moto est dotée d'un coffre verrouillable. Lors du chargement du coffre, prendre soin de répartir le poids de

manière uniforme et sans dépasser la charge maximum de 22 kg (50 lb). Le contenu du coffre peut se déplacer pendant la conduite.

1. Voir Figure 15. Pour déverrouiller le coffre, introduire la clé dans le verrou à barillet et la tourner de 1/8 de tour dans le sens horaire. Remettre la clé en position basse centrale et la retirer.
2. Voir Figure 16. Enfoncer le verrou à barillet pour déverrouiller la porte. Tirer la poignée pour ouvrir la porte du coffre.
3. Pour fermer, pousser fermement la porte jusqu'à ce qu'elle s'enclenche. Tirer la poignée pour s'assurer que la porte du coffre est bien fermée.
4. Pour verrouiller le coffre, introduire la clé dans le verrou à barillet et la tourner de 1/8 de tour dans le sens antihoraire. Remettre la clé en position basse centrale et la retirer. Appuyer sur le verrou à barillet pour garantir que le coffre est verrouillé.

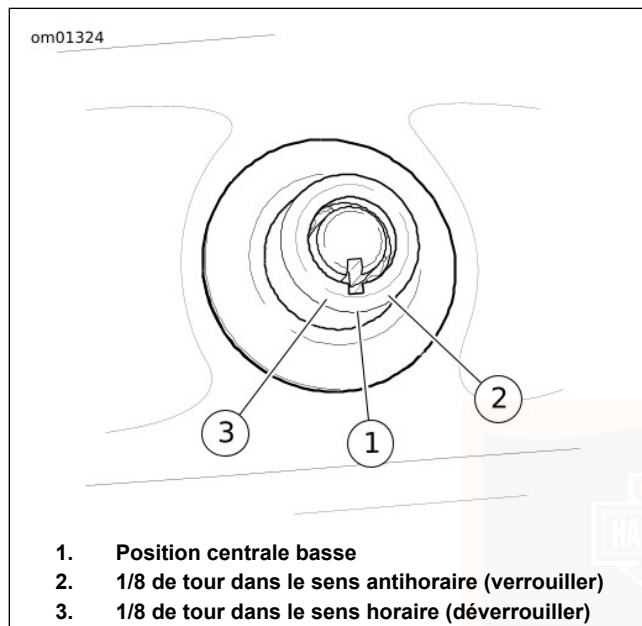

Figure 15. Verrou de coffre

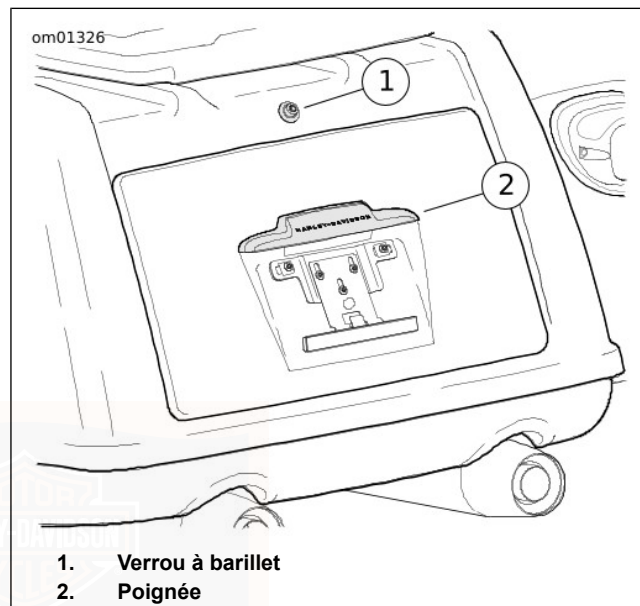

Figure 16. Coffre

## DÉFLECTEURS D'AIR RÉGLABLES

Voir Figure 17. Les déflecteurs d'air, situés le long des bords inférieurs de gauche et de droite du carénage, peuvent être ajustés pour orienter le courant d'air pour le confort du conducteur et du passager.

Pour ajuster, saisir le bord extérieur du déflecteur et pivoter à la position souhaitée.



Figure 17. Déflecteur d'air réglable

## ALLUME-CIGARE

Voir Figure 18. Un allume-cigare se situe sur le côté gauche du carénage de la moto. Pour l'utiliser, enfoncer

l'allume-cigare dans sa douille. L'allume-cigare saute lorsqu'il est chaud.

L'allume-cigare n'est pas conçu pour être utilisé comme prise de courant pour les dispositifs électriques. Cela pourrait endommager le réceptacle de l'allume-cigare.

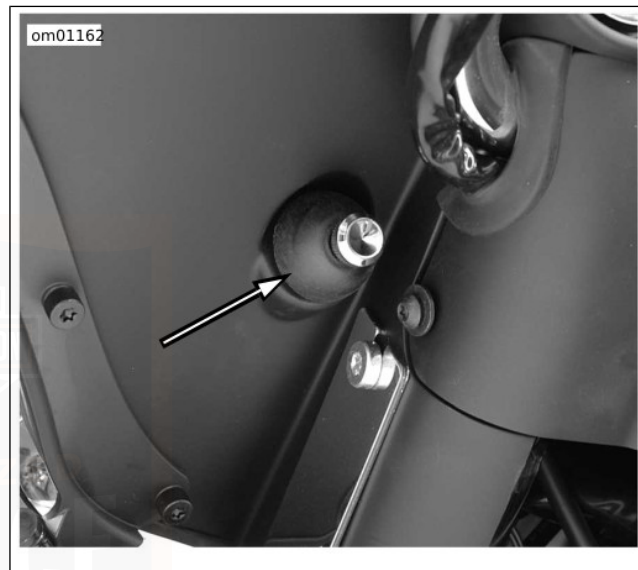

Figure 18. Allume-cigare

## COMMUTATEUR D'ACCESSOIRES

Voir Figure 19. Un commutateur pour accessoires (4) est situé sur le côté droit du carénage.

Voir Figure 20. Le connecteur pour accessoires situé devant la batterie peut être activé à l'aide du commutateur pour accessoires (ACC). Consulter un concessionnaire Harley-Davidson pour connaître les utilisations éventuelles de ce connecteur.

### AVIS

**Il est possible de surcharger le système de charge du véhicule en ajoutant trop d'accessoires électriques. Si l'ensemble des accessoires électriques en marche à un moment quelconque consomme plus de courant électrique que celui produit par le circuit de charge de la moto, cette consommation électrique peut entraîner la décharge de la batterie et la détérioration du circuit électrique du véhicule. (00211d)**

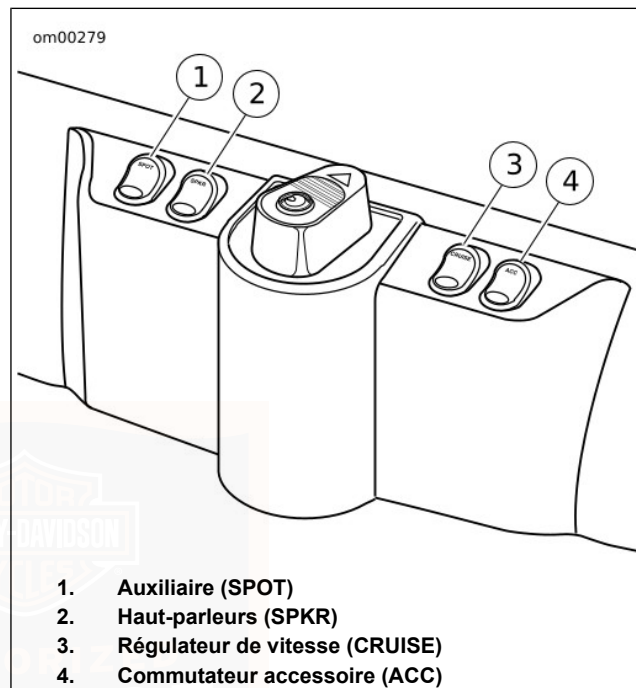

Figure 19. Commutateurs

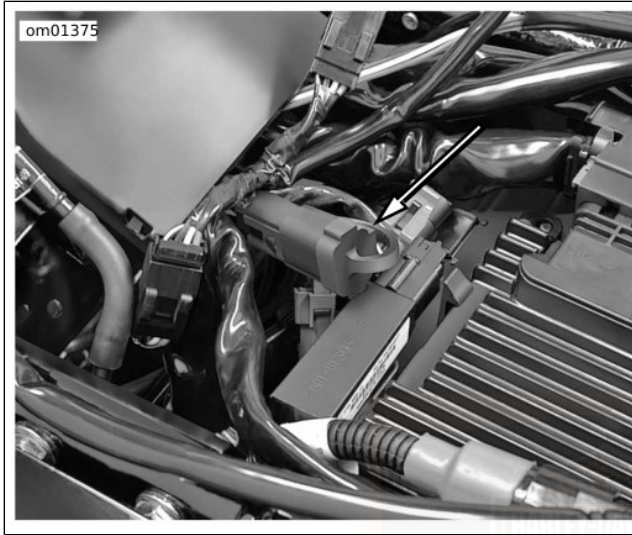

Figure 20. Connecteur pour accessoires

## FEUX AUXILIAIRES

Voir Figure 19. Utiliser le commutateur de feu auxiliaire (1) pour mettre en MARCHE les feux auxiliaires selon les besoins.

### REMARQUE

- *Le commutateur de feu auxiliaire (SPOT) se trouve sur le côté gauche de l'interrupteur à clé d'allumage/phare sur le capot de carénage.*

- *Les feux auxiliaires (SPOT) ne fonctionnent pas lorsque le phare se trouve en position feu de route.*

## AÉRATION DE CARÉNAGE INFÉRIEUR

Voir Figure 21. Les lames des aérateurs de carénage inférieur sont contrôlées par le levier indiqué. Régler les ouvertures des lames pour contrôler le débit d'air.

Les carénages inférieurs peuvent être enlevés lorsque la température est plus chaude pour optimiser le confort du conducteur et celui du passager.



Figure 21. Contrôle de lames d'aérateur de carénage

## MARCHEPIEDS DU CONDUCTEUR

Les marchepieds du conducteur sont réglables. Consulter un concessionnaire Harley-Davidson en ce qui concerne ce réglage.

## MARCHEPIEDS DU PASSAGER

Les marchepieds du passager peuvent être réglés à trois positions différentes. Avant de les amener à une nouvelle position, retirer les bouchons en plastique des trous dans la monture de repose-pied dans le cadre selon les besoins.

1. Voir Figure 22. Déposer la vis à tête creuse avec la rondelle-frein pour libérer le support de marchepied de la monture de repose-pied dans le cadre.
2. Introduire la goupille du support de marchepied dans le trou de montage à la position désirée.
3. Installer la vis à tête creuse avec sa rondelle-frein. Serrer la vis à tête creuse à un couple de 41–47 N·m (30–35 ft·lbs).

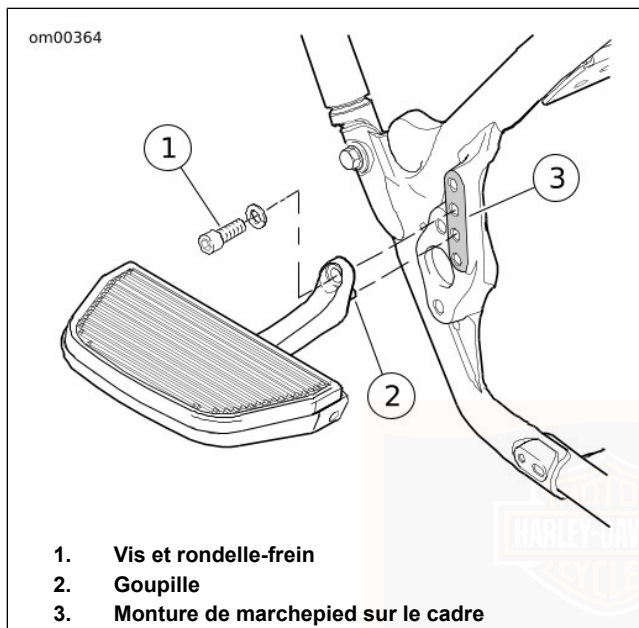

Figure 22. Marchepied du passager

## FONCTIONNEMENT DE LA MARCHÉ ARRIÈRE

Le véhicule peut être équipé d'un moteur de marche arrière électrique en option. Pour permettre la marche arrière, le véhicule doit être démarré et au point mort. Placer le véhicule

en marche ou mettre la clé de contact sur OFF désactivera le fonctionnement de la marche arrière et éteindra le feu de marche arrière.

L'effort du moteur de marche arrière est affecté par la charge supportée par le véhicule et l'inclinaison de la surface de conduite.

S'arrêter toujours complètement avant de placer le véhicule en marche avant.

1. Arrêter complètement le véhicule. Si le véhicule est garé, vérifier que le frein de stationnement est retiré.
2. Voir Figure 23. Lorsque le véhicule est démarré et au point mort, appuyer sur l'interrupteur d'activation de la marche arrière (2) dans le groupe de commandes de gauche. Le voyant jaune d'activation de la marche arrière (1) s'allume lorsque la marche arrière est activée.
3. Appuyer de manière prolongée sur le commutateur d'entraînement de marche arrière (3) pour faire fonctionner le moteur de marche arrière électrique. La vitesse en marche arrière est limitée à environ 3 à 5 km/h.

### REMARQUE

- *L'arrière du véhicule est plus large qu'une moto type. Vérifier s'il y a suffisamment de place pour manœuvrer.*

- *Le fait d'appuyer sur le commutateur d'entraînement de marche arrière pendant que les freins ou le frein de stationnement sont serrés ou lorsque le véhicule est contre une résistance (comme une bordure) peut provoquer le déclenchement du disjoncteur de marche arrière. Si le moteur de marche arrière ne fonctionne pas, voir MAINTENANCE ET LUBRIFICATION > MOTEUR DE MARCHE ARRIÈRE (Page 174) pour réarmer le disjoncteur.*
4. Relâcher le commutateur d'entraînement de marche arrière, puis freiner si nécessaire pour immobiliser le véhicule.
  5. Lorsque le véhicule est à l'arrêt, placer le véhicule en marche avant et rouler normalement, ou tourner la clé de contact sur OFF.

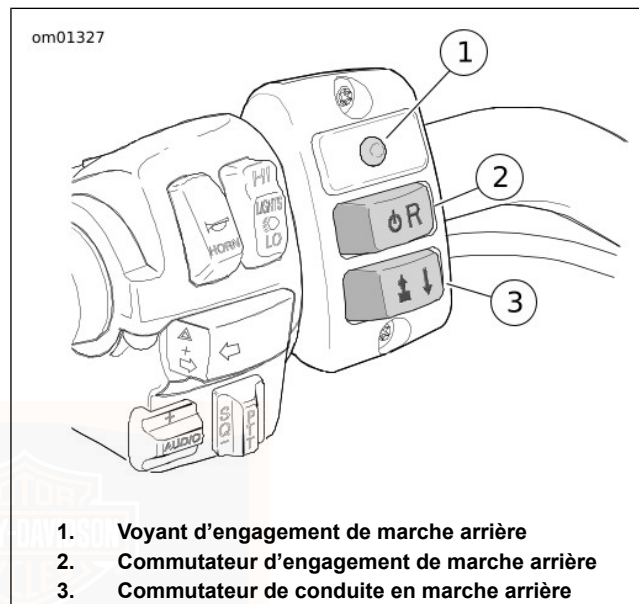

1. **Voyant d'engagement de marche arrière**
2. **Commutateur d'engagement de marche arrière**
3. **Commutateur de conduite en marche arrière**

**Figure 23. Commandes de marche arrière**

## **FREIN DE STATIONNEMENT**

Le levier de frein de stationnement se trouve sur la droite du véhicule. Le levier engage mécaniquement les freins des deux roues arrière pour éviter que la moto ne roule pendant le stationnement.

Ne pas utiliser le frein de stationnement pendant que la moto est en marche. Ce n'est pas un frein d'arrêt d'urgence. Toujours desserrer le frein de stationnement avant d'utiliser la moto.

#### REMARQUE

*À mesure que les plaquettes de frein s'usent, il peut s'avérer nécessaire de régler le levier de frein de stationnement pour que le levier puisse engager complètement les freins arrière. Voir MAINTENANCE ET LUBRIFICATION > FREIN DE STATIONNEMENT (Page 157) pour des informations d'inspection et de réglage.*

### Actionner le frein de stationnement

1. Arrêter la moto complètement avec les freins de service.
2. Enclencher la première vitesse et arrêter le moteur.
3. Serrer le frein avant avec la main gauche et couvrir le frein arrière avec le pied droit.
4. Voir Figure 24. Pousser le levier de frein de stationnement en position avant (2) avec la main droite.

#### REMARQUE

*La pédale de frein arrière augmente la pression avec le serrage du frein de stationnement. C'est normal. Ne pas bloquer le mouvement de la pédale de frein arrière lors de l'engagement du frein de stationnement.*

### Désengagement du frein de stationnement

1. Serrer le frein avant avec la main gauche et couvrir le frein arrière avec le pied droit.
2. Voir Figure 24. Avec la main droite, tirer sur le levier de frein de stationnement pour le placer en position verticale (1). La pédale de frein arrière réduit la pression à mesure que le frein de stationnement est desserré.
3. Démarrer le moteur et faire fonctionner la moto normalement.

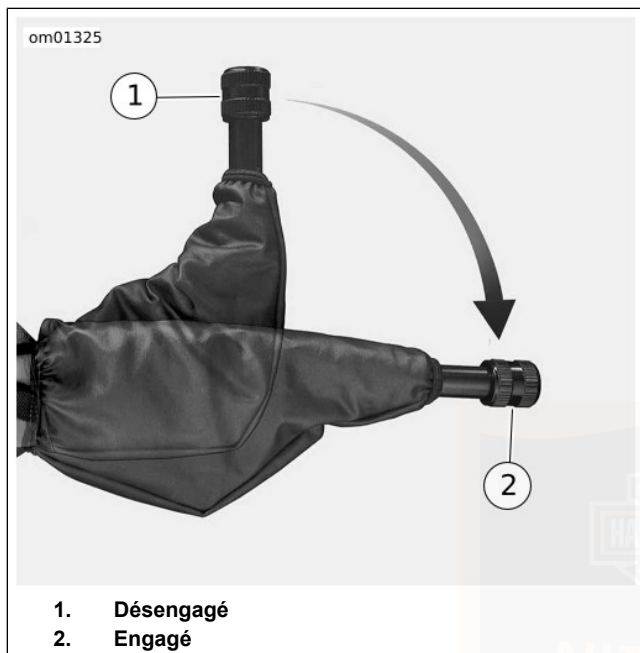

**Figure 24. Frein de stationnement**

## SYSTÈME AUDIO AVANCÉ

Le système audio avancé de Harman/Kardon® est basé sur une unité électronique montée à l'intérieur du carénage avant de certaines motos Touring Harley-Davidson.

Le système audio avancé est un récepteur radio multibande doté d'un lecteur de disque compact/MP3 et d'une sortie auxiliaire (AUX) pour lecteurs multimédias. Le récepteur est stéréophonique et alimente les haut-parleurs gauche et droit montés sur le carénage du conducteur. Le récepteur audio avancé prend également en charge des haut-parleurs de passagers supplémentaires, un intercom conducteur/passager et un émetteur-récepteur radio bande publique (CB) à 40 canaux.

### ⚠ AVERTISSEMENT

**Il ne faut pas changer le disque compact pendant la conduite et le niveau sonore sélectionné ne doit pas masquer les bruits du trafic. Des distractions ou un niveau sonore qui masque les bruits de la circulation risquent de provoquer la perte de contrôle du véhicule, ce qui pourrait causer la mort ou des blessures graves. (00086a)**

### AVIS

**L'appareil ne contient aucune pièce remplaçable ; toutes les réparations doivent être effectuées par un personnel technique qualifié. Le démontage de l'appareil peut entraîner des dommages et/ou un mauvais fonctionnement de l'équipement. (00172a)**

### ⚠ AVERTISSEMENT

**Ne pas démonter l'unité. La radiation laser est produite si le lecteur de disque est démonté et l'interverrouillage est défectueux ou neutralisé. L'exposition à la radiation laser pourrait causer la mort ou des blessures graves. (00087a)**

### ⚠ AVERTISSEMENT

**Régler le niveau du volume et les autres commandes des appareils audio et électroniques avant la conduite. Toute distraction pour le conducteur peut provoquer une perte de contrôle du véhicule et causer la mort ou des blessures graves. (00088b)**

## RÉCEPTEUR STÉRÉO

Le récepteur stéréo du système audio avancé est une radio (avec un maximum de 3 bandes de fréquence) dotée d'un lecteur de disque compact/MP3 complet et d'une entrée auxiliaire (AUX).

Tout dispositif audio auxiliaire connecté à l'entrée **AUX** peut être lu par l'amplificateur et les haut-parleurs du récepteur. Parmi ces dispositifs auxiliaires, on compte notamment les lecteurs MP3, les lecteurs de cassettes et les lecteurs de minidisques.

Les fonctions du récepteur comprennent :

- Lecteur électronique en ligne de CD/MP3 unique avec fonctions de piste suivante/précédente, balayage en avant/arrière, répétition et lecture au hasard
- Compatibilité CD/CDR/CDRW : Les CD à double face ne fonctionnent pas avec cet appareil.
- Compatibilité de formats de fichiers MPEG 2.5 Niveau III (MP3)
- Plus de 10 heures de musique MP3 – 150 chansons MP3 (10 albums) sur un disque de 650 Mo
- Mémoire antichoc (plus de 40 secondes de mémoire et atténuateurs mécaniques)
- Télécommandes pour accord radio, changement de bande/sélection de disque compact, niveau sonore, mixage graves/aigus/équilibre
- Commande de volume automatique (AVC) – ajuste automatiquement le volume pour compenser le bruit ambiant causé par la vitesse de la motocyclette.
- Horloge

70 SYSTÈME AUDIO AVANCÉ

- Les fréquences de la bande météo sont affichées comme numéros de canal NOAA (actives seulement avec les appareils d'Amérique du Nord).

## COMMANDES DU PANNEAU AVANT

Voir Figure 25. Le panneau avant comprend une série de boutons poussoirs, un affichage à cristaux liquides, une porte de protection pour le logement du disque compact (CD/MP3) et un port d'entrée à couvercle pour les lecteurs auxiliaires (AUX). Six des boutons poussoirs sont des touches programmables et leurs fonctions changent avec l'affichage.

### Alimentation (ON)

Appuyer sur le bouton d'alimentation (**ON**) pour mettre en marche et éteindre le récepteur.

### 1, 2, 3, 4, flèche gauche/5

Sur le récepteur stéréophonique, les touches programmables, **1, 2, 3, 4 et 5/flèche de gauche**, permettent d'enregistrer puis de rappeler une fréquence radio sélectionnée (préréglée). Lorsqu'elle est associée à tout accessoire du système audio avancé, la fonction de toute touche programmable active pour cet accessoire sera affichée à côté de la touche programmable sur l'affichage à cristaux liquides.

## 6

Appuyer sur la touche programmable **6** renverra l'affichage au menu précédent. Pour le réglage bande publique (**CB Setup**) et intercom (**Int Setup**), la fonction de la touche programmable **6** sera affichée sur l'affichage à cristaux liquides à côté de la touche programmable **6**.

### Flèches de gauche/5, du haut, du bas, de droite

Les touches programmables **5/flèches de gauche, du haut, du bas et de droite** permettent l'accord de la fréquence de bande radio, le mixage des graves et des aigus, la commande de l'équilibre et du volume. Elles permettent de dérouler une liste et de mettre une sélection en surbrillance. Pour un module accessoire du système audio avancé, les touches de direction sont actives quand des flèches apparaissent dans l'affichage.

## OK

Quand un menu ou un élément de liste est en surbrillance, appuyer sur le bouton-poussoir **OK** pour confirmer la sélection et lancer la fonction.

## COM

**COM** est le bouton de réglage de la radio bande publique (CB). Voir SYSTÈME AUDIO AVANCÉ > FONCTIONNEMENT DE LA RADIO BANDE PUBLIQUE (CB) (Page 98). Appuyer

sur le bouton-poussoir **COM** pour afficher le menu de réglage de la radio bande publique.

## INT

**INT** est le bouton de réglage d'intercom. Voir SYSTÈME AUDIO AVANCÉ > FONCTIONNEMENT DE L'INTERCOM (Page 95). Appuyer sur le bouton-poussoir **INT** pour afficher le menu de réglage d'intercom.

### REMARQUE

*Quand les écouteurs/micros sont connectés dans les prises d'intercom conducteur et/ou passager, l'intercom est commandé vocalement (VOX).*

## NAV

Actif seulement avec l'accessoire du système audio avancé, **NAV** est le bouton de réglage de système mondial de positionnement (GPS) et de guidage pas à pas. Appuyer sur le bouton **NAV** pour afficher le menu de guidage.

### Affichage à cristaux liquides (LCD)

L'affichage à cristaux liquides (LCD) affiche l'état opérationnel du récepteur stéréophonique et de tout autre accessoire.

## Porte de disque compact

La porte de disque compact est un couvercle à ressort et reste ouverte pendant les changements de disque compact.

Fermer la porte du lecteur de CD après le chargement ou déchargement d'un CD. Pour fermer la porte, la pousser vers le bas jusqu'à ce qu'elle s'enclenche.

## Éjecter (EJECT)

Le bouton d'éjection (**EJECT**) est situé sous le couvercle du disque compact. Appuyer sur le bouton poussoir d'éjection (**EJECT**) pour éjecter le CD.

## Auxiliaire (AUX)

L'entrée auxiliaire sous le couvercle **AUX** connecte le récepteur à un dispositif auxiliaire tel un lecteur de cassettes ou de MP3.

Utiliser une rallonge à extrémités mâles de 3,5 mm (1/8 po) pour brancher la sortie de ligne ou d'écouteurs de l'appareil auxiliaire au port auxiliaire (**AUX**). **AUX** (auxiliaire) est affiché sur l'affichage à cristaux liquides comme mode sélectionné par le commutateur de sélection de mode (**MODE SEL**).

L'utilisateur contrôle les graves, les aigus, l'équilibreur et le volume, si le système en est équipé, mais toutes les autres fonctions de lecture sont actionnées avec le dispositif auxiliaire. Régler le niveau sonore de l'appareil auxiliaire (**AUX**) sur normal ou moyen.

### REMARQUE

*Fermer le capuchon de protection lorsque le port auxiliaire (**AUX**) n'est pas utilisé.*



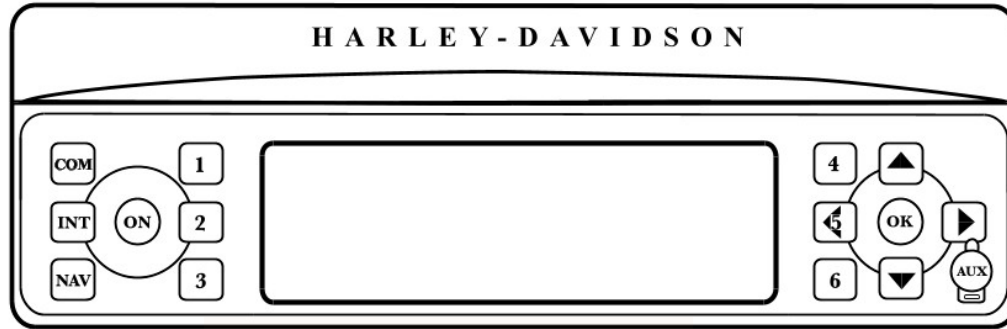

- |   |  |
|---|--|
| 1. Réglage des communications (bande publique)                | 7. Touches programmables (4, flèche gauche/5, 6) |
| 2. Couvercle de disque compact (CD)                           | 8. Affichage à cristaux liquides (LCD)           |
| 3. EJECT (sous le couvercle)                                  | 9. Touches programmables (1, 2, 3)               |
| 4. OK (confirmer)   | 10. Touche de mise en marche (ON)                |
| 5. Couvercle du connecteur auxiliaire                         | 11. Module de navigation GPS                     |
| 6. Touches de flèches de gauche/5, du haut, de droite, du bas | 12. Réglage d'intercom                           |

Figure 25. Panneau avant du système audio avancé

## COMMANDES DE GAUCHE DU GUIDON

Voir Figure 26. Faciles à actionner pendant la conduite, les commandes audio sont montées sur le boîtier de commutateur gauche de la poignée gauche. Les commandes audio gauches sont un commutateur **+AUDIO/-** et un commutateur **PTT +/SQ/-**.

### Commutateur **+AUDIO/-**

**AUDIO** : Voir Figure 26. Appuyer sur le commutateur de commande **AUDIO** pour accéder au menu Audio/Setup (audio/réglage) de l'affichage à cristaux liquides. Appuyer sur **AUDIO** et relâcher ou appuyer sur la touche programmable pour basculer vers la fonction affichée suivante dans la progression de Bass (graves), à Treble (aigus), à Fade (équilibreur), à Display (affichage), à Volume puis à AVC (commande automatique de volume).

Si le commutateur **AUDIO** demeure sur l'une des sélections, la fonction retourne automatiquement sur le mode sélectionné au bout de 2 à 3 secondes.

± : Si le commutateur **AUDIO** est enfoncé vers le haut (+), cela augmente le niveau sonore Audio/Setup actuellement sélectionné (graves, aigus, équilibreur, volume ou AVC [commande automatique de volume]). Si le commutateur est enfoncé vers le bas (-), cela diminue le niveau sonore. Le volume augmente ou diminue tant que le commutateur est

enfoncé, jusqu'à ce que le volume maximum ou minimum soit atteint.

L'affichage à cristaux liquides affiche une ligne pointillée horizontale pour indiquer le volume. Au centre de la ligne se trouve un seul trait mince. Lorsque le niveau est au centre, la sélection audio se trouve au milieu de sa plage.

Voir C dans la Figure 34. L'équilibreur (Fade) ajuste l'équilibre entre les haut-parleurs du conducteur et du passager. Si le commutateur **AUDIO** est enfoncé vers le haut (+), cela déplace l'équilibre vers les haut-parleurs avant, tandis que si le commutateur **AUDIO** est enfoncé vers le bas (-), cela déplace l'équilibre vers les haut-parleurs arrière. Le volume égalisé des haut-parleurs avant et arrière est indiqué par une seule ligne horizontale en position centrale.

La fonction d'affichage (Display) règle le niveau d'illumination des caractères de l'affichage à cristaux liquides.

La fonction de commande de volume automatique (AVC) règle automatiquement le volume et compense ainsi pour le bruit ambiant associé à la vitesse de la moto.

### Commutateur **PTT et +/SQ/-**

Voir Figure 26. Le commutateur « pousser pour parler » (**PTT**) et de réglage de silencieux (**+SQ/-**) est situé sur l'ensemble de commutateurs de gauche du guidon.

**PTT** : Alors que le système est en MARCHE et que l'affichage à cristaux liquides indique que la CB est active, maintenir enfoncé le commutateur **PTT** pour transmettre sur le canal affiché. Relâcher le commutateur **PTT** pour terminer la transmission.

**+ /SQ/-** : Baisser le seuil pour permettre de recevoir les signaux CB en enfonçant le commutateur **+ /SQ/-** vers l'arrière (-) ou augmenter le seuil en enfonçant le commutateur **+ /SQ/-** vers l'avant (+).

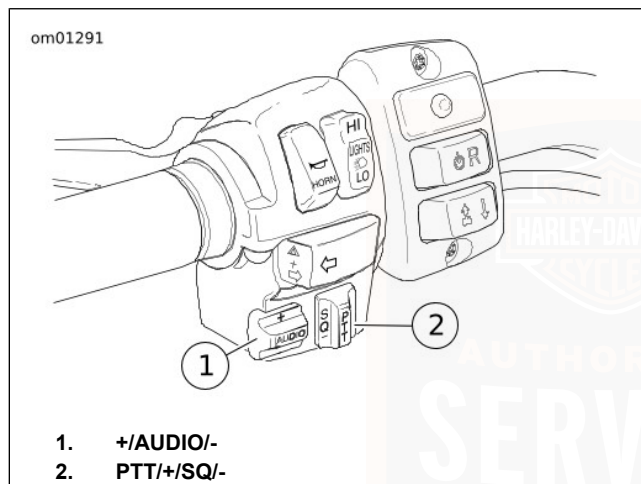

Figure 26. Commandes audio gauches

## COMMANDES SUR LA DROITE DU GUIDON

Voir Figure 27. Le commutateur de sélection de mode (**MODE SEL**) est situé sur l'ensemble de commutateurs de droite du guidon.

### Commutateur de sélection de mode (**UP/MODE SEL/DN**)

#### MODE SEL

Alors que la radio est en MARCHE, enfoncer et relâcher le commutateur de sélection de mode (**MODE SEL**) pour faire défiler les bandes de fréquence radio.

Lorsqu'un disque audio CD/MP3 est introduit dans le lecteur de disque compact, la fonction de **CD** est ajoutée aux sélections. Lorsqu'un connecteur de 3,5 mm (1/8 in) est branché sur le port d'entrée auxiliaire (**AUX**), la fonction auxiliaire (**AUX**) est ajoutée aux sélections.

L'affichage à cristaux liquides indique la fonction sélectionnée.

#### UP/DN

Sur le mode récepteur : **UP/DN** permet la syntonisation automatique des stations de radio dans un sens ou dans l'autre.

En mode CD/MP3 : **UP/DN** change les pistes et effectue les fonctions d'avance rapide et de retour rapide.

En mode CB : **UP/DN** change le canal de la CB.

En mode AUX : Le commutateur **UP/DN** est inactif.

Sur le mode intercom : **UP/DN** change la sensibilité du micro à commande vocale (VOX).

Pour une description détaillée des divers modes, voir la section **SYSTÈME AUDIO AVANCÉ > FONCTIONNEMENT DU RÉCEPTEUR** (Page 77).

**Tableau 19. Bandes de fréquence du récepteur**

MARCHÉ	BANDE	FRÉQUENCE	PAS
Américain	AM	530 à 1 700 kHz	10 kHz
	FM	87,75 à 107,9 MHz	200 kHz
	WB	162,400 à 162,550 MHz	25 kHz

**REMARQUE**

*L'intercom et la CB peuvent être actionnés en même temps avec les modes du récepteur. Les signaux d'intercom et de la CB sont transmis aux circuits audio seulement si la force des signaux dépasse le seuil défini par les niveaux de sensibilité du silencieux de la CB ou du microphone commandé par fréquence vocale. Selon la position du commutateur de commande de haut-parleur sur le commutateur de capot de carénage, la fonction de récepteur, la CB et le micro à commande vocale peuvent être entendus simultanément dans les écouteurs. Voir **SYSTÈME AUDIO AVANCÉ > FONCTIONNEMENT DE L'INTERCOM** (Page 95) et la **SYSTÈME AUDIO AVANCÉ > FONCTIONNEMENT DE LA RADIO BANDE PUBLIQUE (CB)** (Page 98).*

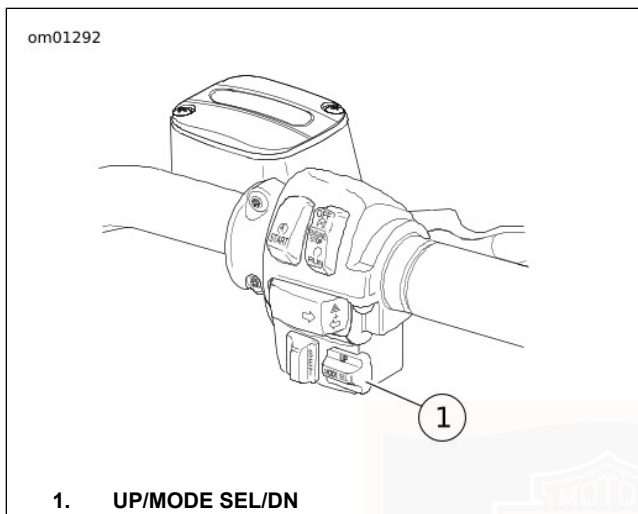

Figure 27. Commandes audio droites  
**FONCTIONNEMENT DU RÉCEPTEUR**

Voir Figure 25 pour une illustration du panneau avant du récepteur stéréophonique.

### Régler l'heure

Régler l'heure du jour avec le contacteur à clé/phare placé sur allumage (**IGNITION**) ou accessoire (**ACCESS**) mais avec le récepteur stéréophonique éteint.

Appuyer sur la touche programmable de réglage (**6**) (Set) sur le panneau avant pour afficher le menu de réglage de l'heure.

Voir A dans la Figure 28. Pour augmenter les heures sur l'affichage, appuyer sur la touche programmable Hrs+. Pour diminuer les heures, appuyer sur la touche programmable Hrs-. Quand l'heure est correcte, relâcher la touche programmable.

Pour augmenter les minutes sur l'affichage, appuyer sur la touche programmable Min+. Pour diminuer les minutes, appuyer sur la touche programmable Min-. Quand l'affichage des minutes est correct, relâcher la touche programmable.

### Allumer/éteindre le récepteur

Pour mettre en marche (ON) le récepteur, amener le contacteur à clé/phare sur allumage (**IGNITION**) ou accessoire (**ACCESS**) et appuyer sur le bouton d'alimentation (**ON**) sur le panneau avant. Pour ÉTEINDRE le récepteur, appuyer sur le bouton **ON**.

Si le récepteur est en MARCHÉ lorsque l'allumage est à la position arrêt (OFF), le récepteur se mettra en marche lorsque le contacteur à clé/phare sera mis sur allumage (**IGNITION**).

### Sélectionner une bande de fréquence

Avec le pouce droit, appuyer sur le commutateur de sélection de mode (**MODE SEL**) de la poignée droite et relâcher pour

passer sur la bande de fréquence (mode) désirée ou appuyer sur la touche programmable jouxtant la bande de fréquence affichée sur l'affichage à cristaux liquides pour sélectionner une bande de fréquence.

Voir B dans la Figure 28. L'affichage à cristaux liquides met en évidence la bande sélectionnée.

#### REMARQUE

*Voir Tableau 19. Quand un CD/disque MP3 est présent dans la fente de CD et/ou un lecteur auxiliaire est connecté à la sortie AUX, le commutateur de sélection de mode (**MODE SEL**) passe des modes CD et AUX aux bandes de fréquence.*

## Volume

Voir D dans Figure 28. Quand le récepteur est en service, il est possible de régler le volume en appuyant sur le (+) du commutateur **AUDIO** pour augmenter le volume ou sur le (-) pour diminuer le volume.

## Réceptions AM et FM

La radiodiffusion commerciale est soit en AM (modulation d'amplitude), soit en FM (modulation de fréquence).

## AM

Les ondes radio AM sont réfléchies par l'ionosphère, ce qui fournit une réception constante des signaux sur une longue distance (jusqu'à 160 km [100 mi]).

Toutefois, les ondes radio AM peuvent être affectées par des bourdonnements, des bruits secs et des grésillements forts. Ce sont des interférences électriques causées par les bruits d'allumage des véhicules, les signaux électriques, les lignes haute tension et les orages magnétiques.

## FM

Les avantages de la radio FM sont le son haute fidélité, la réception stéréo, une vaste gamme de formats de diffusion et un signal dépourvu d'interférence électrique.

L'inconvénient de la radio FM est sa courte distance de diffusion. Les ondes radio FM se propagent en ligne droite, appelée ligne de visée, et donc les signaux FM ne peuvent pas être reçus au-delà de l'horizon. À la portée limite de la station, la réception peut apparaître et disparaître graduellement si des objets passent entre l'émetteur et la moto.

## FM stéréo et FM mono

Voir E dans la Figure 28. Normalement, le système audio avancé reproduit les signaux FM en stéréo. L'affichage à cristaux liquides indique **STEREO** (stéréo).

Toutefois, le récepteur stéréo a des circuits qui éliminent ou réduisent au minimum le pleurage FM causé par les faibles signaux stéréo. Les circuits détectent un signal FM stéréo faible et le mélangent automatiquement pour créer un signal FM mono plus fort. La transition est lisse et sans pleurage car elle se produit sur une certaine plage de conditions de signal plutôt qu'à un seuil minimum.

Lorsque le système mélange automatiquement ou reçoit un signal FM mono, l'indicateur stéréo (**STEREO**) disparaît de l'écran à cristaux liquides.

## WB

Voir H dans Figure 28. Les diffusions sur les fréquences de la National Oceanic and Atmospheric Administration (NOAA) National Weather Band (WB) ne sont disponibles qu'en Amérique du Nord.

Pour recevoir les alertes météo de la NOAA pendant l'écoute d'autres bandes radio, mettre l'indicateur d'Alerte de l'affichage WB en surbrillance en appuyant sur la touche programmable. Une tonalité d'alerte mettra automatiquement

le récepteur sur le canal WB annonceur quelle que soit la bande de fréquence écoutée.

Quand le récepteur est doté du module bande publique, utiliser la touche programmable pour mettre l'indicateur d'alerte en surbrillance sur l'affichage à cristaux liquides. Les alertes météo sont surimposées sur tout autre signal audio et l'indicateur d'**alerte** est en surbrillance sur l'affichage.

## Accord d'une station radio

La radio possède plusieurs modes d'accord pour chacune des bandes de fréquence : Manuel (Manual), recherche (Seek), balayage (Scan), mémoire pré réglée (Preset Memory) et balayage pré réglé (Preset Scan).

L'accord dans chaque mode permet l'enroulement continu autour des fins de la bande.

## Accord manuel

Pour accorder manuellement la radio à une fréquence différente :

Appuyer sur la **flèche du haut** ou la **flèche du bas** pour sélectionner la fréquence dans le sens voulu. Maintenir le bouton de direction sélectionné enfoncé et, après un bref délai de 1,5 seconde, la radio commencera à changer de fréquence jusqu'à ce qu'on relâche le bouton de direction.

## Accord recherche (SEEK)

Voir E dans Figure 28. Dans le mode de recherche (SEEK), la radio passe à la station suivante possédant un signal fort.

Enfoncer et relâcher le commutateur de sélection de mode (**MODE SEL**) vers le haut (**UP**) pour accorder la station forte suivante située vers le haut de la bande. Enfoncer et relâcher le commutateur vers le bas (**DN**) pour accorder la station forte suivante située vers le bas de la bande.

### REMARQUE

*L'icône SEEK (recherche) est affichée tant que le récepteur recherche la prochaine fréquence forte. L'icône SEEK (recherche) disparaît dès lors que le récepteur est syntonisé sur la station suivante.*

## Accord balayage (SCAN)

Dans le mode balayage (SCAN), la radio s'accorde continuellement depuis une station forte vers la suivante jusqu'à ce que le balayage soit supprimé.

Voir F dans Figure 28. Maintenir enfoncé le commutateur de sélection de mode (**MODE SEL**) vers le haut (**UP**) ou vers le bas (**DN**) pendant environ 5 secondes pour balayer la bande pour les signaux des stations fortes. Chaque station forte reste accordée pendant 8 secondes avant que la radio ne

passe à la station suivante. Le récepteur poursuivra son balayage jusqu'à l'annulation de ce dernier.

Pour sélectionner une station, arrêter le balayage lorsque la radio est accordée sur cette station. Enfoncer le commutateur de sélection de mode (**MODE SEL**) vers le haut (**UP**) ou vers le bas (**DN**) pour arrêter le balayage (SCAN) vers le haut de la bande.

## Syntonisation de mémoire préregistrée

Utiliser les touches programmables **1, 2, 3, 4** et **5/flèche de gauche** en guise de boutons préregistrés pour enregistrer les stations fréquemment syntonisées.

### REMARQUE

*Voir C dans la Figure 28. AM peut enregistrer 6 fréquences préregistrées.*

*Voir E et F dans la Figure 28. Des bandes FM1 et FM2 séparées permettent au conducteur de mémoriser 2 groupes de 5 fréquences FM préregistrées (total de 10). Utiliser la touche programmable **More** (plus) pour basculer entre FM1 et FM2. La plage totale de fréquences FM peut être sélectionnée pour FM1 ou FM2.*

Pour mémoriser la station actuelle, maintenir enfoncé l'un des boutons de préenregistrement pendant 1,5 seconde. L'émission d'un signal sonore (gazouillis) indique que la fréquence de la

station a été mémorisée et elle est désormais affichée à côté de la touche programmable pré-réglée.

Pour syntoniser une station mémorisée, appuyer puis relâcher la touche programmable pré-réglée.

## Syntonisation de balayage pré-réglé

Voir G dans Figure 28. Dans le mode balayage (SCAN), la radio syntonise d'une station forte à la suivante jusqu'à l'annulation du balayage. Une icône P.SC est affichée tant que le balayage pré-réglé est actif.

Sur la bande FM, maintenir enfoncée la touche programmable More (plus) environ 3 secondes. Chaque station pré-réglée reste accordée pendant 10 secondes avant que la radio ne passe à la station suivante.

Pour sélectionner une station, annuler le balayage pré-réglé quand la radio est syntonisée sur cette station. Enfoncer le commutateur de sélection de mode (**MODE SEL**) vers le haut (**UP**) ou vers le bas (**DN**) pour arrêter un balayage (SCAN) déterminé.

## Réglage du volume

Le volume peut être réglé sur n'importe quelle bande radio.

Voir D dans la Figure 28. Le volume est ajusté à l'aide du commutateur de commande audio (**AUDIO**) sur la poignée gauche. À l'aide du pouce gauche, enfoncer le commutateur

de commande audio (**AUDIO**) vers le haut (+) pour augmenter le volume ou vers le bas (-) pour diminuer le volume. L'affichage à cristaux liquides affiche le mot Volume et un graphique à barres qui change de longueur avec le volume.

Appuyer sur **UP** ou **DN** du commutateur de sélection de mode (**MODE SEL**) pour annuler l'affichage Audio/Setup (audio/réglage) ou attendre 5 secondes après que le commutateur **AUDIO** ait été relâché, l'affichage passe sur la bande de fréquence actuellement sélectionnée.

Voir K dans la Figure 28. On peut également régler le volume sur Audio/Setup (audio/réglage).

Appuyer brièvement sur le commutateur **AUDIO** pour entrer dans l'affichage Audio/Setup (audio/réglage). Appuyer brièvement sur le commutateur **AUDIO** pour passer des graves (Bass), aux aigus (Treble), à l'équilibreur (Fade) et à l'affichage (Display) jusqu'au volume, puis sur le commutateur **AUDIO** pour augmenter (+) ou diminuer (-) le volume.

## Mixage des graves et des aigus

Les réglages des graves et des aigus peuvent s'appliquer à toute source audio du système audio avancé.

**Graves (BASS)** : Voir I dans la Figure 28. Appuyer sur **AUDIO** pour afficher Bass Audio/Setup (audio/réglage des graves). À l'aide du pouce gauche, enfoncer le commutateur de commande audio (**AUDIO**) vers le haut (+) pour augmenter

les graves ou vers le bas (-) pour diminuer les graves. L'affichage à cristaux liquides affiche le mot Bass (graves) et une ligne pointillée qui change de longueur en fonction du réglage. Le trait central court indique un réglage médian.

**Aigus (TREBLE)** : Voir J dans Figure 28. A partir d'Audio/Setup (audio/réglage) Bass (graves), appuyer brièvement sur **AUDIO** pour passer sur Treble (aigus). À l'aide du pouce gauche, enfoncer le commutateur **AUDIO** vers le haut (+) pour augmenter les aigus ou vers le bas (-) pour diminuer les aigus.

Voir J dans la Figure 28. L'affichage à cristaux liquides affiche le mot Treble (aigus) et un graphique à barres qui change de longueur en fonction du réglage. Le trait central court indique un réglage médian.

## Réglage de la commande automatique de volume (AVC)

Voir L dans Figure 28. La commande de volume automatique (AVC) règle automatiquement le volume et compense ainsi pour le bruit ambiant associé à la vitesse de la motocyclette.

Si la commande automatique de volume (AVC) ne compense pas suffisamment le bruit ambiant (ou s'il le compense trop), entrer le menu de réglage audio et sélectionner commande automatique de volume (AVC). Le volume est ajusté à l'aide du commutateur de commande audio (**AUDIO**) sur la poignée gauche. À l'aide du pouce gauche, enfoncer le commutateur de commande audio (**AUDIO**) vers le haut (+) pour augmenter le volume ou vers le bas (-) pour diminuer le volume.

### REMARQUE

*Bien que la commande automatique de volume du récepteur soit réglée sur 3 barres, elle est réglable de 0 barre (ÉTEINT) à 4 barres. À 1 barre, le volume ne change pas en fonction de la vitesse de la moto. Plus il est affiché de barres et plus le volume augmente avec la vitesse.*



om00501

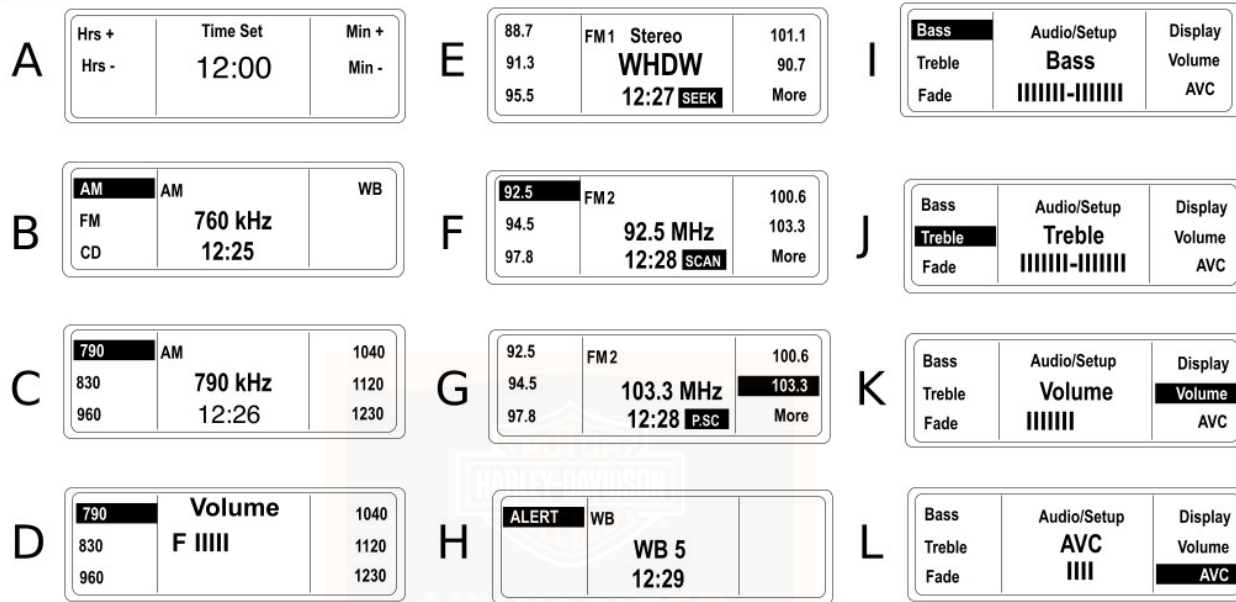

Figure 28. Exemples d'affichage à cristaux liquides

## Réglage du contraste de l'affichage

Voir Figure 29. Sélectionner Display (affichage) sur le menu Audio/Setup (audio/réglage) à l'aide du commutateur **AUDIO**. Appuyer sur **AUDIO (+)** pour augmenter ou **(-)** pour diminuer le contraste des caractères de l'affichage.

### REMARQUE

*On peut réduire le contraste jusqu'à ce que les caractères deviennent invisibles contre l'arrière-plan. Les caractères paraîtront avoir disparu de l'affichage. Avant de quitter l'écran Affichage, augmenter toujours l'illumination des caractères afin de les rendre visibles sur d'autres modes.*

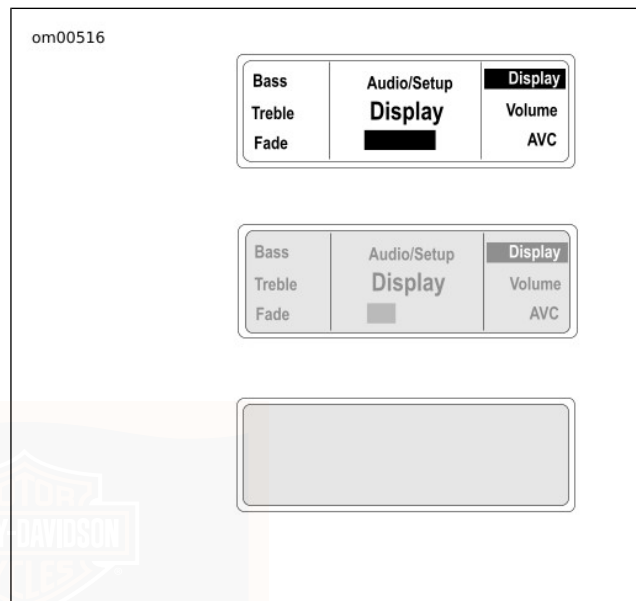

**Figure 29. Illumination de l'affichage des caractères**  
**FONCTIONNEMENT DES CD/MP3**

Le lecteur de CD accepte les disques audio commerciaux ainsi que les CD de MP3 (MPEG 2.5 Niveau III), des fichiers enregistrés sur des formats de disques compact à lecture seule (CDR) ou de disques compacts à lecture-écriture.

## AVIS

L'appareil ne contient aucune pièce remplaçable ; toutes les réparations doivent être effectuées par un personnel technique qualifié. Le démontage de l'appareil peut entraîner des dommages et/ou un mauvais fonctionnement de l'équipement. (00172a)

### ▲ AVERTISSEMENT

Il ne faut pas changer le disque compact pendant la conduite et le niveau sonore sélectionné ne doit pas masquer les bruits du trafic. Des distractions ou un niveau sonore qui masque les bruits de la circulation risquent de provoquer la perte de contrôle du véhicule, ce qui pourrait causer la mort ou des blessures graves. (00086a)

### ▲ AVERTISSEMENT

Ne pas démonter l'unité. La radiation laser est produite si le lecteur de disque est démonté et l'interverrouillage est défectueux ou neutralisé. L'exposition à la radiation laser pourrait causer la mort ou des blessures graves. (00087a)

## Chargement automatique

Avec le récepteur en marche, soulever la porte du lecteur de disque compact et introduire doucement un disque compact avec l'étiquette vers le haut dans le logement de disque compact jusqu'à ce que l'appareil entraîne automatiquement le disque dans le lecteur. Fermer la porte du lecteur de CD.

### REMARQUE

*Ne pas utiliser de CD à double face dans le récepteur stéréo du système audio avancé. Les CD à double face peuvent rester coincés en permanence dans l'unité de lecture.*

Voir C dans la Figure 30. Le récepteur passe automatiquement au mode de fonctionnement du lecteur de disque compact. Le numéro de piste du disque compact et le temps de lecture apparaissent sur l'affichage à cristaux liquides. Lorsqu'un disque compact se trouve dans le lecteur, le mode de disque compact est ajouté aux modes qui peuvent être sélectionnés avec le commutateur de sélection de mode (MODE SEL).

### ▲ AVERTISSEMENT

Régler le niveau du volume et les autres commandes des appareils audio et électroniques avant la conduite. Toute distraction pour le conducteur peut provoquer une perte de contrôle du véhicule et causer la mort ou des blessures graves. (00088b)

## Erreur de disque 1 (Disc Error 1)

Voir B dans la Figure 30. Si le disque compact chargé dans le lecteur de disque compact est endommagé, possède un format incorrect ou est sens dessus dessous, l'affichage à cristaux liquides affiche le message d'erreur Disc Error 1 (erreur de disque 1).

Éjecter le CD. Voir SYSTÈME AUDIO AVANCÉ > RECOMMANDATIONS POUR LA MANIPULATION DES CD (Page 88).

## Éjecter (Eject)

### ▲ AVERTISSEMENT

**Il ne faut pas changer le disque compact pendant la conduite et le niveau sonore sélectionné ne doit pas masquer les bruits du trafic. Des distractions ou un niveau sonore qui masque les bruits de la circulation risquent de provoquer la perte de contrôle du véhicule, ce qui pourrait causer la mort ou des blessures graves. (00086a)**

Appuyer sur le bouton d'éjection (**EJECT**) situé sous la porte du disque compact pour éjecter le disque. Le disque compact est partiellement éjecté. Retirer le disque compact. Fermer et verrouiller la porte du disque compact.

Le récepteur retourne automatiquement à la bande et la fréquence de la radio qui étaient en cours lorsque le CD avait été chargé, et le mode CD ne peut plus être sélectionné.

## Pistes

Pour changer la piste du CD/MP3, utiliser le pouce droit et appuyer brièvement sur le commutateur de sélection de mode (**MODE SEL**) sur la poignée droite. Appuyer sur Haut (**UP**) et relâcher pour sélectionner des pistes d'un numéro plus élevé ou appuyer sur Bas (**DN**) et relâcher pour sélectionner des pistes d'un numéro plus bas.

Appuyer sur la **flèche du haut** et la **flèche du bas** afin de changer les pistes.

### REMARQUE

*Le lecteur numérote automatiquement les fichiers MP3 des CD par ordre alphabétique.*

### REMARQUE

*Si le commutateur de sélection de mode (**MODE SEL**) est maintenu enfoncé vers le haut (**UP**) ou vers le bas (**DN**) pendant plus de 1,5 seconde, la sélection de piste défile rapidement en avant ou en arrière tant que le commutateur est enfoncé.*

La sélection de piste de disque compact est enroulée autour des première et dernière pistes.

## Avance et retour rapides

Pour avancer rapidement sur une piste, maintenir enfoncé le commutateur de sélection de mode (**MODE SEL**) vers le haut (**UP**) pendant plus de 1,5 seconde. La piste en cours avance rapidement lorsque le commutateur est enfoncé vers le haut (**UP**). La lecture passe à la piste suivante tant que le commutateur est maintenu enfoncé vers le haut (**UP**).

Voir D dans la Figure 30. L'affichage du temps de lecture sur l'écran à cristaux liquides avance rapidement aussi.

Pour faire reculer rapidement une piste, maintenir enfoncé le sélecteur de mode (**MODE SEL**) vers le bas (**DN**) pendant plus de 1,5 seconde. La piste en cours recule rapidement tant que le commutateur est enfoncé vers le bas (**DN**).

L'affichage du temps de lecture sur l'écran à cristaux liquides recule rapidement aussi.

## Aléatoire (Random)

Pour reproduire les pistes de disque compact de façon aléatoire, appuyer sur la touche programmable aléatoire (Random) du panneau avant dans le mode de disque compact (CD). Le mot Random (aléatoire) demeurera en surbrillance sur l'affichage. Aucune sélection ne sera répétée tant que toutes les autres sélections n'ont pas été reproduites.

### REMARQUE

*La touche programmable Random (aléatoire) bascule entre la lecture normale et la lecture aléatoire. Appuyer une fois pour la lecture aléatoire. Appuyer une deuxième fois pour retourner à la lecture normale. Enfoncer le commutateur de sélection de mode (**MODE SEL**) vers le haut (**UP**) ou vers le bas (**DN**) lancera une sélection aléatoire de différentes pistes.*

Voir D dans la Figure 30. Random (aléatoire) sera en surbrillance sur l'affichage.

## Balayage (Scan)

Pour balayer les pistes d'un disque CD/MP3, appuyer sur la touche programmable de balayage (Scan).

### REMARQUE

*Les pistes seront reproduites pendant 8 secondes puis le lecteur sautera à la piste suivant pendant 8 secondes.*

Lorsqu'on a choisi une piste, il suffit d'appuyer brièvement sur le commutateur de sélection de mode (**MODE SEL**) pour continuer à écouter cette piste.

## Répéter (Repeat)

Pour répéter une piste de CD alors qu'elle est en cours de lecture, appuyer sur la touche programmable située à côté de l'affichage Repeat (répéter).

Pour annuler Repeat (répéter), appuyer à nouveau sur la touche programmable Repeat (répéter) ou appuyer sur **UP** ou **DN** du commutateur de sélection de mode (**MODE SEL**) pour changer de piste.

Repeat (répéter) ne sera plus en surbrillance sur l'affichage.

## MP3

Le lecteur de CD du récepteur reconnaîtra et reproduira automatiquement les fichiers MP3.

### REMARQUE

*Les fichiers seront numérotés dans l'ordre.*

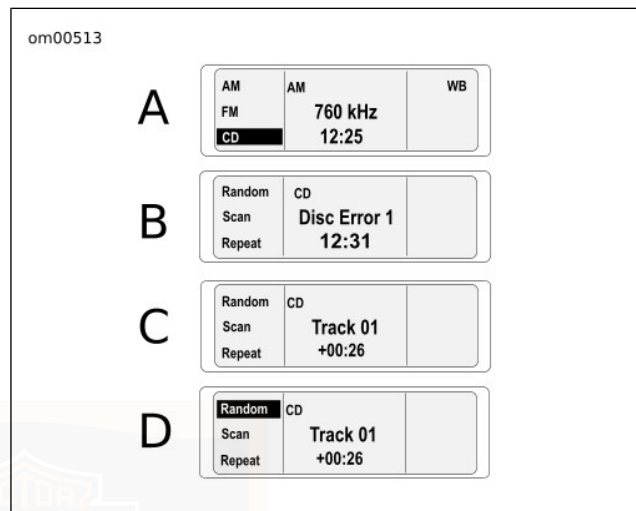

Figure 30. Exemples d'affichage de CD/MP3

## RECOMMANDATIONS POUR LA MANIPULATION DES CD

- Faire attention lors de la manipulation des disques compacts. Éviter de toucher le côté du bas (brillant).
- Ranger les disques audio CD/MP3 dans des pochettes acryliques pour les protéger contre la poussière, les rayures, la lumière et les changements du degré d'humidité.

- Ranger les disques compacts dans un endroit frais et sec, loin de la lumière directe du soleil.
- Utiliser des tissus de nettoyage vendus commercialement pour nettoyer les disques compacts. Ne jamais utiliser de solvant qui pourrait endommager le disque compact.
- La porte de protection doit rester fermée à tout moment.

### ▲ AVERTISSEMENT

**Ne pas démonter l'unité. La radiation laser est produite si le lecteur de disque est démonté et l'interverrouillage est défectueux ou neutralisé. L'exposition à la radiation laser pourrait causer la mort ou des blessures graves. (00087a)**

### REMARQUE

- *Un laser qui ne peut pas être focalisé correctement peut causer des sauts de piste. Les disques compacts sales, la poussière, la fumée, un degré d'humidité élevé ou les particules dans l'air peuvent causer l'opacité de la lentille du laser. L'utilisation du lecteur de disque compact sans permettre à la moto de s'échauffer peut aussi causer les sauts de piste du disque compact.*
- *Ne pas nettoyer la lentille avec un disque de nettoyage. Les disques de nettoyage disponibles dans le commerce peuvent entraîner des dommages ou se bloquer dans le lecteur CD.*

## INTERCOM ET RADIO BANDE PUBLIQUE (CB)

Le système audio avancé comprend un émetteur-récepteur bande publique (CB) à 40 canaux et à syntonisation numérique, et un intercom conducteur/passager.

Les caractéristiques comprennent :

- Connecteur d'écouteurs du conducteur sur la console du réservoir de carburant
- Un connecteur d'écouteurs de passager sur le dossier
- Un poussoir de conversation (**PTT/+SQ/-**) monté sur le guidon (bande publique et intercom)
- Commutateur de haut-parleur monté sur le carénage
- Commutateurs passager **UP/MODE SEL/DN** et **PTT/+VOL/-** montés à l'arrière (bande publique et intercom)
- Volume des écouteurs arrière réglable numériquement
- Changement de bande de récepteur et syntonisation de fréquence par le passager
- Commande passager de lecteur de CD/MP3
- Compatibilité avec microphone à main du conducteur pour les zones où l'usage des écouteurs montés sur casque est interdit.

## ÉCOUTEURS ET PRISES DE COURANT

### AVIS

Certains gouvernements interdisent ou limitent l'utilisation des écouteurs montés sur casque. Consultez l'administration locale et respectez tous les règlements et lois applicables. (00173b)

Un concessionnaire Harley-Davidson peut vous aider à sélectionner les écouteurs et microphones Harley-Davidson authentiques appropriés au modèle et à l'année Harley-Davidson. Les écouteurs stéréo Harley-Davidson à prises DIN à 7 broches s'adaptent dans les douilles d'intercom de conducteur et de passager. Les autres microphones d'écouteurs ne fonctionneront pas.

Enlever le capuchon de la prise et, avec l'arête de la fiche des écouteurs orientée vers le haut, introduire la fiche dans la prise des écouteurs avant ou arrière.

### REMARQUE

*Pour les zones où les écouteurs sont interdits, un microphone spécial à main peut être utilisé pour la transmission CB. Cette pièce est aussi disponible auprès d'un concessionnaire Harley-Davidson.*

### AVIS

**Ne pas tirer sur le câble pour retirer les écouteurs de la prise. Pour débrancher les écouteurs de la prise, tirer sur la fiche des écouteurs. (00174a)**

La charnière à ressort maintient le capuchon de prise des écouteurs fermé pendant la conduite. Elle protège contre la saleté et l'eau lorsque les écouteurs ou le microphone à main ne sont pas utilisés. Avant de laver la moto, vérifier que **LES DEUX** capuchons de prise, conducteur et passager, sont fermés.

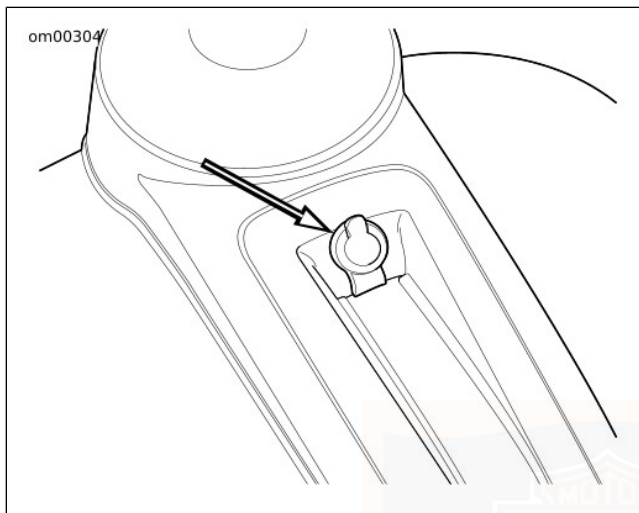

Figure 31. Capuchon de prise des écouteurs avant  
**MICROPHONES VOX**

L'intercom Harley-Davidson utilise un microphone à commande vocale (VOX) pour un fonctionnement mains libres. Le micro des écouteurs minimise la transmission des bruits engendrés par les micros portatifs.

Lorsqu'une voix ou un son dépasse le niveau sonore pré réglé, on dit que la voix « déclenche le VOX » : L'intercom est activé. La voix ou le son est transmis aux écouteurs.

#### REMARQUE

Le fait de maintenir le commutateur **PTT** enfoncé ouvre également le micro.

Une fois que le VOX est déclenché, la conversation peut continuer sans interruption. Si le son ou la voix sont interrompus, il existe un délai d'environ 2 secondes avant que le microphone soit désactivé. Ce délai de désactivation permet d'effectuer des pauses dans la conversation.

Les bruits de fond tels que des échappements bruyants, le passage des camions ou les avertisseurs sonores de voiture étant susceptibles d'activer accidentellement l'intercom, le niveau sonore nécessaire pour déclencher le VOX est réglable. Voir **SYSTÈME AUDIO AVANCÉ > FONCTIONNEMENT DE L'INTERCOM** (Page 95).

## COMMANDES DES HAUT-PARLEURS

### Commutateur de haut-parleur (SPKR)

Un commutateur de haut-parleur (SPKR) à trois positions est situé sur le capot de carénage intérieur. Voir Figure 32.

**Arrêt/avant** : En position avant, les haut-parleurs sont arrêtés. Le son (radio, CD/MP3, AUX et CB) est reproduit dans les écouteurs seulement. Pendant la réception CB simultanée, l'autre source audio est assourdie et seule la CB est transmis aux écouteurs.

**Centre** : En position centrale, la radio, le lecteur de CD/MP3 ou l'auxiliaire (AUX) est reproduit par les haut-parleurs tandis que la CB est reproduite seulement dans les écouteurs.

**Marche/arrière** : En position arrière, les haut-parleurs sont en marche. Lorsque le témoin SPKR est allumé, le son émis par la radio, le lecteur de CD/MP3 ou tout appareil auxiliaire (AUX) et la CB est reproduit par les haut-parleurs du conducteur et du passager. Lorsqu'un signal CB est reçu, les autres sources audio sont assourdies et la CB est reproduit par les haut-parleurs. Voir Tableau 21.

#### REMARQUE

*L'intercom est transmis seulement dans les écouteurs, quelle que soit la position du commutateur de haut-parleur (SPKR).*

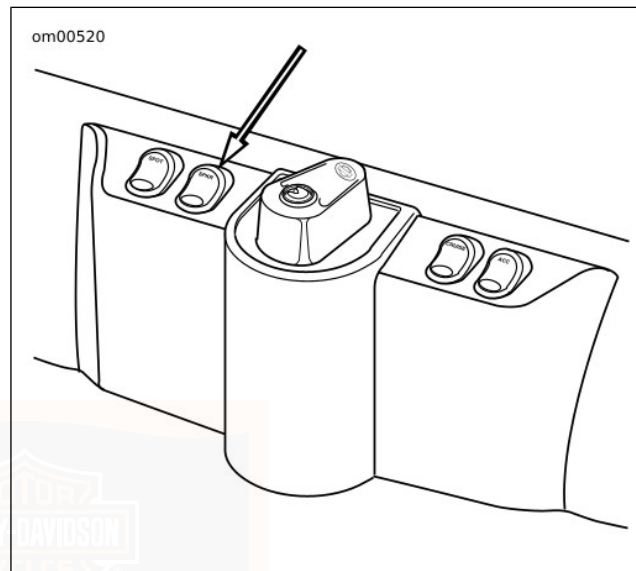

Figure 32. Commutateur de haut-parleur (SPKR)

### Équilibre entre les haut-parleurs du conducteur et du passager

La commande d'équilibreur (FADER) du récepteur équilibre les haut-parleurs avant du conducteur et les haut-parleurs arrière du passager.

**Équilibreur (FADER)** : Lorsque le commutateur de haut-parleur du carénage est en position haut-parleur (SPKR) ou en position centrale, appuyer sur le commutateur **AUDIO** pour passer de Bass (graves) à Treble (aigus) à Fade (équilibreur) sur l'affichage à cristaux liquides. Ou, la moto étant stationnaire, appuyer une fois de la main gauche sur le commutateur **AUDIO** pour entrer dans l'affichage Bass (graves) puis sélectionner Fade (équilibreur) avec le commutateur de sélection de mode (**MODE SEL**) ou la touche programmable.

L'affichage à cristaux liquides affiche le mot Fader (équilibreur) et une rangée de rectangles délinéés. Le rectangle plus petit en position centrale indique l'équilibre sonore entre les haut-parleurs avant et arrière. Un rectangle plein se déplace vers la droite ou la gauche du repère central selon que l'équilibre du volume passe des haut-parleurs passager (vers la gauche) aux haut-parleurs conducteur (vers la droite). Voir C dans la Figure 34.

- Enfoncer le commutateur AUDIO vers le haut (+) pour augmenter le volume des haut-parleurs du conducteur tout en abaissant le volume des haut-parleurs du passager.
- Enfoncer le commutateur AUDIO vers le bas (-) pour augmenter le volume des haut-parleurs du passager tout en abaissant le volume des haut-parleurs du conducteur.

## COMMANDES PASSAGER

### Commutateur de sélection de mode (UP/MODE SEL/DN)

Voir Figure 33. Le commutateur de sélection de mode (**MODE SEL**) du passager fournit au passager le contrôle de la sélection de la bande radio, de l'accord, de l'opération du lecteur de CD/MP3 et de toutes les fonctions du commutateur de sélection de mode (**MODE SEL**) monté sur la poignée.

#### REMARQUE

*Pour des informations sur le routage des signaux audio vers les haut-parleurs et les écouteurs du passager, voir Tableau 21.*

### Commutateur PTT et +/-VOL/-

Voir Figure 33. Le commutateur **PTT/+VOL/-** situé sur le côté droit de l'enceinte des haut-parleurs permet au passager de parler dans l'intercom ou d'émettre sur la CB, ainsi que d'augmenter ou de diminuer le volume des écouteurs arrière.

Voir F dans la Figure 34. Quand le volume des écouteurs arrière est réglé, un graphique à barres F (avant) et R (arrière) est affiché par le dispositif d'affichage à cristaux liquides.

### REMARQUE

- Le commutateur de volume (VOL) du passager n'agit que sur les écouteurs du passager. Le commutateur **AUDIO** monté sur poignée est la commande maîtresse du volume, et lorsqu'il est utilisé de concert avec l'équilibreur (FADER), il agit sur le volume des haut-parleurs du conducteur et du passager.
- En ce qui concerne la syntonisation du récepteur stéréo, la sélection de la bande radio, la sélection de pistes CD/MP3 ou d'autres fonctions, l'utilisation simultanée des commutateurs de sélection de mode (**MODE SEL**) avant et arrière peut causer la suspension de l'opération jusqu'à ce que la commande du conducteur ou celle du passager soit relâchée.



om00305

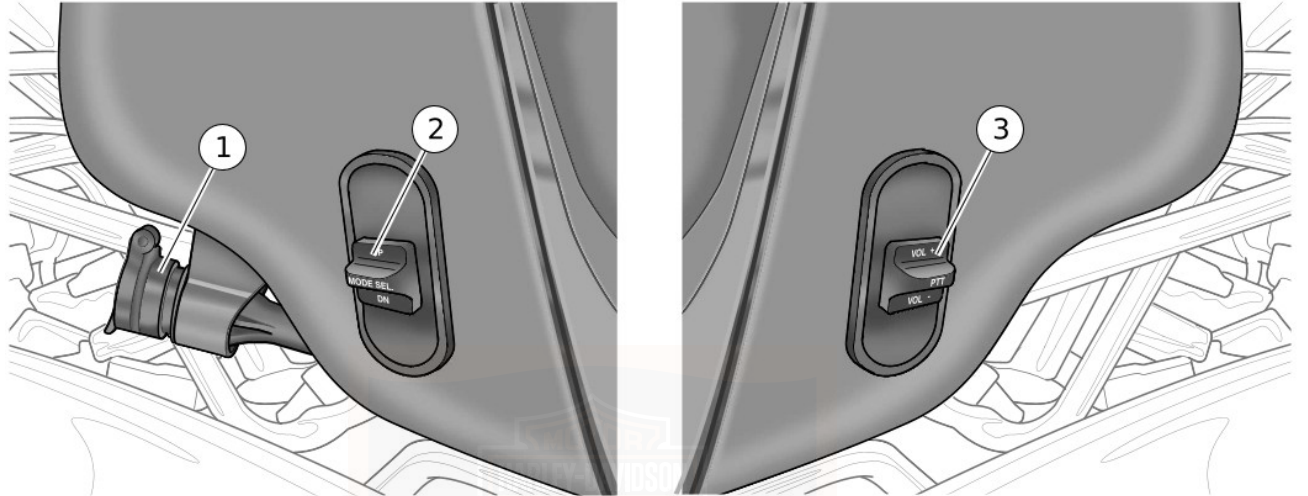

1. Prise d'écouteurs de passager
2. Commutateur de sélection de mode (UP/MODE SEL/DN)

3. Commutateur PTT/+VOL/-

Figure 33. Commandes pour passager

## FONCTIONNEMENT DE L'INTERCOM

### Fonctionnement

Pour parler sur l'intercom, maintenir enfoncé le commutateur PTT du conducteur ou du passager pour activer les

microphones. Les deux microphones sont actifs lorsque l'un des commutateurs PTT, ou les deux, sont enfoncés.

### REMARQUE

Vérifier toujours que la CB est éteinte afin de ne pas émettre les conversations privées sur l'intercom.

## Activation de l'intercom et des micros à commande vocale (VOX)

Appuyer sur le bouton **INT** du panneau avant et le maintenir enfoncé pour ouvrir l'affichage de réglage de l'intercom.

Voir D dans la Figure 34. Pour activer l'intercom (INT) et les microphones VOX, appuyer sur la touche programmable **1** pour allumer l'intercom.

L'intercom est activé en mode Setup (réglage) avec les mêmes réglages de sensibilité VOX et de niveau de volume des écouteurs que ceux utilisés précédemment. La sensibilité VOX et le volume des écouteurs sont ajustés seulement dans le mode Int Setup (réglage d'intercom).

Pour sortir du menu Int Setup (réglage d'intercom), appuyer brièvement sur les boutons **MODE SEL** ou **INT**.

Pour procéder au réglage de la sensibilité de la commande vocale (VOX) après avoir quitté le menu Int Setup (réglage d'intercom), retourner sur le menu Int Setup (réglage d'intercom) en appuyant sur **INT**.

### REMARQUE

Pour préserver l'intimité, le son de l'intercom peut seulement être entendu avec les écouteurs.

Pour éteindre l'intercom et les micros à commande vocale (VOX), appuyer sur le bouton **INT** pour ouvrir l'affichage de Int Setup (réglage d'intercom), puis appuyer sur la touche programmable (**1**) de MARCHE/ARRÊT.

## Ajustement de la sensibilité VOX

La sensibilité VOX doit être réglée de sorte que les microphones déclenchent VOX à un niveau vocal normal.

Entrer sur le menu Int Setup (réglage d'intercom) en appuyant sur le bouton **INT**. Appuyer sur ON (marche) ou sur la touche programmable **1** pour mettre l'intercom en service.

Voir G dans la Figure 34. Appuyer sur le commutateur de sélection de mode (**MODE SEL**) vers le haut (**UP**) ou vers le bas (**DN**) ou appuyer sur les touches programmables **4** ou **5** pour lancer l'affichage de commande vocale (VOX). L'affichage à cristaux liquides affiche la sensibilité VOX sous la forme d'un graphique à barres avec une barre plus courte pour indiquer le milieu des 14 barres. Un nombre plus élevé de barres signifie une sensibilité plus grande, alors qu'un nombre plus bas signifie moins de sensibilité.

Continuer à utiliser la sélection de mode (**MODE SEL**) sur la poignée droite pour ajuster le niveau de sensibilité. Pousser le commutateur de sélection de mode vers le haut (**MODE SEL UP**) pour augmenter la sensibilité du microphone. Pousser le commutateur de sélection de mode vers le bas (**MODE SEL DN**) pour réduire la sensibilité. Pour quitter le mode Setup (réglage), enfoncer et relâcher le commutateur de sélection de mode (**MODE SEL**).

#### REMARQUE

- *Le récepteur conserve le niveau de sensibilité défini lors du réglage précédent. Toutefois, si le récepteur est mis hors tension, la sensibilité VOX prend sa valeur par défaut à mi-niveau.*
- *Il peut être nécessaire d'ajuster la sensibilité VOX si l'un ou l'autre microphone est accidentellement activé du fait qu'il interprète faussement les bruits de la radio, les bruits de la route ou les bruits de fond comme conversation.*

Lorsque VOX est au maximum, le microphone est toujours ouvert. L'affichage VOX indiquera Open (ouvert).

Quand VOX est réglé sur la valeur la plus basse, le micro est fermé et l'affichage VOX affiche Closed (fermé).

## Ajustement du volume des écouteurs du conducteur

Le volume de l'intercom du conducteur est réglable seulement dans le mode de réglage d'intercom.

Voir E dans la Figure 34. Entrer dans le mode réglage d'intercom, parler dans le microphone et ajuster le volume de l'intercom avec le commutateur de commande AUDIO de la poignée gauche. Enfoncer le commutateur **AUDIO +** pour augmenter le volume et **AUDIO -** pour diminuer le volume. L'affichage à cristaux liquides affiche une ligne pointillée qui change de longueur avec le niveau.

Voir F dans la Figure 34. Quand le volume des écouteurs a été réglé sur le bas de sa gamme, Mute (sourdine) figure sur l'affichage de volume.

Pour quitter le mode Setup (réglage) de l'intercom, enfoncer et relâcher le commutateur de sélection de mode (**MODE SEL**).

### ▲ AVERTISSEMENT

**Régler le niveau du volume et les autres commandes des appareils audio et électroniques avant la conduite. Toute distraction pour le conducteur peut provoquer une perte de contrôle du véhicule et causer la mort ou des blessures graves. (00088b)**

## Ajustement du volume des écouteurs du passager

Le volume de l'intercom du passager est réglable seulement dans le mode de réglage d'intercom.

Entrer dans le mode de réglage d'intercom. Parler dans le microphone et ajuster le volume de l'intercom avec le commutateur de commande **AUDIO** sur l'enceinte du haut-parleur de droite de l'appui-dos du passager. Enfoncer le commutateur **AUDIO +** pour augmenter le volume et - pour diminuer le volume. L'affichage à cristaux liquides affiche un graphique à barres qui change de longueur avec le niveau.

Voir F dans la Figure 34. Quand le volume des écouteurs a été réglé sur le bas de sa gamme, Mute (sourdine) figure sur l'affichage de volume.

Pour quitter le menu Int Setup (réglage d'intercom), appuyer brièvement sur le commutateur de sélection de mode (**MODE SEL**) ou sur le bouton-poussoir INT.

## FONCTIONNEMENT DE LA RADIO BANDE PUBLIQUE (CB)

### Activation du CB

Voir H et I dans Figure 34. Pour mettre la CB en service, appuyer brièvement sur le bouton-poussoir **COM** du panneau avant. Appuyer sur la touche programmable **1** pour

allumer/éteindre la CB. La CB est activée dans le mode CB Setup (réglage de la CB) avec les réglages de seuil du silencieux et de canal définis lors de l'utilisation précédente. Les canaux CB sont sélectionnés dans le mode CB Setup (réglage de la CB).

Pour quitter le mode CB Setup (réglage de la CB) mais laisser le récepteur avec la CB active, enfoncer et relâcher le commutateur de sélection de mode (**MODE SEL**) ou le bouton poussoir du **COM**.

Pour éteindre la CB, appuyer sur le bouton **COM** pour entrer dans le menu CB Setup (réglage de la CB). Appuyer sur la touche programmable **1** pour allumer et éteindre la CB.



## AVIS

Il n'existe pas de réglage à l'intérieur du châssis de l'émetteur-récepteur CB qui puisse être effectué sans risquer de contrevenir aux règles de la FCC (Commission fédérale des communications des États-Unis). Demander au fabricant de l'équipement d'origine d'effectuer tout entretien nécessaire pendant la période de garantie. Pour l'entretien de l'émetteur après la période de garantie, consulter un service de réparation agréé. Tout composant déterminant la fréquence, tel qu'un cristal, ou tout semi-conducteur déterminant la puissance, etc., doit être remplacé uniquement par la pièce du fabricant du composant d'origine ou son équivalent. L'utilisation d'autres pièces peut contrevenir aux règles de la FCC. (00175a)

### Entrer dans le menu CB Setup (réglage de la CB)

Voir J dans Figure 34. Lorsque la CB est allumée, appuyer sur **COM** pour entrer en mode CB Setup (réglage de la CB). L'affichage à cristaux liquides affiche CB Setup (réglage de la CB) sur la partie supérieure et le canal de la CB sur la partie inférieure.

Pour quitter le mode CB Setup (réglage de la CB), enfoncer et relâcher le commutateur de sélection de mode (**MODE SEL**).

Après la sortie du mode CB Setup (réglage de la CB) en service, revenir sur le mode CB Setup (réglage de la CB) en appuyant brièvement sur la touche programmable **COM**.

### Sélection d'un canal

Dans le mode CB Setup, utiliser le commutateur de sélection de mode (**MODE SEL**) pour sélectionner un canal de la CB. Enfoncer et relâcher la sélection de mode vers le haut (**MODE SEL UP**) ou vers le bas (**DN**) pour passer d'un canal au suivant.

Les touches programmables 4, 5 et 6 permettent de prérégler les canaux de la CB.

Si le commutateur de sélection de mode (**MODE SEL**) est maintenu vers le haut ou vers le bas, l'accord s'enroule continuellement autour des extrémités de la plage des canaux.

Voir K dans la Figure 34. Quand le silence est rompu, la CB s'inverse. Si le silence n'est pas rompu et si une autre source est en cours de lecture, CB (émetteur-récepteur bande publique) est affiché.

## ▲ AVERTISSEMENT

Régler le canal de la CB, le seuil du silencieux et le volume avant de conduire pour réduire au minimum les réglages sur la route. Toute distraction pour le conducteur peut provoquer une perte de contrôle du véhicule et causer la mort ou des blessures graves. (00089a)

### Canaux pré-réglés

Voir J dans Figure 34. Un maximum de 3 canaux de la CB peuvent être pré-réglés. Appuyer sur une touche programmable (4, 5, 6) pour pré-régler un canal de la CB.

Une fois le pré-réglage effectué, appuyer sur la touche programmable pré-réglée du canal pré-réglé pour passer sur ce canal pré-réglé quand l'affichage CB est en service.

### Ajustement du silencieux

Voir K dans la Figure 34. Le signal CB est transmis aux haut-parleurs ou aux écouteurs seulement si la force du signal dépasse le seuil réglé avec le commutateur de réglage du silencieux (**PTT/+SQ/-**). Lorsque les signaux CB dépassent ce seuil, on dit qu'ils « passent outre le silencieux ». Voir Tableau 20.

- Pour diminuer le seuil afin de transmettre les signaux CB les plus faibles, appuyer sur le commutateur **SQ -**, ou vers l'arrière.
- Pour augmenter le seuil afin de transmettre les signaux plus forts, appuyer sur le commutateur **SQ+** ou vers l'avant.

Sur l'affichage à cristaux liquides, une ligne pointillée change de longueur en fonction du réglage.

Tableau 20. Commutateur de réglage de silencieux

SQ (-) VERS L'ARRIÈRE	SQ (+) VERS L'AVANT
Plus de signaux	Moins de signaux
Plus de bruit	Moins de bruit
Plus de parasites	Moins de parasites
Signaux brouilleurs	Meilleure qualité audio

### Transmission

Pour transmettre, maintenir enfoncé le commutateur **PTT**. La transmission a lieu sur le canal CB affichée sur l'affichage à cristaux liquides. Pour terminer la transmission, relâcher le commutateur **PTT**.

### Réglage du volume

Voir Tableau 21. Voir L dans la Figure 34. Pour régler le volume CB dans les haut-parleurs ou les écouteurs, enfoncer le commutateur **AUDIO +** pour augmenter le volume ou - pour diminuer le volume. Le volume de la CB est réglable quand

le silence est rompu et quand l'affichage est sur CB Setup (réglage de la CB).

Une ligne pointillée qui change de longueur en fonction du réglage du volume est affichée.

### AVIS

**L'utilisation de la radio CB sans antenne ou avec un câble d'antenne cassé peut endommager le circuit de l'émetteur. (00176a)**

### Portée de la CB

Il faut s'attendre à obtenir les distances maximum d'émission et de réception seulement dans des conditions météo stables, sur un terrain plat à découvert.

**Météo** : En cas de perturbation atmosphérique, telle que la pluie, la neige ou même les taches solaires, la portée de la CB peut être réduite.

**Terrain** : Les bâtiments, les collines, les vallées ou tout objet élevé ou dépression qui bloque ou crée un chemin plus long entre l'émetteur et le récepteur réduiront ou perturberont les communications.

**Obstacles** : L'émission ou la réception peuvent être coupées entièrement sous un viaduc ou à l'intérieur d'un tunnel ou d'un garage de stationnement.

### REMARQUE

*L'émetteur CB est le plus puissant autorisé par les lois fédérales mais, puisqu'il n'existe pas de grande surface en acier pour créer un plan de masse, il peut ne pas émettre aussi fort que celui d'une voiture ou d'un camion.*

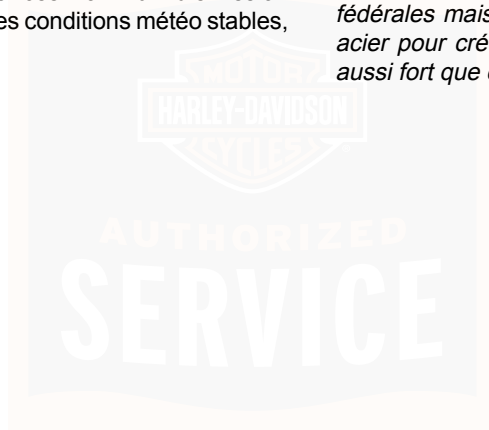

om00518

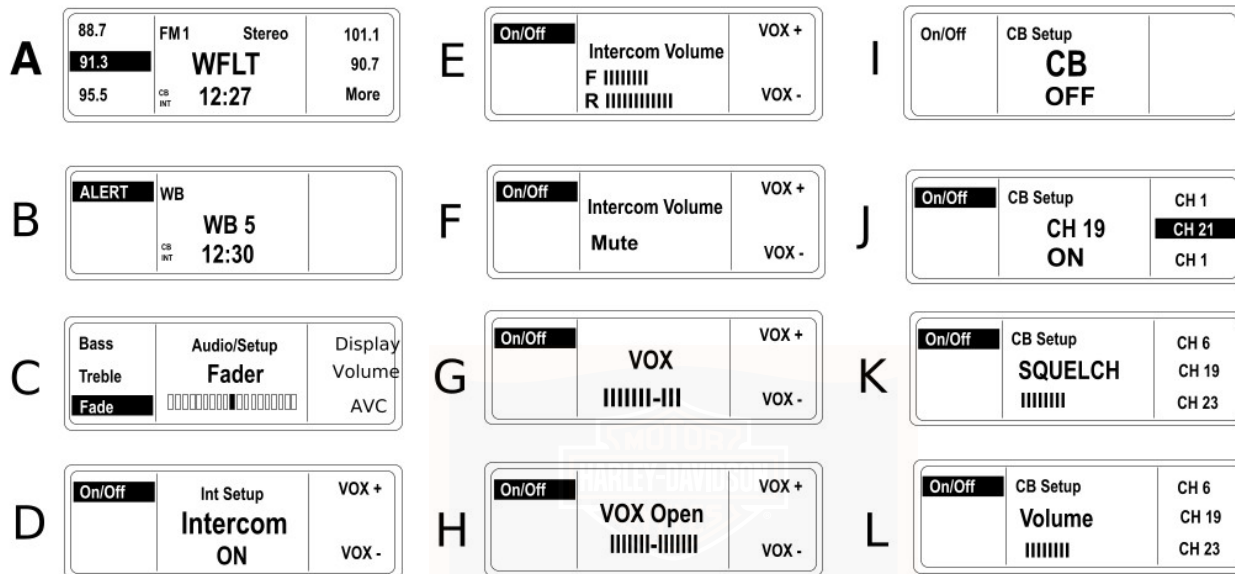

Figure 34. Exemples d'affichage

## ROUTAGE ET MIXAGE AUDIO

### Généralités

Voir Tableau 21. Le routage du son vers les écouteurs, les haut-parleurs ou les deux dépend du commutateur de commande des haut-parleurs (**SPKR**) et des boutons d'intercom (**INT**) et **CB** sur le récepteur.

Une source audio unique acheminée vers les écouteurs ou les haut-parleurs peut être contrôlée avec le commutateur

**AUDIO** du conducteur ou le commutateur de volume (**VOL**) du passager.

### REMARQUE

*Le commutateur de commande du volume du passager n'agit que sur les écouteurs du passager. Le commutateur de commande **AUDIO** monté sur le guidon est la commande maîtresse du volume qui, lorsqu'elle est utilisée de concert avec l'option d'équilibreur, agit sur le volume des haut-parleurs du conducteur et du passager.*



**Tableau 21. Combinaisons de routage et mixage audio**

COMBINAISONS DE ROUTAGE AUDIO			COMMANDE DE VOLUME
COMMUTATEUR DE CO-MMANDE DU HAUT-PARLEUR	SOURCE(S) AUDIO	SORTIE AUDIO	AUDIO ± OU VOL ±
En position éteinte ou vers l'avant (écouteurs)	Musique*	Écouteurs	Musique*
	CB	Écouteurs	CB (pendant la réception ou dans le mode de réglage [SETUP])
	Intercom	Écouteurs	Intercom (seulement dans le mode de réglage [SETUP])
	Intercom et musique*	Tous les deux dans les écouteurs	Musique
	CB et musique*	CB dans les écouteurs (La musique est assourdie pendant la réception CB.)	CB (pendant la réception ou dans le mode de réglage [SETUP])
	Intercom et CB	Les deux dans les écouteurs (La musique est assourdie pendant la réception CB.)	CB (pendant la réception ou dans le mode de réglage [Setup])

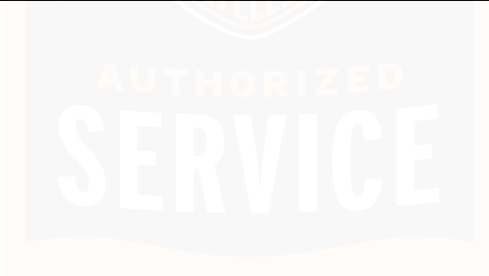

**Tableau 21. Combinaisons de routage et mixage audio**

<b>COMBINAISONS DE ROUTAGE AUDIO</b>	<b>COMMANDE DE VOLUME</b>		
<b>COMMUNIQUEUR DE CO- MUNIQUEUR DU HAUT-PARLEUR</b>	<b>SOURCE(S) AUDIO</b>	<b>SORTIE AUDIO</b>	<b>AUDIO ± OU VOL ±</b>
Centre (haut-parleurs et écouteurs)	Musique*	Haut-parleurs	Musique*
	CB	Écouteurs	CB (pendant la réception ou dans le mode de réglage [SETUP])
	Intercom	Écouteurs	Intercom (seulement dans le mode de réglage [SETUP])
	Intercom et musique*	Intercom dans les écouteurs Musique* dans les haut-parleurs	Musique*
	CB et musique*	CB dans les écouteurs Musique* dans les haut-parleurs La musique est assourdie pendant la réception CB.	CB
	Intercom et CB	Les deux dans les écouteurs (La musique est ASSOURDIE pendant la réception CB.)	CB*



**Tableau 21. Combinaisons de routage et mixage audio**

COMBINAISONS DE ROUTAGE AUDIO			COMMANDE DE VOLUME
COMMUTATEUR DE CO-MMANDE DU HAUT-PARLEUR	SOURCE(S) AUDIO	SORTIE AUDIO	AUDIO ± OU VOL ±
En marche ou vers l'arrière (haut-parleurs)	Musique*	Haut-parleurs	Musique*
	CB	Haut-parleurs	CB (pendant la réception ou dans le mode de réglage [SETUP])
	Intercom	Écouteurs	Intercom (seulement dans le mode de réglage [SETUP])
	Intercom et musique*	Intercom dans les écouteurs Musique dans les haut-parleurs	Musique
	CB et musique*	CB dans les haut-parleurs (Lorsque le silencieux est déclenché.)	CB
	Intercom et CB	Intercom dans les écouteurs (CB dans les haut-parleurs ASSOURDIE pendant la réception CB)	CB
*Musique = radio, lecteur de CD ou source audio auxiliaire (AUX)			

## DÉPANNAGE

### Dépannage opérationnel

Voir Tableau 22. Utiliser le tableau ci-dessous pour identifier les réglages des commandes du conducteur ou du passager qui empêchent le fonctionnement voulu.

### REMARQUE

*Consulter le Manuel de diagnostic électrique pour toutes les informations de diagnostic de système et de dépannage électrique.*

## AVIS

L'appareil ne contient aucune pièce remplaçable ; toutes les réparations doivent être effectuées par un personnel technique qualifié. Le démontage de l'appareil peut entraîner des dommages et/ou un mauvais fonctionnement de l'équipement. (00172a)

## ▲ AVERTISSEMENT

Ne pas démonter l'unité. La radiation laser est produite si le lecteur de disque est démonté et l'interverrouillage est défectueux ou neutralisé. L'exposition à la radiation laser pourrait causer la mort ou des blessures graves. (00087a)

## Fusibles de radio

S'il est nécessaire de remplacer les fusibles de la radio, suivre les procédures de remplacement des fusibles dans ce manuel

ou consulter un concessionnaire Harley-Davidson pour tout entretien.

Voir Figure 35. Les fusibles de radio sont situés dans le bloc fusibles sous le couvercle latéral gauche.

- Un fusible d'alimentation radio de 15 A alimente la radio par l'activation d'un relais interne.
- Un fusible de mémoire radio de 15 A fournit du courant direct et continu à la mémoire de radio et à l'heure du jour de l'horloge et, lorsque le relais interne est activé, alimente également les circuits principaux de la radio.

Retirer les fusibles de radio et inspecter l'élément. Remplacer le fusible si l'élément est brûlé ou fendu.

## REMARQUE

Voir Figure 35. Un fusible de réserve de 15 A est situé dans le bloc fusibles.

Tableau 22. Dépannage opérationnel : Système audio avancé

CECI...	...PEUT EMPÊCHER CELA
Silencieux déclenché	Musique dans le carénage
	Musique dans les écouteurs
	Musique dans le haut-parleur du passager
Silencieux non outre-passé	Écoute de la CB
CB éteinte ou de faible volume	Écoute de la CB

**Tableau 22. Dépannage opérationnel : Système audio avancé**

<b>CECI...</b>	<b>...PEUT EMPÊCHER CELA</b>
PTT avant ou arrière en marche	Musique dans le carénage
	Musique dans les écouteurs
	Musique dans le haut-parleur du passager
	Écoute de la CB
Volume réglé sur le guidon faible	Musique dans le carénage
	Musique dans les écouteurs
	Musique dans le haut-parleur du passager
Faible volume dans les écouteurs du passager	Musique et écoute de la CB dans les écouteurs du passager
SPKR sur le carénage positionné vers l'arrière sur haut-parleurs	Musique et écoute de la CB dans les écouteurs
SPKR sur le carénage positionné vers l'avant sur écouteurs	Musique et écoute de la CB depuis le carénage
Intercom (INT) éteint	Communications vocales (sauf si le commutateur PTT est enfoncé)



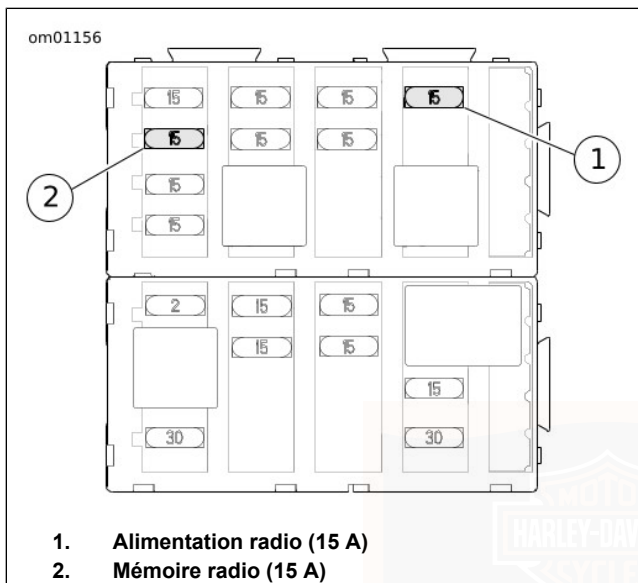

Figure 35. Fusibles de radio

## REMARQUES

---



# SYSTÈME DE SÉCURITÉ SMART DE HARLEY-DAVIDSON

## Composants

Voir Figure 36. Le système de sécurité Smart de Harley-Davidson (H-DSSS) inclut un module de sécurité à mains libres (HFMS) (1) et une antenne à mains libres (2) montés sur la moto, et un porte-clés à mains libres **conservé** par le conducteur/passager.

Après avoir stationné la moto, tourner la clé de contact sur arrêt (OFF) et le système de sécurité Smart **s'active** automatiquement dans un délai de cinq secondes. Lorsqu'il est activé, le démarreur et l'allumage sont hors service et le conducteur peut quitter la moto tout en sachant que le module actionnera une alarme si quelqu'un altère l'allumage ou essaie de déplacer la moto.

Si le porte-clés est présent, le module **se désactive** automatiquement lorsque la clé de contact est tournée sur la position d'allumage (IGNITION) ou d'accès (ACCESS).

### REMARQUE

*Ne pas changer l'emplacement du module ou de l'antenne sur la moto.*

## Options

Plusieurs options sont disponibles pour le système de sécurité Smart de Harley-Davidson dans le catalogue des accessoires Genuine Motor et des pièces de moteur de Harley-Davidson. Les options incluent :

- Smart Siren et Smart Siren II
- Pager de sécurité et récepteur de Pager de sécurité II
- Remplacement des porte-clés

Consulter un concessionnaire Harley-Davidson pour de plus amples détails.

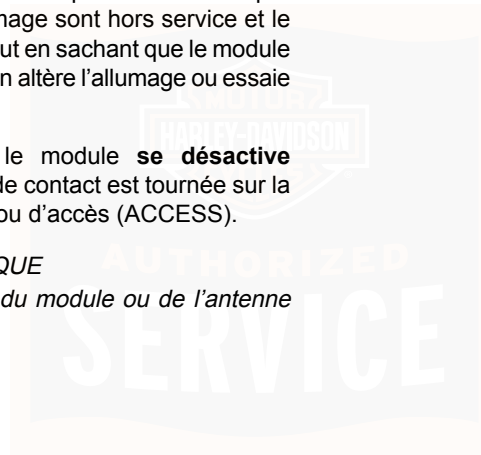

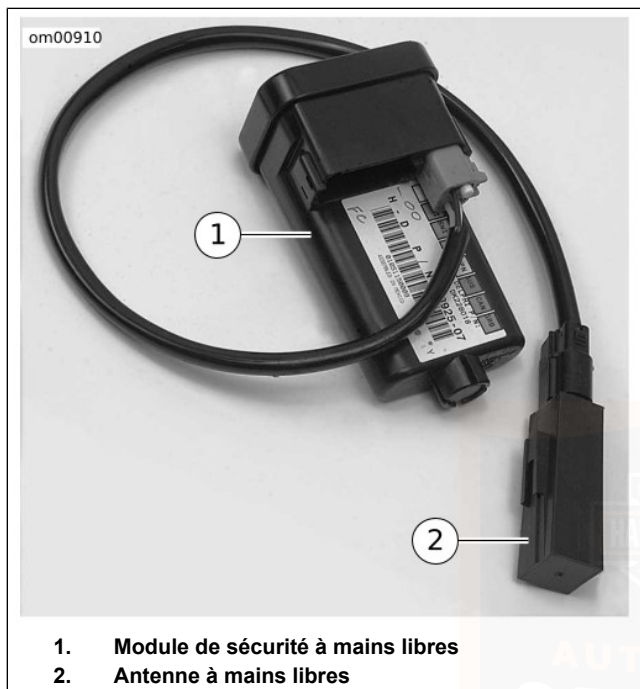

Figure 36. Module de sécurité avec antenne (illustré déposé)

## RÉGLEMENTATIONS FCC

FCC ID: L2C0027TR IC ID: 3432A-0027TR

112 Module de sécurité à mains libres

FCC ID: L2C0028TR IC ID: 3432A-0028TR

Ce système est conforme à la partie 15 des réglementations de la FCC et à la directive RSS-210 des réglementations d'Industrie Canada. Le fonctionnement est soumis aux deux conditions suivantes :

(1) Ce dispositif ne doit pas causer d'interférence nuisible, et  
(2) ce dispositif doit accepter toute interférence reçue, y compris les interférences qui peuvent causer un fonctionnement intempestif.

**AVERTISSEMENT** : Tout changement ou modification qui n'aurait pas été expressément approuvé par la partie responsable en matière de conformité pourrait annuler l'autorité que détient l'utilisateur pour faire marcher l'équipement.

Les lettres « IC : » avant le numéro de certification radio signifient seulement que les spécifications techniques d'Industrie Canada ont été satisfaites.

## PORTE-CLÉS À MAINS LIBRES

### Affectation du porte-clés

Voir Figure 37. Les porte-clés à mains libres sont affectés électroniquement au système de sécurité Smart de Harley-Davidson par le concessionnaire Harley-Davidson, de sorte que le module puisse reconnaître les signaux uniques

d'un porte-clés. Deux porte-clés seulement peuvent être affectés au module à un moment donné.

Des porte-clés de rechange peuvent être achetés chez un concessionnaire mais ils ne peuvent être affectés à la moto que par un technicien Harley-Davidson formé.

#### REMARQUE

- *L'étiquette réutilisable figurant sur l'emballage du porte-clés indique le numéro de série du porte-clés. Pour qu'elle serve de référence, coller l'étiquette sur une page vierge de « NOTES » dans le Manuel du propriétaire.*
- *Le numéro de série du porte-clés se trouve aussi à l'intérieur du porte-clés. Voir MODULE DE SÉCURITÉ À MAINS LIBRES > PILE POUR PORTE-CLÉS (Page 124).*
- *Le module s'active uniquement si le porte-clés a été affecté par un concessionnaire Harley-Davidson et si un numéro d'identification personnel (PIN) a été entré dans le système. Le PIN doit être noté sur la page d'information personnelle au début du Manuel du propriétaire et sur la carte de portefeuille amovible.*

- *Si le conducteur perd le porte-clés ou si le porte-clés est défaillant, le conducteur peut se reporter à la carte de portefeuille et utiliser le PIN pour désactiver manuellement le système. Voir MODULE DE SÉCURITÉ À MAINS LIBRES > ACTIVER/DÉSACTIVER (Page 118) et MODULE DE SÉCURITÉ À MAINS LIBRES > DÉPANNAGE (Page 125).*
- *Le PIN peut être changé facilement par le conducteur à tout moment. Voir MODULE DE SÉCURITÉ À MAINS LIBRES > NUMÉRO D'IDENTIFICATION PERSONNEL (PIN) (Page 114).*

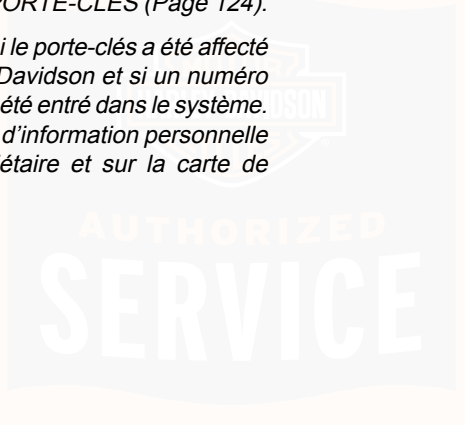

299447



**Figure 37. Porte-clés à mains libres : Système de sécurité Smart**

### **Conduite avec porte-clés**

- Toujours avoir le porte-clés pendant la conduite, le chargement, le ravitaillement en essence, le déplacement, le stationnement ou l'entretien de la moto. Placer le porte-clés dans une poche commode.

- Ne pas laisser le porte-clés attaché au guidon ni ne le ranger dans un coffre. Si le porte-clés est laissé par mégarde avec la moto lorsqu'elle est en stationnement, cela empêche le système de mettre l'alarme en service.
- Ne pas conduire avec le porte-clés dans une boîte métallique ou à une distance de moins de 76 mm (3.0 in) d'un téléphone portable, un agenda électronique de poche, un affichage ou autre dispositif électronique. Toute interférence électromagnétique peut empêcher le porte-clés de désactiver le système.
- Pour une plus grande sécurité, toujours verrouiller la fourche et retirer la clé de contact à l'arrêt. Si le porte-clés est à portée de signal et la moto est déverrouillée, quelqu'un pourra toucher à la moto sans actionner l'alarme.

### **NUMÉRO D'IDENTIFICATION PERSONNEL (PIN)**

Le numéro d'identification personnel (PIN) peut être utilisé pour désactiver le système de sécurité Smart de Harley-Davidson au cas où un porte-clés attribué serait égaré ou défaillant ou si le porte-clés et le module ne peuvent pas communiquer entre eux à cause d'une interférence électromagnétique.

Un PIN compte cinq chiffres (choisis entre 1 et 9, sans zéro).

## Pour modifier le PIN

À fin de sécurité, le conducteur peut changer le PIN à tout moment. Voir Tableau 23.

Tableau 23. Pour modifier le PIN

ÉTAPE N°	ACTION	ATTENDRE LA CONFIRMATION	REMARQUES
1	Sélectionner un PIN à 5 chiffres (de 1 à 9) et le relever sur la carte de portefeuille dans le Manuel du propriétaire.		
2	En présence d'un porte-clés attribué, tourner la <b>clé de contact</b> sur <b>ALLUMAGE-ARRÊT-ALLUMAGE-ARRÊT-ALLUMAGE</b> .		
3	Appuyer sur le commutateur du feu de direction de <b>gauche</b> <b>3 fois</b> puis relâcher.		
4	Appuyer sur le commutateur de feu de direction de <b>droite</b> <b>1 fois</b> puis relâcher.	Les feux de direction clignoteront 3 fois. Le PIN en vigueur s'affichera sur le compteur kilométrique. Le premier chiffre clignotera.	Voir Figure 38.
5	Entrer le premier chiffre (a) du nouveau PIN en appuyant <b>a</b> fois sur le commutateur de feu de direction de <b>gauche</b> .		
6	Appuyer sur le commutateur de feu de direction de <b>droite</b> <b>1 fois</b> puis relâcher.	Le nouveau chiffre (a) remplacera le chiffre actuel dans la fenêtre du compteur kilométrique.	

**Tableau 23. Pour modifier le PIN**

ÉTAPE N°	ACTION	ATTENDRE LA CONFIRMATION	REMARQUES
7	Entrer le deuxième chiffre (b) du nouveau PIN en appuyant <b>b</b> fois sur le commutateur de feu de direction de <b>gauche</b> .		
8	Appuyer sur le commutateur de feu de direction de <b>droite</b> <b>1 fois</b> puis relâcher.	Le nouveau chiffre (b) remplacera le chiffre actuel dans la fenêtre du compteur kilométrique.	
9	Entrer le troisième chiffre (c) du nouveau PIN en appuyant <b>c</b> fois sur le commutateur de feu de direction de <b>gauche</b> .		
10	Appuyer sur le commutateur de feu de direction de <b>droite</b> <b>1 fois</b> puis relâcher.	Le nouveau chiffre (c) remplacera le chiffre actuel dans la fenêtre du compteur kilométrique.	
11	Entrer le quatrième chiffre (d) du nouveau PIN en appuyant <b>d</b> fois sur le commutateur de feu de direction de <b>gauche</b> .		
12	Appuyer sur le commutateur de feu de direction de <b>droite</b> <b>1 fois</b> puis relâcher.	Le nouveau chiffre (d) remplacera le chiffre actuel dans la fenêtre du compteur kilométrique.	
13	Entrer le cinquième chiffre (e) du nouveau PIN en appuyant <b>e</b> fois sur le commutateur de feu de direction de <b>gauche</b> .		

Tableau 23. Pour modifier le PIN

ÉTAPE N°	ACTION	ATTENDRE LA CONFIRMATION	REMARQUES
14	Appuyer sur le commutateur de feu de direction de <b>droite</b> <b>1 fois</b> puis relâcher.	Le nouveau chiffre (e) remplacera le chiffre actuel dans la fenêtre du compteur kilométrique.	
15	Avant que le module ne se réactive, amener la clé de contact sur arrêt ( <b>OFF</b> ).	Le compteur kilométrique retournera à l'affichage du kilométrage.	Lorsque la clé de contact est amenée sur arrêt ( <b>OFF</b> ), le nouveau PIN est mémorisé dans le module.

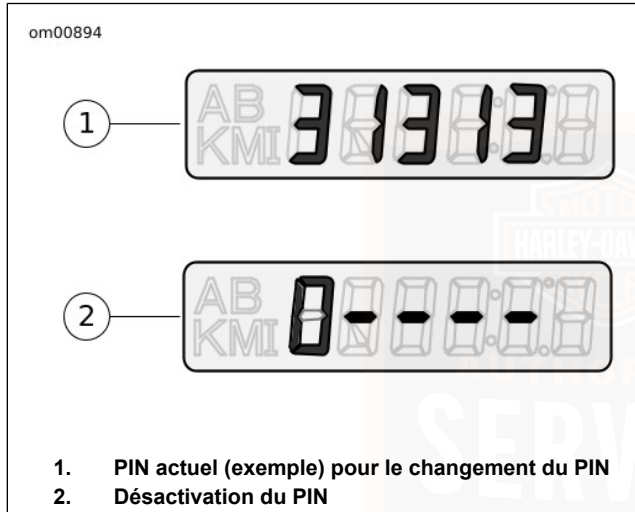

Figure 38. Fenêtres du compteur kilométrique – PIN

## TÉMOIN D'ÉTAT DE SÉCURITÉ

Voir Figure 39. L'icône en forme de clé allumée sur la face de l'indicateur de vitesse indique l'état du système de sécurité Smart de Harley-Davidson.

- **Activé** : Si l'icône en forme de clé clignote toutes les 3 secondes environ, cela indique que le système est activé.
- **Désactivé** : Une fois la clé de contact/phare tourné en position allumage (IGNITION) et le système désactivé, l'icône en forme de clé restera allumé pendant environ quatre secondes puis s'éteindra.
- **Entretien** : Si l'icône en forme de clé reste allumé pendant plus de quatre secondes, cela indique que l'entretien du module est nécessaire.

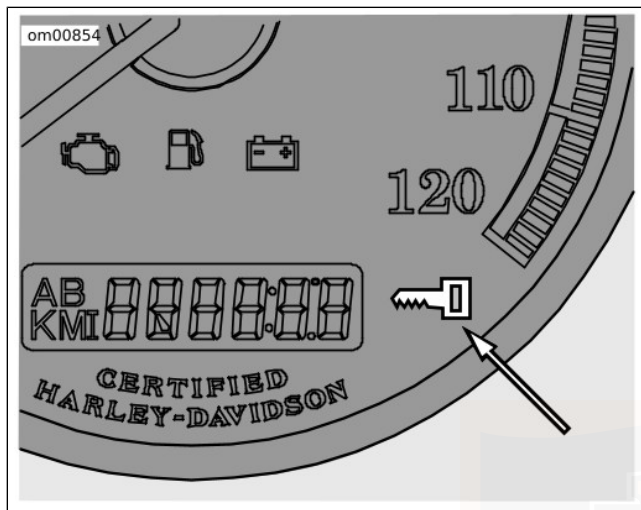

Figure 39. Témoin d'état de sécurité

## ACTIVER/DÉSACTIVER

### Activer

Lorsque la moto est en stationnement et la clé de contact est arrêtée, le système de sécurité Smart de Harley-Davidson s'active automatiquement dans un délai de cinq secondes si aucun mouvement n'est détecté. Le système s'active même en présence du porte-clés.

Lors de l'activation, les feux de direction clignotent deux fois et la sirène optionnelle émet deux brefs signaux. Lorsqu'il est activé, l'icône en forme de clé dans la face de l'indicateur de vitesse clignote toutes les trois secondes.

#### REMARQUE

**Modèles internationaux :** Le HFSM doit être dans le mode de murmure pour que la sirène murmure lors de l'armement ou du désarmement. Voir **MODULE DE SÉCURITÉ À MAINS LIBRES > MODE SONORE DE LA SIRÈNE (CONFIRMATION)** (Page 123).

### Désactiver

Lorsque le système est désactivé, le conducteur peut conduire ou déplacer la moto pour la garer, la ranger ou la réparer sans actionner l'alarme.

**Porte-clés :** Le système de sécurité Smart activé est automatiquement désactivé lorsque la clé de contact est amenée sur allumage (IGNITION) en présence du porte-clés.

Lorsque le module se désactive, la sirène optionnelle émet un bref signal et l'icône en forme de clé s'allume en continu pendant quatre secondes, puis s'éteint.

#### REMARQUE

*Tout mouvement ou le fait de tourner la clé de contact sur allumage (IGNITION) entraîneront le module à rechercher de*

manière électronique la présence du porte-clés. Si le porte-clés est présent, le système se désactive.

**Numéro d'identification personnel (PIN)** : Si le porte-clés est égaré ou s'il est présent mais ne peut pas communiquer avec le module, le système peut être désactivé avec le numéro d'identification personnel (PIN).

## Désactiver avec un PIN

Ne pas tourner le guidon ni se mettre sur la selle. Pendant une désactivation avec le PIN, le système de sécurité Smart actionne l'alarme s'il détecte des mouvements de moto.

**Tableau 24. Entrée d'un PIN pour désactiver le système de sécurité Smart de Harley-Davidson**

ÉTAPE N°	ACTION	ATTENDRE LA CONFIRMATION	REMARQUES
1	Si nécessaire, vérifier le PIN actuel à 5 chiffres.		Il doit être relevé sur la carte de portefeuille.
2	Mettre la clé de contact en position allumage ( <b>IGNITION</b> ).		
3	Enfoncer rapidement (dans un délai de 2 secondes après avoir tourné la clé de contact) <b>les deux</b> commutateurs de feu de direction et les maintenir enfoncés jusqu'à confirmation.	L'icône en forme de clé clignote avec une fréquence rapide. Dans la fenêtre du compteur kilométrique, un trait clignotant est suivi de quatre autres traits.	Voir Figure 38. Cinq traits s'affichent dans la fenêtre du compteur kilométrique.
4	Entrer le premier chiffre ( <b>a</b> ) du PIN en appuyant <b>a fois</b> sur le commutateur de feu direction de <b>gauche</b> .	Le premier chiffre ( <b>a</b> ) dans le compteur kilométrique est le premier chiffre du PIN.	
5	Appuyer sur le commutateur de feu de direction de <b>droite 1 fois</b> .	Le premier chiffre est mémorisé et le trait clignote.	Sert de touche d'entrée.
6	Entrer le deuxième chiffre ( <b>b</b> ) du PIN en appuyant <b>b fois</b> sur le commutateur de feu direction de <b>gauche</b> .	Le deuxième chiffre ( <b>b</b> ) dans le compteur kilométrique est le second chiffre du PIN.	

**Tableau 24. Entrée d'un PIN pour désactiver le système de sécurité Smart de Harley-Davidson**

ÉTAPE N°	ACTION	ATTENDRE LA CONFIRMATION	REMARQUES
7	Appuyer sur le commutateur de feu de direction de <b>droite 1 fois</b> .	Le second chiffre est mémorisé et le trait clignote.	Sert de touche d'entrée.
8	Entrer le troisième chiffre ( <b>c</b> ) du PIN en appuyant <b>c fois</b> sur le commutateur de feu direction de <b>gauche</b> .	Le troisième chiffre ( <b>c</b> ) dans le compteur kilométrique est le troisième chiffre du PIN.	
9	Appuyer sur le commutateur de feu de direction de <b>droite 1 fois</b> .	Le troisième chiffre est mémorisé et le trait clignote.	Sert de touche d'entrée.
10	Entrer le quatrième chiffre ( <b>d</b> ) du PIN en appuyant <b>d fois</b> sur le commutateur de feu direction de <b>gauche</b> .	Le quatrième chiffre ( <b>d</b> ) dans le compteur kilométrique est le quatrième chiffre du PIN.	
11	Appuyer sur le commutateur de feu de direction de <b>droite 1 fois</b> .	Le quatrième chiffre est mémorisé et le trait clignote.	Sert de touche d'entrée.
12	Entrer le cinquième chiffre ( <b>e</b> ) du PIN en appuyant <b>e fois</b> sur le commutateur de feu direction de <b>gauche</b> .	Le cinquième chiffre ( <b>e</b> ) dans le compteur kilométrique est le cinquième chiffre du PIN.	
13	Appuyer sur le commutateur de feu de direction de <b>droite 1 fois</b> .	Le cinquième chiffre est mémorisé. L'icône en forme de clé s'arrête de clignoter.	Le système de sécurité Smart est désactivé.

**REMARQUE**

- À tout moment pendant une désactivation de PIN, si le porte-clés est amené à portée de signal de la moto, le système de sécurité Smart se désactive lorsque le module reçoit le signal codé du porte-clés.
- Si l'on fait une erreur lors de l'entrée du PIN, attendre deux minutes avant d'essayer de désactiver à nouveau.
- Le système de sécurité Smart reste désactivé jusqu'à ce que la clé de contact soit mise sur arrêt (OFF).

## Activation avec les feux de détresse allumés

S'il est nécessaire de laisser une moto garée sur le bord de la route, les feux de détresse peuvent être allumés et le système de sécurité Smart peut être activé.

1. Mettre la clé de contact en position allumage (IGNITION).
2. Appuyer simultanément sur les commutateurs de feu de direction de gauche et de droite pour allumer les feux de détresse.
3. Tourner la clé de contact en position arrêt (OFF) pour activer le système de sécurité Smart.

Pour éteindre les feux de détresse, tourner la clé de contact sur allumage (IGNITION) et appuyer simultanément sur les commutateurs de feu de direction de droite et de gauche.

## ALARME

### Avertissements

Une fois le système activé, si la moto est déplacée ou que la clé de contact soit amenée sur la position allumage (IGNITION) lorsque le porte-clés n'est pas présent, l'alarme est actionnée pour avertir l'opérateur avec trois clignotements alternés des feux de direction et un bref signal de la sirène optionnelle.

Si aucun autre mouvement n'est détecté et/ou que le contact soit coupé dans les quatre secondes qui suivent, le module reste activé sans que l'alarme soit actionnée.

Si les mouvements de la moto continuent ou si la clé de contact n'est pas ramenée à la position arrêt (OFF), le module émet un deuxième avertissement quatre secondes après le premier.

### REMARQUE

*Pendant les avertissements et les alarmes, le moteur du démarreur et les circuits d'allumage sont hors service.*

## L'alarme

Si le système de sécurité Smart continue à détecter des mouvements et/ou si la clé de contact n'est pas ramenée à la position arrêt (OFF) après le deuxième avertissement, le système active l'alarme.

Lorsqu'il est activé, le système de sécurité Smart va :

- Faire clignoter alternativement les quatre feux de direction.
- Voir Figure 40. Actionner la sirène optionnelle.

**Durée** : L'alarme s'arrête dans un délai de 30 secondes et, si aucun mouvement n'est détecté, l'alarme ne redémarre pas.

Toutefois, si les mouvements de la moto continuent, le système répète l'alarme de 30 secondes et vérifie à nouveau les mouvements. L'alarme répète ce cycle d'alarme de 30 secondes pendant cinq minutes (10 cycles) ou jusqu'à ce qu'elle soit désactivée.

#### REMARQUE

*L'alarme active aussi les modes DÉL, vibratoire ou sonore d'un Pager de sécurité Harley-Davidson. Un Pager peut fonctionner silencieusement ou de concert avec une Smart Siren optionnelle. La portée d'un Pager peut aller jusqu'à 0,8 km (0.5 mi). Consulter un concessionnaire Harley-Davidson pour de plus amples détails.*

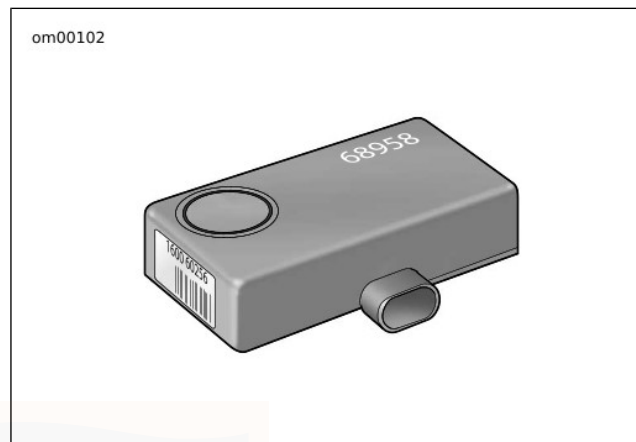

Figure 40. Smart Siren (en option)

### Désactiver l'alarme

**Porte-clés à télécommande :** Approcher le porte-clés de la moto. Après que le module a identifié la présence du porte-clés, le système met fin à l'alarme.

## **MODE SONORE DE LA SIRÈNE (CONFIRMATION)**

### **Mode silencieux**

En mode silencieux, la sirène n'émet aucun signal lors de l'activation ou de la désactivation.

#### *REMARQUE*

*Même lorsqu'elle est activée en mode silencieux, la sirène émet toujours de brefs signaux d'avertissement sonores en cas de mouvement et actionne l'alarme en cycle.*

### **Mode sonore**

Lors de l'activation en mode sonore, la sirène répond par deux brefs signaux. Lors de la désactivation, la sirène répond par un seul signal bref.

### **Changement de mode**

En activant et désactivant l'alarme deux fois rapidement, le système passe du mode silencieux au mode sonore ou inversement.

1. En présence du porte-clés, l'interrupteur d'allumage en position MARCHE et le système désactivé, mettre l'interrupteur d'allumage en position d'arrêt (OFF).

2. Dès que le système s'activera (deux clignotements des feux de direction), remettre le contact.
3. Attendre que le témoin de sécurité s'éteigne, puis amener immédiatement l'interrupteur d'allumage à la position d'arrêt (OFF).
4. Dès que le système s'active (deux clignotements des feux de direction), remettre l'interrupteur d'allumage en position MARCHE et attendre que le système soit désactivé.

## **MODE TRANSPORT**

Il est possible d'armer le système de sécurité sans activer le détecteur de déplacement pendant un cycle d'allumage. Ceci permet de déplacer le véhicule alors que le système de sécurité est activé. Cependant, toute tentative de démarrage du moteur déclenchera l'alarme.

### **Pour entrer en mode transport**

1. Mettre l'interrupteur d'allumage en position allumage (IGNITION).
2. Mettre le commutateur d'arrêt du moteur en position ARRÊT.
3. Lorsqu'un porte-clés attribué est à portée de signal, amener l'interrupteur d'allumage de la position allumage (IGNITION) à accessoire (ACC).

4. Appuyer simultanément sur les commutateurs de feu de direction de gauche et de droite. Cela doit être fait dans les cinq secondes de la rotation de l'interrupteur d'allumage de contact sur accessoire (ACC).
5. Après le clignotement des feux de direction, tourner l'interrupteur d'allumage sur arrêt (OFF); le module est activé.
6. Confirmation : Le feu de direction clignote trois fois s'il est activé pour un cycle d'allumage.

## **Pour sortir du mode transport**

Ramener le système à son fonctionnement normal :

En présence du porte-clés, tourner l'interrupteur d'allumage sur allumage (IGNITION) pour désactiver le HFSM. Pour quitter le mode transport, mettre le commutateur d'arrêt du moteur sur MARCHE.

## **SERVICES D'ENTREPOSAGE ET D'ENTRETIEN**

### **Stationnement de longue durée**

Pour préserver l'activation, conserver le porte-clés hors de la portée de signal du module. Si la moto doit être déplacée pendant qu'elle est en stationnement, le porte-clés doit être présent.

Si la moto ne va pas être conduite pendant plusieurs mois, par exemple pendant la saison d'hiver, suivre les instructions du Manuel du propriétaire pour l'entreposage. Voir MAINTENANCE ET LUBRIFICATION > ENTREPOSAGE DE LA MOTO (Page 194).

### **Services d'entretien**

Lorsque la moto doit être laissée chez un concessionnaire Harley-Davidson, deux options existent :

1. Laisser un porte-clés attribué avec le concessionnaire.
2. Pour garder le porte-clés, demander au concessionnaire de désactiver le module pour l'entretien (mode d'entretien) avant de partir du magasin.

## **PILE POUR PORTE-CLÉS**

### **Remplacement de la pile**

Remplacer la pile du porte-clés à télécommande tous les ans.

1. Voir Figure 41. Tourner lentement une lame mince dans l'encoche pour angle (1) sur le côté du porte-clés pour séparer les deux moitiés.
2. Retirer la pile (2) et la jeter.

#### *REMARQUE*

*Jeter la pile usée en respectant les normes environnementales locales applicables.*

3. Installer une **nouvelle** pile (Panasonic CR2032 ou son équivalent) avec le côté positif (+) vers le bas.
4. Aligner les deux moitiés du porte-clés et appuyer pour obtenir un déclic.

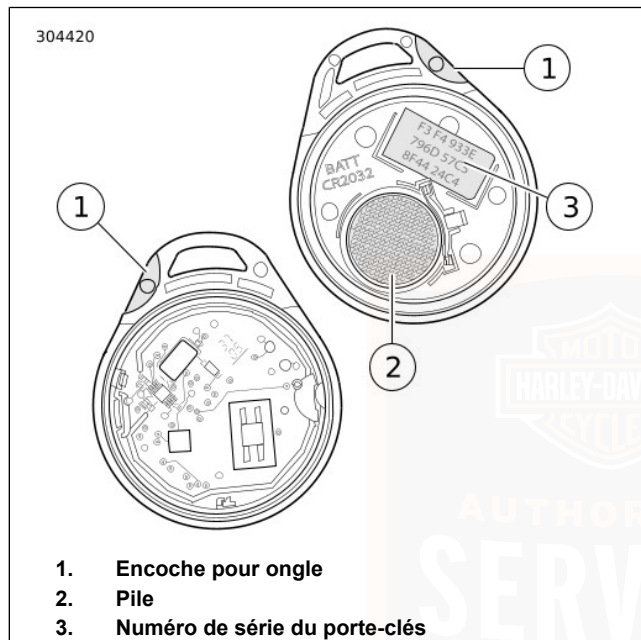

**Figure 41. Pile du porte-clés à mains libres**

## DISJONCTEURS DE COURANT

### Sirène en option

Sur un disjoncteur, pour empêcher le module d'actionner la sirène optionnelle :

1. Vérifier que le porte-clés est présent.
2. Mettre la clé de contact en position allumage (IGNITION).
3. Retirer le fusible principal de son support ou débrancher la batterie.

## DÉPANNAGE

### Icône en forme de clé

Si l'icône en forme de clé du système reste allumée pendant la conduite, consulter un concessionnaire Harley-Davidson.

### Porte-clés

En présence du porte-clés, si le système de sécurité Smart continue d'actionner les avertissements et les alarmes, l'un des problèmes suivants peut en être la cause :

1. **Interférences électromagnétiques** : D'autres dispositifs électroniques, lignes haute tension ou autres sources électromagnétiques peuvent causer le fonctionnement erratique du système de sécurité Smart.
  - a. Vérifier que le porte-clés n'est pas contenu dans une enceinte métallique ou à moins de 76 mm (3.0 in) de tout autre dispositif électronique.
  - b. Placer le porte-clés sur la selle et amener la clé de contact sur la position allumage (IGNITION). Après la désactivation du module, ramener le porte-clés dans un lieu approprié.
  - c. Éloigner la moto à une distance d'au moins 5 m (15 ft) du lieu d'interférence.
2. **Pile du porte-clés à télécommande déchargée** : Utiliser le PIN pour désactiver le module. Remplacer la pile. Voir MODULE DE SÉCURITÉ À MAINS LIBRES > PILE POUR PORTE-CLÉS (Page 124).
3. **Porte-clés endommagé** : Utiliser le PIN pour désactiver la moto. Des porte-clés de rechange sont vendus chez les concessionnaires Harley-Davidson.

## Sirène

- Si la sirène n'émet pas deux ou trois brefs signaux alors que commande a été convenablement faite au module de sécurité de s'activer, la sirène est soit en mode silencieux, soit n'est pas connectée, ne fonctionne pas, ou le câblage de la sirène a été ouvert ou court-circuité pendant que la sirène était désactivée.
- Si la sirène est activée et que la pile interne de la sirène est épuisée, court-circuitée, déconnectée ou a été chargée pendant une durée supérieure à 24 heures, la sirène répondra par 3 brefs signaux lors de l'activation, au lieu de deux.
- La pile interne de la sirène risque de ne pas se charger si la batterie du véhicule fournit moins de 12,5 V.
- Si la sirène passe en mode indépendant dans lequel elle est alimentée par la pile interne de 9 V, les feux de direction peuvent clignoter ou non. Si c'est le module de sécurité qui active la sirène, les feux de direction clignoteront l'un après l'autre. Si la sirène a été activée et qu'une condition de sécurité se présente, et si la sirène est en mode indépendant, elle retentira pendant 20 à 30 secondes puis restera silencieuse pendant 5 à 10 secondes. Ce cycle d'alarme se reproduira dix fois si la sirène est en mode indépendant.

## RECOMMANDATIONS DE FONCTIONNEMENT : MODÈLES TRI GLIDE

### ▲ AVERTISSEMENT

Les motos à trois roues diffèrent des motos à deux roues et des autres véhicules. Leur mode de fonctionnement, leur conduite et la façon dont on les manœuvre, ainsi que leur freinage sont particuliers. Une utilisation incorrecte ou inadaptée risque de faire perdre le contrôle du véhicule et d'entraîner la mort ou de causer des blessures graves.

- Il convient de suivre une formation à la conduite.
- Lire le manuel du propriétaire avant de conduire, d'ajouter des accessoires ou d'effectuer l'entretien.
- Porter un casque, des lunettes de protection et des vêtements protecteurs.
- Ne jamais tirer de remorque.

(00587e)

- Suivre un cours de formation de conduite.
- Lire le Manuel du propriétaire avant de conduire, ajouter des accessoires ou effectuer l'entretien.
- Porter un casque, des lunettes de protection et des vêtements protecteurs.
- Ne jamais tirer de remorque.

### AVIS

Ne pas faire tourner le moteur à très haut régime en débrayant ou lorsque la transmission est au point mort. Faire tourner le moteur à très haut régime risque de l'endommager. (00177a)

- Le régime moteur sécuritaire maximum recommandé est 5 500 tr/min.
- Ne pas faire tourner le moteur au ralenti sans besoin pendant plus que quelques minutes avec la moto immobile.

### AVIS

Ne jamais dépasser le régime de sécurité maximum spécifié ci-dessous, quelles que soient les circonstances. Le non-respect du régime du moteur maximum sécuritaire (tr/min) risque d'endommager le véhicule. (00248a)

### AVIS

Les moteurs refroidis à l'air nécessitent un courant d'air sur les cylindres et les culasses afin de maintenir une température de marche correcte. Des périodes prolongées de ralenti ou de défilé risquent de faire surchauffer le moteur et d'endommager sérieusement le moteur. (00178a)

On devra faire davantage attention en cas d'emploi d'un moteur à hautes vitesses sur de grandes distances afin d'éviter toute surchauffe et d'éventuels dommages.

Ceci s'applique particulièrement à une moto équipée de pare-brise et carénage.

#### REMARQUE

*Faire vérifier le moteur régulièrement et le garder toujours au point.*

#### ▲ AVERTISSEMENT

**Sur route mouillée, l'efficacité des freins et la traction sont fortement réduites. Si l'on ne fait pas attention pendant le freinage, l'accélération ou les virages sur route mouillée, cela peut causer une perte de contrôle et causer la mort ou des blessures graves. (00041a)**

#### REMARQUE

*Pour descendre de longues pentes raides, rétrograder et se servir du frein moteur tout en appliquant de temps à autre les deux freins pour ralentir la moto.*

#### ▲ AVERTISSEMENT

**L'utilisation continue des freins cause leur surchauffe et réduit leur efficacité, ce qui pourrait causer la mort ou des blessures graves. (00042a)**

#### ▲ AVERTISSEMENT

**Ne pas remorquer une moto en panne. Le remorquage risque d'affecter la stabilité et la manœuvrabilité et de causer la mort ou des blessures graves. (00017a)**

## RÈGLES DE CONDUITE DE RODAGE

### Les 800 premiers km (500 mi)

La fiabilité de conception ainsi que la qualité des matériaux et de la fabrication qui caractérisent les motos Harley-Davidson permettront d'atteindre des performances optimales dès la mise en service.

Pour permettre au moteur de roder ses pièces critiques, nous recommandons d'observer les règles de conduite indiquées ci-dessous pendant les 800 premiers km (500 premiers mi). Le respect de ces suggestions aidera à assurer une bonne durabilité et une bonne performance dans le futur.

1. Lors des 80 premiers km (50 premiers mi), ne pas dépasser un régime de moteur de 4 000 tr/min en n'importe quelle vitesse. Ne pas forcer le moteur en le faisant marcher ou accélérer à un régime très bas ou en le faisant marcher à haut régime plus longtemps que nécessaire pour changer de vitesse ou pour doubler.

2. Jusqu'aux 800 km (500 mi), varier la vitesse du moteur en évitant de conduire à un régime moteur constant sur de longues distances. Une accélération du moteur à 5 000 tr/min en n'importe quelle vitesse est autorisée.
3. Conduire doucement et éviter tout démarrage rapide avec la commande des gaz complètement ouverte jusqu'à ce que le moteur soit chaud.
4. Éviter de forcer le moteur en le faisant marcher à très bas régime en passant à une vitesse supérieure.
5. Éviter les freinages brusques. Les freins neufs doivent être rodés en les utilisant avec modération pendant les 300 premiers km (200 premiers mi).

## LISTE DE VÉRIFICATION AVANT LA CONDUITE

### ▲ AVERTISSEMENT

**Identifier et comprendre les caractéristiques spécifiques de votre véhicule. Le fait de ne pas comprendre comment ces caractéristiques affectent le fonctionnement du véhicule peut conduire à un accident, qui pourrait entraîner la mort ou des blessures graves. (00043b)**

Avant de conduire la moto, toujours effectuer une inspection générale pour s'assurer de son bon état de fonctionnement.

### ▲ AVERTISSEMENT

**Couper le moteur lors d'un plein ou d'un entretien du circuit de carburant. Ne pas fumer ni mettre l'essence à proximité de flammes ou d'étincelles. L'essence est un produit extrêmement inflammable et hautement explosif, qui peut entraîner la mort ou des blessures graves. (00002a)**

### ▲ AVERTISSEMENT

**Éviter les déversements. Ouvrir lentement le bouchon de remplissage de carburant. Ne pas remplir au-delà de la base de la pièce rapportée du goulot de remplissage et laisser un volume d'air pour permettre la dilatation du carburant. Serrer le bouchon de remplissage après l'ajout de carburant. L'essence est un produit extrêmement inflammable et hautement explosif, qui peut entraîner la mort ou des blessures graves. (00028b)**

### ▲ AVERTISSEMENT

**Faire très attention en faisant le plein. L'air sous pression dans le réservoir de carburant risque de forcer l'essence à s'échapper par le tube de remplissage. L'essence est un produit extrêmement inflammable et hautement explosif, qui peut entraîner la mort ou des blessures graves. (00029a)**

1. Vérifier la quantité de carburant dans le réservoir et en ajouter le cas échéant.
2. Ajuster les rétroviseurs en fonction des positions de conduite appropriées.
3. Vérifier la présence d'huile dans le réservoir d'huile.
4. Vérifier le bon fonctionnement des commandes. Faire fonctionner les freins avant et arrière, le frein de stationnement, la commande des gaz, l'embrayage et le sélecteur de vitesse. Toutes les commandes doivent fonctionner librement.
5. Vérifier le bon fonctionnement de la direction en faisant tourner le guidon sur toute sa plage de fonctionnement. Le guidon doit tourner librement et sans à-coups.

#### **▲ AVERTISSEMENT**

**Veiller à maintenir les pneus correctement gonflés, équilibrés, non endommagés et avec une bande de roulement adéquate. Inspecter régulièrement les pneus et consulter un concessionnaire Harley-Davidson pour les pneus de rechange. Rouler avec des pneus trop usés, mal équilibrés, mal gonflés, surchargés ou endommagés peut conduire à une défaillance du pneu et nuire à la stabilité et à la manœuvrabilité de la moto, ce qui peut entraîner la mort ou des blessures graves. (00014b)**

6. Vérifier l'état et la pression des pneus. Une pression inadéquate entraînera une mauvaise tenue de route et risque d'affecter la conduite et la stabilité. Consulter les spécifications de pneus concernant la pression de gonflage correcte à utiliser.

#### **▲ AVERTISSEMENT**

**S'assurer que le phare, les feux arrière et de stop et les feux de direction fonctionnent correctement avant la conduite. La mauvaise visibilité du conducteur pour les autres usagers de la route risque d'entraîner la mort ou des blessures graves. (00478b)**

7. Vérifier tout l'équipement électrique et tous les commutateurs dont le bon fonctionnement du feu de stop, du phare, des feux de direction et de l'avertisseur.
8. Rechercher les fuites de carburant, d'huile ou de liquide hydraulique éventuelles.
9. Inspecter la courroie secondaire pour déceler des signes d'usure ou de dommage.
10. Entretenir le véhicule quand il le faut.

## DÉMARRAGE DU MOTEUR

### Généralités

#### AVIS

**Laisser le moteur tourner lentement au ralenti pendant 15 à 30 secondes. Ce délai permettra au moteur de se réchauffer et à l'huile d'atteindre toutes les surfaces ayant besoin de lubrification. Sinon, cela risque d'endommager le moteur. (00563b)**

Ne pas pomper la commande des gaz avant de démarrer la moto. Faire rouler la commande de gaz avant le démarrage est inutile.

## Démarrage

### ▲ AVERTISSEMENT

**Avant de démarrer le moteur, passer au point mort pour éviter que la moto ne se déplace accidentellement, ce qui pourrait causer la mort ou des blessures graves. (00044a)**

1. Tourner le contacteur à clé/phare en position allumage (IGNITION). Ne pas pomper la commande des gaz.

### REMARQUE

*Le témoin de moteur s'allumera pendant environ 4 secondes et on entendra la pompe à carburant ronronner pendant environ 2 secondes pendant que les conduites de carburant se remplissent d'essence.*

2. Voir Figure 42. Mettre le commutateur de marche/arrêt en position MARCHE.
3. Serrer le levier d'embrayage contre la poignée.

### REMARQUE

*Pour activer le système de démarrage, le circuit de verrouillage d'embrayage nécessite que l'embrayage soit désengagé, le levier d'embrayage tiré contre la poignée gauche et/ou la transmission amenée au point mort (témoin vert du point mort allumé).*

4. Appuyer sur le bouton du démarreur pour faire démarrer la moto.
5. Desserrer le frein de stationnement avant de conduire la moto. Voir **COMMANDES ET INDICATEURS > FONCTIONNEMENT DE LA MARCHE ARRIÈRE** (Page 65).

#### REMARQUE

*Si le réservoir de carburant se vide complètement, le démarrage prendra peut-être quelques secondes de plus après le remplissage du réservoir. Aucune mesure extraordinaire n'est nécessaire avant de démarrer la moto.*

### Détente automatique de compression (ACR)

#### AVIS

**Laisser le moteur tourner lentement au ralenti pendant 15 à 30 secondes. Ce délai permettra au moteur de se réchauffer et à l'huile d'atteindre toutes les surfaces ayant besoin de lubrification. Sinon, cela risque d'endommager le moteur. (00563b)**

Le véhicule est équipé du système de détente automatique de compression (ACR). Pendant le démarrage, une petite soupape auxiliaire dans la culasse est automatiquement ouverte par l'ECM. L'ouverture de cette soupape permet l'expansion de l'air comprimé dans les culasses et permet au

moteur du démarreur de faire tourner le moteur à haute compression plus vite, ce qui facilite le démarrage.

Après le démarrage et pendant le fonctionnement normal, les soupapes de la ACR restent fermées.

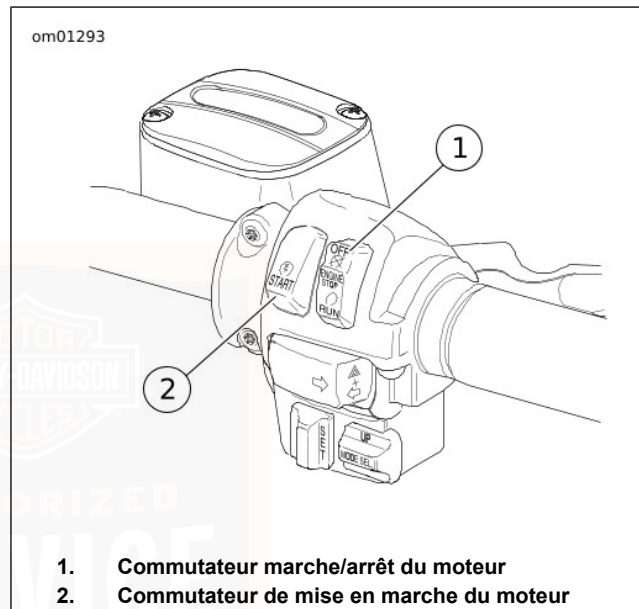

1. **Commutateur marche/arrêt du moteur**
2. **Commutateur de mise en marche du moteur**

**Figure 42. Commandes sur la droite du guidon**

## SYSTÈME DE GESTION DE LA TEMPÉRATURE DE RALENTI DU MOTEUR (EITMS)

Pour les conducteurs fréquemment confrontés à des conditions de conduite au cours desquelles le véhicule tourne longuement au ralenti ou reste bloqué dans des embouteillages, la moto est équipée d'un système de gestion de la température du ralenti moteur (EITMS) destiné à assurer un refroidissement limité du cylindre arrière.

Lorsque le moteur est en mode EITMS, l'on peut remarquer une différence dans la cadence du ralenti. De plus, une odeur d'échappement particulière peut être dégagée. Ces circonstances sont considérées comme normales.

Les véhicules sont livrés sortie d'usine avec l'EITMS désactivé. L'EITMS peut être activé ou désactivé en utilisant la procédure ci-dessous.

1. Tourner l'interrupteur d'allumage sur ON et pousser le commutateur MARCHE/ARRÊT du moteur situé à droite du guidon sur la position MARCHE (ne pas démarrer la moto).
2. Mettre la commande des gaz en position fermée et la maintenir dans cette position.
3. Voir Figure 7. Après environ trois secondes, l'indicateur lumineux du régulateur de vitesse se met à clignoter en vert (EITMS activé) ou en rouge (EITMS désactivé).

4. Répéter cette procédure si nécessaire pour activer ou désactiver l'EITMS.

## ARRÊT DU MOTEUR

1. Arrêter le moteur en mettant le commutateur d'arrêt du moteur en position arrêt (OFF) sur la droite du guidon.
2. Tourner le contacteur à clé/phare en position arrêt (OFF). Si le moteur cale ou s'arrête pour une raison quelconque, mettre le contacteur à clé/phare en position arrêt afin d'empêcher la batterie de se décharger.

## CHANGEMENT DE VITESSE

### Démarrage

#### REMARQUE

*Desserrer le frein de stationnement avant de conduire la moto. Voir COMMANDES ET INDICATEURS > FREIN DE STATIONNEMENT (Page 66).*

#### AVIS

**L'embrayage doit être complètement débrayé pour permettre un changement de vitesse. Si l'embrayage n'est pas débrayé à fond, cela risque d'entraîner des dommages matériels. (00182a)**

L'ordre des vitesses est comme suit : la première vers le bas, les cinq autres vers le haut.

1. Une fois le moteur de la moto en marche et le frein de stationnement désengagé, tirer le levier de guidon d'embrayage vers la poignée du guidon pour débrayer à fond.
2. Appuyer fermement sur la pédale de sélection de vitesse pour l'enfoncer à fond vers le bas et relâcher. La boîte de vitesse est maintenant en première.
3. Pour commencer à avancer, relâcher lentement le levier d'embrayage et, en même temps, ouvrir graduellement la commande des gaz.

### Passage en vitesse supérieure (accélération)

Voir Tableau 25. Passer en deuxième lorsque la moto a atteint la vitesse de changement appropriée.

**Tableau 25. Vitesses de passage en vitesse supérieure (accélération) : six vitesses**

CHANGEMENT DE VITESSE	mi/h	km/h
De première en seconde	15	25
De seconde en troisième	25	40
De troisième en quatrième	35	55
De quatrième en cinquième	45	70
De cinquième en sixième	55	85

1. Fermer la commande des gaz.

2. Débrayer l'embrayage (tirer vers soi le levier d'embrayage).
3. Voir Figure 43. Relever à fond le levier de sélection de vitesses et relâcher.
4. Relâcher lentement le levier d'embrayage et ouvrir graduellement la commande des gaz.
5. Répéter les étapes précédentes pour passer en troisième, en quatrième, en cinquième et en sixième.

#### REMARQUE

- *Débrayer complètement avant de passer les vitesses.*
- *Fermer partiellement la commande des gaz de manière à ne pas gripper le moteur lors du prochain embrayage (levier d'embrayage relâché).*

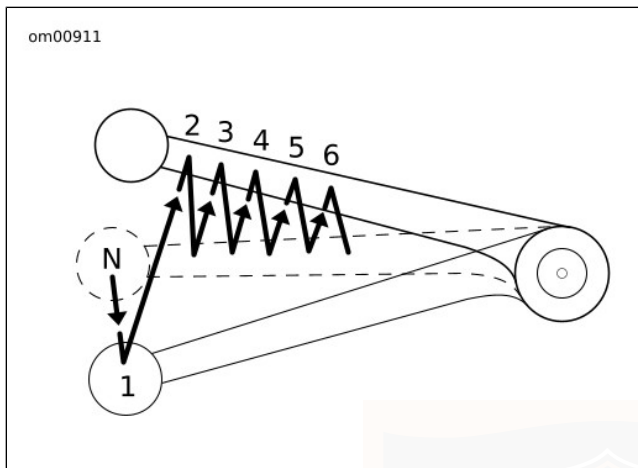

Figure 43. Séquence de changement de vitesse : Passage en vitesse supérieure

## Rétrogradation (décélération)

### ▲ AVERTISSEMENT

**Ne pas rétrograder à des vitesses supérieures à celles indiquées. Si l'on passe à une vitesse inférieure en allant trop vite, cela peut faire déraiper la roue arrière et conduire à la perte de contrôle du véhicule, et pourrait causer la mort ou des blessures graves. (00045b)**

L'ordre des vitesses est comme suit : La première vers le bas, les cinq autres vers le haut. Voir Tableau 26 pour les vitesses de changement.

**Tableau 26. Vitesses de passage à un rapport inférieur (décélération) : six vitesses**

CHANGEMENT DE VITESSE	mi/h	km/h
De sixième en cinquième	50	80
De cinquième en quatrième	40	65
De quatrième en troisième	30	50
De troisième en seconde	20	30
De seconde en première	10	15

### REMARQUE

*Les vitesses de changement indiquées sur les tableaux sont des recommandations. Les propriétaires de véhicule peuvent découvrir que leur plage personnelle de vitesses de changement diffère de ce qui est indiqué et correspond de façon adéquate à leur style de conduite personnel.*

Voir Figure 44. Lorsque la vitesse du moteur diminue, par exemple, quand on monte une côte ou quand on roule à vitesse réduite, rétrograder à la vitesse inférieure tout en réduisant partiellement les gaz afin que le moteur accélère dès qu'on relâche le levier d'embrayage.

### REMARQUE

- Débrayer complètement avant de passer les vitesses.

- Fermer partiellement la commande des gaz de manière à ne pas gripper le moteur lors du prochain embrayage (levier d'embrayage relâché).

**AVIS**

Passer au point mort avant d'arrêter le moteur. Le mécanisme de sélection de vitesse risque d'être endommagé lors du changement de vitesse quand le moteur est arrêté. (00183a)

Le mécanisme de sélecteur de vitesse permet de passer au point mort à partir de la première ou de la deuxième.

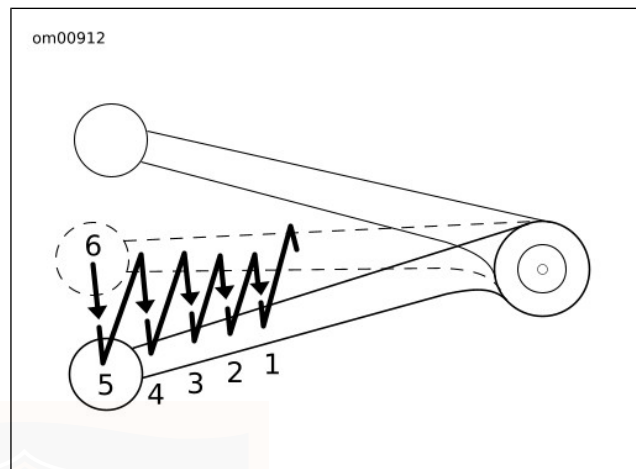

Figure 44. Séquence de changement de vitesse : Rétrogradation

## MAINTENANCE DE FONCTIONNEMENT SÉCURITAIRE : MODÈLES TRI GLIDE

### ▲ AVERTISSEMENT

**Effectuer les procédures d'entretien et de maintenance indiquées dans le tableau des intervalles d'entretien périodiques. Un manque de maintenance périodique aux intervalles recommandés peut affecter la sécurité du fonctionnement de la moto, ce qui pourrait causer la mort ou des blessures graves. (00010a)**

Une bonne maintenance est synonyme d'un véhicule sûr. Un contrôle soigné de certains équipements doit être effectué après les périodes d'entreposage. Il faut aussi inspecter fréquemment la moto entre les intervalles d'entretien régulier pour déterminer si une maintenance supplémentaire est nécessaire.

Vérifier les points suivants :

1. La pression correcte des pneus, ainsi que la présence d'abrasions ou de coupures.
2. La tension correcte, son état d'usure et tout dommage de la courroie de transmission.
3. Les freins, la direction et la commande des gaz pour s'assurer qu'ils répondent bien et ne sont pas grippés.

4. L'état et le niveau du liquide de frein. Les conduites et les connexions hydrauliques pour rechercher les fuites. Vérifier également l'usure des plaquettes et des disques de frein.
5. Les câbles pour déterminer s'ils sont effilochés, entortillés et s'ils fonctionnent bien.
6. Les niveaux de l'huile moteur et du fluide du carter de chaîne primaire/transmission.
7. Le fonctionnement du phare, du feu arrière, du feu de stop et des feux de direction.
8. Engagement/désengagement du frein de stationnement.
9. L'amortisseur de direction est fixé et en bon état.

## MAINTENANCE EN COURS DE RODAGE

### REMARQUE

*L'entretien initial d'une moto neuve est obligatoire pour assurer la validité de la garantie et le bon fonctionnement du système de contrôle des évaporations de carburant.*

Voir Tableau 34. Après avoir conduit la moto pendant les premiers 1.600 km (1000 mi), celle-ci doit être ramenée chez un concessionnaire Harley-Davidson agréé pour les premières opérations d'entretien.

## LUBRIFICATION DU MOTEUR

### AVIS

**Ne pas changer de marque de lubrifiant sans distinction, car certains lubrifiants réagissent chimiquement les uns avec les autres une fois mélangés. L'utilisation de lubrifiants de qualité inférieure risque d'endommager le moteur. (00184a)**

L'huile moteur joue un rôle essentiel dans la performance et la durée de service du moteur. Toujours utiliser la qualité d'huile appropriée correspondant à la température la plus basse anticipée avant la prochaine vidange. Voir Tableau 27.

Un concessionnaire agréé possède la bonne qualité d'huile pour répondre à vos besoins.

S'il faut ajouter de l'huile et que l'huile Harley-Davidson n'est pas disponible, utiliser une huile homologuée pour les moteurs diesel. Dans la liste des huiles moteur diesel acceptables, citons : CF-4, CG-4, CH-4 et CI-4.

Les viscosités préférées pour les huiles moteur diesel, par ordre de préférence décroissante, sont les suivantes : 20W50, 15W40 et 10W40.

À la première occasion, consulter un concessionnaire agréé pour revenir à une huile moteur 100 % Harley-Davidson.

**Tableau 27. Huiles moteur recommandées**

TYPE H-D	VISCOSITÉ	CLASSIFICATION H-D	TEMPÉRATURE AMBIANTE LA PLUS BASSSE	DÉMARRAGE PAR TEMPS FROID EN DESSOUS DE 10 °C (50 °F)
H-D Multi-grade	SAE 10W40	HD 360	Au-dessous de 4 °C (40 °F)	Excellent
H-D Multi-grade	SAE 20W50	HD 360	Au-dessus de 4 °C (40 °F)	Bon
H-D Regular Heavy	SAE 50	HD 360	Au-dessus de 16 °C (60 °F)	Médiocre
H-D Extra Heavy	SAE 60	HD 360	Au-dessus de 27 °C (80 °F)	Médiocre

## VÉRIFICATION DU NIVEAU D'HUILE

### AVIS

**Le niveau d'huile ne peut pas être mesuré avec précision sur un moteur froid. Pour une inspection avant la conduite, la moto sur une surface de niveau, l'huile doit se trouver entre les flèches de la jauge, lorsque le moteur est froid. Ne pas ajouter d'huile pour que le niveau atteigne le repère « FULL » (plein) sur un moteur FROID. (00589b)**

#### REMARQUE

*Voir Figure 46. Lors du contrôle du niveau d'huile, utiliser le côté de la jauge marquée FULL HOT VEHICLE UPRIGHT (plein, véhicule chaud redressé).*

### Vérification du niveau d'huile à froid

Effectuer la **VÉRIFICATION À FROID** du niveau d'huile moteur comme suit :

1. Pour l'inspection avant la conduite, placer la moto sur une surface de niveau.
2. Voir Figure 45. Enlever le bouchon de remplissage/la jauge et essuyer la jauge. Introduire la jauge dans le bec de remplissage et la visser.

3. Retirer la jauge. En utilisant la jauge marquée FULL HOT VEHICLE UPRIGHT (plein, véhicule chaud redressé), vérifier le niveau d'huile. Le niveau d'huile correct doit se trouver au point médian (2) entre les repères ajout (ADD) et plein (FULL) sur la jauge.

#### REMARQUE

*Si le niveau d'huile est égal ou inférieur au repère ajout (ADD), ajouter la quantité nécessaire d'huile pour ramener le niveau entre les deux repères sur la jauge. Pour vérifier le niveau à froid, ne pas dépasser le point médian (2) lorsqu'on remplit d'huile.*

### Vérification du niveau d'huile à chaud

#### REMARQUE

- *Il faudra plus longtemps au moteur pour chauffer par temps froid.*
- *Il est recommandé d'effectuer la vérification du niveau d'huile moteur à chaud uniquement lorsque le moteur se trouve à sa température de fonctionnement normale.*

Effectuer la **VÉRIFICATION À CHAUD** du niveau d'huile moteur comme suit :

1. Conduire la moto jusqu'à ce que le moteur atteigne la température de fonctionnement normale.

2. Placer la moto sur une surface plane. Laisser tourner le moteur au ralenti pendant 1 à 2 minutes. Couper le moteur.
3. Enlever le bouchon de remplissage/la jauge et essuyer la jauge. Introduire la jauge dans le bec de remplissage et la visser.
4. Voir Figure 46. Retirer la jauge. En utilisant la jauge marquée FULL HOT VEHICLE UPRIGHT (plein, véhicule chaud redressé), vérifier le niveau d'huile. Le niveau devrait se trouver entre les repères ajout (ADD) (1) et plein (FULL) (3). Ajouter suffisamment d'huile pour que le niveau atteigne le repère de niveau plein (FULL). Ne pas trop remplir le réservoir.

#### REMARQUE

Voir Tableau 27. N'utiliser que les huiles moteur recommandées dans la section MAINTENANCE ET LUBRIFICATION > LUBRIFICATION DU MOTEUR (Page 138).

5. Mettre le moteur en marche et vérifier avec soin qu'il n'y a pas de fuites d'huile au niveau du bouchon de vidange et du filtre à huile.

#### AVIS

**Ne pas laisser le niveau d'huile chaude descendre au-dessous du repère Add/Fill (ajout/remplissage) indiqué sur la jauge. Ne pas suivre cette consigne risque d'entraîner des dommages matériels et/ou un mauvais fonctionnement du véhicule. (00189a)**

#### AVIS

**Ne pas trop remplir le réservoir d'huile. Cela risquerait de faire couler de l'huile dans le filtre à air, ce qui pourrait causer des dommages et/ou un dysfonctionnement de l'équipement. (00190b)**

- Vérifier le niveau d'huile moteur à chaque plein de carburant.
- Voir Tableau 34. Changer l'huile aux intervalles indiqués dans des conditions d'utilisation normale à des températures chaudes ou modérées.
- Les intervalles de changement d'huile doivent être plus fréquents par temps froid ou dans des conditions d'utilisation difficiles. Voir MAINTENANCE ET LUBRIFICATION > LUBRIFICATION EN HIVER (Page 144).

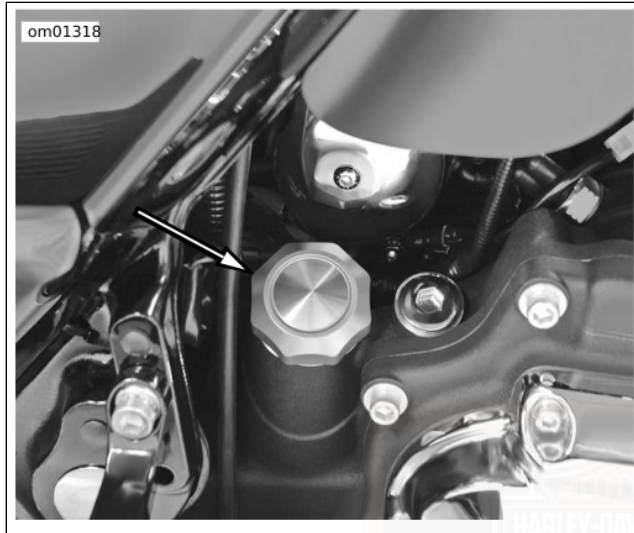
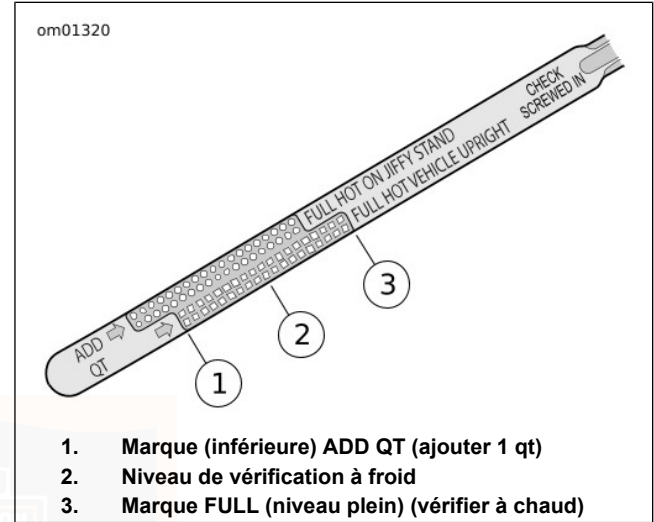

Figure 45. Bouchon de remplissage d'huile moteur



1. Marque (inférieure) ADD QT (ajouter 1 qt)
2. Niveau de vérification à froid
3. Marque FULL (niveau plein) (vérifier à chaud)

Figure 46. Jauge de l'huile moteur

## CHANGEMENT D'HUILE ET FILTRE À HUILE

### AVIS

Ne pas changer de marque de lubrifiant sans distinction, car certains lubrifiants réagissent chimiquement les uns avec les autres une fois mélangés. L'utilisation de lubrifiants de qualité inférieure risque d'endommager le moteur. (00184a)

## ▲ AVERTISSEMENT

**S'assurer qu'il n'y a aucun lubrifiant ou fluide sur les pneus, les roues et les freins lors du remplacement du lubrifiant. La traction peut être négativement affectée, ce qui pourrait provoquer une perte de contrôle de la moto et causer la mort ou des blessures graves. (00047d)**

Les véhicules équipés d'un moteur Twin Cam requièrent le nouveau filtre à huile de qualité supérieure (n° de pièce 63798-99A chromé ou 63731-99A noir).

Voir Tableau 34. Changer l'huile au bout des premiers 1.600 km (1000 mi) pour un nouveau moteur et à des intervalles réguliers dans des conditions d'utilisation normale à des températures chaudes ou modérées.

1. Conduire la moto jusqu'à ce que l'huile moteur atteigne la température de fonctionnement normale. Couper le moteur.
2. Retirer le bouchon de remplissage/la jauge.
3. Voir Figure 47. Déposer le bouchon de vidange d'huile (2). Ne pas enlever le bouchon hexagonal (3) ni le bouchon de vidange de la transmission (1). Laisser l'huile se vidanger complètement.

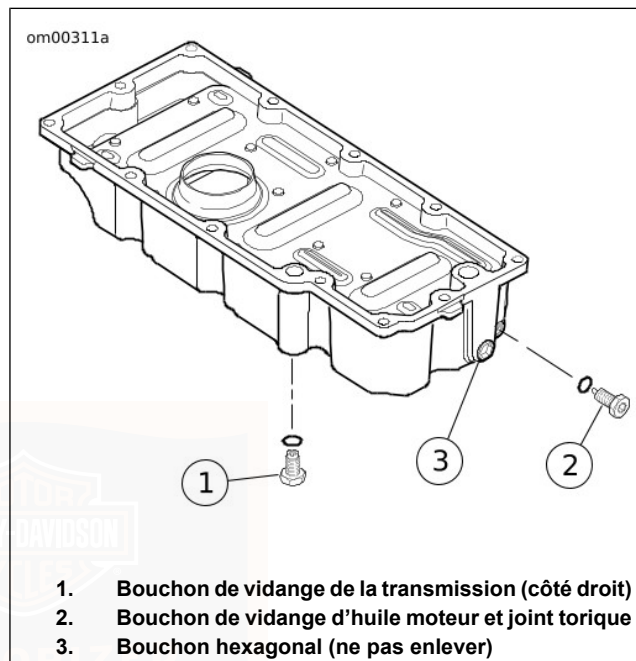

**Figure 47. Carter d'huile**

4. Inspecter le joint torique du bouchon de vidange d'huile pour déceler toute coupure, déchirure ou signe de détérioration. Remplacer si nécessaire.

## AVIS

**Utiliser une clé à filtre à huile Harley-Davidson pour effectuer la dépose du filtre. Cet outil permet d'éviter d'endommager le capteur de position de vilebrequin et/ou le câble du capteur. (00192b)**

5. Voir Figure 48. Retirer le filtre à huile à l'aide de la OIL FILTER WRENCH (CLÉ À FILTRE À HUILE) (N° DE PIÈCE : HD-42311) ou la OIL FILTER WRENCH (CLÉ À FILTRE À HUILE) (N° DE PIÈCE : HD-44067-A) et autres outils. Ne pas utiliser d'outils à air comprimé.
6. Nettoyer la bride de montage du filtre à huile de tout matériau de joint usé.

### REMARQUE

*Disposer l'huile et le filtre selon la réglementation locale.*

7. Voir Figure 49. Lubrifier le joint avec une huile moteur propre et installer un **nouveau** filtre à huile sur le support. Serrer le filtre à huile à la main d'un demi à trois-quarts de tour une fois que le joint touche la surface de montage du filtre. Ne pas utiliser de OIL FILTER WRENCH (CLÉ À FILTRE À HUILE) (N° DE PIÈCE : HD-42311) pour l'installation du filtre à huile.

8. Installer le bouchon de vidange et serrer à un couple de 19–28,5 N·m (14–21 ft·lbs).

### REMARQUE

*Utiliser la qualité d'huile appropriée pour la température la plus basse prévue avant la prochaine vidange d'huile. Voir Tableau 27 pour les huiles recommandées.*

9. Ajouter initialement 3,3 L (3.5 qt) d'huile moteur.
10. Vérifier que le niveau d'huile est correct. Voir MAINTENANCE ET LUBRIFICATION > VÉRIFICATION DU NIVEAU D'HUILE (Page 139).
  - a. Vérifier le niveau de l'huile moteur selon la procédure de **VÉRIFICATION À FROID**.
  - b. Mettre le moteur en marche et vérifier avec soin qu'il n'y a pas de fuites d'huile au niveau du bouchon de vidange et du filtre à huile.
  - c. Vérifier le niveau de l'huile moteur selon la procédure de **VÉRIFICATION À CHAUD**.

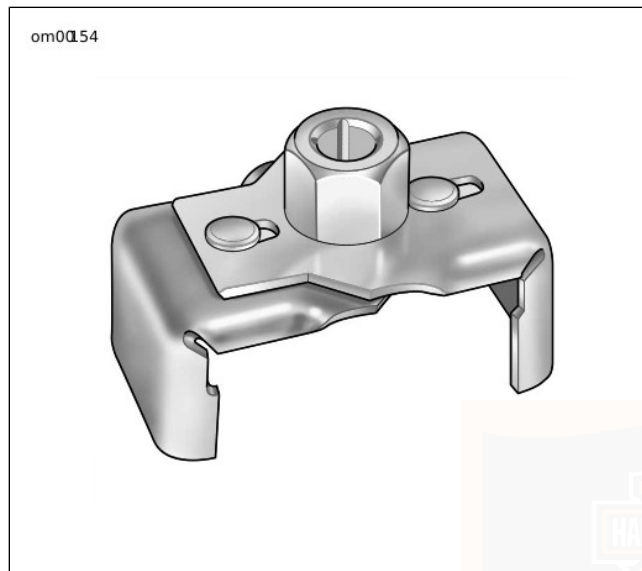

Figure 48. Clé à filtre à huile (HD-42311)

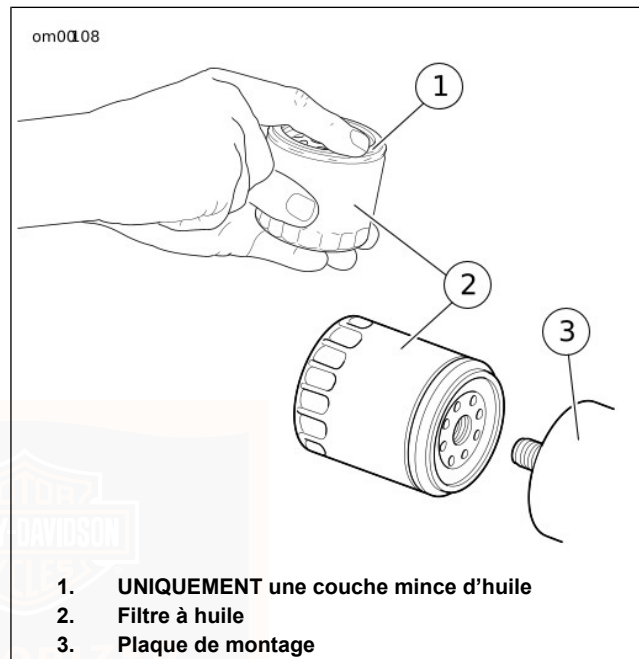

Figure 49. Application d'une couche mince d'huile  
**LUBRIFICATION EN HIVER**

Dans un environnement plus froid, l'huile moteur devrait être changée fréquemment. Si la moto est utilisée fréquemment sur de courtes distances de moins de 24 km (15 mi), dans

des températures ambiantes de moins de 16 °C (60 °F), les intervalles de vidange d'huile doivent être réduits à 2.400 km (1500 mi). Les motos utilisées seulement sur de courtes distances doivent subir un rinçage minutieux du réservoir avant le remplissage d'huile **neuve**. Le rinçage du réservoir doit être effectué par un concessionnaire agréé ou mécanicien qualifié.

#### REMARQUE

*Plus la température baisse au-dessous de 0 °C, plus les intervalles de changement d'huile doivent être rapprochés.*

La vapeur d'eau est un sous-produit normal de la combustion dans les moteurs. Lors de la conduite par temps froid, une certaine quantité de vapeur d'eau se condense pour former de l'eau sur les surfaces métalliques assez froides à l'intérieur du moteur. Par temps de gel, cette eau va se transformer en neige fondue ou glace qui, si accumulée trop longtemps, risque de bloquer les conduites d'huile et d'endommager le moteur.

Si on met en marche fréquemment le moteur et on le laisse chauffer complètement, la plupart de cette eau se vaporisera à nouveau et sera évacuée par le reniflard du carter moteur.

Si on ne met pas en marche fréquemment le moteur et on ne le laisse pas chauffer complètement, cette eau s'accumulera, se mélangera avec l'huile moteur et formera un mélange visqueux qui est dangereux pour le moteur.

## LUBRIFICATION DE LA TRANSMISSION

### Généralités

Vérifier le niveau du lubrifiant de la transmission une fois par mois.

Voir Tableau 34. La transmission doit être vidangée et remplie de lubrifiant frais aux intervalles indiqués.

### Vérifier le niveau de lubrifiant

1. Voir Figure 50. Retirer le bouchon de remplissage/jauge fileté.
2. Voir Figure 51. Essuyer le bouchon de remplissage/jauge. Insérer la jauge dans le trou de remplissage, puis la retirer. (La jauge doit reposer sur le rebord du trou de remplissage. Ne pas serrer.) Le niveau de lubrifiant doit être entre les repères plein et bas sur le bouchon/la jauge lorsqu'il est retiré.

#### ▲ AVERTISSEMENT

**S'assurer qu'il n'y a aucun lubrifiant ou fluide sur les pneus, les roues et les freins lors du remplacement du lubrifiant. La traction peut être négativement affectée, ce qui pourrait provoquer une perte de contrôle de la moto et causer la mort ou des blessures graves. (00047d)**

## AVIS

**Lors de la vidange ou l'ajout de lubrifiant, ne pas laisser de saletés, débris ou autres contaminants pénétrer dans le moteur. (00198a)**

3. Ajouter du lubrifiant le cas échéant. Ne pas trop remplir afin d'éviter les fuites. Remplir la transmission avec du LUBRIFIANT DE TRANSMISSION ET DE CARTER DE CHAÎNE PRIMAIRE FORMULA+ GENUINE de Harley-Davidson (n° de pièce 99851-05 quart). La capacité de fluide de la transmission est d'environ 0,95 L (32 fl oz).
4. Examiner le joint torique pour voir s'il est déchiré ou endommagé. Remplacer si nécessaire. Enlever les corps étrangers du bouchon.
5. Installer le bouchon de vérification/remplissage fileté et serrer dans le sens horaire à un couple de 2,8–8,5 N·m (25–75 in-lbs).

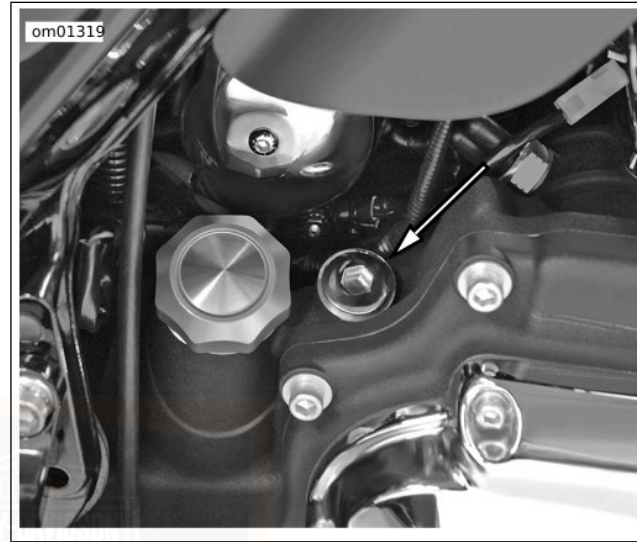

**Figure 50. Emplacement du bouchon de remplissage/jauge de la transmission**

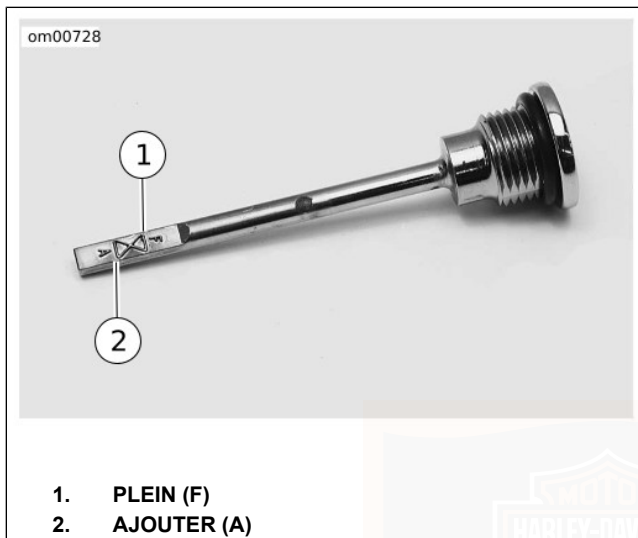

**Figure 51. Niveau du lubrifiant du bouchon de remplissage/jauge de la transmission**

## Changement du fluide de la transmission

1. Voir Figure 50. Retirer le bouchon de remplissage/jauge fileté.

### AVIS

Lors de la vidange ou l'ajout de lubrifiant, ne pas laisser de saletés, débris ou autres contaminants pénétrer dans le moteur. (00198a)

### ▲ AVERTISSEMENT

S'assurer qu'il n'y a aucun lubrifiant ou fluide sur les pneus, les roues et les freins lors du remplacement du lubrifiant. La traction peut être négativement affectée, ce qui pourrait provoquer une perte de contrôle de la moto et causer la mort ou des blessures graves. (00047d)

2. Voir Figure 47. Enlever le bouchon de vidange de la transmission (1) et vidanger le lubrifiant dans un récipient approprié.

### REMARQUE

Disposer du lubrifiant de la transmission selon la réglementation locale.

3. Examiner le joint torique du bouchon de vidange pour déceler les déchirures ou les dommages. Remplacer si nécessaire. Enlever les corps étrangers du bouchon.

4. Installer le bouchon de vidange et serrer à un couple de 19–28,5 N·m (14–21 ft-lbs). Remplir la transmission avec 0,95 L (32 fl oz) de LUBRIFIANT DE TRANSMISSION ET DE CARTER DE CHAÎNE PRIMAIRE FORMULA+ GENUINE de Harley-Davidson (n° de pièce 99851-05 quart).

#### REMARQUE

*Ne pas trop remplir afin d'éviter les fuites. La capacité de fluide de la transmission est d'environ 0,95 L (32 fl oz).*

5. Installer bouchon de remplissage/jauge fileté et serrer dans le sens horaire à un couple de 2,8–8,5 N·m (25–75 in-lbs).
6. Mettre le moteur en marche et vérifier avec soin qu'il n'y a pas de fuites d'huile au niveau du bouchon de vidange.

## LUBRIFIANT DE CARTER DE CHAÎNE

### Généralités

Voir Tableau 34. Le lubrifiant de carter de chaîne primaire doit être vidangé et rempli de lubrifiant frais aux intervalles indiqués.

## Vérifier le niveau de lubrifiant

1. Conduire la moto jusqu'à ce que le moteur atteigne la température de fonctionnement normale.
2. Stationner le véhicule sur une surface de niveau de manière que le carter de chaîne primaire soit droit.
3. Voir Figure 52. Retirer les cinq vis pour enlever le couvercle d'inspection d'embrayage du couvercle du carter de chaîne primaire.
4. Retirer et jeter l'anneau de joint du couvercle d'inspection d'embrayage.
5. Si le niveau de fluide est visible, il est suffisant. Sinon, ajouter la quantité nécessaire de LUBRIFIANT DE TRANSMISSION ET DE CARTER DE CHAÎNE PRIMAIRE FORMULA+ GENUINE de Harley-Davidson (n° de pièce 99851-05, quart US) par l'orifice du couvercle d'inspection d'embrayage jusqu'à ce que le lubrifiant soit visible au fond de l'ensemble d'embrayage

## AVIS

**Ne pas trop remplir le carter de chaîne primaire de lubrifiant. Quand il y a trop de lubrifiant, l'embrayage risque d'être difficile, le débrayage incomplet, l'embrayage grippé et/ou il peut être difficile de trouver le point mort au ralenti. (00199b)**

6. Voir CHANGEMENT DU LUBRIFIANT DE CARTER DE CHAÎNE pour installer l'anneau de joint et le couvercle d'inspection d'embrayage.

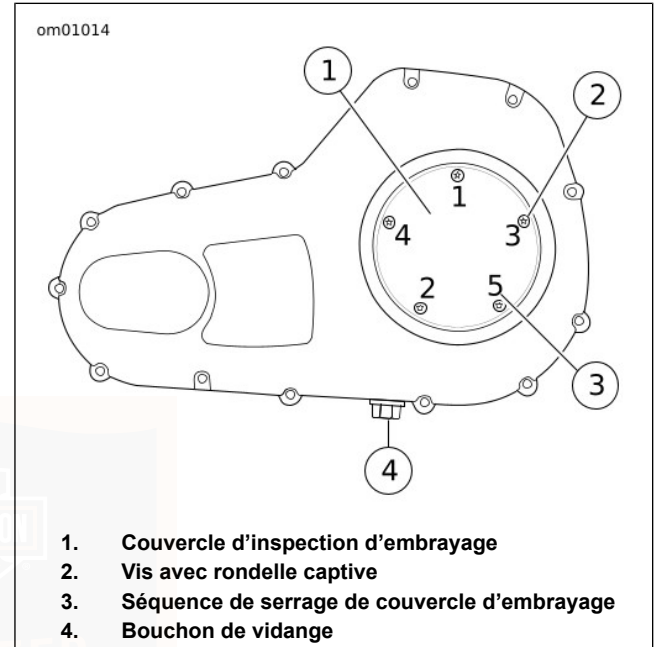

**Figure 52. Couvercle du carter de chaîne primaire**

## Changement du lubrifiant de carter de chaîne

### AVIS

**Lors de la vidange ou l'ajout de lubrifiant, ne pas laisser de saletés, débris ou autres contaminants pénétrer dans le moteur. (00198a)**

1. Conduire la moto jusqu'à ce que le moteur atteigne la température de fonctionnement normale.
2. Retirer les cinq vis pour enlever le couvercle d'inspection d'embrayage du couvercle du carter de chaîne primaire.
3. Déposer le bouchon de vidange du fond du carter de chaîne primaire. Vidanger le lubrifiant dans un récipient approprié.

### REMARQUE

*Disposer du lubrifiant de carter de chaîne selon la réglementation locale.*

4. Nettoyer le bouchon de vidange magnétique. Si un dépôt important de débris s'était accumulé sur le bouchon de vidange, vérifier l'état des composants de la chaîne primaire.

5. Inspecter le joint torique du bouchon de vidange pour déceler toute coupure et déchirure ou tout signe de détérioration. Remplacer si nécessaire.
6. Installer le bouchon de vidange dans le carter de chaîne primaire et serrer à un couple de 19–28,5 N·m (14–21 ft·lbs).
7. Verser 1.124 ml (38 fl oz) de LUBRIFIANT DE TRANSMISSION ET DE CARTER DE CHAÎNE PRIMAIRE FORMULA+ GENUINE de Harley-Davidson (n° de pièce 99851-05 quart) dans l'ouverture du couvercle d'inspection d'embrayage.

### REMARQUE

*Ajouter seulement 1.331 ml (45 fl oz) après un entretien qui a nécessité la dépose du carter de chaîne primaire ou du couvercle du carter de chaîne primaire.*

### AVIS

**Ne pas trop remplir le carter de chaîne primaire de lubrifiant. Quand il y a trop de lubrifiant, l'embrayage risque d'être difficile, le débrayage incomplet, l'embrayage grippé et/ou il peut être difficile de trouver le point mort au ralenti. (00199b)**

## ▲ AVERTISSEMENT

**S'assurer qu'il n'y a aucun lubrifiant ou fluide sur les pneus, les roues et les freins lors du remplacement du lubrifiant. La traction peut être négativement affectée, ce qui pourrait provoquer une perte de contrôle de la moto et causer la mort ou des blessures graves. (00047d)**

8. Nettoyer toute trace de lubrifiant de la rainure de l'anneau de joint dans le couvercle d'inspection d'embrayage. Installer le **nouvel** anneau de joint dans la rainure, les lobes étant en contact avec la rainure de segment.
9. Voir Figure 52. Installer le couvercle d'inspection d'embrayage sur le couvercle du carter de chaîne primaire. Serrer les vis en utilisant la séquence indiquée, à un couple de 9,5–12,2 N·m (84–108 **in-lbs**).

## COURROIE D'ENTRAÎNEMENT ARRIÈRE : MODÈLES TRI GLIDE

### Généralités

La surface interne des dents de la courroie secondaire est recouverte d'une couche mince de lubrifiant au polyéthylène. Au cours du fonctionnement initial, ce revêtement disparaît car il s'imprègne dans la texture de la courroie. C'est normal et n'indique pas une usure inhabituelle de la courroie.

Voir Tableau 34. La tension de la courroie est réglée en usine et doit être vérifiée après les premiers 1.600 km (1000 mi) et à des intervalles appropriés par la suite.

### Vérification du fléchissement

Voir Figure 53. Vérifier le fléchissement de la courroie à son point le plus lâche, la transmission étant au point mort et le moteur à la température ambiante. Après avoir mis les amortisseurs arrière à 69 kPa (10 psi), utiliser le BELT TENSION GAUGE (VÉRIFICATEUR DE TENSION DE COURROIE) (N° DE PIÈCE : HD-35381) pour exercer une force de 4,5 kg (10 lb) au point médian de la partie inférieure de la courroie.

Le fléchissement de la courroie doit être conforme aux spécifications du Tableau 28. Si la tension de courroie a besoin d'être réglée, consulter un concessionnaire Harley-Davidson ou suivre les instructions figurant dans le Manuel d'entretien.

Inspecter visuellement la condition du pignon arrière et du différentiel.

Vérifier la position de l'étrier de frein arrière sur le disque de frein arrière. Le disque doit tourner librement à l'intérieur de l'étrier de frein.

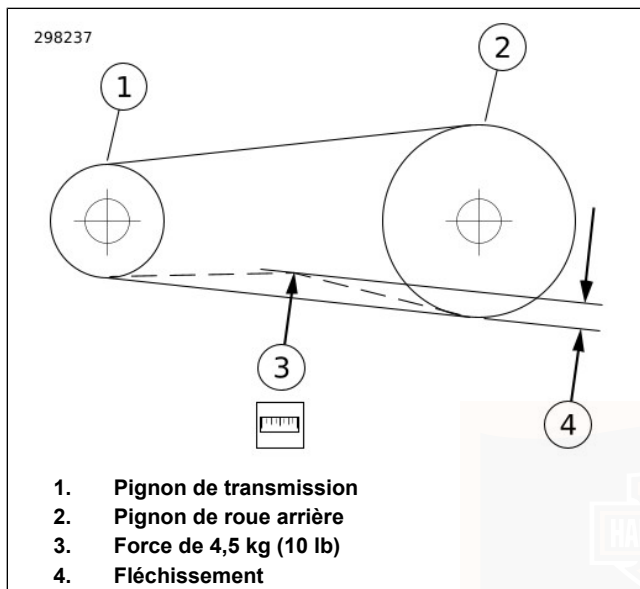

Figure 53. Vérifier le fléchissement de la courroie

Tableau 28. Fléchissement de la courroie

MODÈLE	pouces	mm
FLHTCUTG	3/8 à 7/16	9,5 à 11,1

## LUBRIFICATION DU CHÂSSIS : MODÈLES TRI GLIDE

Voir Tableau 34 pour connaître les programmes de maintenance.

### AVIS

**Ne pas changer de marque de lubrifiant sans distinction, car certains lubrifiants réagissent chimiquement les uns avec les autres une fois mélangés. L'utilisation de lubrifiants de qualité inférieure risque d'endommager le moteur. (00184a)**

1. Utiliser la graisse recommandée spécifiquement pour les roulements de la colonne de direction. Utiliser une graisse pour châssis à usages multiples pour toutes les autres applications.
2. Lubrifier le câble de commande de l'embrayage à des intervalles appropriés.
3. Lubrifier le levier de guidon de frein avant et le levier de commande d'embrayage uniquement en cas de besoin.
4. Remplir les roulements de la colonne de direction de graisse fraîche à des intervalles appropriés.

### REMARQUE

*Pour toute information spécifique aux différents modèles concernant la lubrification du châssis, consulter le manuel*

*d'entretien approprié ou consulter un concessionnaire Harley-Davidson.*

## APPLICATIONS D'HUILE

Voir Tableau 34 pour toutes les connexions de commande et les pièces. La moto doit être huilée à des intervalles réguliers, en particulier après avoir lavé la moto ou avoir roulé par temps humide.

## HUILE DE FOURCHE AVANT

Voir Tableau 34. Faire vidanger et remplir l'huile de fourche avant à des intervalles réguliers par un concessionnaire Harley-Davidson. Si la fourche ne semble pas fonctionner correctement ou si la présence d'une fuite non négligeable est observée, consulter un concessionnaire Harley-Davidson. S'il n'y a pas suffisamment d'huile d'un côté ou de l'autre de la fourche, l'action de rebond ne sera pas correcte.

## FILTRE À CARBURANT

Les motos à injection de carburant ont un filtre à carburant attaché à la pompe à carburant.

### REMARQUE

*Pour toute information spécifique aux différents modèles concernant la maintenance du filtre à carburant, consulter le manuel d'entretien approprié ou consulter un concessionnaire Harley-Davidson.*

## EMBAYAGE

### AVIS

**Le câble de commande de l'embrayage doit être huilé et réglé périodiquement pour compenser l'usure de la garniture d'embrayage. Ne pas huiler et régler le câble de commande de l'embrayage risque d'entraîner des dommages matériels. (00203c)**

L'embrayage et les commandes d'embrayage devront également être vérifiés si l'embrayage patine sous la charge, ou s'il est entraîné en position débrayée. Dans ce cas, vérifier d'abord l'ajustement du câble de commande. Consulter un concessionnaire Harley-Davidson pour un entretien adéquat.

## POUSSOIRS HYDRAULIQUES

Les poussoirs hydrauliques se règlent automatiquement. Ils ajustent automatiquement leur longueur pour compenser l'expansion du moteur et l'usure du mécanisme de soupape. C'est ce qui assure que les mécanismes de soupape ne se gripperont pas lorsque le moteur est en marche.

Lorsqu'on met en route un moteur qui a été arrêté même pour quelques minutes, il se peut que le mécanisme de la distribution soit légèrement bruyant jusqu'à ce que les dispositifs hydrauliques aient fini le plein d'huile. Si, à n'importe quel moment, autre que pendant la courte période immédiatement après la mise en marche du moteur, le

mécanisme de distribution se met à faire trop de bruit, il s'agit d'un mauvais fonctionnement d'un ou de plusieurs dispositifs hydrauliques.

Toujours commencer par vérifier l'alimentation en huile dans le réservoir d'huile, étant donné que les dispositifs hydrauliques ne peuvent fonctionner correctement si la circulation d'huile dans le moteur ne se fait pas normalement.

S'il y a de l'huile dans le réservoir, le mauvais fonctionnement des dispositifs hydrauliques peut être dû à un encrassement des passages d'alimentation en huile menant aux pistons. Consulter un concessionnaire Harley-Davidson pour tout entretien.

## AMORTISSEUR DE DIRECTION

Voir Tableau 34 . Inspecter l'amortisseur hydraulique de direction pour déceler les fuites aux intervalles spécifiés. Soulever légèrement la roue avant de la moto et tourner le guidon plusieurs fois sur toute sa course de braquage pour vérifier que l'amortisseur fonctionne sans à-coup. Vérifier le serrage de toutes les fixations de montage de l'amortisseur.

L'amortisseur de direction doit être remplacé ou réusiné à des intervalles précis. En cas de fuite ou de dommage de l'amortisseur de direction, consulter un concessionnaire Harley-Davidson.

## ROULEMENTS DE FOURCHE AVANT

### ▲ AVERTISSEMENT

**Le réglage des roulements de colonne de direction doit être effectué par un concessionnaire Harley-Davidson. Un mauvais réglage des roulements affectera négativement la manœuvrabilité et la stabilité, ce qui risque de causer la mort ou des blessures graves. (00051b)**

Voir Tableau 34. Vérifier le réglage des roulements de fourche avant et lubrifier les roulements à des intervalles appropriés.

Soulever l'avant de la moto et s'assurer que la fourche avant tourne librement sans grippage ni gêne et qu'il n'y a pas de secousses importantes d'avant en arrière, ce qui indiquerait un roulement trop lâche. Les roulements de la colonne de direction doivent être réglés, le cas échéant, en suivant la procédure figurant dans le Manuel d'entretien.

## AXE DE PIVOT DE FOURCHE ARRIÈRE

Voir Tableau 34. Le serrage de la fixation de l'axe de pivot de la fourche arrière doit être vérifié à des intervalles appropriés.

### REMARQUE

*Pour toute information spécifique aux différents modèles concernant l'axe de pivot de fourche arrière, consulter le*

Manuel d'entretien approprié ou consulter un concessionnaire Harley-Davidson.

## FREINS : MODÈLES TRI GLIDE

### ▲ AVERTISSEMENT

**Inspecter les plaquettes de frein pour déterminer leur usure lors de chaque maintenance périodique. Si on conduit dans des conditions difficiles (pentes raides, circulation dense, etc.), inspecter plus fréquemment. Des plaquettes de frein excessivement usées peuvent conduire à la défaillance des freins, ce qui pourrait causer la mort ou des blessures graves. (00052a)**

#### REMARQUE

- *Le couvercle du maître-cylindre spécifie le liquide de frein correct.*
  - *Pour ajouter ou vidanger le liquide de frein, s'assurer d'utiliser uniquement le type spécifié pour la moto.*
  - *N'utiliser que du LIQUIDE DE FREIN HYDRAULIQUE DOT 4 de Harley-Davidson (n° de pièce 99953-99A).*
  - *Ne pas mélanger du liquide de frein DOT 4 avec du DOT 5.*
1. Voir Tableau 34. Vérifier l'usure des plaquettes et des disques de frein à des intervalles appropriés.

2. Vérifier le niveau du fluide dans les réservoirs des maîtres-cylindres à des intervalles appropriés.
3. Si le niveau est bas, enlever les débris et impuretés du couvercle du réservoir avant de le déposer.

#### REMARQUE

*Si le système de freinage n'a pas de fuite, il ne devrait jamais être nécessaire d'ajouter du liquide. Si le niveau du liquide est bas, il est probable que les plaquettes sont usées et doivent être remplacées. Lorsque les plaquettes sont remplacées, le niveau du liquide monte.*

### AVIS

**Le liquide de frein DOT 4 endommage les surfaces peintes et les panneaux de carrosserie avec lesquels il entre en contact. Toujours faire attention et protéger les surfaces contre les éclaboussures lorsque l'on travaille sur les freins. Sinon, cela risque de causer des dommages esthétiques. (00239c)**

### ▲ AVERTISSEMENT

**Le contact avec du liquide de frein DOT 4 peut avoir des effets graves sur la santé. Ne pas porter des vêtements et des lunettes de protection adaptés risque de provoquer la mort ou des blessures graves.**

- **En cas d'inhalation : Garder son calme, évacuer à l'air frais, consulter un médecin.**
- **En cas de contact avec la peau : Retirer les vêtements souillés ou éclaboussés. Rincer la peau immédiatement à grande eau pendant 15 à 20 minutes. En cas d'irritation, consulter un médecin.**
- **En cas de contact avec les yeux : Rincer les yeux pendant au moins 15 minutes à l'eau courante, en gardant les yeux ouverts. En cas d'irritation, consulter un médecin.**
- **En cas d'ingestion : Rincer la bouche et boire beaucoup d'eau. Ne pas faire vomir. Contactez le Centre antipoison. Consulter immédiatement un médecin.**
- **Pour plus d'informations, consulter la fiche de données de sécurité (FDS) sur le site [sds.harley-davidson.com](http://sds.harley-davidson.com) (00240e)**

4. Ajouter du LIQUIDE DE FREIN HYDRAULIQUE DOT 4 (n° de pièce 99953-99A) le cas échéant.

#### REMARQUE

*Utiliser uniquement du LIQUIDE DE FREIN HYDRAULIQUE DOT 4 (n° de pièce 99953-99A) homologué pour être utilisé*

*dans le système de freinage et disponible auprès de votre concessionnaire Harley-Davidson.*

Harley-Davidson a donné à cette nouvelle motocyclette le meilleur matériau de friction de plaquette de frein disponible. Il est sélectionné pour fournir la meilleure performance possible dans des conditions sèches, mouillées et à température de marche élevée. Il dépasse toutes les exigences de la réglementation actuellement en vigueur. Toutefois, on peut entendre du bruit dans certaines conditions de freinage. Cela est normal pour ce matériau de friction.

#### ▲ AVERTISSEMENT

**Les freins sont des composants cruciaux pour la sécurité. Contacter un concessionnaire Harley-Davidson pour la réparation ou le remplacement des freins. Des freins mal entretenus peuvent nuire à la performance des freins, ce qui pourrait causer la mort ou des blessures graves. (00054a)**

Voir Figure 54. On peut effectuer une inspection visuelle des plaquettes de frein sans enlever l'étrier. Examiner la partie inférieure de chaque étrier à l'aide d'une lampe électrique.

### ▲ AVERTISSEMENT

Effectuer la maintenance de routine des freins prévue. Des freins non entretenus aux intervalles recommandés peuvent nuire à la performance des freins, ce qui pourrait causer la mort ou des blessures graves. (00055a)

### ▲ AVERTISSEMENT

Toujours remplacer les plaquettes de frein par jeu complet, afin que les freins fonctionnent correctement et en toute sécurité. Un mauvais fonctionnement des freins risque de causer la mort ou des blessures graves. (00111a)

Pour le frein avant, le matériau de friction de la plaquette de frein doit mesurer au moins 0,4 mm (0.016 in).

Pour les freins arrière, le matériau de friction de la plaquette de frein doit mesurer au moins 0,8 mm (0.031 in).

#### REMARQUE

- Si l'épaisseur du matériau de friction de la plaquette de frein est inférieure à celle spécifiée, les plaquettes doivent être remplacées immédiatement.
- Toujours remplacer la paire de plaquettes de frein à la fois. Si les plaquettes des freins arrière sont usées, les remplacer pour les deux roues arrière.

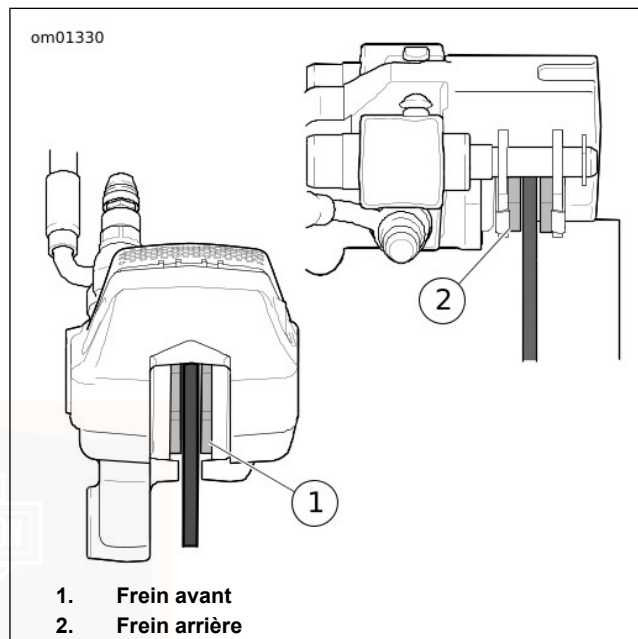

Figure 54. Matériau de friction des freins : Modèles Tri Glide

## FREIN DE STATIONNEMENT

À mesure que les plaquettes de frein s'usent, l'effort du levier de frein de stationnement est réduit et la prise des freins de

stationnement sur les rotors arrière est diminuée. Inspecter et régler le frein de stationnement dans les cas suivants.

- Aux intervalles d'entretien réguliers. Voir Tableau 34.
- Régulièrement après un emploi intense des freins arrière.
- Après avoir remplacé les plaquettes de frein arrière ou tout entretien des freins arrière.

#### REMARQUE

*Les procédures d'inspection et de réglage suivantes peuvent être utilisées pour régler le frein de stationnement entre les intervalles d'entretien. Pour les intervalles d'entretien réguliers, consulter un concessionnaire Harley-Davidson ou le Manuel d'entretien pour des instructions complètes sur la maintenance.*

## Inspection

1. Stationner le véhicule (avec une charge normale) sur une inclinaison très raide. Mettre l'interrupteur d'allumage sur arrêt (OFF) et enclencher la première vitesse.
2. Serrer le frein avant avec la main gauche et couvrir le frein arrière avec le pied droit.
3. Pousser le levier de frein de stationnement en position avant avec la main droite. Si le levier de frein de stationnement est difficile à engager, voir RÉGLAGE pour réduire l'effort du levier.

4. Avec le frein de stationnement serré, relâcher le frein avant et serrer le levier d'embrayage.
5. Voir Figure 55. Les freins arrière doivent se maintenir fermement et la moto ne doit pas bouger. Vérifier la position du levier de frein de stationnement (doit être en position centrale). Voir la section RÉGLAGE pour ajuster le frein de stationnement selon les besoins.

## Réglage

1. Voir Figure 55. Avec la moto sur une surface de niveau, déplacer le levier de frein de stationnement en position arrêt (OFF).

#### REMARQUE

*Le frein de stationnement dispose de deux positions, arrêt (désengagé) et centré (engagé), d'environ 90° d'écart.*

2. Voir Figure 56. Desserrer la vis d'arrêt et tourner le bouton plusieurs fois dans la direction appropriée.
  - a. Tourner dans le sens horaire pour augmenter la prise du frein/l'effort du levier.
  - b. Tourner dans le sens antihoraire pour réduire la prise du frein/l'effort du levier.
3. Tourner le bouton jusqu'à ce que la vis d'arrêt soit alignée avec l'espace à l'avant ou à l'arrière de la poignée. Bien serrer la vis d'arrêt.

4. Voir la section INSPECTION pour vérifier la performance du frein de stationnement ajusté.

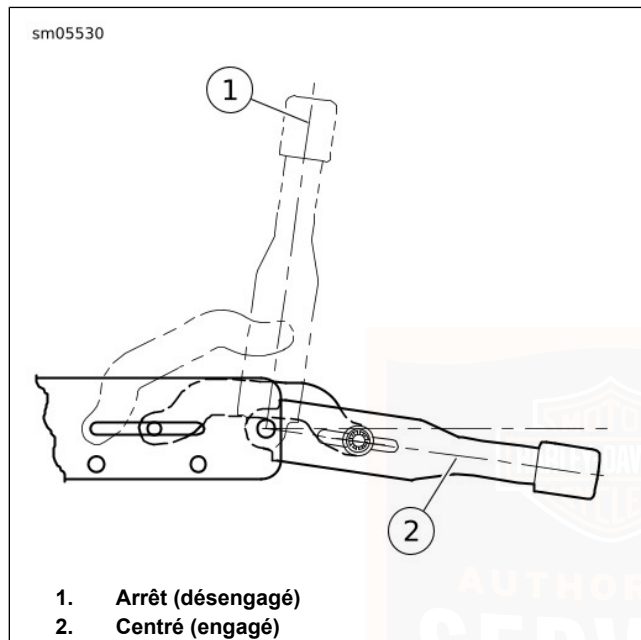

Figure 55. Positions du frein de stationnement

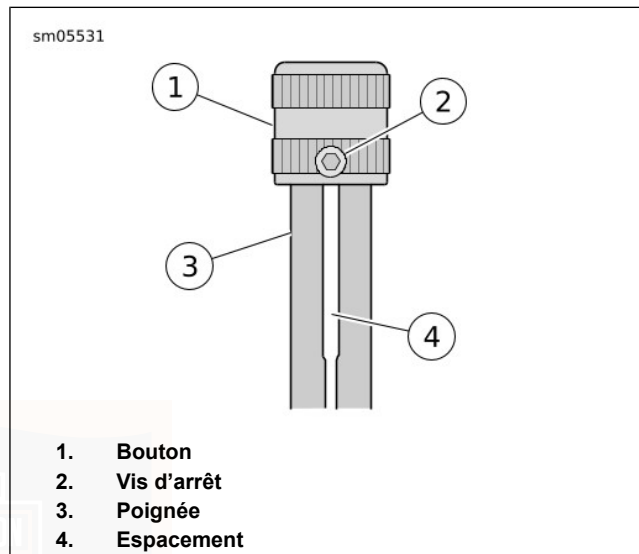

Figure 56. Frein de stationnement

## LEVAGE DU VÉHICULE

### AVIS

Lors du levage d'une moto avec un cric, s'assurer que le cric touche les deux tubes du cadre inférieur là où les tubes descendants et les tubes du cadre inférieur convergent. Ne jamais soulever en plaçant le cric sur les traverses, le carter d'huile, les supports de montage, les composants ou les boîtiers. Le non-respect de cette instruction peut entraîner des dommages graves nécessitant des travaux de réparation importants. (00586d)

Serrer le frein de stationnement et bloquer les roues selon les besoins pour éviter que la moto ne bouge pendant qu'elle est soulevée.

Lors du levage de la partie avant de la moto, utiliser un morceau de bois comme support le long des tubes du cadre sous la moto et soulever le support avec le cric. Ne pas utiliser le cric directement sur le carter de transmission ou tout autre support sous la moto.

Lors du levage de l'arrière du véhicule, placer le cric sous le côté gauche ou droit de l'essieu arrière. Ne pas placer le cric sous le carter du différentiel ou tout autre joint ou support du cadre lors du levage de la moto.

## PNEUS

Voir la section SPÉCIFICATIONS > SPÉCIFICATIONS : MODÈLES TRI GLIDE DE 2009 (Page 21) pour les spécifications de pression et de taille de pneus.

- Veiller à maintenir des pneus correctement gonflés.
- Suivre les données sur les pneus pour la pression de gonflage des pneus à froid.
- Vérifier la pression avant de conduire la moto lorsque les pneus sont froids.
- Ne pas trop gonfler les pneus.

### ⚠ AVERTISSEMENT

**Ne pas dépasser la pression de gonflage maximale indiquée sur la paroi du pneu. Un pneu trop gonflé peut éclater, ce qui risque de causer la mort ou des blessures graves. (00027b)**

### **▲ AVERTISSEMENT**

**Les pneus, les chambres à air, les talons ou les bandes de fond de jante, les valves de gonflage et les enjoliveurs doivent correspondre à la roue appropriée. Contacter un concessionnaire Harley-Davidson. Si les pièces ne correspondent pas, cela peut endommager le pneu, le faire glisser sur la jante ou causer la défaillance du pneu, ce qui peut causer la mort ou des blessures graves. (00023c)**

Vérifier la pression de gonflage et inspecter la bande de roulement pour voir s'il y a des perforations, des coupures, etc., au moins une fois par semaine si on utilise la moto quotidiennement. Vérifier avant chaque sortie, si la moto n'est utilisée qu'occasionnellement.

### **▲ AVERTISSEMENT**

**Veiller à maintenir les pneus correctement gonflés, équilibrés, non endommagés et avec une bande de roulement adéquate. Inspecter régulièrement les pneus et consulter un concessionnaire Harley-Davidson pour les pneus de rechange. Rouler avec des pneus trop usés, mal équilibrés, mal gonflés, surchargés ou endommagés peut conduire à une défaillance du pneu et nuire à la stabilité et à la manœuvrabilité de la moto, ce qui peut entraîner la mort ou des blessures graves. (00014b)**

Il faut utiliser les mêmes pneus que ceux d'origine. D'autres pneus risquent de mal s'adapter, peuvent affecter négativement la tenue de route et peuvent être dangereux.

### **▲ AVERTISSEMENT**

**Les pneus sont un élément critique sur le plan de la sécurité. Contacter un concessionnaire Harley-Davidson pour la réparation ou le remplacement des pneus. Un mauvais entretien des pneus risque d'affecter la stabilité et la manœuvrabilité, qui pourrait causer la mort ou des blessures graves. (00057a)**

### **▲ AVERTISSEMENT**

**Remplacer les pneus percés ou endommagés. Dans certains cas, de petits trous dans la bande de roulement peuvent être réparés de l'intérieur du pneu démonté par un concessionnaire Harley-Davidson. Ne JAMAIS dépasser 80 km/h (50 mph) dans les premières 24 heures suivant la réparation du pneu et ne JAMAIS dépasser 129 km/h (80 mph) avec un pneu réparé. Ne pas suivre ces consignes de sécurité risque de faire éclater un pneu et de causer la mort ou des blessures graves. (00015b)**

### ▲ AVERTISSEMENT

Heurter un objet, comme un trottoir ou un nid-de-poule par exemple, peut causer un dommage interne du pneu. Si un objet est heurté, faire immédiatement inspecter le pneu à l'intérieur et à l'extérieur, par un concessionnaire Harley-Davidson. Un pneu endommagé peut être défaillant pendant la conduite et risque d'affecter la stabilité et la manœuvrabilité, ce qui pourrait causer la mort ou des blessures graves. (00058b)

## REPLACEMENT DES PNEUS : MODÈLES TRI GLIDE

### Inspection

### ▲ AVERTISSEMENT

Remplacer immédiatement le pneu par un pneu spécifié par Harley-Davidson lorsque les barres d'usure deviennent visibles ou si la bande de roulement a une profondeur de 1 mm (1/32 in) seulement. Conduire avec un pneu usé peut entraîner la mort ou des blessures graves. (00090c)

Voir Figure 57. Des flèches sur le côté des pneus montrent l'emplacement des barres indicatrices d'usure.

Des barres indicatrices d'usure de pneu apparaissent sur les surfaces de bande de roulement du pneu lorsque la

profondeur de la bande de roulement est inférieure ou égale à 0,8 mm (1/32 in). Voir Figure 58. Remplacer les pneus avant que les barres indicatrices d'usure de bande apparaissent.

### Quand remplacer les pneus

### ▲ AVERTISSEMENT

Harley-Davidson recommande d'utiliser ses pneus spécifiés. Les véhicules Harley-Davidson ne sont pas conçus pour fonctionner avec des pneus non recommandés, notamment des pneus neige, des pneus pour cyclomoteur et d'autres pneus à usage spécial. L'utilisation de pneus non recommandés risque d'affecter la stabilité, la manœuvrabilité ou le freinage et de provoquer une perte de contrôle du véhicule causant la mort ou des blessures graves. (00024d)

Des pneus neufs sont nécessaires si l'une des conditions suivantes existe :

1. Les barres indicatrices d'usure de bande deviennent visibles sur les surfaces de bande de roulement.
2. Les lanières ou la toile du pneu deviennent visibles à travers les fissures des parois latérales, les accrocs ou les entailles profondes.
3. Le pneu présente une bosse, un renflement ou une déchirure.

4. Une perforation, entaille ou autre dommage du pneu qui ne peut pas être réparé.

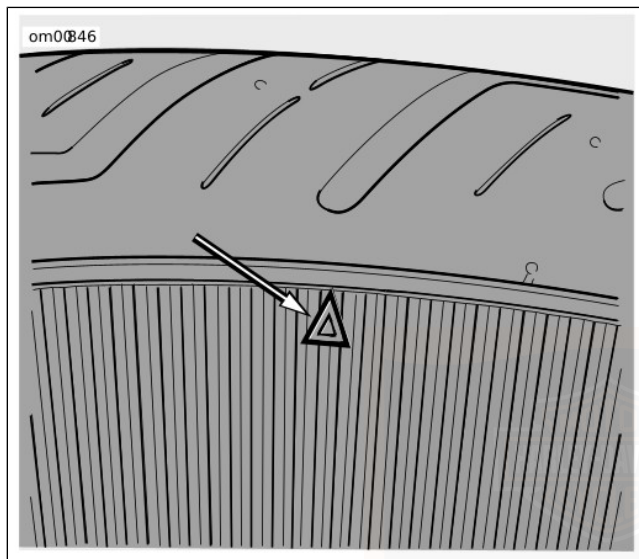

Figure 57. Positionneur de barre d'usure de flanc de pneu



Figure 58. Aspect de la barre d'usure (typique)



Figure 59. Barre indicatrice d'usure de la bande de roulement du pneu arrière

## ALIGNEMENT DU VÉHICULE

### Modèles à moteur monté sur amortisseurs

Voir Tableau 34. L'alignement du véhicule doit être vérifié à des intervalles réguliers. Cela inclut chaque fois que la courroie d'entraînement arrière est réglée. Vérifier l'usure de

l'embellage de stabilisateur et des supports de moteur en suivant les procédures figurant dans le Manuel d'entretien aux intervalles appropriés.

L'alignement de la moto est important. Un mauvais alignement des roues affecte négativement la stabilité du véhicule. Inspecter l'alignement avant vers l'arrière et latéral (d'un côté à l'autre). L'alignement principal des roues arrière et de la roue avant est contrôlé partiellement à l'aide d'un embellage de stabilisateur situé sur la partie supérieure du moteur et de l'alignement de l'essieu arrière. Consulter un concessionnaire Harley-Davidson pour effectuer cet entretien.

### ▲ AVERTISSEMENT

**Seul un concessionnaire Harley-Davidson doit effectuer l'alignement de la moto. Un mauvais alignement risque d'affecter la stabilité et la manœuvrabilité et causer la mort ou des blessures graves. (00060a)**

## AMORTISSEURS

Voir Tableau 34. Inspecter les amortisseurs et les bagues en caoutchouc à intervalles réguliers pour détecter les fuites ou la détérioration des bagues.

## BOUGIES

Voir Tableau 34. Vérifier les bougies aux intervalles appropriés.

## ▲ MISE EN GARDE!

**NE PAS tirer sur les fils électriques. Cela pourrait endommager le conducteur interne en entraînant une résistance élevée et entraîner des blessures légères ou modérées. (00168a)**

Débrancher les câbles de bougie en les tirant par les capuchons de connecteurs moulés. Pour reconnecter, brancher simplement les câbles de bougie avec un déclic sur le dessus des bougies.

Voir Tableau 7 avant d'effectuer l'entretien des bougies.

1. Vérifier le type de bougie. Utiliser uniquement les bougies indiquées pour votre modèle de moto.
2. Vérifier l'écartement des bougies en fonction des spécifications du tableau.
3. Toujours serrer au couple approprié. Serrer les bougies avec le couple spécifié pour un transfert thermique approprié.

### REMARQUE

*Si on ne possède pas de clé dynamométrique, serrer les bougies à la main, puis donner un quart de tour supplémentaire avec une clé à bougie.*

## ALLUMAGE

Le moteur de la moto a été conçu spécialement afin de consommer le moins de carburant possible dans les limites d'émission de gaz. Les caractéristiques d'allumage déterminées par l'usine fournissent des performances du moteur et une maniabilité maximum.

## FILTRE À AIR

Voir Figure 60. Le filtre à air du moteur comporte un élément de filtre métallique/papier.

Voir Tableau 34. Retirer le couvercle du filtre à air et inspecter l'élément de filtre aux intervalles appropriés. L'inspecter plus souvent dans des conditions poussiéreuses.

L'élément de filtre à air métallique/papier devrait être lavé à l'eau tiède avec un détergent doux.

Installer le joint de la plaque de base, l'élément de filtre à air et le support s'ils avaient été retirés. Serrer les vis de support à un couple de 4,5–6,8 N·m (40–60 **in-lbs**).

Lors de l'installation du couvercle de filtre à air, appliquer une goutte de FREIN FILET LOCTITE 243 (bleu) sur les filets de la vis du couvercle et serrer à un couple de 4,1–6,8 N·m (36–60 **in-lbs**).

### ⚠ AVERTISSEMENT

L'air comprimé peut percer la peau et des débris peuvent voler et blesser sérieusement les yeux. Porter des lunettes de protection pour travailler avec l'air comprimé. Ne jamais essayer de détecter les fuites d'air ou de déterminer le débit d'air avec la main. (00061a)

- Laisser le filtre sécher à l'air ou le sécher au séchoir, de l'intérieur, avec de l'air à basse pression.
- Ne pas utiliser d'huile pour le filtre à air sur l'élément de filtre métallique/papier Harley-Davidson.

### AVIS

Installer le filtre à air avant de mettre le moteur en marche. Sinon, cela risquerait d'attirer des débris dans le moteur et d'endommager ce dernier. (00207a)

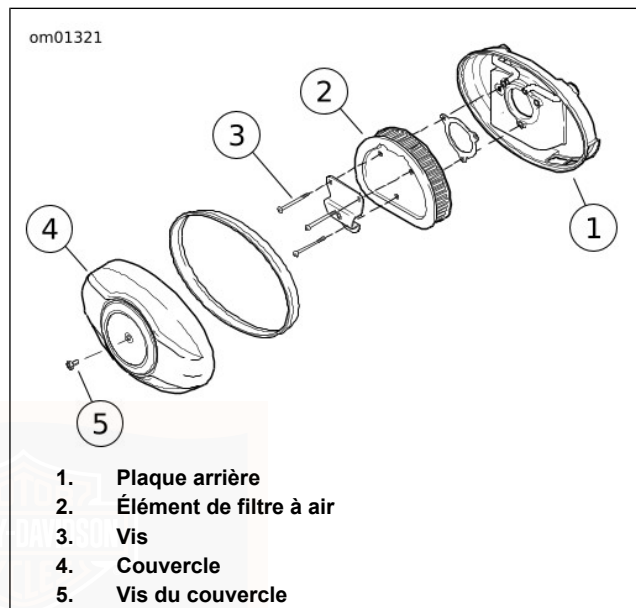

Figure 60. Filtre à air : Modèles Twin Cam

## PHARE

Voir Figure 61. L'ensemble du phare utilise une ou des ampoules halogènes à iode remplaçables.

Voir Tableau 15 pour les ampoules. Consulter un concessionnaire Harley-Davidson ou le Manuel d'entretien pour les instructions de remplacement d'ampoule.

#### AVIS

Lorsqu'il faut remplacer l'ampoule, n'utiliser que l'unité de phare scellé ou l'ampoule spécifiée, en vente auprès d'un concessionnaire Harley-Davidson. Un phare scellé ou une ampoule d'une puissance inadéquate risque de provoquer des problèmes au niveau du circuit de charge. (00209a)

#### AVIS

Ne jamais toucher l'ampoule à quartz. Les traces de doigts attaquent le verre et diminuent la durée de vie de l'ampoule. Manipuler l'ampoule avec un papier ou un chiffon propre et sec. Sinon, cela risque d'endommager l'ampoule. (00210b)

#### ⚠ AVERTISSEMENT

Manipuler l'ampoule avec précaution et porter des lunettes de protection. L'ampoule contient du gaz sous pression, lequel pourrait causer des blessures graves aux yeux s'il n'est pas manipulé avec soin. (00062b)

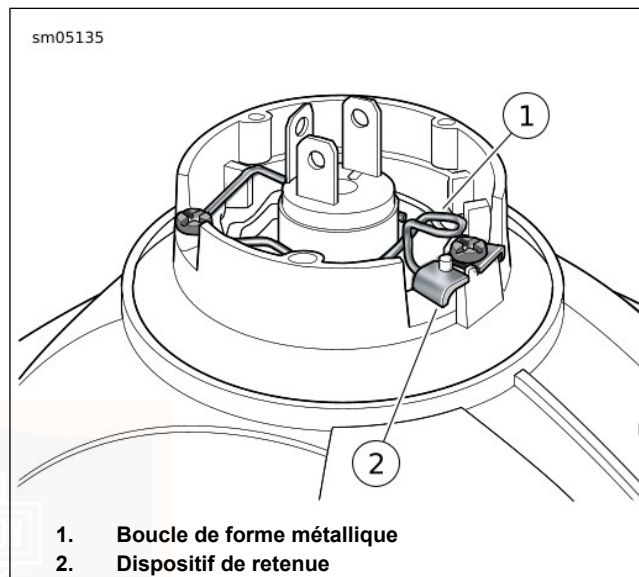

Figure 61. Ensemble d'ampoule du phare

## ALIGNEMENT DU PHARE

### ▲ AVERTISSEMENT

**La fonction d'allumage automatique du phare augmente la visibilité du conducteur pour les autres usagers de la route. S'assurer que le phare est toujours allumé. La mauvaise visibilité du conducteur pour les autres usagers de la route risque d'entraîner la mort ou des blessures graves. (00030b)**

#### REMARQUE

*Les véhicules équipés de phares à faisceaux multiples orientés individuellement doivent être ajustés de manière à ce que les deux phares convergent en une marque.*

1. Vérifier que les pressions de gonflage des pneus avant et arrière sont correctes et que la suspension est réglée au poids du conducteur principal. Voir MANUEL DU PROPRIÉTAIRE > SPÉCIFICATIONS (Page 21).
2. Remplir le réservoir de carburant ou ajouter du lest pour équilibrer le poids du carburant requis.

#### REMARQUE

*Voir Figure 62. Pour aider dans le positionnement correct de la moto, une ligne perpendiculaire (1) peut être tracée sur le sol. Pour de meilleurs résultats, choisir un endroit peu éclairé.*

3. Voir Figure 62. Tracer une ligne verticale (2) sur le mur.

4. Positionner la moto de manière à ce que l'axe avant soit à 7,6 m (25 ft) du mur.

#### REMARQUE

*Puisque le poids du conducteur comprime légèrement la suspension, demander à une personne dont le poids est approximativement le même que celui du conducteur principal de s'asseoir sur la moto.*

5. Avec le véhicule chargé et à la verticale, orienter la roue avant vers le mur et mesurer la distance (4) entre le sol et le centre de l'ampoule de FEU DE ROUTE.
6. Tracer une ligne horizontale (5) croisant la ligne verticale sur le mur plus basse de 53,3 mm (2.1 in) de la ligne centrale mesurée de l'ampoule.

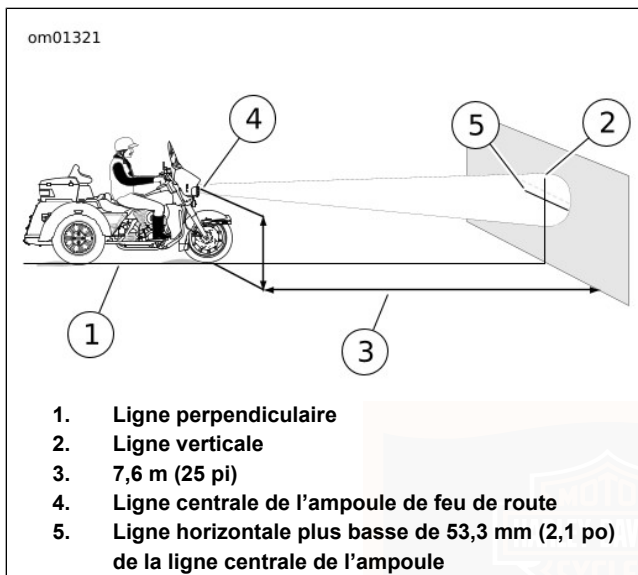

**Figure 62. Vérifier l'alignement du phare**

**REMARQUE**

*Puisque le poids du conducteur comprime légèrement la suspension, demander à une personne dont le poids est approximativement le même que celui du conducteur principal de s'asseoir sur la moto.*

7. Voir Figure 62. Vérifier l'alignement du phare. Amener l'interrupteur d'allumage en position allumage (IGNITION) et régler le commutateur du phare sur le FEU DE ROUTE.
  - a. Le centre du « point chaud » (le point le plus brillant du faisceau) doit être au centre de l'intersection des deux lignes.
  - b. Régler l'alignement du phare, si nécessaire.

## RÉGLAGE DU PHARE

**REMARQUE**

*Le réglage du phare peut être effectué sans enlever la porte du phare (bague chromée).*

1. Voir Figure 63. Insérer le tournevis Phillips entre le boîtier du phare et le joint en caoutchouc.
2. Voir Figure 64. Régler le faisceau.
  - a. Tourner la vis de réglage vertical (1) pour régler le phare verticalement.
  - b. Tourner la vis de réglage horizontal (2) pour régler le phare horizontalement.

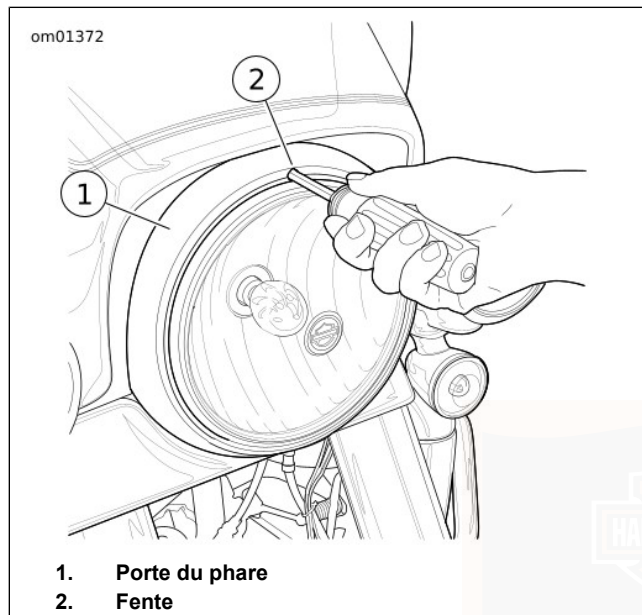

Figure 63. Porte du phare

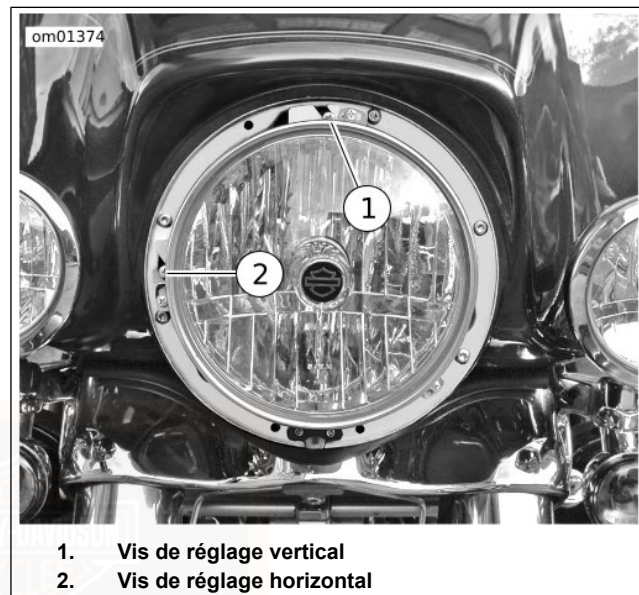

Figure 64. Régler l'alignement du phare : Modèles  
Tri Glide

## FEUX AUXILIAIRES

Consulter un concessionnaire Harley-Davidson ou le Manuel d'entretien pour les instructions de remplacement d'ampoule ou d'alignement des feux auxiliaires.

## REMPACEMENT DE L'AMPOULE DE FEU DE DIRECTION : STYLE OGIVE

1. Voir Figure 65. Introduire une pièce de monnaie ou la lame d'un petit tournevis dans l'encoche en bas du capuchon du diffuseur. Tourner lentement la pièce jusqu'à ce que le capuchon du diffuseur sorte du boîtier d'ampoule.
2. Enfoncer l'ampoule et la tourner dans le sens antihoraire. Tirer l'ampoule de la douille.
3. Inspecter l'état des contacts électriques dans la prise. Au besoin, les nettoyer avec une petite brosse métallique et un produit de nettoyage pour contacts électriques.
4. Badigeonner la base de la **nouvelle** ampoule de ELECTRICAL CONTACT GREASE (GRAISSE POUR CONTACT ÉLECTRIQUE) (99861-90).
5. Orienter les fiches de la **nouvelle** ampoule sur les repères de fiches de la douille. Enfoncer la nouvelle ampoule et tourner dans le sens horaire pour la fixer.
6. Faire cliquer le capuchon du diffuseur en place dans le support de feu de direction. Tourner le diffuseur pour placer l'encoche en bas du feu.

### ▲ AVERTISSEMENT

**S'assurer que tous les feux et commutateurs fonctionnent correctement avant d'utiliser la moto. La mauvaise visibilité du conducteur peut causer la mort ou des blessures graves. (00316a)**

7. Mettre la clé au contact et tester le bon fonctionnement du feu de direction.

### REMARQUE

*Si le feu de direction ou le feu de jour ne s'allume pas après avoir remplacé l'ampoule, vérifier le câblage et la masse au niveau de la douille et/ou de l'interrupteur.*



Figure 65. Encoche du capuchon de diffuseur

## REMPACEMENT D'AMPOULE DE FEU ARRIÈRE : STYLE STANDARD

1. Voir Figure 66. S'assurer que l'interrupteur d'allumage est arrêté (OFF).
2. Retirer les deux vis et le diffuseur de la base.

### REMARQUE

*Pour faciliter la dépose de l'ampoule, le connecteur multilock à quatre broches peut être retiré de la carte de circuit.*

3. Sortir l'ensemble de l'ampoule du diffuseur. Sortir l'ampoule de la douille.
4. Badigeonner la base de la **nouvelle** ampoule de GRAISSE POUR CONTACT ÉLECTRIQUE (n° de pièce 99861-90). Installer la **nouvelle** ampoule dans la douille.
5. Installer (pousser) l'ensemble de l'ampoule dans le diffuseur.
6. S'il avait été retiré, connecter le connecteur Multilock à 4 broches à la carte de circuit.
7. Fixer le diffuseur sur la base avec deux vis. Serrer les vis à un couple de 2,3–2,7 N·m (20–24 in-lbs).

### ▲ AVERTISSEMENT

**S'assurer que tous les feux et commutateurs fonctionnent correctement avant d'utiliser la moto. La mauvaise visibilité du conducteur peut causer la mort ou des blessures graves. (00316a)**

8. Mettre la clé au contact et tester le bon fonctionnement des feux arrière.

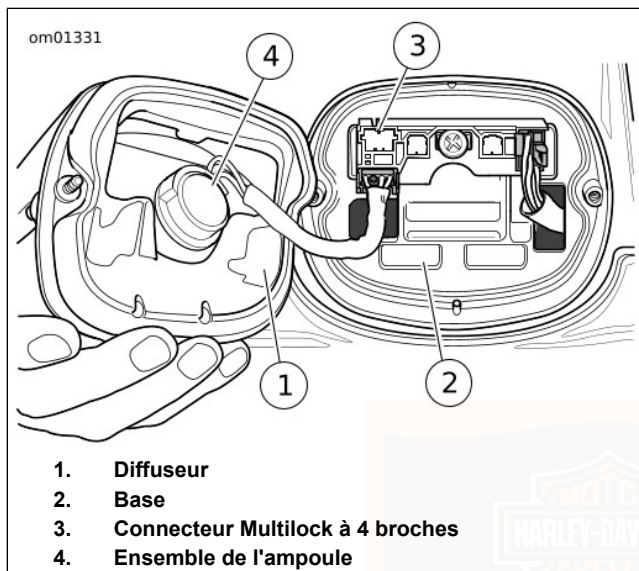

Figure 66. Ensemble du feu arrière

## ALTERNATEUR/RÉGULATEUR DE TENSION

### Régime de charge

La sortie triphasée de l'alternateur est contrôlée et changée en courant continu par le régulateur de tension.

- Le régulateur de tension augmente le régime de charge lorsque la charge de la batterie est faible ou les feux sont allumés.
- Le régulateur de tension ralentit le régime de charge lorsque la batterie est convenablement chargée.

### AVIS

**Il est possible de surcharger le système de charge du véhicule en ajoutant trop d'accessoires électriques. Si l'ensemble des accessoires électriques en marche à un moment quelconque consomme plus de courant électrique que celui produit par le circuit de charge de la moto, cette consommation électrique peut entraîner la décharge de la batterie et la détérioration du circuit électrique du véhicule. (00211d)**

Une DÉL de tension de batterie du tableau de bord s'allume lorsque la tension est trop basse ou trop haute.

### REMARQUE

- *Cet appareil ne requiert aucun entretien périodique. En cas de difficultés relatives au circuit électrique pouvant être attribuées à l'alternateur ou au régulateur de tension, ramener la moto chez le concessionnaire Harley-Davidson qui dispose de l'équipement de contrôle électrique nécessaire pour l'entretien requis.*

- *Pour toute information spécifique aux différents modèles concernant le régulateur de tension, consulter le Manuel d'entretien approprié ou consulter un concessionnaire Harley-Davidson.*

## MOTEUR DE MARCHÉ ARRIÈRE

Le circuit du moteur de marche arrière est doté d'un disjoncteur pour empêcher que le moteur et le câblage d'alimentation soient soumis à une surintensité. Le circuit d'alimentation du module de commande de marche arrière est également protégé par le fusible des accessoires dans le bloc de fusibles.

Effectuer une opération de marche arrière comme expliqué dans **COMMANDES ET INDICATEURS > FONCTIONNEMENT DE LA MARCHÉ ARRIÈRE** (Page 65). Si le moteur de marche arrière ne tourne pas ou ne se coupe pas pendant le fonctionnement, éteindre le moteur et vérifier l'état du fusible d'accessoire et du disjoncteur.

Voir Figure 67. Le disjoncteur est situé sous le siège passager. Ce disjoncteur à réarmement manuel comporte un bouton-poussoir de déclenchement (2) et un interrupteur de réarmement (1). Pour déclencher manuellement le disjoncteur, appuyer sur le bouton-poussoir de déclenchement (qui fait sortir l'interrupteur de réarmement).

Si l'interrupteur de réarmement est étendu comme indiqué, le circuit de marche arrière est ouvert/déclenché. Pousser

l'interrupteur de réarmement au centre du corps du disjoncteur jusqu'à ce qu'un clic audible soit entendu pour réarmer.

Si le disjoncteur s'ouvre de façon répétée dans des conditions de charge non intense, ou si le moteur de marche arrière ne fonctionne pas après réinitialisation du disjoncteur et vérification des fusibles, consulter un concessionnaire Harley-Davidson.

### REMARQUE

*L'indicateur d'activation de marche arrière dans le boîtier de commande manuelle s'allume même si le disjoncteur est déclenché /ouvert.*

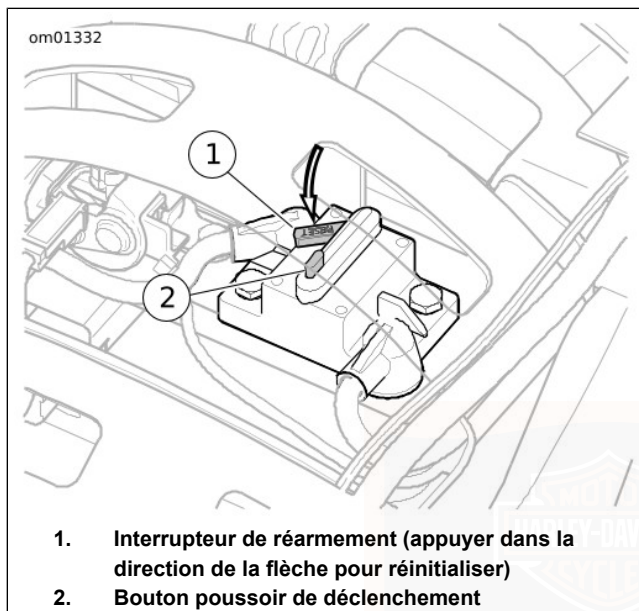

Figure 67. Disjoncteur du moteur de marche arrière

## BATTERIE : GÉNÉRALITÉS

### Type

Cette moto utilise une batterie qui ne nécessite pas d'entretien. Elle est scellée de façon permanente et contient

du plomb/calcium et de l'acide sulfurique. Toutes les batteries sont expédiées chargées et sont prêtes à l'emploi. Ne jamais ouvrir la batterie sous aucun prétexte.

Tableau 29. Antidotes contre l'acide de batterie

CONTACT	TRAITEMENT
Externe	Rincer à grande eau.
Interne	Boire de grandes quantités d'eau ou de lait puis de la magnésie blanche, des œufs battus ou de l'huile végétale. Consulter immédiatement un médecin.
Yeux	Rincer à grande eau. Consulter immédiatement un médecin.

### ▲ AVERTISSEMENT

Les batteries contiennent de l'acide sulfurique qui peut causer de graves brûlures aux yeux et à la peau. Porter un masque facial de protection, des gants en caoutchouc et des vêtements de protection lors de la manipulation des batteries. **GARDER LES BATTERIES HORS DE PORTÉE DES ENFANTS.** (00063a)

### **▲ AVERTISSEMENT**

De l'hydrogène gazeux explosif, qui s'échappe lors de la charge, peut causer la mort ou des blessures graves. Charger la batterie dans un endroit bien aéré. Toujours garder la batterie à l'écart de flammes vives, d'étincelles électriques et d'articles de tabac allumés. **GARDER LES BATTERIES HORS DE PORTÉE DES ENFANTS.** (00065a)

### **▲ AVERTISSEMENT**

Les batteries, les bornes de batterie et autres accessoires contiennent du plomb, des composés du plomb et d'autres produits chimiques reconnus par l'État de Californie comme étant à l'origine de cancers, de malformations congénitales ou d'autres lésions du système reproductif. Se laver les mains après manipulation. (00019e)

### **▲ AVERTISSEMENT**

Ne jamais retirer l'étiquette d'avertissement de la batterie. Il est nécessaire de lire et de bien comprendre l'ensemble des précautions indiquées sur l'étiquette d'avertissement afin d'éviter la mort ou des blessures graves. (00064b)

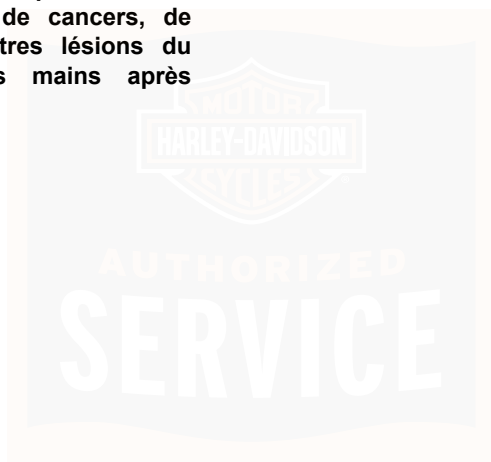

om00618



1



2



3



4



5



6

<p><b>NON-SPILLABLE</b></p> <p>This is a ready filled, activated SEALED BATTERY. NEVER remove strip. Refer to owner's manual or instruction sheet for charging procedure.</p>	     	<p><b>⚠ DANGER/POISON</b> 3-4580</p> <table border="1"><tr><td><p>SHIELD EYES.</p></td><td><p>NO SPARKS FLAMES SMOKING</p></td><td><p>SULFURIC ACID CAN CAUSE BLINDNESS OR SEVERE BURNS.</p></td><td><p>FLUSH EYES IMMEDIATELY WITH WATER. GET MEDICAL HELP FAST.</p></td></tr></table>	 <p>SHIELD EYES.</p>	 <p>NO SPARKS FLAMES SMOKING</p>	 <p>SULFURIC ACID CAN CAUSE BLINDNESS OR SEVERE BURNS.</p>	 <p>FLUSH EYES IMMEDIATELY WITH WATER. GET MEDICAL HELP FAST.</p>
 <p>SHIELD EYES.</p>	 <p>NO SPARKS FLAMES SMOKING</p>	 <p>SULFURIC ACID CAN CAUSE BLINDNESS OR SEVERE BURNS.</p>	 <p>FLUSH EYES IMMEDIATELY WITH WATER. GET MEDICAL HELP FAST.</p>			
<p>KEEP OUT OF REACH OF CHILDREN. DO NOT OPEN BATTERY.</p>						

1. Contenu corrosif
2. Porter des lunettes de protection
3. Contenu explosif

4. Éloigner des flammes
5. Lire les instructions
6. Tenir hors de portée des enfants

Figure 68. Étiquette d'avertissement sur la batterie

om01163



Figure 69. Étiquette d'avertissement sur la batterie

## Test au voltmètre

Voir Tableau 30. Le test au voltmètre permet de déterminer l'état général de la batterie. Vérifier la tension afin de s'assurer que la batterie est bien chargée à 100 %. Si la lecture de tension en circuit ouvert (débranché) est inférieure à 12,6 V,

charger la batterie et vérifier de nouveau la tension après avoir laissé reposer la batterie pendant 1 ou 2 heures.

Tableau 30. Test au voltmètre

RELEVÉ EN VOLTS	POURCENT DE CHARGE
12,7	100
12,6	75
12,3	50
12,0	25
11,8	0

## Nettoyage et inspection

Le dessus de la batterie doit être propre et sec. Les dépôts d'impuretés ou des traces d'électrolyte sur la batterie entraînent la décharge spontanée de celle-ci.

1. Nettoyer le dessus de la batterie.
2. Nettoyer les connecteurs des câbles et les bornes de la batterie à l'aide d'une brosse métallique ou du papier de verre fin pour retirer toute oxydation.
3. Inspecter les vis, les colliers et les câbles de la batterie. Vérifier pour toute rupture, branchement desserré et corrosion.
4. Vérifier si les bornes de la batterie ne sont pas fondues ou endommagées à cause d'un serrage excessif.

5. Inspecter la batterie pour déceler des traces de décoloration, un couvercle soulevé ou un boîtier gauchi ou déformé. Ceci pourrait indiquer que la batterie a été sujette au gel, à la surchauffe ou à la surcharge.
6. Examiner le boîtier de batterie afin de détecter des fissures ou des fuites.

## Charge

Ne jamais charger une batterie avant de voir les instructions spécifiques au chargeur utilisé. En complément des directives du fabricant, suivre ces consignes générales de sécurité.

Charger la batterie si vous constatez une des conditions suivantes :

- Les feux du véhicule brillent faiblement.
- Le démarreur électrique produit un son faible.
- La batterie a été longtemps inutilisée.

### ▲ AVERTISSEMENT

**De l'hydrogène gazeux explosif, qui s'échappe lors de la charge, peut causer la mort ou des blessures graves. Charger la batterie dans un endroit bien aéré. Toujours garder la batterie à l'écart de flammes vives, d'étincelles électriques et d'articles de tabac allumés. GARDER LES BATTERIES HORS DE PORTÉE DES ENFANTS. (00065a)**

### ▲ AVERTISSEMENT

**Les batteries contiennent de l'acide sulfurique qui peut causer de graves brûlures aux yeux et à la peau. Porter un masque facial de protection, des gants en caoutchouc et des vêtements de protection lors de la manipulation des batteries. GARDER LES BATTERIES HORS DE PORTÉE DES ENFANTS. (00063a)**

1. Faire un test à l'aide d'un voltmètre afin de déterminer l'état de la charge. Si la batterie doit être chargée, passer à l'étape suivante.
2. Placer la batterie sur une surface de niveau.

### REMARQUE

- *Les chiffres donnés au tableau ampère-heure correspondent à la charge de la batterie à température ambiante. Si la température est supérieure à la température ambiante, réduire légèrement le temps de charge. Si la température est inférieure à la température ambiante, augmenter légèrement le temps de charge.*

- *Il est déconseillé d'utiliser des chargeurs à courant constant pour charger les batteries scellées sans entretien. Toute surcharge entraînera la vaporisation de l'eau ainsi que l'usure prématurée de la batterie. Si seul un chargeur à courant constant est à sa disposition, ne pas dépasser les consignes de temps de charge au Tableau 31 et ne pas continuer la charge si la batterie chauffe. Ne pas dépasser les 15 V lors de la charge.*

#### ▲ AVERTISSEMENT

**Toujours déconnecter ou mettre le chargeur de batterie HORS TENSION avant de brancher les câbles du chargeur sur la batterie. Connecter les câbles alors que le chargeur est en MARCHE risque de provoquer des étincelles et de faire exploser la batterie qui pourrait causer la mort ou des blessures graves. (00066a)**

#### ▲ AVERTISSEMENT

**Commencer par brancher le câble positif (+) de la batterie. Si le câble positif (+) touche la masse alors que le câble négatif (-) est branché, des étincelles risquent de provoquer une explosion de la batterie pouvant entraîner la mort ou des blessures graves. (00068a)**

#### ▲ AVERTISSEMENT

**Commencer par débrancher le câble négatif (-) de la batterie. Si le câble positif (+) touche la masse alors que le câble négatif (-) est branché, des étincelles risquent de provoquer une explosion de la batterie pouvant entraîner la mort ou des blessures graves. (00049a)**

#### AVIS

**Ne pas inverser les branchements du chargeur décrits dans les étapes suivantes sous risque d'endommager le circuit de charge de la moto. (00214a)**

3. Connecter le câble rouge du chargeur à la borne positive (+) de la batterie.
4. Connecter le câble noir du chargeur à la borne négative (-) de la batterie.

#### REMARQUE

*Si la batterie est toujours installée sur le véhicule, connecter le câble négatif à la masse du châssis. S'assurer à ce que l'allumage ainsi que tous les accessoires électriques soient bien éteints.*

5. S'éloigner de la batterie et allumer le chargeur.

## ▲ AVERTISSEMENT

Toujours déconnecter ou mettre le chargeur de batterie HORS TENSION avant de déconnecter les câbles du chargeur de la batterie. Déconnecter les pinces alors que le chargeur est en MARCHÉ risque de provoquer des étincelles et de faire exploser la batterie qui pourrait causer la mort ou des blessures graves. (00067a)

6. Lorsque la batterie est complètement chargée, mettre le chargeur hors tension et débrancher le câble noir du chargeur de la batterie de la borne négative (-) de la batterie.
7. Débrancher le câble rouge du chargeur de la batterie de la borne positive (+) de la batterie.
8. Marquer la date de la charge sur la batterie.

Tableau 31. Taux/durée de charge de batterie à 28 Ah

RELEVÉ (V)	POUR CENT DE CHARGE	CHARGEUR 3 A	CHARGEUR 6 A	CHARGEUR 10 A	CHARGEUR 20 A
12,7	100	–	–	–	–
12,6	75	2,5 heures	1,25 heures	45 minutes	25 minutes
12,3	50	5 heures	2,5 heures	1,5 heures	50 minutes
12,0	25	7,5 heures	3,75 heures	2,25 heures	70 minutes
11,8	0	10 heures	5 heures	3 heures	1,5 heures

## Entreposage

### AVIS

Tourner le moteur plusieurs fois pour veiller à ce qu'il n'y ait pas d'huile dans le carter et que toute l'huile ait été pompée à nouveau dans le réservoir approprié. Couper le moteur et vérifier le niveau d'huile une nouvelle fois. Sinon, cela risque d'endommager le moteur. (00071a)

### AVIS

Ne pas laisser la batterie se décharger complètement. L'électrolyte présent dans une batterie déchargée peut geler. Plus une batterie est déchargée, plus elle risque de geler et son boîtier risque de se rompre. (00218a)

Si la moto n'est pas utilisée pendant plusieurs mois, en hiver par exemple, enlever la batterie et la charger complètement.

Si la moto doit être entreposée avec la batterie installée, il est nécessaire de connecter un chargeur de batterie pour conserver la charge de la batterie. Consulter un concessionnaire agréé pour de plus amples informations.

La décharge spontanée est un phénomène normal et se produit continuellement. La vitesse de décharge dépend de la température ambiante et de la charge de la batterie.

- Les batteries se déchargent plus vite lorsque la température ambiante est plus élevée.
- Afin de réduire la vitesse de décharge spontanée, entreposer la batterie dans un endroit frais (mais à l'abri du gel) et sec.
- Charger la batterie tous les mois si elle est entreposée à une température inférieure à 16 °C (60 °F).
- Charger la batterie plus fréquemment si la température dépasse 16 °C (60 °F).

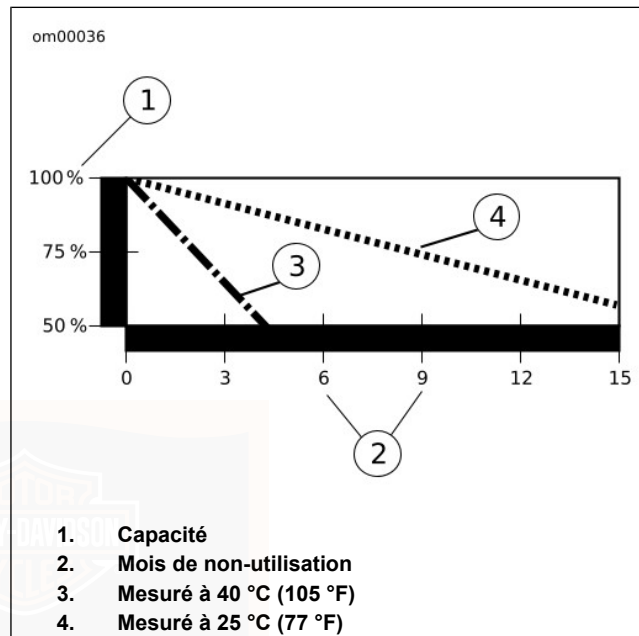

Figure 70. Effet de la température sur la vitesse de décharge spontanée d'une batterie

## BATTERIE

### REMARQUE

*Le boîtier supérieur possède une ouverture à l'avant et à droite pour permettre l'accès à la borne négative de la batterie.*

5. Enlever le câble positif (rouge) de la batterie de la borne positive (+).
6. Tirer sur la sangle pour soulever la batterie hors du compartiment.

## Débranchement et dépose

1. Retirer la selle.
2. Voir Figure 71. Retirer deux vis de l'arrière du boîtier supérieur.
3. Tirer l'arrière du boîtier supérieur vers le haut et désengager l'avant du boîtier du crochet avant.

### ▲ AVERTISSEMENT

**Commencer par débrancher le câble négatif (-) de la batterie. Si le câble positif (+) touche la masse alors que le câble négatif (-) est branché, des étincelles risquent de provoquer une explosion de la batterie pouvant entraîner la mort ou des blessures graves. (00049a)**

4. Voir Figure 72. Retirer le câble négatif (noir) de la batterie de la borne négative (-) de la batterie.

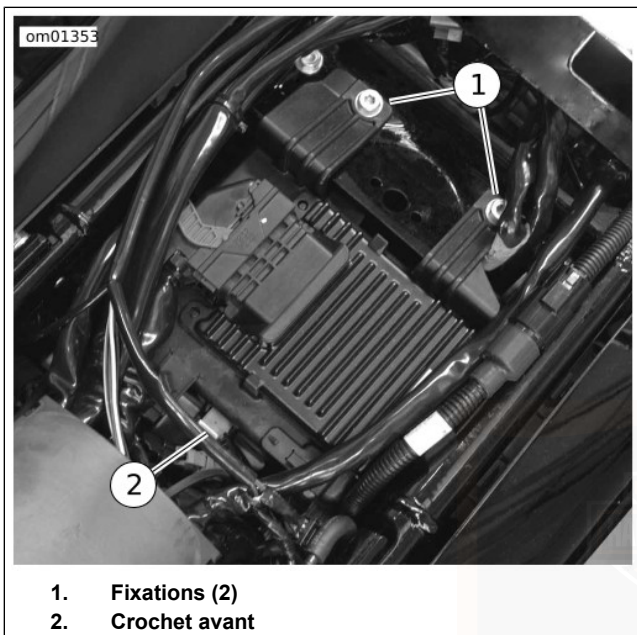

Figure 71. Boîtier supérieur

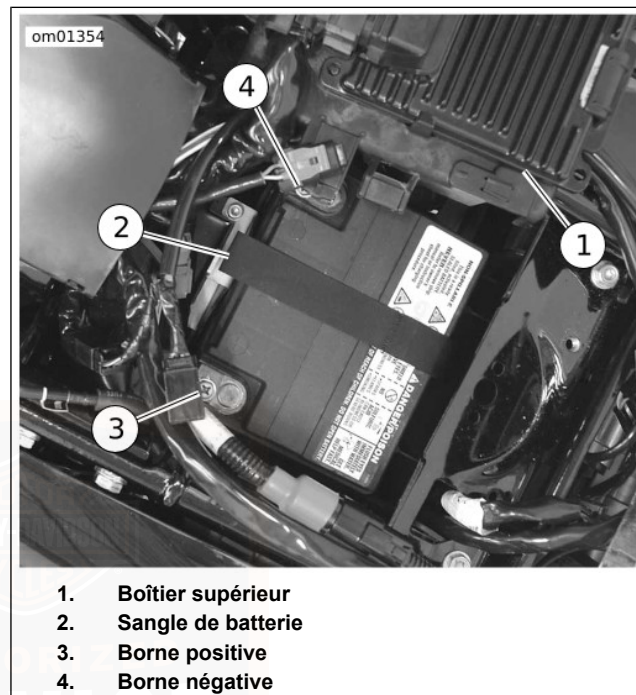

Figure 72. Compartiment de batterie

## Installation et branchement

### AVIS

Connecter les câbles correctement aux bornes de batterie. Sinon, cela risquerait d'endommager le circuit électrique de la moto. (00215a)

### ⚠ AVERTISSEMENT

Ne pas laisser le câble positif (+) de la batterie entrer en contact avec la masse lorsque le câble négatif (-) est branché. Ces étincelles pourraient faire exploser la batterie et causer la mort ou des blessures graves. (00069a)

### REMARQUE

*S'assurer que la sangle est à l'intérieur du compartiment sous la batterie. La poignée de la sangle doit rester hors du compartiment.*

1. Voir Figure 72. Placer la batterie complètement chargée dans le compartiment ayant les bornes vers le devant du véhicule. Poser la poignée de la sangle sur le dessus de la batterie.

### ⚠ AVERTISSEMENT

Commencer par brancher le câble positif (+) de la batterie. Si le câble positif (+) touche la masse alors que le câble négatif (-) est branché, des étincelles risquent de provoquer une explosion de la batterie pouvant entraîner la mort ou des blessures graves. (00068a)

### AVIS

Ne pas trop serrer les boulons des bornes de batterie. Utiliser les couples de serrage recommandés. Trop serrer les boulons de borne de batterie pourrait endommager les bornes de la batterie. (00216a)

2. Connecter le câble positif (rouge) de la batterie à la borne positive (+) de la batterie. Serrer le boulon à un couple de 6,8–7,9 N·m (60–70 **in-lbs**).
3. Connecter le câble négatif (noir) de la batterie à la borne négative (-) de la batterie. Serrer le boulon à un couple de 6,8–7,9 N·m (60–70 **in-lbs**).

### AVIS

Garder la batterie propre et enduire légèrement les bornes de vaseline pour empêcher la corrosion. Sinon, cela pourrait endommager les bornes de la batterie. (00217a)

4. Enduire les deux bornes de batterie d'une couche légère de sel de pétrole ou de LUBRIFIANT POUR CONTACTS ÉLECTRIQUES, n° de pièce 99861-02 (tube de 1 oz).
5. Voir Figure 71. Tourner le boîtier supérieur en position au-dessus de la batterie et engager l'avant du boîtier dans le crochet avant.
6. Aligner l'arrière du boîtier supérieur avec les trous de montage. Installer deux vis dans le boîtier supérieur et serrer à un couple de 8,1–10,9 N·m (72–96 in-lbs).

#### ⚠ AVERTISSEMENT

Après avoir posé la selle, essayer de la soulever afin de vérifier qu'elle est verrouillée en position. Pendant la conduite, une selle mal fixée risque de bouger et de provoquer une perte de contrôle, pouvant entraîner la mort ou des blessures graves. (00070b)

7. Installer la selle.

## DÉMARRAGE PAR CÂBLES

Harley-Davidson ne recommande pas de faire démarrer la moto par câble. Il peut se produire cependant des circonstances exceptionnelles qui demandent de le faire.

Dans ce cas, il est recommandé de procéder à un démarrage par câble de la manière suivante :

#### ⚠ AVERTISSEMENT

**S'assurer que les câbles de démarrage touchent uniquement les bornes de la batterie appropriées ou la masse. Si les câbles de démarrage entrent en contact l'un avec l'autre, cela peut conduire à des étincelles ou l'explosion de la batterie et pourrait causer la mort ou des blessures graves. (00072a)**

#### ⚠ AVERTISSEMENT

De l'hydrogène gazeux explosif, qui s'échappe lors de la charge, peut causer la mort ou des blessures graves. Charger la batterie dans un endroit bien aéré. Toujours garder la batterie à l'écart de flammes vives, d'étincelles électriques et d'articles de tabac allumés. **GARDER LES BATTERIES HORS DE PORTÉE DES ENFANTS. (00065a)**

#### AVIS

**S'assurer que les deux véhicules ont la même tension de batterie lors du démarrage par câbles. La connexion de véhicules avec des tensions de système différentes pourrait endommager le véhicule. (00220c)**

### REMARQUE

*Cette procédure suppose que la batterie de RENFORT se trouve dans un autre véhicule.*

1. Mettre tous les feux et accessoires qui ne sont pas nécessaires hors tension.

### Câble positif

1. Voir Figure 73. Connecter une extrémité du câble de démarrage à la borne positive (+) de la batterie DÉCHARGÉE (1).
2. Connecter l'autre extrémité du même câble à la borne positive (+) de la batterie de RENFORT (2).

### Câble négatif

#### ▲ AVERTISSEMENT

**Ne pas connecter le câble négatif (-) à la borne négative (-) ou à proximité de la borne négative de la batterie déchargée. Sinon, cela risque de provoquer une étincelle et une explosion et causer la mort ou des blessures graves. (00073a)**

1. Connecter une extrémité d'un câble de démarrage à la borne négative (-) de la batterie de RENFORT (3).

### AVIS

**Ne pas connecter le câble négatif (-) aux pièces peintes ou chromées. Sinon, cela risque d'entraîner une décoloration au niveau du point de contact. (00221a)**

2. Connecter l'autre extrémité du même câble (4) à une masse sans danger (à l'écart de la batterie DÉCHARGÉE).
3. Démarrer la moto.
4. Déconnecter les câbles dans l'ordre inverse des étapes 2, 3, 4, 5. C'est-à-dire : Étapes 5, 4, 3, 2.

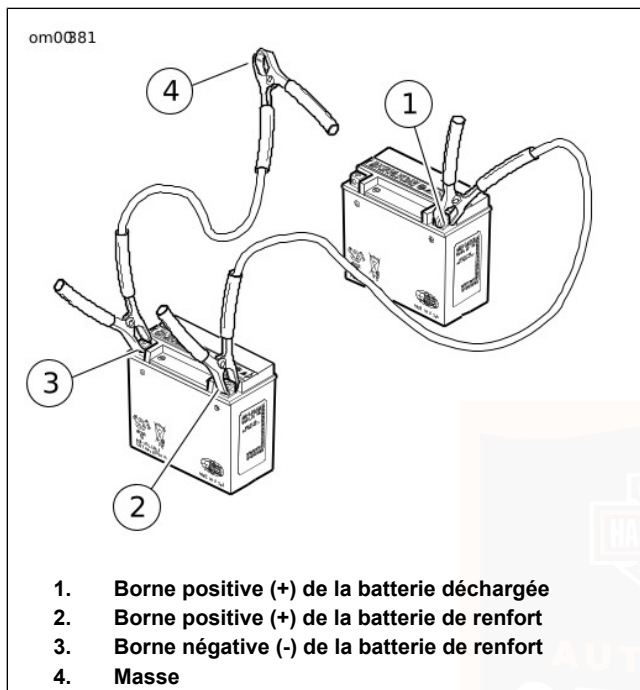

Figure 73. Connexions des câbles de démarrage

## PROTECTION ÉLECTRIQUE

### Dépose du fusible du système

#### AVIS

**Ne pas sauter d'étapes pour remplacer les fusibles. Ne pas suivre cette consigne risquerait d'endommager le système audio et/ou les autres systèmes de la moto. (00223a)**

Les fusibles sont situés sous le couvercle latéral gauche.

Pour tous les problèmes touchant à l'équipement électrique, il est préférable de s'adresser à un concessionnaire Harley-Davidson qui dispose des pièces et de l'équipement nécessaires pour effectuer ces travaux électriques.

#### REMARQUE

*Voir Figure 74. La dépose des couvercles latéraux pendant l'entretien électrique ne nécessite pas d'outil. Tirer délicatement le couvercle latéral pour le retirer. Aligner les goujons cannelés sur le couvercle latéral avec les œilletons du cadre et pousser pour installer.*

1. Placer le contacteur à clé/phare en position arrêt (OFF).
2. Déposer le couvercle latéral gauche.

3. Voir Figure 74. Appuyer sur le loquet en bas du couvercle du bloc de fusibles et pivoter le bas du couvercle vers l'extérieur. Enlever le couvercle.

*REMARQUE*

*Le couvercle du bloc de fusibles a un accessoire extracteur de fusible qui peut être utilisé pour retirer les fusibles.*

4. Voir Figure 75 et Tableau 32. Retirer le fusible et inspecter l'élément.

**AVIS**

**Toujours utiliser des fusibles de rechange qui sont du type et du taux d'ampère corrects. L'utilisation de fusibles inadéquats risque d'endommager les circuits électriques. (00222a)**

5. Remplacer le fusible si l'élément est brûlé ou endommagé.

*REMARQUE*

*Les fusibles ATO de type automobile sont utilisés pour le remplacement. Deux fusibles de réserve se trouvent dans le bloc fusibles.*

6. Introduire le dessus du couvercle du bloc de fusibles dans la retenue supérieure et appuyer sur le bas du couvercle pour l'installer en place avec un déclic.
7. Installer le couvercle latéral gauche.

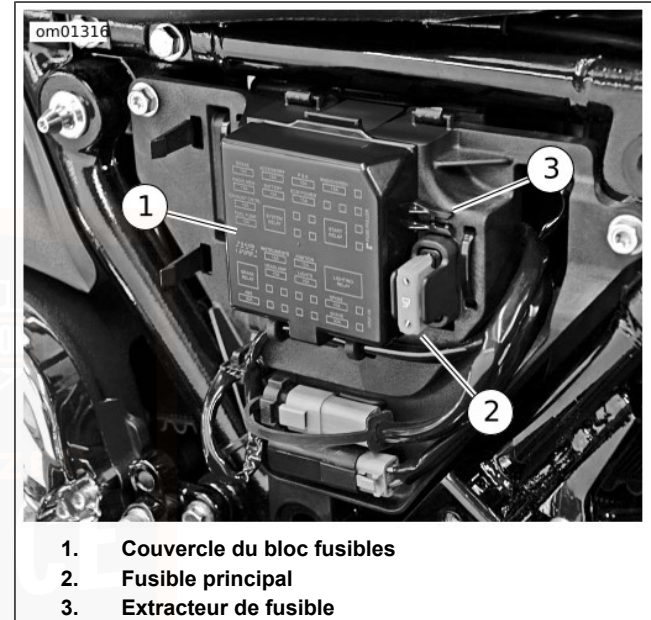

1. Couvercle du bloc fusibles
2. Fusible principal
3. Extracteur de fusible

**Figure 74. Bloc fusibles : Modèles Tri Glide**

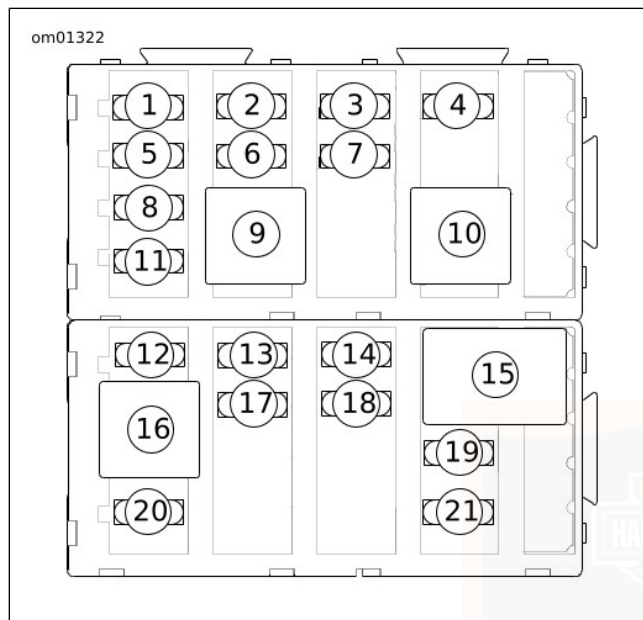

**Figure 75. Fusibles : Modèles Tri Glide**

**Tableau 32. Fusibles : Modèles Tri Glide**

ÉLÉMENT	FUSIBLE	ÉLÉMENT	FUSIBLE	ÉLÉMENT	FUSIBLE	ÉLÉMENT	FUSIBLE
1	Freins (15 A)	2	Accessoire (15 A)	3	P&A (15 A)	4	Alimentation radio (15 A)
5	Mémoire radio (15 A)	6	Batterie (15 A)	7	Alimentation ECM (15 A)	8	Commande d'échappement (15 A)
9	Relais du système	10	Relais du démarreur	11	Pompe à carburant (15 A)	12	Allumage P&A (2 A maximum)
13	Instruments (15 A)	14	Allumage (15 A)	15	Relais d'éclairage	16	Relais du frein
17	Phare (15 A)	18	Éclairage (15 A)	19	Réserve (15 A)	20	ABS, non utilisé (30 A)
21	Réserve (30 A)						

### Fusible principal

Voir Figure 76. Un fusible principal de 40 A est situé à droite du bloc fusibles. Le fusible principal protège les composants électriques du véhicule.

#### REMARQUE

*Le retrait du fusible principal mettra hors service tous les systèmes sauf le moteur/solénoïde du démarreur.*

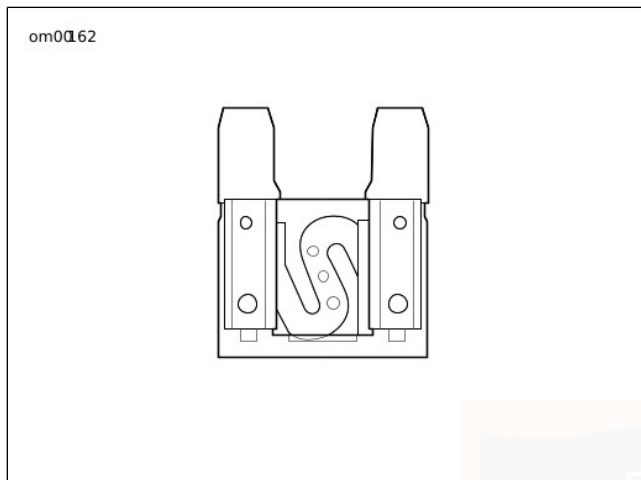

**Figure 76. Fusible principal**

## **SELLE**

### **Dépose**

1. Voir **COMMANDES ET INDICATEURS > COFFRE TOUR-PAK** (Page 58). Ouvrir le coffre Tour-Pak pour dégager l'appui-dos du siège passager.

#### **REMARQUE**

*Le coffre Tour-Pak doit être positionné vers l'arrière pour pouvoir accéder à la vis du support de montage de la selle.*

*Si le coffre Tour-Pak se trouve en position avant, le retirer et le remonter en position arrière.*

2. Retirer la fixation pour détacher le support de montage de la selle du haut du garde-boue arrière.
3. Pour protéger la finition du coffre Tour-Pak, recouvrir le support de montage du siège arrière avec la paume de la main.
4. Voir Figure 77. Tout en poussant la selle vers l'avant, soulever l'arrière de la selle jusqu'à ce que le support soit dégagé du dessus du coffre Tour-Pak. Pousser légèrement la selle vers l'arrière pour libérer la languette de la fente de la selle.
5. Déposer la selle du cadre.

### **Installation**

1. Voir Figure 78. Placer la selle sur le tube central du cadre.
2. Pour protéger la finition du coffre Tour-Pak, recouvrir le support de montage du siège arrière avec la paume de la main.

3. D'une main soulever l'arrière de la selle d'environ 76,2 mm (3 in), et de l'autre main appuyer fermement sur le devant de la selle en poussant vers le bas et l'arrière jusqu'à ce que la languette s'enclenche dans la fente de la selle.
4. Pousser la selle vers l'avant jusqu'à ce que l'écrou de retenue de la selle du garde-boue arrière soit centré dans le trou du support de montage.
5. Installer la fixation de montage de la selle. Serrer à un couple de 2,3–4,5 N·m (20–40 in-lbs).

*REMARQUE*

*Si l'écrou de retenue de la selle est endommagé ou perdu, consulter les instructions du manuel d'entretien.*

**▲ AVERTISSEMENT**

**Après avoir posé la selle, essayer de la soulever afin de vérifier qu'elle est verrouillée en position. Pendant la conduite, une selle mal fixée risque de bouger et de provoquer une perte de contrôle, pouvant entraîner la mort ou des blessures graves. (00070b)**

6. Tirer la selle vers le haut pour vérifier qu'elle est bien fixée, avant et arrière.

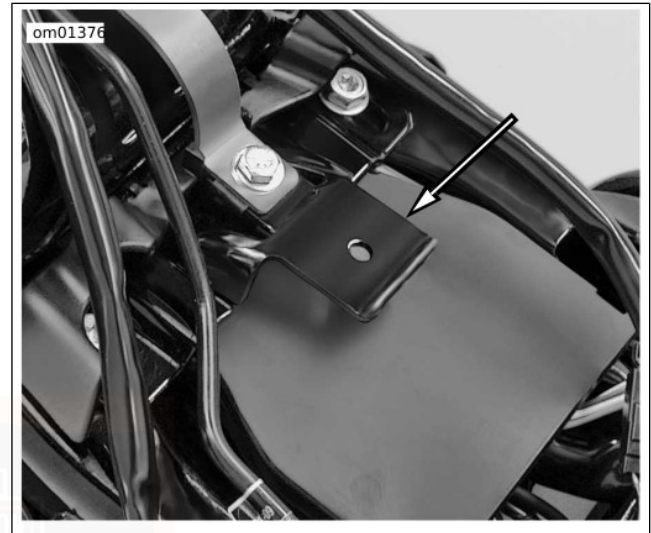

**Figure 77. Languette de selle**

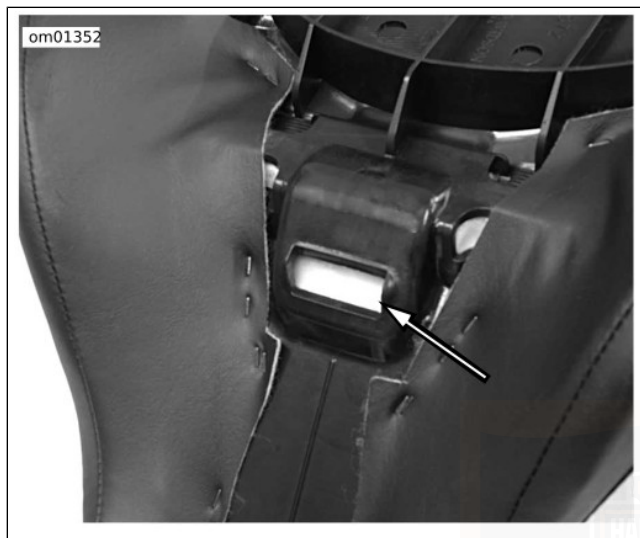

Figure 78. Fente de la selle : Modèles Tri Glide  
**BOUCLES DE POINTS D'ATTACHE DE  
L'ESSIEU ARRIÈRE**

L'essieu arrière dispose de boucles en acier en bas (côtés gauche et droit) qui peuvent servir à attacher l'arrière de la moto pendant le transport sur une remorque.

## ENTREPOSAGE DE LA MOTO

### Mise de la moto en entreposage

#### AVIS

Un entreposage approprié est important pour le fonctionnement sûr de la moto. Consulter le manuel du propriétaire pour les recommandations d'entreposage ou consulter un concessionnaire Harley-Davidson. Des procédures inappropriées d'entreposage risquent d'entraîner des dommages matériels. (00046a)

Si la moto n'est pas utilisée pendant plusieurs mois, en hiver par exemple, plusieurs tâches devraient être effectuées. Ces étapes protégeront les pièces contre la corrosion, conservera la batterie et empêchera l'accumulation de gomme et de vernis dans le système d'alimentation.

#### ⚠ AVERTISSEMENT

Ne pas entreposer la moto avec un réservoir rempli d'essence dans un local (maison ou garage) où il existe des flammes vives, des veilleuses, des étincelles ou des moteurs électriques. L'essence est un produit extrêmement inflammable et hautement explosif, qui peut entraîner la mort ou des blessures graves. (00003a)

### REMARQUE

*Faire une liste de tout ce que l'on fait et l'accrocher à une poignée. Au moment de la remise en service de la moto, cette liste servira de référence/liste de vérification pour remettre la moto en bon état de fonctionnement.*

1. Remplir le réservoir de carburant et ajouter un stabilisateur de carburant. Utiliser un stabilisateur en vente dans le commerce et suivre les instructions du fabricant.
2. Chauffer la moto jusqu'à la température de fonctionnement. Changer l'huile et retourner le moteur pour faire circuler l'huile fraîche.
3. Vérifier la courroie et la régler si besoin est.
4. Vérifier la pression des pneus. Ajuster pour obtenir la pression de gonflage appropriée.
5. Pour protéger les panneaux, le moteur, le châssis et les roues de la moto contre l'oxydation, suivre les procédures d'entretien esthétique du véhicule décrites dans la section Maintenance des accessoires de ce manuel, avant d'entreposer la moto.

6. Préparer la batterie pour son entreposage d'hiver. Voir MAINTENANCE ET LUBRIFICATION > BATTERIE : GÉNÉRALITÉS (Page 175).

### ▲ AVERTISSEMENT

**De l'hydrogène gazeux explosif, qui s'échappe lors de la charge, peut causer la mort ou des blessures graves. Charger la batterie dans un endroit bien aéré. Toujours garder la batterie à l'écart de flammes vives, d'étincelles électriques et d'articles de tabac allumés. GARDER LES BATTERIES HORS DE PORTÉE DES ENFANTS. (00065a)**

7. Si la moto doit être entreposée avec le système de sécurité activé, il est nécessaire de connecter un chargeur Battery Tender pour conserver la charge de la batterie. Si le système de sécurité ne doit pas rester activé et un chargeur Battery Tender n'est pas disponible :
  - a. Débrancher le câble négatif de la batterie.
  - b. Retirer le fusible principal (le cas échéant).
8. Si la moto doit être couverte, utiliser un matériau tel qu'une toile légère qui puisse respirer. Les matériaux en plastique qui ne respirent pas favorisent la formation de condensation.

## Remise en service de la moto après entreposage

### ▲ AVERTISSEMENT

**Si l'embrayage ne se desserre pas, cela peut causer une perte de contrôle qui pourrait conduire à la mort ou des blessures graves. Avant de démarrer à la suite d'une longue période d'entreposage, enclencher une vitesse et donner au véhicule un mouvement de va-et-vient pendant un certain temps pour s'assurer que l'embrayage est désengagé. (00075a)**

1. Voir la section MAINTENANCE ET LUBRIFICATION > BATTERIE : GÉNÉRALITÉS (Page 175) pour effectuer l'entretien approprié de la batterie. Charger et installer la batterie.
2. Enlever et vérifier les bougies. Remplacer si nécessaire.
3. Nettoyer l'élément du filtre à air.
4. Démarrer le moteur et le faire tourner jusqu'à ce qu'il atteigne sa température de fonctionnement normale. Arrêter le moteur.
5. Vérifier la quantité d'huile dans le réservoir d'huile.

6. Vérifier le niveau d'huile de la transmission.
7. Vérifier le bon fonctionnement des commandes. Faire fonctionner les freins avant et arrière, la commande des gaz, l'embrayage et le sélecteur de vitesse.
8. Vérifier l'uniformité de la direction en faisant tourner le guidon sur toute sa plage de fonctionnement.

### ▲ AVERTISSEMENT

**Veiller à maintenir les pneus correctement gonflés, équilibrés, non endommagés et avec une bande de roulement adéquate. Inspecter régulièrement les pneus et consulter un concessionnaire Harley-Davidson pour les pneus de rechange. Rouler avec des pneus trop usés, mal équilibrés, mal gonflés, surchargés ou endommagés peut conduire à une défaillance du pneu et nuire à la stabilité et à la manœuvrabilité de la moto, ce qui peut entraîner la mort ou des blessures graves. (00014b)**

9. Vérifier la pression des pneus. Une pression inadéquate entraînera une mauvaise tenue de route et risque d'affecter la conduite et la stabilité.
10. Vérifier tout l'équipement électrique et tous les commutateurs, y compris le bon fonctionnement du feu de stop, des feux de direction et de l'avertisseur.

11. Vérifier la présence de toute fuite de carburant, d'huile ou de liquide de frein.

**AVIS**

**Tourner le moteur plusieurs fois pour veiller à ce qu'il n'y ait pas d'huile dans le carter et que toute l'huile ait été pompée à nouveau dans le réservoir approprié. Couper le moteur et vérifier le niveau d'huile une nouvelle fois. Sinon, cela risque d'endommager le moteur. (00071a)**



## REMARQUES

---



## MAINTENANCE GÉNÉRALE

Assurer régulièrement la maintenance du chrome et de l'aluminium pour vérifier qu'ils conservent leur brillance et leur reflet. Nettoyer et cirer la nouvelle moto Harley-Davidson aussi souvent que possible pour la protéger contre la rouille et la corrosion.

## NETTOYAGE DE VOTRE MOTO

Pour que la moto reste propre, consulter un concessionnaire Harley-Davidson pour obtenir des produits pour nettoyer, polir et cirer.

Harley-Davidson recommande les produits suivants :

- SUNWASH® (n° de pièce 94659-98) : Pour nettoyage et lavage généraux de toutes les surfaces.
- BUG REMOVER (n° de pièce 94657-98) : Pour enlever les insectes de toutes les finitions de surface.
- HARLEY® SPRAY CLEANER (n° de pièce 99817-99) : Nettoyant à usages multiples et finition facile pour les surfaces métalliques.
- HARLEY GLOSS® (n° de pièce 94627-98) : Protecteur de surface à usages multiples avec protection contre les rayons UV et un fini lustré.

- Swirl and Scratch Treatment (n° de pièce 94655-98) : Produit qui élimine les éraflures légères et les marques de friction.

### ▲ AVERTISSEMENT

**Observer les avertissements figurant sur les étiquettes des produits de nettoyage. Si les avertissements ne sont pas suivis, cela pourrait causer la mort ou des blessures graves. (00076a)**

### ▲ AVERTISSEMENT

**Ne pas laver les disques de frein avec des produits de nettoyage qui contiennent soit du chlore soit de la silicone. Les produits de nettoyage qui contiennent du chlore et de la silicone peuvent entraver le bon fonctionnement des freins, ce qui pourrait causer la mort ou des blessures graves. (00077a)**

### AVIS

**Ne pas utiliser de dispositif de lavage haute pression pour nettoyer le véhicule. L'utilisation d'un dispositif de lavage haute pression peut endommager l'équipement. (00489c)**

## ENTRETIEN DU CUIR

### REMARQUE

*De nombreux accessoires et selles Harley-Davidson sont fabriqués en cuir ou comportent des pièces insérées de cuir. Les matériaux naturels vieillissent différemment et requièrent un entretien différent de celui des matériaux artificiels. Les housses de la selle et les panneaux fabriqués en cuir acquièrent une certaine « personnalité », comme des plissures, avec le temps qui passe. Le cuir est un matériau poreux et organique et chaque produit en cuir se formera à l'usage. Ces produits en cuir vieilliront en prenant leur propre forme et leur propre style suite à leur exposition au soleil, à la pluie et aux kilomètres. Cette patine est naturelle et rehaussera la qualité personnalisée de la moto Harley-Davidson.*

Le cuir doit être nettoyé et traité périodiquement pour maintenir son apparence et accroître sa longévité. Nettoyer et traiter le cuir une fois par saison ou plus fréquemment dans des conditions difficiles.

### AVIS

**Ne pas utiliser d'agent de blanchiment ni de détergent contenant un agent de blanchiment sur les sacoches, les selles, les panneaux des réservoirs ou les surfaces peintes. Sinon, cela risque d'entraîner des dommages matériels. (00229a)**

200 Maintenance des accessoires

- Ne pas utiliser de savon ordinaire pour nettoyer le cuir ou la fourrure. Cela pourrait dessécher le cuir ou en éliminer les huiles.
  - Utiliser **UNIQUEMENT** un savon pour cuir de bonne qualité pour nettoyer le cuir. Veiller à bien rincer le savon pour cuir avant de traiter le cuir.
  - Ne jamais essayer de sécher le cuir rapidement, à l'aide de moyens artificiels. Toujours laisser sécher le cuir naturellement, à la température ambiante.
1. Aspirer ou souffler la poussière.
  2. Nettoyer soigneusement le cuir avec un savon pour cuir de bonne qualité en suivant les instructions d'emploi du fabricant. Rincer abondamment à l'eau à l'aide d'une éponge ou d'un chiffon propre. Laisser sécher le cuir.
  3. Une fois le cuir sec, le traiter avec un traitement pour cuir de bonne qualité, tel que LEATHERCARE (n° de pièce 98261-91).
  4. Toujours laisser le cuir sécher complètement avant toute utilisation.

## ENTRETIEN DES ROUES

Certains véhicules ont des roues en aluminium qui ne sont pas protégées par un revêtement spécial. D'autres véhicules ont des roues à rayons avec des jantes plaquées au chrome et des rayons plaqués au zinc ou au chrome. Elles peuvent

être endommagées par des produits chimiques réactifs, des nettoyants de roues à base d'acide, la poussière des freins et un manque d'entretien. Un lavage périodique et l'utilisation d'un agent de protection contre la corrosion permettront de conserver leur aspect d'origine. Harley-Davidson WHEEL AND TIRE CLEANER (n° de pièce 94658-98) est recommandé pour le nettoyage des roues et des pneus. Utiliser ensuite HARLEY GLOSS (n° de pièce 94627-98) pour protéger les surfaces des roues.

#### REMARQUE

- *Il est impératif d'entretenir les roues chaque semaine afin de les protéger contre les piqûres et la corrosion.*
- *La corrosion de ces composants n'est pas considérée comme un défaut de matériau ni de fabrication.*

Harley-Davidson recommande les produits suivants :

- WHEEL AND TIRE CLEANER (n° de pièce 94658-98) : Nettoyant et dégraissant pour les roues, les pneus et le moteur.
- HARLEY GLOSS (n° de pièce 94627-98) : Protecteur de surface à usages multiples avec protection contre les rayons UV et un fini lustré.

Consulter un concessionnaire Harley-Davidson pour connaître les produits pour nettoyer, polir et astiquer.

## PARE-BRISE

### AVIS

**Les pare-brises et les saute-vents en polycarbonate nécessitent une attention et un entretien appropriés pour les protéger. Le fait de ne pas entretenir correctement le polycarbonate peut endommager le pare-brise et le saute-vent. (00483e)**

- Ne pas nettoyer en plein soleil ou par temps chaud.
- Un produit de nettoyage en poudre, abrasif ou alcalin endommagera le pare-vent/pare-brise.

### AVIS

**Utiliser seulement des produits Harley-Davidson recommandés sur les pare-brise Harley-Davidson. Ne pas utiliser de produits chimiques agressifs ou de produits anti-pluie qui peuvent causer des dommages sur la surface du pare-brise, tels qu'un ternissement ou la formation d'un voile. (00231c)**

### AVIS

**Ne pas utiliser de benzine, de white spirit, d'essence ni aucun autre type de nettoyant abrasif sur le pare-brise. Ne pas suivre ces consignes risque d'endommager la surface du pare-brise. (00232c)**

#### REMARQUE

- *Pour éliminer les rayures de surface légères, utiliser NOVUS® No 2 SCRATCH REMOVER (n° de pièce 99836-94T).*
  - *Recouvrir le pare-brise avec un chiffon propre mouillé pendant approximativement 15 à 20 minutes avant de le laver facilitera l'élimination des insectes desséchés.*
1. Utiliser un savon doux et de l'eau chaude pour laver le pare-brise.
  2. Essuyer avec un chiffon doux et propre.

#### REMARQUE

*Pour traiter le pare-brise en Lexan avec l'imperméabilisant, utiliser le TRAITEMENT IMPERMÉABILISANT DE PARE-BRISE (n° de pièce 99841-02).*

## **GRAISSAGES DIVERS**

### **Charnières, loquets, etc.**

Lubrifier les points de frottement des loquets et des charnières en utilisant Lubit-8 Tufoil (n° de pièce 94968-85TV) ou Tri-flow selon les besoins.



## DÉPANNAGE : GÉNÉRALITÉS

### ▲ AVERTISSEMENT

La section consacrée au dépannage du présent manuel du propriétaire est un guide pour diagnostiquer les problèmes. Lire le manuel d'entretien avant d'effectuer tout travail. Une réparation et/ou une maintenance inadéquates pourraient causer la mort ou des blessures graves. (00080a)

La liste de vérification suivante comportant les défaillances de fonctionnement éventuelles accompagnées de leurs causes probables sera utile pour maintenir la moto en bon état de fonctionnement. Plus d'une défaillance à la fois peut causer le problème, ce qui doit être vérifié avec soin.

### MOTEUR : MODÈLES TRI GLIDE

#### Le démarreur ne fonctionne pas ou ne fait pas tourner le moteur

1. Commutateur marche/arrêt du moteur en position ARRÊT.
2. Le contacteur à clé n'est pas en position MARCHE.
3. Batterie déchargée ou connexions desserrées ou corrodées (solénoïde brouté).
4. Levier d'embrayage non serré contre le guidon ou transmission pas au point mort.

5. Fusible grillé.

#### Le moteur tourne, mais ne démarre pas

1. Réservoir de carburant vide.
2. Filtre à carburant colmaté.
3. Batterie déchargée ou connexions de bornes de batterie desserrées ou endommagées.
4. Bougies encrassées.
5. Connexions de câble de bougie desserrées ou en mauvais état et créant des courts-circuits.
6. Fils ou branchement de câbles desserrés ou corrodés au niveau de la bobine ou de la batterie.
7. Pompe à carburant inopérante.
8. Fusible grillé.

#### Le démarrage est difficile

1. Bougies en mauvais état, ont un écartement inadéquat ou sont partiellement encrassées.
2. Fils de bougie en mauvais état et présentant des fuites de courant.
3. Batterie presque déchargée.
4. Fil ou branchement du câble desserré à l'une des bornes de batterie ou au niveau de la bobine.

5. Huile moteur trop épaisse (fonctionnement en hiver).
6. Présence d'eau ou de saleté dans le circuit de carburant.
7. Pompe à carburant inopérante.

### **Le moteur démarre, mais tourne irrégulièrement ou a des ratés**

1. Bougies en mauvais état ou partiellement encrassées.
2. Fils de bougie en mauvais état et présentant des fuites de courant.
3. Électrodes de bougie trop ou pas assez écartées.
4. Batterie presque déchargée.
5. Fil endommagé ou connexion desserrée au niveau des bornes de la batterie ou des bobines.
6. Fil mal isolé provoquant un court-circuit intermittent.
7. Présence d'eau ou de saleté dans le circuit de carburant.
8. Circuit de mise à l'air libre carburant bouché. Consulter un concessionnaire.
9. Un ou plusieurs injecteurs encrassés.

### **Encrassement fréquent d'une bougie**

1. Mélange de carburant trop riche.
2. Mauvaise bougie.

### **Pré-allumage ou détonation (cognements ou cliquetis)**

1. Mauvais carburant.
2. Erreur dans le type de bougie utilisée.

### **Surchauffe**

1. Alimentation en huile insuffisante ou l'huile ne circule pas.
2. Important dépôt de carbone provenant d'une surcharge de moteur. Consulter un concessionnaire.
3. Débit d'air insuffisant sur les culasses pendant les périodes prolongées de ralenti ou de conduite de défilé.

### **Vibration excessive**

1. Écrous d'axe de pivot de fourche arrière desserrés. Consulter un concessionnaire.
2. Boulons de fixation de moteur avant desserrés. Consulter un concessionnaire.
3. Boulons fixant le moteur à la transmission desserrés. Consulter un concessionnaire.
4. Cadre endommagé. Consulter un concessionnaire.
5. Chaîne avant ou chaînons grippés du fait d'un manque de graissage ou d'une usure importante de courroie.

6. Roues et/ou pneus endommagés. Consulter un concessionnaire.
7. Véhicule mal aligné. Consulter un concessionnaire.
8. Amortisseur de la colonne de direction usé ou endommagé. Consulter un concessionnaire.
9. Fixations tige Panhard desserrées. Consulter un concessionnaire.

## **SYSTÈME ÉLECTRIQUE**

### **L'alternateur ne charge pas**

1. Régulateur non mis à la masse. Consulter un concessionnaire.
2. Fil de masse du moteur desserré ou endommagé. Consulter un concessionnaire.
3. Fils du circuit de charge desserrés ou endommagés. Consulter un concessionnaire.

### **Le taux de charge de l'alternateur est inférieur à la normale**

1. Batterie faible.
2. Utilisation excessive d'accessoires rajoutés.
3. Connexions desserrées ou corrodées.

4. Périodes prolongées de conduite au ralenti ou à faible vitesse.

## **TRANSMISSION**

### **Le changement de vitesse est rigide**

1. Tige de sélecteur de vitesse tordue. Consulter un concessionnaire.

### **Saut de vitesses**

1. Crabots de sélection de vitesse usés dans la transmission. Consulter un concessionnaire.

### **L'embrayage patine**

1. Commande d'embrayage mal réglée. Consulter un concessionnaire.
2. Disques de friction usés. Consulter un concessionnaire.
3. Tension du ressort d'embrayage insuffisante. Consulter un concessionnaire.

### **Embrayage grippé ou qui ne relâche pas**

1. Commande d'embrayage mal réglée. Consulter un concessionnaire.
2. Déversement du carter de chaîne primaire.

3. Disques d'embrayage voilés. Consulter un concessionnaire.

### **L'embrayage broute**

1. Disques de friction ou disques d'acier usés ou faussés. Consulter un concessionnaire.

## **FREINS**

### **Les freins ne tiennent pas normalement**

1. Maître-cylindre manque de fluide. Consulter un concessionnaire.
2. Conduite de frein contient des bulles d'air. Consulter un concessionnaire.
3. Piston de maître-cylindre ou cylindre de roue usé. Consulter un concessionnaire.
4. Graisse ou huile sur les plaquettes de frein. Consulter un concessionnaire.
5. Plaquettes de frein très usées. Consulter un concessionnaire.
6. Disque de frein très usé ou voilé. Consulter un concessionnaire.
7. L'évanouissement des freins dû à un échauffement cumulatif. Freinage excessif ou fort frottement des plaquettes de frein. Consulter un concessionnaire.

8. Frottements de frein. Jeu libre du levier de guidon insuffisant. Consulter un concessionnaire.

### **Le frein de stationnement ne tient pas normalement.**

1. Plaquettes de frein arrière légèrement usées. Ajuster le frein de stationnement.
2. Plaquettes de frein arrière très usées. Consulter un concessionnaire.

## **MOTEUR DE MARCHÉ ARRIÈRE**

### **Le moteur de marche arrière ne fonctionne pas/ne s'engage pas.**

1. Impossible de mettre la moto en marche ou la moto ne passe pas au point mort.
2. Disjoncteur du moteur de marche arrière ouvert.
3. Ouvrir le fusible accessoire.



## REMARQUES

---



## GARANTIE ET MAINTENANCE

Le présent Manuel du propriétaire contient la garantie de cette nouvelle moto.

Il incombe au propriétaire de suivre les intervalles kilométriques périodiques tels qu'indiqués; toutes les interventions d'entretien spécifiées doivent être exécutées pour que la garantie demeure valable.

1. Prendre rendez-vous avec votre concessionnaire Harley-Davidson pour faire inspecter et entretenir la moto juste avant d'avoir effectué 1.600 km (1000 mi).
2. Apporter ce Manuel du propriétaire lors des visites chez le concessionnaire pour faire inspecter et réviser la moto.
3. Demander au technicien de concessionnaire de signer aux intervalles kilométriques appropriés. Les fiches devraient être conservées par le propriétaire comme pièces justificatives de la bonne exécution des interventions d'entretien.
4. Conserver également tous les autres reçus attestant de l'achat de pièces, de la réalisation de toute opération d'entretien ou de maintenance. En cas de revente du véhicule, ces documents devront être remis au nouveau propriétaire.

### ▲ AVERTISSEMENT

**Les pièces et accessoires Harley-Davidson sont conçus pour les motos Harley-Davidson. L'utilisation de pièces ou d'accessoires d'autres constructeurs peut nuire aux performances, à la stabilité ou à la manœuvrabilité de la moto, ce qui peut entraîner la mort ou des blessures graves. (00001b)**

Les concessionnaires Harley-Davidson sont des propriétaires exploitants indépendants qui peuvent vendre des pièces et accessoires non fabriqués et non approuvés par Harley-Davidson. Il faut par conséquent comprendre que nous ne sommes pas, et ne pouvons pas être, responsables de la qualité, de l'adaptation ou de la sécurité de toute pièce, tout accessoire ou toute modification de conception d'une autre marque que Harley-Davidson (main-d'œuvre comprise) pouvant être vendu et/ou installé par nos concessionnaires.

### HARLEY-DAVIDSON, ET RIEN D'AUTRE

1. S'assurer que la moto Harley-Davidson n'est équipée que de pièces Harley-Davidson.
2. Insister pour que le concessionnaire n'utilise que des pièces de rechange Genuine afin de garder la moto Harley-Davidson et sa garantie intactes.

L'exactitude de la conception et la précision des contrôles rigoureux assurent la performance et le respect des conditions

de garantie. Nous le répétons, insister sur l'utilisation de pièces Genuine pour une moto authentique Harley-Davidson.

#### REMARQUE

*L'installation de pièces vendues pour les véhicules tout terrain ou de course visant à améliorer la performance risque d'annuler toute (ou une partie) de la garantie couvrant la moto neuve. Consulter la garantie limitée Harley-Davidson dans ce manuel ou un concessionnaire Harley-Davidson pour de plus amples détails.*

#### AVIS

**Il est possible de surcharger le système de charge du véhicule en ajoutant trop d'accessoires électriques. Si l'ensemble des accessoires électriques en marche à un moment quelconque consomme plus de courant électrique que celui produit par le circuit de charge de la moto, cette consommation électrique peut entraîner la décharge de la batterie et la détérioration du circuit électrique du véhicule. (00211d)**

### INFORMATIONS IMPORTANTES SUR LES DÉPLACEMENTS

En cas de changement d'adresse ou de revente de la moto, prière de remplir et poster la carte placée à la fin de ce manuel. Ceci est nécessaire pour permettre à la société, le cas échéant, de faire parvenir au propriétaire des

renseignements importants pouvant affecter la sécurité de l'utilisation de la moto.

### CONTRÔLES DE L'ÉVAPORATION DU CARBURANT POUR LA CALIFORNIE : MODÈLES 2009

Toutes les motos Harley-Davidson neuves de l'année modèle 2009 vendues dans l'État de la Californie sont équipées d'un système de contrôle d'évaporation de carburant. Ce système est conçu pour satisfaire à la réglementation CARB en vigueur à l'époque de la fabrication.

Le système nécessite un peu de maintenance. Une inspection périodique est requise pour s'assurer que les tuyaux sont acheminés correctement, qu'ils ne sont pas entortillés ou bloqués, et que tous les raccords sont serrés. Le serrage de la visserie de montage doit aussi être vérifié régulièrement.

### RÉGLEMENTATION SUR LE BRUIT EPA AUX ÉTATS-UNIS

La réglementation sur le bruit de l'EPA demande que les déclarations suivantes soient incluses dans le Manuel du propriétaire.

**LA MODIFICATION DU SYSTÈME DE CONTRÔLE DU BRUIT EST INTERDITE :** La loi fédérale interdit les actes suivants ou le fait d'en être responsable : (1) La suppression ou la désactivation par toute personne, pour des raisons

autres que l'entretien, la réparation ou le remplacement d'un dispositif ou élément de conception incorporé à tout véhicule neuf dans le but de contrôler le bruit, ceci avant la vente ou la livraison du véhicule à l'acheteur final ou pendant son utilisation, ou (2) l'utilisation du véhicule une fois que le dispositif ou l'élément susmentionné a été retiré ou désactivé par quelque personne que ce soit.

PARMI LES ACTES CONSIDÉRÉS COMME MODIFICATION, CITONS LES ACTES SUIVANTS.

1. Le remplacement du (des) silencieux et/ou du système d'échappement par des pièces non certifiées comme légales pour leur utilisation en zone urbaine.
2. La suppression ou la modification des chicanes internes du silencieux de quelque manière que ce soit.
3. Le remplacement de l'ensemble d'admission d'air par des pièces non certifiées comme légales pour leur utilisation en zone urbaine.
4. La modification de l'ensemble d'admission d'air d'une manière qui le rend illégal pour son utilisation en zone urbaine.

Harley-Davidson recommande vivement que l'entretien de toute pièce liée au système du contrôle du bruit soit effectué par un concessionnaire Harley-Davidson qui dispose des pièces Genuine Harley-Davidson.

## INFORMATIONS SUR LA GARANTIE/L'ENTRETIEN

Tout concessionnaire agréé Harley-Davidson est responsable de l'exécution de toute opération couverte par la garantie sur la moto. Pour toute question concernant les obligations de garantie, contacter un concessionnaire de vente.

Pour des travaux d'entretien normaux ou des travaux sous garantie selon les conditions ci-dessus, les nom et adresse du concessionnaire américain Harley-Davidson le plus proche peuvent être obtenus en composant le 1-800-490-9635 (appel gratuit) dans tous les États sauf l'Alaska ou Hawaï.

### REMARQUE

*Le numéro indiqué ci-dessus est accessible seulement aux États-Unis avec un téléphone à touches.*

## SIGNALEMENT DES VICES DE SÉCURITÉ AUX ÉTATS-UNIS

Les défauts de sécurité doivent être signalés à la NHTSA (Administration nationale de la sécurité du trafic routier) et à Harley-Davidson.

### Déclaration NHTSA

Si vous pensez que votre véhicule a une anomalie qui pourrait causer un accident ou pourrait causer des blessures ou la

mort, informer immédiatement la NHTSA en plus d'en informer Harley-Davidson.

Si la NHTSA reçoit d'autres plaintes similaires, elle peut ouvrir une enquête et, si elle détermine qu'un vice de sécurité existe dans un groupe de véhicules, elle peut ordonner une campagne de rappel et de réparation. Toutefois, la NHTSA ne peut pas s'impliquer dans des problèmes individuels entre vous, le concessionnaire ou Harley-Davidson.

Pour contacter NHTSA, voir Tableau 33.

**Tableau 33. Contacts NHTSA**

<b>ÉLÉMENT</b>	<b>DONNÉES</b>
Téléphone	Appeler le numéro vert de la sécurité automobile : 1-888-DASH-2DOT
Courrier	Ministère des transports US, Administration nationale de la sécurité du trafic routier, Bureau des enquêtes d'anomalie, NVS-210, 400 7th Street S.W., Washington, D.C. 20590 USA
Site Internet	<a href="http://www.nhtsa.dot.gov">www.nhtsa.dot.gov</a>

Vous pouvez aussi obtenir d'autres informations sur la sécurité des véhicules à moteur en composant le numéro vert.

## **FORMULAIRE D'IDENTIFICATION DE TRANSFERT DU PROPRIÉTAIRE**

Lors de l'achat d'une Harley-Davidson ou Buell d'occasion, nous vous recommandons de soumettre un formulaire de notification de changement de propriétaire. Il est très important que les informations concernant le nouveau propriétaire soient transmises à Harley-Davidson. Les informations concernant le nouveau propriétaire doivent être déposées chez Harley-Davidson pour assurer le transfert du Contrat du plan de service prolongé. Harley-Davidson est aussi obligé par la loi sur la sécurité nationale de la circulation et des véhicules à moteur de notifier tous les propriétaires en cas de rappel. Le formulaire peut être obtenu auprès de tout concessionnaire Harley-Davidson.

## **DOCUMENTATION REQUISE POUR LES MOTOS D'IMPORTATION**

Si une Harley-Davidson est importée aux États-Unis, une documentation additionnelle est requise pour qu'elle soit prise en charge par la garantie limitée du fabricant aux États-Unis. Un concessionnaire Harley-Davidson peut fournir un formulaire expliquant les exigences.

## **GARANTIE LIMITÉE DES MOTOS HARLEY-DAVIDSON DE 2009**

### **24 mois/kilométrage illimité**

Harley-Davidson garantit qu'un concessionnaire Harley-Davidson autorisé réparera ou remplacera gratuitement toute pièce détachée de moto/side-car Harley-Davidson de 2009 neufs qui s'avèreraient avoir des vices de matériaux ou de fabrication dans des conditions normales d'utilisation. Une telle réparation et un tel remplacement constitueront la seule obligation de Harley-Davidson et le seul recours du client dans le cadre de cette garantie.

IL N'EXISTE AUCUNE AUTRE GARANTIE EXPRESSE (AUTRE QUE LES GARANTIES SÉPARÉES DE NIVEAUX ANTIPOLLUTION ET BRUIT) COUVRANT LA MOTO. TOUTE GARANTIE IMPLICITE DE GARANTIE IMPLICITE DE QUALITÉ MARCHANDE ET D'ADÉQUATION AU BUT RECHERCHÉ SE LIMITE À LA DURÉE DE LA PRÉSENTE GARANTIE.

Certains pays ou régions interdisent les limitations de durée des garanties implicites; il se peut donc que la limitation ci-dessus ne s'applique pas au propriétaire.

DANS LES LIMITES AUTORISÉES PAR LA LOI, HARLEY-DAVIDSON ET SES CONCESSIONNAIRES NE SAURONT ÊTRE TENUS RESPONSABLES DE TOUTE PERTE D'USAGE, DE DÉSAGRÉMENT, DE PERTE DE

TEMPS, DE PERTE COMMERCIALE OU DE TOUT AUTRE DOMMAGE INDIRECT OU ACCESSOIRE. Certains pays ou régions interdisent l'exclusion ou la limitation des dommages indirects ou accessoires, il se peut donc que la limitation ou l'exclusion ci-dessus ne s'applique pas au propriétaire. Cette garantie confère au propriétaire des droits juridiques précis, et il se peut que l'on dispose d'autres droits qui varient d'une juridiction à une autre.

Les termes et conditions ci-dessous s'appliquent à cette garantie :

### **Durée**

1. La durée de cette garantie limitée est de vingt-quatre mois, à partir de (a) la date d'achat au détail initial et de livraison par un concessionnaire Harley-Davidson agréé, ou (b) le troisième anniversaire du dernier jour de l'année du modèle de moto/side-car, selon la première échéance. Le concessionnaire soumettra un formulaire d'enregistrement de vente et de garantie électronique pour commencer la garantie.
2. Toute portion restante de cette garantie limitée peut être transférée aux propriétaires ultérieurs en cas de revente de la motocyclette/side-car au cours de la période de garantie.

## Obligations du propriétaire

Pour obtenir le service sous garantie, retourner la motocyclette/side-car, aux frais du propriétaire, pendant la période de garantie, à un concessionnaire agréé. Celui-ci devrait pouvoir exécuter les travaux sous garantie pendant ses heures ouvrables normales et dans les plus brefs délais, selon la charge de travail du service d'entretien et selon la disponibilité des pièces nécessaires.

Harley-Davidson Motor Company, P.O. Box 653, Milwaukee, Wisconsin 53201, USA

## Exclusions

Cette garantie ne s'appliquera pas aux motocyclettes/side-cars dans les cas suivants :

1. Véhicules qui n'ont pas été employés ou entretenus conformément aux spécifications figurant dans le Manuel du propriétaire.
2. Véhicules qui ont fait l'objet d'un usage abusif, d'une mauvaise utilisation, d'un entreposage inadéquat, d'une utilisation « hors terrain » ou lors de courses ou de compétitions de tout genre.
3. Véhicules qui ne sont pas fabriqués pour satisfaire aux lois du marché dans lequel ils sont immatriculés.

4. L'installation de pièces vendues pour les véhicules tout terrain ou de course visant à améliorer la performance risque d'annuler toute (ou une partie) de la garantie couvrant la moto neuve. Consulter un concessionnaire Harley-Davidson pour de plus amples détails.
5. Cas de force majeure, guerre, émeute, insurrection, catastrophes naturelles, y compris, mais non limité à, contamination nucléaire, foudre, tempêtes de poussière, tempêtes de grêle, tempêtes de glace, tremblements de terre, inondations, ou pour d'autres circonstances hors du contrôle de Harley-Davidson.

## Autres restrictions

Ne sont pas couvertes par cette garantie :

1. Les pièces et la main-d'œuvre nécessaires pour la maintenance normale telle que recommandée dans le manuel du propriétaire, ou le remplacement des pièces nécessitées par l'usure normale, y compris les éléments ci-dessous : Pneus, lubrification, changement d'huile et de filtre, nettoyage du circuit de carburant, entretien de la batterie, révision du moteur, bougies, freins, embrayage et réglage de chaîne/courroie (remplacement de la chaîne compris).

2. Les défauts esthétiques qui proviennent d'un abus par le propriétaire, un manque d'entretien correct ou des conditions environnementales (sauf les défauts qui sont causés par des vices de matériau ou de fabrication, et qui sont couverts par cette garantie pour la durée de la période de garantie).
3. Toute condition esthétique existant au moment de la livraison de détail et qui n'a pas été documentée par le détaillant avant la livraison.
4. Les défauts ou les dommages subis par la moto et causés par des modifications non conformes aux spécifications d'usine de Harley-Davidson.

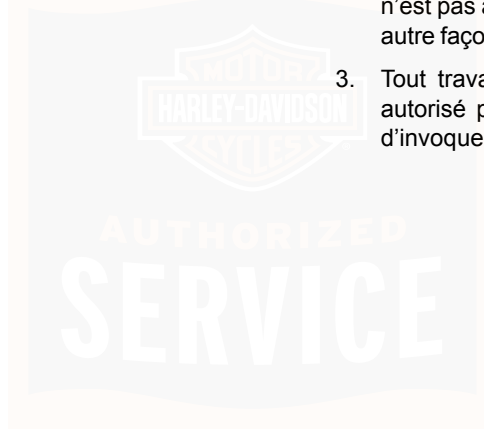

## Important : Lire attentivement

1. Nos concessionnaires sont des propriétaires exploitants indépendants pouvant vendre des pièces et accessoires d'autres marques. Par conséquent, HARLEY-DAVIDSON N'EST PAS RESPONSABLE DE LA SÉCURITÉ, DE LA QUALITÉ OU DE L'ADAPTABILITÉ DE TOUTE PIÈCE, TOUT ACCESSOIRE OU TOUTE MODIFICATION DE CONCEPTION (MAIN-D'ŒUVRE COMPRISE) POUVANT ÊTRE VENDU ET/OU INSTALLÉ PAR NOS CONCESSIONNAIRES.
2. Cette garantie constitue un contrat entre vous et le fabricant. Elle est séparée de toute garantie que vous pouvez recevoir du concessionnaire. Le concessionnaire n'est pas autorisé à altérer, modifier ou changer de toute autre façon les termes et les conditions de cette garantie.
3. Tout travail ou remplacement de pièce sous garantie autorisé par le fabricant n'empêchera pas le fabricant d'invoquer ultérieurement toute exclusion applicable.

## REMARQUES

---



## **GARANTIE LIMITÉE DU SYSTÈME DE CONTRÔLE DU BRUIT SUR LES MOTOS HARLEY-DAVIDSON DE 2009**

La garantie ci-dessous, qui concerne le système de contrôle du bruit, s'ajoute à la GARANTIE LIMITÉE DE MOTO et la GARANTIE LIMITÉE DU SYSTÈME DE CONTRÔLE DES ÉMISSIONS. Elle s'applique seulement aux motos vendues aux États-Unis.

Harley-Davidson Motor Company garantit que son véhicule est conçu et construit pour être conforme, au moment de la vente, à toute la réglementation applicable de l'Agence américaine pour la protection de l'environnement (selon les tests effectués conformément à la procédure d'essai de conduite F-76) et qu'il est dépourvu de vice de matériau ou de main d'œuvre qui causerait la non-conformité de la moto aux normes de l'Agence américaine pour la protection de l'environnement dans un délai de 1 an ou 6 000 km (3 730 mi), selon l'événement qui se produit le plus tôt. Toute portion restante de cette garantie limitée peut être transférée aux propriétaires ultérieurs en cas de revente de la moto au cours de la période de garantie.

**IL N'EXISTE AUCUNE AUTRE GARANTIE EXPRESSE (AUTRE QUE LES GARANTIES SÉPARÉES DE LA MOTO ET DES ÉMISSIONS) COUVRANT LA MOTO. TOUTE GARANTIE IMPLICITE DE QUALITÉ MARCHANDE ET**

**D'ADÉQUATION AU BUT RECHERCHÉ SE LIMITE À LA DURÉE DE LA PRÉSENTE GARANTIE.**

Certains pays ou régions interdisent les limitations de durée des garanties implicites; il se peut donc que la limitation ci-dessus ne s'applique pas au propriétaire.

La période de garantie commence à la date de livraison de la moto au premier acheteur au détail ou, si la moto est mise en service en tant que véhicule de démonstration ou d'entreprise avant d'être vendue au détail, à la date à laquelle elle est initialement mise en service.

**LES POINTS SUIVANTS NE SONT PAS COUVERTS PAR LA GARANTIE DU SYSTÈME DE CONTRÔLE DU BRUIT :**

1. Les défaillances qui sont causées par une mauvaise utilisation, une altération ou un accident, comme spécifié dans le Manuel du propriétaire.
2. Le remplacement, la dépose ou la modification de toute partie du SYSTÈME DE CONTRÔLE DU BRUIT (constitué du système d'échappement et de l'ensemble d'admission d'air) avec des pièces qui ne sont pas certifiées comme homologuées dans le cadre d'une utilisation urbaine.
3. Toute moto sur laquelle le kilométrage du compteur a été changé de telle sorte que son kilométrage ne peut pas être déterminé.

4. DANS LES LIMITES AUTORISÉES PAR LA LOI, HARLEY-DAVIDSON ET SES CONCESSIONNAIRES NE SAURONT ÊTRE TENUS RESPONSABLES DE TOUTE PERTE D'USAGE, DE DÉSAGRÉMENT, DE PERTE DE TEMPS, DE PERTE COMMERCIALE OU DE TOUT AUTRE DOMMAGE INDIRECT OU ACCESSOIRE.

Certains pays ou régions interdisent l'exclusion ou la limitation des dommages indirects ou accessoires il se peut donc que la limitation ou l'exclusion ci-dessus ne s'applique pas au propriétaire.

### **Autres droits**

Cette garantie confère au propriétaire des droits juridiques précis, et il se peut que l'on dispose d'autres droits qui varient d'une juridiction à une autre.

### **Recommandations pour la maintenance requise**

Il est recommandé que toute maintenance du système de bruit soit effectuée par un concessionnaire Harley-Davidson autorisé utilisant des pièces de rechange Harley-Davidson authentiques. La maintenance, le remplacement ou la réparation du système de contrôle du bruit peut être effectué par tout autre centre de service ou personne qualifié. Les pièces qui ne sont pas authentiques peuvent être utilisées uniquement si ces pièces sont certifiées conformes aux normes de l'Agence américaine pour la protection de l'environnement.

Harley-Davidson Motor Company, P.O. Box 653, Milwaukee, Wisconsin 53201, USA

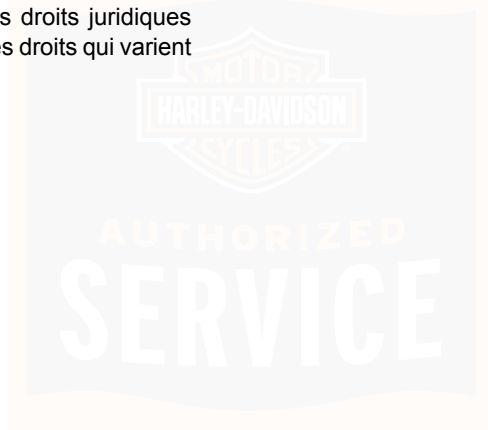

## **GARANTIE LIMITÉE DU SYSTÈME DE CONTRÔLE DES ÉMISSIONS DE CARBURANT HARLEY-DAVIDSON DE 2009**

La garantie ci-dessous, qui concerne le système de contrôle des émissions de carburant, s'ajoute à la GARANTIE LIMITÉE DE MOTO et la GARANTIE LIMITÉE DU SYSTÈME DE CONTRÔLE DU BRUIT. Elle s'applique seulement aux motos vendues aux États-Unis.

Harley-Davidson Motor Company garantit que le véhicule est conçu et construit pour être conforme, au moment de la vente, à toute la réglementation applicable de l'Agence américaine pour la protection de l'environnement au moment de sa fabrication et qu'il est dépourvu de vice de matériau ou de main d'œuvre qui causerait la moto de n'être pas conforme aux normes de l'Agence américaine pour la protection de l'environnement dans un délai de 5 ans ou 30 000 km (18 641 mi), selon l'événement qui se produit le plus tôt. Toute portion restante de cette garantie limitée peut être transférée aux propriétaires ultérieurs en cas de revente de la moto au cours de la période de garantie.

IL N'EXISTE AUCUNE AUTRE GARANTIE EXPRESSE (AUTRE QUE LES GARANTIES SÉPARÉES DE LA MOTO ET DU BRUIT) COUVRANT LA MOTO. TOUTE GARANTIE IMPLICITE DE QUALITÉ MARCHANDE ET D'ADÉQUATION AU BUT RECHERCHÉ SE LIMITE À LA DURÉE DE LA PRÉSENTE GARANTIE.

Certains pays ou régions interdisent les limitations de durée des garanties implicites; il se peut donc que la limitation ci-dessus ne s'applique pas au propriétaire.

La période de garantie commence à la date de livraison de la moto au premier acheteur au détail ou, si la moto est mise en service en tant que véhicule de démonstration ou d'entreprise avant d'être vendue au détail, à la date à laquelle elle est initialement mise en service.

**LES POINTS SUIVANTS NE SONT PAS COUVERTS PAR LA GARANTIE DU SYSTÈME DE CONTRÔLE DES ÉMISSIONS DE CARBURANT**

1. Les défaillances qui sont causées par une mauvaise utilisation, une altération, un accident ou la non-performance de la maintenance spécifiée dans le Manuel du propriétaire.
2. Le remplacement des pièces (telles que les bougies, les filtres à carburant et à huile, etc.) utilisées pour la maintenance requise.
3. Toute moto sur laquelle le kilométrage du compteur a été changé de telle sorte que son kilométrage ne peut pas être déterminé.

4. DANS LES LIMITES AUTORISÉES PAR LA LOI, HARLEY-DAVIDSON ET SES CONCESSIONNAIRES NE SAURONT ÊTRE TENUS RESPONSABLES DE TOUTE PERTE D'USAGE, DE DÉSAGRÉMENT, DE PERTE DE TEMPS, DE PERTE COMMERCIALE OU DE TOUT AUTRE DOMMAGE INDIRECT OU ACCESSOIRE.

Certains pays ou régions interdisent l'exclusion ou la limitation des dommages indirects ou accessoires il se peut donc que la limitation ou l'exclusion ci-dessus ne s'applique pas au propriétaire.

### **Autres droits**

Cette garantie confère au propriétaire des droits juridiques précis, et il se peut que l'on dispose d'autres droits qui varient d'une juridiction à une autre.

### **Recommandations pour la maintenance requise**

Il est recommandé que toute maintenance du système de contrôle des émissions soit effectuée par un concessionnaire Harley-Davidson autorisé utilisant des pièces de rechange Harley-Davidson authentiques. La maintenance, le remplacement ou la réparation du système de contrôle des émissions de carburant peut être effectué par tout autre centre de service ou personne qualifié. Les pièces qui ne sont pas authentiques peuvent être utilisées uniquement si ces pièces sont certifiées conformes aux normes de l'Agence américaine pour la protection de l'environnement.

Harley-Davidson Motor Company, P.O. Box 653, Milwaukee, Wisconsin 53201, USA

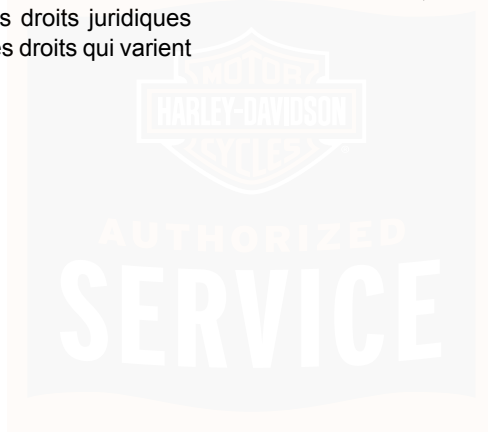

## GARANTIE LIMITÉE DE LA RADIO DE 2009

Harley-Davidson Motor Company garantit que cette radio Harley-Davidson sera exempte de vices de matériau et de fabrication, dans des conditions normales d'utilisation, pendant une période de vingt-quatre (24) mois à compter de la première des dates suivantes : (a) date initiale d'achat au détail de la moto/du side-car sur laquelle/lequel la radio est montée ou (b) le troisième anniversaire du dernier jour de l'année de la moto/du side-car où la radio a été montée. Toute portion restante de cette garantie limitée peut être transférée aux propriétaires ultérieurs en cas de revente de la motocyclette au cours de la période de garantie. Si la moto/le side-car a été utilisé(e) comme véhicule de démonstration, la garantie pourra avoir commencé, ou être arrivée à expiration, avant la date de vente initiale au détail. Consulter un concessionnaire Harley-Davidson pour de plus amples détails.

La présente garantie ne couvre pas les défauts ou dommages résultant de l'abus, d'une mauvaise utilisation, du mauvais montage ou ne couvre pas toute radio montée sur une moto enregistrée auprès de Harley-Davidson Motor Company comme véhicule de collection. Consulter un concessionnaire Harley-Davidson pour de plus amples détails.

Pour obtenir un service sous garantie, renvoyez la motocyclette/side-car avec le système audio intact à vos frais dans les délais de la période de garantie au concessionnaire

ayant vendu la moto ou à tout autre concessionnaire agréé si vous avez déménagé sur une grande distance ou si vous conduisez sur une grande distance. Celui-ci devrait pouvoir exécuter les travaux sous garantie pendant ses heures normales d'ouverture et dans les plus brefs délais, selon la charge de travail du service d'entretien et selon la disponibilité des pièces nécessaires.

Le remède pour la rupture de cette garantie est expressément limité à la réparation ou au remplacement, gratuit en ce qui concerne les pièces et la main-d'œuvre, de toute pièce qui s'avère être défectueuse. IL NE S'ÉTEND PAS À LA RESPONSABILITÉ POUR LES DOMMAGES, COÛTS OU FRAIS ACCESSOIRES, Y COMPRIS LA PERTE DE TEMPS, L'INCOMMODITÉ OU LA PERTE D'UTILISATION DU VÉHICULE, RÉSULTANT DE TOUTE PIÈCE QUI S'AVÈRE DÉFECTUEUSE.

IL N'EXISTE AUCUNE AUTRE GARANTIE EXPRESSE COUVRANT LA MOTO. TOUTE GARANTIE IMPLICITE CONCERNANT CETTE RADIO, Y COMPRIS LES GARANTIES SUR LA QUALITÉ MARCHANDE OU L'ADÉQUATION DU PRODUIT AU BUT RECHERCHÉ, EST EXPRESSÉMENT LIMITÉE À VINGT-QUATRE (24) MOIS, SOIT LA DURÉE DE CETTE GARANTIE.

(Certains états ne permettent pas de limite sur la durée d'une garantie implicite ou sur l'exclusion ou la limitation des dommages indirects ou accessoires, aussi les limites ou exclusions ci-dessus peuvent ne pas être applicables.)

## Autres droits

Cette garantie confère au propriétaire des droits juridiques précis, et il se peut que l'on dispose d'autres droits qui varient

d'une juridiction à une autre aux États-Unis.

Harley-Davidson Motor Company, P.O. Box 653, Milwaukee, Wisconsin 53201, USA



## INTERVALLES D'ENTRETIEN RÉGULIER

Une lubrification et une maintenance périodiques permettront aux motos neuves Harley-Davidson de fonctionner à leur performance optimale. Le concessionnaire Harley-Davidson est la personne qui sait le mieux comment entretenir une moto en suivant des méthodes et en utilisant du matériel approuvés en usine, ce qui vous garantit un traitement approfondi et compétent.

### REMARQUE

- *Voir Tableau 34. Des interventions d'intervalles de maintenance régulières sont requises pour maintenir la validité de votre garantie. L'utilisation de pièces et de procédures d'entretien autres que celles approuvées par Harley-Davidson risque d'annuler la garantie. Toute altération des composants du système de contrôle de l'émission du carburant tel que le système d'échappement, peut constituer une violation des lois fédérales et régionales.*
- *Voir Tableau 35. Lors de l'entretien de la moto, apporter ce manuel chez le concessionnaire et remplir l'information nécessaire dans les espaces vides des colonnes indiquées.*

### ▲ AVERTISSEMENT

**Effectuer les procédures d'entretien et de maintenance indiquées dans le tableau des intervalles d'entretien périodiques. Un manque de maintenance périodique aux intervalles recommandés peut affecter la sécurité du fonctionnement de la moto, ce qui pourrait causer la mort ou des blessures graves. (00010a)**

### ▲ AVERTISSEMENT

**Si la moto est conduite dans des conditions difficiles (froid sévère, chaleur extrême, environnement très poussiéreux, routes très endommagées, dans de l'eau stagnante, etc.), effectuer la maintenance régulière à des intervalles plus fréquents pour assurer le bon fonctionnement de la moto. Si la moto n'est pas maintenue, cela pourrait causer la mort ou des blessures graves. (00094a)**

SERVICE

**Tableau 34. Intervalles d'entretien régulier : Modèles Tri Glide**

ARTICLE ENTRETENU	PROCÉDURE	1 000 mi 1 600 km	5 000 mi 8000 km	10 000 mi 16 000 km	15 000 mi 24 000 km	20 000 mi 32 000 km	25 000 mi 40 000 km	RE- MARQUES
Huile moteur et filtre	Remplacer.	X	X	X	X	X	X	
Conduites d'huile et système de freinage	Vérifier l'absence de fuite	X	X	X	X	X	X	1
Filtre à air	Inspecter, faire l'entretien nécessaire	X	X	X	X	X	X	
Pneus	Vérifier la pression, inspecter la bande de roulement	X	X	X	X	X	X	
Lubrifiant de carter de chaîne primaire	Remplacer.	X		X		X		
Lubrifiant de transmission	Remplacer.	X				X		
Embrayage	Vérifier le réglage	X	X	X	X	X	X	1
Courroie d'entraînement et pignon de compensateur	Vérifier, régler la courroie	X	X	X	X	X	X	1
Isolateurs de pignon de compensateur	Inspecter l'usure					X		1
Commandes de frein et d'embrayage	Vérifier, régler et lubrifier	X	X	X	X	X	X	1
Frein de stationnement	Inspecter, ajuster	X	X	X	X	X	X	1
Conduites et raccords de carburant	Vérifier l'absence de fuite	X	X	X	X	X	X	1
Filtre de réservoir de carburant	Remplacer.						X	1
Liquide de frein	Vérifier l'état et les niveaux	X	X	X	X	X	X	4
Plaquettes et disques de frein	Inspecter l'usure	X	X	X	X	X	X	
Bougies	Inspecter	X	X	X	X		X	
	Remplacer.					X		
Commutateurs et composants électriques	Vérifier le fonctionnement	X	X	X	X	X	X	
Huile de fourche avant	Remplacer.							1, 2

**Tableau 34. Intervalles d'entretien régulier : Modèles Tri Glide**

ARTICLE ENTRETENU	PROCÉDURE	1 000 mi 1 600 km	5 000 mi 8000 km	10 000 mi 16 000 km	15 000 mi 24 000 km	20 000 mi 32 000 km	25 000 mi 40 000 km	RE- MARQUES
Roulements de colonne de direction	Lubrifier	X		X		X		2
	Réglage						X	1
Amortisseur de direction hydraulique	Vérifier l'absence de fuites, l'action sans à-coups de l'amortisseur et l'étanchéité des fixations de montage	X	X	X	X	X	X	5
Suspension pneumatique	Vérifier la pression, le fonctionnement et les fuites	X	X	X	X	X	X	1
Porte de carburant, Tour-Pak	Lubrifier les charnières et les loquets	X	X	X	X	X	X	
Fixations essentielles	Vérifier le serrage.	X		X		X		1
Batterie	Vérifier la batterie et nettoyer les connexions.							3
Système d'échappement	Inspecter l'absence de fuites, de fissures et que toutes les fixations et les pare-chaleurs sont en place et bien fixés	X	X	X	X	X	X	3
Essai sur route	Vérifier le fonctionnement des pièces et des systèmes	X	X	X	X	X	X	6
<b>REMARQUES :</b>	<ol style="list-style-type: none"> <li>Doit être effectué par un concessionnaire Harley-Davidson agréé, sauf si l'on dispose des outils appropriés et des données d'entretien et si l'on est mécanicien qualifié.</li> <li>Démonter, lubrifier et inspecter tous les 80.000 km (50000 mi) .</li> <li>Effectuer tous les ans.</li> <li>Changer le liquide de frein DOT 4 et purger le système de freinage tous les deux ans.</li> <li>Remplacer ou remettre en état à 80.000 km (50000 mi) .</li> <li>Vérifier toujours le fonctionnement de la marche arrière à chaque service, le cas échéant.</li> </ol>							

**Tableau 35. Fiches de maintenance du propriétaire**

<b>INTERVALLE D'ENTRETIEN EN KILOMÈTRES (MILLES)</b>	<b>DATE</b>	<b>NUMÉRO DE CONCESSIONNAIRE</b>	<b>NOM DU TECHNICIEN</b>	<b>SIGNATURE DU TECHNICIEN</b>
1.600 km (1000 mi)				
8.000 km (5000 mi)				
16.000 km (10000 mi)				
24.000 km (15000 mi)				
32.000 km (20000 mi)				
40.000 km (25000 mi)				
48.000 km (30000 mi)				
56.000 km (35000 mi)				
64.000 km (40000 mi)				
72.000 km (45000 mi)				
80.000 km (50000 mi)				

## **DOCUMENTATION SUR L'ENTRETIEN**

Voir Tableau 36. Rendre visite à un concessionnaire Harley-Davidson ou aller sur [www.harley-davidson.com](http://www.harley-davidson.com) pour

acheter un Manuel d'entretien ou des pièces de moto. Les manuels autorisés par l'usine représentent la source d'information la plus complète et détaillée après le concessionnaire Harley-Davidson.

**Tableau 36. Informations pour l'entretien : Modèles Tri Glide de 2009**

<b>DOCUMENT</b>	<b>LANGUE</b>	<b>N° DE PIÈCE</b>
Manuel d'entretien des modèles Touring	Anglais	99483-09
Supplément au Manuel d'entretien FLHTCUTG Tri Glide	Anglais	99601-09
Manuel de diagnostic électrique des modèles Touring	Anglais	99497-09

**Tableau 36. Informations pour l'entretien : Modèles Tri Glide de 2009**

DOCUMENT	LANGUE	N° DE PIÈCE
Manuel d'entretien et de diagnostic électrique des modèles Touring	Français	99483-09FR
Manuel d'entretien et de diagnostic électrique des modèles Touring	Allemand	99483-09DE
Manuel d'entretien et de diagnostic électrique des modèles Touring	Espagnol	99483-09ES
Manuel d'entretien et de diagnostic électrique des modèles Touring	Italien	99483-09IT
Catalogue des pièces FLHTCUTG Tri Glide	Anglais	99602-09

## RENSEIGNEMENTS DE MARQUE DE COMMERCE H-D MICHIGAN, INC.

Harley, Harley-Davidson, H-D, Bar & Shield, Cross Bones, Digital Tech, Digital Technician, Digital Technician II, Dyna, Electra Glide, Evolution, Fat Bob, Fat Boy, Glaze, Gloss, H-D, H-Dnet.com, HD, Harley, Harley-Davidson, Heritage Softail, Low Rider, Night Rod, Nightster, Night Train, Profile, Revolution, Road Glide, Road King, Road Tech, Rocker, Softail, Sportster, Street Glide, Street Rod, Sun Ray, Sunwash, Tech Link, Twin Cam 88, Twin Cam 88B, Twin Cam 96, Twin Cam 96B, Twin Cam 103, Twin Cam 103B, Twin Cam 110, Twin Cam 110B, Tour-Pak, Screamin' Eagle, Softail, Super Glide, SYN3, Ultra Classic, V-Rod, VRSC et

Harley-Davidson Genuine Motor Parts et Genuine Motor Accessories sont quelques-unes des marques commerciales de H-D Michigan, Inc.

## MARQUES DE PRODUITS DÉPOSÉES

Alcantara S.p.A., Allen, Amp Multilock, Bluetooth, Brembo, Delphi, Deutsch, Dunlop, Dynojet, Fluke, G.E. Versilube, Gunk, Hydroseal, Hylomar, Kevlar, Lexan, Loctite, Lubriplate, Keps, K&N, Magnaflux, Marson Thread-Setter Tool Kit, MAXI fuse, Molex, MPZ, Multilock, Novus, Packard, Pirelli, Permatex, Philips, PJ1, Pozidriv, Robinair, S100, Sems, Snap-on, Teflon, Threadlocker, Torca, Torco, TORX, Tufoil, Tyco, Ultratorch, Velcro, X-Acto et XM Satellite Radio figurent parmi les marques de leurs propriétaires respectifs.

## REMARQUES

---



# Index

---

## A

Agence fédérale des États-Unis chargée de la sécurité routière.....	211
Alarme.....	121
Alignement du phare.....	168
Allume-cigare.....	61
Alternateur/régulateur de tension.....	173
Alternateur/régulateur de tension.....	173
Amortisseur de direction.....	154
Amortisseurs.....	55,164
Ampoules.....	21
Ampoules de feu de direction (style ogive).....	171
Applications d'huile.....	153
Arrêt du moteur.....	133
Auxiliaire (AUX).....	70
Avertisseur.....	32
Axe de pivot de fourche arrière.....	154
Aération de carénage inférieur.....	63

## B

Bagages.....	58
Batterie.....	44,125,175,183,186
Bougies.....	164

## C

Carburant.....	21,25,26,39,44, 53, 165
Carburant.....	25,26
Carburant et huile.....	25
Carter de chaîne primaire.....	21
Changement d'adresse.....	210
Changement de vitesse.....	51,133
Changement d'huile moteur.....	141
Charge de la batterie.....	175
Charge transportée et accessoires.....	13
Coffre.....	59
Commande des gaz électronique (ETC).....	37
Commandes.....	32,51,52,74,91, 93
Commandes de carénage.....	91
Commandes de gauche du guidon.....	74
Commandes de guidon.....	32
Commandes du panneau avant.....	70
Commandes passager.....	93
Commandes sur la droite du guidon.....	75
Commutateur de haut-parleur (SPKR).....	91
Commutateur d'accessoires.....	62
Commutateurs de feu de direction.....	37

# Index

Consignes concernant les accessoires et la charge transportée.....	13
Consignes de sécurité de fonctionnement.....	5
Contrat du plan de service prolongé.....	212
Contrôles de l'évaporation du carburant pour la Californie.....	210
Convertisseurs catalytiques.....	27
Courroie.....	151
Courroie d'entraînement.....	151
Courroie d'entraînement arrière.....	151
Cric.....	160
Cuir.....	200

## D

Disjoncteur de courant.....	125,188
Documentation sur l'entretien.....	226
Définitions de sécurité.....	1
Défecteurs d'air.....	60
Démarrage de batterie par câbles.....	186
Démarrage du moteur.....	131
Dépannage.....	38,106,203,205,205, 206, 206

## E

Embrayage.....	32,153
Entreposage.....	194
Entreposage de la moto.....	194
Entretien des roues.....	200
Entretien du cuir.....	200
Entretien du cuir et du vinyle.....	200
Essieu arrière.....	194
ETC.....	37

## F

Feu arrière.....	172
Feux auxiliaires.....	170
Feux auxiliaires/antibrouillard.....	170
Feux de direction.....	32,37,38,38
Feux de détresse.....	38
Feux de détresse.....	38
Feux de détresse.....	38,118
Feux de détresse.....	38
Filtre à air.....	165
Filtre à carburant.....	153
Fonctionnalité de distance avec carburant.....	39

# Index

Fonctionnement.....	37,52,66,129,133
Fonctionnement de l'intercom.....	95
Fonctionnement de la radio bande publique (CB).....	89,98
Fonctionnement du lecteur de disque compact.....	84
Fonctionnement du récepteur.....	77
Formation.....	5
Formulaire de notification de transfert du propriétaire.....	212
Frein de stationnement.....	66,157
Freins.....	52,66,155,206
Fusibles.....	125,188
Fusibles et relais.....	106,125,188

## G

Garantie.....	209,211,213,217,219, 221
Garantie limitée.....	213,217,219
Garantie limitée de la radio.....	221
Garantie limitée du système de contrôle des émissions de carburant.....	219
Garantie limitée du système de contrôle du bruit.....	217
GAWR.....	13
GVWR.....	13

## H

Haut-parleurs du passager.....	89
Huile.....	138
Huile de fourche avant.....	153
Huile moteur.....	21,38,138,139,141, 144, 203
Huile moteur et filtre.....	141

## I

Importer une moto.....	212
Indicateurs lumineux.....	38,44
Indice d'octane.....	26
Instruments.....	38,39,44
Intercom.....	95
Intervalles d'entretien.....	223

## L

L'agence fédérale des États-Unis chargée de la sécurité routière (NHTSA).....	211
Levage du véhicule.....	160
Levier de sélection de vitesse.....	51
Liquide de refroidissement.....	21

# Index

Liste de vérification avant la conduite.....	129
Localisateur de concessionnaire.....	211
Lubrifiant de carter de chaîne.....	148
Lubrification.....	152,202
Lubrification de la transmission.....	145
Lubrification des câbles et du châssis.....	202
Lubrification du châssis.....	152
Lubrification en hiver.....	144

## M

Maintenance.....	137,137,138,139,141, 153,153,153,153,154,154,164,164,164,164,165,168,173,175,209
Maintenance en cours de rodage.....	137
Manipulation des disques compacts.....	88
Manuel.....	1
Marche arrière.....	44,65,174
Marchepieds du conducteur.....	64
Marchepieds/repose-pieds passager.....	64
Marques déposées.....	227,227
Microphones VOX.....	91
Mode sonore de la sirène (confirmation).....	123
Moteur.....	44,133,203
Moteur de marche arrière.....	206

MP3 (MPEG 2.5 niveau III).....	84
Mélanges d'essence.....	25

## N

Nettoyage.....	200,200,201
Nettoyage du pare-brise.....	201
NIV.....	17
Niveau d'huile.....	139
Numéro de téléphone du localisateur de concessionnaire.....	211

## P

Pare-brise.....	201
Phare.....	38,166,168,169
Pièces de rechange d'usine.....	209
Pneus.....	21,24,160,162
Porte-clés.....	112,124
Porte-clés à télécommande.....	124
Poussoirs hydrauliques.....	153
Produits de nettoyage de moto.....	199
Protection électrique.....	188
Pédale de sélection de vitesse talon/pointe.....	51

# Index

Pédale de sélection de vitesse talon/pointe.....	51	Suspension arrière.....	55
		Suspension pneumatique.....	55
<b>R</b>		Système audio.....	88
Remplacement de l'ampoule.....	21,172	Système audio avancé.....	69,69,70,74,75, 77, 88, 89, 90, 91, 91, 93, 95, 98, 103, 106
Remplacement des bougies.....	164	Système d'allumage.....	165
Remplacement des pneus.....	162	Système de contrôle du bruit.....	15
Rodage.....	137	Système de gestion de la température de ralenti du moteur (EITMS).....	133
Roues.....	200	Système de sécurité.....	38,44,111,112,112, 114, 117, 121, 123, 124, 124, 125
Roulements de fourche avant.....	154	Système Smart Security.....	111,112,112,114,117, 118, 121, 123, 124, 124, 125, 125
Routage et mixage de l'audio.....	103	Système électrique.....	205
Règles de conduite de rodage.....	128	Sécurité.....	5,18,127
Règles de la sécurité routière.....	12		
Réglage des rétroviseurs.....	53	<b>T</b>	
Réglage du phare.....	168	Tableau des ampoules.....	21
Réglementation sur le bruit EPA.....	210	Tour-Pak.....	58
Régulateur de vitesse.....	44,46,47	Transmission.....	21,205
Rétroviseurs.....	53	Travaux de réparation sous garantie.....	211
<b>S</b>			
Selle.....	192		
Service clientèle.....	2		
Spécifications.....	21,26,138		
Suspension.....	55		

# Index

---

## V

Volume dans les écouteurs du passager.....	95
Vérification de l'huile moteur.....	139

## É

Écouteurs et prises.....	90
Émetteur-récepteur CB.....	89
Équilibre entre les haut-parleurs du conducteur et du passager.....	91
Étiquettes.....	18

