

MODÈLES DYNA

MANUEL DU PROPRIÉTAIRE HARLEY-DAVIDSON® INTERNATIONAL 2007



Harley-Davidson Motor Company
Service Communications
Milwaukee WI 53208 États-Unis

2026-02-11

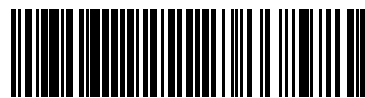

99467-071_fr

French - France

Imprimé aux USA

MANUEL DU PROPRIÉTAIRE HARLEY-DAVIDSON® INTERNATIONAL 2007
MODÈLES DYNA - 99467-071_fr



99467-071_fr

MODELES DYNA

MANUEL DU PROPRIÉTAIRE HARLEY-DAVIDSON® INTERNATIONAL 2007



99467-071_fr

MANUEL DU PROPRIÉTAIRE HARLEY-DAVIDSON® INTERNATIONAL 2007 - MODÈLES DYNA

TABLE DES MATIÈRES

INTRODUCTION

Définitions de sécurité.....	1
Votre manuel du propriétaire.....	1
Nous nous intéressons à vous.....	1
Propriétaires des États-Unis.....	2
Service à la clientèle.....	2

LA SÉCURITÉ AVANT TOUT

Consignes de sécurité de fonctionnement : Modèles Dyna.....	5
Règles de la sécurité routière.....	11
Accessoires et charge transportée.....	12
Consignes concernant les accessoires et la charge transportée.....	13

IDENTIFICATION

Numéro d'identification de véhicule.....	15
Étiquettes.....	17

SPÉCIFICATIONS

Spécifications : Modèles Dyna de 2007.....	19
Données sur les pneus.....	23
Mélanges d'essence.....	24
Carburant.....	25
Convertisseurs catalytiques.....	26

COMMANDES ET INDICATEURS

Généralités : Commandes et indicateurs.....	27
Commutateur de clé d'allumage/phare : Modèles Dyna.....	27
Verrou de fourche : Modèles Dyna.....	32
Pour verrouiller la fourche.....	32
Pour déverrouiller la fourche.....	33
Commandes manuelles : Fonctionnement de base.....	33
Commutateur du démarreur électrique.....	33
Commutateur MARCHE/ARRÊT du moteur.....	33
Poignée de commande des gaz.....	33
Lever de guidon d'embrayage.....	34
Commutateur d'avertisseur.....	35
Commutateur phare/code.....	35
Commutateurs de feu de direction.....	35
Fonctionnement du commutateur de feu de direction.....	37
Feux de détresse.....	37
INDICATEURS LUMINEUX.....	37
Instruments : Modèles Dyna.....	40
Indicateur de vitesse.....	40
Réglage de l'horloge.....	41
Compte-tours.....	42
Voyant indicateur de renversement.....	42
Injection électronique séquentielle de carburant (ESPFI).....	44
Témoin de vérification moteur.....	44
Témoin de niveau bas de carburant.....	44

TABLE DES MATIÈRES

Levier de sélection de vitesse.....	45	Alarme.....	61
Système de freinage.....	46	Avertissements.....	61
Béquille latérale.....	47	L'alarme.....	62
Rétroviseurs.....	47	Désactiver l'alarme.....	62
Bouchon de remplissage de carburant : Modèles Dyna.....	48	Mode Chirpless/Chirp de la sirène : Modèles internationaux.....	63
Modèles FXDWG, FXDC, FXDL et FXDB.....	48	Mode silencieux.....	63
Modèle FXD.....	48	Mode sonore.....	63
MODULE DE SÉCURITÉ À MAINS LIBRES		Changement de mode.....	63
SYSTÈME DE SÉCURITÉ SMART DE HARLEY-DAVIDSON.....	51	Mode transport.....	63
Composants.....	51	Pour entrer en mode transport.....	63
Options.....	51	Pour sortir du mode transport.....	64
Réglementations FCC.....	52	Services d'entreposage et d'entretien.....	64
Porte-clés à mains libres.....	52	Stationnement de longue durée.....	64
Affectation du porte-clés.....	52	Services d'entretien.....	64
Conduite avec porte-clés.....	54	Pile pour porte-clés.....	64
Numéro d'identification personnel (PIN).....	54	Remplacement de la pile.....	64
Modifier le PIN.....	55	Disjoncteurs de courant.....	65
Témoin d'état de sécurité.....	57	Sirène en option.....	65
Activer/désactiver.....	58	Dépannage.....	65
Activer.....	58	Icône en forme de clé.....	65
Désactiver.....	58	Porte-clés.....	65
Désactiver avec un PIN.....	59	Sirène.....	66
Feux de détresse.....	61		

TABLE DES MATIÈRES

FONCTIONNEMENT

Recommandations de fonctionnement : Modèles Dyna.....	67
Règles de conduite de rodage.....	68
Les 800 premiers km (500 mi).....	68
Liste de vérification avant la conduite.....	69
Démarrage du moteur.....	71
Généralités.....	71
Démarrage.....	71
Arrêt du moteur.....	72
Changement de vitesse : Six vitesses.....	72
Démarrage.....	72
Passage en vitesse supérieure (accélération).....	73
Rétrogradation (décélération).....	74

MAINTENANCE ET LUBRIFICATION

Maintenance pour rouler en toute sécurité.....	77
Maintenance en cours de rodage.....	77
Lubrification du moteur.....	78
Vérification du niveau d'huile : Modèles Dyna.....	79
Vérification du niveau d'huile à froid.....	79
Vérification du niveau d'huile à chaud.....	79
Changement d'huile et de filtre à huile : Modèles Dyna.....	81
Lubrification en hiver.....	84
Lubrification de la transmission.....	85
Vérifier le niveau de lubrifiant.....	85

Changement du fluide de la transmission.....	86
Lubrification du carter de chaîne primaire.....	88
Lubrifiant de carter de chaîne.....	88
Changement du lubrifiant de carter de chaîne.....	88
Courroie d'entraînement arrière : Modèles Dyna.....	90
Généralités.....	90
Vérification du fléchissement.....	91
Lubrification du châssis.....	92
Applications d'huile.....	93
Huile de fourche avant : Modèles Dyna.....	93
Filtre à carburant.....	93
EMBRAYAGE.....	93
Poussoirs hydrauliques.....	94
Roulements de fourche avant.....	94
Axe de pivot de fourche arrière.....	94
FREINS.....	95
Pneus.....	97
Remplacement des pneus.....	99
Inspection.....	99
Quand remplacer les pneus.....	99
Alignement du véhicule.....	101
Modèles à moteur monté sur amortisseurs.....	101
Amortisseurs.....	101
Bougies.....	101
Allumage.....	102
Filtre à air.....	102

TABLE DES MATIÈRES

PHARE.....	103	Selle : Modèles Dyna.....	124
Alignement du phare : Modèles Dyna.....	104	Dépose.....	124
Inspection.....	104	Installation.....	124
Alignement.....	106	Entreposage de la moto.....	126
Ampoules des feux de direction : Style ogive.....	107	Mise de la moto en entreposage.....	126
Remplacement.....	107	Remise en service de la moto après entreposage.....	127
Alignement.....	107		
Alternateur/régulateur de tension.....	107	MAINTENANCE DES ACCESSOIRES	
Régime de charge.....	107	Maintenance générale.....	129
Batterie : Généralités.....	108	Nettoyage de votre moto : Modèles Dyna.....	129
Type.....	108	Fini Denim.....	130
Test au voltmètre.....	111	Généralités.....	130
Nettoyage et inspection.....	111	Comment nettoyer.....	131
Charge.....	112	Entretien du cuir.....	131
Entreposage.....	115	Pneus à flancs blancs.....	132
Batterie : Modèles Dyna.....	116	Entretien des roues.....	132
Débranchement et dépose.....	116	Pare-brise.....	133
Installation et branchement.....	117		
Démarrage par câbles.....	118	DÉPANNAGE	
Câble positif.....	119	Dépannage : Généralités.....	135
Câble négatif.....	119	Moteur.....	135
Protection électrique : Modèles Dyna.....	121	Le démarreur ne fonctionne pas ou ne fait pas tourner le moteur.....	135
Fusibles.....	121	Le moteur tourne, mais ne démarre pas.....	135
Remplacement des fusibles.....	121	Le démarrage est difficile.....	135
Remplacement du fusible principal.....	121		

TABLE DES MATIÈRES

Le moteur démarre, mais tourne irrégulièrement ou a des ratés.....	136
Encrassement fréquent d'une bougie.....	136
Pré-allumage ou détonation (cognements ou cliquetis).....	136
Surchauffe.....	136
Vibration excessive.....	136
Système électrique.....	137
L'alternateur ne charge pas.....	137
Le taux de charge de l'alternateur est inférieur à la normale.....	137
Transmission.....	137
Le changement de vitesse est rigide.....	137
Saut de vitesses.....	137
L'embrayage patine.....	137
Embrayage grippé ou qui ne relâche pas.....	137
L'embrayage broute.....	138
Freins.....	138
Les freins ne tiennent pas normalement.....	138

GARANTIES ET RESPONSABILITÉS

Garantie et maintenance.....	139
Harley-Davidson, et rien d'autre.....	139
Informations importantes sur les déplacements.....	140
Informations sur la garantie/l'entretien.....	140
Formulaire d'identification de transfert du propriétaire.....	140
Documentation requise pour les motos d'importation.....	141

GARANTIE LIMITÉE DES MOTOS

GARANTIE LIMITÉE DES MOTOS HARLEY-DAVIDSON DE 2007.....	143
24 mois/kilométrage illimité.....	143
Durée.....	143
Obligations du propriétaire.....	144
Exclusions.....	144
Autres restrictions.....	144
Important : lire attentivement.....	145

PROGRAMME DE MAINTENANCE

Intervalles d'entretien régulier.....	147
Documentation sur l'entretien.....	150

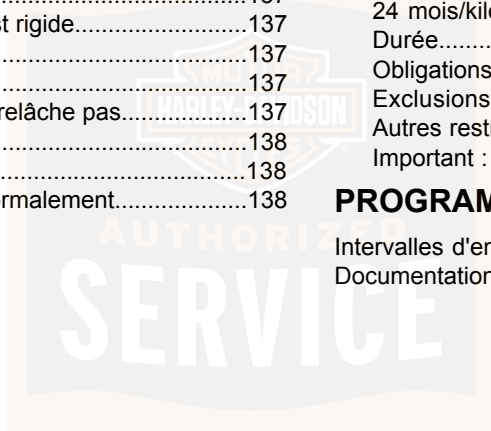

REMARQUES



DÉFINITIONS DE SÉCURITÉ

Dans ce manuel, les mentions précédées des mots suivants ont une importance particulière.

▲ AVERTISSEMENT

AVERTISSEMENT signale une situation potentiellement dangereuse qui, si elle n'est pas évitée, risque de causer la mort ou des blessures graves. (00119a)

▲ MISE EN GARDE!

ATTENTION signale une situation potentiellement dangereuse qui, si elle n'est pas évitée, risque de causer des blessures mineures ou modérées. (00139a)

AVIS

AVIS signale une situation potentiellement dangereuse qui, si elle n'est pas évitée, peut causer des dommages matériels. (00140b)

REMARQUE

Une REMARQUE concerne des informations importantes, imprimées en italique. Il est recommandé de prêter une attention particulière à ces éléments.

LES MOTOS HARLEY-DAVIDSON SONT CONÇUES POUR UNE CONDUITE SUR ROUTE UNIQUEMENT

Cette moto n'est pas équipée d'un pare-étincelles et est conçue pour une conduite sur route uniquement. Son fonctionnement hors route risque d'être illégal dans certaines zones géographiques. Respecter la législation et les réglementations locales. Le manuel doit être considéré comme une pièce permanente de la moto et doit, par conséquent, être inclus lors de la revente.

VISITEZ LE SITE INTERNET HARLEY-DAVIDSON

<http://www.harley-davidson.com>

VOTRE MANUEL DU PROPRIÉTAIRE

Nous nous intéressons à vous

Bienvenue dans la famille Harley-Davidson ! Lorsque vous êtes au guidon de votre moto Harley-Davidson®, veillez à adopter une conduite sûre en respectant les autres usagers, le code de la route et en tenant compte de vos propres capacités. Toujours porter un casque, une protection des yeux appropriée et des vêtements adéquats, et insister pour que votre passager fasse de même. Ne prenez jamais la route sous l'influence de l'alcool, d'un médicament ou d'une drogue. Veillez à bien connaître votre Harley, et lisez et assimilez entièrement le manuel du propriétaire.

Ce manuel a été préparé pour vous familiariser avec le fonctionnement, l'entretien et la maintenance de votre moto, et afin de vous fournir d'importantes informations de sécurité.

Suivez attentivement ces instructions pour obtenir les meilleures performances de votre moto mais également pour votre plaisir et votre sécurité. Votre manuel du propriétaire contient des instructions relatives au fonctionnement et à la maintenance légère. Les réparations importantes sont abordées dans le manuel d'entretien Harley-Davidson. Ces réparations importantes nécessitent l'attention d'un technicien expérimenté ainsi que l'utilisation d'outils et d'équipements spéciaux. Votre concessionnaire Harley-Davidson dispose des installations, de l'expérience et des pièces Harley-Davidson® d'origine nécessaires pour effectuer un bon entretien. Nous vous recommandons de faire réaliser la maintenance du système de contrôle des émissions chez un concessionnaire Harley-Davidson agréé.

Participez à un cours de sécurité pour motocyclistes. Pour vous inscrire à un cours à l'Académie de conduite de Harley-Davidson (Harley-Davidson Riding Academy Course), composez le 1-414-343-4056 (États-Unis) ou visitez www.harley-davidson.com (monde entier). Pour des informations sur les cours pour motocyclistes offerts par la Motorcycle Safety Foundation aux États-Unis, composez le 1-800-446-9227 ou visitez www.msf-usa.org.

Propriétaires des États-Unis

Votre Harley-Davidson est conforme à toutes les normes fédérales américaines de sécurité des véhicules motorisés et à la réglementation applicable de l'Agence pour la

protection environnementale aux États-Unis à compter de la date de fabrication. Protégez votre privilège de rouler libre en devenant membre de l'American Motorcyclist Association. Visitez www.americanmotorcyclist.com pour plus d'informations.

Harley-Davidson se réserve le droit de modifier les spécifications, l'équipement ou les conceptions à tout moment, sans préavis ou obligation.

SERVICE À LA CLIENTÈLE

La plupart des problèmes liés à la vente ou à l'entretien seront traités en concession.

1. Parlez de votre problème avec le personnel approprié en concession, au comptoir des ventes, de l'entretien ou des pièces de rechange. Si votre tentative reste infructueuse, parlez au propriétaire de la concession ou au directeur général.
2. Si le problème ne peut vraiment pas être résolu auprès du concessionnaire, vous pouvez contacter le Harley-Davidson Customer Support Center. À l'attention de Harley-Davidson Motor Company : Harley-Davidson Customer Support Center P.O. Box 653 Milwaukee, Wisconsin 53201 1-800-258-2464 (États-Unis uniquement) 1-414-343-4056

Pour les clients se trouvant hors des États-Unis, contacter le bureau régional Harley-Davidson, appeler le 1-414-343-4056 ou se rendre sur le site Internet harley-davidson.com.

Tableau 2. Véhicule et données personnelles

INFORMATIONS PERSONNELLES	INFORMATIONS SUR LE CONCESSIONNAIRE
Date d'achat :	
Nom :	Nom :
Adresse :	Adresse :
Adresse :	Adresse :
Numéro d'identification de véhicule :	Commercial :
Numéro de clé :	Technicien :



REMARQUES



CONSIGNES DE SÉCURITÉ DE FONCTIONNEMENT : MODÈLES DYNA

Avant de se servir de sa nouvelle moto, il incombe au propriétaire de lire et de suivre les instructions d'utilisation et de maintenance figurant dans ce manuel et de suivre ces règles fondamentales pour sa propre sécurité.

- Il faut connaître et respecter les règles de la circulation routière (consulter la section RÈGLES DE LA SÉCURITÉ ROUTIÈRE). Lire attentivement et observer les règles contenues dans le livret CONSEILS POUR MONTER À MOTOCYCLETTTE qui accompagne ce Manuel du propriétaire. Lire et se familiariser avec le contenu du LIVRET SUR LA MOTOCYCLETTTE correspondant à votre état/pays.
- Avant de mettre le moteur en marche, vérifier le bon fonctionnement des freins, de l'embrayage, du sélecteur de vitesse, des commandes des gaz et des niveaux de carburant et d'huile.

▲ AVERTISSEMENT

Les pièces et accessoires Harley-Davidson sont conçus pour les motos Harley-Davidson. L'utilisation de pièces ou d'accessoires d'autres constructeurs peut nuire aux performances, à la stabilité ou à la manœuvrabilité de la moto, ce qui peut entraîner la mort ou des blessures graves. (00001b)

▲ AVERTISSEMENT

Couper le moteur lors d'un plein ou d'un entretien du circuit de carburant. Ne pas fumer ni mettre l'essence à proximité de flammes ou d'étincelles. L'essence est un produit extrêmement inflammable et hautement explosif, qui peut entraîner la mort ou des blessures graves. (00002a)

- Utiliser uniquement des pièces et accessoires approuvés par Harley-Davidson. L'utilisation de certaines pièces de performance provenant d'autres fabricants annulera la garantie couvrant une moto neuve. Consulter un concessionnaire Harley-Davidson pour de plus amples détails.

Lorsque l'on fait le plein d'une moto, observer les règles suivantes :

- Ne faire le plein que dans un endroit bien aéré après avoir arrêté le moteur.
- Retirer lentement le bouchon de remplissage de carburant.
- Ne pas fumer ni laisser de flammes nues ou d'étincelles à proximité lors du remplissage ou lors de travaux sur le système d'alimentation.
- Ne pas remplir le réservoir de carburant plus haut que le bas de la pièce rapportée du goulot de remplissage.

- Laisser un volume d'air pour que le carburant puisse se dilater.

▲ AVERTISSEMENT

Ne pas entreposer la moto avec un réservoir rempli d'essence dans un local (maison ou garage) où il existe des flammes vives, des veilleuses, des étincelles ou des moteurs électriques. L'essence est un produit extrêmement inflammable et hautement explosif, qui peut entraîner la mort ou des blessures graves. (00003a)

▲ AVERTISSEMENT

Ne jamais faire tourner le moteur dans un garage fermé ou dans un local confiné. L'inhalation des gaz d'échappement qui contiennent du monoxyde de carbone gazeux toxique peut causer la mort ou des blessures graves. (00005a)

▲ AVERTISSEMENT

La béquille latérale se bloque lorsqu'elle est déployée (vers le bas) complètement vers l'avant et que le poids du véhicule repose dessus. Si la béquille latérale n'est pas dans sa position complètement vers l'avant (vers le bas) et ne supporte pas le poids du véhicule, ce dernier risque de basculer et de causer la mort ou des blessures graves. (00006a)

▲ AVERTISSEMENT

S'assurer que la béquille latérale est complètement rétractée avant de prendre la route. Si elle ne l'est pas, elle peut entrer en contact avec la route et provoquer une perte de contrôle du véhicule, risquant d'entraîner la mort ou des blessures graves. (00007a)

- Une moto neuve doit être conduite selon une procédure de rodage spécifique. Consulter la section FONCTIONNEMENT > RÈGLES DE CONDUITE DE RODAGE (Page 68).
- Rouler à vitesse réduite et en dehors des zones de grande circulation tant que l'on n'est pas parfaitement familiarisé avec les caractéristiques de fonctionnement et la manœuvrabilité de la moto en toutes circonstances.

REMARQUE

Nous recommandons aux conducteurs d'obtenir des informations et une formation explicite sur les techniques correctes de conduite de moto.

▲ AVERTISSEMENT

Conduire à des vitesses appropriées à la route et aux conditions existantes, et ne jamais dépasser la limite de vitesse affichée. Une vitesse excessive risque d'entraîner une perte de contrôle du véhicule pouvant causer la mort ou des blessures graves. (00008a)

- Ne pas dépasser la limite de vitesse légale ou conduire plus vite que ne le permettent les conditions de route. Toujours ralentir lorsque les conditions de route sont mauvaises. Une vitesse élevée ne fait qu'aggraver l'effet possible de tout autre facteur d'instabilité et accroît les risques de perte de contrôle.
- Faire très attention à l'état de la route et au vent. Tous les véhicules à deux roues peuvent être sujets à des forces susceptibles de les renverser telles que coups de vents créés par les camions, trous dans la chaussée, routes à la surface inégale, erreur de conduite, etc. Ces forces risquent d'influencer les caractéristiques de manœuvrabilité de la moto. Si c'est le cas, ralentir et regagner en douceur et sans se raidir le contrôle du véhicule. Ne pas freiner de manière abrupte ni forcer le guidon. Cela risquerait d'aggraver l'instabilité.
- Installer les charges contre la moto, le plus bas possible afin de modifier au minimum le centre de gravité de la moto. Répartir le poids uniformément des deux côtés du véhicule et ne pas transporter d'article encombrant trop loin derrière le conducteur, ni ajouter du poids au guidon ou à la fourche avant. Ne pas dépasser la charge maximum indiquée dans chaque sacoche.

REMARQUE

Les motocyclistes novices devraient s'habituer à toutes les conditions de conduite en roulant à vitesse modérée.

- Conduire avec prudence et en se protégeant. Ne pas oublier qu'une moto n'offre pas la même protection qu'une automobile en cas d'accident. L'une des causes d'accident les plus fréquentes survient lorsque le conducteur d'un autre véhicule ne voit pas un motocycliste et tourne à gauche en lui coupant la route. Ne conduire qu'avec le phare allumé.

▲ AVERTISSEMENT

Éviter tout contact avec le système d'échappement et porter des vêtements qui recouvrent entièrement les jambes pendant la conduite. Les tuyaux d'échappement et les silencieux deviennent brûlants lorsque le moteur est en marche et le restent longtemps même après l'arrêt du moteur. Le port de vêtements inappropriés pourrait causer des brûlures ou d'autres blessures graves. (00009a)

- Porter un casque homologué ainsi que des vêtements et des chaussures appropriés à la conduite d'une moto. Les couleurs vives ou claires sont plus faciles à distinguer dans la circulation, surtout la nuit. Éviter les vêtements lâches et flottants et les écharpes.
- Lors du transport de passagers, il est de la responsabilité du conducteur de leur montrer comment se tenir en moto. (Consulter les Conseils pour monter à motocyclette dans le Kit du propriétaire Harley-Davidson.)

- Ne laisser en aucun cas une autre personne se servir de la moto si elle n'est pas un conducteur expérimenté qui possède le permis de conduire et qui connaît parfaitement les aspects particuliers de la conduite de cette moto.
- Protéger votre moto contre le vol. Après avoir garé la moto, verrouiller la colonne de direction et retirer la clé de contact de l'interrupteur. Activer l'alarme de sécurité s'il y en a une.
- Conscience en éveil, discernement et prudence sont nécessaires pour conduire une moto en toute sécurité. Ne pas laisser la fatigue, l'alcool ou les drogues mettre en danger sa propre sécurité et celle des autres.
- Sur les véhicules équipés d'un système audio, régler le volume avant de démarrer à un niveau qui ne sera pas gênant.
- Garder la moto en bon état de marche selon les procédures du Tableau 29. La stabilité de la moto dépend particulièrement du gonflage des pneus à la pression correcte, de l'état des bandes de roulement ainsi que du réglage correct des roulements des roues et de la colonne de direction.

▲ AVERTISSEMENT

Ne pas faire fonctionner le véhicule avec la fourche verrouillée. Le verrouillage de la fourche limite la capacité de braquage de la moto, ce qui risque d'entraîner la mort ou des blessures graves. (00035a)

8 La sécurité avant tout

▲ AVERTISSEMENT

Effectuer les procédures d'entretien et de maintenance indiquées dans le tableau des intervalles d'entretien périodiques. Un manque de maintenance périodique aux intervalles recommandés peut affecter la sécurité du fonctionnement de la moto, ce qui pourrait causer la mort ou des blessures graves. (00010a)

▲ AVERTISSEMENT

Ne pas faire marcher la moto si la direction ou la suspension est desserrée, usée ou endommagée. Contacter un concessionnaire Harley-Davidson pour les réparations. Des pièces de direction ou de suspension desserrées, usées ou endommagées peuvent altérer la stabilité et la manœuvrabilité, ce qui risque de causer la mort ou des blessures graves. (00011a)

▲ AVERTISSEMENT

Inspecter régulièrement les amortisseurs et la fourche avant. Remplacer les pièces présentant des fuites, des dommages ou des signes d'usure, qui peuvent nuire à la stabilité et à la manœuvrabilité et pourraient causer la mort ou des blessures graves. (00012a)

▲ AVERTISSEMENT

Utiliser la visserie de rechange Harley-Davidson. La visserie des ventes annexes risque de nuire à la performance, ce qui pourrait causer la mort ou des blessures graves. (00013a)

- Consulter le Manuel d'entretien Harley-Davidson pour connaître les couples de serrage appropriés.
- La visserie des ventes annexes peut ne pas avoir les spécifications particulières qui lui permettraient de fonctionner correctement.

▲ AVERTISSEMENT

Veiller à maintenir les pneus correctement gonflés, équilibrés, non endommagés et avec une bande de roulement adéquate. Inspecter régulièrement les pneus et consulter un concessionnaire Harley-Davidson pour les pneus de rechange. Rouler avec des pneus trop usés, mal équilibrés, mal gonflés, surchargés ou endommagés peut conduire à une défaillance du pneu et nuire à la stabilité et à la manœuvrabilité de la moto, ce qui peut entraîner la mort ou des blessures graves. (00014b)

▲ AVERTISSEMENT

Remplacer les pneus percés ou endommagés. Dans certains cas, de petits trous dans la bande de roulement peuvent être réparés de l'intérieur du pneu démonté par un concessionnaire Harley-Davidson. Ne JAMAIS dépasser 80 km/h (50 mph) dans les premières 24 heures suivant la réparation du pneu et ne JAMAIS dépasser 129 km/h (80 mph) avec un pneu réparé. Ne pas suivre ces consignes de sécurité risque de faire éclater un pneu et de causer la mort ou des blessures graves. (00015b)

▲ AVERTISSEMENT

Ne pas dépasser le poids nominal brut du véhicule (GVWR, Gross Vehicle Weight Rating) et le poids technique maximal sous essieu (GAWR, Gross Axle Weight Rating). Le dépassement de ces limites de poids peut provoquer la défaillance d'un composant et nuire à la stabilité, à la manœuvrabilité et à la performance du véhicule, ce qui pourrait entraîner la mort ou des blessures graves. (00016f)

- GVWR est la somme du poids de la moto, des accessoires et du poids maximum du conducteur, du passager et de la charge qui peuvent être transportés en toute sécurité.
- Le poids nominal brut du véhicule (GVWR) est indiqué sur la plaque signalétique, située sur la colonne de direction du cadre.

- GAWR est le poids technique maximal qui peut être transporté en toute sécurité sur chaque axe. Consulter le Tableau 11.

▲ AVERTISSEMENT

Ne pas remorquer une moto en panne. Le remorquage risque d'affecter la stabilité et la manœuvrabilité et de causer la mort ou des blessures graves. (00017a)

▲ AVERTISSEMENT

Ne pas tracter de remorque. Le remorquage risque de surcharger les pneus, de les endommager et de causer leur défaillance, de réduire la performance du freinage et d'affecter la stabilité et la manœuvrabilité, ce qui pourrait causer la mort ou des blessures graves. (00018c)

▲ AVERTISSEMENT

Le contact avec du liquide de frein DOT 4 peut avoir des effets graves sur la santé. Ne pas porter des vêtements et des lunettes de protection adaptés risque de provoquer la mort ou des blessures graves.

- **En cas d'inhalation : Garder son calme, évacuer à l'air frais, consulter un médecin.**

- **En cas de contact avec la peau : Retirer les vêtements souillés ou éclaboussés. Rincer la peau immédiatement à grande eau pendant 15 à 20 minutes. En cas d'irritation, consulter un médecin.**
- **En cas de contact avec les yeux : Rincer les yeux pendant au moins 15 minutes à l'eau courante, en gardant les yeux ouverts. En cas d'irritation, consulter un médecin.**
- **En cas d'ingestion : Rincer la bouche et boire beaucoup d'eau. Ne pas faire vomir. Contactez le Centre antipoison. Consulter immédiatement un médecin.**
- **Pour plus d'informations, consulter la fiche de données de sécurité (FDS) sur le site sds.harley-davidson.com**

(00240e)

▲ AVERTISSEMENT

Consulter un concessionnaire Harley-Davidson pour toute question ou tout problème qui se pose lors de l'utilisation de la moto. Sinon, cela risque d'aggraver le problème initial, d'entraîner des réparations coûteuses, de causer un accident et d'entraîner la mort ou des blessures graves. (00020a)

- Veiller à ce que tous les équipements requis par les lois fédérales, régionales et locales en vigueur soient installés et en bon état de marche.

RÈGLES DE LA SÉCURITÉ ROUTIÈRE

- Rester à droite de la ligne médiane pour croiser les véhicules venant de la direction opposée. Conduire du côté gauche du centre de votre voie pour éviter une chaussée huileuse et glissante devant vous.
- Toujours se servir de l'avertisseur et des feux de direction lorsque l'on double d'autres véhicules allant dans la même direction et bien faire attention. Ne jamais essayer de doubler un autre véhicule allant dans la même direction à un carrefour, dans un virage ou en montant ou descendant une côte.
- Aux intersections, le véhicule venant sur votre droite a la priorité. Ne pas supposer que vous avez la priorité car l'autre conducteur peut ignorer que vous avez la priorité.
- Toujours signaler à l'avance avant de s'arrêter, tourner ou doubler.
- Il faut observer immédiatement tous les panneaux de signalisation, y compris ceux qui servent à contrôler la circulation aux intersections. Toujours respecter les panneaux de RALENTISSEMENT postés à proximité des écoles et les panneaux d'ATTENTION situés aux passages à niveau et agir en conséquence.
- Avant de tourner à gauche, le signaler au moins 30,5 m (100 pi) à l'avance. Se déplacer vers la ligne médiane de la route (sauf exigence contraire de la réglementation locale), ralentir, entrer dans l'intersection puis tourner avec précaution vers la gauche.
- Ne jamais anticiper la couleur d'un feu de circulation. Quand les feux sont sur le point de passer du VERT au ROUGE (ou inversement) aux intersections, ralentir et attendre que le changement se fasse. Ne jamais passer un feu de circulation à l'orange ni au rouge.
- Lorsque l'on tourne à droite ou à gauche, faire attention non seulement aux véhicules mais également aux piétons et aux animaux.
- Ne pas quitter le trottoir ni une zone de stationnement sans le signaler. Vérifier que la route est libre pour entrer dans la voie de circulation. Les véhicules sur la voie de circulation ont toujours la priorité.
- Veiller à monter la plaque d'immatriculation de la manière stipulée par la loi en vérifiant qu'elle restera bien visible en toutes circonstances. La nettoyer régulièrement.
- Conduire à une vitesse sécuritaire qui est en accord avec le type de route utilisé. Faire très attention à l'état de la route qui peut être sèche, huileuse, verglacée ou mouillée.
- Faire attention aux débris tels que des feuilles ou du gravier.

- Adapter sa vitesse et son style de conduite aux facteurs (temps et trafic) qui déterminent l'état de la route.

ACCESSOIRES ET CHARGE TRANSPORTÉE

Il est impossible à Harley-Davidson de tester et de faire des recommandations spécifiques concernant chaque accessoire ou combinaison d'accessoires vendus. Il incombe donc au motocycliste d'assurer la sécurité de son véhicule lors de l'installation d'accessoires ou du transport d'un poids supplémentaire.

▲ AVERTISSEMENT

Consultez la section ACCESSOIRES ET CHARGEMENT dans la section SÉCURITÉ D'ABORD de votre manuel d'utilisation. Un chargement incorrect des bagages ou une pose incorrecte des accessoires peut provoquer une défaillance et nuire à la stabilité, à la manœuvrabilité et à la performance, ce qui peut entraîner la mort ou des blessures graves. (00021c)

▲ AVERTISSEMENT

Ne pas dépasser le poids nominal brut du véhicule (GVWR, Gross Vehicle Weight Rating) et le poids technique maximal sous essieu (GAWR, Gross Axle Weight Rating). Le dépassement de ces limites de poids peut provoquer la défaillance d'un composant et nuire à la stabilité, à la manœuvrabilité et à la performance du véhicule, ce qui pourrait entraîner la mort ou des blessures graves. (00016f)

- GVWR est la somme du poids de la moto, des accessoires et du poids maximum du conducteur, du passager et de la charge qui peuvent être transportés en toute sécurité.
- GAWR est le poids technique maximal qui peut être transporté en toute sécurité sur chaque axe.
- Le poids nominal brut du véhicule (GVWR) et le poids technique maximal sous essieu (GAWR) sont indiqués sur la plaque signalétique, située sur le tube descendant du cadre.

▲ AVERTISSEMENT

Ne pas tracter de remorque. Le remorquage risque de surcharger les pneus, de les endommager et de causer leur défaillance, de réduire la performance du freinage et d'affecter la stabilité et la manœuvrabilité, ce qui pourrait causer la mort ou des blessures graves. (00018c)

Consignes concernant les accessoires et la charge transportée

Suivre les directives ci-dessous pour équiper une moto, transporter des passagers et/ou une charge.

▲ AVERTISSEMENT

Conduire à des vitesses appropriées à la route et aux conditions existantes, et ne jamais dépasser la limite de vitesse affichée. Une vitesse excessive risque d'entraîner une perte de contrôle du véhicule pouvant causer la mort ou des blessures graves. (00008a)

- Ne pas dépasser la limite de vitesse légale ou conduire plus vite que ne le permettent les conditions de route. Toujours ralentir lorsque les conditions de route sont mauvaises. Une vitesse élevée ne fait qu'aggraver l'effet possible de tout autre facteur d'instabilité et accroît les risques de perte de contrôle.
- Faire très attention à l'état de la route et au vent. Tous les véhicules à deux roues peuvent être sujets à des forces susceptibles de les renverser telles que coups de vents créés par les camions, trous dans la chaussée, routes à la surface inégale, erreur de conduite, etc. Ces forces risquent d'influencer les caractéristiques de manœuvrabilité de la moto. Si c'est le cas, ralentir et regagner en douceur et sans se raidir le contrôle du véhicule. Ne pas freiner de manière abrupte ni forcer le guidon. Cela risquerait d'aggraver l'instabilité.
- Installer les charges contre la moto, le plus bas possible. Ceci réduit au minimum le déplacement du centre de gravité de la moto.
- Répartir les charges de manière uniforme de part et d'autre du véhicule.
- Ne pas charger d'objets volumineux trop loin derrière le conducteur ni ajouter de poids sur le guidon ou la fourche avant.
- Ne pas dépasser la charge maximum indiquée dans chaque sacoche.
- Les porte-bagages sont conçus pour des articles légers. Ne pas surcharger les porte-bagages.

- Veiller à bien fixer la charge pour qu'elle ne se déplace pas en cours de route et vérifier la charge à plusieurs reprises. Les accessoires qui changent la position de conduite du conducteur peuvent accroître le temps de réaction et affecter le maniement de la moto.
- Des équipements électriques supplémentaires risquent de surcharger le circuit électrique de la moto et d'entraîner éventuellement une défaillance du circuit électrique et/ou de ses composants.

⚠ AVERTISSEMENT

Si présent : Les protections avant et/ou arrière ne sont pas conçues pour protéger contre les blessures corporelles en cas de collision avec un autre véhicule ou un autre objet. (00022d)

Les éléments de grande taille, tels que carénage, pare-brise, dossiers et porte-bagages peuvent affecter négativement le maniement de la moto. Utiliser uniquement des accessoires authentiques Harley-Davidson conçus spécifiquement pour

votre modèle de moto et montés conformément aux consignes de montage.

⚠ AVERTISSEMENT

Les pièces et accessoires Harley-Davidson sont conçus pour les motos Harley-Davidson. L'utilisation de pièces ou d'accessoires d'autres constructeurs peut nuire aux performances, à la stabilité ou à la manœuvrabilité de la moto, ce qui peut entraîner la mort ou des blessures graves. (00001b)

⚠ AVERTISSEMENT

Seules les motos Touring Harley-Davidson peuvent être équipées d'un side-car. Consulter un concessionnaire Harley-Davidson. L'utilisation de motos autres que les modèles Touring avec des side-cars risque de causer la mort ou des blessures graves. (00040a)

AUTHORIZED
SERVICE

NUMÉRO D'IDENTIFICATION DE VÉHICULE

Voir la Figure 1. La série complète de 17 chiffres ou numéro d'identification de véhicule (VIN) est gravée sur la colonne de direction et sur une étiquette située sur le tube descendant du cadre avant droit.

Un numéro de série abrégé est également gravé sur le côté gauche du carter moteur à la base du cylindre arrière.

REMARQUE

Toujours fournir le numéro complet d'identification de véhicule (VIN) à 17 chiffres lors de la commande de pièces ou en cas de questions concernant la moto.

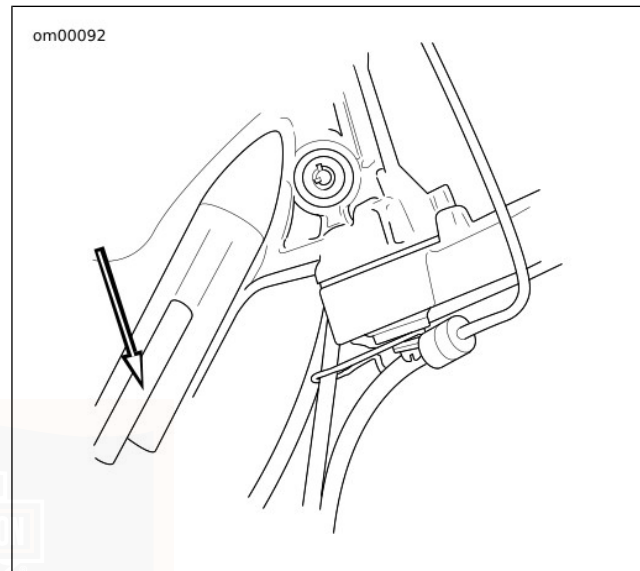

Figure 1. VIN Emplacement de l'estampille

om00698a

1
 2
 3
 4
 5
 6
 7
 8
 9
 10

1 HD 1 GX 4 1 3 7 K 111000

- | | |
|---|--|
| <ul style="list-style-type: none"> 1. Désignation des marchés (1 caractère) 2. Fabricant (2 caractères) 3. Type de moto (1 caractère) 4. Modèle (2 caractères) 5. Type de moteur (1 caractère) | <ul style="list-style-type: none"> 6. Date d'introduction (1 caractère) 7. Chiffre de contrôle VIN (1 caractère) 8. Année de modèle (1 caractère) 9. Usine de montage (1 caractère) 10. Numéro de séquence (6 caractères) |
|---|--|

Figure 2. Numéro d'identification de véhicule typique Harley-Davidson

Tableau 3. Décomposition du VIN du Dyna de Harley-Davidson 2007

POSITION	DESCRIPTION	VALEURS POSSIBLES
1	Désignation des marchés	1 = Fabriqués initialement pour être vendus aux États-Unis 5 = Fabriqués initialement pour être vendus hors des États-Unis
2	Fabricant	HD = Harley-Davidson
3	Type de moto	1 = Moto lourde
4	Modèle	Consulter le tableau des codes VIN des modèles Dyna 2007.

Tableau 3. Décomposition du VIN du Dyna de Harley-Davidson 2007

POSITION	DESCRIPTION	VALEURS POSSIBLES
5	Type de moteur	4 = 1 584 cm ³ à injection de carburant
6	Date d'introduction	1 = Normale 2 = En milieu d'année 3 = Modèle californien/régulier 4 = Changements esthétiques 5 = Modèle californien/changements esthétiques 6 = Modèle californien/milieu d'année
7	Chiffre de contrôle VIN	Peut être de 0 à 9 ou X
8	Année de modèle	7 = 2007
9	Usine de montage	K = Kansas City, MO, USA
10	Numéro de séquence	Varie

Tableau 4. Codes des modèles à VIN Dyna 2007

CODE	NOM DU MODÈLE
GM	FXD SUPER GLIDE®
GV	FXDC SUPER GLIDE CUSTOM®
GN	FXDL LOW RIDER®
GP	FXDWG WIDE GLIDE®
GX	FXDB STREET BOB®

ÉTIQUETTES

Consulter le Tableau 5 pour les étiquettes de sécurité et de maintenance qui étaient sur le véhicule neuf. Si elles ont été retirées, des étiquettes de rechange peuvent être commandées pour la moto.

Tableau 5. Étiquettes : modèles Dyna

N° DE PIÈCE	DESCRIPTION	EMPLACEMENT
29127-95B	Avertissements généraux	Sur le dessus du couvercle d'épurateur d'air
15368-01A	Avertissement relatif à la batterie	Sur le dessus du couvercle de plateau de batterie
13569-06	Étiquette relative au bloc fusibles	À l'intérieur du couvercle latéral gauche
14117-06	Interrupteur d'allumage	Tous les modèles sauf FXDWG et FXDC
14130-06	Verrou de fourche	FXDWG, FXDC



SPÉCIFICATIONS : MODÈLES DYNA DE 2007

Tableau 6. Moteur : modèles Twin Cam 2007

ÉLÉMENT	SPÉCIFICATION	
Nombre de cylindres	2	
Type	4 cycles, 45 degrés, type V, refroidi par air	
Taux de compression	9,2-1	
Alésage	95,25 mm	3,75 po
Course	111,25 mm	4,38 po
Cylindrée	1 584 cm ³	96 po ³
Couple de serrage	123 N·m à 3 000 tr/min	91 lb·pi à 3 000 tr/min

Tableau 7. Circuit d'allumage : modèles Twin Cam 2007

COMPOSANT	SPÉCIFICATION	
Calage de l'allumage	Non réglable	
Batterie	12 V, 19 Ah, scellée et sans entretien	
Type de bougies	HD-6R12	
Taille des bougies	12 mm	
Écartement des bougies	0,97 à 1,09 mm	0,038 à 0,043 po
Couple de serrage de bougie	16,3 à 24,4 N·m	12 à 18 lb·pi

Tableau 8. Transmission : modèles Dyna 2007

TRANSMISSION	SPÉCIFICATION
Type	Prise constante, pédale de sélection de vitesse
Vitesses	6 marche avant

REMARQUE

Les spécifications de ce document peuvent ne pas correspondre à celles de la certification officielle dans certains marchés, à cause de la date de publication, des différences dans les méthodes de test et/ou des différences de véhicule. Les clients recherchant des spécifications réglementaires officiellement reconnues concernant leur véhicule doivent se reporter aux documents de certification et/ou contacter leur concessionnaire ou distributeur particulier.

Tableau 9. Dents de pignon : modèles Dyna 2007

ENTRAÎNEMENT	ÉLÉMENT	NOMBRE DE DENTS
Primaire	Moteur	34
	Embrayage	46
Final	Transmission	32
	Roue arrière	66*

*64 dents sur les modèles japonais

Tableau 10. Rapports de démultiplication : modèles Dyna 2007

PIGNON	RAPPORT	
	AMÉRICAIN ET INTERNATIONAL	MODÈLES JAPONAIS
Première	9,312	9,030
Deuxième	6,421	6,226
Troisième	4,774	4,630
Quatrième	3,926	3,807
Cinquième	3,279	3,179
Sixième	2,790	2,706

REMARQUE

Le poids nominal brut du véhicule (GVWR) (poids de charge maximum admissible de véhicule) et le poids technique maximal sous essieu (GAWR) sont indiqués sur une étiquette qui se trouve sur le cadre en dessous la colonne de direction.

Tableau 11. Poids : modèles Dyna 2007

ÉLÉMENT	FXD		FXDC		FXDL		FXDWG		FXDB	
	kg	lb	kg	lb	kg	lb	kg	lb	kg	lb
Poids (livraison usine)	287	632	293	645	291	641	295	650	285	634
GVWR	493	1 085	493	1 085	493	1 085	493	1 085	493	1 085
GAWR avant	177	390	177	390	177	390	177	390	177	390
GAWR arrière	316	695	316	695	316	695	316	695	316	695

Tableau 12. Dimensions : modèles Dyna 2007

ÉLÉMENT	FXD		FXDC		FXDL		FXDWG		FXDB	
	mm	po	mm	po	mm	po	mm	po	mm	po
Empattement	1 630	64,2	1 630	64,2	1 640	64,6	1 735	68,3	1 630	64,2
Longueur hors tout	2 357	92,8	2 359	92,9	2 364	93,1	2 477	97,5	2 358	92,8
Largeur totale	931	36,7	988	38,9	921	36,3	915	36	953	37,5

Tableau 12. Dimensions : modèles Dyna 2007

ÉLÉMENT	FXD		FXDC		FXDL		FXDWG		FXDB	
	mm	po	mm	po	mm	po	mm	po	mm	po
Garde au sol	153	6,0	153	6,0	142	5,6	158	6,2	142	5,6
Hauteur hors tout	1 189	46,8	1 212	47,7	1 194	47,0	1 251	49,3	1 279	50,4
Hauteur de la selle*	700	27,6	680	26,8	680	26,8	723	28,5	680	26,8

* Avec un conducteur pesant 81,6 kg (180 lb) sur le siège

Tableau 13. Capacités : modèles Dyna 2007

ÉLÉMENT	FXDWG/FXDC		FXD		FXDL		FXDB	
	L	USA	L	USA	L	USA	L	USA
Réservoir de carburant (total)	19,3	5,1 gal	18,2	4,8 gal	17,8	4,7 gal	17,8	4,7 gal
Réservoir d'huile avec filtre	2,8	3,0 qt	2,8	3,0 qt	2,8	3,0 qt	2,8	3,0 qt
Transmission (approximatif)	0,95	32 oz	0,95	32 oz	0,95	32 oz	0,95	32 oz
Carter de chaîne primaire (approximatif)	0,95	32 oz	0,95	32 oz	0,95	32 oz	0,95	32 oz



Tableau 14. Pression des pneus : modèles Dyna 2007

MODÈLE	CHARGE	PRESSION DES PNEUS (À FROID)			
		AVANT		ARRIÈRE	
		kPa	psi	kPa	psi
Tous les modèles	Conducteur seul	206	30	248	36
	Conducteur et passager	206	30	275	40

Les motocyclettes 2007 n'utilisent que des pneus Dunlop Harley-Davidson.

Tableau 15. Tailles des pneus : modèles Dyna 2007

MODÈLE	SUPPORT	TAILLE	NUMÉRO
FXD, FXDC, FXDL et FXDB	Avant	19 pouces	D401F 100/90-19
FXDWG	Avant	21 pouces	D402F MH90-21
Tous les modèles	Arrière	17 pouces	K591 160/70B17

Tableau 16. Tableau des ampoules : modèles Dyna 2007

TÉMOIN	DESCRIPTION	AMPOULES NÉCESSAIRES	APPEL DE COURANT (EN AMPÈRES)	N° de pièce H-D
Phare	Feu de route/code	1	5,0/4,58	68329-03
	Feu de position (international)	1	0,32	53438-92
Feu arrière et feu de stop	Feu arrière	1	0,59	68167-04
	Feu de stop	1	2,10	68167-04
	Feu arrière (international)	1	0,59	68167-04
	Feu de stop (international)	1	2,10	68167-04

Tableau 16. Tableau des ampoules : modèles Dyna 2007

TÉMOIN	DESCRIPTION	AMPOULES NÉCESSAIRES	APPEL DE COURANT (EN AMPÈRES)	N° de pièce H-D
Feu de direction	Avant/feu de marche	2	2,25/0,59	68168-89
	Avant (international)	2	1,75	68163-84
	Arrière	2	2,25	68572-64B
	Arrière (international)	2	1,75	68163-84
Indicateurs du tableau de bord	Voyant de feu de route	Illuminé par des DÉL. Remplacer l'ensemble entier lors de défaillance.		
	Voyant de pression d'huile			
	Voyant de point mort			
	Voyants de feu de direction			
Jauges de carburant : tous les modèles utilisent une DÉL incorporée dans la jauge.				

DONNÉES SUR LES PNEUS

▲ AVERTISSEMENT

Les pneus, les chambres à air, les talons ou les bandes de fond de jante, les valves de gonflage et les enjoliveurs doivent correspondre à la roue appropriée. Contacter un concessionnaire Harley-Davidson. Si les pièces ne correspondent pas, cela peut endommager le pneu, le faire glisser sur la jante ou causer la défaillance du pneu, ce qui peut causer la mort ou des blessures graves. (00023c)

▲ AVERTISSEMENT

Harley-Davidson recommande d'utiliser ses pneus spécifiés. Les véhicules Harley-Davidson ne sont pas conçus pour fonctionner avec des pneus non recommandés, notamment des pneus neige, des pneus pour cyclomoteur et d'autres pneus à usage spécial. L'utilisation de pneus non recommandés risque d'affecter la stabilité, la manœuvrabilité ou le freinage et de provoquer une perte de contrôle du véhicule causant la mort ou des blessures graves. (00024d)

Des pneus initialement sans chambre à air (ensuite équipés de chambres à air de taille appropriée) peuvent être utilisés

lorsqu'ils sont montés sur des roues à rayons (métalliques) de Harley-Davidson. Des bandes protectrices de jantes en caoutchouc doivent être utilisées avec des pneus initialement sans chambre à air (ensuite équipés de chambres à air de taille appropriée) lorsqu'ils sont montés sur des roues à rayons (métalliques).

▲ AVERTISSEMENT

Utiliser des chambres à air avec les roues à rayons métalliques. L'utilisation de pneus sans chambre à air sur des roues à rayons risque d'entraîner des fuites d'air ce qui pourrait causer la mort ou des blessures graves. (00025b)

Les pneus sans chambre à air sont utilisés sur toutes les roues Harley-Davidson coulées et à disques.

La taille des pneus est inscrite en relief sur leur flanc. La taille des chambres à air est imprimée dessus.

▲ AVERTISSEMENT

Les pneus Harley-Davidson avant et arrière ne sont pas identiques. L'inversion des pneus avant et arrière peut provoquer une défaillance prématurée, pouvant entraîner la mort ou des blessures graves. (00026a)

▲ AVERTISSEMENT

Ne pas dépasser la pression de gonflage maximale indiquée sur la paroi du pneu. Un pneu trop gonflé peut éclater, ce qui risque de causer la mort ou des blessures graves. (00027b)

▲ AVERTISSEMENT

Remplacer immédiatement le pneu par un pneu spécifié par Harley-Davidson lorsque les barres d';;usure deviennent visibles ou si la bande de roulement a une profondeur de 1 mm (1/32 in) seulement. Conduire avec un pneu usé peut entraîner la mort ou des blessures graves. (00090c)

Consulter SPÉCIFICATIONS > SPÉCIFICATIONS : MODÈLES DYNA DE 2007 (Page 19) pour connaître les spécifications de pression et de taille des pneus.

MÉLANGES D'ESSENCE

Cette moto a été conçue pour fournir les meilleures performances au meilleur rendement en utilisant de l'essence sans plomb. La plupart des essences vendues sont mélangées avec de l'alcool et/ou de l'éther, pour créer des mélanges oxygénés. Le type et la quantité d'alcool ou d'éther ajoutés au carburant sont importants.

AVIS

Ne pas utiliser d'essence contenant du méthanol. Cela risquerait d'entraîner une défaillance des composants du circuit de carburant, une détérioration du moteur et/ou un mauvais fonctionnement de l'équipement. (00148a)

- L'essence contenant de L'ÉTHÉR MÉTHYLTERTILOBUTYLIQUE (MTBE) : Les mélanges essence/MTBE sont composés d'essence et jusqu'à 15 % de MTBE. Les mélanges essence/MTBE peuvent être utilisés dans votre moto.
- L'ÉTHANOL est un mélange contenant 10 % d'éthanol (alcool de grain) et 90 % d'essence sans plomb. Les mélanges d'essence/éthanol peuvent être utilisés dans la moto si la teneur en éthanol ne dépasse **pas** 10 %.
- ESSENCES REFORMULÉES OU OXYGÉNÉES (RFG) : Essence reformulée est un terme utilisé pour décrire les mélanges d'essence qui sont spécifiquement conçus pour brûler plus proprement que d'autres types d'essence, en laissant moins d'émissions d'échappement. Elles sont également formulées pour moins s'évaporer lorsque l'on fait le plein. Les essences reformulées utilisent des additifs servant à oxygéner l'essence. La moto fonctionnera normalement avec ce type d'essence et Harley-Davidson recommande de l'utiliser dans la mesure du possible, pour aider à favoriser la propreté de l'air.

On trouvera peut-être que certains mélanges d'essence produisent des effets néfastes sur le démarrage, la conduite ou la consommation de carburant de la moto. Si on éprouve une ou plusieurs de ces difficultés, nous recommandons l'utilisation d'une essence pure sans plomb.

CARBURANT

Consulter le Tableau 17. Toujours utiliser une essence sans plomb de bonne qualité. Les indices d'octane figurent généralement sur la pompe.

▲ AVERTISSEMENT

Éviter les déversements. Ouvrir lentement le bouchon de remplissage de carburant. Ne pas remplir au-delà de la base de la pièce rapportée du goulot de remplissage et laisser un volume d'air pour permettre la dilatation du carburant. Serrer le bouchon de remplissage après l'ajout de carburant. L'essence est un produit extrêmement inflammable et hautement explosif, qui peut entraîner la mort ou des blessures graves. (00028b)

▲ AVERTISSEMENT

Faire très attention en faisant le plein. L'air sous pression dans le réservoir de carburant risque de forcer l'essence à s'échapper par le tube de remplissage. L'essence est un produit extrêmement inflammable et hautement explosif, qui peut entraîner la mort ou des blessures graves. (00029a)

Les pompes des stations-service modernes versent de l'essence avec un débit élevé dans les réservoirs de carburant des motos, ce qui rend possible le piégeage et la pressurisation de l'air.

Tableau 17. Indices d'octane

SPÉCIFICATION	INDICE
Indice d'octane à la pompe (R+M)/2	91 (95 RON)

CONVERTISSEURS CATALYTIQUES

Tous les modèles de motos internationales (HDI) ou destinés au Japon sont équipés de convertisseurs catalytiques.

AVIS

Ne pas faire fonctionner une moto équipée d'un convertisseur catalytique en cas de ratés du moteur. Si la moto est démarrée dans ces conditions, les gaz d'échappement deviennent anormalement chauds, ce qui peut entraîner des dommages à la moto, y compris la perte du contrôle des émissions de gaz d'échappement. (00149c)

AVIS

Utiliser uniquement du carburant sans plomb dans les motos équipées de convertisseur catalytique. L'emploi de carburant avec plomb endommagerait le système de contrôle des émissions de carburant. (00150c)

GÉNÉRALITÉS : COMMANDES ET INDICATEURS

▲ AVERTISSEMENT

Identifier et comprendre les caractéristiques spécifiques de votre véhicule. Le fait de ne pas comprendre comment ces caractéristiques affectent le fonctionnement du véhicule peut conduire à un accident, qui pourrait entraîner la mort ou des blessures graves. (00043b)

Certaines fonctionnalités expliquées sont spécifiques à certains modèles. Ces caractéristiques peuvent être fournies par des accessoires disponibles pour votre moto Harley-Davidson. Consulter un concessionnaire Harley-Davidson pour se procurer une liste complète de tous les accessoires adaptés à votre modèle particulier.

COMMUTATEUR DE CLÉ D'ALLUMAGE/PHARE : MODÈLES DYNA

▲ AVERTISSEMENT

La fonction d'allumage automatique du phare augmente la visibilité du conducteur pour les autres usagers de la route. S'assurer que le phare est toujours allumé. La mauvaise visibilité du conducteur pour les autres usagers de la route risque d'entraîner la mort ou des blessures graves. (00030b)

Consulter le MANUEL DU PROPRIÉTAIRE. Il faut relever tous les numéros d'identification de clé à l'endroit prévu à cet effet au début de ce manuel.

Voir la Figure 3. L'interrupteur à clé d'allumage/éclairage commande les fonctions électriques de la moto.

AVIS

Protéger votre véhicule contre le vol. Si la moto n'est pas verrouillée lorsqu'elle est en stationnement, elle risque d'être volée et/ou de subir des dommages matériels. (00151b)

▲ AVERTISSEMENT

Ne pas faire fonctionner le véhicule avec la fourche verrouillée. Le verrouillage de la fourche limite la capacité de braquage de la moto, ce qui risque d'entraîner la mort ou des blessures graves. (00035a)

AVIS

Ne pas lubrifier les serrures à barillettes avec des lubrifiants à base de pétrole ou avec du graphite car cela risque d'endommager les serrures. Les serrures risqueraient alors de ne plus fonctionner. (00152a)

AVIS

Mettre l'interrupteur d'allumage en position arrêté (OFF) et retirer la clé avant de verrouiller la moto. Si la clé est laissée sur la position accessoire (ACC), cela maintiendra les voyants du tableau de bord allumés et entraînera la décharge de la batterie. (00155b)

1. Pour retirer la clé de l'interrupteur d'allumage, enfoncer la clé et la tourner dans le sens antihoraire.
2. Retirer la clé.

REMARQUE

- Consulter le Tableau 18 pour les fonctions de l'interrupteur à clé.
- Les feux fonctionnent lorsque le commutateur se trouve en position allumage (IGNITION), en conformité avec la loi en vigueur dans certaines juridictions.
- Sur les modèles FXDC et FXDWG, retirer la clé de contact du verrou d'allumage lorsque la moto est en marche. Si la clé n'est pas retirée, elle risque en effet de tomber lors de la mise en marche.



Tableau 18. Interrupteur à clé d'allumage/phare : modèles Dyna 2007

MODÈLE	EMPLACEMENT ET FONCTIONNEMENT	POSITION DE L'INTERRUPTEUR	FONCTION
FXD, FXDL et FXDB	<p>À l'avant et à droite de la moto sur la colonne de direction.</p> <p>Pour déverrouiller l'interrupteur et la fourche avant, insérer la clé et la tourner dans le sens antihoraire.</p> <p>HDI : Appuyer sur le levier/clé (modèle international) et la tourner dans le sens horaire sur la position arrêt (OFF). Veiller à insérer la clé et la pousser pour pouvoir la tourner dans l'une des deux positions.</p> <p>Verrou de fourche : Pour verrouiller la fourche, la déplacer complètement vers la gauche. Enfoncer la clé et la tourner vers la droite, sens horaire, jusqu'à l'icône de verrou fermé. Retirer la clé.</p>	Arrêt (OFF)	L'allumage, l'éclairage et les accessoires sont hors tension.
		Accessoire (ACC)*	Les accessoires et feux de détresse peuvent être activés. Les voyants du tableau de bord sont allumés. Le feu de stop et l'avertisseur fonctionnent. La clé peut être retirée (sauf sur les modèles internationaux).
		Allumage (IGNITION)*	L'allumage, l'éclairage et les accessoires fonctionnent.



Tableau 18. Interrupteur à clé d'allumage/phare : modèles Dyna 2007

MODÈLE	EMPLACEMENT ET FONCTIONNEMENT	POSITION DE L'INTERRUPTEUR	FONCTION
FXDWG, FXDC	L'interrupteur est situé sur le tableau de bord du réservoir de carburant.	Arrêt (OFF)	L'allumage, l'éclairage et les accessoires sont hors tension.
	Pour verrouiller ou déverrouiller l'interrupteur, soulever le couvercle de l'interrupteur, insérer la clé et faire tourner la clé dans le sens antihoraire pour verrouiller et dans le sens horaire pour déverrouiller. La clé peut être enlevée dans n'importe quelle position.	Accessoire (ACC)*	Les accessoires sont en marche. Les feux de détresse peuvent être activés. Les voyants du tableau de bord sont allumés. Le feu de stop et l'avertisseur fonctionnent.
	<p>Verrou de fourche : Le verrou de fourche est à l'avant et à droite de la moto sur la colonne de direction. Introduire la clé et enfoncer pour tourner le verrou vers l'icône de verrou fermé. Retirer la clé.</p> <p>Pour déverrouiller le verrou de fourche, introduire la clé et l'enfoncer pour tourner le verrou vers l'icône de verrou ouvert. Retirer la clé.</p>	Allumage (IGNITION)*	L'allumage, l'éclairage et les accessoires fonctionnent.
*Les modèles internationaux comportent une fonction supplémentaire; les feux de position et arrière sont également allumés.			



om00682b

FXDWG, FXDC

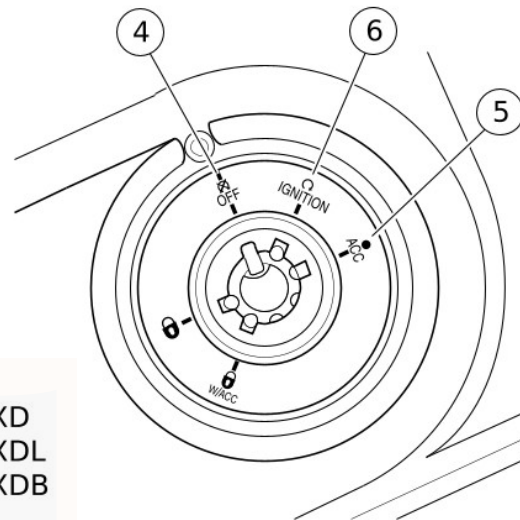
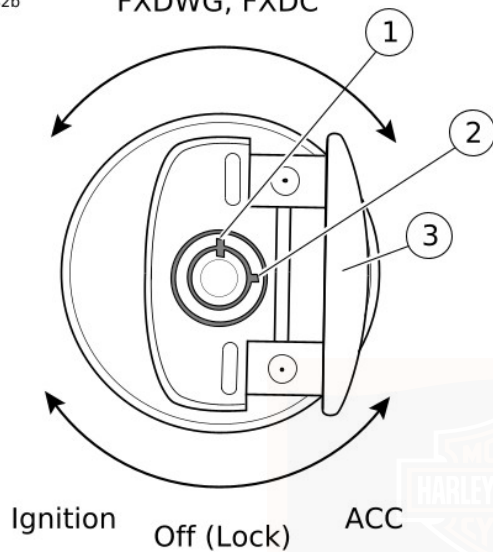

FXD
FXDL
FXDB

1. Position verrouillée
2. Position déverrouillée
3. Couvercle de commutateur ouvert

4. Arrêt (OFF)
5. Accessoire (ACC)
6. Allumage (IGNITION)

Figure 3. Contacteur à clé/phare : modèles Dyna

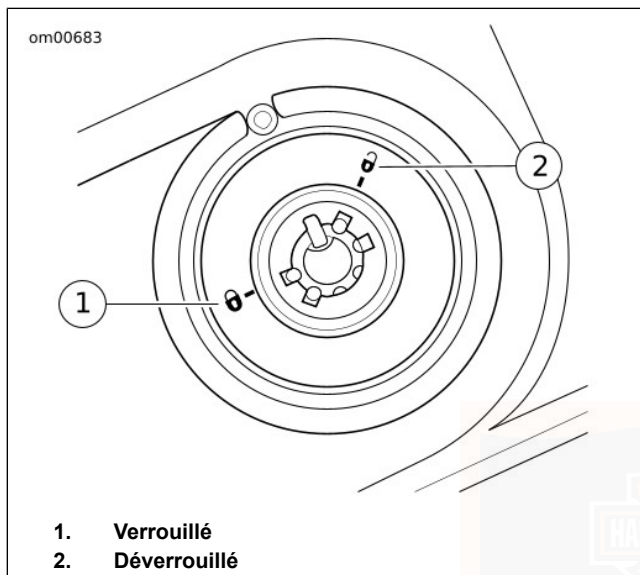

Figure 4. Verrou de fourche : FXDWG, FXDC

VERROU DE FOURCHE : MODÈLES DYNA

AVIS

Protéger votre véhicule contre le vol. Si la moto n'est pas verrouillée lorsqu'elle est en stationnement, elle risque d'être volée et/ou de subir des dommages matériels. (00151b)

FXD, FXDL et FXDB : Voir la Figure 3. Le verrou de fourche est intégré dans l'interrupteur à clé d'allumage/phare sur le côté droit de la colonne de direction. Consulter la section **COMMANDES ET INDICATEURS > COMMUTATEUR DE CLÉ D'ALLUMAGE/PHARE : MODÈLES DYNA** (Page 27).

FXDWG, FXDC : Voir la Figure 4. Avec l'interrupteur à clé d'allumage/phare situé sur la console, seul le verrou de fourche se trouve sur le côté droit de la colonne de direction.

▲ AVERTISSEMENT

Ne pas faire fonctionner le véhicule avec la fourche verrouillée. Le verrouillage de la fourche limite la capacité de braquage de la moto, ce qui risque d'entraîner la mort ou des blessures graves. (00035a)

L'emploi du verrou de fourche dès que l'on gare sa moto découragera l'utilisation non autorisée ou le vol d'une moto garée.

Pour verrouiller la fourche

1. Tourner la fourche complètement vers la gauche.
2. Insérer la clé de contact dans le verrou de la fourche.
3. Tourner vers la gauche (sens antihoraire) sur la position verrouillée.
4. Retirer la clé de contact.

Pour déverrouiller la fourche

1. Insérer la clé de contact dans le verrou de la fourche.
2. Tourner vers la droite (sens horaire) sur la position déverrouillée.

COMMANDES MANUELLES : FONCTIONNEMENT DE BASE

Commutateur du démarreur électrique

REMARQUE

Le commutateur marche/arrêt DOIT se trouver en position MARCHE pour faire fonctionner le moteur.

Voir la Figure 5. Le commutateur du démarreur électrique se trouve sur les commandes de droite du guidon. Consulter FONCTIONNEMENT > DÉMARRAGE DU MOTEUR (Page 71) pour les procédures de fonctionnement détaillées.

1. Mettre le commutateur marche/arrêt du moteur en position MARCHE et la boîte de vitesse au point mort. Le voyant de point mort (vert) devrait s'allumer.
2. Voir la Figure 3. Mettre l'interrupteur à clé d'allumage/phare en position allumage (IGNITION) et appuyer sur le commutateur du DÉMARREUR pour mettre en route le moteur du démarreur.

Commutateur MARCHE/ARRÊT du moteur

Voir la Figure 5. Le commutateur marche/arrêt du moteur (7) met l'allumage en MARCHE ou à l'ARRÊT. Le commutateur marche/arrêt du moteur se trouve sur la commande de droite du guidon. Appuyer sur la partie supérieure du commutateur marche/arrêt du moteur pour couper l'allumage et arrêter le moteur. Appuyer sur la partie inférieure du commutateur marche/arrêt du moteur pour mettre l'allumage en marche.

REMARQUE

- *Le commutateur marche/arrêt du moteur DOIT se trouver en position MARCHE pour démarrer ou faire fonctionner le moteur.*
- *Le commutateur marche/arrêt du moteur devrait toujours être utilisé pour mettre le moteur à l'arrêt.*

1. Pour arrêter le moteur, appuyer sur la partie supérieure du commutateur marche/arrêt pour l'amener à la position arrêt (OFF) d'allumage.
2. Voir la Figure 3. Tourner la clé de contact vers la position arrêt (OFF) pour couper le contact.

Poignée de commande des gaz

Voir la Figure 5. La poignée de commande des gaz (9) est située parmi les commandes sur la droite du guidon et actionnée avec la main droite.

Pour diminuer la fatigue du conducteur lors de longs voyages, une vis de réglage de friction de commande des gaz (10) à rappel de ressort se trouve au bas du collier de la poignée de commande des gaz (sur les modèles non équipés d'un régulateur de vitesse).

1. Tourner lentement la poignée de commande des gaz dans le sens horaire (vers l'avant de la moto) pour fermer la commande des gaz (décélérer).
2. Tourner lentement la poignée de commande des gaz dans le sens antihoraire (vers l'arrière de la moto) pour ouvrir la commande des gaz (accélérer).

▲ AVERTISSEMENT

Ne pas serrer la vis de réglage de friction de la commande des gaz au point où le moteur ne pourra pas revenir automatiquement au ralenti. Trop serrer risquerait de provoquer la perte de contrôle de la moto et de causer la mort ou des blessures graves. (00031b)

3. Dévisser la vis de réglage de friction de la commande des gaz de manière à ce que le papillon revienne au ralenti lorsqu'on relâche la poignée.

4. Visser la vis de réglage de commande des gaz pour augmenter le blocage de la poignée. Ceci donne un effet d'amortissement au mouvement d'accélération.

REMARQUE

La vis de réglage de friction de la commande des gaz ne doit pas être utilisée dans des conditions normales lorsque la moto doit régulièrement s'arrêter et repartir.

Levier de guidon d'embrayage

▲ AVERTISSEMENT

Ne pas placer les doigts entre le levier de commande et la poignée du guidon. Une mauvaise position de main peut gêner la manipulation des leviers de commande et entraîner une perte de contrôle du véhicule, pouvant causer la mort ou des blessures graves. (00032a)

Voir la Figure 5. Le levier de guidon d'embrayage (1) se trouve sur la gauche du guidon où il est activé avec les doigts de la main gauche.

1. Tirer lentement le levier de guidon d'embrayage contre la poignée du guidon pour débrayer.

2. Passer en première à l'aide du levier de sélection de vitesse. Consulter FONCTIONNEMENT > CHANGEMENT DE VITESSE : SIX VITESSES (Page 72).
3. Relâcher lentement le levier de guidon d'embrayage pour embrayer.

Un commutateur d'embrayage est intégré à l'ensemble de commutateur de gauche du guidon. Il permet au conducteur de démarrer le véhicule à n'importe quelle vitesse (ou au point mort) tant que le levier d'embrayage est tiré. Si l'embrayage n'est pas désengagé, le véhicule ne peut pas démarrer.

Commutateur d'avertisseur

Voir la Figure 5. L'avertisseur sonore est actionné en appuyant sur le commutateur d'avertisseur (2) situé sur le groupe de commandes de gauche du guidon.

Commutateur phare/code

Voir la Figure 5. Le commutateur phare/code (3) se trouve sur la gauche du guidon. Le commutateur possède deux positions pour allumer le feu de route ou le code.

- Appuyer sur la partie supérieure du commutateur phare/code pour allumer le feu de route.
- Appuyer sur la partie inférieure du commutateur phare/code pour rallumer le code.

Voir la Figure 6. Le voyant de feu de route (bleu) reste allumé lorsque le commutateur est en position feu de route.

Commutateurs de feu de direction

Voir la Figure 5. Chaque commande de guidon contient un commutateur de feu de direction.

- Le commutateur de feu de direction de droite (11) actionne les feux de direction avant et arrière droits.
- Le commutateur de feu de direction de gauche (4) actionne les feux de direction avant et arrière gauches.

REMARQUE

Les feux de direction avant servent également de feux de marche (sauf pour les modèles internationaux).

om0000

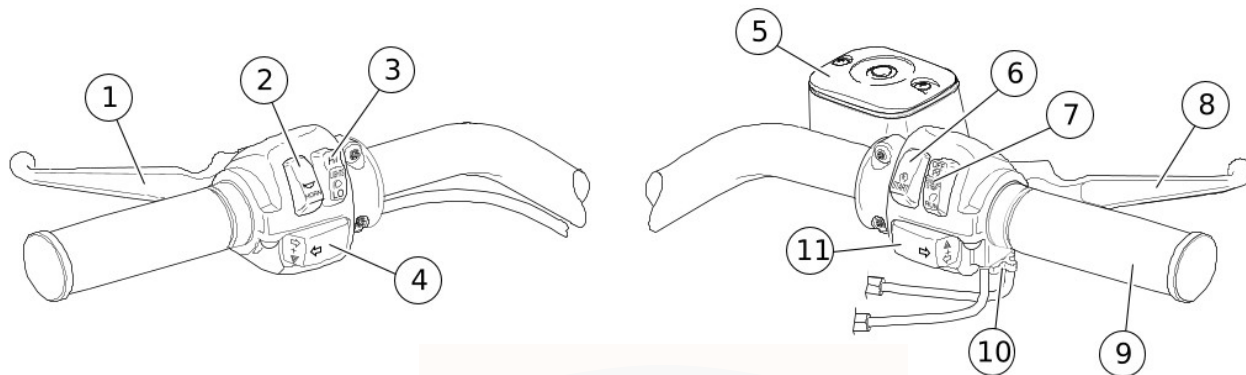

- | | |
|---|--|
| 1. Levier de guidon d'embrayage | 7. Commutateur marche/arrêt du moteur |
| 2. Commutateur d'avertisseur | 8. Levier de guidon de frein |
| 3. Commutateur phare/code | 9. Poignée de commande des gaz |
| 4. Commutateur de feu de direction gauche | 10. Vis de réglage de friction de commande des gaz |
| 5. Réservoir du maître-cylindre | 11. Commutateur de feu de direction droit |
| 6. Commutateur du démarreur électrique | |

Figure 5. Commandes de guidon

FONCTIONNEMENT DU COMMUTATEUR DE FEU DE DIRECTION

Les commutateurs de feu de direction sont utilisés par le module de feu de direction pour contrôler le fonctionnement des feux de direction en fonction de la vitesse du véhicule, l'accélération du véhicule et la fin du virage.

Appuyer momentanément sur le commutateur de feu de direction voulu. Les feux de direction commencent à clignoter et continuent à le faire jusqu'à ce qu'ils soient éteints manuellement ou automatiquement. Tant que la moto demeure immobile, les feux de direction clignotent.

REMARQUE

- *Si on indique que l'on tourne dans une direction et que l'on appuie sur le commutateur pour actionner le feu de direction opposé, le premier signal est annulé et le feu de direction opposé commence à clignoter.*
- *Pour arrêter le clignotement des feux de direction, appuyer rapidement une deuxième fois sur le commutateur de feu de direction correspondant. Les feux de direction cesseront de clignoter.*

FEUX DE DÉTRESSE

Utiliser la méthode suivante pour activer les feux de détresse.

1. Avec la clé au contact et le système de sécurité désactivé (pour les modèles munis de l'option sécurité), appuyer simultanément sur les commutateurs de feu de direction droit et gauche.
2. Mettre la clé de contact en position arrêt (OFF) et activer le système de sécurité, si présent et si désiré. Les feux de détresse continueront à clignoter pendant deux heures.
3. Pour arrêter les feux de détresse, désactiver le système de sécurité si nécessaire, placer la clé au contact et appuyer simultanément sur les commutateurs de feu de direction droit et gauche.

Ce système permet à un véhicule en panne d'être laissé sur place en mode feux de détresse jusqu'à l'arrivée de l'aide.

INDICATEURS LUMINEUX

Voir la Figure 6. La moto est munie de cinq indicateurs lumineux.

- Les voyants verts de feux de DIRECTION clignoteront lorsque les feux de direction sont activés; par conséquent, le clignotement indique la direction du virage sélectionnée. Lorsque les feux de détresse fonctionnent, les deux feux de direction clignotent simultanément.
- Le voyant bleu de FEU DE ROUTE, lorsqu'il est allumé, signale que le phare est en position feu de route.

- Le voyant vert de POINT MORT, lorsqu'il est allumé, indique que la boîte de vitesse est au point mort.
- Le voyant rouge d'HUILE, lorsqu'il est allumé, indique que l'huile ne circule pas dans le moteur.

REMARQUE

Le voyant d'HUILE s'allume lorsque le contact est allumé avant le démarrage du moteur. Lorsque le moteur est en marche, le voyant devrait être éteint lorsque le moteur tourne plus vite qu'au ralenti.

Un certain nombre d'autres circonstances peuvent entraîner l'éclairage du voyant rouge. Le voyant d'huile s'allume pour indiquer ce qui suit :

- Si le voyant de pression d'huile ne s'éteint pas à des vitesses supérieures au ralenti, cela indique généralement que le réservoir d'huile est vide ou que l'huile est diluée.
- Par temps de gel, il se peut que la conduite d'alimentation en huile soit bouchée par de la glace, ou de la neige fondue, ce qui empêche la circulation de l'huile.

- Un fil de commutateur de voyant d'huile mis à la masse.
- Un commutateur de voyant défectueux.
- Un clapet antiretour endommagé ou mal installé.
- Une pompe défectueuse.

AVIS

Si le témoin de pression d'huile ne s'éteint pas, toujours commencer par vérifier l'alimentation en huile. Si l'alimentation en huile est normale et que le témoin reste allumé, arrêter immédiatement le moteur et ne pas utiliser la moto tant que la cause du problème n'a pas été déterminée et corrigée. Le non-respect de cette instruction peut entraîner un endommagement du moteur. (00157a)

om00699b

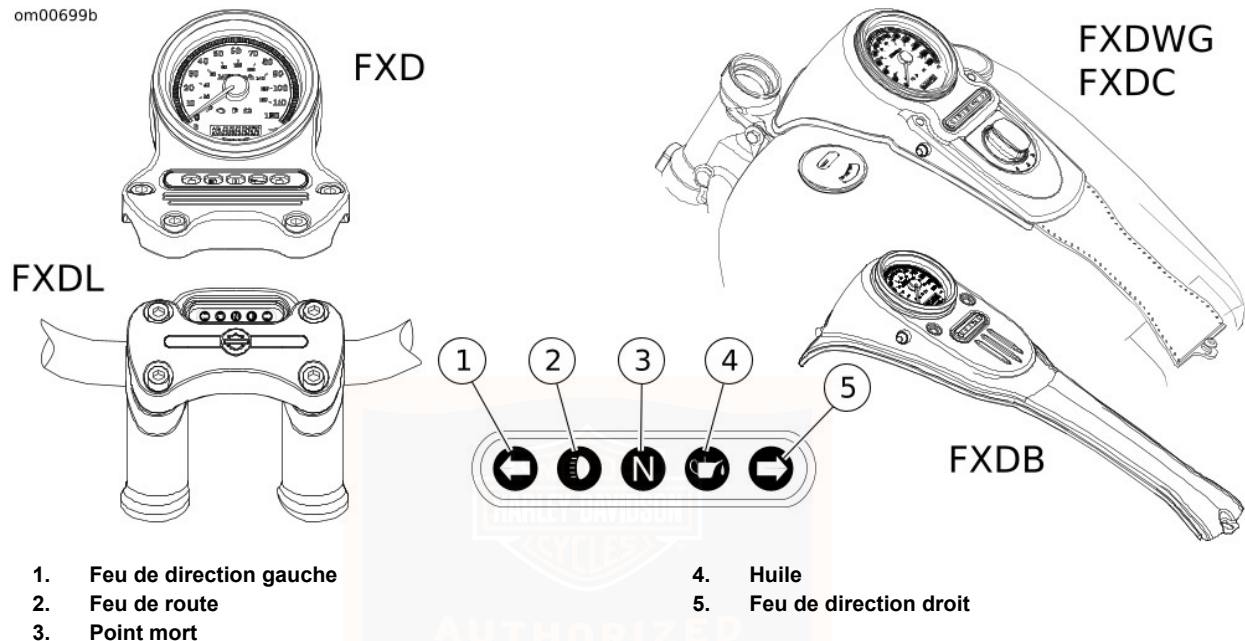

Figure 6. Indicateurs lumineux

INSTRUMENTS : MODÈLES DYNA

Indicateur de vitesse

▲ AVERTISSEMENT

Conduire à des vitesses appropriées à la route et aux conditions existantes, et ne jamais dépasser la limite de vitesse affichée. Une vitesse excessive risque d'entraîner une perte de contrôle du véhicule pouvant causer la mort ou des blessures graves. (00008a)

AVIS

Ne jamais essayer de trafiquer ni de modifier le compteur kilométrique. Cela est interdit par la loi. Toute falsification ou modification du compteur kilométrique d'un véhicule risque d'entraîner des dommages matériels. (00160a)

Voir la Figure 7. L'indicateur de vitesse enregistre les miles à l'heure (modèles américains uniquement) ou les kilomètres à l'heure (modèles HDI uniquement) de vitesse en marche avant. L'indicateur de vitesse permet également de sélectionner les fonctions suivantes :

- Compteur kilométrique
- Compteurs de trajet A et B
- Horloge de 12 ou de 24 heures

L'indicateur de vitesse dispose d'un écran d'affichage unique pour les fonctions énumérées ci-dessus.

1. Voir la Figure 7. En appuyant sur le commutateur de fonction avec l'interrupteur d'allumage dans une position quelconque, on active la lecture du compteur kilométrique et de l'horloge. L'heure et les miles ou les kilomètres peuvent être vérifiés sans qu'il soit besoin de déverrouiller l'interrupteur d'allumage. Enfoncer et relâcher le commutateur de fonction une fois pour voir le compteur kilométrique. Appuyer et relâcher à nouveau le commutateur pour que l'heure s'affiche.
2. Pour vérifier le kilométrage des compteurs de trajet, l'interrupteur d'allumage doit être dans la position accessoire (ACC) ou allumage (IGNITION). Enfoncer et relâcher le commutateur de fonction jusqu'à ce que la lecture souhaitée du compteur de trajet soit affichée. Un A ou un B figurant en haut à gauche de la fenêtre d'affichage identifie les compteurs de trajet.
3. Pour réinitialiser ou remettre à zéro les compteurs de trajet, le compteur de trajet souhaité (A ou B) doit figurer dans la fenêtre d'affichage. Appuyer sur le commutateur de fonction et le maintenir enfoncé pendant 2 à 3 secondes. Le compteur de trajet sera remis à zéro.
4. Répéter l'étape précédente si vous souhaitez remettre à zéro les deux compteurs de trajet.

Réglage de l'horloge

1. Mettre l'interrupteur d'allumage/éclairage sur accessoire (ACC) ou allumage (IGNITION).
2. Voir la Figure 7. Appuyer le commutateur de fonction jusqu'à ce que l'heure (en heures et minutes) s'affiche. Maintenir le commutateur de fonction enfoncé pendant cinq secondes ou jusqu'à ce que « 12HR » se mette à clignoter à l'écran d'affichage de l'indicateur de vitesse. Relâcher le bouton.
3. Enfoncer et relâcher le commutateur de fonction une fois jusqu'à ce que clignote l'affichage « 24HR » correspondant à l'heure militaire. Chaque fois que le bouton est appuyé et relâché, l'affichage variera entre « 12HR » et « 24HR ».
4. Lorsque le type d'heure souhaité est obtenu, maintenir le commutateur de fonction enfoncé pendant cinq secondes. L'affichage passe à l'écran de l'horloge, avec les heures clignotantes.
5. Appuyer et relâcher le commutateur de fonction à plusieurs reprises pour faire défiler les heures. Chaque fois que le commutateur est appuyé et relâché, l'affichage avancera d'une heure.
6. Quand l'affichage des heures est correct, presser et maintenir enfoncé le commutateur de fonction pendant cinq secondes. L'affichage des minutes commencera à clignoter.
7. Appuyer et relâcher le commutateur de fonction à plusieurs reprises pour faire défiler les minutes. Chaque fois que le bouton est appuyé et relâché, l'affichage avancera d'une minute.
8. Quand l'affichage des minutes est correct, presser et maintenir enfoncé le commutateur de fonction pendant cinq secondes. L'affichage des minutes arrêtera de clignoter, indiquant que l'horloge a été réglée.
9. Mettre l'interrupteur d'allumage en position arrêt (OFF).

REMARQUE

Le réglage des heures du matin ou de l'après-midi n'est pas nécessaire. Lorsque l'heure correcte s'affiche, maintenir enfoncé le commutateur de fonction pour passer au réglage des minutes.

Compte-tours

AVIS

Voir la section CONSIGNES D'UTILISATION. Ne pas faire tourner le moteur plus vite que le régime maximum indiqué dans la section FONCTIONNEMENT (zone rouge du compte-tours). Baisser le nombre de tr/min en passant à une vitesse supérieure ou en réduisant les gaz. Ne pas suivre cette consigne risque de provoquer des dommages matériels. (00159a)

Le compte-tours enregistre la vitesse du moteur en tours/minute (tr/min).

Voyant indicateur de renversement

▲ AVERTISSEMENT

Si un renversement se produit, vérifier le bon fonctionnement de toutes les commandes. La limitation des mouvements des commandes peut affecter la performance des freins ou de l'embrayage ou la possibilité de changer de vitesse, ce qui peut entraîner une perte de contrôle du véhicule et causer la mort ou des blessures graves. (00350a)

Si la moto était renversée, le mot « tip » serait affiché dans la fenêtre du compteur kilométrique. Le moteur ne démarrera pas tant qu'il ne sera pas réarmé. Pour réinitialiser, cycler l'interrupteur à clé d'allumage/phare selon la séquence MARCHE – ARRÊT – MARCHE.

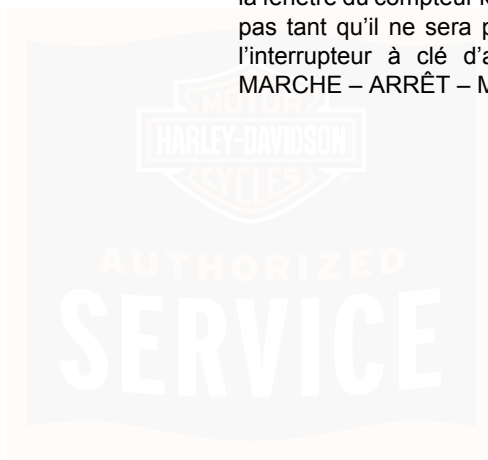

om00701b

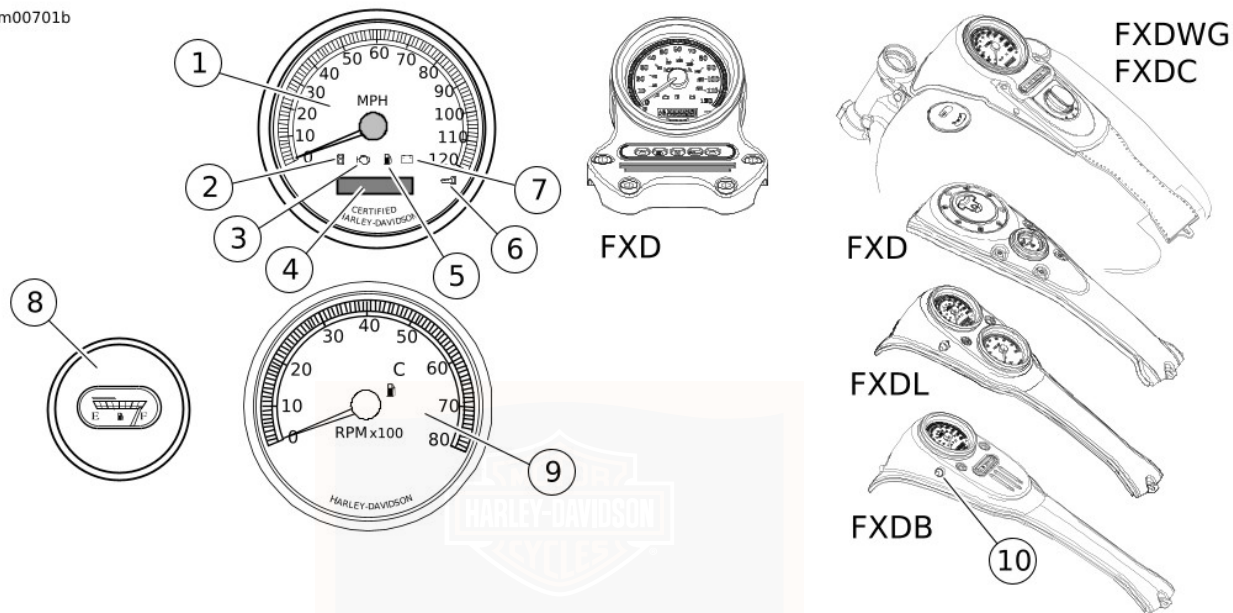

- | | |
|---|---|
| 1. Indicateur de vitesse | 6. Témoin de système de sécurité |
| 2. Témoin de la sixième vitesse | 7. Témoin de décharge de la batterie |
| 3. Témoin de vérification moteur | 8. Jauge de carburant |
| 4. Compteur kilométrique/compteur de trajet | 9. Compte-tours |
| 5. Témoin de niveau bas de carburant | 10. Commutateur de fonction (arrière de la jauge) |

Figure 7. Instruments : modèles Dyna

INJECTION ÉLECTRONIQUE SÉQUENTIELLE DE CARBURANT (ESPFI)

Témoin de vérification moteur

Voir la Figure 8. Le témoin de vérification moteur est situé dans le groupe d'instruments. Son but est d'indiquer si le moteur/le système de gestion du moteur fonctionne correctement. Le témoin de moteur est de couleur rouge.

Le témoin de moteur s'allume normalement lorsqu'on met la moto en marche et reste allumé pendant approximativement 4 secondes, tandis que le système de gestion de moteur effectue une série d'autodiagnostic.

Si le témoin de moteur s'allume à tout autre moment, consulter un concessionnaire Harley-Davidson.

Témoin de niveau bas de carburant

Voir la Figure 8. Un témoin de niveau bas de carburant est situé dans le groupe d'instruments. Le témoin de niveau bas de carburant s'allume lorsqu'il reste environ 3,8 L (1,0 gal) d'essence dans le réservoir. Le témoin de niveau de carburant est de couleur ambre.

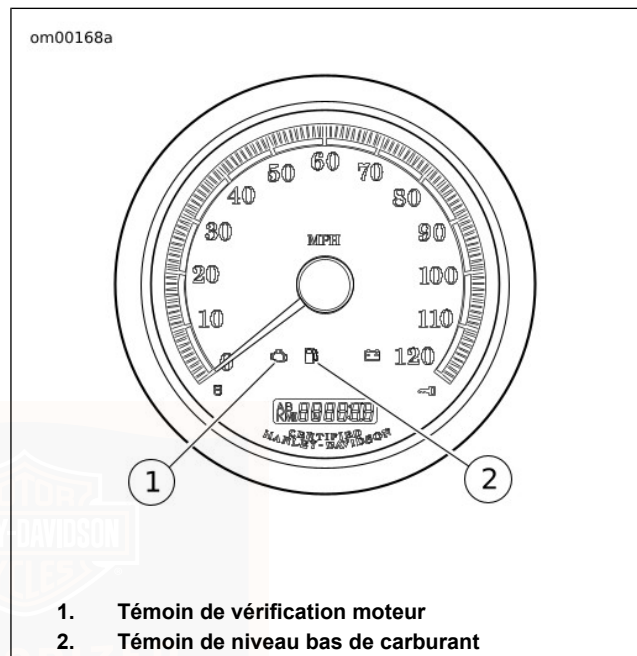

Figure 8. Témoins de vérification moteur et de bas niveau de carburant (typique)

LEVIER DE SÉLECTION DE VITESSE

AVIS

L'embrayage doit être complètement débrayé pour permettre un changement de vitesse. Si l'embrayage n'est pas débrayé à fond, cela risque d'entraîner des dommages matériels. (00182a)

Voir la Figure 9. Le levier de sélection de vitesse se trouve sur le côté gauche de la moto, où il est activé par le pied gauche. La transmission est une boîte d'engrenages séquentiels à six vitesses.

1. Abaisser le levier de sélection de vitesse à fond (course complète) pour rétrograder à la vitesse inférieure.
2. Soulever le levier de sélection de vitesse à fond (course complète) pour passer à la vitesse supérieure.

REMARQUE

- *Après chaque changement de vitesse, il faut relâcher le levier de sélection de vitesse.*
- *Ce levier doit revenir à sa position centrale avant de pouvoir changer de vitesse.*

La première vitesse correspond à la dernière position d'embrayage lorsqu'on appuie complètement sur le levier de sélection de vitesse.

Le point mort se trouve entre la première vitesse et la deuxième. Le voyant vert du point mort sur le tableau de bord s'allume lorsque la transmission est au point mort.

Pour passer de la première vitesse au point mort, soulever le levier de sélection de vitesse à mi-course.

Lorsque la moto est droite et arrêtée et le moteur n'est pas en marche, le changement de vitesse nécessite une technique différente. Avant de changer de vitesse dans cette position, déplacer la moto en arrière et en avant avec l'embrayage complètement débrayé (levier d'embrayage serré). Tout en exerçant une légère pression sur le levier de sélection de vitesse, changer de vitesse.

Même quand le moteur est en marche et que la moto est immobile, il peut être difficile de changer de vitesse. Cette difficulté se produit lorsque les engrenages de la transmission ne tournent pas et que les pièces mobiles ne sont pas alignées pour permettre leur engagement.

AVIS

En cas de difficulté à changer de vitesse, n'essayer en aucun cas de passer les vitesses en forçant. Cet abus risquerait d'endommager ou de briser le mécanisme de sélection de vitesse. (00161a)

Consulter FONCTIONNEMENT > CHANGEMENT DE VITESSE : SIX VITESSES (Page 72) pour obtenir des informations supplémentaires.

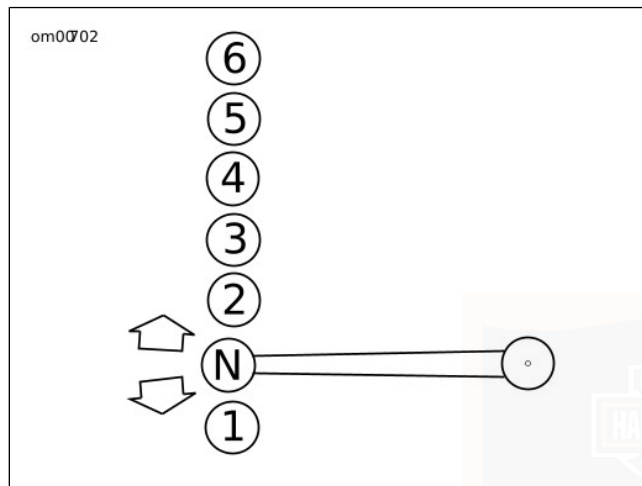

Figure 9. Grille de sélection de rapports

SYSTÈME DE FREINAGE

⚠ AVERTISSEMENT

Ne pas serrer le frein avec une force suffisante pour bloquer la roue. Une roue bloquée dérape et peut provoquer une perte de contrôle du véhicule pouvant causer la mort ou des blessures graves. (00053a)

La pédale de frein arrière commande le frein de la roue arrière et se trouve sur le côté droit de la moto. Actionner la pédale de frein arrière avec le pied droit.

Le levier de guidon de frein avant commande le frein de la roue avant et se trouve sur la droite du guidon. Actionner le levier de guidon avec les doigts de la main droite.

⚠ AVERTISSEMENT

Ne pas placer les doigts entre le levier de commande et la poignée du guidon. Une mauvaise position de main peut gêner la manipulation des leviers de commande et entraîner une perte de contrôle du véhicule, pouvant causer la mort ou des blessures graves. (00032a)

Freiner de manière constante et uniforme pour éviter le blocage des roues. Il est généralement préférable d'établir un équilibre entre le freinage avant et arrière.

BÉQUILLE LATÉRALE

▲ AVERTISSEMENT

Toujours garer la moto sur une surface plane et ferme. Une moto déséquilibrée risque de tomber et de causer la mort ou des blessures graves. (00039a)

La béquille latérale se trouve sur le côté gauche de la moto et pivote vers l'extérieur pour soutenir la moto en stationnement.

▲ AVERTISSEMENT

La béquille latérale se bloque lorsqu'elle est déployée (vers le bas) complètement vers l'avant et que le poids du véhicule repose dessus. Si la béquille latérale n'est pas dans sa position complètement vers l'avant (vers le bas) et ne supporte pas le poids du véhicule, ce dernier risque de basculer et de causer la mort ou des blessures graves. (00006a)

▲ AVERTISSEMENT

S'assurer que la béquille latérale est complètement rétractée avant de prendre la route. Si elle ne l'est pas, elle peut entrer en contact avec la route et provoquer une perte de contrôle du véhicule, risquant d'entraîner la mort ou des blessures graves. (00007a)

RÉTROVISEURS

▲ AVERTISSEMENT

Les objets observés dans les rétroviseurs sont plus proches qu'ils ne semblent l'être. Faire attention pour déterminer la distance des objets dans les rétroviseurs. Si les distances ne sont pas déterminées correctement, cela pourrait causer la mort ou des blessures graves. (00033a)

Le véhicule est équipé de deux rétroviseurs convexes.

Ce type de rétroviseur est conçu de façon à donner une vue de l'arrière plus étendue qu'un rétroviseur plat. Toutefois, les voitures et autres objets reflétés dans ce type de rétroviseur sembleront plus petits et plus éloignés qu'ils ne le sont réellement.

- Il faut faire attention pour déterminer la taille ou la distance des objets observés dans ces rétroviseurs.
- Toujours ajuster les rétroviseurs avant la conduite pour qu'ils réfléchissent clairement la zone située derrière la moto.

REMARQUE

Régler les rétroviseurs de manière à y voir une petite partie de vos épaules dans chaque rétroviseur. Ceci permettra de

juger la distance relative des autres véhicules par rapport à l'arrière de la moto.

BOUCHON DE REMPLISSAGE DE CARBURANT : MODÈLES DYNA

Modèles FXDWG, FXDC, FXDL et FXDB

Voir la Figure 10. Pour ouvrir le bouchon de remplissage de carburant, le tourner dans le sens antihoraire et le soulever. Pour fermer, tourner le bouchon de remplissage de carburant dans le sens horaire jusqu'à enclenchement. Les cliquets du bouchon empêchent de trop le serrer.

REMARQUE

- *Le bouchon de remplissage de carburant tourne approximativement de trois-quarts de tour avant le dévissage.*
- *Les bouchons de remplissage de carburant des modèles FXDWG, FXDC, FXDL, et FXDB se trouvent sur le côté droit du réservoir de carburant. Le bouchon situé sur le côté gauche est la jauge de carburant et n'est PAS amovible.*

Modèle FXD

Voir la Figure 11. Pour ouvrir le bouchon de remplissage de carburant, tirer la languette métallique vers le haut et tourner le bouchon dans le sens antihoraire, puis retirer le bouchon.

Consulter la section CONSIGNES DE SÉCURITÉ DE FONCTIONNEMENT et passer en revue les procédures de sécurité figurant sous les mises en garde ci-après.

AVIS

Ne pas renverser de carburant sur la moto au moment de remplir le réservoir. Essayer immédiatement tout renversement de carburant sur la moto. Le carburant risque d'endommager les surfaces esthétiques. (00147b)

AVIS

Utiliser uniquement du carburant sans plomb dans les motos équipées de convertisseur catalytique. L'emploi de carburant avec plomb endommagerait le système de contrôle des émissions de carburant. (00150c)

SERVICE

▲ AVERTISSEMENT

Ne pas entreposer la moto avec un réservoir rempli d'essence dans un local (maison ou garage) où il existe des flammes vives, des veilleuses, des étincelles ou des moteurs électriques. L'essence est un produit extrêmement inflammable et hautement explosif, qui peut entraîner la mort ou des blessures graves. (0003a)

▲ AVERTISSEMENT

Éviter les déversements. Ouvrir lentement le bouchon de remplissage de carburant. Ne pas remplir au-delà de la base de la pièce rapportée du goulot de remplissage et laisser un volume d'air pour permettre la dilatation du carburant. Serrer le bouchon de remplissage après l'ajout de carburant. L'essence est un produit extrêmement inflammable et hautement explosif, qui peut entraîner la mort ou des blessures graves. (00028b)

▲ AVERTISSEMENT

Ne pas utiliser de bouchon de carburant des marques concurrentes. Les bouchons de carburant des marques concurrentes peuvent être mal adaptés et causer des fuites pouvant causer la mort ou des blessures graves. Consulter un concessionnaire Harley-Davidson pour les bouchons de carburant recommandés. (00034a)

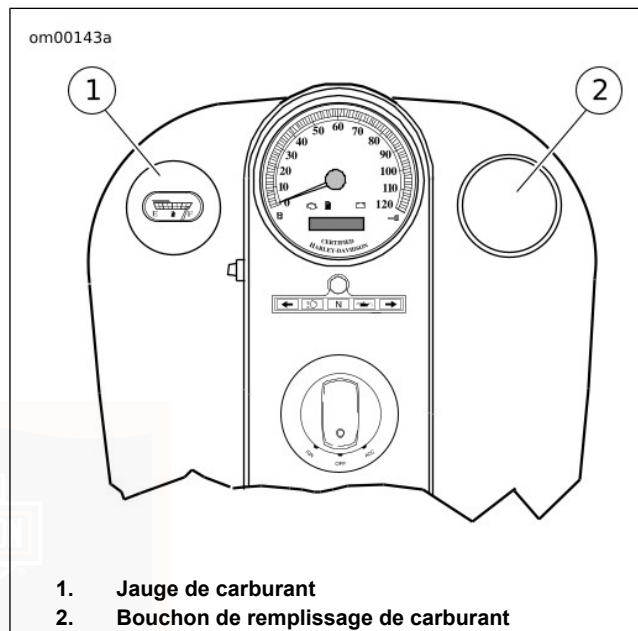

Figure 10. Jauge de carburant et bouchon de remplissage de carburant : modèles FXDL, FXDWG, FXDC et FXDB

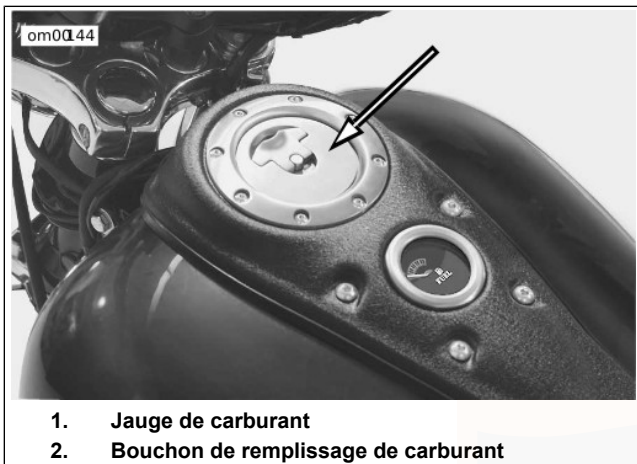
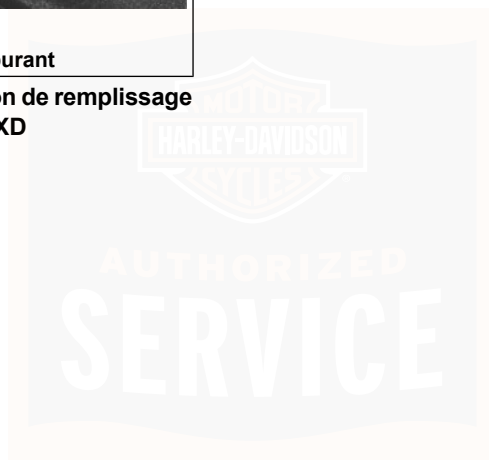

Figure 11. Jauge de carburant et bouchon de remplissage de carburant : modèle FXD



SYSTÈME DE SÉCURITÉ SMART DE HARLEY-DAVIDSON

Composants

Voir la Figure 12. Le système de sécurité Smart de Harley-Davidson (H-DSSS) inclut un module de sécurité à mains libres (HFMS) (1) et une antenne à mains libres (2) montés sur la moto, et un porte-clés à mains libres **conservé** par le conducteur/passager.

Après avoir stationné la moto, tourner la clé de contact sur arrêt (OFF) et le système de sécurité Smart **s'active** automatiquement dans un délai de cinq secondes. Lorsqu'il est activé, le démarreur et l'allumage sont hors service et le conducteur peut quitter la moto tout en sachant que le module activera une alarme si quelqu'un altère l'allumage ou essaie de déplacer la moto.

Si le porte-clés est présent, le module **se désactive** automatiquement lorsque la clé de contact est tournée en position allumage (IGNITION) ou accès (ACCESS).

REMARQUE

Ne pas changer l'emplacement du module ou de l'antenne sur la moto.

Options

Plusieurs options sont disponibles pour le système de sécurité Smart de Harley-Davidson dans le catalogue des accessoires Genuine Motor et des pièces de moteur de Harley-Davidson. Les options incluent :

- Smart Siren et Smart Siren II
- Pager de sécurité et récepteur de Pager de sécurité II
- Remplacement des porte-clés

Consulter un concessionnaire Harley-Davidson pour de plus amples détails.

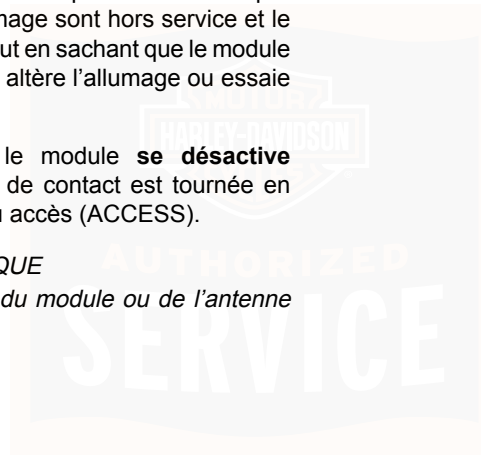

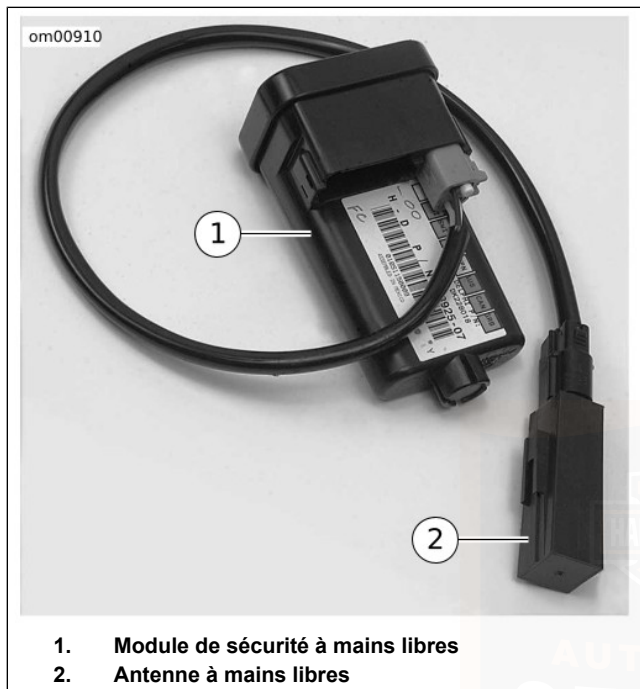

Figure 12. Module de sécurité avec antenne
RÉGLEMENTATIONS FCC

FCC ID : L2C0027TR IC ID : 3432A-0027TR

FCC ID : L2C0028TR IC ID : 3432A-0028TR

Ce système est conforme à la partie 15 des réglementations de la FCC et à la directive RSS-210 des réglementations d'Industrie Canada. Le fonctionnement est soumis aux deux conditions suivantes :

(1) Ce dispositif ne doit pas causer d'interférence nuisible, et
(2) ce dispositif doit accepter toute interférence reçue, y compris les interférences qui peuvent causer un fonctionnement intempestif.

AVERTISSEMENT : Tout changement ou modification qui n'aurait pas été expressément approuvé par la partie responsable en matière de conformité pourrait annuler l'autorité que détient l'utilisateur pour faire marcher l'équipement.

Les lettres « IC : » avant le numéro de certification radio seulement signifient que les spécifications techniques d'Industrie Canada sont satisfaites.

PORTE-CLÉS À MAINS LIBRES

Affectation du porte-clés

Voir la Figure 13. Les porte-clés à mains libres sont affectés électroniquement au système de sécurité Smart de Harley-Davidson par le concessionnaire Harley-Davidson, de sorte que le module puisse reconnaître les signaux uniques

d'un porte-clés. Deux porte-clés seulement peuvent être affectés au module à un moment donné.

Des porte-clés de rechange peuvent être achetés chez un concessionnaire mais ils ne peuvent être affectés à la moto que par un technicien Harley-Davidson formé.

REMARQUE

- L'étiquette réutilisable figurant sur l'emballage du porte-clés indique le numéro de série du porte-clés. Pour qu'elle serve de référence, coller l'étiquette sur une page vierge de « NOTES » dans le Manuel du propriétaire.
- Le numéro de série du porte-clés se trouve aussi à l'intérieur du porte-clés. Consulter **MODULE DE SÉCURITÉ À MAINS LIBRES > PILE POUR PORTE-CLÉS** (Page 64).
- Le module s'active uniquement si le porte-clés a été affecté par un concessionnaire Harley-Davidson et si un numéro d'identification personnel (PIN) a été entré dans le système. Le PIN doit être noté sur la page d'information personnelle au début du Manuel du propriétaire et sur la carte de portefeuille amovible.

- Si le conducteur perd le porte-clés ou si le porte-clés est défaillant, le conducteur peut se reporter à la carte de portefeuille et utiliser le PIN pour désactiver manuellement le système. Consulter **MODULE DE SÉCURITÉ À MAINS LIBRES > ACTIVER/DÉSACTIVER** (Page 58) et **MODULE DE SÉCURITÉ À MAINS LIBRES > DÉPANNAGE** (Page 65).
- Le PIN peut être changé facilement par le conducteur à tout moment. Consulter **MODULE DE SÉCURITÉ À MAINS LIBRES > NUMÉRO D'IDENTIFICATION PERSONNEL (PIN)** (Page 54).

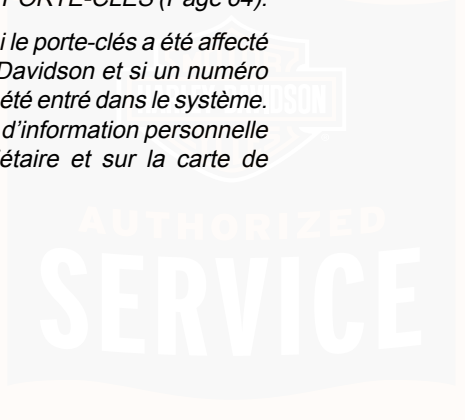

299447



Figure 13. Porte-clés à mains libres : Système de sécurité Smart

Conduite avec porte-clés

- Toujours conserver le porte-clés pendant la conduite, le chargement, le ravitaillement en essence, le déplacement, le stationnement ou l'entretien de la moto. Placer le porte-clés dans une poche commode.

- Ne pas laisser le porte-clés attaché au guidon et ne pas le ranger dans une sacoche ou un coffre Tour-Pak®. Si le porte-clés est laissé par mégarde avec la moto lorsqu'elle est en stationnement, cela empêche le système de mettre l'alarme en service.
- Ne pas conduire avec le porte-clés dans une boîte métallique ou à une distance de moins de 76 mm (3,0 po) d'un téléphone portable, un agenda électronique de poche, un affichage ou autre dispositif électronique. Toute interférence électromagnétique peut empêcher le porte-clés de désactiver le système.
- Pour une plus grande sécurité, toujours verrouiller la fourche et retirer la clé de contact à l'arrêt. Si le porte-clés est à portée de signal et la moto est déverrouillée, quelqu'un pourra toucher à la moto sans activer l'alarme.

NUMÉRO D'IDENTIFICATION PERSONNEL (PIN)

Le numéro d'identification personnel (PIN) peut être utilisé pour désactiver le système de sécurité Smart de Harley-Davidson au cas où un porte-clés attribué serait égaré ou défaillant ou si le porte-clés et le module ne peuvent pas communiquer entre eux à cause d'une interférence électromagnétique.

Un PIN compte cinq chiffres (choisis entre 1 et 9, sans zéro).

Modifier le PIN

À fin de sécurité, le conducteur peut changer le PIN à tout moment. Consulter le Tableau 19.

Tableau 19. Pour modifier le PIN

ÉTAPE N°	ACTION	ATTENDRE LA CONFIRMATION	REMARQUES
1	Sélectionner un PIN à 5 chiffres (de 1 à 9) et le relever sur la carte de portefeuille dans le Manuel du propriétaire.		
2	En présence d'un porte-clés attribué, tourner la clé de contact en position ALLUMAGE – ARRÊT – ALLUMAGE – ARRÊT – ALLUMAGE .		
3	Appuyer sur le commutateur du feu de direction de gauche 3 fois puis relâcher.		
4	Appuyer sur le commutateur de feu de direction de droite 1 fois puis relâcher.	Les feux de direction clignoteront 3 fois. Le PIN en vigueur s'affichera sur le compteur kilométrique. Le premier chiffre clignotera.	Voir la figure montrant la fenêtre du compteur kilométrique avec l'affichage du PIN.
5	Entrer le premier chiffre (a) du nouveau PIN en appuyant a fois sur le commutateur de feu de direction de gauche .		
6	Appuyer sur le commutateur de feu de direction de droite 1 fois puis relâcher.	Le nouveau chiffre (a) remplacera le chiffre actuel dans la fenêtre du compteur kilométrique.	

Tableau 19. Pour modifier le PIN

ÉTAPE N°	ACTION	ATTENDRE LA CONFIRMATION	REMARQUES
7	Entrer le deuxième chiffre (b) du nouveau PIN en appuyant b fois sur le commutateur de feu de direction de gauche .		
8	Appuyer sur le commutateur de feu de direction de droite 1 fois puis relâcher.	Le nouveau chiffre (b) remplacera le chiffre actuel dans la fenêtre du compteur kilométrique.	
9	Entrer le troisième chiffre (c) du nouveau PIN en appuyant c fois sur le commutateur de feu de direction de gauche .		
10	Appuyer sur le commutateur de feu de direction de droite 1 fois puis relâcher.	Le nouveau chiffre (c) remplacera le chiffre actuel dans la fenêtre du compteur kilométrique.	
11	Entrer le quatrième chiffre (d) du nouveau PIN en appuyant d fois sur le commutateur de feu de direction de gauche .		
12	Appuyer sur le commutateur de feu de direction de droite 1 fois puis relâcher.	Le nouveau chiffre (d) remplacera le chiffre actuel dans la fenêtre du compteur kilométrique.	
13	Entrer le cinquième chiffre (e) du nouveau PIN en appuyant e fois sur le commutateur de feu de direction de gauche .		

Tableau 19. Pour modifier le PIN

ÉTAPE N°	ACTION	ATTENDRE LA CONFIRMATION	REMARQUES
14	Appuyer sur le commutateur de feu de direction de droite 1 fois puis relâcher.	Le nouveau chiffre (e) remplacera le chiffre actuel dans la fenêtre du compteur kilométrique.	
15	Avant que le module ne se réactive, amener la clé de contact sur arrêt (OFF).	Le compteur kilométrique retournera à l'affichage du kilométrage.	Lorsque la clé de contact est amenée sur arrêt (OFF), le nouveau PIN est mémorisé dans le module.

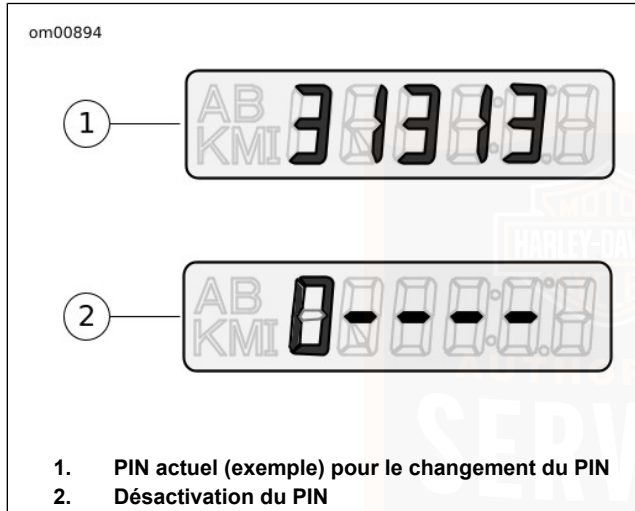

Figure 14. Fenêtres du compteur kilométrique – PIN

TÉMOIN D'ÉTAT DE SÉCURITÉ

Voir la Figure 15. L'icône en forme de clé allumée sur la face de l'indicateur de vitesse indique l'état du système de sécurité Smart de Harley-Davidson.

- **Activé** : Si l'icône en forme de clé clignote toutes les 3 secondes environ, cela indique que le système est activé.
- **Désactivé** : Une fois l'interrupteur à clé d'allumage/phare tourné en position allumage (IGNITION) et le système désactivé, l'icône en forme de clé restera allumée pendant environ quatre secondes puis s'éteindra.
- **Entretien** : Si l'icône en forme de clé reste allumée pendant plus de quatre secondes, cela indique que l'entretien du module est nécessaire.

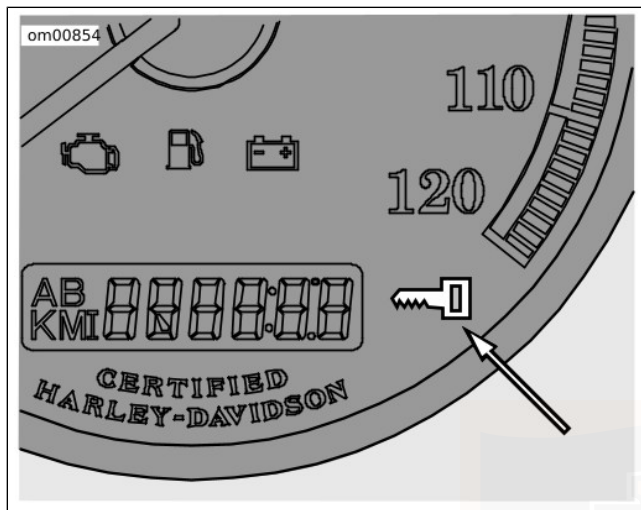

Figure 15. Témoin d'état de sécurité

ACTIVER/DÉSACTIVER

Activer

Lorsque la moto est en stationnement et la clé de contact est arrêtée, le système de sécurité Smart de Harley-Davidson s'active automatiquement dans un délai de cinq secondes si aucun mouvement n'est détecté. Le système s'active même en présence du porte-clés.

Lors de l'activation, les feux de direction clignotent deux fois et la sirène optionnelle émet deux brefs signaux. Lorsqu'il est activé, l'icône en forme de clé dans la face de l'indicateur de vitesse clignote toutes les trois secondes.

REMARQUE

Modèles internationaux : Le HFSM doit être réglé en mode sonore pour que la sirène émette de brefs signaux lors de l'activation ou de la désactivation. Consulter la section **MODULE DE SÉCURITÉ À MAINS LIBRES > MODE CHIRPLESS/CHIRP DE LA SIRÈNE : MODÈLES INTERNATIONAUX** (Page 63).

Désactiver

Lorsque le système est désactivé, le conducteur peut conduire ou déplacer la moto pour la garer, la ranger ou la réparer sans actionner l'alarme.

Porte-clés : Le système de sécurité Smart activé est automatiquement désactivé lorsque la clé de contact est amenée sur allumage (IGNITION) en présence du porte-clés.

Lorsque le module se désactive, la sirène optionnelle émet un bref signal et l'icône en forme de clé s'allume en continu pendant quatre secondes, puis s'éteint.

REMARQUE

En cas de mouvement quelconque, comme le soulèvement de la moto de sa béquille latérale ou le placement de la clé de contact en position allumage (IGNITION), le module électronique « appelle » le porte-clés. Si le porte-clés est présent, le système se désactive.

Numéro d'identification personnel (PIN) : Si le porte-clés est égaré ou s'il est présent mais ne peut pas communiquer

avec le module, le système peut être désactivé avec le numéro d'identification personnel (PIN).

Désactiver avec un PIN

Ne pas tourner le guidon, enfourcher le siège ou soulever la moto de la béquille latérale. Pendant une désactivation avec le PIN, le système de sécurité Smart actionne l'alarme s'il détecte des mouvements de moto.

Tableau 20. Entrée d'un PIN pour désactiver le système de sécurité Smart de Harley-Davidson

ÉTAPE N°	ACTION	ATTENDRE LA CONFIRMATION	REMARQUES
1	Si nécessaire, vérifier le PIN actuel à 5 chiffres.		Il doit être relevé sur la carte de portefeuille.
2	Mettre la clé de contact en position allumage (IGNITION).		
3	Enfoncer rapidement (dans un délai de 2 secondes après avoir tourné la clé de contact) les deux commutateurs de feu de direction et les maintenir enfoncés jusqu'à confirmation.	L'icône en forme de clé clignote avec une fréquence rapide. Dans la fenêtre du compteur kilométrique, un trait clignotant est suivi de quatre autres traits.	Voir la figure montrant la fenêtre du compteur kilométrique avec l'affichage du PIN. Cinq traits s'affichent dans la fenêtre du compteur kilométrique.
4	Entrer le premier chiffre (a) du PIN en appuyant a fois sur le commutateur de feu direction de gauche .	Le premier chiffre (a) dans le compteur kilométrique est le premier chiffre du PIN.	
5	Appuyer sur le commutateur de feu de direction de droite 1 fois .	Le premier chiffre est mémorisé et le trait clignote.	Sert de touche d'entrée.

Tableau 20. Entrée d'un PIN pour désactiver le système de sécurité Smart de Harley-Davidson

ÉTAPE N°	ACTION	ATTENDRE LA CONFIRMATION	REMARQUES
6	Entrer le deuxième chiffre (b) du PIN en appuyant b fois sur le commutateur de feu direction de gauche .	Le second chiffre (b) dans le compteur kilométrique est le second chiffre du PIN.	
7	Appuyer sur le commutateur de feu de direction de droite 1 fois .	Le second chiffre est mémorisé et le trait clignote.	Sert de touche d'entrée.
8	Entrer le troisième chiffre (c) du PIN en appuyant c fois sur le commutateur de feu direction de gauche .	Le troisième chiffre (c) dans le compteur kilométrique est le troisième chiffre du PIN.	
9	Appuyer sur le commutateur de feu de direction de droite 1 fois .	Le troisième chiffre est mémorisé et le trait clignote.	Sert de touche d'entrée.
10	Entrer le quatrième chiffre (d) du PIN en appuyant d fois sur le commutateur de feu direction de gauche .	Le quatrième chiffre (d) dans le compteur kilométrique est le quatrième chiffre du PIN.	
11	Appuyer sur le commutateur de feu de direction de droite 1 fois .	Le quatrième chiffre est mémorisé et le trait clignote.	Sert de touche d'entrée.
12	Entrer le cinquième chiffre (e) du PIN en appuyant e fois sur le commutateur de feu direction de gauche .	Le cinquième chiffre (e) dans le compteur kilométrique est le cinquième chiffre du PIN.	
13	Appuyer sur le commutateur de feu de direction de droite 1 fois .	Le cinquième chiffre est mémorisé. L'icône en forme de clé s'arrête de clignoter.	Le système de sécurité Smart est désactivé.

REMARQUE

- À tout moment pendant une désactivation de PIN, si le porte-clés est amené à portée de signal de la moto, le système de sécurité Smart se désactive lorsque le module reçoit le signal codé du porte-clés.
- Si l'on fait une erreur lors de l'entrée du PIN, attendre deux minutes avant d'essayer de désactiver à nouveau.
- Le système de sécurité Smart reste désactivé jusqu'à ce que la clé de contact soit mise sur arrêt (OFF).

Feux de détresse

S'il est nécessaire de laisser une moto garée sur le bord de la route, les quatre feux de détresse peuvent être allumés et le système de sécurité Smart peut être activé.

Pour activer le H-DSSS avec les quatre feux de détresse allumés :

1. Mettre la clé de contact en position accessoire (ACCESS).
2. Appuyer simultanément sur les commutateurs de feu de direction de gauche et de droite pour allumer les feux de détresse.
3. Tourner la clé de contact en position arrêt (OFF) pour activer le système de sécurité Smart.

Pour éteindre les quatre feux de détresse :

1. Mettre la clé de contact en position allumage (IGNITION).
2. Appuyer simultanément sur les commutateurs de feu de direction de gauche et de droite.

ALARME

Avertissements

Une fois le système activé, si la moto est déplacée ou soulevée de sa béquille latérale, ou si la clé de contact est amenée sur la position allumage (IGNITION) et le porte-clés n'est pas présent, l'alarme est actionnée pour avertir l'opérateur avec trois clignotements alternés des feux de direction et un bref signal de la sirène optionnelle.

Dans un délai de quatre secondes, si la moto est remise sur sa béquille latérale et aucun autre mouvement n'est détecté, et/ou si le contact est coupé (OFF), le module reste activé sans que l'alarme ne soit activée.

Si les mouvements de la moto continuent ou si la clé de contact n'est pas ramenée à la position arrêt (OFF), le module émet un deuxième avertissement quatre secondes après le premier.

REMARQUE

Pendant les avertissements et les alarmes, le moteur du démarreur et les circuits d'allumage sont hors service.

L'alarme

Si le système de sécurité Smart continue à détecter des mouvements et/ou si la clé de contact n'est pas ramenée à la position arrêt (OFF) après le deuxième avertissement, le système active l'alarme.

Lorsqu'il est activé, le système de sécurité Smart va :

- Faire clignoter alternativement les quatre feux de direction.
- Voir la Figure 16. Activer la sirène optionnelle.

Durée : L'alarme s'arrête dans un délai de 30 secondes et, si aucun mouvement n'est détecté, l'alarme ne redémarre pas.

Toutefois, si les mouvements de la moto continuent, le système répète l'alarme de 30 secondes et vérifie à nouveau les mouvements. L'alarme répète ce cycle d'alarme de 30 secondes pendant cinq minutes (10 cycles) ou jusqu'à ce qu'elle soit désactivée.

REMARQUE

L'alarme active aussi les modes DÉL, vibratoire ou sonore d'un Pager de sécurité Harley-Davidson. Un Pager peut fonctionner silencieusement ou de concert avec une Smart Siren optionnelle. La portée d'un Pager peut aller jusqu'à 800 m (0,5 mi). Consulter un concessionnaire Harley-Davidson pour de plus amples détails.

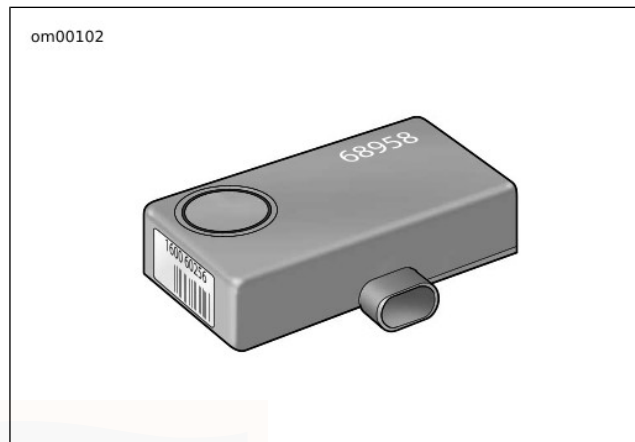

Figure 16. Smart Siren (en option)

Désactiver l'alarme

Porte-clés à télécommande : Approcher le porte-clés de la moto. Après que le module a identifié la présence du porte-clés, le système met fin à l'alarme.

MODE CHIRPLESS/CHIRP DE LA SIRÈNE : MODÈLES INTERNATIONAUX

Mode silencieux

Dans le mode silencieux, la sirène n'émet aucun signal lors de l'activation ou de la désactivation.

REMARQUE

Même lorsqu'elle est activée en mode silencieux, la sirène émet toujours de brefs signaux d'avertissement en cas de mouvement et actionne l'alarme en cycle.

Mode sonore

Lors de l'activation en mode sonore, la sirène répond par deux brefs signaux. Lors de la désactivation, la sirène répond par un seul signal bref.

Changement de mode

En activant et désactivant l'alarme deux fois rapidement, le système passe du mode silencieux au mode sonore ou inversement.

1. En présence du porte-clés, la clé étant au contact et le système désactivé, couper le contact.
2. Dès que le système s'active (2 clignotements des feux de direction), remettre le contact.

3. Dès que le système se désactive (1 clignotement des feux de direction), couper le contact.
4. Dès que le système s'active (2 clignotements des feux de direction), remettre le contact et attendre que le système soit activé.

MODE TRANSPORT

Dans le mode transport, le système de sécurité Smart de Harley-Davidson est activé mais les détecteurs de mouvement sont désactivés. La moto peut être transportée sur une remorque ou amenée dans un lieu d'entreposage sans activer l'alarme et tandis que le démarreur et l'allumage restent désactivés.

Pour entrer en mode transport

1. En présence du porte-clés, tourner la clé de contact sur IGNITION.
2. Basculer le commutateur MARCHE/ARRÊT du moteur en position arrêt (OFF).
3. Lorsqu'un porte-clés attribué est à portée de signal, amener la clé de contact de la position arrêt (OFF) à accessoire (ACCESS).
4. Appuyer simultanément sur les commutateurs de feu de direction de gauche et de droite. Les feux de direction clignoteront une fois.

5. Tourner la clé de contact en position arrêt (OFF) pour activer le système. Les feux de direction clignotent trois fois lorsque le système s'active en mode transport.

Pour sortir du mode transport

En présence du porte-clés, tourner la clé de contact en position allumage (IGNITION) et le commutateur MARCHE/ARRÊT du moteur en position de MARCHE. Le système quitte le mode Transport lorsque le commutateur MARCHE/ARRÊT est amené sur MARCHE.

SERVICES D'ENTREPOSAGE ET D'ENTRETIEN

Stationnement de longue durée

Pour préserver l'activation, conserver le porte-clés hors de la portée de signal du module. Si la moto doit être déplacée pendant qu'elle est en stationnement, le porte-clés doit être présent.

Si la moto ne va pas être conduite pendant plusieurs mois, par exemple pendant la saison d'hiver, suivre les instructions du Manuel du propriétaire pour l'entreposage. Consulter MAINTENANCE ET LUBRIFICATION > ENTREPOSAGE DE LA MOTO (Page 126).

Services d'entretien

Lorsque la moto doit être laissée chez un concessionnaire Harley-Davidson, deux options existent :

1. Laisser un porte-clés attribué avec le concessionnaire.
2. Pour garder le porte-clés, demander au concessionnaire de désactiver le module pour l'entretien (mode entretien) avant de partir du magasin.

PILE POUR PORTE-CLÉS

Remplacement de la pile

Remplacer la pile du porte-clés à télécommande tous les ans.

1. Voir la Figure 17. Tourner lentement une lame mince dans l'encoche pour angle (1) sur le côté du porte-clés pour séparer les deux moitiés.
2. Retirer la pile (2) et la jeter.

REMARQUE

Jeter la pile usée en respectant les normes environnementales locales applicables.

3. Installer une **nouvelle** pile (Panasonic 2032 ou son équivalent) avec le côté positif (+) vers le bas.
4. Aligner les deux moitiés du porte-clés et appuyer pour obtenir un déclic.

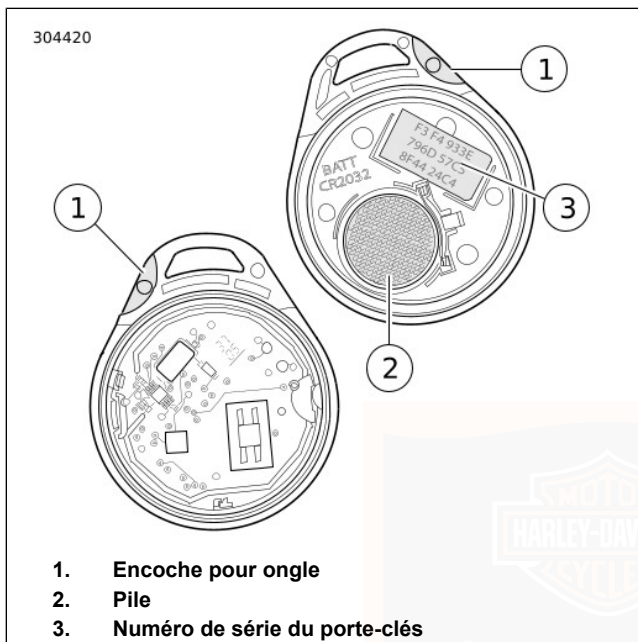

Figure 17. Pile du porte-clés à mains libres

DISJONCTEURS DE COURANT

Sirène en option

Sur un disjoncteur, pour empêcher le module d'activer la sirène optionnelle :

1. Vérifier que le porte-clés est présent.
2. Mettre la clé de contact en position allumage (IGNITION).
3. Retirer le fusible principal de son support ou débrancher la batterie.

DÉPANNAGE

Icône en forme de clé

Si l'icône en forme de clé du système reste allumée pendant la conduite, consulter un concessionnaire Harley-Davidson.

Porte-clés

En présence du porte-clés, si le système de sécurité Smart continue d'actionner les avertissements et les alarmes, l'un des problèmes suivants peut en être la cause :

1. **Interférences électromagnétiques** : D'autres dispositifs électroniques, lignes haute tension ou autres sources électromagnétiques peuvent causer le fonctionnement erratique du système de sécurité Smart.
 - a. Vérifier que le porte-clés n'est pas contenu dans une enceinte métallique ou à moins de 76 mm (3,0 po) de tout autre dispositif électronique.
 - b. Placer le porte-clés sur le siège et amener la clé de contact sur la position allumage (IGNITION). Après la désactivation du module, ramener le porte-clés dans un lieu approprié.
 - c. Éloigner la moto à une distance d'au moins 5 m (15 pi) du lieu d'interférence.
2. **Pile du porte-clés à télécommande déchargée** : Utiliser le PIN pour désactiver le module. Remplacer la pile. Consulter la section MODULE DE SÉCURITÉ À MAINS LIBRES > PILE POUR PORTE-CLÉS (Page 64).
3. **Porte-clés endommagé** : Utiliser le PIN pour désactiver la moto. Des porte-clés de rechange sont vendus chez les concessionnaires Harley-Davidson.

Sirène

- Si la sirène n'émet pas deux ou trois brefs signaux alors que commande a été convenablement faite au module de sécurité de s'activer, la sirène est soit en mode silencieux, soit n'est pas connectée, ne fonctionne pas, ou le câblage de la sirène a été ouvert ou court-circuité pendant que la sirène était désactivée.
- Si la sirène est activée et que la pile interne de la sirène est épuisée, court-circuitée, déconnectée ou a été chargée pendant une durée supérieure à 24 heures, la sirène répondra par 3 brefs signaux courts lors de l'activation, au lieu de deux.
- La pile interne de la sirène risque de ne pas se charger si la batterie du véhicule fournit moins de 12,5 V.
- Si la sirène passe en mode indépendant dans lequel elle est alimentée par la pile interne de 9 V, les feux de direction peuvent clignoter ou non. Si c'est le module de sécurité qui active la sirène, les feux de direction clignoteront l'un après l'autre. Si la sirène a été armée et qu'une condition de sécurité se présente, et si la sirène est en mode indépendant, elle retentira pendant 20 à 30 secondes puis restera silencieuse pendant 5 à 10 secondes. Ce cycle d'alarme se reproduira dix fois si la sirène est en mode indépendant.

RECOMMANDATIONS DE FONCTIONNEMENT : MODÈLES DYNA

AVIS

Ne pas faire tourner le moteur à très haut régime en débrayant ou lorsque la transmission est au point mort. Faire tourner le moteur à très haut régime risque de l'endommager. (00177a)

- Le régime moteur sécuritaire maximum recommandé est 5 500 tr/min.
- Ne pas faire tourner le moteur au ralenti sans besoin pendant plus que quelques minutes avec la moto immobile.

AVIS

Ne jamais dépasser le régime de sécurité maximum spécifié ci-dessous, quelles que soient les circonstances. Le non-respect du régime du moteur maximum sécuritaire (tr/min) risque d'endommager le véhicule. (00248a)

REMARQUE

Le régime maximal recommandé pour les motocyclettes de modèles Dyna est de 5 500 tr/min

AVIS

Les moteurs refroidis à l'air nécessitent un courant d'air sur les cylindres et les culasses afin de maintenir une température de marche correcte. Des périodes prolongées de ralenti ou de défilé risquent de faire surchauffer le moteur et d'endommager sérieusement le moteur. (00178a)

On devra faire davantage attention en cas d'emploi d'un moteur à hautes vitesses sur de grandes distances afin d'éviter toute surchauffe et d'éventuels dommages.

Ceci s'applique particulièrement à une moto équipée de pare-brise et carénage.

REMARQUE

Faire vérifier le moteur régulièrement et le garder toujours au point.

▲ AVERTISSEMENT

Sur route mouillée, l'efficacité des freins et la traction sont fortement réduites. Si l'on ne fait pas attention pendant le freinage, l'accélération ou les virages sur route mouillée, cela peut causer une perte de contrôle et causer la mort ou des blessures graves. (00041a)

REMARQUE

Pour descendre de longues pentes raides, rétrograder et se servir du frein moteur tout en appliquant de temps à autre les deux freins pour ralentir la moto.

▲ AVERTISSEMENT

L'utilisation continue des freins cause leur surchauffe et réduit leur efficacité, ce qui pourrait causer la mort ou des blessures graves. (00042a)

AVIS

Ne pas rouler en roue libre sur de longues distances avec le moteur à l'arrêt ou au ralenti. La transmission n'est correctement lubrifiée que lorsque le moteur est en marche. La conduite en roue libre sur de longues distances risque d'endommager la transmission. (00180b)

▲ AVERTISSEMENT

Ne pas remorquer une moto en panne. Le remorquage risque d'affecter la stabilité et la manœuvrabilité et de causer la mort ou des blessures graves. (00017a)

RÈGLES DE CONDUITE DE RODAGE

Les 800 premiers km (500 mi)

La fiabilité de conception ainsi que la qualité des matériaux et de la fabrication qui caractérisent les motos Harley-Davidson permettront d'atteindre des performances optimales dès la mise en service.

Pour permettre au moteur de roder ses pièces critiques, nous recommandons d'observer les règles de conduites indiquées ci-dessous pendant les 800 premiers km (500 mi). Le respect de ces suggestions aidera à assurer une bonne durabilité et une bonne performance dans le futur.

1. Lors des 80 premiers km (50 mi), ne pas dépasser un régime de moteur de 4 000 tr/min en n'importe quelle vitesse. Ne pas forcer le moteur en le faisant marcher ou accélérer à un régime très bas ou en le faisant marcher à haut régime plus longtemps que nécessaire pour changer de vitesse ou pour doubler.
2. Jusqu'aux 800 km (500 mi), varier la vitesse du moteur en évitant de conduire à un régime moteur constant sur de longues distances. Une accélération du moteur à 5 000 tr/min en n'importe quelle vitesse est autorisée.
3. Conduire doucement et éviter tout démarrage rapide avec la commande des gaz complètement ouverte jusqu'à ce que le moteur soit chaud.

4. Éviter de forcer le moteur en le faisant marcher à très bas régime en passant à une vitesse supérieure.
5. Éviter les freinages brusques. Les freins neufs doivent être rodés en les utilisant avec modération pendant les 300 premiers km (200 mi).

LISTE DE VÉRIFICATION AVANT LA CONDUITE

▲ AVERTISSEMENT

Identifier et comprendre les caractéristiques spécifiques de votre véhicule. Le fait de ne pas comprendre comment ces caractéristiques affectent le fonctionnement du véhicule peut conduire à un accident, qui pourrait entraîner la mort ou des blessures graves. (00043b)

Avant de conduire la moto, toujours effectuer une inspection générale pour s'assurer de son bon état de fonctionnement.

▲ AVERTISSEMENT

Couper le moteur lors d'un plein ou d'un entretien du circuit de carburant. Ne pas fumer ni mettre l'essence à proximité de flammes ou d'étincelles. L'essence est un produit extrêmement inflammable et hautement explosif, qui peut entraîner la mort ou des blessures graves. (00002a)

▲ AVERTISSEMENT

Éviter les déversements. Ouvrir lentement le bouchon de remplissage de carburant. Ne pas remplir au-delà de la base de la pièce rapportée du goulot de remplissage et laisser un volume d'air pour permettre la dilatation du carburant. Serrer le bouchon de remplissage après l'ajout de carburant. L'essence est un produit extrêmement inflammable et hautement explosif, qui peut entraîner la mort ou des blessures graves. (00028b)

▲ AVERTISSEMENT

Faire très attention en faisant le plein. L'air sous pression dans le réservoir de carburant risque de forcer l'essence à s'échapper par le tube de remplissage. L'essence est un produit extrêmement inflammable et hautement explosif, qui peut entraîner la mort ou des blessures graves. (00029a)

1. Vérifier la quantité de carburant dans le réservoir et en ajouter le cas échéant.
2. Ajuster les rétroviseurs en fonction des positions de conduite appropriées.
3. Vérifier la présence d'huile dans le réservoir d'huile.

4. Vérifier le bon fonctionnement des commandes. Faire fonctionner les freins avant et arrière, la commande des gaz, l'embrayage et le sélecteur de vitesse. Toutes les commandes doivent fonctionner librement.
5. Vérifier le bon fonctionnement de la direction en faisant tourner le guidon sur toute sa plage de fonctionnement. Le guidon doit tourner librement et sans à-coups.

▲ AVERTISSEMENT

Veiller à maintenir les pneus correctement gonflés, équilibrés, non endommagés et avec une bande de roulement adéquate. Inspecter régulièrement les pneus et consulter un concessionnaire Harley-Davidson pour les pneus de rechange. Rouler avec des pneus trop usés, mal équilibrés, mal gonflés, surchargés ou endommagés peut conduire à une défaillance du pneu et nuire à la stabilité et à la manœuvrabilité de la moto, ce qui peut entraîner la mort ou des blessures graves. (00014b)

6. Vérifier l'état et la pression des pneus. Une pression inadéquate entraînera une mauvaise tenue de route et risque d'affecter la conduite et la stabilité. Consulter les spécifications de pneus concernant la pression de gonflage correcte à utiliser.

▲ AVERTISSEMENT

S'assurer que le phare, les feux arrière et de stop et les feux de direction fonctionnent correctement avant la conduite. La mauvaise visibilité du conducteur pour les autres usagers de la route risque d'entraîner la mort ou des blessures graves. (00478b)

7. Vérifier tout l'équipement électrique et tous les commutateurs dont le bon fonctionnement du feu de stop, du phare, des feux de direction et de l'avertisseur.
8. Rechercher les fuites de carburant, d'huile ou de liquide hydraulique éventuelles.
9. Inspecter la courroie secondaire pour déceler des signes d'usure ou de dommage.
10. Entretien du véhicule quand il le faut.

DÉMARRAGE DU MOTEUR

Généralités

AVIS

Laisser le moteur tourner au ralenti pendant 30 à 60 secondes. Ce délai permettra au moteur de se réchauffer et à l'huile d'atteindre toutes les surfaces ayant besoin de lubrification. Sinon, cela risque d'endommager le moteur. (00181b)

Ne pas pomper la commande des gaz avant de démarrer la moto. Faire rouler la commande de gaz avant le démarrage est inutile.

Démarrage

▲ AVERTISSEMENT

Avant de démarrer le moteur, passer au point mort pour éviter que la moto ne se déplace accidentellement, ce qui pourrait causer la mort ou des blessures graves. (00044a)

1. Tourner l'interrupteur à clé d'allumage/phare en position allumage (IGNITION). Ne pas pomper la commande des gaz.

REMARQUE

Le témoin de moteur s'allumera pendant environ 4 secondes et on entendra la pompe à carburant ronronner pendant environ 2 secondes pendant que les conduites de carburant se remplissent d'essence.

2. Voir la Figure 18. Mettre le commutateur de marche/arrêt en position MARCHE.
3. Tirer vers soi le levier d'embrayage.

REMARQUE

Afin d'activer le système de démarrage, le circuit de verrouillage de l'embrayage nécessite que l'embrayage soit débrayé. Le levier d'embrayage doit être serré contre la poignée gauche du guidon et/ou le sélecteur de transmission doit être au point mort (avec le voyant vert de point mort allumé).

4. Appuyer sur le bouton du démarreur pour faire démarrer la moto.
5. Lorsque le moteur a démarré, on peut faire fonctionner la moto comme d'habitude après avoir relever la béquille latérale.

REMARQUE

Si le réservoir de carburant se vide complètement, le démarrage prendra peut-être quelques secondes de plus

après le remplissage du réservoir. Aucune mesure extraordinaire n'est nécessaire avant de démarrer la moto.

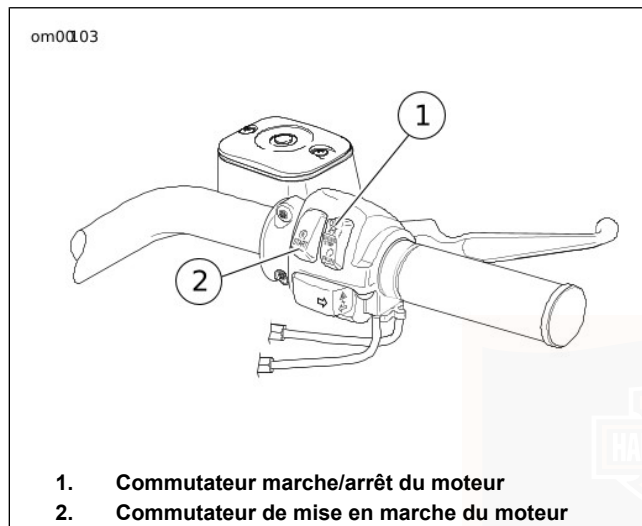

Figure 18. Commandes de droite du guidon
ARRÊT DU MOTEUR

1. Arrêter le moteur en mettant le commutateur d'arrêt du moteur en position ARRÊT sur la droite du guidon.

2. Tourner l'interrupteur à clé d'allumage/phare en position arrêt (OFF). Si le moteur cale ou s'arrête pour une raison quelconque, mettre l'interrupteur à clé d'allumage/phare en position arrêt afin d'empêcher la batterie de se décharger.

CHANGEMENT DE VITESSE : SIX VITESSES

Démarrage

AVIS

L'embrayage doit être complètement débrayé pour permettre un changement de vitesse. Si l'embrayage n'est pas débrayé à fond, cela risque d'entraîner des dommages matériels. (00182a)

REMARQUE

Toujours démarrer le moteur au point mort. Toujours commencer à faire avancer la moto en première.

1. Avec le moteur de la moto en marche et la béquille latérale rétractée, tirer le levier de guidon d'embrayage vers la poignée du guidon pour débrayer à fond.
2. Appuyer fermement sur la pédale de sélection de vitesse pour l'enfoncer à fond vers le bas et relâcher. La boîte de vitesse est maintenant en première.

3. Pour commencer à avancer, relâcher lentement le levier d'embrayage pour embrayer et, en même temps, ouvrir graduellement la commande des gaz.

Passage en vitesse supérieure (accélération)

Consulter le Tableau 21. L'ordre des vitesses est comme suit : la première vers le bas, les cinq autres vers le haut. Passer en seconde lorsque la moto a atteint la vitesse de changement appropriée.

1. Fermer la commande des gaz.
2. Débrayer l'embrayage (tirer vers soi le levier d'embrayage).
3. Voir la Figure 19. Relever à fond le levier de sélection de vitesse et relâcher.
4. Embrayer (relâcher le levier d'embrayage) et ouvrir la commande des gaz graduellement.
5. Répéter les étapes précédentes pour passer en troisième, en quatrième, en cinquième et en sixième.

REMARQUE

- Débrayer complètement avant de passer les vitesses.
- Fermer partiellement la commande des gaz de manière à ne pas gripper le moteur lors du prochain embrayage (levier d'embrayage relâché).

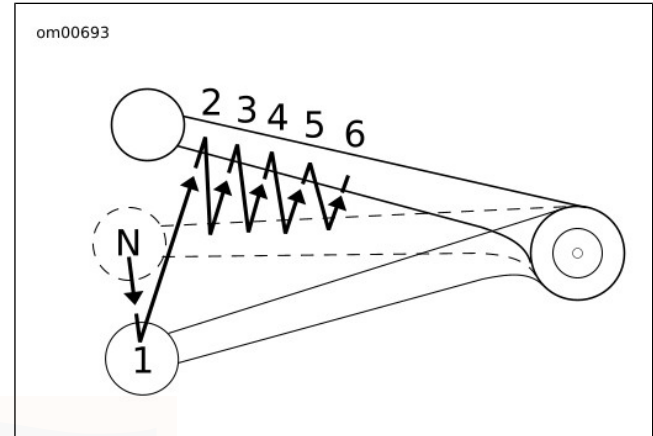

Figure 19. Modèle de passage aux vitesses supérieures : six vitesses

Tableau 21. Vitesses de passage en vitesse supérieure (accélération) : six vitesses

CHANGEMENT DE VITESSE	km/h	mi/h
De première en seconde	24,1	15
De seconde en troisième	40,2	25
De troisième en quatrième	56,3	35
De quatrième en cinquième	72,4	45
De cinquième en sixième	88,5	55

Rétrogradation (décélération)

▲ AVERTISSEMENT

Ne pas rétrograder à des vitesses supérieures à celles indiquées. Si l'on passe à une vitesse inférieure en allant trop vite, cela peut faire déraiper la roue arrière et conduire à la perte de contrôle du véhicule, et pourrait causer la mort ou des blessures graves. (00045b)

Voir la Figure 20. L'ordre des vitesses est comme suit : la première vers le bas, les cinq autres vers le haut. Consulter le Tableau 22 pour le changement de vitesse.

REMARQUE

Les vitesses de changement indiquées sur les tableaux sont des recommandations. Les propriétaires de véhicule peuvent découvrir que leur plage personnelle de vitesses de changement diffère de ce qui est indiqué et correspond de façon adéquate à leur style de conduite personnel.

Voir la Figure 20. Lorsque la vitesse du moteur diminue, par exemple, quand on monte une côte ou quand on roule à vitesse réduite, rétrograder à la vitesse inférieure tout en réduisant partiellement les gaz afin que le moteur accélère dès qu'on relâche le levier d'embrayage.

REMARQUE

- *Débrayer complètement avant de passer les vitesses.*

- *Fermer partiellement la commande des gaz de manière à ne pas gripper le moteur lors du prochain embrayage (levier d'embrayage relâché).*

AVIS

Passer au point mort avant d'arrêter le moteur. Le mécanisme de sélection de vitesse risque d'être endommagé lors du changement de vitesse quand le moteur est arrêté. (00183a)

Le mécanisme de sélecteur de vitesse permet de passer au point mort à partir de la première.

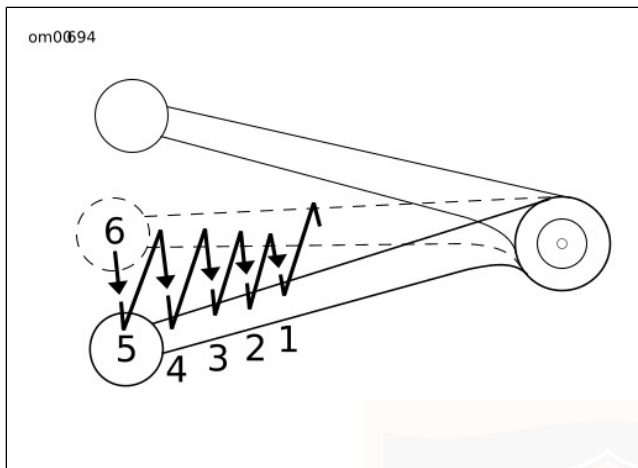

Figure 20. Modèle de passage aux vitesses inférieures :
six vitesses

Tableau 22. Vitesses de passage à un rapport inférieur
(décélération) : six vitesses

CHANGEMENT DE VITESSE	km/h	mi/h
De sixième en cinquième	80,5	50
De cinquième en quatrième	64,4	40
De quatrième en troisième	48,3	30
De troisième en seconde	32,2	20
De seconde en première	16,1	10



REMARQUES



MAINTENANCE POUR ROULER EN TOUTE SÉCURITÉ

▲ AVERTISSEMENT

Effectuer les procédures d'entretien et de maintenance indiquées dans le tableau des intervalles d'entretien périodiques. Un manque de maintenance périodique aux intervalles recommandés peut affecter la sécurité du fonctionnement de la moto, ce qui pourrait causer la mort ou des blessures graves. (00010a)

Une bonne maintenance est synonyme d'un véhicule sûr. Un contrôle soigné de certains équipements doit être effectué après les périodes d'entreposage. Il faut aussi inspecter fréquemment la moto entre les intervalles d'entretien régulier pour déterminer si une maintenance supplémentaire est nécessaire.

Vérifier les points suivants :

1. La pression correcte des pneus, ainsi que la présence d'abrasions ou de coupures.
2. La tension correcte, son état d'usure et tout dommage de la courroie de transmission.
3. Les freins, la direction et la commande des gaz pour s'assurer qu'ils répondent bien et ne sont pas grippés.

4. L'état et le niveau du liquide de frein. Les conduites et les connexions hydrauliques pour rechercher les fuites. Vérifier également l'usure des plaquettes et des disques de frein.
5. Les câbles pour déterminer s'ils sont effilochés, entortillés et s'ils fonctionnent bien.
6. Les niveaux de l'huile moteur et du fluide du carter de chaîne primaire/transmission.
7. Le fonctionnement du phare, du feu arrière, du feu de stop et des feux de direction.

MAINTENANCE EN COURS DE RODAGE

REMARQUE

L'entretien initial d'une moto neuve est obligatoire pour assurer la validité de la garantie et le bon fonctionnement du système de contrôle des évaporations de carburant.

Consulter le Tableau 29. Après avoir conduit la moto pendant les premiers 1 600 km (1 000 mi), celle-ci doit être ramenée chez le concessionnaire qui l'a vendue pour les premières interventions d'entretien.

LUBRIFICATION DU MOTEUR

AVIS

Ne pas changer de marque de lubrifiant sans distinction, car certains lubrifiants réagissent chimiquement les uns avec les autres une fois mélangés. L'utilisation de lubrifiants de qualité inférieure risque d'endommager le moteur. (00184a)

L'huile moteur joue un rôle essentiel dans la performance et la durée de service du moteur. Toujours utiliser la qualité d'huile appropriée correspondant à la température la plus basse anticipée avant la prochaine vidange. Consulter le

Tableau 23. Un concessionnaire agréé possède la bonne qualité d'huile pour répondre à vos besoins.

S'il faut ajouter de l'huile et que l'huile Harley-Davidson n'est pas disponible, utiliser une huile homologuée pour les moteurs diesel. Dans la liste des huiles moteur diesel acceptables, citons : CF-4, CG-4, CH-4 et CI-4.

Les viscosités préférées pour les huiles moteur diesel, par ordre de préférence décroissante, sont les suivantes : 20W50, 15W40 et 10W40.

À la première occasion, consulter un concessionnaire agréé pour revenir à une huile moteur 100 % Harley-Davidson.

Tableau 23. Huiles moteur recommandées

TYPE H-D	VISCOSITÉ	CLASSIFICATION H-D	TEMPÉRATURE AMBIANTE LA PLUS BASSSE	DÉMARRAGE PAR TEMPS FROID EN DESSOUS DE 10 °C (50 °F)
H-D Multi-grade	SAE 10W40	HD 360	En dessous 4 °C (40 °F)	Excellent
H-D Multi-grade	SAE 20W50	HD 360	Au-dessus de 4 °C (40 °F)	Bien
H-D Regular Heavy	SAE 50	HD 360	Au-dessus de 16 °C (60 °F)	Médiocre
H-D Extra Heavy	SAE 60	HD 360	Au-dessus de 27 °C (80 °F)	Médiocre

VÉRIFICATION DU NIVEAU D'HUILE : MODÈLES DYNA

AVIS

Le niveau d'huile ne peut pas être mesuré avec précision sur un moteur froid. Pour une inspection avant la conduite, la moto reposant sur la béquille latérale sur une surface de niveau, l'huile doit se trouver entre les flèches de la jauge, lorsque le moteur est froid. Ne pas ajouter d'huile pour que le niveau atteigne le repère « FULL » (plein) sur un moteur FROID. (00185a)

Voir la Figure 21. La jauge est située en bas à droite du moteur.

Vérification du niveau d'huile à froid

Effectuer la **VÉRIFICATION À FROID** du niveau d'huile comme suit :

1. Voir la Figure 21. Pour une inspection avant la conduite avec la moto reposant sur la béquille latérale sur une surface nivelée, essuyer la jauge et la réinsérer dans le carter d'huile avec le bouchon complètement vissé totalement dans le bec de remplissage.
2. Voir la Figure 22. Retirer la jauge et noter le niveau d'huile. Le niveau de l'huile devrait se trouver entre les deux repères de la jauge.

REMARQUE

Si le niveau d'huile est égal ou inférieur à la flèche inférieure, ajouter la quantité nécessaire d'huile pour ramener le niveau entre les deux repères (1) sur la jauge.

Vérification du niveau d'huile à chaud

Effectuer la **VÉRIFICATION À CHAUD** du niveau d'huile comme suit :

1. Conduire la moto jusqu'à ce que le moteur atteigne la température de fonctionnement normale.
2. Avec la moto reposant sur sa béquille latérale sur une surface nivelée, laisser tourner le moteur au ralenti pendant 1 à 2 minutes. Couper le moteur.
3. Retirer la jauge et l'essuyer. La réinsérer dans le goulot de remplissage en veillant à ce que le bouchon soit complètement vissé.
4. Consulter le Tableau 23. Retirer la jauge et noter le niveau d'huile. Ajouter suffisamment d'huile pour que le niveau atteigne le repère plein (FULL). Ne pas trop remplir le réservoir. N'utiliser que les huiles moteur recommandées dans la section MAINTENANCE ET LUBRIFICATION > LUBRIFICATION DU MOTEUR (Page 78).

5. Mettre le moteur en marche et vérifier avec soin qu'il n'y a pas de fuites d'huile au niveau du bouchon de vidange et du filtre à huile.

REMARQUE

Il faudra plus longtemps au moteur pour chauffer par temps froid.

AVIS

Ne pas laisser le niveau d'huile chaude descendre au-dessous du repère Add/Fill (ajout/remplissage) indiqué sur la jauge. Ne pas suivre cette consigne risque d'entraîner des dommages matériels et/ou un mauvais fonctionnement du véhicule. (00189a)

AVIS

Ne pas trop remplir le réservoir d'huile. Cela risquerait de faire couler de l'huile dans le filtre à air, ce qui pourrait causer des dommages et/ou un dysfonctionnement de l'équipement. (00190b)

- Vérifier l'alimentation en huile moteur à chaque plein de carburant.
- Consulter le Tableau 29. Changer l'huile aux intervalles réguliers dans des conditions d'utilisation normale à des températures chaudes ou modérées.

- Les intervalles de changement d'huile devraient être plus courts par temps froid. Consulter la section MAINTENANCE ET LUBRIFICATION > LUBRIFICATION EN HIVER (Page 84).



Figure 21. Emplacement de la jauge : modèles Dyna

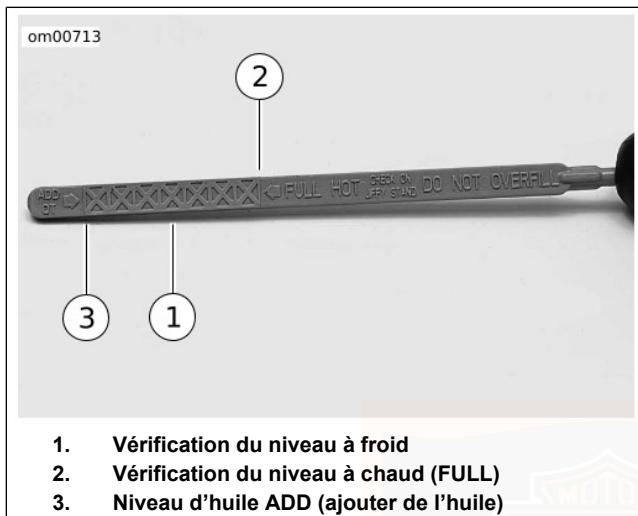

Figure 22. Niveau d'huile moteur : modèles Dyna
CHANGEMENT D'HUILE ET DE FILTRE À HUILE : MODÈLES DYNA

AVIS

Ne pas changer de marque de lubrifiant sans distinction, car certains lubrifiants réagissent chimiquement les uns avec les autres une fois mélangés. L'utilisation de lubrifiants de qualité inférieure risque d'endommager le moteur. (00184a)

▲ AVERTISSEMENT

S'assurer qu'il n'y a aucun lubrifiant ou fluide sur les pneus, les roues et les freins lors du remplacement du lubrifiant. La traction peut être négativement affectée, ce qui pourrait provoquer une perte de contrôle de la moto et causer la mort ou des blessures graves. (00047d)

Les véhicules équipés d'un moteur Twin Cam 96™ requièrent le nouveau filtre à huile de qualité supérieure (n° de pièce 63798-99A chromé ou 63731-99A noir).



Figure 23. Bouchon de vidange d'huile moteur (carter d'huile sous la transmission)

1. Conduire la moto jusqu'à ce que le moteur atteigne la température de fonctionnement normale.
2. Voir la Figure 21. Dévisser le capuchon pour retirer le bouchon de remplissage/jauge d'huile.
3. Voir la Figure 23. Déposer le bouchon de vidange d'huile moteur avec le joint torique. Laisser l'huile s'écouler complètement dans un contenant approprié.
5. Voir la Figure 25. Lubrifier le joint du nouveau filtre à huile avec de l'huile moteur et installer le nouveau filtre. Serrer le filtre à huile à la main d'un demi à trois-quarts de tour une fois que le joint touche la surface de montage du filtre.
6. Voir la Figure 23. Installer le bouchon de vidange du réservoir d'huile.
 - a. Examiner le joint torique pour voir s'il est déchiré ou endommagé. Remplacer si nécessaire. Enlever les corps étrangers du bouchon.
 - b. Installer le joint torique et le bouchon de vidange et serrer à un couple de 19–28,5 N·m (14–21 ft-lbs).

AVIS

Utiliser une clé à filtre à huile Harley-Davidson pour effectuer la dépose du filtre. Cet outil permet d'éviter d'endommager le capteur de position de vilebrequin et/ou le câble du capteur. (00192b)

4. Voir la Figure 24. Déposer le filtre à huile avec la CLÉ À FILTRE À HUILE. Nettoyer la bride de montage du filtre à huile de tout matériau de joint usé.

REMARQUE

Disposer l'huile et le filtre selon la réglementation locale.

AVIS

Ne pas trop remplir le réservoir d'huile. Cela risquerait de faire couler de l'huile dans le filtre à air, ce qui pourrait causer des dommages et/ou un dysfonctionnement de l'équipement. (00190b)

7. Consulter le Tableau 23. Remplir le réservoir d'huile avec la quantité correcte d'huile. Utiliser la qualité d'huile appropriée pour la température la plus basse prévue avant la prochaine vidange d'huile. Utiliser 2,4 L (2,5 qt) d'huile moteur pour un remplissage à capacité.

8. Vérifier le niveau de l'huile moteur selon la procédure de **VÉRIFICATION À FROID**.
9. Mettre le moteur en marche et vérifier avec soin qu'il n'y a pas de fuites d'huile au niveau du bouchon de vidange et du filtre à huile.
10. Vérifier le niveau de l'huile moteur selon la procédure de **VÉRIFICATION À CHAUD**.

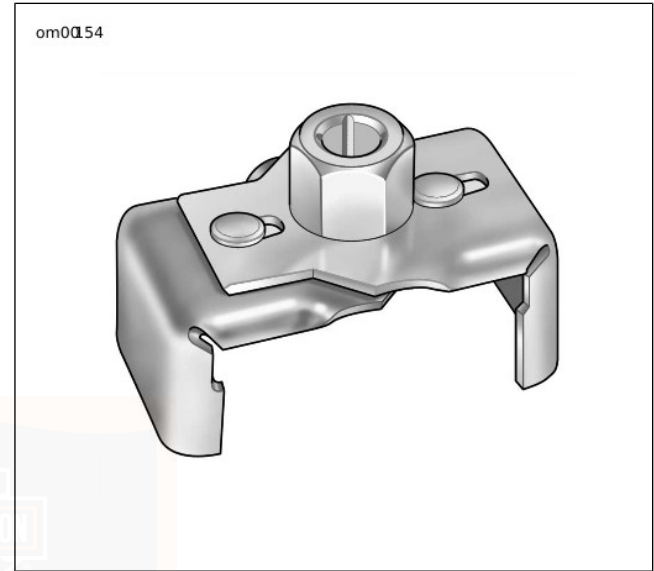
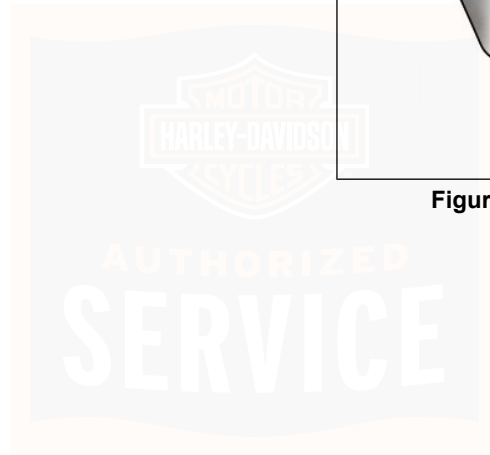

Figure 24. Clé à filtre à huile (HD-42311)



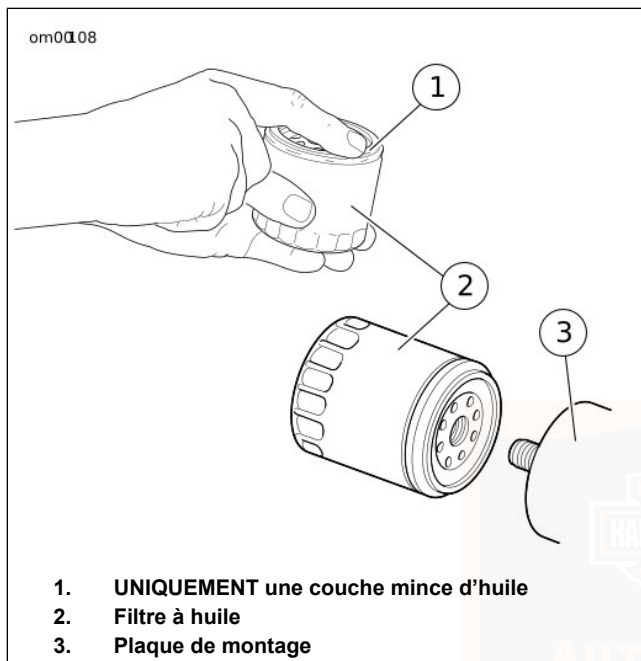

Figure 25. Application d'une couche mince d'huile
LUBRIFICATION EN HIVER

Dans un environnement plus froid, l'huile moteur devrait être changée fréquemment. Si la moto est utilisée fréquemment sur de courtes distances, de moins de 24 km (15 mi), dans

des températures ambiantes de moins de 16 °C (60 °F), les intervalles de vidange d'huile doivent être réduits à 2 400 km (1 500 mi). Les motos utilisées seulement sur de courtes distances doivent subir un rinçage minutieux du réservoir avant le remplissage d'huile **neuve**. Consulter un concessionnaire agréé.

REMARQUE

Plus la température baisse au-dessous de 0 °C, plus les intervalles de changement d'huile doivent être rapprochés.

La vapeur d'eau est un sous-produit normal de la combustion dans les moteurs. Lors de la conduite par temps froid, une certaine quantité de vapeur d'eau se condense pour former de l'eau sur les surfaces métalliques assez froides à l'intérieur du moteur. Par temps de gel, cette eau va se transformer en neige fondue ou glace qui, si accumulée trop longtemps, risque de bloquer les conduites d'huile et d'endommager le moteur.

Si on met en marche fréquemment le moteur et on le laisse chauffer complètement, la plupart de cette eau se vaporisera à nouveau et sera évacuée par le reniflard du carter moteur.

Si on ne met pas en marche fréquemment le moteur et on ne le laisse pas chauffer complètement, cette eau s'accumulera, se mélangera avec l'huile moteur et formera un mélange visqueux qui est dangereux pour le moteur.

LUBRIFICATION DE LA TRANSMISSION

Vérifier le niveau du lubrifiant de la transmission une fois par mois.

Consulter le Tableau 29. La transmission doit être vidangée et remplie de lubrifiant frais à des intervalles appropriés.

REMARQUE

Lors de la vérification du niveau du lubrifiant de la transmission, la moto doit reposer sur la béquille latérale. Attendre quelques minutes afin d'égaliser le niveau de lubrifiant dans les différents compartiments de la transmission.

Vérifier le niveau de lubrifiant

1. Garer la moto sur sa béquille latérale.
2. Voir la Figure 26. Retirer le bouchon de remplissage/jauge fileté en le faisant tourner dans le sens antihoraire.
3. Voir la Figure 27. Essuyer le bouchon de remplissage/jauge. Insérer la jauge dans le trou de remplissage, puis la retirer. La jauge doit reposer sur le rebord du trou de remplissage. Ne pas trop serrer. Le niveau du lubrifiant doit être situé entre les limites supérieure et inférieure du repère indicateur de niveau d'huile sur la jauge.

▲ AVERTISSEMENT

S'assurer qu'il n'y a aucun lubrifiant ou fluide sur les pneus, les roues et les freins lors du remplacement du lubrifiant. La traction peut être négativement affectée, ce qui pourrait provoquer une perte de contrôle de la moto et causer la mort ou des blessures graves. (00047d)

AVIS

Lors de la vidange ou l'ajout de lubrifiant, ne pas laisser de saletés, débris ou autres contaminants pénétrer dans le moteur. (00198a)

4. Ajouter du lubrifiant le cas échéant. Ne pas trop remplir afin d'éviter les fuites.

REMARQUE

- Remplir la transmission avec du LUBRIFIANT DE TRANSMISSION ET DE CARTER DE CHAÎNE PRIMAIRE FORMULA+ GENUINE de Harley-Davidson (n° de pièce 99851-05 quart).
- La capacité de fluide de la transmission est d'environ 0,95 L (32 oz).
- Examiner le joint torique pour voir s'il est déchiré ou endommagé. Remplacer si nécessaire. Enlever les corps étrangers du bouchon.

5. Installer le bouchon de remplissage/jauge fileté et serrer à un couple de 2,8–8,5 N·m (25–75 in-lbs).

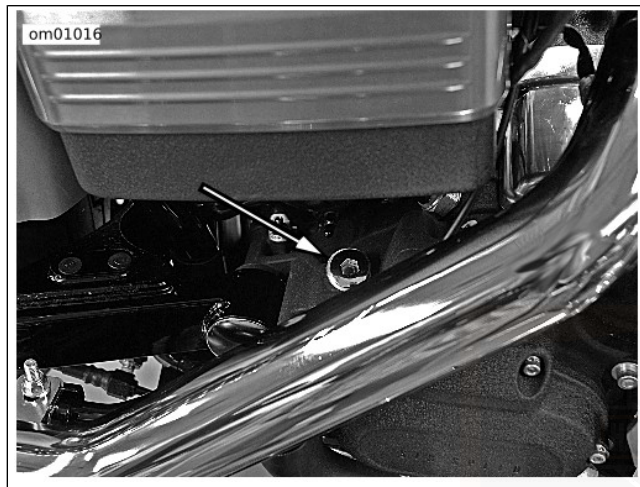

Figure 26. Emplacement du bouchon de remplissage/jauge de la transmission : modèles Dyna

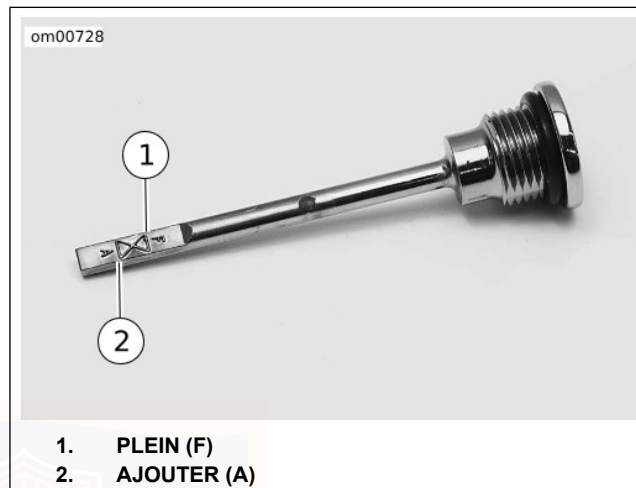

Figure 27. Niveau du lubrifiant du bouchon de remplissage/jauge de la transmission

Changement du fluide de la transmission

1. Voir la Figure 26. Retirer le bouchon de remplissage/jauge de la transmission.
2. Voir la Figure 28. Enlever le bouchon de vidange de la transmission et vidanger le lubrifiant dans un récipient approprié.

REMARQUE

Ne pas trop remplir afin d'éviter les fuites. La capacité de fluide de la transmission est d'environ 0,95 L (32 oz).

REMARQUE

Disposer du lubrifiant de la transmission selon la réglementation locale.

AVIS

Lors de la vidange ou l'ajout de lubrifiant, ne pas laisser de saletés, débris ou autres contaminants pénétrer dans le moteur. (00198a)

▲ AVERTISSEMENT

S'assurer qu'il n'y a aucun lubrifiant ou fluide sur les pneus, les roues et les freins lors du remplacement du lubrifiant. La traction peut être négativement affectée, ce qui pourrait provoquer une perte de contrôle de la moto et causer la mort ou des blessures graves. (00047d)

3. Examiner le joint torique du bouchon de vidange pour voir s'il est déchiré ou endommagé. Remplacer si nécessaire. Enlever les corps étrangers du bouchon.
4. Installer le bouchon de vidange et serrer à un couple de 19–28,5 N·m (14–21 ft-lbs).

5. Remplir la transmission avec 0,95 L (32 oz) de LUBRIFIANT DE TRANSMISSION ET DE CARTER DE CHAÎNE PRIMAIRE FORMULA+ GENUINE de Harley-Davidson (n° de pièce 99851-05 quart).
6. Installer le bouchon de vérification/remplissage fileté et serrer à un couple de 2,8–8,5 N·m (25–75 in-lbs).
7. Mettre le moteur en marche et vérifier avec soin qu'il n'y a pas de fuites d'huile au niveau du bouchon de vidange.



Figure 28. Bouchon de vidange de l'huile de transmission

LUBRIFICATION DU CARTER DE CHAÎNE PRIMAIRE

La lubrification joue un rôle essentiel dans la performance et la durée de service des organes d'embrayage. Toujours utiliser la qualité d'huile appropriée Harley-Davidson pour le carter de chaîne primaire pour toutes les températures de fonctionnement.

REMARQUE

Pour toute information spécifique aux différents modèles concernant la capacité du carter de chaîne primaire, consulter le Manuel d'entretien approprié ou consulter un concessionnaire Harley-Davidson.

LUBRIFIANT DE CARTER DE CHAÎNE

Consulter le Tableau 29. Le lubrifiant de carter de chaîne doit être vidangé et rempli de lubrifiant frais à des intervalles appropriés.

AVIS

Ne pas trop remplir le carter de chaîne primaire de lubrifiant. Quand il y a trop de lubrifiant, l'embrayage risque d'être difficile, le débrayage incomplet, l'embrayage grippé et/ou il peut être difficile de trouver le point mort au ralenti. (00199b)

Changement du lubrifiant de carter de chaîne

1. Conduire la moto jusqu'à ce que le moteur atteigne la température de fonctionnement normale.

AVIS

Lors de la vidange ou l'ajout de lubrifiant, ne pas laisser de saletés, débris ou autres contaminants pénétrer dans le moteur. (00198a)

2. Voir la Figure 29. À l'aide d'un embout T-27 TORX, retirer les cinq vis (3) (avec les rondelles captives) pour enlever le couvercle d'inspection de l'embrayage (2) du couvercle du carter de la chaîne primaire.
3. Voir la Figure 30. Déposer le bouchon de vidange magnétique du fond du couvercle de carter de chaîne primaire intérieur. Vidanger le lubrifiant dans un récipient approprié.

REMARQUE

Disposer du lubrifiant de carter de chaîne selon la réglementation locale.

4. Nettoyer le bouchon de vidange. Si un dépôt important de débris s'était accumulé sur le bouchon de vidange, vérifier l'état des composants de la chaîne primaire.

5. Installer le nouveau joint torique sur le bouchon de vidange.
6. Installer le bouchon de vidange dans le couvercle du carter de chaîne primaire intérieur. Serrer le bouchon à un couple de 4,1–6,8 N·m (36–60 in-lbs).

AVIS

Ne pas trop remplir le carter de chaîne primaire de lubrifiant. Quand il y a trop de lubrifiant, l'embrayage risque d'être difficile, le débrayage incomplet, l'embrayage grippé et/ou il peut être difficile de trouver le point mort au ralenti. (00199b)

7. Verser 0,95 L (32 oz) de LUBRIFIANT DE TRANSMISSION ET DE CARTER DE CHAÎNE PRIMAIRE FORMULA+ GENUINE de Harley-Davidson (n° de pièce 99851-05 quart), dans le couvercle d'inspection d'embrayage.

REMARQUE

Utiliser uniquement du LUBRIFIANT DE TRANSMISSION ET DE CARTER DE CHAÎNE PRIMAIRE FORMULA+ GENUINE de Harley-Davidson (n° de pièce 99851-05 quart).

▲ AVERTISSEMENT

S'assurer qu'il n'y a aucun lubrifiant ou fluide sur les pneus, les roues et les freins lors du remplacement du lubrifiant. La traction peut être négativement affectée, ce qui pourrait provoquer une perte de contrôle de la moto et causer la mort ou des blessures graves. (00047d)

AVIS

Lors de la vidange ou l'ajout de lubrifiant, ne pas laisser de saletés, débris ou autres contaminants pénétrer dans le moteur. (00198a)

8. Installer le nouveau joint et le couvercle d'inspection d'embrayage de la manière suivante :
 - a. Essuyer complètement tout le lubrifiant de la surface de montage du couvercle et de la rainure du carter de chaîne.
 - b. Positionner le joint dans la rainure du couvercle du carter de chaîne primaire et enfoncer chaque « patte » du joint dans la rainure. Les « pattes » vont maintenir le joint en place.
 - c. Introduire la vis (avec la rondelle captive) dans le couvercle d'inspection d'embrayage et la visser dans le trou de la vis du couvercle supérieur.

- d. Amorcer les quatre vis restantes (avec rondelles captives).
- e. À l'aide d'un embout T-27 TORX, serrer les vis alternativement à un couple de 9,5–12,2 N·m (84–108 in-lbs).

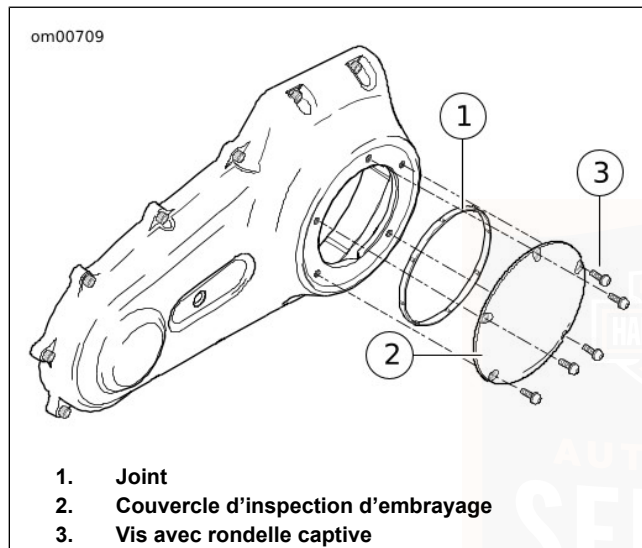

Figure 29. Couvercle d'embrayage : modèles Dyna

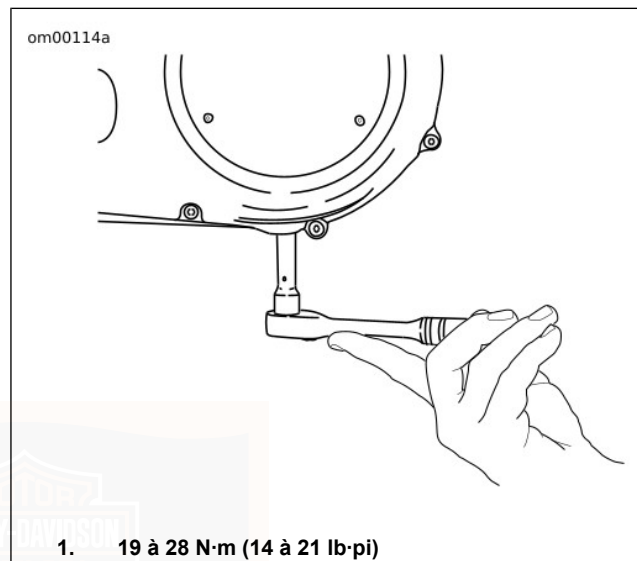

Figure 30. Dépose/installation du bouchon de vidange du carter de chaîne primaire

COURROIE D'ENTRAÎNEMENT ARRIÈRE : MODÈLES DYNA

Généralités

La surface interne des dents de la courroie secondaire est recouverte d'une couche mince de lubrifiant au polyéthylène.

Au cours du fonctionnement initial, ce revêtement disparaît car il s'imprègne dans la texture de la courroie. C'est normal et n'indique pas une usure inhabituelle de la courroie.

Consulter le Tableau 29. La tension de la courroie est réglée en usine et doit être vérifiée après les premiers 1 600 km (1 000 mi) et à des intervalles appropriés par la suite.

Vérification du fléchissement

Voir la Figure 31. Vérifier le fléchissement de la courroie à son point le plus lâche, la transmission étant au point mort et le moteur à la température ambiante. La moto reposant sur sa béquille latérale, sans conducteur ni bagage, exercer une force de 4,5 kg (10 lb) au point central du brin inférieur de la courroie à l'aide d'un BELT TENSION GAUGE (VÉRIFICATEUR DE TENSION DE COURROIE) (N° DE PIÈCE : HD-35381).

Le fléchissement de la courroie doit être conforme aux spécifications du Tableau 24. Si la tension de courroie a besoin d'être réglée, consulter un concessionnaire Harley-Davidson ou suivre les instructions figurant dans le manuel d'entretien approprié.

▲ AVERTISSEMENT

S'assurer que la roue et l'étrier de frein sont alignés. La conduite avec une roue ou un étrier de frein mal aligné peut causer le grippage du disque de frein et conduire à la perte de contrôle, ce qui pourrait causer la mort ou des blessures graves. (00050a)

Vérifier la position de l'étrier du frein arrière sur le disque de frein arrière. Le disque doit tourner librement à l'intérieur de l'étrier de frein.

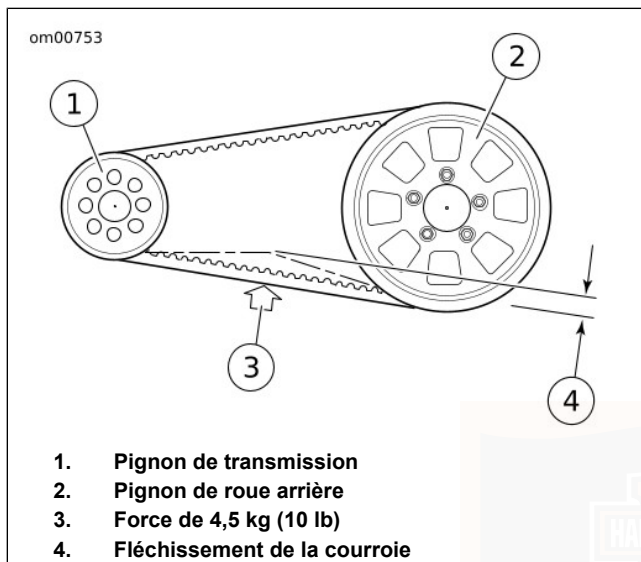

Figure 31. Fléchissement de la courroie : Modèles Dyna

Tableau 24. Fléchissement de la courroie : modèles Dyna 2007

MODÈLES	MILLIMÈTRES	POUCES
FXD et FXDWG	7,9 à 9,5	5/16 à 3/8
FXDL, FXDB et FXDC	6,4 à 7,9	1/4 à 5/16

LUBRIFICATION DU CHÂSSIS

Consulter le Tableau 29 pour toutes les intervalles de maintenance.

AVIS

Ne pas changer de marque de lubrifiant sans distinction, car certains lubrifiants réagissent chimiquement les uns avec les autres une fois mélangés. L'utilisation de lubrifiants de qualité inférieure risque d'endommager le moteur. (00184a)

1. Utiliser la graisse recommandée spécifiquement pour les roulements de la colonne de direction. Utiliser une graisse pour châssis à usages multiples pour toutes les autres applications.
2. Retirer et lubrifier le manchon de poignée de commande des gaz sur le guidon avec du graphite frais à des intervalles appropriés.
3. Lubrifier les câbles de commande des gaz et le câble de commande d'embrayage à des intervalles appropriés.
4. Lubrifier le levier de guidon de frein avant et le levier de commande d'embrayage uniquement en cas de besoin.
5. Inspecter les roulements d'axe de pivot de fourche arrière.
6. Remplir les roulements de la colonne de direction de graisse fraîche à des intervalles appropriés.

7. Lubrifier le mécanisme de béquille latérale avec de l'ANTIGRIPPANT LOCTITE EN AÉROSOL à des intervalles réguliers.

REMARQUE

Pour toute information spécifique aux différents modèles concernant la lubrification du châssis, consulter le Manuel d'entretien approprié ou consulter un concessionnaire Harley-Davidson.

APPLICATIONS D'HUILE

Consulter le Tableau 29 pour toutes les connexions de commande et les pièces. La moto doit être huilée à des intervalles réguliers, en particulier après avoir lavé la moto ou avoir roulé par temps humide.

HUILE DE FOURCHE AVANT : MODÈLES DYNA

Consulter le Tableau 29. À la fin de l'intervalle de service programmé, consulter un concessionnaire Harley-Davidson pour remplacer l'huile de fourche. Si la fourche ne semble pas fonctionner correctement ou si la présence d'une fuite non négligeable est observée, consulter un concessionnaire Harley-Davidson. S'il n'y a pas suffisamment d'huile d'un côté ou de l'autre de la fourche, l'action de rebond ne sera pas correcte.

FILTRE À CARBURANT

Les motos à injection de carburant ont un filtre à carburant attaché à la pompe à carburant.

REMARQUE

Pour toute information spécifique aux différents modèles concernant la maintenance du filtre à carburant, consulter le Manuel d'entretien approprié ou consulter un concessionnaire Harley-Davidson.

EMBRAYAGE

AVIS

Le câble de commande de l'embrayage doit être huilé et réglé périodiquement pour compenser l'usure de la garniture d'embrayage. Ne pas huiler et régler le câble de commande de l'embrayage risque d'entraîner des dommages matériels. (00203c)

L'embrayage et les commandes d'embrayage devront également être vérifiés si l'embrayage patine sous la charge, ou s'il est entraîné en position débrayée. Dans ce cas, vérifier d'abord l'ajustement du câble de commande. Consulter un concessionnaire Harley-Davidson pour un entretien adéquat.

POUSOIRS HYDRAULIQUES

Les poussoirs hydrauliques se règlent automatiquement. Ils ajustent automatiquement leur longueur pour compenser l'expansion du moteur et l'usure du mécanisme de soupape. C'est ce qui assure que les mécanismes de soupape ne se gripperont pas lorsque le moteur est en marche.

Lorsqu'on met en route un moteur qui a été arrêté même pour quelques minutes, il se peut que le mécanisme de la distribution soit légèrement bruyant jusqu'à ce que les dispositifs hydrauliques aient fini le plein d'huile. Si, à n'importe quel moment, autre que pendant la courte période immédiatement après la mise en marche du moteur, le mécanisme de distribution se met à faire trop de bruit, il s'agit d'un mauvais fonctionnement d'un ou de plusieurs dispositifs hydrauliques.

Toujours commencer par vérifier l'alimentation en huile dans le réservoir d'huile, étant donné que les dispositifs hydrauliques ne peuvent fonctionner correctement si la circulation d'huile dans le moteur ne se fait pas normalement.

S'il y a de l'huile dans le réservoir, le mauvais fonctionnement des dispositifs hydrauliques peut être dû à un encrassement des passages d'alimentation en huile menant aux poussoirs. Consulter un concessionnaire Harley-Davidson pour tout entretien.

ROULEMENTS DE FOURCHE AVANT

▲ AVERTISSEMENT

Le réglage des roulements de colonne de direction doit être effectué par un concessionnaire Harley-Davidson. Un mauvais réglage des roulements affectera négativement la manœuvrabilité et la stabilité, ce qui risque de causer la mort ou des blessures graves. (00051b)

Consulter le Tableau 29. Vérifier le réglage des roulements de fourche avant et lubrifier les roulements à des intervalles appropriés.

Soulever l'avant de la moto et s'assurer que la fourche avant tourne librement sans grippage ni gêne et qu'il n'y a pas de secousses importantes d'avant en arrière, ce qui indiquerait un roulement trop lâche. Les roulements de la colonne de direction doivent être réglés, le cas échéant, en suivant la procédure figurant dans le Manuel d'entretien.

AXE DE PIVOT DE FOURCHE ARRIÈRE

Consulter le Tableau 29. Le serrage de la fixation de l'axe de pivot de la fourche arrière doit être vérifié à des intervalles appropriés.

REMARQUE

Pour toute information spécifique aux différents modèles concernant l'axe de pivot de fourche arrière, consulter le Manuel d'entretien approprié ou consulter un concessionnaire Harley-Davidson.

FREINS

▲ AVERTISSEMENT

Inspecter les plaquettes de frein pour déterminer leur usure lors de chaque maintenance périodique. Si on conduit dans des conditions difficiles (pentes raides, circulation dense, etc.), inspecter plus fréquemment. Des plaquettes de frein excessivement usées peuvent conduire à la défaillance des freins, ce qui pourrait causer la mort ou des blessures graves. (00052a)

1. Consulter le Tableau 29. Vérifier l'usure des plaquettes et des disques de frein à des intervalles appropriés.
2. Vérifier le niveau du fluide dans les réservoirs des maîtres-cylindres à des intervalles appropriés.
3. Si le niveau est bas, enlever les débris et impuretés du couvercle du réservoir avant de le déposer.

AVIS

Le liquide de frein DOT 4 endommage les surfaces peintes et les panneaux de carrosserie avec lesquels il entre en contact. Toujours faire attention et protéger les surfaces contre les éclaboussures lorsque l'on travaille sur les freins. Sinon, cela risque de causer des dommages esthétiques. (00239c)

▲ AVERTISSEMENT

Le contact avec du liquide de frein DOT 4 peut avoir des effets graves sur la santé. Ne pas porter des vêtements et des lunettes de protection adaptés risque de provoquer la mort ou des blessures graves.

- En cas d'inhalation : Garder son calme, évacuer à l'air frais, consulter un médecin.
- En cas de contact avec la peau : Retirer les vêtements souillés ou éclaboussés. Rincer la peau immédiatement à grande eau pendant 15 à 20 minutes. En cas d'irritation, consulter un médecin.
- En cas de contact avec les yeux : Rincer les yeux pendant au moins 15 minutes à l'eau courante, en gardant les yeux ouverts. En cas d'irritation, consulter un médecin.

- En cas d'ingestion : Rincer la bouche et boire beaucoup d'eau. Ne pas faire vomir. Contactez le Centre antipoison. Consulter immédiatement un médecin.
- Pour plus d'informations, consulter la fiche de données de sécurité (FDS) sur le site sds.harley-davidson.com

(00240e)

4. Ajouter du LIQUIDE DE FREIN HYDRAULIQUE D.O.T. 4 (n° de pièce 99953-99A) le cas échéant.

REMARQUE

Utiliser uniquement du LIQUIDE DE FREIN HYDRAULIQUE D.O.T. 4 (n° de pièce 99953-99A) homologué pour être utilisé dans le circuit de freinage et disponible auprès d'un concessionnaire Harley-Davidson.

Harley-Davidson a donné à cette nouvelle motocyclette le meilleur matériau de friction de plaquette de frein disponible. Il est sélectionné pour fournir la meilleure performance possible dans des conditions sèches, mouillées et à température de marche élevée. Il dépasse toutes les exigences de la réglementation actuellement en vigueur. Toutefois, on peut entendre du bruit dans certaines conditions de freinage. Cela est normal pour ce matériau de friction.

▲ AVERTISSEMENT

Les freins sont des composants cruciaux pour la sécurité. Contacter un concessionnaire Harley-Davidson pour la réparation ou le remplacement des freins. Des freins mal entretenus peuvent nuire à la performance des freins, ce qui pourrait causer la mort ou des blessures graves. (00054a)

Voir la Figure 32. On peut effectuer une inspection visuelle des plaquettes de frein sans enlever l'étrier. Examiner la partie inférieure de chaque étrier à l'aide d'une lampe électrique.

▲ AVERTISSEMENT

Effectuer la maintenance de routine des freins prévue. Des freins non entretenus aux intervalles recommandés peuvent nuire à la performance des freins, ce qui pourrait causer la mort ou des blessures graves. (00055a)

▲ AVERTISSEMENT

Toujours remplacer les plaquettes de frein par jeu complet, afin que les freins fonctionnent correctement et en toute sécurité. Un mauvais fonctionnement des freins risque de causer la mort ou des blessures graves. (00111a)

REMARQUE

- Si le matériau de friction de plaquette de frein a une épaisseur de 1,02 mm (0,04 po) ou moins, remplacer les plaquettes immédiatement.
- Toujours remplacer la paire de plaquettes de frein à la fois.

La plaquette externe du frein arrière sur tous les modèles peut se mesurer du côté support de l'étrier à l'aide d'une règle mince en plastique de 152,4 mm (6,0 po). Placer la règle contre le disque de frein le long de l'étrier.

La surface externe de la plaque d'appui de plaquette de frein devrait être éloignée d'au moins 1,02 mm (0,04 po) du disque de frein.

REMARQUE

Remplacer les plaquettes de frein si le matériau de friction est usé à 1,02 mm (0,04 po) ou moins au-dessus de la plaque d'appui.

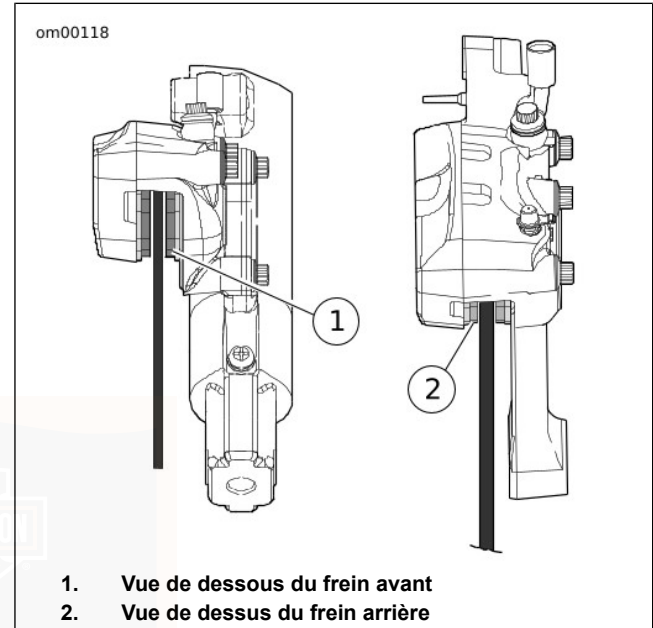

Figure 32. Mesure des plaquettes de frein externes PNEUS

Consulter SPÉCIFICATIONS > SPÉCIFICATIONS : MODÈLES DYNA DE 2007 (Page 19) pour connaître les spécifications de pression et de taille des pneus.

- Veiller à maintenir des pneus correctement gonflés.
- Suivre les données sur les pneus pour la pression de gonflage des pneus à froid.
- Vérifier la pression avant de conduire la moto lorsque les pneus sont froids.
- Ne pas trop gonfler les pneus.

▲ AVERTISSEMENT

Ne pas dépasser la pression de gonflage maximale indiquée sur la paroi du pneu. Un pneu trop gonflé peut éclater, ce qui risque de causer la mort ou des blessures graves. (00027b)

▲ AVERTISSEMENT

Les pneus, les chambres à air, les talons ou les bandes de fond de jante, les valves de gonflage et les enjoliveurs doivent correspondre à la roue appropriée. Contacter un concessionnaire Harley-Davidson. Si les pièces ne correspondent pas, cela peut endommager le pneu, le faire glisser sur la jante ou causer la défaillance du pneu, ce qui peut causer la mort ou des blessures graves. (00023c)

Vérifier la pression de gonflage et inspecter la bande de roulement pour voir s'il y a des perforations, des coupures, etc., au moins une fois par semaine si on utilise la moto

quotidiennement. Vérifier avant chaque sortie, si la moto n'est utilisée qu'occasionnellement.

▲ AVERTISSEMENT

Veiller à maintenir les pneus correctement gonflés, équilibrés, non endommagés et avec une bande de roulement adéquate. Inspecter régulièrement les pneus et consulter un concessionnaire Harley-Davidson pour les pneus de rechange. Rouler avec des pneus trop usés, mal équilibrés, mal gonflés, surchargés ou endommagés peut conduire à une défaillance du pneu et nuire à la stabilité et à la manœuvrabilité de la moto, ce qui peut entraîner la mort ou des blessures graves. (00014b)

Il faut utiliser les mêmes pneus que ceux d'origine. D'autres pneus risquent de mal s'adapter, peuvent affecter de manière nuisible la tenue de route et peuvent présenter un danger.

▲ AVERTISSEMENT

Les pneus sont un élément critique sur le plan de la sécurité. Contacter un concessionnaire Harley-Davidson pour la réparation ou le remplacement des pneus. Un mauvais entretien des pneus risque d'affecter la stabilité et la manœuvrabilité, qui pourrait causer la mort ou des blessures graves. (00057a)

▲ AVERTISSEMENT

Remplacer les pneus percés ou endommagés. Dans certains cas, de petits trous dans la bande de roulement peuvent être réparés de l'intérieur du pneu démonté par un concessionnaire Harley-Davidson. Ne JAMAIS dépasser 80 km/h (50 mph) dans les premières 24 heures suivant la réparation du pneu et ne JAMAIS dépasser 129 km/h (80 mph) avec un pneu réparé. Ne pas suivre ces consignes de sécurité risque de faire éclater un pneu et de causer la mort ou des blessures graves. (00015b)

▲ AVERTISSEMENT

Heurter un objet, comme un trottoir ou un nid-de-poule par exemple, peut causer un dommage interne du pneu. Si un objet est heurté, faire immédiatement inspecter le pneu à l'intérieur et à l'extérieur, par un concessionnaire Harley-Davidson. Un pneu endommagé peut être défaillant pendant la conduite et risque d'affecter la stabilité et la manœuvrabilité, ce qui pourrait causer la mort ou des blessures graves. (00058b)

REPLACEMENT DES PNEUS

Inspection

▲ AVERTISSEMENT

Remplacer immédiatement le pneu par un pneu spécifié par Harley-Davidson lorsque les barres d'usure deviennent visibles ou si la bande de roulement a une profondeur de 1 mm (1/32 in) seulement. Conduire avec un pneu usé peut entraîner la mort ou des blessures graves. (00090c)

Voir la Figure 33. Des flèches sur le côté des pneus montrent l'emplacement des barres indicatrices d'usure.

Des barres indicatrices d'usure de pneu apparaissent sur les surfaces de bande de roulement du pneu lorsque la profondeur de la bande de roulement est inférieure ou égale à 0,8 mm (1/32 po). Voir la Figure 34. Remplacer les pneus avant que les barres indicatrices d'usure de bande apparaissent.

Quand remplacer les pneus

Des pneus neufs sont nécessaires si l'une des conditions suivantes existe :

1. Les barres indicatrices d'usure de bande deviennent visibles sur les surfaces de bande de roulement.

2. Les lanières ou la toile du pneu deviennent visibles à travers les fissures des parois latérales, les accrocs ou les entailles profondes.
3. Le pneu présente une bosse, un renflement ou une déchirure.
4. Une perforation, entaille ou autre dommage du pneu qui ne peut pas être réparé.

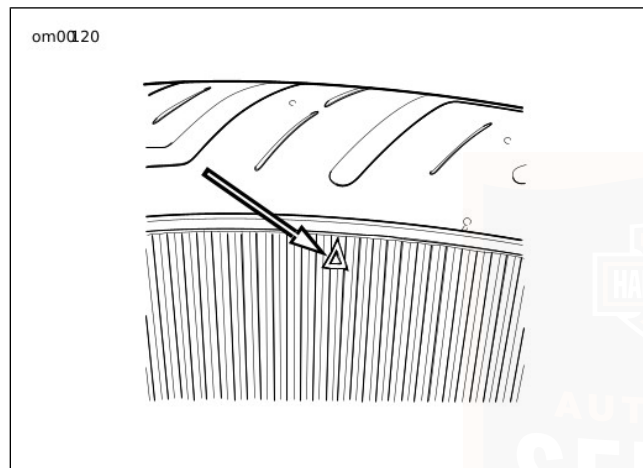

Figure 33. Flanc du pneu

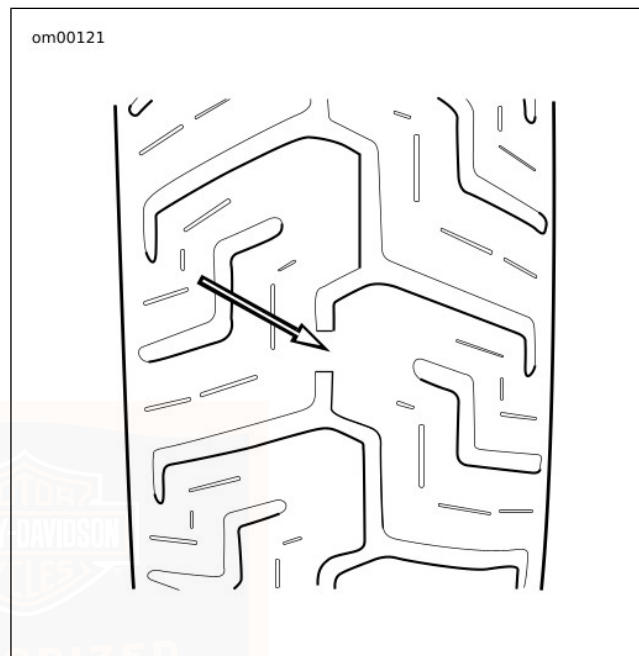

Figure 34. Surface de bande de roulement

ALIGNEMENT DU VÉHICULE

Modèles à moteur monté sur amortisseurs

Consulter le Tableau 29. L'alignement du véhicule doit être vérifié à des intervalles réguliers. Y compris lorsque la roue arrière est retirée ou installée ou lorsque la courroie d'entraînement arrière est réglée. Vérifier l'usure des embiellages de stabilisateur et des supports de moteur en suivant les procédures figurant dans le Manuel d'entretien aux intervalles appropriés.

L'alignement de la moto est important. Un mauvais alignement des roues affecte négativement la stabilité du véhicule. L'alignement principal de la roue arrière et avant est contrôlé partiellement à l'aide d'un embiellage de stabilisateur situé sur la partie supérieure du moteur. Consulter un concessionnaire Harley-Davidson pour effectuer cet entretien.

▲ AVERTISSEMENT

Ne pas modifier le réglage de l'embiellage du stabilisateur. Le fait de changer le réglage risque de nuire à la stabilité du véhicule, ce qui pourrait causer la mort ou des blessures graves. (00059a)

▲ AVERTISSEMENT

Seul un concessionnaire Harley-Davidson doit effectuer l'alignement de la moto. Un mauvais alignement risque d'affecter la stabilité et la manœuvrabilité et causer la mort ou des blessures graves. (00060a)

AMORTISSEURS

Consulter le Tableau 29. Inspecter les amortisseurs et les bagues en caoutchouc à intervalles réguliers pour déceler les fuites ou la détérioration des bagues.

BOUGIES

Consulter le Tableau 29. Vérifier les bougies aux intervalles appropriés.

▲ MISE EN GARDE!

NE PAS tirer sur les fils électriques. Cela pourrait endommager le conducteur interne en entraînant une résistance élevée et entraîner des blessures légères ou modérées. (00168a)

Débrancher les câbles de bougie en les tirant par les capuchons de connecteurs moulés. Pour reconnecter, brancher simplement les câbles de bougie avec un déclic sur le dessus des bougies.

Consulter le Tableau 7 avant d'effectuer l'entretien des bougies.

1. Vérifier le type de bougie. Utiliser uniquement les bougies indiquées pour votre modèle de moto.
2. Vérifier l'écartement des bougies en fonction des spécifications du tableau.
3. Toujours serrer au couple approprié. Serrer les bougies au couple de serrage spécifié pour un transfert thermique approprié.

REMARQUE

Si on ne possède pas de clé dynamométrique, serrer les bougies à la main, puis donner un quart de tour supplémentaire avec une clé à bougie.

ALLUMAGE

Le moteur de la moto a été conçu spécialement afin de consommer le moins de carburant possible dans les limites d'émission de gaz. Les caractéristiques d'allumage déterminées par l'usine fournissent des performances du moteur et une maniabilité maximum.

FILTRE À AIR

Voir la Figure 35. L'épurateur d'air du moteur comporte un élément de filtre à air métallique/papier.

Consulter le Tableau 29. Retirer le couvercle de l'épurateur d'air et inspecter l'élément de filtre aux intervalles appropriés. L'inspecter plus souvent dans des conditions poussiéreuses.

L'élément de filtre à air métallique/papier devrait être lavé à l'eau tiède avec un détergent doux.

▲ AVERTISSEMENT

L'air comprimé peut percer la peau et des débris peuvent voler et blesser sérieusement les yeux. Porter des lunettes de protection pour travailler avec l'air comprimé. Ne jamais essayer de détecter les fuites d'air ou de déterminer le débit d'air avec la main. (00061a)

- Laisser le filtre sécher à l'air ou le sécher au séchoir, de l'intérieur, avec de l'air à basse pression.
- Ne pas utiliser d'huile pour l'épurateur d'air sur l'élément de filtre à air métallique/papier Harley-Davidson.

AVIS

Installer le filtre à air avant de mettre le moteur en marche. Sinon, cela risquerait d'attirer des débris dans le moteur et d'endommager ce dernier. (00207a)

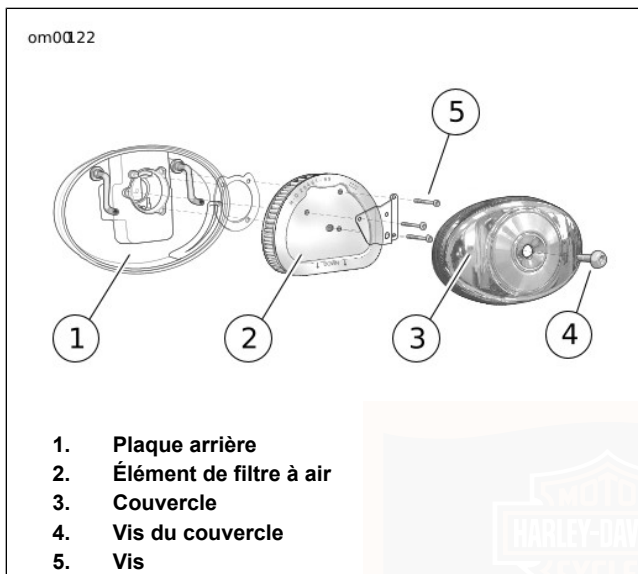

Figure 35. Épurateur d'air : modèles Twin Cam
PHARE

Voir la Figure 36. L'ensemble du phare utilise une lampe halogène à iode remplaçable.

REMARQUE

Consulter le Tableau 16 et un manuel d'entretien pour de plus amples détails.

AVIS

Lorsqu'il faut remplacer l'ampoule, n'utiliser que l'unité de phare scellé ou l'ampoule spécifiée, en vente auprès d'un concessionnaire Harley-Davidson. Un phare scellé ou une ampoule d'une puissance inadéquate risque de provoquer des problèmes au niveau du circuit de charge. (00209a)

AVIS

Ne jamais toucher l'ampoule à quartz. Les traces de doigts attaquent le verre et diminuent la durée de vie de l'ampoule. Manipuler l'ampoule avec un papier ou un chiffon propre et sec. Sinon, cela risque d'endommager l'ampoule. (00210b)

▲ AVERTISSEMENT

Manipuler l'ampoule avec précaution et porter des lunettes de protection. L'ampoule contient du gaz sous pression, lequel pourrait causer des blessures graves aux yeux s'il n'est pas manipulé avec soin. (00062b)

om00696

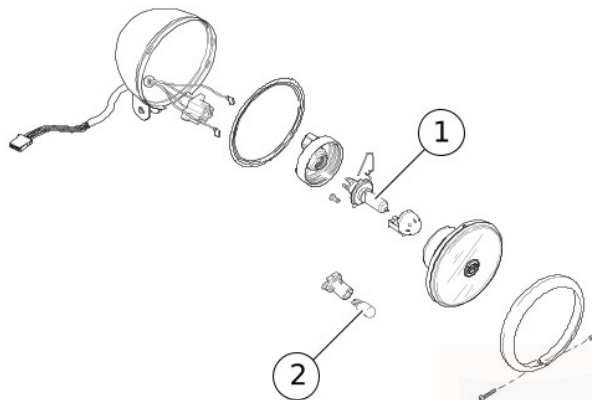

1. Ampoule du phare
2. Ampoule de position HDI

Figure 36. Ampoules de phare : modèles Dyna

ALIGNEMENT DU PHARE : MODÈLES DYNA

Inspection

▲ AVERTISSEMENT

La fonction d'allumage automatique du phare augmente la visibilité du conducteur pour les autres usagers de la route. S'assurer que le phare est toujours allumé. La mauvaise visibilité du conducteur pour les autres usagers de la route risque d'entraîner la mort ou des blessures graves. (00030b)

Vérifier la hauteur et l'alignement latéral du phare :

- Lorsque le nouveau propriétaire prend livraison de la moto.
 - Lorsqu'il y a une modification du poids (ajout de bagages, etc.).
1. Consulter le Tableau 14. Vérifier la pression des pneus avant et arrière.
 2. Placer la moto sur une surface plane dans un endroit peu éclairé.
 3. Voir la Figure 37. Placer la moto à 7,6 m (25 pi) d'un mur ou d'un écran. Mesurer la distance entre un point juste au-dessous de l'axe avant et la base de l'écran ou du mur.

4. Tracer une ligne horizontale de 0,9 m (35 po) au-dessus du sol sur l'écran/le mur.
5. Charger le véhicule avec le conducteur, le passager (s'il est normalement présent) et tout autre bagage. Le poids comprimerait légèrement la suspension du véhicule.
6. Redresser la moto à la verticale avec les deux pneus au sol et la roue avant bien alignée (droit devant).
7. Voir la Figure 38. Mettre l'interrupteur d'allumage en position MARCHÉ. Mettre le commutateur du phare qui se trouve sur le guidon en position feu de route.
8. Vérifier l'alignement du faisceau lumineux.
 - a. Le feu de route, qui est un faisceau large et plat, doit être centré de manière égale au-dessus et en dessous de la ligne horizontale.
 - b. Le phare principal doit aussi être dirigé droit devant. Les phares ajustés correctement projettent la même surface de lumière à droite et à gauche de l'axe du faisceau.
9. Régler l'alignement du phare, si nécessaire.

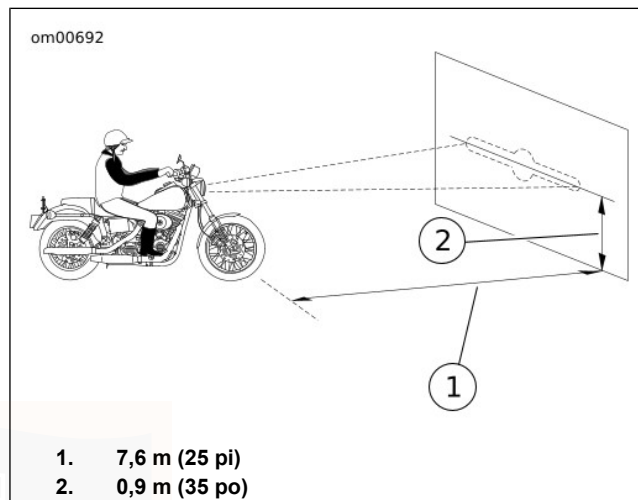

Figure 37. Vérification de l'alignement du phare : modèles Dyna

om00126

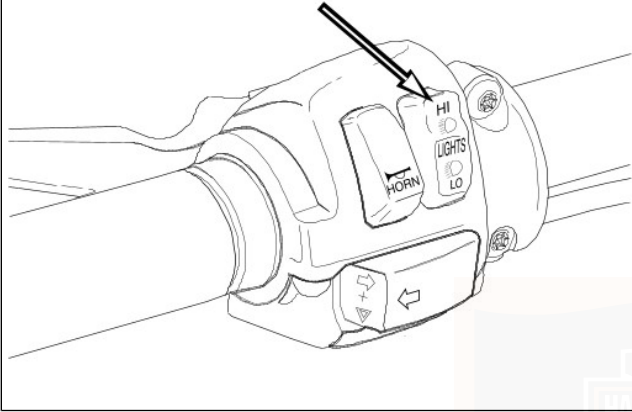
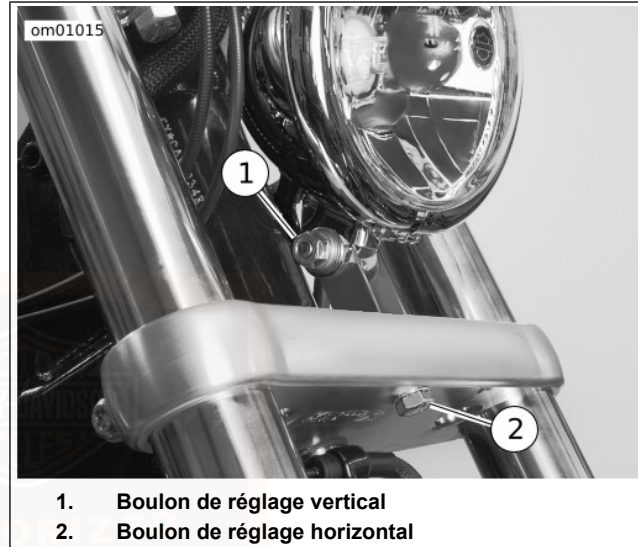

Figure 38. Commutateur du phare, réglage de feu de route

Alignement

1. Voir la Figure 39. Desserrer le boulon de réglage horizontal (2) pour ajuster le faisceau du phare latéralement. Serrer le boulon à un couple de 33,9–40,7 N·m (25–30 ft-lbs).

2. Desserrer l'écrou du boulon de réglage vertical (1) pour ajuster le faisceau du phare verticalement. Serrer le boulon à un couple de 33,9–40,7 N·m (25–30 ft-lbs).



1. **Boulon de réglage vertical**
2. **Boulon de réglage horizontal**

Figure 39. Réglage du phare

AMPOULES DES FEUX DE DIRECTION : STYLE OGIVE

Remplacement

1. Voir la Figure 40. Pour accéder aux ampoules des feux de direction avant ou arrière afin de les remplacer, repérer l'emplacement d'une encoche sur le capuchon du diffuseur du feu de direction.
2. Insérer un jeton ou une pièce de monnaie dans l'encoche du capuchon de diffuseur et tourner avec précaution jusqu'à ce que le capuchon du diffuseur se libère du boîtier d'ampoule.
3. Appuyer sur l'ampoule, la faire tourner dans le sens antihoraire et retirer l'ampoule.
4. Aligner les fiches de la **nouvelle** ampoule sur les repères de fiches de la douille.
5. Enfoncer l'ampoule et tourner dans le sens horaire pour la fixer.
6. Faire cliquer le capuchon du diffuseur en place dans le support de feu de direction.

Alignement

Consulter le manuel d'entretien pour la procédure d'alignement.

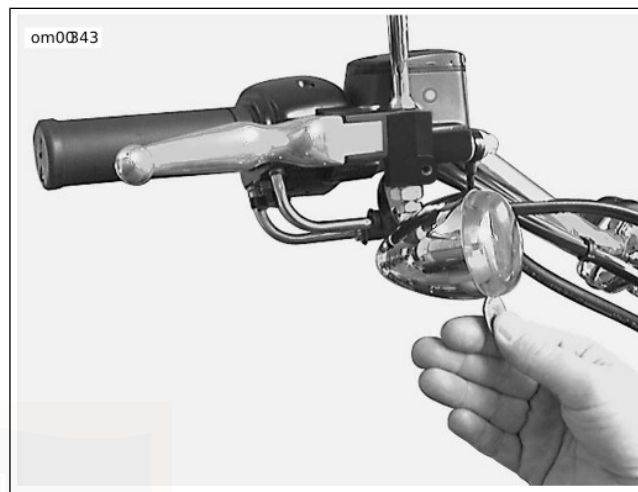

Figure 40. Encoche du capuchon de diffuseur
**ALTERNATEUR/RÉGULATEUR DE
TENSION**

Régime de charge

La sortie triphasée de l'alternateur est contrôlée et changée en courant continu par le régulateur de tension.

- Le régulateur de tension augmente le régime de charge lorsque la charge de la batterie est faible ou les feux sont allumés,

- Le régulateur de tension ralentit le régime de charge lorsque la batterie est convenablement chargée.

AVIS

Il est possible de surcharger le système de charge du véhicule en ajoutant trop d'accessoires électriques. Si l'ensemble des accessoires électriques en marche à un moment quelconque consomme plus de courant électrique que celui produit par le circuit de charge de la moto, cette consommation électrique peut entraîner la décharge de la batterie et la détérioration du circuit électrique du véhicule. (00211d)

Une DÉL de tension de batterie du tableau de bord s'allume lorsque la tension est trop basse ou trop haute.

REMARQUE

- *Cet appareil ne requiert aucun entretien périodique. En cas de difficultés relatives au circuit électrique pouvant être attribuées à l'alternateur ou au régulateur de tension, ramener la moto chez le concessionnaire Harley-Davidson qui dispose de l'équipement de contrôle électrique nécessaire pour l'entretien requis.*
- *Pour toute information spécifique aux différents modèles concernant le régulateur de tension, consulter le Manuel d'entretien approprié ou consulter un concessionnaire Harley-Davidson.*

BATTERIE : GÉNÉRALITÉS

Type

Cette moto utilise une batterie qui ne nécessite pas d'entretien. Elle est scellée de façon permanente et contient du plomb/calciure et de l'acide sulfurique. Toutes les batteries sont expédiées chargées et sont prêtes à l'emploi. Ne jamais ouvrir la batterie sous aucun prétexte.

Tableau 25. Antidotes contre l'acide de batterie

CONTACT	TRAITEMENT
Externe	Rincer à grande eau.
Interne	Boire de grandes quantités d'eau ou de lait puis de la magnésie blanche, des œufs battus ou de l'huile végétale. Consulter immédiatement un médecin.
Yeux	Rincer à grande eau. Consulter immédiatement un médecin.

▲ AVERTISSEMENT

Les batteries contiennent de l'acide sulfurique qui peut causer de graves brûlures aux yeux et à la peau. Porter un masque facial de protection, des gants en caoutchouc et des vêtements de protection lors de la manipulation des batteries. GARDER LES BATTERIES HORS DE PORTÉE DES ENFANTS. (00063a)

▲ AVERTISSEMENT

De l'hydrogène gazeux explosif, qui s'échappe lors de la charge, peut causer la mort ou des blessures graves. Charger la batterie dans un endroit bien aéré. Toujours garder la batterie à l'écart de flammes vives, d'étincelles électriques et d'articles de tabac allumés. **GARDER LES BATTERIES HORS DE PORTÉE DES ENFANTS.** (00065a)

▲ AVERTISSEMENT

Ne jamais retirer l'étiquette d'avertissement de la batterie. Il est nécessaire de lire et de bien comprendre l'ensemble des précautions indiquées sur l'étiquette d'avertissement afin d'éviter la mort ou des blessures graves. (00064b)



om00618

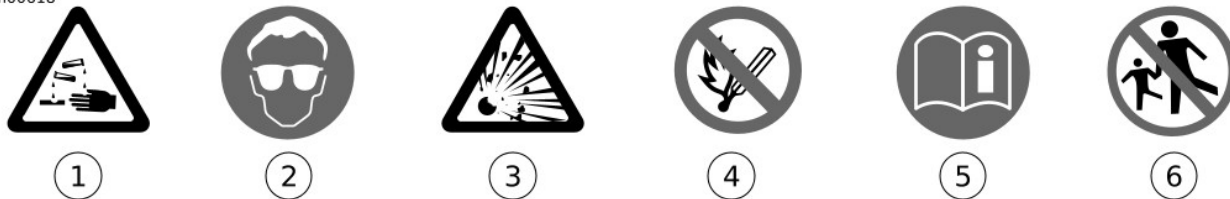

<p>NON-SPILLABLE</p> <p>This is a ready filled, activated SEALED BATTERY. NEVER remove strip. Refer to owner's manual or instruction sheet for charging procedure.</p>	     	<p>⚠ DANGER/POISON 3-4580</p> <table border="1"><tr><td><p>SHIELD EYES.</p></td><td><p>NO SPARKS FLAMES SMOKING</p></td><td><p>SULFURIC ACID CAN CAUSE BLINDNESS OR SEVERE BURNS.</p></td><td><p>FLUSH EYES IMMEDIATELY WITH WATER. GET MEDICAL HELP FAST.</p></td></tr></table>	 <p>SHIELD EYES.</p>	 <p>NO SPARKS FLAMES SMOKING</p>	 <p>SULFURIC ACID CAN CAUSE BLINDNESS OR SEVERE BURNS.</p>	 <p>FLUSH EYES IMMEDIATELY WITH WATER. GET MEDICAL HELP FAST.</p>
 <p>SHIELD EYES.</p>	 <p>NO SPARKS FLAMES SMOKING</p>	 <p>SULFURIC ACID CAN CAUSE BLINDNESS OR SEVERE BURNS.</p>	 <p>FLUSH EYES IMMEDIATELY WITH WATER. GET MEDICAL HELP FAST.</p>			
<p>KEEP OUT OF REACH OF CHILDREN. DO NOT OPEN BATTERY.</p>						

- | | |
|--------------------------------------|-------------------------------------|
| 1. Contenu corrosif | 4. Éloigner des flammes |
| 2. Porter des lunettes de protection | 5. Lire les instructions |
| 3. Contenu explosif | 6. Tenir hors de portée des enfants |

Figure 41. Étiquette d'avertissement sur la batterie

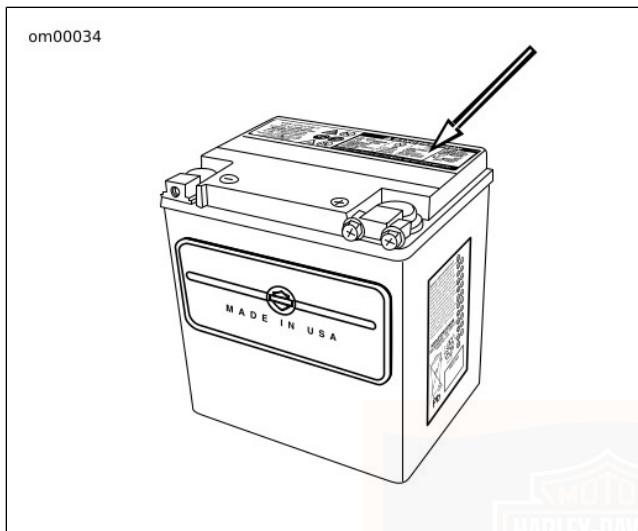

Figure 42. Emplacement de l'étiquette d'avertissement de la batterie

Test au voltmètre

Consulter le Tableau 26. Le test du voltmètre permet de déterminer l'état général de la batterie. Vérifier la tension afin de s'assurer que la batterie est bien chargée à 100 %. Si la lecture de tension en circuit ouvert (débranché) est inférieure à 12,6 V, charger la batterie et vérifier de nouveau la tension après avoir laissé reposer la batterie pendant 1 ou 2 heures).

Tableau 26. Test au voltmètre

RELEVÉ EN VOLTS	POUR CENT DE CHARGE
12,7	100
12,6	75
12,3	50
12,0	25
11,8	0

Nettoyage et inspection

Le dessus de la batterie doit être propre et sec. Les dépôts d'impuretés ou des traces d'électrolyte sur la batterie entraînent la décharge spontanée de celle-ci.

1. Nettoyer le dessus de la batterie.
2. Nettoyer les connecteurs des câbles et les bornes de la batterie à l'aide d'une brosse métallique ou du papier de verre fin pour retirer toute oxydation.
3. Inspecter les vis, les colliers et les câbles de la batterie. Vérifier pour toute rupture, branchement desserré et corrosion.
4. Vérifier si les bornes de la batterie ne sont pas fondues ou endommagées à cause d'un serrage excessif.
5. Inspecter la batterie pour déceler des traces de décoloration, un couvercle soulevé ou un boîtier gauchi ou déformé. Ceci pourrait indiquer que la batterie a été sujette au gel, à la surchauffe ou à la surcharge.

6. Examiner le boîtier de batterie afin de détecter des fissures ou des fuites.

Charge

Ne jamais charger une batterie avant de consulter les instructions spécifiques au chargeur utilisé. En complément des directives du fabricant, suivre ces consignes générales de sécurité.

Charger la batterie si vous constatez une des conditions suivantes :

- Les feux du véhicule brillent faiblement.
- Le démarreur électrique produit un son faible.
- La batterie a été longtemps inutilisée.

▲ AVERTISSEMENT

De l'hydrogène gazeux explosif, qui s'échappe lors de la charge, peut causer la mort ou des blessures graves. Charger la batterie dans un endroit bien aéré. Toujours garder la batterie à l'écart de flammes vives, d'étincelles électriques et d'articles de tabac allumés. GARDER LES BATTERIES HORS DE PORTÉE DES ENFANTS. (00065a)

▲ AVERTISSEMENT

Les batteries contiennent de l'acide sulfurique qui peut causer de graves brûlures aux yeux et à la peau. Porter un masque facial de protection, des gants en caoutchouc et des vêtements de protection lors de la manipulation des batteries. GARDER LES BATTERIES HORS DE PORTÉE DES ENFANTS. (00063a)

1. Faire un test à l'aide d'un voltmètre afin de déterminer l'état de la charge. Si la batterie doit être chargée, passer à l'étape suivante.

AVIS

Retirer la batterie de la moto avant de la charger. Une fuite de l'électrolyte endommagera les pièces de la moto. (00213a)

2. Retirer la batterie de la moto. Consulter MAINTENANCE ET LUBRIFICATION > BATTERIE : MODÈLES DYNA (Page 116).
3. Placer la batterie sur une surface de niveau.

REMARQUE

- *Les chiffres donnés au tableau ampère-heure correspondent à la charge de la batterie à température ambiante. Si la température est supérieure à la température ambiante, réduire légèrement le temps de charge. Si la température est inférieure à la température ambiante, augmenter légèrement le temps de charge.*
- *Il est déconseillé d'utiliser des chargeurs à courant constant pour charger les batteries scellées sans entretien. Toute surcharge entraînera la vaporisation de l'eau ainsi que l'usure prématurée de la batterie. Si on dispose d'un chargeur à courant constant, ne pas dépasser le temps de charge indiqué dans le Tableau 27 et interrompre la charge si la batterie chauffe. Ne pas dépasser les 15 V lors de la charge.*

▲ AVERTISSEMENT

Toujours déconnecter ou mettre le chargeur de batterie HORS TENSION avant de brancher les câbles du chargeur sur la batterie. Connecter les câbles alors que le chargeur est en MARCHE risque de provoquer des étincelles et de faire exploser la batterie qui pourrait causer la mort ou des blessures graves. (00066a)

▲ AVERTISSEMENT

Commencer par brancher le câble positif (+) de la batterie. Si le câble positif (+) touche la masse alors que le câble négatif (-) est branché, des étincelles risquent de provoquer une explosion de la batterie pouvant entraîner la mort ou des blessures graves. (00068a)

▲ AVERTISSEMENT

Commencer par débrancher le câble négatif (-) de la batterie. Si le câble positif (+) touche la masse alors que le câble négatif (-) est branché, des étincelles risquent de provoquer une explosion de la batterie pouvant entraîner la mort ou des blessures graves. (00049a)

AVIS

Ne pas inverser les branchements du chargeur décrits dans les étapes suivantes sous risque d'endommager le circuit de charge de la moto. (00214a)

4. Connecter le câble rouge du chargeur à la borne positive (+) de la batterie.
5. Connecter le câble noir du chargeur à la borne négative (-) de la batterie.

REMARQUE

Si la batterie est toujours installée sur le véhicule, connecter le câble négatif à la masse du châssis. S'assurer à ce que l'allumage ainsi que tous les accessoires électriques soient bien éteints.

6. S'éloigner de la batterie et allumer le chargeur.

▲ AVERTISSEMENT

Toujours déconnecter ou mettre le chargeur de batterie HORS TENSION avant de déconnecter les câbles du chargeur de la batterie. Déconnecter les pinces alors que le chargeur est en MARCHE risque de provoquer des étincelles et de faire exploser la batterie qui pourrait causer la mort ou des blessures graves. (00067a)

7. Lorsque la batterie est complètement chargée, mettre le chargeur hors tension et débrancher le câble noir du chargeur de la batterie de la borne négative (-) de la batterie.
8. Débrancher le câble rouge du chargeur de la batterie de la borne positive (+) de la batterie.
9. Marquer la date de la charge sur la batterie.

Tableau 27. Taux/durées de charge de batterie à 19 ampères-heures

RELEVÉ (VOLTS)	POUR CENT DE CHARGE	CHARGEUR 3 A	CHARGEUR 6 A	CHARGEUR 10 A	CHARGEUR 20 A
12,7	100	–	–	–	–
12,6	75	1 heure 50 minutes	55 minutes	30 minutes	15 minutes
12,3	50	3 heures 40 minutes	1 heure 50 minutes	1 heure 5 minutes	30 minutes

Tableau 27. Taux/durées de charge de batterie à 19 ampères-heures

RELEVÉ (VOLTS)	POUR CENT DE CHARGE	CHARGEUR 3 A	CHARGEUR 6 A	CHARGEUR 10 A	CHARGEUR 20 A
12,0	25	5 heures 15 minutes	2 heures 40 minutes	1 heures 35 minutes	45 minutes
11,8	0	7 heures	3 heures 30 minutes	2 heures 5 minutes	1 heure 5 minutes

Entreposage

AVIS

Tourner le moteur plusieurs fois pour veiller à ce qu'il n'y ait pas d'huile dans le carter et que toute l'huile ait été pompée à nouveau dans le réservoir approprié. Couper le moteur et vérifier le niveau d'huile une nouvelle fois. Sinon, cela risque d'endommager le moteur. (00071a)

AVIS

Ne pas laisser la batterie se décharger complètement. L'électrolyte présent dans une batterie déchargée peut geler. Plus une batterie est déchargée, plus elle risque de geler et son boîtier risque de se rompre. (00218a)

Si la moto n'est pas utilisée pendant plusieurs mois, en hiver par exemple, enlever la batterie de la moto et la charger complètement.

Si la moto doit être entreposée avec la batterie installée, il est nécessaire de connecter un chargeur Battery Tender pour conserver la charge de la batterie. Consulter un concessionnaire agréé pour de plus amples informations.

La décharge spontanée est un phénomène normal et se produit continuellement. La vitesse de décharge dépend de la température ambiante et de la charge de la batterie.

- Les batteries se déchargent plus vite lorsque la température ambiante est plus élevée.
- Afin de réduire la vitesse de décharge spontanée, entreposer la batterie dans un endroit frais (mais à l'abri du gel) et sec.
- Charger la batterie tous les mois si elle est entreposée à une température inférieure à 16 °C (60 °F).
- Charger la batterie plus souvent si elle est entreposée dans un endroit chaud dont la température excède 16 °C (60 °F).

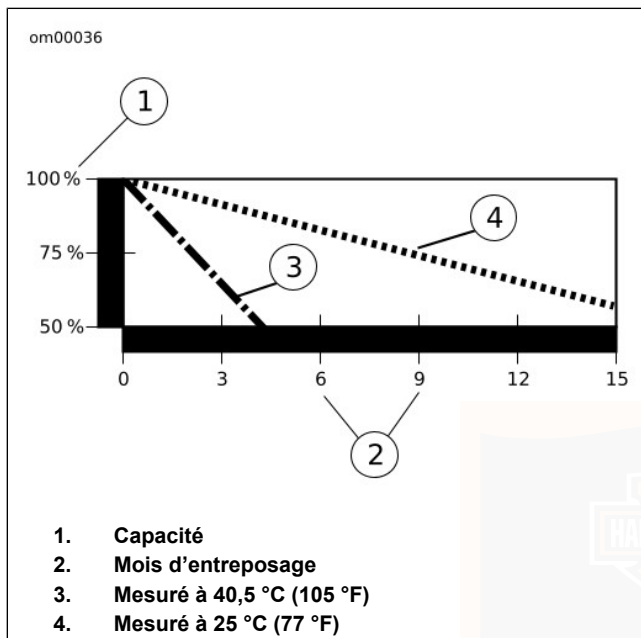

Figure 43. Effet de la température sur la vitesse de décharge spontanée d'une batterie

BATTERIE : MODÈLES DYNA

Débranchement et dépose

Avant d'inspecter ou de débrancher la batterie, lire la section renfermant les informations relatives à la dépose du siège.

⚠ AVERTISSEMENT

Commencer par débrancher le câble négatif (-) de la batterie. Si le câble positif (+) touche la masse alors que le câble négatif (-) est branché, des étincelles risquent de provoquer une explosion de la batterie pouvant entraîner la mort ou des blessures graves. (00049a)

1. Retirer l'attache sous le couvercle de batterie sur le côté droit de la moto.
2. Retirer le couvercle de la batterie.
3. Retirer le câble négatif (-) de la batterie (noir) de la borne négative (-) de la batterie.
4. Enlever le câble positif de la batterie (rouge) de la borne positive (+).
5. Retirer la sangle de retenue en caoutchouc et glisser la batterie hors de son compartiment.

Installation et branchement

AVIS

Connecter les câbles correctement aux bornes de batterie. Sinon, cela risquerait d'endommager le circuit électrique de la moto. (00215a)

▲ AVERTISSEMENT

Commencer par brancher le câble positif (+) de la batterie. Si le câble positif (+) touche la masse alors que le câble négatif (-) est branché, des étincelles risquent de provoquer une explosion de la batterie pouvant entraîner la mort ou des blessures graves. (00068a)

▲ AVERTISSEMENT

Ne pas laisser le câble positif (+) de la batterie entrer en contact avec la masse lorsque le câble négatif (-) est branché. Ces étincelles pourraient faire exploser la batterie et causer la mort ou des blessures graves. (00069a)

1. Placer la batterie complètement chargée dans le compartiment de batterie.

AVIS

Ne pas trop serrer les boulons des bornes de batterie. Utiliser les couples de serrage recommandés. Trop serrer les boulons de borne de batterie pourrait endommager les bornes de la batterie. (00216a)

2. Insérer le boulon à travers le câble positif (+) (rouge) de la batterie et dans le trou fileté de la borne positive (+).
3. Serrer le boulon à un couple de 6,8–10,8 N·m (60–96 in-lbs).
4. Insérer le boulon à travers le câble négatif (-) (noir) de la batterie, dans le trou fileté de la borne négative (-) de la batterie.
5. Serrer le boulon à un couple de 6,8–10,8 N·m (60–96 in-lbs).

AVIS

Garder la batterie propre et enduire légèrement les bornes de vaseline pour empêcher la corrosion. Sinon, cela pourrait endommager les bornes de la batterie. (00217a)

6. Enduire les deux bornes de la batterie d'une couche légère de vaseline ou de produit anticorrosion.
7. Installer le couvercle latéral.

▲ AVERTISSEMENT

Après avoir posé la selle, essayer de la soulever afin de vérifier qu'elle est verrouillée en position. Pendant la conduite, une selle mal fixée risque de bouger et de provoquer une perte de contrôle, pouvant entraîner la mort ou des blessures graves. (00070b)

8. Installer la fixation inférieure. Serrer à un couple de 2,26–4,52 N·m (20–40 in-lbs).

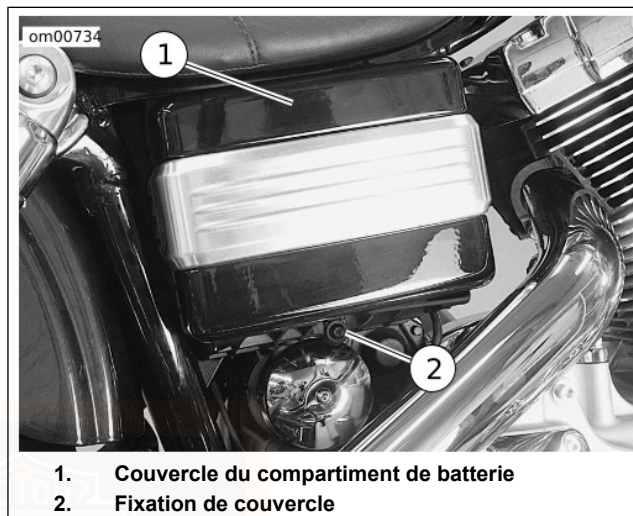

**Figure 44. Compartiment de batterie : modèles Dyna
DÉMARRAGE PAR CÂBLES**

Harley-Davidson ne recommande pas de faire démarrer la moto par câble. Il peut se produire cependant des circonstances exceptionnelles qui demandent de le faire. Dans ce cas, il est recommandé de procéder à un démarrage par câble de la manière suivante :

▲ AVERTISSEMENT

S'assurer que les câbles de démarrage touchent uniquement les bornes de la batterie appropriées ou la masse. Si les câbles de démarrage entrent en contact l'un avec l'autre, cela peut conduire à des étincelles ou l'explosion de la batterie et pourrait causer la mort ou des blessures graves. (00072a)

▲ AVERTISSEMENT

De l'hydrogène gazeux explosif, qui s'échappe lors de la charge, peut causer la mort ou des blessures graves. Charger la batterie dans un endroit bien aéré. Toujours garder la batterie à l'écart de flammes vives, d'étincelles électriques et d'articles de tabac allumés. **GARDER LES BATTERIES HORS DE PORTÉE DES ENFANTS.** (00065a)

AVIS

S'assurer que les deux véhicules ont la même tension de batterie lors du démarrage par câbles. La connexion de véhicules avec des tensions de système différentes pourrait endommager le véhicule. (00220c)

REMARQUE

Cette procédure suppose que la batterie de RENFORT se trouve dans un autre véhicule.

1. Mettre tous les feux et accessoires qui ne sont pas nécessaires hors tension.

Câble positif

1. Voir la Figure 45. Connecter une extrémité du câble de démarrage à la borne positive (+) de la batterie DÉCHARGÉE (1).
2. Connecter l'autre extrémité du même câble à la borne positive (+) de la batterie de RENFORT (2).

Câble négatif

▲ AVERTISSEMENT

Ne pas connecter le câble négatif (-) à la borne négative (-) ou à proximité de la borne négative de la batterie déchargée. Sinon, cela risque de provoquer une étincelle et une explosion et causer la mort ou des blessures graves. (00073a)

1. Connecter une extrémité d'un câble de démarrage à la borne négative (-) de la batterie de RENFORT (3).

AVIS

Ne pas connecter le câble négatif (-) aux pièces peintes ou chromées. Sinon, cela risque d'entraîner une décoloration au niveau du point de contact. (00221a)

2. Connecter l'autre extrémité du même câble à une masse (4) sans danger (à l'écart de la batterie DÉCHARGÉE).
3. Démarrer la moto.
4. Déconnecter les câbles dans l'ordre inverse des étapes 2, 3, 4, 5. C'est-à-dire : étapes 5, 4, 3, 2.

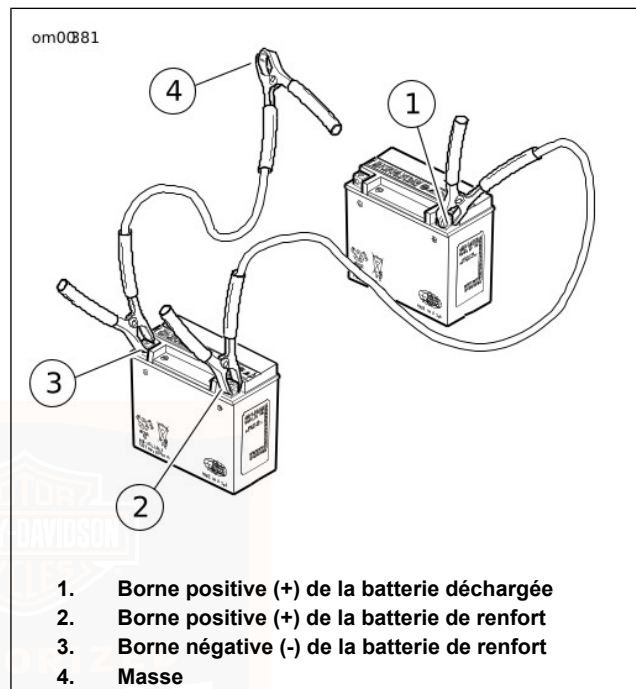

Figure 45. Connexions des câbles de démarrage

PROTECTION ÉLECTRIQUE : MODÈLES DYNA

Fusibles

Voir la Figure 46. Le bloc fusibles est sous le couvercle de gauche de la moto, derrière le couvercle du panneau électrique. Ce bloc contient des fusibles remplaçables.

REMARQUE

Voir la Figure 46. Des fusibles de réserve sont insérés dans les logements 7 et 8 du bloc fusibles. Les fusibles ATO de type automobile sont utilisés pour le remplacement.

Remplacement des fusibles

1. Placer l'interrupteur à clé d'allumage/phare en position arrêt (OFF).
2. Extraire avec précaution le couvercle latéral gauche du cadre. (Aucun outil n'est requis pour cette étape.)
3. Voir la Figure 46. Retirer le fusible et inspecter l'élément.

REMARQUE

Le fusible étiqueté « Security » (sécurité) fournit la fonctionnalité élémentaire du feu de direction sur les motos sans système de sécurité installé à l'usine. Ne pas

enlever ce fusible ou l'utiliser en échange d'autres systèmes.

AVIS

Toujours utiliser des fusibles de rechange qui sont du type et du taux d'ampère corrects. L'utilisation de fusibles inadéquats risque d'endommager les circuits électriques. (00222a)

4. Aligner les goujons dans le couvercle latéral avec les œillets dans le cadre et presser fermement sur le couvercle latéral pour les mettre en place.

Remplacement du fusible principal

Voir la Figure 47. Tous les modèles Dyna sont munis d'un fusible principal pour assurer la protection du circuit électrique. Ce fusible principal de 40 A fournit l'alimentation principale de la batterie à la moto. Il est situé dans le porte-fusible derrière le couvercle latéral gauche de la moto.

1. Extraire avec précaution le couvercle latéral gauche du cadre. (Aucun outil n'est requis pour cette étape.)
2. Saisir et tirer le fusible principal pour le sortir directement du porte-fusible.

3. Insérer les fiches du **nouveau** fusible principal dans les fentes du porte-fusible.
4. Aligner les goujons dans le couvercle latéral avec les œilletons dans le cadre et presser fermement sur le couvercle latéral pour les mettre en place.



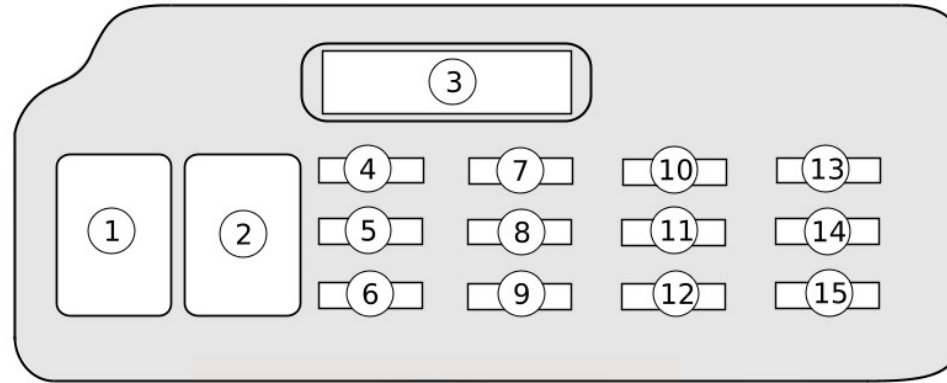

- | | |
|---|--------------------------------|
| 1. Relais du démarreur | 9. Accessoire de client (15 A) |
| 2. Relais du système | 10. Allumage P&A (15 A) |
| 3. Fusible maxi (40 A) | 11. Batterie (15 A) |
| 4. Module ECM (15 A) | 12. Accessoires (15 A) |
| 5. Pompe à carburant (15 A) | 13. Instruments (15 A) |
| 6. Vide (HDI : fusible de contrôle du moteur) | 14. Allumage (15 A) |
| 7. Réserve (15 A) | 15. Feux (15 A) |
| 8. Réserve (15 A) | |

Figure 46. Bloc fusibles : modèles Dyna 2006

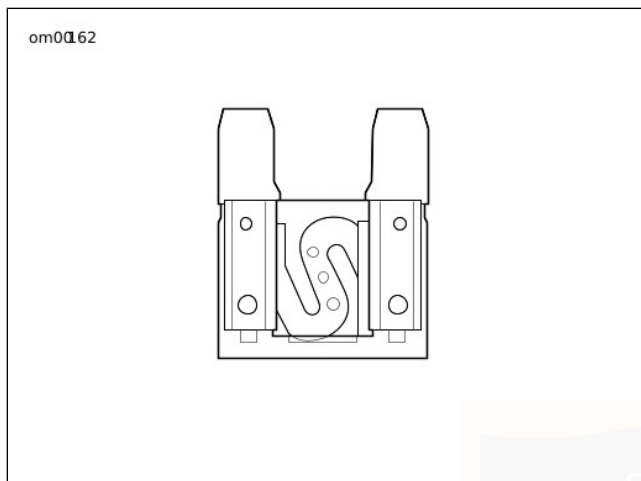

Figure 47. Fusible maxi de 40 A

SELLE : MODÈLES DYNA

Dépose

1. Voir la Figure 48. Retirer la vis et détacher le support de montage du siège du haut du garde-boue arrière.

REMARQUE

Les sangles sont fixées au garde-boue sous le siège par un écrou et une rondelle.

2. Lever le siège et retirer l'écrou et la rondelle des sangles du siège.
3. Glisser le siège vers l'arrière de la moto et soulever le siège.
4. Vous n'êtes pas obligé de déposer le support du siège ni ses attaches du logement du siège.

Installation

1. Placer le siège sur le tube central du cadre.

REMARQUE

Une languette située à l'avant du siège se glisse sous le support de réservoir de carburant arrière.

2. Glisser le siège vers l'avant de la moto jusqu'à ce que la languette se verrouille sous le support de réservoir de carburant.
3. Voir la Figure 48. Pousser le siège vers l'avant jusqu'à ce que l'écrou de retenue du siège du garde-boue arrière soit centré dans le trou du support de montage.
4. Installer la rondelle et l'écrou pour fixer les sangles du siège.
5. Installer la vis et le support sur le garde-boue.

▲ AVERTISSEMENT

Après avoir posé la selle, essayer de la soulever afin de vérifier qu'elle est verrouillée en position. Pendant la conduite, une selle mal fixée risque de bouger et de provoquer une perte de contrôle, pouvant entraîner la mort ou des blessures graves. (00070b)

6. Tirer le siège vers le haut pour vérifier qu'il est bien bloqué.

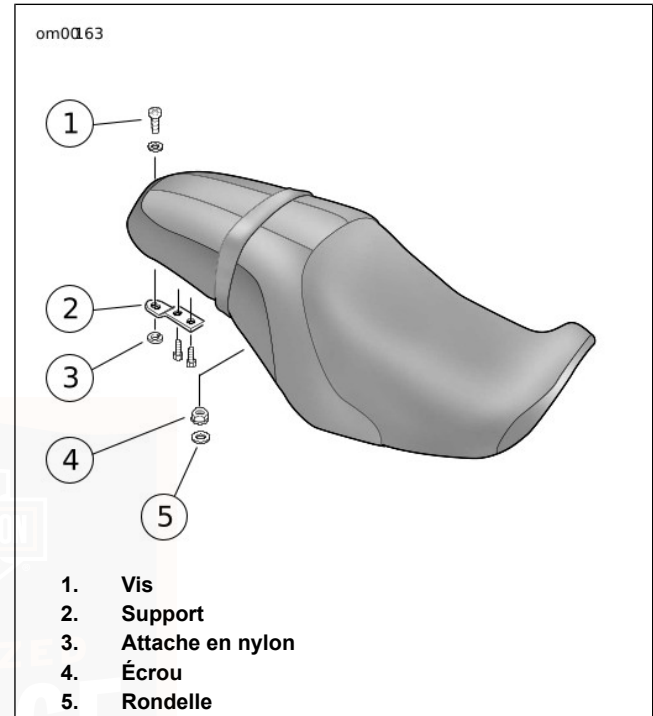

Figure 48. Siège : modèles Dyna

ENTREPOSAGE DE LA MOTO

Mise de la moto en entreposage

AVIS

Un entreposage approprié est important pour le fonctionnement sûr de la moto. Consulter le manuel du propriétaire pour les recommandations d'entreposage ou consulter un concessionnaire Harley-Davidson. Des procédures inappropriées d'entreposage risquent d'entraîner des dommages matériels. (00046a)

Si la moto n'est pas utilisée pendant plusieurs mois, en hiver par exemple, plusieurs tâches devraient être effectuées. Ces étapes protégeront les pièces contre la corrosion, conservera la batterie et empêchera l'accumulation de gomme et de vernis dans le système d'alimentation.

▲ AVERTISSEMENT

Ne pas entreposer la moto avec un réservoir rempli d'essence dans un local (maison ou garage) où il existe des flammes vives, des veilleuses, des étincelles ou des moteurs électriques. L'essence est un produit extrêmement inflammable et hautement explosif, qui peut entraîner la mort ou des blessures graves. (00003a)

REMARQUE

Faire une liste de tout ce que l'on fait et l'accrocher à une poignée. Au moment de la remise en service de la moto, cette liste servira de référence/liste de vérification pour remettre la moto en bon état de fonctionnement.

1. Remplir le réservoir de carburant et ajouter un stabilisateur de carburant. Utiliser un stabilisateur en vente dans le commerce et suivre les instructions du fabricant.
2. Chauffer la moto jusqu'à la température de fonctionnement. Changer l'huile et retourner le moteur pour faire circuler l'huile fraîche.
3. Vérifier la courroie et la régler si besoin est.
4. Vérifier le gonflage des pneus. Ajuster pour obtenir la pression de gonflage appropriée.
5. Pour protéger les panneaux de carrosserie, le moteur, le châssis et les roues de la moto contre l'oxydation, suivre les procédures d'entretien esthétique du véhicule décrites dans Entretien des accessoires de ce manuel, avant d'entreposer la moto.

6. Préparer la batterie pour son entreposage d'hiver. Consulter MAINTENANCE ET LUBRIFICATION > BATTERIE : GÉNÉRALITÉS (Page 108).

▲ AVERTISSEMENT

De l'hydrogène gazeux explosif, qui s'échappe lors de la charge, peut causer la mort ou des blessures graves. Charger la batterie dans un endroit bien aéré. Toujours garder la batterie à l'écart de flammes vives, d'étincelles électriques et d'articles de tabac allumés. GARDER LES BATTERIES HORS DE PORTÉE DES ENFANTS. (00065a)

7. Si la moto doit être entreposée avec le système de sécurité activé, il est nécessaire de connecter un Battery Tender pour conserver la charge de la batterie. Si le système de sécurité ne doit pas rester activé et un Battery Tender n'est pas disponible :
 - a. Débrancher le câble négatif de la batterie.
 - b. Retirer le fusible principal (le cas échéant).
8. Si la moto doit être couverte, utiliser un matériau tel qu'une toile légère qui puisse respirer. Les matériaux en plastique qui ne respirent pas favorisent la formation de condensation.

Remise en service de la moto après entreposage

▲ AVERTISSEMENT

Si l'embrayage ne se desserre pas, cela peut causer une perte de contrôle qui pourrait conduire à la mort ou des blessures graves. Avant de démarrer à la suite d'une longue période d'entreposage, enclencher une vitesse et donner au véhicule un mouvement de va-et-vient pendant un certain temps pour s'assurer que l'embrayage est désengagé. (00075a)

1. Consulter MAINTENANCE ET LUBRIFICATION > BATTERIE : GÉNÉRALITÉS (Page 108) pour effectuer l'entretien approprié de la batterie. Charger et installer la batterie.
2. Enlever et vérifier les bougies. Remplacer si nécessaire.
3. Nettoyer l'élément de l'épurateur d'air
4. Démarrer le moteur et le faire tourner jusqu'à ce qu'il atteigne sa température de fonctionnement normale. Arrêter le moteur.
5. Vérifier la quantité d'huile dans le réservoir d'huile.

6. Vérifier le niveau d'huile de la transmission.
7. Vérifier le bon fonctionnement des commandes. Faire fonctionner les freins avant et arrière, la commande des gaz, l'embrayage et le sélecteur de vitesse.
8. Vérifier l'uniformité de la direction en faisant tourner le guidon sur toute sa plage de fonctionnement.
9. Vérifier la pression des pneus. Une pression inadéquate entraînera une mauvaise tenue de route et risque d'affecter la conduite et la stabilité.
10. Vérifier tout l'équipement électrique et tous les commutateurs, y compris le bon fonctionnement du feu de stop, des feux de direction et de l'avertisseur.
11. Vérifier la présence de toute fuite de carburant, d'huile ou de liquide de frein.

▲ AVERTISSEMENT

Veiller à maintenir les pneus correctement gonflés, équilibrés, non endommagés et avec une bande de roulement adéquate. Inspecter régulièrement les pneus et consulter un concessionnaire Harley-Davidson pour les pneus de rechange. Rouler avec des pneus trop usés, mal équilibrés, mal gonflés, surchargés ou endommagés peut conduire à une défaillance du pneu et nuire à la stabilité et à la manœuvrabilité de la moto, ce qui peut entraîner la mort ou des blessures graves. (00014b)

AVIS

Tourner le moteur plusieurs fois pour veiller à ce qu'il n'y ait pas d'huile dans le carter et que toute l'huile ait été pompée à nouveau dans le réservoir approprié. Couper le moteur et vérifier le niveau d'huile une nouvelle fois. Sinon, cela risque d'endommager le moteur. (00071a)

MAINTENANCE GÉNÉRALE

Assurer régulièrement la maintenance du chrome et de l'aluminium pour vérifier qu'ils conservent leur brillance et leur reflet. Nettoyer et cirer la nouvelle moto Harley-Davidson aussi souvent que possible pour la protéger contre la rouille et la corrosion.

NETTOYAGE DE VOTRE MOTO : MODÈLES DYNA

Pour que la moto reste propre, consulter un concessionnaire Harley-Davidson pour obtenir des produits pour nettoyer, polir et cirer.

Pour connaître les produits de nettoyage recommandés par Harley-Davidson, consulter le Tableau 28.

Tableau 28. Produits d'entretien de nettoyage recommandés : modèles Dyna

PRODUIT	N° DE PIÈCE	CADRE	PANNEAUX DE CARROSSERIE	ROUES	FINITION « DE-NIM »
H-D Sunwash	94659-98	Oui	Oui	Oui	Non
H-D Bug Remover	94657-98	Oui	Oui	Oui	Non
Harley Gloss	94627-98	Oui	Oui	Oui	Oui
Harley Spray Cleaner and polish	99817-99	Oui	Oui	Oui	Non
Wheel and Tire Cleaner	94658-98	Non	Non	Oui	Non
S100 Total Cycle Cleaner (rinçage complet nécessaire)	99760-85T	Oui	Oui	Oui	Non
Détergent de vaisselle éliminateur de graisse. Diluer selon les instructions du fabricant.	Sans objet	Non	Non	Non	Oui
Nettoyant pour vitres à base d'ammoniac	Sans objet	Non	Non	Non	Oui

Tableau 28. Produits d'entretien de nettoyage recommandés : modèles Dyna

PRODUIT	N° DE PIÈCE	CADRE	PANNEAUX DE CARROSSERIE	ROUES	FINITION « DENIM »
Nettoyant de chrome brillant Harley (Harley Bright Chrome Cleaner)	94683-99	Pour les surfaces en métal brossé			
Produit d'entretien pour métal brillant	99725-89	Pour les surfaces en métal poli			

▲ AVERTISSEMENT

Observer les avertissements figurant sur les étiquettes des produits de nettoyage. Si les avertissements ne sont pas suivis, cela pourrait causer la mort ou des blessures graves. (00076a)

▲ AVERTISSEMENT

Ne pas laver les disques de frein avec des produits de nettoyage qui contiennent soit du chlore soit de la silicone. Les produits de nettoyage qui contiennent du chlore et de la silicone peuvent entraver le bon fonctionnement des freins, ce qui pourrait causer la mort ou des blessures graves. (00077a)

▲ AVERTISSEMENT

Les freins, le moteur, les silencieux ou le filtre à air ne doivent pas être mouillés lors du lavage de votre moto. Si ces éléments sont excessivement mouillés, leurs performances peuvent être affectées, ce qui pourrait causer la mort ou des blessures graves. Démarrer le moteur immédiatement après le lavage et veiller à ce que les freins et le moteur fonctionnent correctement avant de conduire. (00078b)

FINI DENIM

Généralités

Si le véhicule a un fini terne (ou mat), veuillez lire ce qui suit.

- La finition Denim a des caractéristiques qui diffèrent de celles des finitions brillantes de toutes les autres motos Harley-Davidson. Comme le tissu denim, la peinture Denim est sujette à la patine ou au lustre avec l'âge et l'usure, ce qui ajoute du caractère et de la personnalité à la finition de la moto.
- S'il est rayé, le revêtement couleur de la peinture est égratigné/marqué et ces marques ne peuvent pas être éliminées par frottement.
- S'il est poli, le fini devient moins mat et plus brillant avec le temps.

Comment nettoyer

1. Pour les gros dépôts :
 - a. Utiliser du détergent pour vaisselle éliminateur de graisse et un gant propre de lavage H-D. (Diluer le détergent selon les instructions fournies par son fabricant).
 - b. Rincer abondamment à l'eau propre.
2. Pour les dépôts légers, utiliser un nettoyant pour vitres (à base d'ammoniac) et un chiffon doux H-D. Ceci aide à éliminer les traces de doigt et les impuretés légères.
3. Pour le nettoyage final de détail, utiliser le H-D Gloss avec le chiffon doux H-D.

ENTRETIEN DU CUIR

REMARQUE

De nombreux accessoires et sièges Harley-Davidson sont fabriqués en cuir ou comportent des pièces insérées de cuir. Les matériaux naturels vieillissent différemment et requièrent un entretien différent de celui des matériaux artificiels. Les housses du siège et les panneaux fabriqués en cuir acquièrent une certaine « personnalité » avec le temps qui passe, comme des plissures par exemple. Le cuir est un matériau poreux et organique et chaque produit en cuir se formera à l'usage. Ces produits en cuir vieilliront en prenant leur propre forme et leur propre style suite à leur exposition au soleil, à la pluie et aux kilomètres. Cette patine est naturelle et rehaussera la qualité personnalisée de la moto Harley-Davidson.

Le cuir doit être nettoyé et traité périodiquement pour maintenir son apparence et accroître sa longévité. Nettoyer et traiter le cuir une fois par saison ou plus fréquemment dans des conditions difficiles.

AVIS

Ne pas utiliser d'agent de blanchiment ni de détergent contenant un agent de blanchiment sur les sacoches, les selles, les panneaux des réservoirs ou les surfaces peintes. Sinon, cela risque d'entraîner des dommages matériels. (00229a)

- Ne pas utiliser de savon ordinaire pour nettoyer le cuir ou la fourrure. Cela pourrait dessécher le cuir ou en éliminer les huiles.
- Utiliser **UNIQUEMENT** un savon pour cuir de bonne qualité pour nettoyer le cuir. Veiller à bien rincer le savon pour cuir avant de traiter le cuir.
- Ne jamais essayer de sécher le cuir rapidement, à l'aide de moyens artificiels. Toujours laisser sécher le cuir naturellement, à la température ambiante.

1. Aspirer ou souffler la poussière.
2. Nettoyer soigneusement le cuir avec un savon pour cuir de bonne qualité en suivant les instructions d'emploi du fabricant. Rincer abondamment à l'eau à l'aide d'une éponge ou d'un chiffon propre. Laisser sécher le cuir.
3. Une fois le cuir sec, le traiter avec un traitement pour cuir de bonne qualité, tel que LEATHERCARE (n° de pièce 98261-91).
4. Toujours laisser le cuir sécher complètement avant toute utilisation.

PNEUS À FLANCS BLANCS

Utiliser un produit de nettoyage pour flancs blancs de bonne qualité en vente dans le commerce et suivre les instructions d'emploi du fabricant.

ENTRETIEN DES ROUES

▲ AVERTISSEMENT

Faire attention à ne pas mouiller les freins lors du lavage du véhicule. Des plaquettes et/ou des disques de frein mouillés peuvent affecter les performances de freinage, ce qui pourrait causer la mort ou des blessures graves. (00079b)

Certains véhicules ont des roues en aluminium qui ne sont pas protégées par un revêtement spécial. D'autres véhicules ont des roues à rayons avec des jantes plaquées au chrome et des rayons plaqués au zinc ou au chrome. Elles peuvent être endommagées par des produits chimiques réactifs, des nettoyants de roues à base d'acide, la poussière des freins et un manque d'entretien. Un lavage périodique et l'utilisation d'un agent de protection contre la corrosion permettront de conserver leur aspect d'origine. Harley-Davidson WHEEL AND TIRE CLEANER (n° de pièce 94658-98) est recommandé pour le nettoyage des roues et des pneus. Utiliser ensuite HARLEY GLOSS (n° de pièce 94627-98) pour protéger les surfaces des roues.

REMARQUE

- *Il est impératif d'entretenir les roues chaque semaine afin de les protéger contre les piqûres et la corrosion.*

- *La corrosion de ces composants n'est pas considérée comme un défaut de matériau ni de fabrication.*

Harley-Davidson recommande les produits suivants :

- WHEEL AND TIRE CLEANER (n° de pièce 94658-98) : nettoyant et dégraissant pour les roues, les pneus et le moteur.
- HARLEY GLOSS (n° de pièce 94627-98) : protecteur de surface à usages multiples avec protection contre les rayons UV et un fini lustré.

Consulter un concessionnaire Harley-Davidson pour connaître les produits pour nettoyer, polir et astiquer.

PARE-BRISE

AVIS

Les pare-brise Harley-Davidson sont fabriqués en Lexan. Le Lexan est un matériau plus durable et résistant à la distorsion que les autres types de matériaux utilisés pour les pare-brise de moto, mais qui demande cependant d'être entretenu et examiné pour le garder en bon état. Un entretien incorrect du Lexan risque d'endommager le pare-brise. (00230b)

AVIS

Utiliser seulement des produits Harley-Davidson recommandés sur les pare-brise Harley-Davidson. Ne pas utiliser de produits chimiques agressifs ou de produits anti-pluie qui peuvent causer des dommages sur la surface du pare-brise, tels qu'un ternissement ou la formation d'un voile. (00231c)

AVIS

Ne pas utiliser de benzine, de white spirit, d'essence ni aucun autre type de nettoyant abrasif sur le pare-brise. Ne pas suivre ces consignes risque d'endommager la surface du pare-brise. (00232c)

REMARQUE

- *Pour éliminer les rayures de surface légères, utiliser NOVUS® N° 2 SCRATCH REMOVER (n° de pièce 99836-94T).*
 - *Recouvrir le pare-brise avec un chiffon propre mouillé pendant approximativement 15 à 20 minutes avant de le laver facilitera l'élimination des insectes desséchés.*
1. Utiliser un savon doux et de l'eau chaude pour laver le pare-brise.
 2. Essuyer avec un chiffon doux et propre.

REMARQUE

Pour traiter le pare-brise en Lexan avec l'imperméabilisant,

*utiliser le TRAITEMENT IMPERMÉABILISANT DE
PARE-BRISE (n° de pièce 99841-02).*



DÉPANNAGE : GÉNÉRALITÉS

▲ AVERTISSEMENT

La section consacrée au dépannage du présent manuel du propriétaire est un guide pour diagnostiquer les problèmes. Lire le manuel d'entretien avant d'effectuer tout travail. Une réparation et/ou une maintenance inadéquates pourraient causer la mort ou des blessures graves. (00080a)

La liste de vérification suivante comportant les défaillances de fonctionnement éventuelles accompagnées de leurs causes probables sera utile pour maintenir la moto en bon état de fonctionnement. Plus d'une défaillance à la fois peut causer le problème, ce qui doit être vérifié avec soin.

MOTEUR

Le démarreur ne fonctionne pas ou ne fait pas tourner le moteur

1. Commutateur marche/arrêt du moteur en position arrêt (OFF).
2. Interrupteur d'allumage n'est pas en position marche.
3. Batterie déchargée ou connexions desserrées ou corrodées (solénoïde brouté).

4. Levier d'embrayage non serré contre le guidon ou transmission pas au point mort.
5. Fusible grillé.

Le moteur tourne, mais ne démarre pas

1. Réservoir de carburant vide.
2. Conduite à dépression de robinet de carburant débranchée (le cas échéant).
3. Batterie déchargée ou connexions de bornes de batterie desserrées ou cassées.
4. Bougies encrassées.
5. Connexions de câble de bougie desserrées ou en mauvais état et créant des courts-circuits.
6. Fils ou branchement de câbles desserrés ou corrodés au niveau de la bobine ou de la batterie.
7. Pompe à carburant inopérante.
8. Fusible grillé.

Le démarrage est difficile

1. Bougies en mauvais état, ont un écartement inadéquat ou sont partiellement encrassées.
2. Fils de bougie en mauvais état et présentant des fuites de courant.

3. Batterie presque déchargée.
4. Fil ou branchement du câble desserré à l'une des bornes de batterie ou au niveau de la bobine.
5. Huile moteur trop épaisse (fonctionnement en hiver).
6. Tube de mise à l'air libre du réservoir de carburant ou conduite de carburant bouché(e), débit de carburant restreint.
7. Présence d'eau ou de saleté dans le circuit de carburant.
8. Pompe à carburant inopérante.

Le moteur démarre, mais tourne irrégulièrement ou a des ratés

1. Bougies en mauvais état ou partiellement encrassées.
2. Fils de bougie en mauvais état et présentant des fuites de courant.
3. Électrodes de bougie trop ou pas assez écartées.
4. Batterie presque déchargée.
5. Fil endommagé ou connexion desserrée au niveau des bornes de la batterie ou des bobines.
6. Fil mal isolé provoquant un court-circuit intermittent.
7. Il y a de l'eau ou de la poussière dans le circuit de carburant ou le filtre.

8. Circuit de mise à l'air carburant bouché. Consulter un concessionnaire.
9. Un ou plusieurs injecteurs encrassés.

Encrassement fréquent d'une bougie

1. Mauvaise bougie.

Pré-allumage ou détonation (cognements ou cliquetis)

1. Mauvais carburant.
2. Erreur dans le type de bougie utilisée.

Surchauffe

1. Alimentation en huile insuffisante ou l'huile ne circule pas.
2. Important dépôt de carbone provenant d'une surcharge de moteur. Consulter un concessionnaire.
3. Débit d'air insuffisant sur les culasses pendant les périodes prolongées de ralenti ou de conduite de défilé.

Vibration excessive

1. Écrous d'axe de pivot de fourche arrière desserrés. Consulter un concessionnaire.
2. Boulons de fixation de moteur avant desserrés. Consulter un concessionnaire.

3. Boulons fixant le moteur à la transmission desserrés. Consulter un concessionnaire.
4. Cadre cassé. Consulter un concessionnaire.
5. Chaîne avant ou chaînons grippés du fait d'un manque de graissage ou d'une usure importante de courroie.
6. Roues et/ou pneus endommagés. Consulter un concessionnaire.
7. Véhicule mal aligné. Consulter un concessionnaire.

SYSTÈME ÉLECTRIQUE

L'alternateur ne charge pas

1. Module n'est pas mis à la masse. Consulter un concessionnaire.
2. Fil de masse du moteur desserré ou coupé. Consulter un concessionnaire.
3. Fils du circuit de charge desserrés ou coupés. Consulter un concessionnaire.

Le taux de charge de l'alternateur est inférieur à la normale

1. Batterie faible.
2. Utilisation excessive d'accessoires rajoutés.
3. Connexions desserrées ou corrodées.

4. Périodes prolongées de conduite au ralenti ou à faible vitesse.

TRANSMISSION

Le changement de vitesse est rigide

1. Tige de sélecteur de vitesse tordue. Consulter un concessionnaire.

Saut de vitesses

1. Crabots de sélection de vitesse usés dans la transmission. Consulter un concessionnaire.

L'embrayage patine

1. Commande d'embrayage mal réglée. Consulter un concessionnaire.
2. Disques de friction usés. Consulter un concessionnaire.
3. Tension du ressort d'embrayage insuffisante. Consulter un concessionnaire.

Embrayage grippé ou qui ne relâche pas

1. Commande d'embrayage mal réglée. Consulter un concessionnaire.
2. Déversement du carter de chaîne primaire.

3. Disques d'embrayage voilés. Consulter un concessionnaire.

L'embrayage broute

1. Disques de friction ou disques d'acier usés ou faussés. Consulter un concessionnaire.

FREINS

Les freins ne tiennent pas normalement

1. Maître-cylindre manque de fluide. Consulter un concessionnaire.

2. Conduite de frein contient des bulles d'air. Consulter un concessionnaire.

3. Piston de maître-cylindre ou cylindre de roue usé. Consulter un concessionnaire.

4. Graisse ou huile sur les plaquettes de frein. Consulter un concessionnaire.

5. Plaquettes de frein très usées. Consulter un concessionnaire.

6. Disque de frein très usé ou voilé. Consulter un concessionnaire.

7. Évanouissement des freins dû à un échauffement cumulé interne. Freinage excessif ou fort frottement des plaquettes de freins. Consulter un concessionnaire.

8. Frottements de frein. Jeu libre du levier de guidon insuffisant. Consulter un concessionnaire.

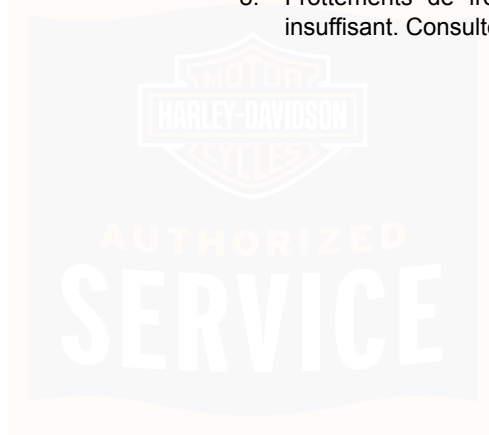

GARANTIE ET MAINTENANCE

Le présent Manuel du propriétaire contient la garantie de cette nouvelle moto.

Il incombe au propriétaire de suivre les intervalles kilométriques périodiques tels qu'indiqués; toutes les interventions d'entretien spécifiées doivent être exécutées pour que la garantie demeure valable.

1. Prendre rendez-vous avec votre concessionnaire Harley-Davidson pour faire inspecter et réviser la moto juste avant d'avoir effectué 1 600 km (1 000 mi).
2. Apporter ce Manuel du propriétaire lors des visites chez le concessionnaire pour faire inspecter et réviser la moto.
3. Demander au technicien de concessionnaire de signer aux intervalles kilométriques appropriés. Les fiches devraient être conservées par le propriétaire comme pièces justificatives de la bonne exécution des interventions d'entretien.
4. Conserver également tous les autres reçus attestant de l'achat de pièces, de la réalisation de toute opération d'entretien ou de maintenance. En cas de revente du véhicule, ces documents devront être remis au nouveau propriétaire.

▲ AVERTISSEMENT

Les pièces et accessoires Harley-Davidson sont conçus pour les motos Harley-Davidson. L'utilisation de pièces ou d'accessoires d'autres constructeurs peut nuire aux performances, à la stabilité ou à la manœuvrabilité de la moto, ce qui peut entraîner la mort ou des blessures graves. (00001b)

Les concessionnaires Harley-Davidson sont des propriétaires exploitants indépendants qui peuvent vendre des pièces et accessoires non fabriqués et non approuvés par Harley-Davidson. Il faut par conséquent comprendre que nous ne sommes pas, et ne pouvons pas être, responsables de la qualité, de l'adaptation ou de la sécurité de toute pièce, tout accessoire ou toute modification de conception d'une autre marque que Harley-Davidson (main-d'œuvre comprise) pouvant être vendu et/ou installé par nos concessionnaires.

HARLEY-DAVIDSON, ET RIEN D'AUTRE

1. S'assurer que la moto Harley-Davidson n'est équipée que de pièces Harley-Davidson.
2. Insister pour que le concessionnaire n'utilise que des pièces de rechange Genuine afin de garder la moto Harley-Davidson et sa garantie intactes.

L'exactitude de la conception et la précision des contrôles rigoureux assurent la performance et le respect des conditions

de garantie. Nous le répétons, insister sur l'utilisation de pièces Genuine pour une moto authentique Harley-Davidson.

REMARQUE

L'installation de pièces vendues pour les véhicules tout terrain ou de course visant à améliorer la performance risque d'annuler toute (ou une partie) de la garantie couvrant la moto neuve. Consulter la garantie limitée Harley-Davidson dans ce manuel ou un concessionnaire Harley-Davidson pour de plus amples détails.

AVIS

Il est possible de surcharger le système de charge du véhicule en ajoutant trop d'accessoires électriques. Si l'ensemble des accessoires électriques en marche à un moment quelconque consomme plus de courant électrique que celui produit par le circuit de charge de la moto, cette consommation électrique peut entraîner la décharge de la batterie et la détérioration du circuit électrique du véhicule. (00211d)

INFORMATIONS IMPORTANTES SUR LES DÉPLACEMENTS

En cas de changement d'adresse ou de revente de la moto, prière de remplir et poster la carte placée à la fin de ce manuel. Ceci est nécessaire pour permettre à la société, le cas échéant, de faire parvenir au propriétaire des

renseignements importants pouvant affecter la sécurité de l'utilisation de la moto.

INFORMATIONS SUR LA GARANTIE/L'ENTRETIEN

Tout concessionnaire agréé Harley-Davidson est responsable de l'exécution de toute opération couverte par la garantie sur la moto. Pour toute question concernant les obligations de garantie, contacter un concessionnaire de vente.

FORMULAIRE D'IDENTIFICATION DE TRANSFERT DU PROPRIÉTAIRE

Lors de l'achat d'une Harley-Davidson ou Buell d'occasion, nous vous recommandons de soumettre un formulaire de notification de changement de propriétaire. Il est très important que les informations concernant le nouveau propriétaire soient transmises à Harley-Davidson. Les informations concernant le nouveau propriétaire doivent être déposées chez Harley-Davidson pour assurer le transfert du Contrat du plan de service prolongé. Harley-Davidson est aussi obligé par la loi sur la sécurité nationale de la circulation et des véhicules à moteur de notifier tous les propriétaires en cas de rappel. Le formulaire peut être obtenu auprès de tout concessionnaire Harley-Davidson.

DOCUMENTATION REQUISE POUR LES MOTOS D'IMPORTATION

Si une Harley-Davidson est importée aux États-Unis, une

documentation additionnelle est requise pour qu'elle soit prise en charge par la garantie limitée du fabricant aux États-Unis. Un concessionnaire Harley-Davidson peut fournir un formulaire expliquant les exigences.



REMARQUES



GARANTIE LIMITÉE DES MOTOS HARLEY-DAVIDSON DE 2007

24 mois/kilométrage illimité

Harley-Davidson garantit qu'un concessionnaire Harley-Davidson autorisé réparera ou remplacera gratuitement toute pièce de moto/side-car Harley-Davidson 2007 neuf qui s'avérerait avoir des vices de matériau ou de fabrication dans des conditions normales d'utilisation. Une telle réparation et un tel remplacement constitueront la seule obligation de Harley-Davidson et le seul remède du client dans le cadre de cette garantie.

IL N'EXISTE AUCUNE AUTRE GARANTIE EXPRESSE (AUTRE QUE LES GARANTIES SÉPARÉES DE NIVEAUX ANTIPOLLUTION ET BRUIT) COUVRANT LA MOTO. TOUTE GARANTIE IMPLICITE DE GARANTIE IMPLICITE DE QUALITÉ MARCHANDE ET D'ADÉQUATION AU BUT RECHERCHÉ SE LIMITE À LA DURÉE DE LA PRÉSENTE GARANTIE.

Certains pays ou régions interdisent les limitations de durée des garanties implicites; il se peut donc que la limitation ci-dessus ne s'applique pas au propriétaire.

DANS LES LIMITES AUTORISÉES PAR LA LOI, HARLEY-DAVIDSON ET SES CONCESSIONNAIRES NE SAURONT ÊTRE TENUS RESPONSABLES DE TOUTE PERTE D'USAGE, DE DÉSAGRÉMENT, DE PERTE DE

TEMPS, DE PERTE COMMERCIALE OU DE TOUT AUTRE DOMMAGE INDIRECT OU ACCESSOIRE. Certains pays ou régions interdisent l'exclusion ou la limitation des dommages indirects ou accessoires, il se peut donc que la limitation ou l'exclusion ci-dessus ne s'applique pas au propriétaire. Cette garantie confère au propriétaire des droits juridiques précis, et il se peut que l'on dispose d'autres droits qui varient d'une juridiction à une autre.

Les termes et conditions ci-dessous s'appliquent à cette garantie :

Durée

1. La durée de cette garantie limitée est de vingt-quatre mois, à partir de (a) la date d'achat au détail initial et de livraison par un concessionnaire Harley-Davidson agréé, ou (b) le troisième anniversaire du dernier jour de l'année du modèle de moto/side-car, selon la première échéance. Le concessionnaire soumettra un formulaire d'enregistrement de vente et de garantie électronique pour commencer la garantie.
2. Toute portion restante de cette garantie limitée peut être transférée aux propriétaires ultérieurs en cas de revente de la motocyclette/side-car au cours de la période de garantie.

Obligations du propriétaire

Pour obtenir le service sous garantie, retourner la motocyclette/side-car, aux frais du propriétaire, pendant la période de garantie, à un concessionnaire agréé. Celui-ci devrait pouvoir exécuter les travaux sous garantie pendant ses heures) ouvrables normales et dans les plus brefs délais, selon la charge de travail du service d'entretien et selon la disponibilité des pièces nécessaires.

Harley-Davidson Motor Company, P.O. Box 653, Milwaukee, Wisconsin 53201, USA

Exclusions

Cette garantie ne s'appliquera pas aux motocyclettes/side-cars dans les cas suivants :

1. Véhicules qui n'ont pas été employés ou entretenus conformément aux spécifications figurant dans le Manuel du propriétaire.
2. Véhicules qui ont été abusés, mal utilisés, mal remisés, utilisés comme véhicules « tout terrain », ou utilisés dans des courses ou des compétitions quelconques.
3. Véhicules qui ne sont pas fabriqués pour satisfaire aux lois du marché dans lequel ils sont immatriculés.

4. L'installation de pièces vendues pour les véhicules tout terrain ou de course visant à améliorer la performance risque d'annuler toute (ou une partie) de la garantie couvrant la moto neuve. Consulter un concessionnaire Harley-Davidson pour de plus amples détails.

Autres restrictions

Ne sont pas couvertes par cette garantie :

1. Les pièces et la main-d'œuvre nécessaires pour la maintenance normale telle que recommandée dans le Manuel du propriétaire, ou le remplacement des pièces nécessitées par l'usure normale, y compris les articles ci-dessous : pneus, lubrification, changement d'huile et de filtre, nettoyage du circuit de carburant, entretien de la batterie, révision du moteur, bougies, freins, embrayage et réglage de chaîne/courroie (remplacement de la chaîne compris).
2. Les défauts esthétiques qui proviennent d'un abus par le propriétaire, un manque d'entretien correct ou des conditions environnementales (sauf les défauts qui sont causés par des vices de matériau ou de fabrication, et qui sont couverts par cette garantie pour la durée de la période de garantie).
3. Toute condition esthétique existant au moment de la livraison de détail et qui n'a pas été documentée par le détaillant avant la livraison.

4. Les défauts ou les dommages subis par la moto et causés par des modifications non conformes aux spécifications d'usine de Harley-Davidson.

Important : lire attentivement

1. Nos concessionnaires sont des propriétaires exploitants indépendants pouvant vendre des pièces et accessoires d'autres marques. Par conséquent, HARLEY-DAVIDSON N'EST PAS RESPONSABLE DE LA SÉCURITÉ, DE LA QUALITÉ OU DE L'ADAPTABILITÉ DE TOUTE PIÈCE, TOUT ACCESSOIRE OU TOUTE MODIFICATION DE CONCEPTION (MAIN-D'ŒUVRE COMPRISE) POUVANT ÊTRE VENDU ET/OU INSTALLÉ PAR NOS CONCESSIONNAIRES.

2. Cette garantie constitue un contrat entre vous et le fabricant. Elle est séparée de toute garantie que vous pouvez recevoir du concessionnaire. Le concessionnaire n'est pas autorisé à altérer, modifier ou changer de toute autre façon les termes et les conditions de cette garantie.
3. Tout travail ou remplacement de pièce sous garantie autorisé par le fabricant n'empêchera pas le fabricant d'invoquer ultérieurement toute exclusion applicable.



REMARQUES



INTERVALLES D'ENTRETIEN RÉGULIER

Une lubrification et une maintenance périodiques permettront aux motos neuves Harley-Davidson de fonctionner à leur performance optimale. Le concessionnaire Harley-Davidson est la personne qui sait le mieux comment entretenir une moto en suivant des méthodes et en utilisant du matériel approuvés en usine, ce qui vous garantit un traitement approfondi et compétent.

REMARQUE

- *Consulter le Tableau 29. Des interventions d'intervalles de maintenance régulières sont requises pour maintenir la validité de votre garantie. L'utilisation de pièces et de procédures d'entretien autres que celles approuvées par Harley-Davidson risque d'annuler la garantie. Toute altération des composants du système de contrôle de l'émission du carburant tel que le système d'échappement, peut constituer une violation des lois fédérales et locales.*
- *Consulter le Tableau 30. Lors de l'entretien de la moto, apporter ce manuel chez le concessionnaire et remplir l'information nécessaire dans les espaces vides des colonnes indiquées.*

▲ AVERTISSEMENT

Effectuer les procédures d'entretien et de maintenance indiquées dans le tableau des intervalles d'entretien périodiques. Un manque de maintenance périodique aux intervalles recommandés peut affecter la sécurité du fonctionnement de la moto, ce qui pourrait causer la mort ou des blessures graves. (00010a)

▲ AVERTISSEMENT

Si la moto est conduite dans des conditions difficiles (froid sévère, chaleur extrême, environnement très poussiéreux, routes très endommagées, dans de l'eau stagnante, etc.), effectuer la maintenance régulière à des intervalles plus fréquents pour assurer le bon fonctionnement de la moto. Si la moto n'est pas maintenue, cela pourrait causer la mort ou des blessures graves. (00094a)

SERVICE

Tableau 29. Intervalles d'entretien régulier : modèles Dyna 2007

ARTICLE D'ENTRETIEN	PROCÉDURE	1 600 km (1 000 mi)	8 000 km (5 000 mi)	16 000 km (10 000 mi)	24 000 km (15 000 mi)	32 000 km (20 000 mi)	40 000 km (25 000 mi)	RE- MARQUES
Huile moteur et filtre	Remplacer.	X	X	X	X	X	X	
Épurateur d'air	Inspecter, faire l'entretien nécessaire.	X	X	X	X	X	X	
Pneus	Vérifier la pression, inspecter la bande de roulement.	X	X	X	X	X	X	
Rayons de roue	Vérifier le serrage.	X	X			X		1, 4
Lubrifiant de carter de chaîne primaire	Remplacer.	X		X		X		
Lubrifiant de transmission	Remplacer.	X				X		
Embrayage	Vérifier le réglage.	X	X	X	X	X	X	1
Courroie et pignons arrière	Vérifier, régler la courroie.	X	X	X	X	X	X	1
Commande des gaz, de frein et d'embrayage	Vérifier, régler et lubrifier.	X	X	X	X	X	X	1
Béquille latérale	Inspecter et lubrifier.	X		X		X		1
Carburant, conduites et raccords	Vérifier pour déceler les fuites.	X	X	X	X	X	X	1
Filtre de la pompe à carburant	Remplacer.						X	1
Liquide de frein	Vérifier l'état et le niveau.	X	X	X	X	X	X	5
Plaquettes et disques de frein	Inspecter l'usure.	X	X	X	X	X	X	
Bougies	Inspecter.	X	X	X	X	X	X	
	Remplacer.					X		
Commutateurs et composants électriques	Vérifier le fonctionnement.	X	X	X	X	X	X	
Huile de fourche avant	Remplacer.	Remplacer tous les 80 000 km (50 000 mi).						1
Roulements de colonne de direction	Régler.	X		X		X		1, 2
Roulements de fourche arrière		Inspecter tous les 48 000 km (30 000 mi).						1
Fixations essentielles	Vérifier le serrage.	X		X		X		1
Supports de moteur et l'embellage du stabilisateur	Inspecter.			X		X		1

Tableau 29. Intervalles d'entretien régulier : modèles Dyna 2007

ARTICLE D'ENTRETIEN	PROCÉDURE	1 600 km (1 000 mi)	8 000 km (5 000 mi)	16 000 km (10 000 mi)	24 000 km (15 000 mi)	32 000 km (20 000 mi)	40 000 km (25 000 mi)	RE- MARQUES
Batterie	Vérifier la batterie et nettoyer les connexions.							3
Faire un essai sur route.	Vérifier le fonctionnement des pièces et des systèmes.	X	X	X	X	X	X	
REMARQUES :	<p>1. Doit être effectué par un concessionnaire Harley-Davidson agréé, sauf si l'on dispose des outils appropriés et des données d'entretien et si l'on est mécanicien qualifié.</p> <p>2. Démonter, lubrifier et inspecter chaque 48 000 km (30 000 mi).</p> <p>3. Effectuer tous les ans.</p> <p>4. Les véhicules ne sont pas tous équipés de roues à rayons. Consulter le sujet approprié dans le manuel d'entretien.</p> <p>5. Changer le LIQUIDE DE FREIN HYDRAULIQUE D.O.T. 4 et nettoyer le système tous les deux (2) ans.</p>							

Tableau 30. Fiches de maintenance du propriétaire

INTERVALLE D'ENTRETIEN EN KILOMÈTRES (MILES)	DATE	NUMÉRO DU CONCESSION- NAIRE	NOM DU TECHNICIEN	SIGNATURE DU TECHNICIEN
1 600 km (1 000 mi)				
8 000 km (5 000 mi)				
16 000 km (10 000 mi)				
24 000 km (15 000 mi)				
32 000 km (20 000 mi)				
40 000 km (25 000 mi)				
48 000 km (30 000 mi)				
56 000 km (35 000 mi)				
64 000 km (40 000 mi)				
72 000 km (45 000 mi)				
80 000 km (50 000 mi)				

DOCUMENTATION SUR L'ENTRETIEN

Consulter le Tableau 31. Rendre visite à un concessionnaire Harley-Davidson ou aller sur www.harley-davidson.com pour

acheter un Manuel d'entretien ou des pièces de moto. Les manuels autorisés par l'usine représentent la source d'information la plus complète et détaillée après le concessionnaire Harley-Davidson.

Tableau 31. Informations pour l'entretien : modèles Dyna 2007

DOCUMENT	LANGAGE	N° DE PIÈCE
Manuel d'entretien	Anglais	99481-07
Manuel de diagnostic électrique	Anglais	99496-07
Manuel d'entretien et de diagnostic électrique	Français	99481-07F
Manuel d'entretien et de diagnostic électrique	Allemand	99481-07G
Manuel d'entretien et de diagnostic électrique	Espagnol	99481-07S
Manuel d'entretien et de diagnostic électrique	Italien	99481-07I
Catalogue des pièces détachées	Anglais	99439-07

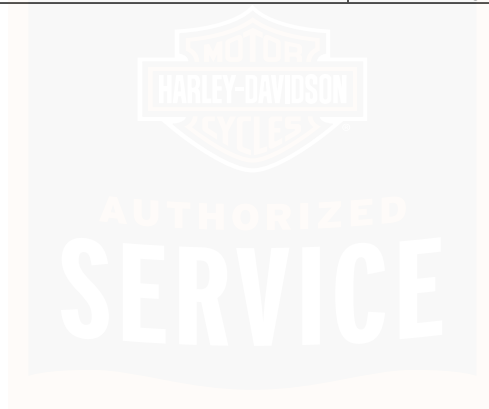

Index

A

Alarme.....	61
Alignement du phare.....	104
Alternateur/régulateur de tension.....	107
Alternateur/régulateur de tension.....	107
Amortisseurs.....	101
Ampoules.....	19
Ampoules de feu de direction (style ogive).....	107
Applications d'huile.....	93
Arrêt du moteur.....	72
Avertisseur.....	33
Axe de pivot de fourche arrière.....	94

B

Bagages.....	12
Batterie.....	19,44,65,108,116, 118
Bougie.....	19
Bougies.....	101
Béquille latérale.....	47
Béquille latérale.....	47

C

Carburant.....	19,24,25,44,102
Carburant.....	24,25
Carburant et huile.....	24
Carter de chaîne primaire.....	19,88
Changement d'adresse.....	140
Changement de vitesse.....	72
Charge de la batterie.....	108
Commandes.....	33,46
Commandes de guidon.....	33
Commutateurs de feu de direction.....	37
Consignes concernant les accessoires et la charge transportée.....	12
Consignes concernant les accessoires et la charge transportée.....	12
Consignes de sécurité de fonctionnement.....	5
Contrat du plan de service prolongé.....	140
Convertisseurs catalytiques.....	26
Courroie d'entraînement arrière.....	90
Cuir.....	131

D

Disjoncteur de courant.....	65,121
-----------------------------	--------

Index

Documentation sur l'entretien.....	150	Feux de détresse.....	37
Définitions de sécurité.....	1	Filtre à air.....	102
Démarrage de batterie par câbles.....	118	Filtre à carburant.....	93
Démarrage du moteur.....	71	Fini Denim.....	130
Dépannage.....	37,121,135,137,137, 138	Fonctionnement.....	46,69,72
		Formulaire de notification de transfert du propriétaire.....	140
		Freins.....	44,46,95,138
		Fusibles.....	65
		Fusibles et relais.....	65,121
E			
Embrayage.....	33,93		
Entreposage.....	126	G	
Entreposage de la moto.....	126	Garantie.....	139,140,143
Entretien des roues.....	132	Garantie limitée.....	143
Entretien du cuir.....	131	GAWR.....	12
Entretien du cuir et du vinyle.....	131	GAWR/GVWR.....	12
		GVWR.....	12
		H	
F		Huile.....	78
Feu arrière.....	19	Huile de fourche avant.....	93
Feux de direction.....	19,33,37,37,37	Huile moteur.....	19,37,78,79,81,
Feux de détresse.....	37		
Feux de détresse.....	37		
Feux de détresse.....	37,58		

Index

84

M

I

Importer une moto.....	141
Indicateurs lumineux.....	37
Indice d'octane.....	25
Injection de carburant.....	44
Instruments.....	37,40,44
Intervalles d'entretien.....	147

L

Limites de poids.....	19
Liste de vérification avant la conduite.....	69
Localisateur de concessionnaire.....	140
Lubrifiant de carter de chaîne.....	88
Lubrification.....	92
Lubrification de la transmission.....	85
Lubrification du carter de chaîne primaire.....	88
Lubrification du châssis.....	92
Lubrification en hiver.....	84

Maintenance.....	77,77,78,79,92, 93,93,94,94,94,101,101,101,102,104,107,108,121,139
Maintenance en cours de rodage.....	77
Manuel.....	1
Moteur.....	19,72,135
Mélanges d'essence.....	24

N

Nettoyage.....	130,131,132,132,133
Nettoyage du pare-brise.....	133
NIV.....	15
Numéro de téléphone du localisateur de concessionnaire.....	140

P

Pare-brise.....	133
Phare.....	19,37,103,104
Pignons.....	19
Pièces de rechange d'usine.....	139
Pneus.....	19,23,97,99
Pneus à flancs blancs.....	132
Porte-clés.....	52,64

Index

Porte-clés à télécommande.....	64
Poussoirs hydrauliques.....	94
Produits de nettoyage de moto.....	129
Protection électrique.....	121

R

Rapports de démultiplication.....	19
Relais et fusibles.....	121
Remplacement de l'ampoule.....	19
Remplacement des bougies.....	101
Remplacement des fusibles.....	121
Remplacement des pneus.....	99
Rodage.....	77
Roues.....	132
Roulements de fourche avant.....	94
Règles de conduite de rodage.....	68
Règles de la sécurité routière.....	11
Régime du moteur.....	67
Réglage des rétroviseurs.....	47
Rétroviseurs.....	47

S

Selle.....	124
Service clientèle.....	2
Spécifications.....	19,25,78
Système d'allumage.....	102
Système de sécurité.....	37,44,51,52,52, 54, 57, 61, 64, 64, 65
Système Smart Security.....	51,52,52,54,57, 58, 61, 63, 63, 64, 64, 65, 65
Système électrique.....	137
Sécurité.....	12,17,77

T

Tableau des ampoules.....	19
Transmission.....	19,137
Travaux de réparation sous garantie.....	140
Témoin de vérification moteur.....	44
Témoin de vérification moteur.....	44
Témoins d'avertissement.....	44

Index

V

Verrou de fourche.....	32
Voyants du tableau de bord.....	44
Vérification du niveau d'huile.....	79
Vérification du niveau d'huile du moteur.....	79

É

Étiquettes.....	17
-----------------	----



REMARQUES

