

FLTRXSE-MODELL

INSTRUKTIONSBOK FÖR HARLEY-DAVIDSON®-MOTORCYKEL AV 2019 ÅRS MODELL

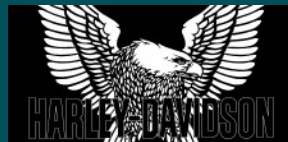

Harley-Davidson Motor Company
Service Communications
Milwaukee WI 53208 USA

2025-08-01

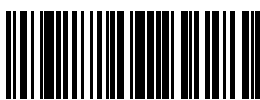

94000542SV

Swedish

Tryckt i USA

INSTRUKTIONSBOK FÖR HARLEY-DAVIDSON®-MOTORCYKEL AV 2019 ÅRS MODELL
FLTRXSE-MODELL - 94000542SV



94000542SV

HARLEY-DAVIDSON

FLTRXSE-MODELL

INSTRUKTIONSBOK FÖR HARLEY-DAVIDSON®-MOTORCYKEL AV 2019 ÅRS
MODELL

INNEHÅLLSFÖRTECKNING

INLEDNING

Din instruktionsbok.....	1
Vi bryr oss om dig.....	1
Ägare i USA.....	1
Kundtjänst.....	1

SÄKERHETEN FRÄMST

Säkerhetsdefinitioner.....	3
Regler för säker körning.....	3
Harley-Davidson-motorcyklar är endast avsedda att köras på väg.....	3
Allmän.....	4
Funktion.....	4
Styrning och manövrering.....	5
Tillbehör och bagage.....	6
Däck.....	7
Bogsering och släpvagnsdragning.....	8
Bränsle och avgassystem.....	8
Bromsar.....	9
Batteri.....	10
Farliga material.....	11
Underhåll.....	11
Reservdelar och tillbehör.....	11
Låsningfria bromsar (ABS).....	12
Trafikregler.....	13

Ljuddämpning.....	13
Otillåtna förändringar.....	13
Dekaler.....	14

DIN MOTORCYKEL

Fordonets ramnummer (VIN).....	17
Allmän.....	17
Placering.....	17
Förkortat ramnummer.....	17
Modeller och funktioner.....	19
Premium CVO-artiklar.....	19
Primära reglage och servicekomponenter.....	20

TEKNISKA DATA

Tekniska data.....	25
Däck.....	25
Vikter och dimensioner.....	27
Vätskevolym.....	27
Motor och växellåda.....	28
Elektriskt.....	28

FÖRE KÖRNING

Åtgärder efter förvaring.....	29
Kontroll före körning.....	29
Inkörning.....	30
De första 800 km (500 mi).....	30

INNEHÅLLSFÖRTECKNING

Påfyllning av bränsle.....	31	Registrera kodnyckel.....	45
Ta bort tanklocket.....	32	Användning av fjärrkodnyckel.....	46
Sätta tillbaka tanklocket.....	32	Om fjärrkodnyckeln saknas.....	47
Låsa tanklocket (Asien-Stillahavsregionen och Japan).....	33	Din personliga PIN-kod.....	47
Ersättningsnycklar.....	33	Ändra den personliga PIN-koden.....	47
Demontering.....	33	Stöldskyddsindikator.....	49
Montering.....	33	Aktivering och inaktivering.....	49
Information om bränslesystemet.....	34	Aktivering.....	49
Bensin.....	34	Inaktivering.....	50
Katalysator.....	37	Inaktivering med personlig PIN-kod.....	50
Identifiering av ABS-bromssystem.....	37	Larm.....	52
Identifiering.....	37	Varningar.....	52
Justera speglarna.....	38	Aktivera larm.....	52
Använd sidstödet.....	39	Inaktivering av larm.....	53
Placering.....	39	Ljusbekräftelse vid aktivering/inaktivering (bekräftelse).....	53
Brytare för sidstöd: Internationella modeller.....	39	Ljusbekräftelse.....	53
Tryckövervakningssystem för däck (Tire Pressure Monitoring System, TPMS).....	40	Ingen ljusbekräftelse.....	53
Justera stötdämpare.....	41	Växla inställning på ljusbekräftelsen.....	53
STÖLDSKYDDSSYSTEM		Transportläge.....	54
Stöldskyddssystem.....	45	Välja transportläge.....	54
Komponenter.....	45	Lämna transportläget.....	54
Tillbehör.....	45	Förvaring och verkstadsarbete.....	54
Fjärrkodnyckel till stöldskyddssystem.....	45	Långtidsförvaring.....	54
		Verkstadsarbete.....	55
		Urkoppling av batteri.....	55

INNEHÅLLSFÖRTECKNING

Alla modeller.....	55	Vänster reglagemodul.....	68
Felsökning.....	55	Hastighetsmätare/trippmätare.....	68
Säkerhetslampa.....	55	Höger reglagemodul.....	68
Kodnyckel.....	55	Bromsar.....	68
Siren.....	56	Gasreglage.....	69
FCC:s bestämmelser: Kodnyckel.....	56	Motoravstängningsknapp.....	69
RF-certifiering för kodnyckel.....	56	Instrument.....	69
FCC:s bestämmelser: TPMS.....	58	Hastighetsmätare.....	69
TPMS RF-certifieringar.....	58	Varvräknare.....	70
FUNKTION		Bränslemätare.....	70
Nyckellös tändning.....	61	Voltmeter.....	70
Tändningsläge.....	61	Indikeringslampor.....	72
Tillbehörsläge.....	61	Motorvarningslampa.....	72
Kodnyckel.....	62	Bränslevarningslampa.....	72
Infällbar nyckel.....	62	Indikatorlampa för batteriets laddning.....	72
Ellås.....	62	Säkerhetslampa.....	72
Stöldskyddssystem.....	62	Blinkerindikering.....	72
Utbyte av batteri.....	63	Helljusindikering.....	73
Styrlås.....	65	Frilägeslampa.....	73
Låsa gaffeln.....	65	Farthållarens indikatorlampa.....	73
Låsa upp styrlåset.....	65	Indikatorlampa för dimljus/extra belysning.....	73
Allmänt: reglage, instrument och signallampor.....	67	Växlingsindikator.....	73
Reglage, instrument och strömställare.....	67	ABS-lampa.....	73
Kopplingshandtag.....	67	Oljetryckslampa.....	74
Växelspak.....	67	Varningslampa för lågt lufttryck i däcken/TPMS-fel.....	74
		Vänster reglageströmställare.....	75

INNEHÅLLSFÖRTECKNING

Aktiveringskontakt.....	75	Varning om fjärrkodnyckeln saknas.....	85
Helljus.....	75	Varning om utfällt sidstöd.....	85
Halvljus/helljusblinkning.....	75	Meddelandet Fork Locked (gaffel låst).....	85
Omkopplare för röstkommando.....	76	Farthållare.....	87
Farthållarreglage.....	76	Slå på farthållaren.....	87
Omkopplaren HEM/VOLYM/FÖREGÅENDE/NÄSTA...76		Ställa in hastighet för farthållare.....	88
Vänster körriktningvisare.....	77	Öka/sänka hastighet för farthållare.....	88
Signalhorn.....	77	Avaktivera farthållare.....	88
Höger reglageströmställare.....	78	Återta inställd hastighet.....	88
Varningsblinkers.....	78	Stänga av farthållare.....	88
Avstängd (OFF).....	79	Elektronisk gaskontroll (ETC).....	89
KÖR.....	79	ETC-läge för begränsad prestanda.....	90
Höger körriktningvisare.....	79	ETC-läge för effektstyrning.....	90
C U R S O R / S E L E C T - O M K O P P L A R E		ETC-läge forcerad tomgång.....	90
(MARKÖR/VÄLJ).....	80	ETC-läge forcerad avstängning.....	90
Tryck för att tala (PTT)/bruströskelomkopplare (om		Tillbehörsomkopplare.....	90
komradio finns).....	80	Ellås.....	91
Bakåt-omkopplare.....	80	Kodnyckel.....	91
Startreglage.....	80	Ellåsets reglage.....	92
Trippmätarens fönster visar.....	82	Boom! Box Infotainmentsystem.....	93
Trippmätare.....	83	Boom! Box Fordonsstatus.....	97
Trippmätare.....	83	Air temperature (lufttemperatur).....	97
Bränsleräckvidd.....	83	Motorns oljetryck.....	97
Lufftryck.....	84	Styrsystem för motorns tomgångstemperatur	
Vältningsindikering.....	85	(EITMS).....	97

INNEHÅLLSFÖRTECKNING

Tryckövervakningssystem för däck (Tire Pressure Monitoring System, TPMS).....	97	Växling vid stillastående med avstängd motor.....	110
Varning för långt lufttryck.....	98	Starta från stillastående.....	110
Headset-anslutning.....	99	Uppväxling (acceleration).....	111
Mediafack.....	100	Nedväxling (deceleration).....	111
Fack.....	100	Växelpedal häl-tå.....	113
Enheter.....	100	Passagerarens fotplattor/fotpinnar.....	114
USB-hubb.....	100	Höjdställning.....	114
Strömuittag.....	101	Justering av lutning.....	114
Starta motorn.....	102	Kåpans friskluftsmunstycken.....	115
Allmän.....	102	PACKVÄSKOR.....	117
Starta.....	102	Packväskor med högtalare.....	117
Starta efter vältning.....	104	Låsning.....	117
Styrssystem för motorens tomgångstemperatur (EITMS)....	104	Upplåsning.....	118
Funktion.....	104	Öppning.....	118
Aktivering/inaktivering av EITMS.....	105	Stängning.....	118
Stänga av motorn.....	106	Borttagning.....	118
Bromssystem.....	106	Montering.....	118
Frambromshandtag.....	106	Bagage.....	121
Fotbromspedal.....	106	EFTER KÖRNING	
Låsning fria bromsar (ABS).....	107	Reservdelar och tillbehör.....	123
Så här fungerar ABS.....	107	Onlinekatalog.....	123
Så här används ABS.....	107	Handla till din motorcykel.....	123
ABS: däck och hjul.....	108	Bygg din egen H-D med Customizer.....	123
Funktion för Reflex kombinerade ABS-bromsar.....	109	Fit Shop.....	123
Växling.....	110	Personliga sadlar.....	123

INNEHÅLLSFÖRTECKNING

Rengöring och allmän skötsel.....	124	Kontroll av oljenivå vid kall motor.....	141
Tvätt av hjul och däck.....	124	Kontrollera oljenivån vid varm motor.....	141
Rekommenderade rengöringsmedel.....	125	Byt olja och oljefilter.....	143
Tvätta motorcykeln.....	129	Smörjning vid låg temperatur.....	146
Förberedelse.....	129	Kontrollera växellådsoljan.....	146
Tvätt av hjul och däck.....	130	Byt växellådsolja.....	148
Tvätta motorcykeln.....	130	Smörjning av kamkedjehus: syntetisk olja.....	149
Torka motorcykeln.....	131	Byta kamkedjehusolja.....	150
Polering.....	131	BROMSAR.....	154
Vindrutor.....	131	Bromsvätska.....	154
Vård av läder och vinyl.....	132	Bromsbelägg.....	156
Ljudsystemets skötsel.....	133	Kontrollera drivremmens nedböjning.....	158
Skärm.....	133	Diverse smörjning.....	161
Rengöra radion.....	133	Hydraulkoppling.....	161
Skötsel av högtalarna.....	134	Hydrauliska ventilyftare.....	162
Skötsel av kåpans fördelningsmunstycke för friskluft.....	134	Underhålla framgaffel.....	162
Skötsel av avgassystem.....	134	Justera styrlager.....	163
Underhåll av hjul.....	135	Stötdämpare.....	163
Förvaring av motorcykeln.....	136	Kontrollera luftfiltret.....	163
UNDERHÅLL OCH SMÖRJNING		Demontering.....	163
Första serviceöversyn.....	139	Rengöring av luftfilterinsatsen.....	163
Kassering och återvinning.....	139	Montering.....	164
Motorolja: syntetisk olja.....	139	Byta ut tändstiften.....	165
Kontrollera oljenivån i oljetanken.....	141		

INNEHÅLLSFÖRTECKNING

UNDERHÅLLSPROCEDURER

Däck.....	167
Allmän information.....	167
Kontrollera däck.....	169
Byta däck.....	171
Sidokåpor.....	172
Batteriladdarens anslutning.....	173
Batteriunderhåll.....	175
Batterisäkerhet.....	175
Laddningsinformation för AGM-batterier (Absorbed Glass Mat).....	175
Rengöring och kontroll.....	176
Laddning och förvaring av batteriet.....	176
Byta batteri.....	178
Frånkoppling och demontering.....	178
Montering och anslutning.....	179
Säkringar.....	182
Huvudsäkring.....	182
Systemsäkringar.....	182
Ellåsets reläer.....	185
Kontrollera strålkastarinställningen.....	186
Strålkastarinställning.....	187
Byte av strålkastarens glödlampa.....	188
Byte av glödlampa i bakljus: LED.....	188
Byte av blinkersglödlampor: LED.....	189

Sadel.....	189
Borttagning av baksitsen.....	189
Köra utan baksits.....	189
Demontering av sadeln.....	189
Montering av sadeln.....	189
Montering av baksitsen.....	189

FELSÖKNING

Felsökning: Allmän.....	191
Motor.....	191
Startmotorn fungerar inte eller den drar inte runt motorn.....	191
Motorn går runt men startar inte.....	191
Motorn svårstartad.....	191
Motorn startar men går ojämnt eller misständer.....	192
Ett tändstift sotar igen oupphörligt.....	192
Motorn tändningsknackar (spikar).....	192
Motorn överhettas.....	192
Kraftiga motorvibrationer.....	192
Motoroljan cirkulerar inte (oljetryckslampan lyser).....	193
Elektriskt system.....	193
Generatorm laddar inte.....	193
Generatorm laddar otillräckligt.....	193
Växellåda.....	193
Växellådan är trögväxlad.....	193
Växel hoppar ur.....	193

INNEHÅLLSFÖRTECKNING

Kopplingen slirar.....	193
Kopplingen drar/frikopplar inte helt.....	193
Kopplingen hugger.....	194
Bromsar.....	194
ABS-systemets uppträdande.....	194
Försämrad bromsverkan.....	194
Hantering.....	194

VARUMÄRKEN

H-D U.S.A., LLC Information om varumärken.....	197
Registrerade varumärken för produkter.....	197

GARANTI OCH PRODUKTANSVAR

Garanti och underhåll.....	199
Se till att din Harley-Davidson förblir en Harley-Davidson.199	
Avgasreglering i Kalifornien och på vissa internationella marknader.....	200
Bullerregler enligt amerikanska EPA.....	200
EPA:s bestämmelser.....	200
Information om garanti/service.....	201
Rapportering av säkerhetsrelaterade fel i USA.....	201
Meddelande från NHTSA.....	201
Dokumentation som krävs för importerade motorcyklar...202	
Ägarens kontaktinformation.....	202
Kundskydd.....	202

Skaffa tillbehör till din nya motorcykel.....	202
Frågor och problem.....	203

BEGRÄNSAD GARANTI FÖR MOTORCYKLAR

Begränsad garanti för Harley-Davidson-motorcyklar av 2019 års modell.....	205
24 månader/obegränsad körsträcka.....	205
Garantitid.....	206
Ägarens skyldigheter.....	206
Undantag.....	206
Andra begränsningar.....	207
Viktigt: Läs noga.....	208
Miljöfaktorer.....	209

BEGRÄNSAD GARANTI FÖR MOTORCYKLAR (AUSTRALIEN)

Begränsad tillverkargaranti för Harley-Davidson-motorcykel Australien/Nya Zeeland av 2019 års modell.....	211
24 månader/obegränsad körsträcka.....	211
Dina rättigheter som konsument.....	211
Garanti.....	211
Garantiperiod.....	212
Garantiservice.....	212
Undantag.....	212

INNEHÅLLSFÖRTECKNING

Andra begränsningar.....	213	Dina garantibaserade rättigheter och skyldigheter.....	223
Viktigt: Läs noga.....	214	Tillverkarens garanti.....	223
Miljöfaktorer.....	215	Garantiinnehavarens ansvar.....	223
BEGRÄNSAD GARANTI FÖR LJUDDÄMPNING		Ytterligare garantivillkor.....	224
Begränsad garanti för ljuddämpning för Harley-Davidson-motorcykel av 2019 års modell.....	217	Komponenter som omfattas av denna utsläppsgaranti.....	225
Övriga rättigheter.....	218	Delar som inte omfattas av denna utsläppsgaranti.....	226
Rekommenderat underhåll.....	218	BEGRÄNSAD GARANTI FÖR RADIO	
BEGRÄNSAD GARANTI FÖR UTSLÄPP		2019 BEGRÄNSAD GARANTI FÖR RADIO.....	227
Begränsad garanti för utsläpp för Harley-Davidson-motorcykel av 2019 års modell.....	219	Övriga rättigheter.....	228
Amerikanska ägare, begränsad utsläppsgaranti i övriga 49 stater.....	219	BEGRÄNSAD GARANTI FÖR RADIO (AUSTRALIEN)	
Komponenter som omfattas av denna utsläppsgaranti.....	220	2019 AUSTRALIEN/NYA ZEELAND BEGRÄNSAD RADIOGARANTI.....	229
Övriga rättigheter.....	221	Dina rättigheter som konsument.....	229
Rekommenderat underhåll.....	221	Garanti.....	229
UTSLÄPPSKONTROLLGARANTI FÖR KALIFORNIEN		Garantiperiod.....	229
Intyg om utsläppskontrollgaranti för Kalifornien.....	223	Undantag.....	230
Amerikanska ägare, begränsad utsläppsgaranti i Kalifornien.....	223	Garantiservice.....	230
		SERVICEINTERVALL OCH PROTOKOLL	
		Serviceprotokoll.....	231
		Serviceintervaller.....	231
		Underhållsprotokoll.....	235

INNEHÅLLSFÖRTECKNING

Serviceokumentation.....235

ORDFÖRTECKNING

Förkortningar och måttsymboler.....237



DIN INSTRUKTIONSBOK

Vi bryr oss om dig

Vi hälsar dig välkommen till Harley-Davidson®-familjen! Kör din Harley-Davidson-motorcykel på ett säkert och lagligt sätt och alltid efter din egen förmåga. Använd alltid hjälm, lämpliga ögonskydd och annan skyddsutrustning och se till att din passagerare också gör det. Kör aldrig om du är påverkad av alkohol, läkemedel eller droger. Lär känna din Harley och läs och förstå hela instruktionsboken.

I instruktionsboken finns information om motorcykelns funktioner, vård och underhåll samt viktig säkerhetsinformation. Följ instruktionerna noggrant för att hålla din motorcykel i tekniskt fullgott skick så att du kan få maximal glädje av den på ett säkert sätt. I instruktionsboken finns anvisningar för körning och enklare underhåll. Större reparationer finns utförligt beskrivna i H-D:s verkstadshandbok. Sådana omfattande ingrepp kräver förutom kompetent personal även specialverktyg. Din Harley-Davidson-återförsäljare har den utrustning, de kunskaper och originalreservdelar som krävs för att utföra sådana åtgärder på ett korrekt sätt. Vi rekommenderar att allt underhåll av avgassystemet utförs av en auktoriserad Harley-Davidson-återförsäljare.

Delta i en säkerhetsutbildning för förare. Ring +1-414-343-4056 (USA) eller gå till www.harley-davidson.com/

learntoride för att anmäla dig till en kurs vid Harley-Davidsons körakademi. Ring +1-800-446-9227 eller gå till www.msf-usa.org för information om förarkurser från Motorcycle Safety Foundation i USA.

Ägare i USA

Din Harley-Davidson-motorcykel uppfyller alla krav från U.S. Federal Motor Vehicle Safety och U.S. Environmental Protection Agency som gäller vid tidpunkten för motorcykelns tillverkning. Värna dina rättigheter som motorcykelförare genom att gå med i American Motorcyclist Association. Besök www.americanmotorcyclist.com för mer information.

Harley-Davidson förbehåller sig rätten att när som helst och utan föregående meddelande eller förpliktelser ändra specifikationer, utrustning eller design.

KUNDTJÄNST

Din återförsäljare kan hjälpa dig med de flesta frågor och problem som kan uppstå.

1. Diskutera först problemet med lämplig personal inom försäljnings-, service- eller reservdelsavdelningen hos återförsäljaren. Om personalen inte kan lösa problemet kontaktar du återförsäljarens ägare eller föreståndare.

2. Om problemet inte kan lösas hos återförsäljaren kontaktar du Harley-Davidson Customer Support Center. Kontaktuppgifter för Harley-Davidson Motor Company: Harley-Davidson Customer Support Center P.O. Box 653 Milwaukee, Wisconsin 53201 1-800-258-2464 (endast USA) 1-414-343-4056

Kunder utanför USA kan kontakta Harley-Davidsons lokala marknadskontor, ringa +1-414-343-4056 eller besöka harley-davidson.com.

Tabell 1. Fordonsinformation och personuppgifter

PERSONUPPGIFTER	ÅTERFÖRSÄLJARENS INFORMATION
Inköpsdatum:	
Namn:	Namn:
Adress:	Adress:
Adress:	Adress:
Fordonets ramnummer:	Kontaktperson hos försäljningsavdelningen:
Nyckelnummer:	Kontaktperson hos serviceavdelningen:

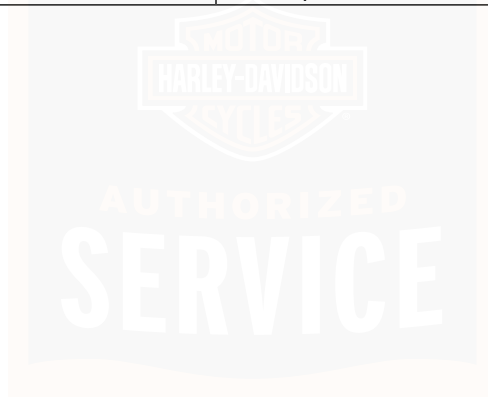

SÄKERHETSDEFINITIONER

Avsnitt i instruktionsboken som inleds med följande signalord är extra viktiga:

▲ VARNING

VARNING används för att påvisa en situation som kan leda till dödsfall eller allvarliga personskador om den inte undviks. (00119a)

▲ OBSERVERA!

OBSERVERA Används för att påvisa en potentiellt farlig situation, som kan leda till mindre eller måttliga personskador, om den inte undviks. (00139a)

OBS

OBS! Används för att påvisa en potentiellt farlig situation, som kan medföra materialskador, om den inte undviks. (00140b)

ANMÄRKNING

Indikerar viktig information och skrivs med kursiv text. Det rekommenderas att du läser dessa avsnitt extra noga.

REGLER FÖR SÄKER KÖRNING

TILLÄMPLIGHET



- KINA

▲ VARNING

Motorcyklar skiljer sig från andra fordon. De hanteras, styrs, uppträder och bromsar på ett speciellt sätt. Om den används på ett felaktigt sätt kan det lätt leda till att föraren tappar kontrollen över fordonet, vilket kan leda till dödsfall eller allvarliga personskador.

- Utbilda och träna dig i motorcykelkörning.
- Läs igenom instruktionsboken innan du börjar köra, lägga till tillbehör eller utföra servicearbeten.
- Bär alltid en rejäl hjälm, någon form av ögonskydd och väl skyddande klädsel.
- Koppla aldrig en släpvagn till motorcykeln. (00556d)

Harley-Davidson-motorcyklar är endast avsedda att köras på väg

Denna motorcykel har inget gnistskydd. Denna motorcykel är endast avsedd att köras på väg. Användning i vissa

områden eller vid sidan av vägen kan vara olagligt. Följ lokala lagar och förordningar.

Allmän

▲ VARNING

Prata alltid med din Harley-Davidson-återförsäljare om du har frågor eller om något problem uppträder på motorcykeln under körning. Om du inte kontaktar verkstad direkt vid felaktigheter kan den ursprungliga skadan förvärras och ge dyra följskador och i värsta fall leda till dödsfall eller allvarliga personskador. (00020a)

- Försäkra dig om att all utrustning som krävs för att motorcykeln ska vara laglig är på plats och fungerar som den ska.
- Försäkra dig om att du känner till och följer trafikreglerna. Läs säkerhetsinformation som ges från din statliga eller regionala trafiksäkerhetsmyndighet.
- I USA, läs broschyren med KÖRTIPS som medföljer denna instruktionsbok. Läs broschyren KÖRA MOTORCYKEL från Transportstyrelsen.
- Skydda din motorcykel mot stöld. Lås styrlåset. Ta bort nyckeln när du parkerar motorcykeln.

▲ VARNING

Koppla aldrig en sidovagn till den här motorcykeln. Köra motorcykel med sidovagn kan vara en orsak till att man tappar kontrollen över fordonet, vilket kan leda till dödsfall eller allvarliga personskador. (00590d)

Funktion

Innan du kör är det ditt ansvar att läsa och följa anvisningarna för körning och underhåll i den här handboken och att följa dessa grundläggande regler för din personliga säkerhet.

- Gå igenom FÖRE KÖRNING > KONTROLL FÖRE KÖRNING (Sidan 29) innan du startar motorn.

▲ VARNING

Vid påkörning av en trottoarkant eller en djup grop i vägen kan däckstommen skadas utan att det syns på utsidan. Om sådan påkörning skett ska du omedelbart låta en Harley-Davidson-verkstad undersöka däcket invändigt. Ett skadat däck riskerar att påverka stabiliteten och vägegenskaperna negativt, vilket kan leda till dödsfall eller allvarliga personskador. (00058b)

⚠ VARNING

Följ gällande hastighetsbegränsningar och kör inte fortare än omständigheterna tillåter. För hög hastighet kan vara en orsak till att man tappar kontrollen över fordonet, vilket kan leda till dödsfall eller allvarliga personskador. (00008a)

- Följ alltid gällande hastighetsbegränsningar och kör inte fortare än omständigheterna tillåter. Sänk alltid hastigheten vid dåliga körförhållanden. Hög hastighet förstärker faktorer som påverkar stabiliteten och ökar risken för att tappa kontrollen.
- Var uppmärksam på hur vägen ser ut och när det blåser kraftigt. Håll alltid styret med båda händerna när du kör. Alla tvånjulingar utsätts för naturkrafter som t.ex. vinddrag från omkörande lastbilar, håll i beläggningen, ojämn vägyta och misstag från föraren, etc. Dessa krafter kan påverka köregenskaperna för motorcykeln. Om något sådant inträffar ska du sänka farten och styra med ett avslappnat grepp tills motorcykeln blir kontrollerbar igen. Bromsa inte plötsligt och vrid inte hårt på styret. Sådana åtgärder kan förvärra en instabil situation.
- Oerfarna motorcyklister bör vänja sig vid olika körförhållanden i måttliga hastigheter.
- Kör alltid motorcykel defensivt. En motorcykel ger inte tillnärmelsevis samma skydd som en bil vid en olycka.

- Som förare är du ansvarig för att informera en eventuell passagerare om hur man ska bete sig vid körning.
- Låt inte någon person köra motorcykeln om du inte vet att vederbörande är fullt kompetent och innehar giltigt körkort. Många olyckor inträffar just med lånade motorcyklar.

⚠ VARNING

Om sådan finns: De främre och/eller bakre skydden är inte avsedda att skydda mot kroppsskada vid kollision med ett annat fordon eller något annat föremål. (00022d)

Styrning och manövrering

⚠ VARNING

Försök aldrig manövrera motorcykeln med låsta gafflar. Med obefintlig styrförmåga resulterar det ofelbart i en olycka, vilket kan leda till dödsfall eller allvarliga personskador. (00035a)

⚠ VARNING

Undersök regelbundet stötdämpare och framgaffel. Byt ut läckande, trasiga eller slitna detaljer. Läckage eller slitna delar kan allvarligt påverka stabilitet och köregenskaper, vilket kan leda till dödsfall eller allvarliga personskador. (00012a)

▲ VARNING

Kör aldrig motorcykeln med sliten eller skadad styrning eller fjädring. Kontakta en Harley-Davidson-återförsäljare för reparationer. Skadade styr- eller fjädringskomponenter kan allvarligt påverka vägegenskaperna, vilket kan leda till dödsfall eller allvarliga personskador. (00011a)

▲ VARNING

Öppna aldrig packväskor eller andra förvaringsutrymmen på motorcykeln under körning. Det kan påverka motorcykeln och störa föraren och innebär därför en olycksrisk, vilket kan leda till dödsfall eller allvarliga personskador. (00082a)

▲ VARNING

Vid körning på våt vägbanor är bromsverkan och fäste väsentligt försämrade. Oförsiktighet vid bromsning, acceleration eller kurvtagning på våt vägbanor kan göra att föraren tappar kontrollen, vilket kan leda till dödsfall eller allvarliga personskador. (00041a)

Tillbehör och bagage

▲ VARNING

Överskrid aldrig motorcykelns högsta tillåtna totalvikt (GVWR) eller högsta axeltryck (GAWR). Om någon av dessa vikter överskrids äventyras körsäkerheten, vilket kan leda till dödsfall eller allvarliga personskador. (00016f)

- GVWR är den sammanlagda vikten av motorcykeln, eventuella tillbehör och maxlasten i form av förare, passagerare och bagage.
- GVWR visas på informationdekalen på styrhuvudet eller ramröret.
- GAWR är det högsta tillåtna axeltrycket på respektive axel.
- För GVWR och GAWR, bak och fram. Se TEKNISKA DATA > TEKNISKA DATA (Sidan 25).
- Placera bagaget nära motorcykelns centrum och så lågt som möjligt.
- Fördela vikten jämnt på motorcykelns båda sidor.
- Lasta inte skrymmande föremål för långt bakom föraren och belasta aldrig styret eller framgaffeln med extra vikt.
- Överskrid inte angiven maxlast i någon av packväskorna (i förekommande fall).

- Bagagehållare (i förekommande fall) är avsedda för lätta föremål. Överbelasta aldrig en bagagehållare.
- Försäkra dig om att bagaget är säkert fastsatt. Försäkra dig om att bagaget inte kan förflyttas under körning. Kontrollera fastsurrningen med jämna mellanrum. Tillbehör som påverkar förarens körställning kan förlänga reaktionstiden och påverka köregenskaperna negativt.
- Större tillbehör, som till exempel kåpor, vindrutor, ryggstöd och bagageräcken, kan väsentligt påverka köregenskaperna.

Däck

⚠ VARNING

Se till att däcken alltid har tillräckligt mönsterdjup och korrekta lufttryck. Hjulen bör också vara väl balanserade. Undersök däcken regelbundet och anlita en Harley-Davidson-verkstad för däckbyte. Körning med slitna, skadade, obalanserade eller felaktigt pumpade däck är direkt farligt; väggrepp, styrning och allmänna köregenskaper försämras, vilket kan leda till dödsfall eller allvarliga personskador. (00014b)

⚠ VARNING

Ett punkterat eller skadat däck ska bytas ut. I vissa fall kan stickhål i däckmönstret repareras från insidan på ett demonterat däck hos en Harley-Davidson-verkstad. Hastigheten ska INTE överskrida 80 km/h (50 mph) under de första 24 timmarna efter reparationen och det reparerade däckets ska sedan ALDRIG köras i över 129 km/h (80 mph). Om inte denna varning efterlevs kan det leda till en allvarlig olycka, dödsfall eller allvarliga personskador. (00015b)

⚠ VARNING

Använd inte flytande vikter och flytande tätningemedel tillsammans med aluminiumfälgar. Användning av flytande vikter och flytande tätningemedel kan orsaka korrosion av fälgkanten, vilket kan leda till att lufttrycket sjunker i däcken. Lågt lufttryck i däcken kan vara en orsak till att man tappar kontrollen över fordonet, vilket kan leda till dödsfall eller allvarliga personskador. (00631b)

- Se till att däcken alltid är pumpade till de lufttryck som anges i Tabell 4. Se UNDERHÅLLSPROCEDURER > DÄCK (Sidan 167) för temperaturrelaterade korrigeringar. Överskrid aldrig det högsta tillåtna axeltryck som anges för respektive däck i Tabell 5. Felaktiga lufttryck eller överlast kan medföra att däcken skadas.

Bogsering och släpvagnsdragning

⚠ VARNING

Montera inte en släpvagn bakom motorcykeln. Att dra en släpvagn kan innebära att däcken överbelastas, bromssträckan förlängs och att köregenskaperna blir kraftigt försämrade, vilket kan leda till dödsfall eller allvarliga personskador. (00018c)

⚠ VARNING

Bogsera aldrig en motorcykel med något annat fordon. Egenskaperna hos motorcykeln kommer att påverkas på ett negativt sätt av bogserlinan, vilket kan leda till dödsfall eller allvarliga personskador. (00017a)

- Koppla aldrig en släpvagn till motorcykeln.

Bränsle och avgassystem

⚠ VARNING

Stäng alltid av motorn när du tankar eller arbetar med bränslesystemet. Rök inte och se till att gnistor eller öppen eld inte kommer i närheten av bensin. Bensin är extremt brandfarligt och mycket explosivt, vilket kan leda till dödsfall eller allvarliga personskador. (00002a)

⚠ VARNING

Fyll bensin sakta så att du inte spiller. Öppna långsamt tanklock. Fyll inte tanken mer än upp till påfyllningshalsens underkant. Lämna lite luft i tanken så att bensinen har utrymme att expandera. Se till att locket stängs ordentligt efter tankning. Bensin är extremt brandfarligt och mycket explosivt, vilket kan leda till dödsfall eller allvarliga personskador. (00028b)

- Se till att utrymmet där du tankar är ventilerat och att motorn är avstängd.
- Öppna tanklocket sakta och försiktigt.
- Fyll inte tanken mer än upp till påfyllningshalsens underkant. Lämna lite luft i tanken så att bensinen kan tillåtas expandera.
- Fyll på min. 3,79 liter (1 gal) bränsle om bränsletanken är tom.

⚠ VARNING

Undvik kontakt med avgassystemet och bär kläder som helt täcker benen när du kör. Avgasrören och ljuddämparna blir glödheta när motorn går och är för varma att vidröra en lång stund efter att motorn stängts av. Du kan råka ut för mycket allvarliga brännskador om du inte följer ovanstående råd. (00009a)

⚠ VARNING

Starta inte motorcykeln i ett slutet utrymme eller ett stängt garage. Motorns avgaser innehåller giftig koloxid. Om du andas in koloxid kan det mycket snabbt leda till medvetslöshet och död. (00005a)

⚠ VARNING

Avgaser från motorer och några av dess beståndsdelar orsakar enligt staten Kalifornien cancer, födselskador och andra genetiska skador. (00004f)

Bromsar

⚠ VARNING

Bromsarna utgör mycket viktiga säkerhetsdetaljer. Kontakta Harley-Davidson-återförsäljaren beträffande reparation eller byte av broms. Eftersom bromssystemen utgör mycket viktiga säkerhetsdetaljer rekommenderar vi att du överläter alla sådana arbeten på en Harley-Davidson-verkstad. (00054a)

⚠ VARNING

Ansätt fram- och bakbromsen jämnt. Överanvändning av en av bromsarna ökar slitaget och minskar bromseffektiviteten. Körning med alltför slitna belägg kan leda till att bromsarna inte tar, vilket i sin tur kan leda till dödsfall eller allvarliga personskador. (00135a)

⚠ VARNING

Med tiden absorberar DOT 4-bromsvätska fukt från atmosfären och ändrar därigenom vätskans egenskaper. Kontrollera bromsvätskans fukthalt minst varje serviceintervall eller årligen (beroende på vilket som inträffar först). Spola och byt ut bromsvätskan vartannat år eller tidigare om fukthalten är 3 % eller högre. Om vätskan inte spolas och byts ut kan det ge försämrad bromsfunktion, vilket kan leda till dödsfall eller allvarliga personskador. (06304b)

⚠ VARNING

Kontakt med DOT 4 Brake Fluid kan leda till allvarliga hälsoeffekter. Om lämpliga hud- och ögonskydd inte används kan detta leda till dödsfall eller allvarliga personskador.

- Vid inandning: Håll dig lugn, förflytta dig till frisk luft och sök läkarvård.

- **Vid kontakt med huden: Ta av förorenade kläder. Skölj omedelbart av huden med rikligt med vatten i 15–20 minuter. Om tecken på irritation förekommer ska du söka läkarvård.**
- **Vid kontakt med ögonen: Tvätta ögonen i minst 15 minuter under rinnande vatten medan du håller ögonen öppna. Om tecken på irritation förekommer ska du söka läkarvård.**
- **Vid förtäring: Skölj ur munnen och drick sedan rikligt med vatten. Framkalla inte kräkning. Kontakta giftinformationscentralen. Sök omedelbart läkarvård.**
- **Se säkerhetsdatabladet (SDS) på sds.harley-davidson.com för mer information**

(00240e)

Säkerställ att bromssystemet fungerar som det ska genom att kontrollera fukthalten i bromsvätskan vid varje serviceintervall eller minst en gång om året med hjälp av en DOT 4 brake fluid moisture tester (fukttestare för DOT-bromsvätska) (artikelnummer HD-48497-A eller motsvarande) enligt de anvisningar som medföljer verket. Byt DOT 4-vätskan vartannat år eller oftare om bromsvätskeprovet uppvisar en fukthalt på 3 % eller högre.

Harley-Davidson rekommenderar att du använder Harley-Davidson Platinum Label DOT 4 Brake Fluid på grund

av dess överlägsna fukt- och korrosionshämmande egenskaper.

Batteri

▲ VARNING

Batteriet, batteriets poler, anslutningar och relaterade tillbehör innehåller bly, blyföreningar och andra skadliga ämnen som kan orsaka cancer, ge fosterskador eller negativt påverka fortplantningen. Tvätta händerna noggrant efter hanteringen. (00019e)

▲ VARNING

Batterier innehåller svavelsyra, som kan leda till svåra skador på ögonen eller huden. Använd skyddsmask, gummihandskar och personlig skyddsutrustning när du arbetar med batterier. **HÅLL BATTERIER UTOM RÄCKHÅLL FÖR BARN.** (00063a)

OBS

Alltför många elektriska tillbehör kan överbelasta fordonets laddningssystem. Om anslutna elektriska tillbehör tillsammans konsumerar mer än laddsystemet producerar kommer batteriet att laddas ur, vilket kan orsaka problem i elsystemet. (00211d)

Farliga material

▲ OBSERVERA!

Långvarig eller upprepad direktkontakt med motorolja kan vara skadlig och orsaka hudcancer. Tvätta huden ren med tvål och vatten snarast möjligt. (00358b)

Underhåll

▲ VARNING

Av säkerhetsskäl är det viktigt att rekommenderade service- och underhållsarbeten verkligen utförs. Om man inte gör service med angivna mellanrum äventyras säkerheten och det kan i värsta fall leda till dödsfall eller allvarliga personskador. (00010a)

OBS

När motorcykeln lyfts med domkraft, se då till att domkraften greppar om båda rören till ramen nertill där de övre och nedre rören till ramen går ihop. Låt aldrig en domkraft lyfta i tvärbalkar, oljetråg, fästen, motordelar eller kåpor. Om inte detta efterlevs kan det leda till allvarliga personskador och omfattande reparationsarbeten. (00586d)

- Nya motorcyklar måste köras i enlighet med de särskilda inkörningsanvisningarna. Se FÖRE KÖRNING > INKÖRNING (Sidan 30).
- Rätt skötsel och underhåll, däribland däckens lufttryck, skick och mönsterdjup plus rätt inställning av styrlagren är viktigt för stabiliteten och säker körning. Se SERVICEINTERVALL OCH PROTOKOLL > SERVICEPROTOKOLL (Sidan 231).

Reservdelar och tillbehör

▲ VARNING

Reservdelar och tillbehör till Harley-Davidson är enbart avsedda för Harley-Davidsons motorcyklar. Användning av reservdelar och tillbehör som inte är Harley-Davidson-standard kan väsentligt påverka prestanda och köregenskaper, vilket kan leda till dödsfall eller allvarliga skador. (00001b)

- Använd uteslutande av Harley-Davidson godkända reservdelar och tillbehör. Användning av vissa andra tillverkares prestandadelar kan göra garantin till din nya motorcykel ogiltig. Rådgör med din Harley-Davidson-återförsäljare.

⚠ VARNING

Använd endast Harley-Davidson originalsruvar och muttrar. Vi varnar för användning av skruvar och muttrar av andra fabrikat som kanske inte håller samma kvalitet som originaldelarna, vilket kan leda till dödsfall eller allvarliga personskador. (00013a)

- Se Harley-Davidsons verkstadshandbok för de korrekta momenten.
- Vi varnar för piratskruvar och dito muttrar, som kanske inte håller samma kvalitet som originaldelarna.

⚠ VARNING

Se avsnittet **TILLBEHÖR OCH LAST** i avsnittet **SÄKERHET FÖRST** i din instruktionsbok. Felaktigt lastat bagage och felmonterade tillbehör kan påverka stabilitet och vägegenskaper, vilket i sin tur kan leda till dödsfall eller allvarliga personskador. (00021c)

- Harley-Davidson Motor Company kan inte testa och utfärda speciella rekommendationer för alla tillbehör eller kombinationer av sådana som säljs på marknaden. Därför måste föraren själv ta ansvar för att motorcykeln är körsäker när tillbehör monteras eller vid lastning av maskinen.

- Extra strömförbrukare kan överbelasta elsystemet, vilket kan leda till problem och felfunktioner.

LÅSNINGSFRIA BROMSAR (ABS)

⚠ VARNING

Om ABS-lampan fortsätter att blinka vid hastigheter över 5 km/h (3 mph) eller lyser konstant, så fungerar inte ABS. Bromsarna har då i övrigt full funktion, men hjullåsning kan förekomma. Uppsök snarast din Harley-Davidson-verkstad för att få ABS-funktionen reparerad. Hjullåsning resulterar i svårkontrollerade sladdar, vilket kan leda till dödsfall eller allvarliga personskador. (00361b)

⚠ VARNING

ABS kan inte förhindra låsning av bakhjulet på grund av kraftig motorbromsning. Systemet hjälper inte vid kurvtagning eller på ojämna/lösa underlag. Hjullåsning resulterar i svårkontrollerade sladdar, vilket kan leda till dödsfall eller allvarliga personskador. (00362a)

Om du avser att köra en motorcykel med låsningsfria bromsar: Se FUNKTION > BROMSSYSTEM (Sidan 106).

TRAFIKREGLER

- Använd alltid dina blinkers och var försiktig när du passerar andra fordon i samma riktning. Kör aldrig om i en korsning, i en kurva eller i upp- eller nedförsbacke.
- Lämna företräde i korsningar. Förutsätt inte att du har företräde, eftersom den andra föraren kanske inte vet om det.
- Ge alltid signal när du ska stanna, svänga eller köra om.
- Alla skyltar, även de som reglerar trafiken i korsningar, ska följas noga. Följ alltid skyltar nära skolor och järnvägsövergångar.
- När du tänker svänga, signalera minst 30,5 m (100 ft) innan du når vändpunkten. Om du ska svänga i en korsning ska du lägga dig mot vägens mittlinje (om inte lokala bestämmelser säger annat). Sakta farten när du kör in i korsningen och sväng försiktigt.
- Chansa aldrig vid ett trafikljus. När ett trafikljus i en korsning slår om från GRÖNT till RÖTT (eller omvänt) ska du sakta ner och vänta till det slår om igen. Kör aldrig mot gult eller rött vid trafikljus.
- Se alltid upp för fotgängare, husdjur och övriga fordon när du svänger.

- Kör inte ut från en trottoarkant eller parkering utan att ge tecken. Kontrollera att det är fritt innan du kör ut i trafiken. Fordon i rörelse har alltid förkörsrätt.
- Kontrollera att registreringsskylten är monterad som lagen föreskriver. Kontrollera att registreringsskylten alltid är synlig. Håll registreringsskylten ren.
- Anpassa hastigheten efter den väg du kör på. Se noga upp om vägytan är torr, oljig, isig eller våt.
- Se upp för löv och löst grus på asfalt.
- Vid körning på motorväg krävs att du anpassar din hastighet och körsätt till vädret och rådande trafikförhållanden.

LJUDDÄMPNING

Otillåtna förändringar

Motorcykelägaren bör vara medveten om att demontering eller utbyte av någon komponent avsedd för ljuddämpning är otillåten. Detta gäller även förändringar som utförs innan försäljning eller leverans till den förste registrerade ägaren. Användning av ett fordon där ljuddämpningen har demonterats eller på annat sätt blivit satt ur spel är förbjuden enligt lag.

DEKALER

Se Figur 1 för uppgifter om vilka säkerhets- och underhållsdekaleringar som satts på motorcykeln när den var ny. Se Tabell 2.

ANMÄRKNING

Det finns nya dekaleringar att köpa. Kontakta en Harley-Davidson-återförsäljare. Vissa dekaleringar finns på andra språk utom USA.

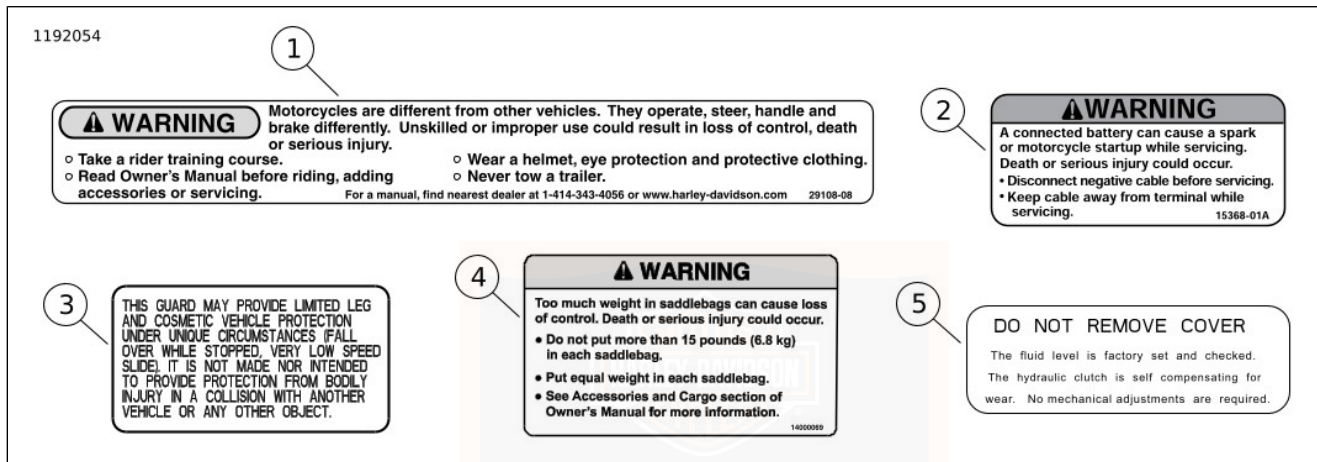

Figur 1. Dekaleringar

Tabell 2. Dekaler

OB-JEKT	ART.NR	BESKRIVNING	PLACERING	TEXT
1	14001624	Allmänna varningar Svart	Ovanpå luftrenarens kåpa	<p>VARNING: Motorcyklar skiljer sig från andra fordon. De hanteras, styrs, uppträder och bromsar på ett speciellt sätt. Om den används på ett felaktigt sätt kan det lätt leda till att föraren tappar kontrollen över fordonet, vilket kan leda till dödsfall eller allvarliga personskador.</p> <ul style="list-style-type: none"> • Utbilda och träna dig i motorcykelkörning. • Läs igenom instruktionsboken innan du börjar köra, lägga till tillbehör eller utföra servicearbeten. • Bär alltid en rejäl hjälm, någon form av ögonskydd och väl skyddande klädsel. • Koppla aldrig en släpvagn till motorcykeln. <p>Om du behöver en handbok, hitta din närmaste återförsäljare i +1 414 343 4056 eller på www.harley-davidson.com</p>
	29108-08	Allmänna varningar Krom		
2	15368-01A	Batterivarning	Under sadeln, bakom bränsletanken	<p>VARNING: Ett anslutet batteri kan orsaka gnistor eller att motorcykeln startar under servicearbeten. Detta kan leda till dödsfall eller allvarliga personskador.</p> <ul style="list-style-type: none"> • Lossa minuskabeln innan servicearbeten påbörjas. • Se till att kabeln inte kan komma åt batteripolen under arbetet.

Tabell 2. Dekaler

OB-JEKT	ART.NR	BESKRIVNING	PLACERING	TEXT
3	14148-86	Motorskyddsdekal	Framtill på motorskyddet och på varje skydd till sidoväskorna	Den här kåpan kan ge begränsat skydd för benen, lackeringen och plastdetaljer under speciella omständigheter (motorcykeln ramlar vid stillastående eller i väldigt låg hastighet). Den är varken tillverkad eller avsedd att erbjuda ett skydd mot personskador vid kollision med ett fordon eller annat föremål.
4	14000069	Packväskans viktbegränsning	På packväskans insida	<p>VARNING: Om packväskorna är för tungt lastade kan du förlora kontrollen. Detta kan leda till dödsfall eller allvarliga personskador.</p> <ul style="list-style-type: none"> • Lasta inte mer än 6,8 kg (15 lb) i varje packväska. • Lasta båda packväskorna lika tungt. • Se avsnittet Tillbehör och bagage i instruktionsboken.
5	14810-03 (säljs ej)	Servicemeddelande för hydraulisk koppling	På kopplingskåpan	Ta inte bort kåpan. Vätskenivån är inställd och kontrollerad på fabriken. Den hydrauliska kopplingen är självkompenserande mot slitage. Inga mekaniska justeringar krävs.

FORDONETS RAMNUMMER (VIN)

TILLÄMPLIGHET	
<input type="checkbox"/>	• KINA

Allmän

Se Figur 3. Varje motorcykel har ett unikt ramnummer (VIN) bestående av 17 tecken. Se Tabell 3 för beskrivning av varje element i ramnumret.

Placering

Se Figur 2. Det 17-siffriga ramnumret (1) är instansat på ramens högra sida, strax bakom styrhuvudet. På vissa marknader finns även en ramnummerskylt (2) på ett av de främre ramrören.

Förkortat ramnummer

Ett förkortat ramnummer som visar modell, motortyp, årsmodell och serienummer är instansat på vevhusets vänstra sida mellan cylindrarna.

ANMÄRKNING

När du beställer reservdelar eller har frågor rörande motorcykeln underlättar det om du kan uppge samtliga 17 tecken i ramnumret.

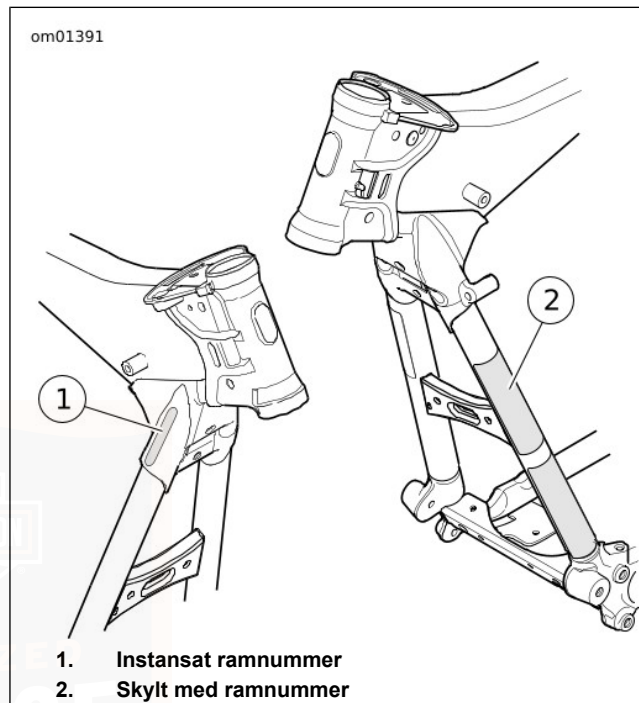

Figur 2. Ramnumrets placering

1174388

1
2
3
4
5
6
7
8
9

1HD 1TC L 17KB 111000

Figur 3. Exempel på ett Harley-Davidson-ramnummer: 2019 FLTRXSE

Tabell 3. Harley-Davidson-chassinumrets möjliga värden: 2019 FLTRXSE

POSITION	BESKRIVNING	MÖJLIGA VÄRDEN
1	Tillverkare och avsedd marknad	1HD = Tillverkad endast i USA 5HD = Tillverkad endast i USA för försäljning utanför USA 932 = Tillverkad i Brasilien MEG = Tillverkad endast i Indien MLY = Tillverkad i Thailand
2	Motorcykeltyp	1 = Tung motorcykel (901 cm ³ eller mer)
3	Modell	TC = FLTRXSE CVO Road Glide [®]
4	Motortyp	L = Air-Cooled Milwaukee-Eight [™] 117-motor, 1 917 cm ³

Tabell 3. Harley-Davidson-chassinumrets möjliga värden: 2019 FLTRXSE

POSITION	BESKRIVNING	MÖJLIGA VÄRDEN
5	Kalibrering/konfiguration, lansering	Ordinarie lansering 1 = USA (USA) 3 = Kalifornien (CAL) A = Kanada (CAN) C = HDI E = Japan (JPN) G = Australien (AUS) J = Brasilien (BRZ) L = Asien-Stillahavsregionen (APC) N = Indien (IND) R = ASEAN (AZN) T = Kina (CHN)
		Senarelagd eller speciallansering 2 eller 4 = USA (USA) 5 eller 6 = Kalifornien (CAL) B = Kanada (CAN) D = HDI F = Japan (JPN) H = Australien (AUS) K = Brasilien (BRZ) M = Asien-Stillahavsregionen (APC) P = Indien (IND) S = ASEAN (AZN) U = Kina (CHN)
6	Kontrolltecken	Kan vara 0–9 eller X
7	Årsmodell	K=2019
8	Sammanställningsfabrik	B = York, PA, USA D = H-D Brasilien-Manaus, Brasilien N = Haryana, Indien (Bawal i Rewari-distriktet)
9	Löpnummer	Unikt identitetsnummer för varje enskild motorcykel

MODELLER OCH FUNKTIONER

Vissa modeller, funktioner eller konfigurationer som visas i denna handboken kanske inte finns tillgängliga på alla marknader.

PREMIUM CVO-ARTIKLAR

Följande delar medföljer din nya motorcykel. Några kan medfölja lösa medan andra kan ha installerats av återförsäljaren.

- Kodnycklar (2)

- Ägarpaket/instruktionsbok
- Skyddspärm till instruktionsbok*
- Boom! Box ägarsats
- lläggssats till sidoväskor, carry out
- Verktygssats
- Headset till hjälm
- Motorcykelskydd
- Kräm för läderbehandling

*Artikeln finns inte på alla marknader.

PRIMÄRA REGLAGE OCH SERVICEKOMPONENTER

Bekanta dig med placeringen av motorcykelns alla reglage och servicekomponenter.

ANMÄRKNING

Illustrationerna är endast till för allmän hänvisning. Reglage och servicekomponenter som visas är generella platser och framställningar som inte visar en specifik motorcykelmodell.

Harley-Davidson förbehåller sig rätten att när som helst och utan föregående meddelande eller förpliktelser ändra specifikationer, utrustning eller design.

Se Figur 4 för körreglage och servicekomponenter som är åtkomliga när du sitter ned.

Se Figur 5 för körreglage och servicekomponenter som är åtkomliga från höger sida.

Se Figur 6 för körreglage och servicekomponenter som är åtkomliga från vänster sida.

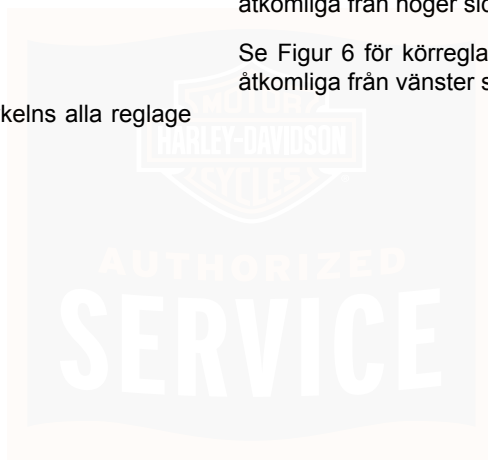

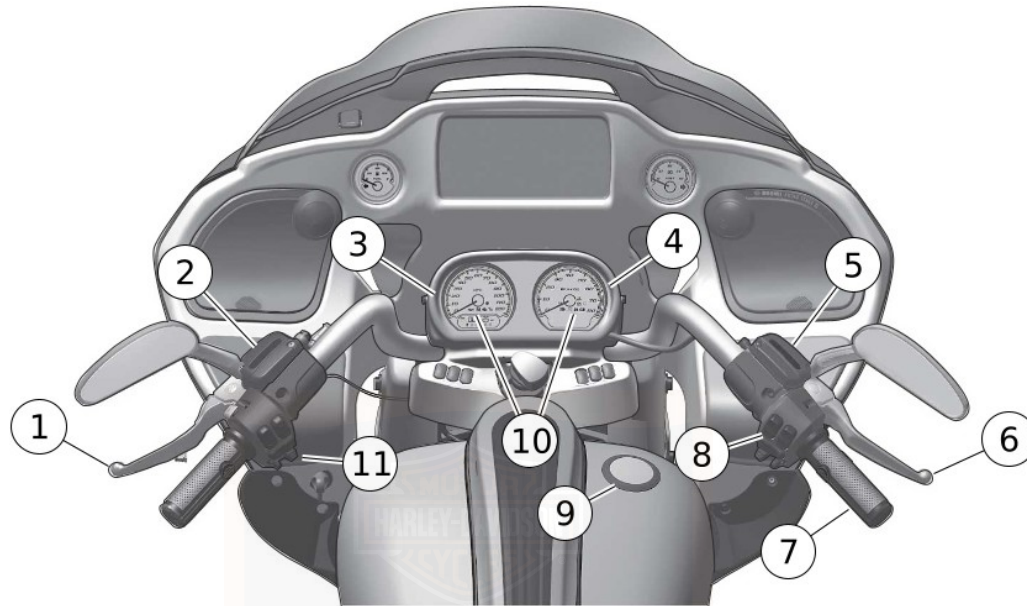

- | | |
|----------------------------------|--------------------------|
| 1. Kopplingshandtag | 7. Gasreglage |
| 2. Behållare för kopplingsvätska | 8. Höger reglagemodul |
| 3. Hastighetsmätare/trippmätare | 9. Tanklock |
| 4. Varvräknare | 10. Indikeringslampor |
| 5. Främre bromsvätskebehållare | 11. Vänster reglagemodul |
| 6. Frambromshandtag | |

Figur 4. Reglage och servicekomponenter (vanlig)

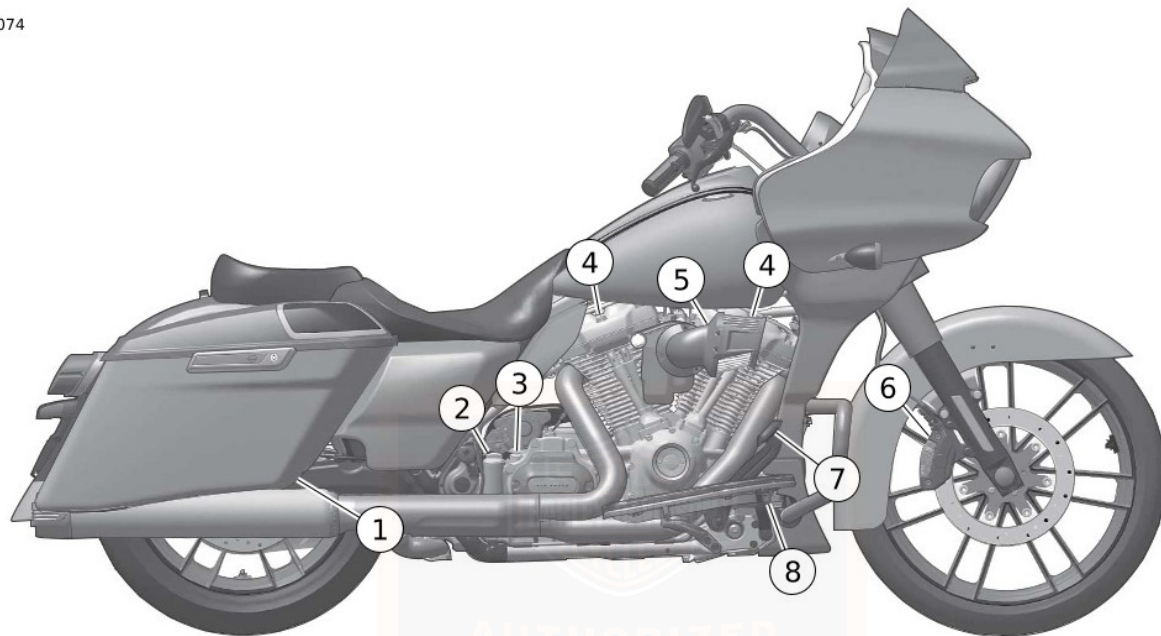

1. Bakre bromsok
2. Oljepåfyllningslock/oljesticka
3. Växellådans påfyllningsplugg
4. Tändstift

5. Luftrenare
6. Främre bromsok
7. Fotbromspedal
8. Bakre bromsvätskebehållare

Figur 5. Reglage och servicekomponenter (vanliga)

1170070

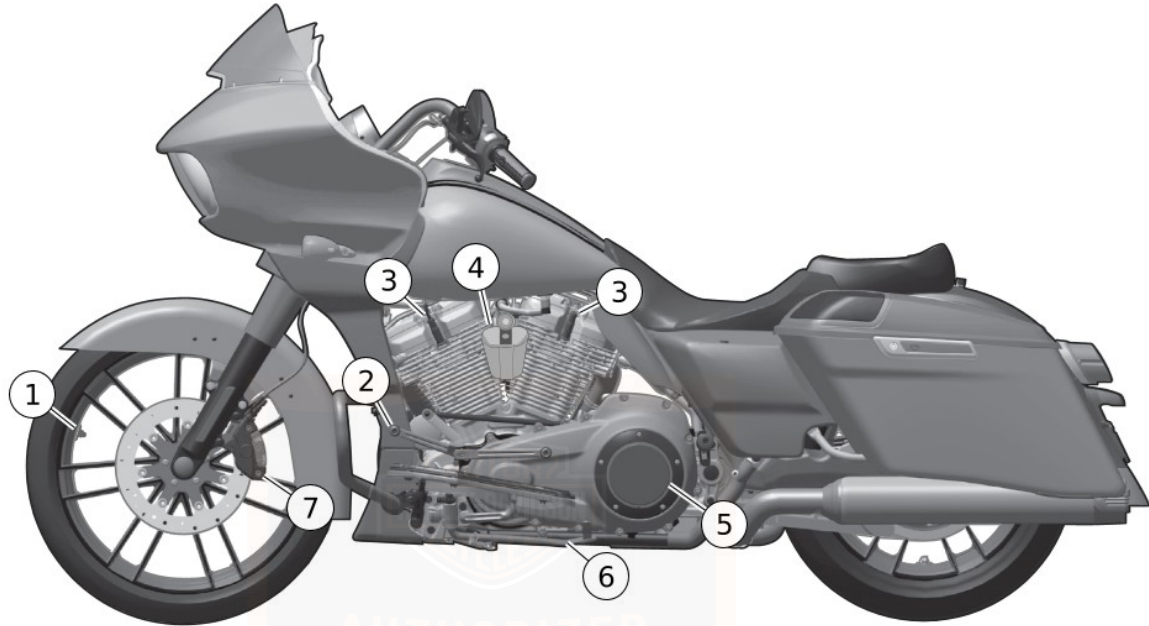

1. Luftryckventil
2. Växelspak
3. Tändstift
4. Signalhorn

5. Kopplingskåpa
6. Sidstöd
7. Främre bromsok

Figur 6. Reglage och servicekomponenter (vanliga)

ANMÄRKNINGAR



TEKNISKA DATA

TILLÄMPLIGHET	
<input type="checkbox"/>	• KINA

ANMÄRKNING

- *Tekniska data i handboken kan i vissa fall avvika något ifrån de som anges i annan officiell fordonsdokumentation på vissa marknader beroende på tidpunkten för tryckningen, skillnader i mätmetoder och/eller toleranser mellan olika motorcyklar. För att få reda på korrekta data för din motorcykel, kontrollera registreringsbeviset eller kontakta din återförsäljare.*
- *Harley-Davidson förbehåller sig rätten att när som helst och utan föregående meddelande eller förpliktelser ändra specifikationer, utrustning eller design.*



Däck

⚠ VARNING

Harley-Davidson rekommenderar användning av specificerade däck. Harley-Davidson-fordon är inte konstruerade för att användas med icke-specifierade däck, inklusive vinterdäck, mopeddäck eller andra däck för specialanvändning. Om icke specificerade däck används kan det ha negativ inverkan på stabilitet, vägegenskaper eller inbromsning. Det kan leda till tappad kontroll över fordonet med dödsfall eller allvarliga skador som följd. (00024d)

Tabell 4. Angivna hjul

FÄSTE	STORLEK	REKOMMENDERADE DÄCK	TRYCK (KALLA 20 °C (68 °F))	
			psi	kPa
Fram	21 in	Dunlop D408F 130/60B21 M/C63H	36	248
Bak	18 in	Dunlop D407 180/55B18 M/C 80H	40	276

- Luftrycket varierar beroende på ändringar i omgivningens och däckets temperatur. Kontrollera trycket när däcken är kalla (20 °C (68 °F)). Öka luftrycket i däcken med 6,9 kPa (1 psi) för varje 5 °C i omgivande lufttemperatur över denna punkt.
- Använd inte TPMS som tryckmätare när du fyller på eller släpper ut luft i däck. Sensordata skickas till TPMS vid olika intervall och kanske inte ändras omedelbart när du fyller på eller släpper ut luft i/ur däck. För högt eller för lågt luftryck kan bli resultatet.
- TPMS-sensorn kommunicerar inte tryck som överstiger 345–414 kPa (50–60 psi) beroende på höjd över havet.
- TPMS har kalibrerats att använda luft i däck. Om 100 procent kväve används kan det påverka systemets exakthet.
- Vrid inte ventilspindlarna från deras rätt inställda lägen. Detta kan påverka ventilspindelns tätning och orsaka ett långsamt läckage.
- Använd inte flytande vikter och flytande tätningsmedel för balansering av hjul med TPMS-sensorer. Sensorn kan skadas.

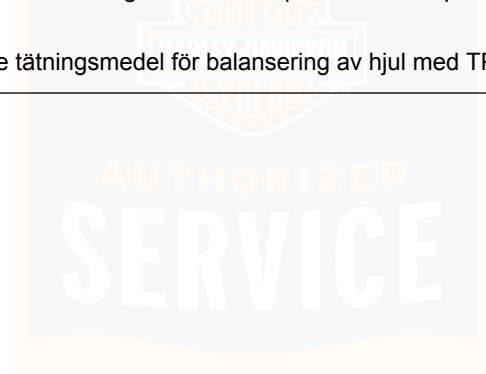

Vikter och dimensioner

Tabell 5. Viktuppgifter

OBJEKT	FLTRXSE	
	lb	kg
Körklar vikt *	884	401
Tillåten max.-last**	476	216
GVWR	1 360	617
GAWR framhjul	500	227
GAWR bakhjul	927	420
*Vikten vid leverans med alla oljor/vätskor och ungefär 90 % bränsle.		
**Den sammanlagda vikten av tillbehör, packning, personlig utrustning, förare och passagerare får inte överskrida denna vikt.		

Tabell 6. Måttuppgifter

OBJEKT	in	mm
Total längd	96,9	2460
Total bredd	38,0	965
Total höjd	50,4	1280
Hjulbas	64,0	1 625
Markfrigång	4,9	125
Sadelhöjd*	25.9	658
*Med 81,6 kg (180 lb) person i sadeln.		

Vätskevolym

Tabell 7. Vätskevolym

OBJEKT	DOM	METRISK
Bränsletank (totalt)	6,0 gal	22,7 l
Aterstår när bränslevarnings-lampan tänds (ungefärligt)	1,0 gal	3,8 l
Motorns oljevolym (med filter)*		
Luftkyld (nytt system)	5,2 qt	4,9 l
Serviceoljebyte	4,75 qt	4,5 l
Växellåda** (ungefärligt)	28 oz	0,83 l
Kamkedjehus (torrfyllning, ungefärligt) ***	34 oz	1,0 l
* Vid påfyllning börjar du med att fylla på 3,8 L (4.0 qt). Fyll på vid behov enligt specifikationen.		
** Vid påfyllning börjar du med att fylla på 0,83 L (28 fl oz) . Fyll på vid behov enligt specifikationen.		
*** Ungefärlig mängd. Fyll på till botten av tryckplattans ytter-diameter med fordonet upprätt.		

Motor och växellåda

Tabell 8. Motor: Air-Cooled Milwaukee-Eight 117™

OBJEKT	SPECIFIKATION	
Antal cylindrar	2	
Typ	4-takt, 45° V-typ Enkel kamaxel Enkel balansaxel	
Kompressionsförhållande	10,2:1	
Kolvdiаметer	4,075 tum	103,5 mm
Slaglängd	4,500 in	114,3 mm
Cylindervolym	117 tum ³	1923 cm ³
Bränsletyp	Blyfri Premium	
Smörjsystem	Trycksatt, torrsump	
Kylsystem	Oljekylida cylinderhuvuden med oljekylare	

Tabell 9. Växellåda

OBJEKT	SPECIFIKATION
Typ	Konstant ingrepp, fotväxel
Antal växellåden	6 framåt

Elektriskt

Tabell 10. Elektriskt

OBJEKT	SPECIFIKATION	
Tändningsinställning	Ej justerbar	
Batteri	12 V, 28 Ah, 405 CCA slutet och underhållsfritt	
Laddningssystem	Max. effekt: 46-50 A	
Tändstiftsdiameter	10 mm	
Tändstiftets elektrodavstånd	0,031-0,035 in	0,80-0,90 mm
Tändstiftets åtdragningsmoment	84-108 tum (in)-pund (lbs)	9,5-12,2 Nm

ÅTGÄRDER EFTER FÖRVARING

1. Ladda och sätt i batteriet. Se UNDERHÅLLSPROCEDURER > BATTERIUNDERHÅLL (Sidan 175).
2. Kontrollera tändstiften. Se UNDERHÅLL OCH SMÖRJNING > BYTA UT TÄNDSTIFTEN (Sidan 165).
3. Kontrollera och byt vid behov ut luftfiltret. Se UNDERHÅLL OCH SMÖRJNING > KONTROLLERA LUFTFILTRET (Sidan 163).
4. Kontrollera drivremmen och drevet. Se UNDERHÅLL OCH SMÖRJNING > KONTROLLERA DRIVREMMENS NEDBÖJNING (Sidan 158).
5. Utför åtgärderna i FÖRE KÖRNING > KONTROLL FÖRE KÖRNING (Sidan 29).

KONTROLL FÖRE KÖRNING

1. Kontrollera mängden bränsle i tanken. Fyll på bränsle vid behov. Se FÖRE KÖRNING > PÅFYLLNING AV BRÄNSLE (Sidan 31).
2. Justera backspeglarna så att du ser bakomvarande trafik ordentligt. Se FÖRE KÖRNING > JUSTERA SPEGLARNA (Sidan 38).

3. Kontrollera oljenivån i oljetanken. Se UNDERHÅLL OCH SMÖRJNING > KONTROLLERA OLJENIVÅN I OLJETANKEN (Sidan 141).
4. Kontrollera bromsvätskenivån. Se UNDERHÅLL OCH SMÖRJNING > BROMSAR (Sidan 154).
5. Kontrollera om bromsbeläggen och bromsskivorna är slitna. Se UNDERHÅLL OCH SMÖRJNING > BROMSAR (Sidan 154).
6. Se till att hand- och fotreglagen fungerar perfekt. Kontrollera båda bromsarna, gashandtaget, kopplingen och växelspaken. Se ÄGARHANDBOK > FUNKTION (Sidan 61).
7. Kontrollera att inte bromsledningarna är slitna eller skadade.
8. Vrid styret till fullt styrutslag åt båda hållen så du försäkrar dig om att styrlagren går lätt.

▲ VARNING

Se till att däcken alltid har tillräckligt mönsterdjup och korrekta lufttryck. Hjulen bör också vara väl balanserade. Undersök däcken regelbundet och anlita en Harley-Davidson-verkstad för däckbyte. Körning med slitna, skadade, obalanserade eller felaktigt pumpade däck är direkt farligt; väggrepp, styrning och allmänna köregenskaper försämras, vilket kan leda till dödsfall eller allvarliga personskador. (00014b)

9. Undersök däckens skick och lufttryck samt motorcykelns belastning. Se däckspecifikationerna i Tabell 4 för rätt lufttryck i däcken. Se TEKNISKA DATA > TEKNISKA DATA (Sidan 25) för tillåten vikt.
10. Kontrollera inställningarna för den bakre stötdämparen. Justera vid behov. Se FÖRE KÖRNING > JUSTERA STÖTDÄMPARE (Sidan 41).
11. Se till att motorcykeln inte läcker bensin, olja, kylvätska eller hydraulvätska.
12. Kontrollera att drivremmen inte ser sliten eller skadad ut.

▲ VARNING

Kontrollera noga att strålkastaren, bak-/bromsljuset och körriktningsvisarna fungerar som de ska innan du börjar köra. Om inte andra trafikanter kan se dig tydligt kan det resultera i dödsfall eller allvarliga personskador. (00478b)

13. Kontrollera att all elektrisk utrustning och alla kontakter och strömställare, inklusive bromsljus, körriktningsvisare och signalhorn, fungerar korrekt.
14. Utför rekommenderade servicearbeten vid angivna intervaller.

INKÖRNING

De första 800 km (500 mi)

Den förnämliga konstruktionen, valet av kvalitetsmaterial och hantverket som ligger bakom din nya Harley-Davidson kommer att ge utmärkta egenskaper direkt från första användning.

För att alla rörliga delar ska få en möjlighet att slitas in och därmed uppnå lång livslängd och tillförlitlighet bör du under de första 800 km (500 mi) följa nedanstående rekommendationer.

1. Varva inte motorn till mer än 3 000 v/min på någon växel under de första 80 km (50 mi). Segdra inte motorn på låga varv, den måste hela tiden arbeta lätt. Ligg heller inte på höga varvtal mer än vad som är nödvändigt vid växlingar och omkörningar.
2. Variera motorvarvtalet och undvik att köra med konstant fart någon längre tid under de första 800 km (500 mi). Motorn kan köras upp till 3 500 v/min på samtliga växlar.
3. Kör sakta och försiktigt tills motorn uppnått arbetstemperatur. Undvik fullgasaccelerationer.
4. Undvik att segdra med väldigt låga varvtal på höga växlar.
5. Undvik hårda inbromsningar. Nya bromsbelägg behöver köras in med måttlig användning under de första 160 km (100 mi).

PÅFYLLNING AV BRÄNSLE

Granska följande säkerhetsrutiner. Se SÄKERHETEN FRÄMST > REGLER FÖR SÄKER KÖRNING (Sidan 3).

⚠ VARNING

Förvara inte en motorcykel med bensin i tanken i hemmet eller i ett garage där det finns öppen eld, evighetslågor, gnistor eller elektriska motorer. Bensin är extremt brandfarligt och mycket explosivt, vilket kan leda till dödsfall eller allvarliga personskador. (00003a)

⚠ VARNING

Fyll bensin sakta så att du inte spiller. Öppna långsamt tanklock. Fyll inte tanken mer än upp till påfyllningshalsens underkant. Lämna lite luft i tanken så att bensinen har utrymme att expandera. Se till att locket stängs ordentligt efter tankning. Bensin är extremt brandfarligt och mycket explosivt, vilket kan leda till dödsfall eller allvarliga personskador. (00028b)

⚠ VARNING

Använd inte tanklock av främmande fabrikat. Dessa kan passa dåligt, läcka och lossna, vilket kan leda till dödsfall eller allvarliga personskador. Kontakta din Harley-Davidson-återförsäljare för information om godkända tanklock. (00034a)

OBS

Undvik att spilla bensin när du tankar. Torka omedelbart rent om du råkat spilla. Bensinen kan skada lackering och plastdetaljer. (00147b)

OBS

Använd endast blyfri bensin i motorcyklar med katalysator. Blyat bränsle fördärvar avgasreningen. (00150c)

ANMÄRKNING

Vattnet kan inte ta sig genom tanklocket in i tanken. Om tanklocket utsätts för mycket regn eller tvättning kan dock en liten mängd vatten samlas mellan popuplocket och gängningen. Avlägsna tanklocket och luta för att ta bort vattnet.

Ta bort tanklocket

Se Figur 7. Tryck locket nedåt. Vrid en åttondels varv moturs tills locket frigörs. Fortsätt att vrida moturs för att ta bort det.

Sätta tillbaka tanklocket

Vrid tanklocket medurs tills det sluter tätt och sitter ordentligt. Tryck locket nedåt. Vrid en åttondels varv medsols för att låsa locket på plats.

Se Figur 8. Fyll inte på för mycket i bränsletanken. Sätt i pumpmunstycket i påfyllningshålet. Fyll inte på tanken mer än till nederdelen på påfyllningshalsen. Varm motor, solljus eller extrema temperaturer kan medföra att bränslet expanderar. Bränsle kan skvimpa ut ur tanken och skada lackeringen. Se SÄKERHETEN FRÄMST > REGLER FÖR SÄKER KÖRNING (Sidan 3).

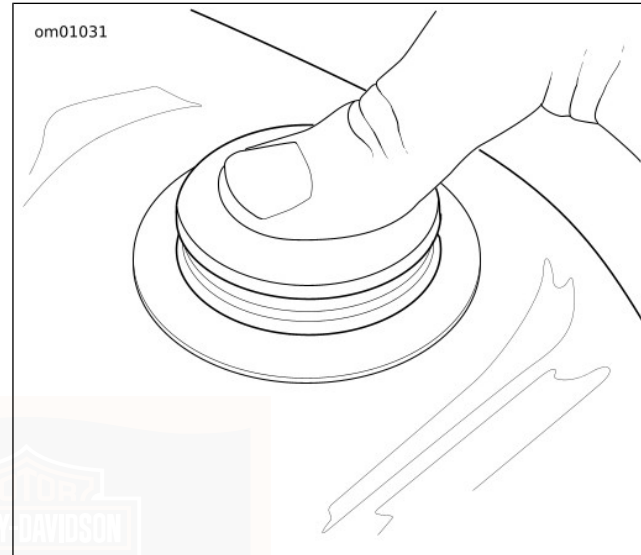

Figur 7. Lossa/sätta tillbaka tanklocket: jämn montering

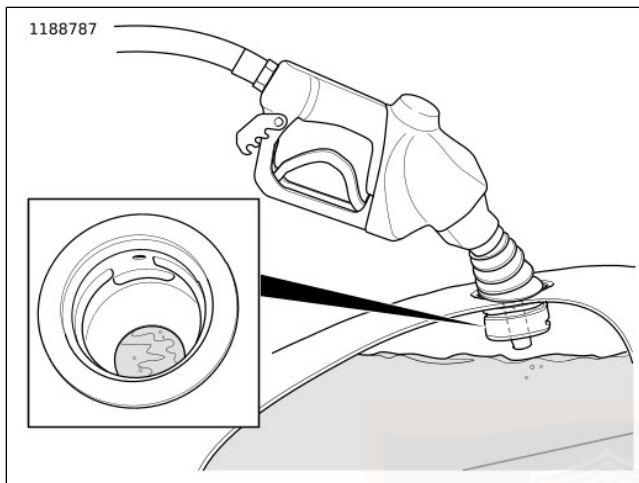

Figur 8. Bränslenivå nedanför påfyllningshalsen

LÅSA TANKLOCKET (ASIEN-STILLAHAVSREGIONEN OCH JAPAN)

Ersättningsnycklar

Hitta det fyrsiffriga nyckelnumret som är tryckt på baksidan av nyckeln, motsatt H-D-logotypen. Skriv upp numret på tändningsnyckeln på avsedd plats i början av den här handboken. Med det här numret kan din Harley-Davidson-återförsäljare beställa en ersättningsnyckel.

Demontering

1. Se Figur 9. Vrid på låsskyddet för att komma åt nyckellåset.
2. Sätt i nyckeln.
3. Håll tanklocket på plats. Vrid nyckeln moturs tills den stoppar.
4. Vrid tillbaka nyckeln till ursprungsläget. Dra ur nyckeln.
5. Vrid locket moturs tills du känner motstånd. Fortsätt att vrida tanklocket tills det lossar.

Montering

1. Se Figur 9. Sätt i nyckeln i låset.
2. Håll i locket och säkerställ att det inte är låst. Vrid nyckeln moturs tills den stoppar.
3. Vrid tillbaka nyckel till frilägespositionen. Dra ur nyckeln.

ANMÄRKNING

När tanklocket monteras vrider du locket ett helt varv förbi det hörbara klicket.

4. Vrid locket medurs för att sätta fast det.
5. Stäng låsskyddet.

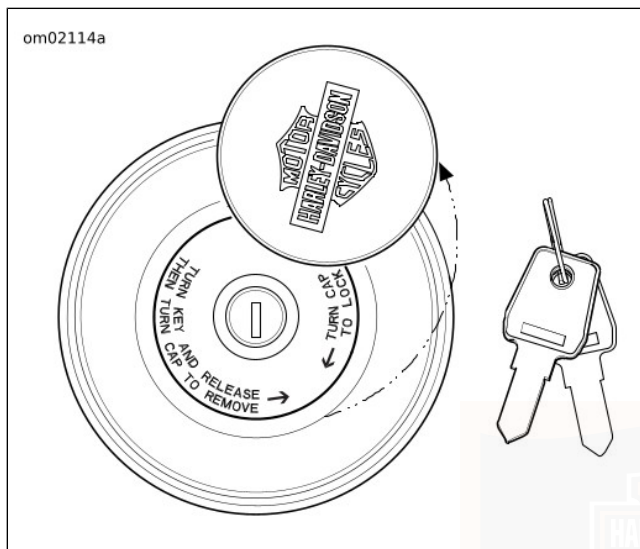

Figur 9. Låsa tanklocket

INFORMATION OM BRÄNSLESYSTEMET

Bensin

Din motorcykel har konstruerats för att ge optimal prestanda och effektivitet på blyfri bensin. På de flesta bensinstationer säljs bensin med viss alkoholinblandning. Vilken typ av alkohol eller eter som blandats i bränslet och blandningsförhållandet är då viktigt.

OBS

Använd inte bränsle innehållande metanol. Användning av sådana bränslen skadar bränslesystemet. (00148a)

OBS

Använd endast blyfri bensin i motorcyklar med katalysator. Blyat bränsle fördärvar avgasreningen. (00150c)



- ETANOL-bränsle är en blandning av etanol (etylalkohol) och blyfri bensin. Etanolinblandning påverkar bränsleförbrukningen.
- OMFORMULERAD ELLER SYRESATT BENSIN (RFG) avser bensinblandningar som är speciellt avsedda att öka förbränningen i jämförelse med andra typer av bensin. Detta ger lägre avgasutsläpp. De är även formulerade för minskad avdunstning ut i atmosfären. Omformulerad bensin använder tillsatser för att syresätta bensinen. Din motorcykel kan köras på den här typen av bränsle. Harley-Davidson rekommenderar att använda den närhelst det är möjligt för lägre utsläpp och en renare miljö.
- Vissa bensinblandningar kan ha en negativ påverkan på start, körbarhet eller bränsleförbrukning. Om du upplever något av dessa problem, prova då en annan typ av bensin eller bensin med ett högre oktantal.

Tabell 11. Oktantal

SPECIFIKATION	BETECKNING
Oktantal (R+M)/2	91 (95 RON)



Tabell 12. Bränslespecifikation

Gemensam identifierare	Specifikation	Klass
MTBE	Metyltertiärbutyleter	Bensin/ Metyltertiärbutyleter (MTBE) blandningar är en blandning av bensin och lika mycket 15 % MTBE. Bensin/ MTBE blandningar som används i din motorcykel är godkänd
Metanol	Metanol eller racingbränsle	Använd inte racingbränsle eller bränsle som innehåller metanol eftersom användningen av dessa bränslen kommer att skada bränslesystemet.
	5 % Ethanol	Bränslen med etanolinnehåll upp till 5 % (E5) kan användas i din motorcykel utan att påverka fordonets prestanda.
	10 % Ethanol	Bränslen med etanolinnehåll upp till 10 % (E10) kan användas i din motorcykel utan att påverka fordonsprestanda. Kunder i USA: USA's Clean Air Act förbjuder användning av bensinblandningar som innehåller mer än 10 % etanol i motorcyklar.
	22 % Ethanol	Bränsle på den brasilianska marknaden har etanolinnehåll som sträcker sig från 21–27,5 % . Harley-Davidson Motorcyklar konfigurerade för Brasilien är utrustade med kalibreringar för motorstyrning som har utvecklats för att fungera korrekt med dessa bränslen. Användning av bränslen med hög etanolhalt i Harley-Davidson motorcyklar avsedda för andra regleringsmarknader kan leda till dålig körbarhet, inställning av kontrollmotorn och potentiell motorskada.

Tabell 12. Bränslespecifikation

Gemensam identifierare	Specifikation	Klass
	85 % Ethanol	Använd inte bränsle som innehåller 85 % ethanol. Användning av sådana bränslen skadar bränslesystemet och kan leda till skador på motorn.

Katalysator

Fordon på en del marknader är utrustade med katalysatorer.

OBS

Kör aldrig en katalysatormaskin om motorn misständer. Om du kör under sådana förhållanden blir avgassystemet mycket varmt, vilket kan leda till motorskador. Dessutom kan katalysatorn då förlora sin avgasrenande funktion. (00149c)

IDENTIFIERING AV ABS-BROMSSYSTEM

Identifiering

Se Figur 10. Modeller med ABS-bromsar som tillval känns igen på en hastighetssensor på framhjulets vänstra sida.

Se Figur 11. Modeller med ABS har också en ABS-modul (EHCU).

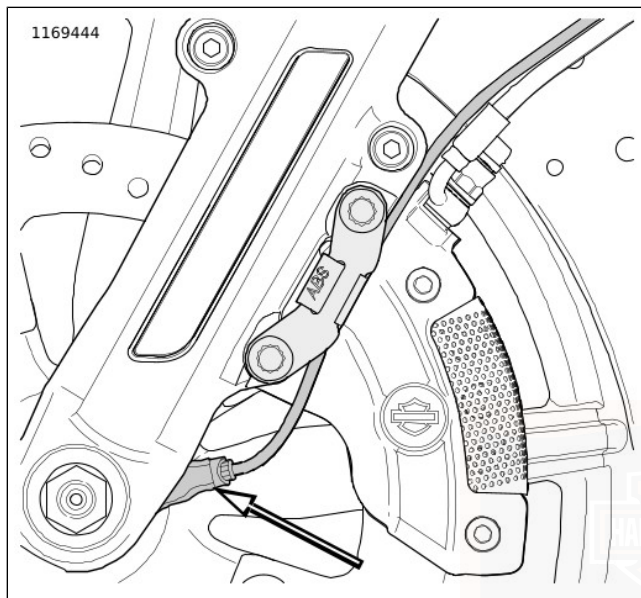

Figur 10. Hastighetssensor (vanlig ABS-identifiering)

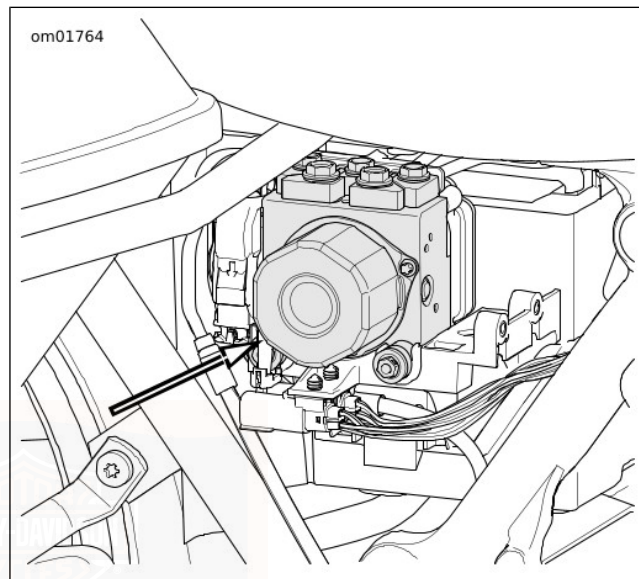

Figur 11. ABS-modul (EHCU) (bakom höger sidokåpa)

JUSTERA SPEGLARNA

⚠ VARNING

Föremål som syns i backspeglarna är närmare än de ser ut att vara. Var alltid försiktig när du bedömer avstånd i backspeglarna. En felbedömning av avstånd kan resultera dödsfall eller allvarliga personskador. (00033a)

Motorcykeln är försedd med två konvexa backspeglar.

De ger ett bredare synfält än plana speglar. Däremot medför samtidigt denna typ av spegel att de bilar och andra föremål som syns i speglarna blir mindre och verkar befinna sig längre bakom dig än de i själva verket är.

- Var försiktig när du bedömer avstånd till bakomvarande trafik genom speglarna.
- Ställ in backspeglarna så att du ser trafiken bakom motorcykeln ordentligt.

ANMÄRKNING

Ställ in backspeglarna så att du ser en liten del av dina axlar i dem. Detta hjälper dig att lättare bedöma hur nära bakomvarande trafik befinner sig.

ANVÄND SIDSTÖDET

Placering

▲ VARNING

Parkera alltid motorcykeln på jämnt, plant underlag. En felbalanserad motorcykel kan välta och i värsta fall leda till dödsfall eller allvarliga personskador. (00039a)

▲ VARNING

Motorcykeln är utrustad med ett sidstöd som blockeras i fullt utfällt läge när motorcykelns vikt vilar på stödet. Om sidstödet inte står i sitt främsta läge med motorcykelns vikt vilande på det kan maskinen tippa omkull, vilket kan leda till dödsfall eller allvarliga personskador. (00006a)

▲ VARNING

Se till att sidstödet är helt uppfällt innan du kör iväg med motorcykeln. Om sidstödet inte är helt uppfällt kan det ta i marken och allvarligt störa körningen. Det kan i värsta fall leda till att du tappar kontrollen över motorcykeln, vilket kan leda till dödsfall eller allvarliga personskador. (00007a)

ANMÄRKNING

När du parkerar motorcykeln i en sluttning ska du lägga i en växel när du har stängt av motorn.

Se Figur 6. Sidstödet sitter på motorcykelns vänstra sida.

Brytare för sidstöd: Internationella modeller

På vissa internationella modeller finns en spärrfunktionsbrytare till sidstödet.

Motorn startar och går med sidstödet i utfällt läge så länge växellådan är i friläge. Om föraren försöker starta motorn med en växel ilagd och sidstödet utfällt kommer sidstödet spärrfunktion förhindra att motorn startar. När sidstödet fälls upp eller friläget läggs i kan motorn startas.

När motorcykeln är i rörelse vid hastigheter över 15 km/h (10 mph) kommer motorn inte att stängas av om man sänker sidstödet.

TRYCKÖVERVAKNINGSSYSTEM FÖR DÄCK (TIRE PRESSURE MONITORING SYSTEM, TPMS)

ANMÄRKNING

TPMS har kalibrerats att använda luft i däcket. Om 100 procent kväve används kan det påverka systemets exakthet.

Varje däck ska kontrolleras i kallt tillstånd för körning och vid behov fyllas på till det lufttryck som rekommenderas av Harley-Davidson i Tabell 4 och som anges på dekalen med ramnummer/lufttryck (på fordon i USA/Kanada).

Din motorcykel har försetts med ett tryckövervakningssystem för däcken (TPMS) som tänder en varningslampa om ett eller flera av däcken har ett markant för lågt tryck. När varningslampan för lågt lufttryck tänds, skall du därför så snart som möjligt stanna och kontrollera däcken och fylla på luft till

rätt lufttryck. Om du kör med markant för lågt lufttryck blir däcket för varmt vilket kan göra att det går sönder.

För lågt lufttryck försämrar också bränsleeffektiviteten och däckets livslängd. Det kan också påverka manövreringen av motorcykeln och möjligheterna att stanna. Det är viktigt att ställa in däcktrycket korrekt. Om du inte gör det kan det leda till att en varning för lågt tryck visas vid högre lufttemperaturer. Rekommenderade tryck för kalla däck visas i Tabell 4.

Om lufttrycket ska kontrolleras när fordonet nyligen har körts och däcken är varma går du till väga enligt UNDERHÅLLSPROCEDURER > DÄCK (Sidan 167) för att fastställa rätt tryck. Om trycket för ett hett däck har justerats ska du justera igen enligt rekommendationer när däcket har svalnat.

TPMS ersätter inte ett lämpligt underhåll av däcken. Det är förarens ansvar att se till att däcken har rätt lufttryck, även om trycket inte sjunkit så lågt att varningslampan för lågt tryck i TPMS-systemet tänts.

Motorcykeln har också försetts med en TPMS-felindikeringslampa som indikerar när systemet inte fungerar som det ska. Denna TPMS-felindikeringslampa är kombinerad med varningslampa för lågt lufttryck. När systemet detekterar felfunktion, blinkar varningslampa för lågt lufttryck under cirka en minut och förblir sedan tänd hela tiden. Sekvensen upprepas varje gång du startar motorcykeln så länge felet finns kvar. Säkerhetslampan tänds också för att

markera att en diagnostisk felkod är aktiv. När säkerhetslampan är tänd kan det hända att systemet inte kan upptäcka eller markera ett lågt lufttryck i däck på avsett sätt.

TPMS kan sluta fungera av olika skäl, inklusive montering av reservdäck eller reservhjul på motorcykeln, vilket kan göra att TPMS inte kan fungera på rätt sätt.

Kontrollera alltid TPMS-felindikeringslampan efter montering av ett eller flera reservdäck eller reservhjul så att du kan vara säker på att de nya däcken eller hjulen inte hindrar TPMS från att fungera felfritt.

JUSTERA STÖTDÄMPARE

Justera stötdämparens förspänning för den sammanlagda vikt motorcykeln ska belastas med.

- Öka förspänningen om du belastar motorcykeln mer.
 - Minska förspänningen med mindre vikt.
1. Ta loss vänster packväska. Se FUNKTION > PACKVÄSKOR (Sidan 117).

ANMÄRKNING

En förspänningstabell på ett plånbokskort finns på baksidan av denna handbok.

2. Se Figur 12. Vrid ratten så att inställningen motsvarar förväntad belastning. Det klickar i ratten vid varje halvt varv. Se Tabell 13.
3. Vrid ratten ett halvt varv i taget för finjustering om det behövs.
4. Sätt tillbaka vänster packväska.

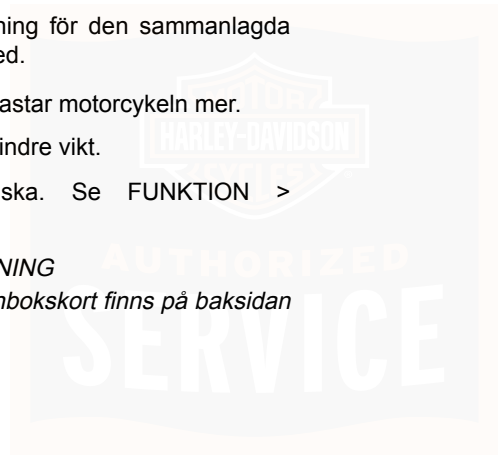

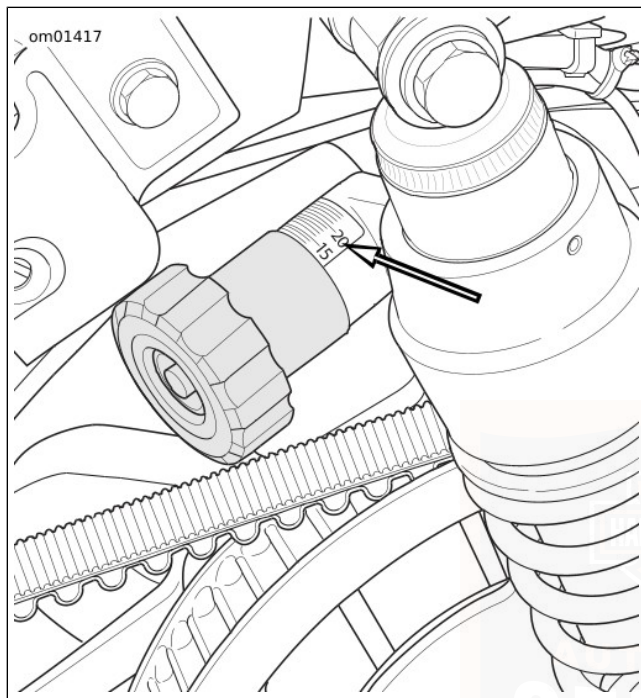

Figur 12. Ratt för justering av förspänning

Tabell 13. Tabell för justering av stötdämparens förspänning: Korta stötdämpare (med eller utan Tour-Pak)

		EXTRA VIKT FÖR PASSAGERARE, BAGAGE OCH TILLBEHÖR																			
		LB	0	10	20	30	40	50	60	70	80	90	100	110	120	130	140	150	160	170	180
		KG	0	5	9	14	18	23	27	32	36	41	45	50	54	59	64	68	73	77	82
FÖRARENS VIKT		Hela varv på ratten																			
LB	KG																				
150	68	0	0	0	1	2	3	4	6	7	8	9	10	11	13	14	15	16	17	18	
160	73	0	0	0	2	3	4	5	6	7	9	10	11	12	13	14	16	17	18	19	
170	77	0	0	1	2	3	5	6	7	8	9	10	12	13	14	15	16	18	19	20	
180	82	0	1	2	3	4	5	7	8	9	10	11	12	14	15	16	17	18	19	21	
190	86	0	1	3	4	5	6	7	9	10	11	12	13	14	16	17	18	19	20	21	
200	91	1	2	3	5	6	7	8	9	10	12	13	14	15	16	17	19	20	21	22	
210	95	2	3	4	5	7	8	9	10	11	12	14	15	16	17	18	19	21	22	23	
220	100	3	4	5	6	7	8	10	11	12	13	14	16	17	18	19	20	21	23	-	
230	104	3	4	6	7	8	9	10	12	13	14	15	16	17	19	20	21	22	23	-	
240	109	4	5	6	8	9	10	11	12	13	15	16	17	18	19	21	22	23	-		
250	113	5	6	7	8	10	11	12	13	14	15	17	18	19	20	21	22	23	-		
260	118	6	7	8	9	10	11	13	14	15	16	17	19	20	21	22	23	-			
270	122	6	8	9	10	11	12	13	15	16	17	18	19	20	22	23	-				

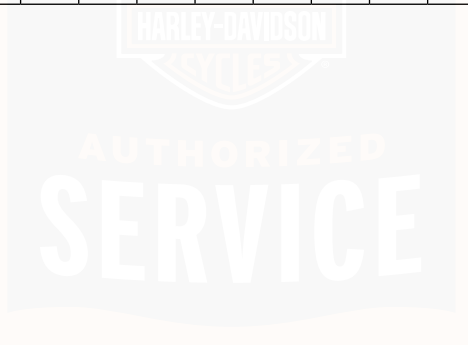

ANMÄRKNINGAR



STÖLDSKYDDSSYSTEM

Komponenter

Harley-Davidsons stöldskyddssystem består av en enhet med antenn monterad på motorcykeln och dessutom en kodnyckel med en nyckelring som föraren bär med sig. En lampa på hastighetsmätaren visar om stöldskyddssystemet är aktiverat eller inte.

Se STÖLDSKYDDSSYSTEM > AKTIVERING OCH INAKTIVERING (Sidan 49).

Tillbehör

Besök en Harley-Davidson-återförsäljare eller gå till www.harley-davidson.com för stöldskyddssystem som tillbehör.

FJÄRRKODNYCKEL TILL STÖLDSKYDDSSYSTEM

▲ VARNING



INNEHÅLLER KNAPP- ELLER KLOCKBATTERI. FÖRVARA UTOM RÄCKHÅLL FÖR BARN.

Förtäring kan leda till dödsfall eller allvarliga skador. Kvävning, kemiska brännskador och perforering av mjukvävnad kan uppstå. Svåra brännskador kan uppstå inom 2 timmar efter förtäring eller införsel i kroppen. Uppsök omedelbart läkare. (13105b)

Registrera kodnyckel

Se Figur 13. Kodnycklarna till stöldskyddssystemet registreras elektroniskt av Harley-Davidson-återförsäljaren. Maximalt två kodnycklar kan vara registrerade samtidigt.

Du kan köpa extra kodnycklar från en Harley-Davidson-återförsäljare. Kodnycklar kan endast kopplas till en specifik motorcykel av en mekaniker utbildad av Harley-Davidson.

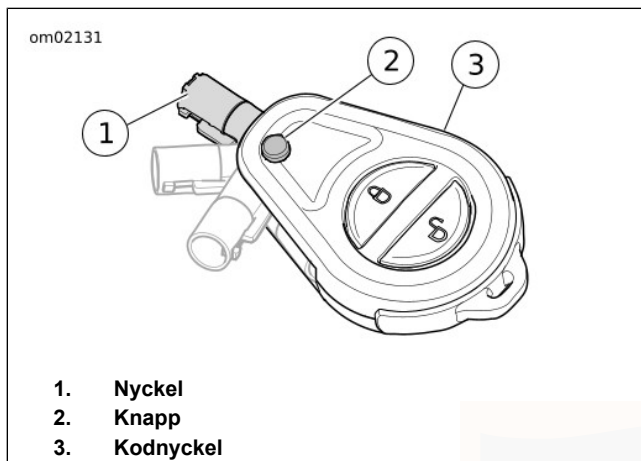

Figur 13. Nyckelns funktioner

ANMÄRKNING

- Stöldskyddssystemet kommer bara att aktiveras om en kodnyckel har registrerats i stöldskyddsmodulen av en Harley-Davidson-utbildad tekniker och en personlig PIN-kod har lagts in i systemet. Registrera PIN koden på sidan Personlig information längst fram i denna bruksanvisning och på en andra säker plats.

- Om foben är felplacerad eller misslyckas kan passageraren hänvisa till den registrerade PIN koden och använda PIN koden för att manuellt avaktivera systemet. Se STÖLDSKYDDSSYSTEM > AKTIVERING OCH INAKTIVERING (Sidan 49) och STÖLDSKYDDSSYSTEM > FELSÖKNING (Sidan 55).
- Du kan när som helst ändra din personliga PIN-kod om det behövs. Se STÖLDSKYDDSSYSTEM > DIN PERSONLIGA PIN-KOD (Sidan 47).

Användning av fjärrkodnyckel

- Ha alltid kodnyckeln med i en lämplig ficka när du kör, tankar, flyttar, parkerar eller arbetar med din motorcykel.
- Fäst aldrig kodnyckeln på styret eller lägg den i packningen på motorcykeln. Om du oavsiktligt lämnar kodnyckeln på motorcykeln när den är parkerad förhindrar detta att larmet aktiveras.
- Kör inte med kodnyckeln i ett metallfodral eller nyckeln närmare än 76 mm från en mobiltelefon, PDA, datorskärm eller andra elektroniska apparater. Elektromagnetiska störningar från närliggande enheter kan förhindra kodnyckeln att inaktivera stöldskyddssystemet.
- Lås alltid styrlåset och ta med tändningsnyckeln när du lämnar motorcykeln. Om kodnyckeln är i närheten och motorcykeln är olåst kommer inte larmet att ljuda vid eventuell klåfingrighet från obehöriga.

Om fjärrkodnyckeln saknas

Om motorcykeln körs utan att kodnyckeln är i närheten visas tillfälligt texten "NO FOB" (Ingen kodnyckel) i trippmätarens fönster. För att kunna starta om motorcykel utan kodnyckel inaktiverar du stöldskyddssystemet med hjälp av PIN-koden.

DIN PERSONLIGA PIN-KOD

Den personliga koden (PIN-koden) är en sifferkombination som används för att inaktivera stöldskyddssystemet. Använd

PIN-koden om den registrerade fjärrkodnyckeln tappas bort, slutar fungera eller inte kan kommunicera med stöldskyddsmodulen på grund av elektromagnetiska störningar.

PIN-koden utgörs av ett femsiffrigt tal (siffrorna 1–9, inte noll).

Ändra den personliga PIN-koden

Du kan när som helst ändra din personliga PIN-kod om det behövs. Se Tabell 14.

Tabell 14. Ändra den personliga PIN-koden

STEG NR	ÅTGÄRD	VÄNTA PÅ BEKRÄFTELSE	ANMÄRKNINGAR
1	Välj en femsiffrig PIN-kod (1-9) och skriv upp den på plånbokskortet från instruktionsboken.		
2	Ställ motoravstängningsknappen i läget KÖR med en registrerad kodnyckel i närheten.		
3	Växla läge på motoravstängningsknappen två gånger: AV – KÖR – AV – KÖR .		
4	Tryck på vänster blinkersknapp 2 gånger .	Texten ENTER PIN (ange PIN-kod) rullar i trippmätarfönstret.	
5	Tryck ned höger blinkersknapp 1 gång och släpp.	Körriktningsvisarna blinkar 3 gånger. Aktuell PIN-kod visas i trippmätaren. Den första siffran blinkar.	

Tabell 14. Ändra den personliga PIN-koden

STEG NR	ÅTGÄRD	VÄNTA PÅ BEKRÄFTELSE	ANMÄRKNINGAR
6	Ange den första siffran i den nya PIN-koden genom att trycka på och släppa vänster blinkersknapp tills önskad siffra visas.		
7	Tryck ned höger blinkersknapp 1 gång och släpp.	Den nya siffran ersätter den ursprungliga i trippmätaren.	
8	Ange den andra siffran i den nya PIN-koden genom att trycka på och släppa vänster blinkersknapp tills önskad siffra visas.		
9	Tryck ned höger blinkersknapp 1 gång och släpp.	Den nya siffran ersätter den ursprungliga i trippmätaren.	
10	Ange den tredje siffran i den nya PIN-koden genom att trycka på och släppa vänster blinkersknapp tills önskad siffra visas.		
11	Tryck ned höger blinkersknapp 1 gång och släpp.	Den nya siffran ersätter den ursprungliga i trippmätaren.	
12	Ange den fjärde siffran i den nya PIN-koden genom att trycka på och släppa vänster blinkersknapp tills önskad siffra visas.		
13	Tryck ned höger blinkersknapp 1 gång och släpp.	Den nya siffran ersätter den ursprungliga i trippmätaren.	

Tabell 14. Ändra den personliga PIN-koden

STEG NR	ÅTGÄRD	VÄNTA PÅ BEKRÄFTELSE	ANMÄRKNINGAR
14	Ange den femte siffran i den nya PIN-koden genom att trycka på och släppa vänster blinkersknapp tills önskad siffra visas.		
15	Tryck ned höger blinkersknapp 1 gång och släpp.	Den nya siffran ersätter den ursprungliga i trippmätaren.	
16	Ställ motoravstängningsknappen i läget AV .		Genom att trycka motoravstängningsknappen till läget AV lagras den nya PIN-koden i modulen.

STÖLDSKYDDSINDIKATOR

Se FUNKTION > INDIKERINGSLAMPOR (Sidan 72) . Indikatorlampan för stöldskyddssystemet på hastighetsmätartavlan visar stöldskyddssystemets status.

- **Aktiverat:** När nyckelsymbolen blinkar ungefär var tredje sekund visar det att stöldskyddet är aktiverat.
- **Inaktiverat:** När tändningen slås på och stöldskyddet inaktiveras kommer lampan att vara tänd i ungefär fyra sekunder för att därefter släckas.
- **Service:** Kontakta en Harley-Davidson-återförsäljare om lampan lyser konstant.

AKTIVERING OCH INAKTIVERING

Aktivering

När motorcykeln är parkerad och motoravstängningsknappen vrids till AV kommer stöldskyddssystemet att aktiveras automatiskt inom fem sekunder om motorcykeln lämnas stillastående. Även med kodnyckeln nära motorcykeln kommer stöldskyddet att aktiveras.

När systemet aktiveras blinkar blinkrarna två gånger och sirenen ljuder två gånger om den är aktiverad. När systemet är aktiverat blinkar nyckelsymbolen i hastighetsmätaren var tredje sekund.

ANMÄRKNING

Internationella modeller: Ljudbekräftelse måste vara aktiverat i systemet om en ljudsignal ska kunna höras vid aktivering/inaktivering. Se STÖLDSKYDDSSYSTEM > LJUDBEKRÄFTELSE VID AKTIVERING/INAKTIVERING (BEKRÄFTELSE) (Sidan 53).

Inaktivering

Med kodnyckeln tillgänglig kan motorcykeln köras eller flyttas utan att larmet aktiveras. Inaktivering av larmet sker automatiskt när kodnyckeln kommer inom räckhåll.

Kodnyckel: Ett aktiverat stöldskyddssystem inaktiveras automatiskt när fjärrkodnyckeln finns inom räckhåll och motorcykeln flyttas eller motoravstängningsknappen vrids till KÖR.

Räckvidden för kodnyckeln är 1,5 meter (5 ft).

När stöldskyddssystemet inaktiveras kommer nyckelsymbolen i hastighetsmätaren att lysa i fyra sekunder innan den stängs av.

Personlig PIN-kod: Om en registrerad kodnyckel tappas bort eller inte kan kommunicera med stöldskyddsmodulen kan

stöldskyddssystemet inaktiveras med en personlig PIN-kod. Se Tabell 15.

Inaktivering med personlig PIN-kod

Inaktivera larmet manuellt med din PIN-kod om du tappar kodnyckeln, batteriet i nyckeln är urladdat eller om det förekommer stark elektromagnetisk störning där du parkerat.

Vrid inte på handtagen, sitt inte gränslös över sadeln eller lyft motorcykeln från sidstödet. Om larmet inaktiverats med PIN-koden och stöldskyddssystemet känner av att motorcykeln rör sig, löser larmet ut.

ANMÄRKNING

- Om du slår fel kod när du anger PIN-koden, vrid motoravstängningsknappen till AV (OFF) innan du anger den sista siffran och därefter börjar om från början.
- Om du inte lyckas inaktivera stöldskyddssystemet, vänta två minuter innan du gör ett nytt försök.
- Stöldskyddssystemet förblir inaktiverat tills motoravstängningsknappen vrids till läget AV.
- Om en registrerad fjärrkodnyckel kommer inom räckhåll under proceduren för inaktivering med personlig PIN-kod inaktiveras stöldskyddssystemet så snart det känner av den kodade signalen från kodnyckeln.

Tabell 15. Ange PIN-kod för att inaktivera stöldskyddssystemet

STEG NR	ÅTGÄRD	VÄNTA PÅ BEKRÄFTELSE	ANMÄRKNINGAR
1	Om det behövs, verifiera den aktuella 5 siffriga PIN-kod (PIN) .		Bör dokumenteras.
2	Ställ motoravstängningsknappen i läget KÖR .	I trippmätarfönstret visas ENTER PIN (ange PIN-kod).	
3	Tryck till och släpp vänster blinkersknapp.	I trippmätardisplayen syns en blinkande etta.	
4	Öka siffran genom att trycka på vänster blinkers tills vägmätarfönstret visar den första siffran i PIN .	Den första siffran i vägmätaren kommer att vara den första siffran i PIN .	
5	Tryck på höger blinkersknapp 1 gång .	Den första siffran lagras och nästa siffra börjar blinka.	Den inmatade siffran bekräftas.
6	Öka den andra siffran med vänster vridomkopplare tills siffran når den andra siffran i PIN .	Den andra siffran i vägmätaren kommer att vara den andra siffran i PIN .	
7	Tryck på höger blinkersknapp 1 gång .	Den andra siffran lagras och nästa streck börjar blinka.	Den inmatade siffran bekräftas.
8	Öka den tredje siffran med vänster vridomkopplare tills den når den tredje siffran i PIN .	Den tredje siffran i vägmätaren kommer att vara den tredje siffran i PIN .	
9	Tryck på höger blinkersknapp 1 gång .	Den tredje siffran lagras och nästa streck börjar blinka.	Den inmatade siffran bekräftas.
10	Öka den fjärde siffran med vänster vridomkopplare tills den når den fjärde siffran i PIN .	Den fjärde siffran i vägmätaren kommer att vara den fjärde siffran i PIN .	

Tabell 15. Ange PIN-kod för att inaktivera stöldskyddssystemet

STEG NR	ÅTGÄRD	VÄNTA PÅ BEKRÄFTELSE	ANMÄRKNINGAR
11	Tryck på höger blinkersknapp 1 gång .	Den fjärde siffran lagras och nästa streck börjar blinka.	Den inmatade siffran bekräftas.
12	Öka den femte siffran med vänster vridomkopplare tills den når den femte siffran i . PIN	Den femte siffran i vägmätaren kommer att vara den femte siffran i PIN .	
13	Tryck på höger blinkersknapp 1 gång .	Den femte och sista siffran lagras.	Stöldskyddet är inaktiverat.

LARM

Varningar

Om motorcykeln rubbas eller lyfts upp från sidstödet och kodnyckeln inte är i närheten kommer larmet att varna med tre blinkningar från körriktningssvisarna och en kort ljudsignal från sirenen.

Om motorcykeln inom fyra sekunder är tillbaka på sidstödet och ingen ytterligare rörelse känns av är stöldskyddssystemet fortfarande aktiverat utan att sirenen ljuder.

Om rörelserna istället fortsätter kommer en andra varning att ges fyra sekunder efter den första.

ANMÄRKNING

Under varningar och larm är startmotorn och tändkretsarna helt bortkopplade.

Aktivera larm

Om stöldskyddssystemet fortfarande känner av rörelse efter andra varningen, aktiveras larmet.

När stöldskyddssystemet larmar:

- Blinkar samtliga fyra körriktningssvisare.
- Ljuder sirenen.

Längd: Larmet kommer att avslutas efter 30 sekunder och om ingen rörelse detekteras kommer larmet inte att starta om.

Om däremot rörelsen fortsätter kommer stöldskyddssystemet att påbörja en ny 30 sekunders larmperiod och därefter åter kontrollera om rörelsen upphört. Larmet kommer att upprepa dessa 30 sekunders alarmperioder under fem minuter (10 perioder) eller tills stöldskyddssystemet stängs av.

ANMÄRKNING

Larmet aktiverar även LED-, vibrations- eller ljudlägena på en valfri och separat inköpt Harley-Davidson-personsökare. En personsökares räckvidd kan vara upp till 0,8 km (½ mi) . Be din Harley-Davidson-återförsäljare om ytterligare information.

Inaktivering av larm

Kodnyckel: Ta kodnyckeln till motorcykeln. När modulen märker att kodnyckeln är i närheten stänger systemet av larmet.

PIN-kod: Ange PIN-koden för att inaktivera larmet. Om du slår in fel PIN-kod väntar du tills larmet är mellan två cykler och anger då PIN-koden.

LJUDBEKRÄFTELSE VID AKTIVERING/INAKTIVERING (BEKRÄFTELSE)

Ljudbekräftelse

På motorcyklar med siren kan sirenen ställas in att avge en kort ljudsignal vid aktivering och inaktivering. När ljudbekräftelse är vald kommer stöldskyddssystemet att bekräfta aktivering med två korta ljudsignaler från sirenen och inaktivering med en signal.

Ingen ljudbekräftelse

Med den tysta inställningen kommer stöldskyddssystemet inte att ge någon ljudbekräftelse vid aktivering eller inaktivering.

Sirenen avger fortfarande varningsljud och larmar om motorcykeln flyttas utan att kodnyckeln finns i närheten.

Växla inställning på ljudbekräftelsen

Gör följande för att växla mellan antingen ljudbekräftelse eller tyst läge.

1. Med kodnyckeln tillgänglig ställ motoravstängningsknappen i läget KÖR.

2. När stöldskyddslampan slocknar, ställ motoravstängningsknappen i läget AV.
 3. När stöldskyddslampan släcks (men innan körriktningsvisarna blinkat två gånger), ställ genast motoravstängningsknappen i läget KÖR.
 4. När stöldskyddslampan släcks, ställ genast motoravstängningsknappen i läget AV.
 5. När stöldskyddslampan släcks (men innan körriktningsvisarna blinkat två gånger), ställ genast motoravstängningsknappen i läget KÖR. Systemet ändrar läge. Sirenen avger en kort ljudsignal eller förblir tyst beroende på valt läge.
3. Tryck samtidigt på vänster och höger körriktningsvisare inom fem sekunder från det att du stänger av motoravstängningsknappen (AV).
 4. Körriktningsvisarna blinkar till en gång. När de sedan blinkar tre gånger innebär det att transportläget är aktiverat.

Lämna transportläget

Med kodnyckeln inom räckhåll, ställ motoravstängningsknappen i läget KÖR för att inaktivera systemet och gå ur transportläget.

FÖRVARING OCH VERKSTADSARBETE

Långtidsförvaring

För att hålla systemet aktiverat, förvara kodnyckeln utom räckhåll för antennen. Antennintervall är ungefär 1,5 m (5 ft). Se till att kodnyckeln är inom räckhåll innan du flyttar en parkerad motorcykel.

Om motorcykeln inte ska användas på flera månader, till exempel under ett vinteruppehåll, följ instruktionerna i EFTER KÖRNING > FÖRVARING AV MOTORCYKELN (Sidan 136).

TRANSPORTLÄGE

Det är möjligt att aktivera stöldskyddssystemet utan rörelsedetektor under en tändningscykel. Motorcykeln kan förflyttas när larmet är aktiverat. Tändningen kan inte slås på eller motorcykeln startas i transportläge förrän en kodnyckel finns inom räckhåll.

Välja transportläge

1. Med kodnyckeln tillgänglig ställ motoravstängningsknappen i läget KÖR.
2. Ställ motoravstängningsknappen i läget AV.

Verkstadsarbete

När motorcykeln lämnas vid en Harley-Davidson återförsäljare finns det två alternativ:

1. Lämna en registrerad kodnyckel tillsammans med motorcykeln.
2. Om du inte vill lämna ifrån dig kodnyckeln måste verkstaden ställa stöldskyddssystemet i serviceläge innan du tar kodnyckeln därifrån. När serviceläget är aktivt kan fordonet användas utan den tilldelade kodnyckeln. För att upprätthålla serviceläget måste de tilldelade kodnycklarna hållas utom räckhåll. Om kodnyckeln hamnar inom räckhåll avbryts serviceläget.

URKOPPLING AV BATTERI

Alla modeller

Utför följande steg för att koppla ur motorcykelns batteri eller huvudsäkring.

1. Se till att kodnyckeln finns i närheten.
2. Ställ motoravstängningsknappen i läget KÖR.
3. Dra loss huvudsäkring från dess hållare.
4. Koppla ur batteriet vid behov.

ANMÄRKNING

Ställ tillbaka motoravstängningsknappen till läget AV innan huvudsäkringen sätts i.

FELSÖKNING

Säkerhetslampa

Om stöldskyddslampan lyser vid körning ska du be din Harley-Davidson-återförsäljare om hjälp.

Kodnyckel

Om stöldskyddssystemet ger varningar och/eller larm trots att du har kodnyckeln med dig kan det bero på något av följande:

1. **Elektromagnetiska störningar:** Elektroniska enheter, kraftledningar eller andra elektromagnetiska störningskällor kan göra att stöldskyddssystemet inte fungerar som förväntat.
 - a. Se till att kodnyckeln inte förvaras i ett metallfodral eller befinner sig närmare än 76 mm (3.0 in) från andra elektroniska enheter.
 - b. Lägg kodnyckeln på sadeln och ställ motoravstängningsknappen i läget KÖR. När stöldskyddssystemet är inaktiverat kan kodnyckeln förvaras på valfritt ställe.

- c. Flytta motorcykeln åtminstone 5 m (15 ft) ifrån det ställe där störningarna förekommer.
2. **Kodnyckels batteri är urladdat:** Använd PIN-koden för att inaktivera stöldskyddssystemet. Byt batteri i kodnyckeln. Se STÖLDSKYDDSSYSTEM > FJÄRRKODNYCKEL TILL STÖLDSKYDDSSYSTEM (Sidan 45).
3. **Skadad fjärrkodnyckel:** Använd PIN-koden för att inaktivera stöldskyddssystemet. Nya kodnycklar finns att köpa hos din Harley-Davidson-återförsäljare.

Siren

- Om sirenen inte bekräftar en aktivering av stöldskyddssystemet med två eller tre korta ljudsignaler är antingen systemet inställt på tyst läge, sirenen inte ansluten, inte fungerande eller har defekta och/eller kortslutna kablar.
- Om sirenen bekräftar en aktivering av stöldskyddssystemet med tre korta ljudsignaler istället för två är sirenens inbyggda batteri kortslutet, fränkopplat eller har laddats under mer än 24 timmar.
- Sirenens interna batteri laddas eventuellt inte upp om fordonets batterispänning underskrider 12,5 V.

- Om sirenen drivs av det inbyggda 9 V-batteriet kan det (men behöver inte) hända att körriktningsvisarna blinkar omväxlande. Om stöldskyddssystemet aktiverar sirenen kommer körriktningsvisarna att blinka omväxlande. Om sirenen har aktiverats och drivs av eget batteri och om motorcykeln då manipuleras på något sätt kommer sirenen att larma under 20–30 sekunder och sedan vara tyst i 5–10 sekunder. Denna larmcykel upprepas tio gånger om sirenen drivs av det egna batteriet.

FCC:S BESTÄMMELSER: KODNYCKEL

Den här enheten överensstämmer med del 15 i FCC-reglerna och med Industry Canadas licensbefriade RSS-standard(er). Får endast användas under följande två villkor: (1) Den här enheten får inte orsaka skadliga störningar och (2) den här enheten måste tåla inkommande störningar, inklusive störning som kan orsaka oönskad drift.

ANMÄRKNING

Ändringar eller modifieringar som inte uttryckligen godkänts av den part som ansvarar för överensstämmelse kan upphäva användarens behörighet att använda utrustningen.



RF-CERTIFIERING FÖR KODNYCKEL

Den radiofrekvens som kodnyckeln använder för att kommunicera med motorcykeln har godkänts i följande länder. Se Tabell 16.

Tabell 16. Godkännande för kodnyckel

LAND	STÄMPEL
Argentina	Märke: Harley-Davidson Modell: 90300106 Nummer: UFOB2-CNC ID: H-14901
Brasilien	 <p>MODELO: SFOB 2330-15-8065</p>  <p>(01) 07897843841111</p> <p>Este equipamento opera em caráter secundário, isto é, não tem direito a proteção contra interferência prejudicial, mesmo de estações do mesmo tipo, e não pode causar interferência a sistemas operando em caráter primário</p>
Indonesien	41004/SDPPI/2015 PLG ID4927
Jordanien	Typgodkännandenummer: TRC/LPD/2015/164 Utrustningstyp: Lågspänningsanordning

Tabell 16. Godkännande för kodnyckel

LAND	STÄMPEL
Marocko	AGREE PAR L'ANRT MAROC Numero d'agrement: MR 10435 ANRT 2015 Date d'agrement: 2015-04-15
Folkrepubliken Kina Sydafrika	CMIIT-ID: 2015DJ2698
Taiwan	 <p>TA-2015/675</p> <p>APPROVED</p>
	 <p>CCAK15LP1370T2</p>

Tabell 16. Godkännande för kodnyckel

LAND	STÄMPEL
Förenade Arabemiraten	TRA-REGISTRERAT nummer: ER39542/15 ÅTERFÖRSÄLJARE nummer: DA37380/15
Ukraina	 <p>10094.002835-TPMS RF-CERTIFIERINGAR</p> <p>Harley-Davidson цім стверджує, що обладнання радіопульт моделі L2C0056TR відповідає вимогам Про затвердження Технічного регламенту радіообладнання і телекомунікаційного кінцевого (термінального) обладнання (Постанова КМУ № 679 від 24 червня 2009 р.) Декларація відповідності знаходиться на сайті Harley-Davidson за адресою: 3700 W. Juneau Avenue, Milwaukee, Wisconsin USA 53201</p>

Den här enheten överensstämmer med del 15 i FCC-reglerna och med Industry Canadas licensbefriade RSS-standard(er). Får endast användas under följande två villkor: (1) Den här enheten får inte orsaka skadliga störningar och (2) den här enheten måste tåla inkommande störningar, inklusive störning som kan orsaka oönskad drift.

ANMÄRKNING

Ändringar eller modifieringar som inte uttryckligen godkänts av den part som ansvarar för överensstämmelse kan upphäva användarens behörighet att använda utrustningen.

Den radiofrekvens som TPMS använder för att kommunicera med motorcykeln har godkänts i följande länder. Se Tabell 17.

FCC:S BESTÄMMELSER: TPMS

FCC-ID: T4514080, IC-ID: 6450A-14080

58 STÖLDSKYDDSSYSTEM

Tabell 17. TPMS RF-certifiering

LAND	STÄMPEL
Brasilien	 <p>Este equipamento opera em caráter secundário, isto é, não tem direito a proteção contra interferência prejudicial, mesmo de estações do mesmo tipo, e não pode causar interferência a sistemas operando em caráter primário</p>
Indonesien	39951/SDPPI/2015 PLG ID 5062
Israel	Godkännandenummer: 51-49214 Giltigt till 2020-07-16
Jordanien	Typgodkännandenummer: TRC/LPD/2015/171 Utrustningstyp: Lågspänningsanordning
Malaysia	RAQP/48A/0715/S(15-1872)

Tabell 17. TPMS RF-certifiering

LAND	STÄMPEL
Mexiko	RLVLD1415-0680
Folkrepubliken Kina	CMIIT-ID: 2015DJ1394
Republiken Korea	 <p>MSIP-CRM-T46-14080</p>
Singapore	Uppfyller IDA-standarderna N0955-15
Sydafrika	 <p>TA-2015/523 APPROVED</p>
Taiwan	 <p>CCAB15LP2840T</p>

Tabell 17. TPMS RF-certifiering

LAND	STÄMPEL
Förenade Arabemiraten	TRA-REGISTRERAT nummer: ER38594/15 ÅTERFÖRSÄLJARE nummer: DA37380/15
Ukraina	

Tabell 17. TPMS RF-certifiering

LAND	STÄMPEL
	 <p>UA.032.СДК.0091-15</p> <p>Harley-Davidson цім стверджує, що обладнання датчик відповідає вимогам Про затвердження Технічного регламенту радіообладнання телекомунікаційного кінцевого (термінального) обладнання (Постанова КМУ № 679 від 24 червня 2009 р.) Декларація відповідності знаходиться на сайті Harley-Davidson за адресою: 3700 W. J Avenue, Milwaukee, Wisconsin USA 53201</p>

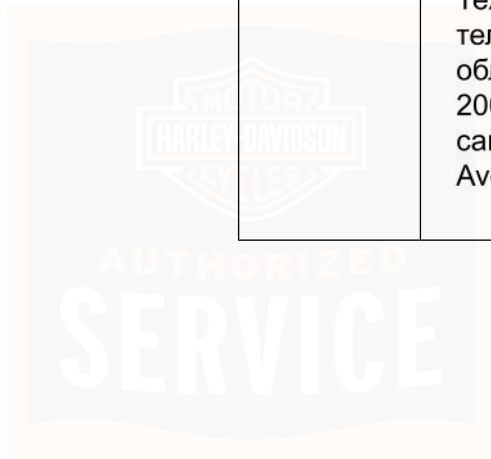

NYCKELLÖS TÄNDNING

▲ VARNING

Den automatiska strålkastaren gör motorcykeln mer synlig för medtrafikanter. Se till att strålkastaren alltid är tänd. Om inte andra trafikanter kan se dig tydligt kan det resultera i dödsfall eller allvarliga personskador. (00030b)

▲ VARNING

Försök aldrig manövrera motorcykeln med låsta gafflar. Med obefintlig styrförmåga resulterar det ofelbart i en olycka, vilket kan leda till dödsfall eller allvarliga personskador. (00035a)

Motorcykeln är utrustad med nyckellös tändning. Det behövs ingen nyckel för att starta motorcykeln. I stället måste en registrerad kodnyckel finnas i närheten eller PIN-koden användas innan motorcykeln kan startas.

Tändningsläge

Se Figur 20. Med kodnyckeln närvarande och styrlåset vridet helt i läget olåst ska du ställa motoravstängningsknappen i läget KÖR. Belysning och instrument kan manövreras och motorn startas. Se STÖLDSKYDDSSYSTEM > AKTIVERING OCH INAKTIVERING (Sidan 49) för att inaktivera stöldskyddssystemet med PIN-kod.

Tändningen fortsätter vara påslagen (eller motorn fortsätter gå) tills motoravstängningsknappen stängs AV. Om kodnyckeln flyttas utom täckningsområdet stoppas inte motorn och tändningen slås inte från om den redan är på. På hastighetsmätaren visas emellertid meddelandet NO FOB (kodnyckel saknas) om motorcykeln körs i väg utan att kodnyckeln är i närheten.

När motorcykeln är parkerad ställer du motoravstängningsknappen i läget AV och avlägsnar kodnyckeln från motorcykeln för att förhindra att motorn startas. När tändningen är fränslagen och kodnyckeln utom räckhåll, förblir startmotorn, tändsystemet och motoravstängningsknappen inaktiverade och motorcykeln är då startspärrad.

Tillbehörsläge

Se Figur 19. Tryck på och håll in aktiveringskontakten med kodnyckeln inom täckningsområdet. Instrumenten och tillbehörskretsen strömsätts. Lyset och blinkerslamporna förblir släckta. I tillbehörsläge visar instrumenten bränslemätar- och trippmätarfunktionerna. Strålkastaren kan tändas genom att trycka på strömställaren för blinkning för omkörning.

Stäng av motorcykeln igen genom att trycka och hålla in aktiveringskontakten.

Låt inte motorcykeln stå i tillbehörsläge under en längre tid. Detta kan ladda ur batteriet. Om motorcykeln lämnas i

tillbehörsläget stängs den av automatiskt efter två timmar för att förhindra att batteriet laddas ur helt. För att gå tillbaka till tillbehörsläge, tryck på och håll in aktiveringskontakten igen.

KODNYCKEL

Motorcykeln levereras från fabriken med två kodnycklar. Kodnycklarna har av din försäljare elektroniskt tilldelats möjligheten att inaktivera stöldskyddssystemet och låsa upp ellåset på din motorcykel. Maximalt två kodnycklar kan vara registrerade samtidigt. Du kan köpa och få ersättningskodnycklar registrerade till din motorcykel av en Harley-Davidson-återförsäljare.

Ett unikt nummer anges på en bricka på kodnycklarna. Skriv in numret på din kodnyckel på den särskilda platsen för detta på den här instruktionsbokens framsida.

Infällbar nyckel

Använd den infällbara nyckeln för att manuellt låsa och låsa upp styrlåsets reglage, sidoväskor och Tour-Pak.

Fäll ut nyckeln: Se Figur 14 . Tryck på knappen (2) för att fälla ut nyckeln.

Dra in nyckeln: Tryck på knappen för att frigöra nyckeln. Vrid nyckeln tillbaka in i nyckelhöljet.

Ellås

Med kodnyckeln kan du på avstånd låsa och låsa upp styrlåset, sidoväskorna och Tour-Pak. Med kodnyckeln kan du aktivera låsen när motorn går eller är avstängd. Ellåsets effektiva räckviddsområde är cirka 12 m (40 ft) . Se FUNKTION > ELLÅS (Sidan 91) .

Stöldskyddssystem

Stöldskyddssystemet kan inaktiveras när en registrerad kodnyckel är inom det maximala avståndet. Ha alltid kodnyckeln med i en lämplig ficka när du kör, tankar, flyttar, parkerar eller arbetar med din motorcykel. Det maximala avståndet för inaktivering av stöldskyddssystemet är cirka 1,5 m (5 ft) räknat från motorcykelns mittpunkt.

Se FUNKTION > NYCKELLÖS TÄNDNING (Sidan 61) för information om hur du manövrerar motorcykeln. Se ÄGARHANDBOK > STÖLDKYDDSSYSTEM (Sidan 45) för en fullständig beskrivning av stöldskyddssystemets funktioner.

Körning utan kodnyckel: Om motorcykeln startas utan kodnyckel visar trippmätarens fönster tillfälligt NO FOB (kodnyckel saknas). Inaktivera stöldskyddssystemet med PIN-koden om du behöver starta om motorcykeln utan en kodnyckel. Se STÖLDKYDDSSYSTEM > AKTIVERING OCH INAKTIVERING (Sidan 49) .

Avlägsna kodnyckeln vid parkering: Lås alltid styrlåset och ta bort kodnyckeln när du parkerar motorcykeln. Fäst aldrig kodnyckeln på styret och lägg den aldrig i packningen på motorcykeln. Om kodnyckeln är i närheten kan motorcykeln startas utan att larmet utlöses.

Utbyte av batteri

⚠ VARNING



INNEHÅLLER KNAPP- ELLER KLOCKBATTERI. FÖRVARA UTOM RÄCKHÅLL FÖR BARN.

Förtäring kan leda till dödsfall eller allvarliga skador. Kvävning, kemiska brännskador och perforering av mjukvävnad kan uppstå. Svåra brännskador kan uppstå inom 2 timmar efter förtäring eller införsel i kroppen. Uppsök omedelbart läkare. (13105b)

Byt batteri i kodnyckeln varje år.

1. Se Figur 15 . Sätt in ett tunt metallföremål i urtaget (1) på sidan av kodnyckeln för att dela de två halvorna från varandra.

2. Ta ur och kassera det gamla batteriet (2).
 - a. Tryck spärren (3) bort från batteriet.
 - b. Lyft batteriet (håll i motsatt sida mot spärren).
3. Sätt i ett **nytt** batteri (CR2032) med plussidan upp.
 - a. Kontrollera att metallflikarna kommer i kontakt med batteriet. Böj dem något uppåt vid behov.
 - b. Sätt i batteriet mot spärren med plussidan upp.
4. Tryck ihop halvorna.

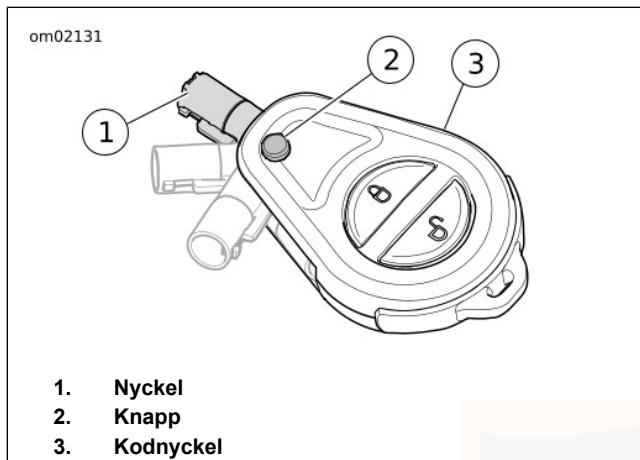

Figur 14. Nyckelns funktioner

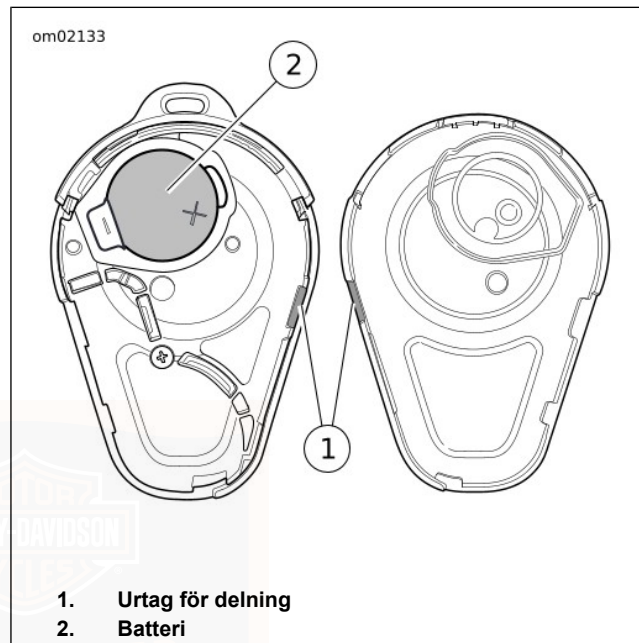

Figur 15. Batteri i fjärrkodnyckeln

STYRLÅS

▲ VARNING

Försök aldrig manövrera motorcykeln med låsta gafflar. Med obefintlig styrförmåga resulterar det ofelbart i en olycka, vilket kan leda till dödsfall eller allvarliga personskador. (00035a)

OBS

Skydda din motorcykel mot stöld. Om du inte låser motorcykeln när du parkerar kan den bli stulen eller vandaliserad. (00151b)

Se Figur 16. Styrlåsets reglage är placerat på instrumentpanelen. Om du låser styrlåset omedelbart efter att du har parkerat förhindrar du missbruk och stöld. Styrlåsets reglage kan låsas med nyckeln, kodnyckels låsknapp eller ellåsets reglage i kåpan.

ANMÄRKNING

Styrlåsets reglage måste vridas till läget LÅST innan nyckeln eller ellåset kan användas för att låsa reglaget. Reglaget kan skadas om det tvingas till LÅST läge.

Motorn startar endast om styrlåsets reglage står helt i läget OLÅST. Om styrlåsets reglage (när som helst) vrids från läget

OLÅST, stannar motorn. Använd styrlåsets reglage endast när motorcykeln står parkerad.

ANMÄRKNING

Öppna locket endast om styrlåsets reglage står i läget LÅST. Om locket öppnas när reglaget inte står i läget LÅST kan innerkåpan skadas.

Låsa gaffeln

1. Vrid styret så långt som möjligt åt **vänster**.
2. Se Figur 16. Vrid styrlåsets reglage till läget LÅST.
3. Lås reglaget så här:
 - a. **Nyckel:** Sätt i nyckeln och vrid den 1/4 varv moturs för att låsa. Ta ur nyckeln.
 - b. **Kodnyckel:** Se Figur 26. Tryck på kodnyckelns låsknapp.
 - c. **Ellåsets reglage:** Se Figur 27. När motorn går, tryck på läsreglaget i kåpan.

Låsa upp styrlåset

1. Låsa upp styrlåsets reglage:
 - a. **Nyckel:** Sätt i nyckeln och vrid den 1/4 varv medurs för att låsa upp. Ta ur nyckeln.

- b. **Kodnyckel:** Se Figur 26. Tryck på kodnyckelns upplåsningsknapp.
- c. **Ellåsets upplåsningsreglage:** Se Figur 27. När motorn går, tryck på upplåsningsreglaget i kåpan.

2. Se Figur 16. Vrid reglaget helt till OLÅST läge.
3. Vrid styret till anslag åt båda håll. Se till att styrningen går lätt och jämnt. Handtagen ska gå att vrida mjukt utan att de fastnar.

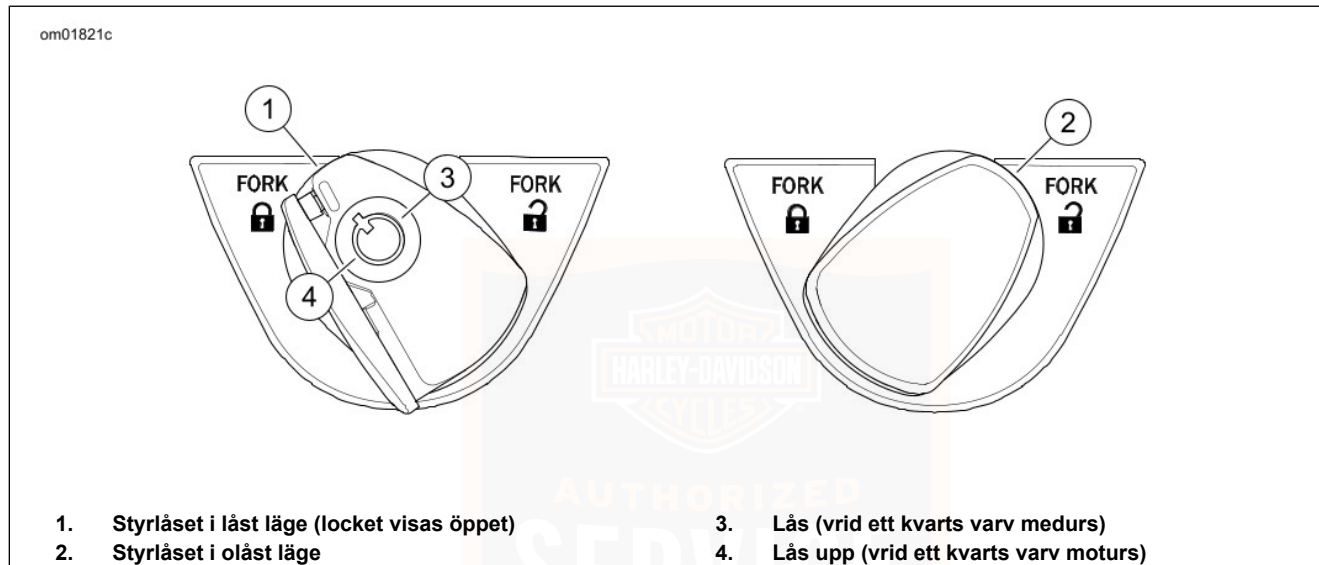

Figur 16. Styrlåsets reglage

ALLMÄNT: REGLAGE, INSTRUMENT OCH SIGNALLAMPOR

⚠ VARNING

Identifiera och förstå de specifika funktionerna i ditt fordon. Bristfällig förståelse av hur dessa funktioner påverkar fordonets drift kan leda till en olycka, vilket kan medföra dödsfall eller allvarliga personskador. (00043b)

En del funktioner som beskrivs finns endast på vissa modeller. De kan också finnas som extrautrustning till din Harley-Davidson motorcykel. Besök din handlare för att få reda på exakt vilka tillbehör som passar din Harley-Davidson.

REGLAGE, INSTRUMENT OCH STRÖMSTÄLLARE

Kopplingshandtag

⚠ VARNING

Se till att du aldrig har några fingrar mellan handtag och styre. Fingrar kan annars hamna i kläm så att du tappar kontrollen över motorcykeln, vilket kan leda till dödsfall eller allvarliga personskador. (00032a)

Se Figur 4. Kopplingshandtaget (1) manövreras med vänsterhandens fingrar. Se FUNKTION > VÄXLING (Sidan 110).

Växelspak

Se Figur 17. Växelpedalen manövreras med vänster fot. Friläget är placerat mellan ettans och tvåans växel (motorcykeln har 6 växlar). Se FUNKTION > VÄXLING (Sidan 110).

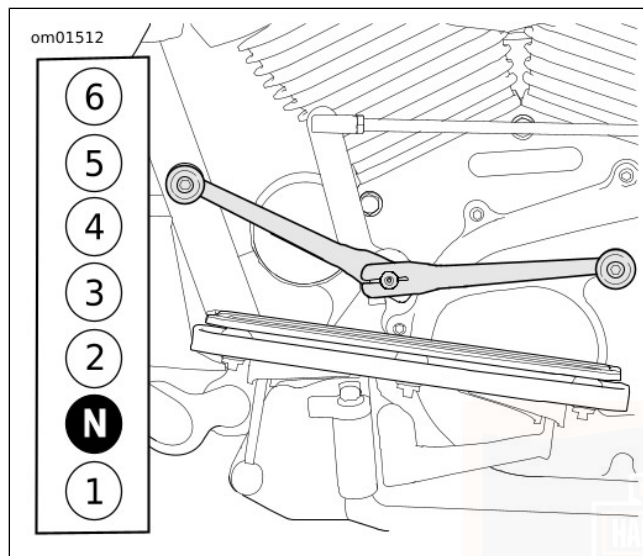

Figur 17. Växelpedal och växellågen

Vänster reglagemodul

Se Figur 4. Reglera strömställarna på vänster reglagemodul (11) med vänster tumme. Se FUNKTION > VÄNSTER REGLAGESTRÖMSTÄLLARE (Sidan 75).

Hastighetsmätare/trippmätare

Se Figur 4. Aktuell hastighet visas i hastighetsmätaren (3). Sammanlagd körsträcka och körsträcka för den aktuella trippen visas i trippmätarfönstret på hastighetsmätaren. Se FUNKTION > INSTRUMENT (Sidan 69).

Höger reglagemodul

Se Figur 4. Reglera strömställarna på höger reglagemodul (8) med höger tumme. Se FUNKTION > HÖGER REGLAGESTRÖMSTÄLLARE (Sidan 78).

Bromsar

⚠ VARNING

Se till att du aldrig har några fingrar mellan handtag och styre. Fingrar kan annars hamna i kläm så att du tappar kontrollen över motorcykeln, vilket kan leda till dödsfall eller allvarliga personskador. (00032a)

Frambromshandtag: Se Figur 4. Frambromshandtaget (6) aktiverar frambromsen. Manövrera handreglaget med högerhandens fingrar.

Fotbromspedal : Se Figur 5. Fotbromspedalen (7) aktiverar bakbromsen.

▲ VARNING

Bromsa inte så hårt att hjulet låser sig. Hjullåsning resulterar i svärkcontrollerade sladdar, vilket kan leda till dödsfall eller allvarliga personskador. (00053a)

Bromsa jämnt och lugnt så att hjulen inte låser sig. En balanserad bromsning med både fram- och bakhjulet ger bäst bromsverkan.

Gasreglage

Acceleration: Se Figur 4. Vrid gasreglaget (7) sakta bakåt för att öppna spjället.

Bromsning: Vrid gasreglaget sakta framåt (mot fronten) för att strypa spjället.

Motoravstängningsknapp

ANMÄRKNING

Strålkastare och bakljus vara tända när tändningen är i läget KÖR.

Se Figur 20. Starta motorn enligt FUNKTION > STARTA MOTORN (Sidan 102).

INSTRUMENT

ANMÄRKNING

Var försiktig när du rengör instrumentytorna för att undvika repor. Vissa motorcykelmodeller kan ha akrylytor.

Hastighetsmätare

▲ VARNING

Följ gällande hastighetsbegränsningar och kör inte fortare än omständigheterna tillåter. För hög hastighet kan vara en orsak till att man tappar kontrollen över fordonet, vilket kan leda till dödsfall eller allvarliga personskador. (00008a)

Se Figur 18. Hastighetsmätaren registrerar hastigheten framåt i miles per timme (mi/h) (USA) och/eller kilometer per timme (km/h).

Instrumentens bakgrundsbelysning aktiveras efter en kort fördröjning. Bakgrundsbelysningen kan ändras när ljusförhållandena ändras (som till exempel om man kör in i en tunnel).

Varvräknare

OBS

Se avsnittet REKOMMENDATIONER FÖR KÖRNING. Varva inte motorn över angivet varvtal som visas under KÖRNING (rött område på varvräknaren). Sänk varvtalet genom att växla upp till en högre växel eller minska gaspådraget. Om inte varvtalet sänks kan utrustningen skadas. (00159a)

Se Figur 18. Varvräknaren mäter motorns varvtal i varv per minut (rpm x 100).

Bränslemätare

Se Figur 18. Denna bränslemätare visar den ungefärliga bränslemängden i bränsletanken.

Voltmeter

Se Figur 18. Voltmetern visar spänningen i elsystemet. När motorn arbetar med över 1 500 rpm visar voltmeteren 13,0-14,5 V när batteriet är fulladdat.



om02098

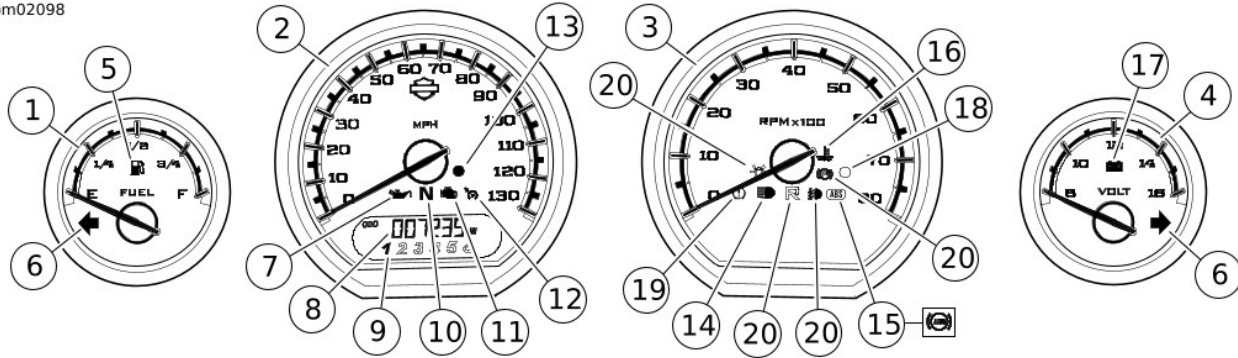

1. Bränslemätare
2. Hastighetsmätare
3. Varvräknare
4. Voltmeter
5. Låg bränslenivå
6. Körriktningsvisare
7. Oljetryck
8. Trippmätarens fönster
9. Växlingsindikator
10. Friläge

11. Kontrollera motorn
12. Farthållare
13. Säkerhetslampa
14. HELLJUS
15. ABS (med km/h ABS-ikon)
16. Används ej
17. Urladdat batteri
18. Ljussensor
19. Varningslampa för lågt lufttryck i däcken/TPMS-fel
20. Används ej

Figur 18. Instrument och indikeringslampor

INDIKERINGSLAMPOR

Motorvarningslampa

Se Figur 18. Motorvarningslampan visar tillståndet för motorn/motorelektroniken.

Motorvarningslampan tänds vanligtvis när motorn startas. Under den tiden genomför motorstyrningen ett antal självtester.

Om motorvarningslampan inte slocknar när du har startat motorn eller om den tänds vid något annat tillfälle, kontakta en Harley-Davidson-återförsäljare.

Bränslevarningslampa

Fast sken: Se Figur 18. Varningslampan för låg bränslenivå visar när bensinen i tanken når en låg nivå (ungefärlig). Se ÅGARHANDBOK > TEKNISKA DATA (Sidan 25) för låg bränslenivå. Se FUNKTION > TRIPPMÄTARENS FÖNSTER VISAR (Sidan 82) för funktioner för bränslets räckvidd.

Blinkar: Om varningslampan för låg bränslenivå blinkar eller lyser stadigt efter tankning kontaktar du en Harley-Davidson-återförsäljare.

Indikatorlampa för batteriets laddning

Se Figur 18. Indikatorlampa för batteriets laddning visar antingen under- eller överladdning av batteriet. Se UNDERHÅLLSPROCEDURER > BATTERIUNDERHÅLL (Sidan 175).

Säkerhetslampa

Se Figur 18. Säkerhetslampan visar stöldskyddssystemets status och motorcykelns självdiagnoser. Se STÖLDSKYDDSSYSTEM > STÖLDSKYDDSSYSTEM (Sidan 45) för stöldskyddssystemets funktion.

Blinkar: Stöldskyddssystemet är aktiverat.

Fast sken (stöldskyddssystemet aktiverat): Larmet har aktiverats.

Fast sken (stöldskyddssystemet inaktiverat): Om lampan fortsätter lysa finns en feldiagnostikkod. Kontakta en Harley-Davidson-återförsäljare.

Blinkerindikering

Blinkar: Se Figur 18. En körriktningvisare är aktiverad. När varningsblinkers används blinkar båda indikatorerna samtidigt.

Blinkar snabbt: En blinkerslampa är trasig. Var försiktig och ge signal med händerna. Byt ut lampan som inte fungerar så snart det är möjligt.

Helljusindikering

Se Figur 18. Helljusindikering är tänd när helljus är påslaget eller blinkning för omkörning aktiveras.

Frilägeslampa

Se Figur 18. Frilägeslampan lyser när växellådan ligger i friläge.

Farthållarens indikatorlampa

Av: Se Figur 18. Farthållaren är inte aktiverad.

Orange: Farthållaren är aktiverad. Hastigheten har inte ställts in eller är inaktiverad.

Grön: Hastigheten har ställts in. Hastigheten regleras med farthållaren.

Indikatorlampa för dimljus/extra belysning

Se Figur 18. Indikatorlampan för dimljus/extra belysning är tänd när dimljus/extra belysning är tänd.

Växlingsindikator

Se Figur 18. Ilagd växel (1-6) visas i trippmätarens fönster. Växlingsindikatorn beräknas utifrån fordonets hastighet och motorns varvtal. Växlingsindikatorns fönster är tomt när ingen

växel är ilagd, kopplingshandtaget trycks eller om fordonet inte rör sig.

Växlingsindikatorn kan tillfälligt visa fel beroende på förarens hantering av kopplingen eller kopplingens slitage. Detta kan inträffa om kopplingen slirar antingen p.g.a. förslitning, felinställning eller om föraren slirar på kopplingen.

ABS-lampa

▲ VARNING

Om ABS-lampan fortsätter att blinka vid hastigheter över 5 km/h (3 mph) eller lyser konstant, så fungerar inte ABS. Bromsarna har då i övrigt full funktion, men hjullåsning kan förekomma. Uppsök snarast din Harley-Davidson-verkstad för att få ABS-funktionen reparerad. Hjullåsning resulterar i svårkontrollerade sladdar, vilket kan leda till dödsfall eller allvarliga personskador. (00361b)

Blinkar: Se Figur 18. ABS-kontrolllampan börjar blinka när tändningen slås på. Den blinkande lampan indikerar att systemet står i läget för självdiagnos. Den fortsätter att blinka tills motorcykelns hastighet överstiger 5 km/h (3 mph). ABS aktiveras inte förrän lampan slocknar.

Fast sken: Om lampan lyser konstant indikerar det ett fel i ABS-systemet. ABS är då avstängt och bromsarna fungerar

på samma sätt som ett konventionellt bromssystem. Uppsök en Harley-Davidson-verkstad för service.

Oljetryckslampa

OBS

Om oljetryckslampan inte slocknar när motorn går ska du alltid kontrollera oljenivån först. Om nivån är korrekt och lampan fortfarande lyser ska du omedelbart stänga av motorn och kör inte vidare innan felet är lokaliserat och åtgärdat. Om du fortsätter att köra kan motorn skadas. (00157a)

Se Figur 18. Oljetryckslampan tänds när tändningen slås på. Lampan förblir tänd tills motorn startas.

Om lampan lyser när motorn går är det för lite olja i motorn.

Kontrollera oljenivån i oljetanken. Fyll på olja efter behov. Se UNDERHÅLL OCH SMÖRJNING > KONTROLLERA OLJENIVÅN I OLJETANKEN (Sidan 141). För andra möjliga orsaker, se FELSÖKNING > MOTOR (Sidan 191).

Om oljenivån är tillräcklig och lampan fortfarande lyser stoppar du omedelbart motorn. Uppsök en Harley-Davidson-verkstad för service.

Varningslampa för lågt lufttryck i däcken/TPMS-fel

▲ VARNING

Se till att däcken alltid har tillräckligt mönsterdjup och korrekta lufttryck. Hjulen bör också vara väl balanserade. Undersök däcken regelbundet och anlita en Harley-Davidson-verkstad för däckbyte. Körning med slitna, skadade, obalanserade eller felaktigt pumpade däck är direkt farligt; väggrepp, styrning och allmänna köregenskaper försämras, vilket kan leda till dödsfall eller allvarliga personskador. (00014b)

Se Figur 18. Varningslampa för lågt lufttryck i däcken/TPMS-fel tänds vid lågt lufttryck i däcken eller om ett TPMS-systemfel har uppstått.

Blinkar (i 60 sekunder, därefter fast sken): Ett TPMS-fel har upptäckts. Säkerhetslampan tänds också för att visa att en diagnostisk felkod är aktiv. Detta kan inträffa av olika orsaker, inklusive att en signal från en sensor saknas eller att ett sensorbatteri är slut. När lampan är tänd kan det hända att inga data för lufttryck är tillgängliga. Uppsök en Harley-Davidson-verkstad för service.

Fast sken: Systemet har upptäckt att minst ett däck har lågt lufttryck. Radion ger också mer information om denna situation. Stanna motorcykeln på ett säkert sätt och kontrollera lufttrycket i däcken med däckmanometer. Fyll på luft i däcken

enligt specifikationerna i Tabell 4 eller enligt dekalen på ramens nedre rör. Lampan slocknar när du börjar köra motorcykeln med rätt lufttryck i däcken. Se också UNDERHÅLLSPROCEDURER > DÄCK (Sidan 167) för att kompensera lufttryck på däck som nyligen har körts. Om däcktrycket har justerats enligt UNDERHÅLLSPROCEDURER > DÄCK (Sidan 167) justerar du enligt rekommendation för däckets så snart som möjligt.

ANMÄRKNING

Använd inte TPMS-systemet som tryckmätare när du fyller på eller släpper ut luft i däck. Sensordata skickas till TPMS med olika intervall (beroende på om fordonet körs, är parkerat på sidstödet eller har en markant ändring i lufttrycket). Däckets lufttrycksdata kanske inte ändras omedelbart när du fyller på eller släpper ut luft i däck. För högt eller för lågt lufttryck kan bli resultatet.

Se FUNKTION > TRIPPMÄTARENS FÖNSTER VISAR (Sidan 82) för information om hur du visar lufttrycket i trippmätaren.

Se FUNKTION > BOOM! BOX FORDONSSTATUS (Sidan 97) och BOOM! BOX INSTRUKTIONSBOK för att få TPMS-funktionerna i radion.

VÄNSTER REGLAGESTRÖMSTÄLLARE

Aktiveringskontakt

Se Figur 19. **Motorn stoppad:** Tryck in aktiveringskontakten (1) för att visa den totala körsträckan på trippmätaren. Håll in aktiveringskontakten för att aktivera tillbehörsläget. **Tändningen i tillbehörs-/tändningsläge:** Tryck in aktiveringskontakten för att växla mellan trippmätarens olika funktioner. Se Tabell 18.

Helljus

Se Figur 19. Tryck på helljusströmställaren (2) för att slå på helljuset. Den blå helljusindikeringen lyser när helljuset är påslaget. Se Tabell 18.

Halvljus/helljusblinkning

Halvljus: Se Figur 19. Tryck nedtill på halvljusets/helljusblinkningens omkopplare (3) för att aktivera halvljuset.

Helljusblinkning: När halvljuset är påslaget trycker du på helljusblinkning för att blinka med helljuset innan du passerar ett annat fordon. Helljusindikeringen på instrumentklustret tänds under den tid som helljusblinkningen är intryckt.

I tillbehörsläget trycker du på strömställaren för blinkning för omkörning för att slå på helljus. Se Tabell 18.

Omkopplare för röstkommando

Se Figur 19. Omkopplaren för röstigenkänning (4) aktiverar röstigenkänningsfunktionerna på utrustade modeller. Med ett headset anslutet, tryck på omkopplaren för röstkommando. Radion visar en lista med tillgängliga kommandon. Tala in önskat kommando i headsetets mikrofon. Se instruktionsboken för BOOM! BOX.

Farthållarreglage

ANMÄRKNING

Se Figur 19 och FUNKTION > HÖGER REGLAGESTRÖMSTÄLLARE (Sidan 78). Funktionen hos farthållaren (5) kan bytas mot omkopplaren för tryck för att tala/bruströskel (PTT) om så önskas. Kontakta din Harley-Davidson-återförsäljare för att ställa in detta.

Det finns grå utbyteslock till omkopplarna som hjälper till att identifiera att funktionerna har programmerats om. Kontakta din Harley-Davidson-återförsäljare.

Med omkopplaren FARTHÅLLARE/ANGE/ÅTERTA regleras hastigheten automatiskt. Se FUNKTION > FARTHÅLLARE (Sidan 87) för detaljerad funktion.

FARTHÅLLARE: Tryck in omkopplaren FARTHÅLLARE för att aktivera farthållaren. Farthållarens indikatorlampa lyser

orange. Ytterligare ett tryck på omkopplaren FARTHÅLLARE stänger av farthållaren.

ANGE/-: Tryck på ANGE/- för att ställa in hastigheten när farthållaren är aktiverad. Farthållarens indikatorlampa lyser grönt. Vid körning i inställd hastighet, tryck på ANGE/- för att minska den inställda hastigheten.

ÅTERTA/+: Om farthållaren inaktiveras (t.ex. vid bromsning) trycker du på ÅTERTA/+ för att återta den tidigare inställda hastigheten. Vid körning i inställd hastighet, tryck på ÅTERTA/+ för att öka hastigheten.

Omkopplaren HEM/VOLYM/FÖREGÅENDE/NÄSTA

Se Figur 19. Med femvägsomkopplaren för HEM/VOLYM/FÖREGÅENDE/NÄSTA (6) styrs radions funktioner på modeller med sådan utrustning. Se instruktionsboken för BOOM! BOX.

HEM: Tryck in denna omkopplare för att gå till startskärmen på radion.

VOLYM: Tryck omkopplaren uppåt för att öka volymen nedåt för att sänka volymen.

FÖREGÅENDE/NÄSTA: Tryck omkopplaren åt vänster eller höger för att söka uppåt/nedåt efter en radiostation eller för att välja föregående/nästa mediafil.

Vänster körriktningssvisare

Aktivera: Se Figur 19. Tryck på strömställaren för vänster körriktningssvisare (7) för att aktivera vänster körriktningssvisare. Se Tabell 18.

Avbryt:

Manual Operation: Tryck på strömställaren för vänster körriktningssvisare för att stänga av höger körriktningssvisare.

Automatic Operation: Blinkern stängs av automatiskt när en komplett sväng har känts av baserat på hastighet, acceleration och svängens avslutning.

Lampan slutar även blinka om den varit aktiverad en längre tid (20 blinkningar) och farten överstiger 7 mi/h (11 km/h). Om motorcykeln kör långsammare än så eller står stilla fortsätter blinkningarna.

ANMÄRKNING

Främre blinkers fungerar även som varselljus. Den här funktionen finns kanske inte på vissa marknader.



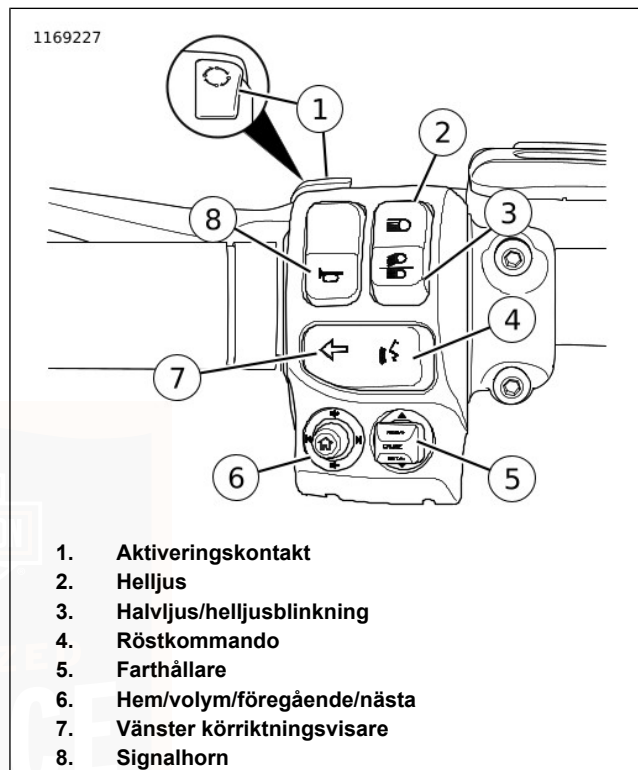

Signalhorn

Se Figur 19. Tryck på signalhornskontakten (8) för att aktivera signalhornet. Signalhornet kan användas i upp till tio sekunder i taget. Om signalhornsknappen hålls intryckt längre än så kommer hornet ändå att tystna. Se Tabell 18.



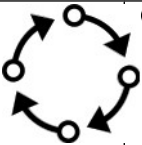



Figur 19. Vänster väljarmodul (typisk)

Tabell 18. Vänster reglageströmställare

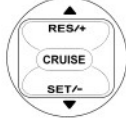
STRÖM-STÄLLARE	NAMN	FUNKTION
	aktiveringskontakt	Tryck på strömställaren för att byta trippmätardisplayer.
	Helljus	Tryck på strömställaren för att slå på helljus på strålkastaren.
	Halvljus/ ljusblinkning	Tryck på strömställaren för att slå på halvljus på strålkastaren. Tryck in och släpp för att blinka med helljuset.
		I tillbehörsläget trycker du för att slå på strålkastaren.
	Röstkommando	Startar en röstkommandosession.

Tabell 18. Vänster reglageströmställare

STRÖM-STÄLLARE	NAMN	FUNKTION
	Farthållare	Trevägsomkopplare, manövrerar farthållarfunktionerna.
	Hem/volym/ föregående/nästa	Femvägsomkopplare, manövrerar radions funktioner.
	Vänster körriktningvisare	Tryck på strömställaren för att indikera en vänstersväng.
	Signalhorn	Tryck på strömställaren för att tuta med signalhornet.

HÖGER REGLAGESTRÖMSTÄLLARE

Varningsblinkers

Se Figur 20. Reglaget för varningsblinkers (1) används för att lämna ett defekt fordon med samtliga fyra körriktningvisarna blinkande. När blinkarna är igång kan motorcykeln lämnas med tändningen av tills hjälp hittas. Se Tabell 19.

1. Medan motoravstängningsknappen är i läget KÖR trycker du på varningstriangeln för att aktivera varningsblinkarna.

ANMÄRKNING

- *Kodnyckeln måste finnas till hands för att slå på och stänga av varningsblinkers.*
 - *Varningsblinkers blinkar när fordonet faller omkull, oberoende av motoravstängningsknappens läge. Se FUNKTION > STARTA EFTER VÄLTNING (Sidan 104).*
2. Vrid motoravstängningsknappen till läget AV. Varningsblinkers är nu aktiverade under två timmar om de inte stängs av innan dess.
 3. Avbryt genom att vrida motoravstängningsknappen till läget KÖR. Tryck in varningstriangeln ovanför startknappen.

Avstängd (OFF)

Se Figur 20. För motoravstängningsknappen till läget AV (2) för att stänga av motorn. Se Tabell 19.

KÖR

Se Figur 20. För motoravstängningsknappen till läget KÖR (3) för att möjliggöra motorstart och körning. Motoravstängningsknappen måste stå i läget KÖR för att motorn ska kunna startas. Se Tabell 19.

Höger körriktningsvisare

Aktivera:

Se Figur 20. Tryck på strömställaren (4) för höger körriktningsvisare för att aktivera höger körriktningsvisare. Se Tabell 19.

Avbryt:

Manual Operation: Tryck på strömställaren för höger körriktningsvisare för att stänga av höger körriktningsvisare.

Automatic Operation: Blinkern stängs av automatiskt när en komplett sväng har känts av baserat på hastighet, acceleration och svängens avslutning.

Lampan slutar även blinka om den varit aktiverad en längre tid (20 blinkningar) och farten överstiger 7 mi/h (11 km/h). Om motorcykeln kör långsammare än så eller står stilla fortsätter blinkningarna.

ANMÄRKNING

Främre blinkers fungerar även som varselljus. Den här funktionen finns kanske inte på vissa marknader.

CURSOR/SELECT-OMKOPPLARE (MARKÖR/VÄLJ)

Se Figur 20. Med femvägsomkopplaren för MARKÖR/VÄLJ (5) styrs radions funktioner på modeller med sådan utrustning. Se instruktionsboken för BOOM! BOX. Se Tabell 19.

VÄLJ: Tryck in omkopplaren rakt för att välja eller växla funktion på radions display.

MARKÖR: Tryck omkopplaren i önskad riktning för att flytta markören eller välja funktion på radions display.

Tryck för att tala (PTT)/bruströskelomkopplare (om komradio finns)

ANMÄRKNING

Se Figur 20 och FUNKTION > VÄNSTER REGLAGESTRÖMSTÄLLARE (Sidan 75). Funktionen hos omkopplaren FARTHÅLLARE/ANGE/ÅTERTA kan bytas mot omkopplaren för tryck för att tala/bruströskel (PTT) (6) om så önskas. Kontakta din Harley-Davidson-återförsäljare för att ställa in detta.

Det finns grå utbyteslock till omkopplarna som hjälper till att identifiera att funktionerna har programmerats om. Kontakta din Harley-Davidson-återförsäljare.

Omkopplaren Tryck för att tala (PTT)/Squelch (SQ+/SQ-) används för att manövrera komradion eller snabbtelefonen

mellan förare/passagerare på modeller med sådan utrustning. Se BOOM! BOX INSTRUKTIONSBOK för fullständiga instruktioner.

PTT: Med komradion eller snabbtelefonen påslagen och headsetet anslutet trycker du in PTT-omkopplaren och håller den intryckt för att sända via komradion eller snabbtelefonen. Släpp PTT-omkopplaren för att avsluta överföringen.

SQ+/SQ-: Komradion är tyst tills en radiosignal som är starkare än bruströskeln tas emot. Tryck på SQ- för att sänka bruströskeln (tillåter mera signaler och brus). Tryck på SQ+ för att öka bruströskeln (tillåter bara starkare signaler). Se Tabell 19.

Bakåt-omkopplare

Se Figur 20. Med bakåt-omkopplaren styrs radions funktioner på modeller med sådan utrustning. Se instruktionsboken för BOOM! BOX. Se Tabell 19.

Startreglage

1. Se Figur 20. För motoravstängningsknappen till kör läget (3). Ställ transmissionen i friläge. Indikatorn för friläge (grön) tänds. Se FUNKTION > STARTA MOTORN (Sidan 102).
2. Tryck på startknappen (8) för att aktivera startmotorn. Se Tabell 19.

ANMÄRKNING

- När startmotorn arbetar kommer strålkastaren tillfälligt att släckas för att minska belastningen på batteriet.
- Startmotorn kommer att sluta arbeta efter tio sekunder om motorn inte startar. Släpp startknappen. Tryck på startknappen för att prova igen. Om motorn inte startar trots upprepade försök ska du kontakta en Harley-Davidson-återförsäljare.

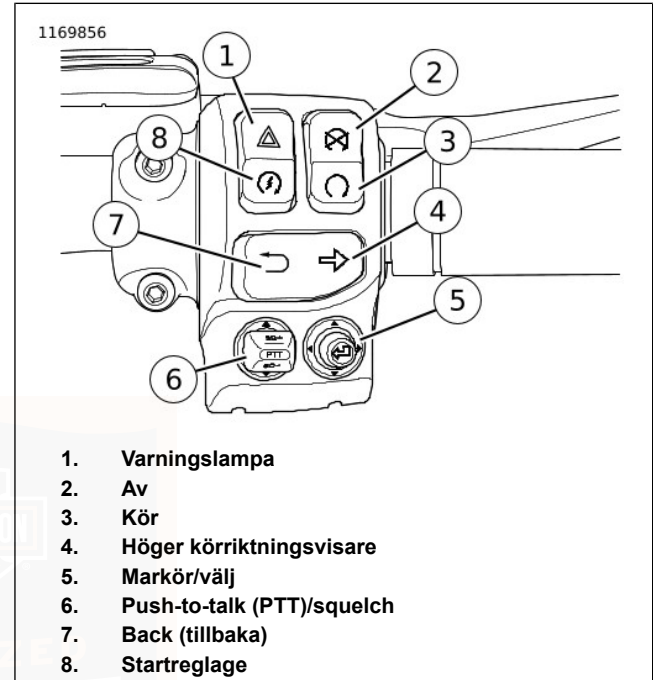



Figur 20. Höger väljarmodul

Tabell 19. Höger reglageströmställare

STRÖM-STÄLLARE	NAMN	FUNKTION
	Varning	Tryck på den för att slå på 4-vägsblinkning.
	Av	Tryck på den för att stoppa motorn eller för att förhindra att motorn går att starta.
	Kör	Tryck på den för att tillåta att motorn startas.
	Höger körriktningvisare	Tryck på den för att indikera en högersväng.
	Markör/välj	Femvägsomkopplare, manövrerar radions funktioner.

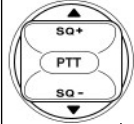
Tabell 19. Höger reglageströmställare

STRÖM-STÄLLARE	NAMN	FUNKTION
	Tryck för att tala (PTT)/ Bruströskel	Manövrerar komradion eller snabbtelefonen mellan förare/passagerare.
	Back (tillbaka)	Tryck för att gå tillbaka till föregående skärm på radion.
	Startreglage	Tryck för att starta motorn.

TRIPPMÄTARENS FÖNSTER VISAR

OBS

Försök aldrig manipulera eller ändra fordonets trippmätare. Det är olagligt. Manipulering eller ändring av ett fordon's trippmätare kan leda till att utrustningen skadas. (00160a)

ANMÄRKNING

Aktiveringskontakten sitter vid framsidan av vänster handreglage. Se Figur 19.

Trippmätare

Se Figur 21. Trippmätaren visar motorcykelns sammanlagda körsträcka. Tryck på aktiveringskontakten för att växla mellan trippmätarens olika funktioner. Trippmätaren kan visas när motorn är avstängd genom att trycka på aktiveringskontakten.

Byta måttenhet: Använd konfigureringsfunktionen i radion för att ändra trippmätarens måttenheter till brittiska enheter eller metriska enheter. Se BOOM! BOX INSTRUKTIONSBOK. Alla trippmätarfunktioner kommer att visas i de valda måttenheterna.

Trippmätare

Se Figur 21. De två trippmätarna (A och B) visar körsträckan sedan senaste nollställningen. För att kontrollera, tryck på och släpp aktiveringskontakten tills önskad trippmätare (A eller B) visas.

Återställning: När önskad trippmätare visas (A eller B) trycker du in och håller in aktiveringskontakten tills mätaren nollställs.

Bränsleräckvidd

Se Figur 21. Bränsleräckvidden visar den ungefärliga vägsträcka man kan köra på det bränsle som återstår i tanken. Bränsleräckviddens visning uppdateras bara när motorcykeln är i rörelse.

Visa bränsleräckvidd: När motorcykeln är på eller i tillbehörsläge trycker du in aktiveringskontakten tills bränsleräckvidden visas. Bränsleräckvidden visas med bokstaven R till vänster på displayen. Där visas den ungefärliga återstående räckvidden (i kilometer eller i miles), baserad på det återstående innehållet i bränsletanken.

Låg bränslenivå: Bränsleräckvidden visas automatiskt i trippmätaren när bränslevarningslampan lyser. När bränsleräckvidden är mindre än 10 kilometer eller 10 miles, visas LO RNG (kort sträcka) i trippmätardisplayen. Motorcykeln är nästan utan bränsle. Fyll på tanken vid första bästa tillfälle. Se ÅGARHANDBOK > TEKNISKA DATA (Sidan 25) .

Stänga av automatisk visning av låg bränslenivå: När bränslets räckvidd visas håller du aktiveringskontakten intryckt tills bränslets räckvidd blinkar två gånger. För att aktivera funktionen igen, håll aktiveringskontakten tills bränslets räckvidd blinkar en gång.

Återställning: En återställning av varningslampan för låg bränsleräckvidd kräver tillräckligt med bränsle i tanken och en nollställning via tändningen (KÖR-AV-KÖR).

Fyll på minst 7,6 L (2 USgal) bensin för att uppdatera bränsleräckvidden. Bränsleräckvidden uppdateras långsamt under de följande 48 km (30 mi) efter en tankning.

Återanslutning och initiering av batteriet: Om batteriet kopplas från och därefter kopplas in igen kräver mätaren ungefär en halv tank med bränsle för att starta funktionen för bränslets räckvidd.

Luftryck

Se Figur 21. TPMS-systemet övervakar och visar luftrycket för både fram- och bakhjulet i trippmätarens fönster.

En sensor är monterad i varje däck vid ventilspindeln. Sensordata skickas till motorcykeln med olika intervall beroende på om fordonet körs eller är parkerat på sidstödet.

Visa luftryck: Tryck in aktiveringskontakten för att visa framhjulets (FR) luftryck. Tryck in aktiveringskontakten en gång till för att visa bakhjulets (RR) luftryck.

Lågt luftryck: När för lågt luftryck har upptäckts visar trippmätarens fönster det berörda däcket och luftrycksdatan. Stanna motorcykeln på ett säkert sätt och kontrollera luftrycket i däcken med däckmanometer. Fyll på luft i däcken enligt specifikationerna i Tabell 4 eller enligt dekalen på ramens nedre rör.

ANMÄRKNING

- *Använd inte TPMS-systemet som tryckmätare när du fyller på eller släpper ut luft i däcket. Sensordata skickas till TPMS med olika intervall (beroende på om fordonet körs, är parkerat på sidstödet eller har en markant ändring i luftrycket). Däckets luftrycksdata kanske inte ändras omedelbart när du fyller på eller släpper ut luft i däcket. För högt eller för lågt luftryck kan bli resultatet.*
- *Tabell 4 visar det specificerade trycket för däcken när de är kalla (motorcykeln parkerad under minst tre timmar). Luftrycket stiger när däcken blir varma.*

Inga luftrycksdata: Om systemet saknar information om det aktuella luftrycket visas i trippmätaren streck för det påverkade däcket (exempelvis FR --). Det kan bero på att signal saknas från TPMS-sensorerna eller något annat fel. Kontrollera lampan för lågt luftryck/TPMS-fel. Se FUNKTION > INSTRUMENT (Sidan 69).

Luftrycksdata visas också i radion. Se FUNKTION > BOOM! BOX FORDONSSTATUS (Sidan 97) och BOOM! BOX INSTRUKTIONSBOK för mer information.

SERVICE

Vältningsindikering

▲ VARNING

Kontrollera alltid att alla reglage fungerar normalt om motorcykeln har välvt omkull. Deformerade eller trasiga reglage kan allvarligt påverka användningen av bromsar, koppling eller andra vitala funktioner och därmed utgöra en olycksrisk, vilket kan leda till dödsfall eller allvarliga personskador. (00350a)

Se Figur 22. Om motorcykeln faller omkull visas ordet tIP i trippmätarens fönster och varningsblinkers börjar blinka. Motorn kan inte startas förrän "tIP" har återställts. Se FUNKTION > STARTA EFTER VÄLTNING (Sidan 104) för återställning.

Varning om fjärrkodnyckeln saknas

Om motorcykeln körs iväg utan kodnyckeln kommer varningen NO FOB (kodnyckel saknas) att visas temporärt i trippmätarens fönster.

Utan fjärrkodnyckeln kan motorcykeln bara startas genom att stöldskyddssystemet stängs av med hjälp av den personliga

PIN-koden. Se STÖLDSKYDDSSYSTEM > AKTIVERING OCH INAKTIVERING (Sidan 49).

Varning om utfällt sidstöd

Se Figur 22. På vissa modeller finns en spärrfunktion till sidstödet. Meddelandet SidEstAnd (sidstöd) rullas på trippmätarens fönster om sidstödet fälls ner när en växel är ilagd eller medan motorcykeln körs. Se FÖRE KÖRNING > ANVÄND SIDSTÖDET (Sidan 39).

Radera meddelandet (innan motorcykeln startas): Lägg i friläget eller fäll upp sidstödet.

Radera meddelandet (under körning): Stanna motorcykeln på ett säkert sätt. Fäll upp sidstödet.

Radera meddelandet (tillfälligt): Tryck in aktiveringskontakten. Meddelandet försvinner en kort stund innan det visas igen.

Meddelandet Fork Locked (gaffel låst)

Se Figur 22. Meddelandet "Fork Locked" (styrlåset låst) rullar i trippmätaren för att indikera att styrlåsets reglage inte är i oläst läge. Vrid styrlåsets reglage helt till oläst läge för att radera meddelandet så att motorn kan startas.

om01818a

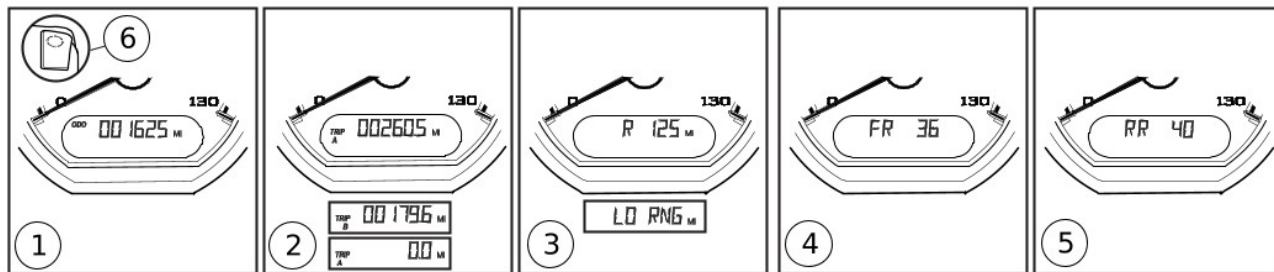

1. Trippmätare
2. Trippmätare (A, B, nollställa)
3. Bränsleräckvidd (låg bränslenivå)
4. Lufttryck i framdäck
5. Lufttryck i bakdäck
6. Aktiveringsknapp (vänster reglage)

Figur 21. Trippmätarens funktioner

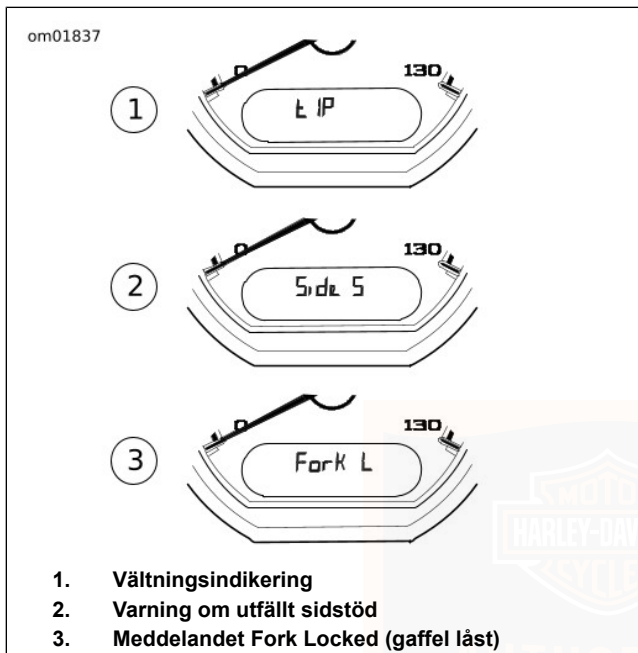

Figur 22. Meddelandena om tippning, sidstöd och låst gaffel

FARTHÅLLARE

ANMÄRKNING

Farthållaren är ett tillval på vissa modeller och har kanske inte installerats.

⚠ VARNING

Använd inte farthållaren vid tät trafik, på slingriga vägar med dålig sikt i kurvorna eller på halt underlag av någon sort. Om farthållaren används under dessa förhållanden kan det leda till dödsfall eller allvarliga personskador. (00083a)

⚠ VARNING

Följ gällande hastighetsbegränsningar och kör inte fortare än omständigheterna tillåter. För hög hastighet kan vara en orsak till att man tappar kontrollen över fordonet, vilket kan leda till dödsfall eller allvarliga personskador. (00008a)

Slå på farthållaren

ANMÄRKNING

Farthållaren är aktiv när:

- Åtminstone 10 sekunder har passerat sedan motorn startades.

- *Fordonshastigheten är mellan 40–145 km/h (25–90 mph) på tvåan eller högre växel.*

Se Figur 23. Tryck in strömställaren FARTHÅLLARE för att aktivera farthållaren (1). När farthållaren är aktiverad lyser symbolen i hastighetsmätaren med brunt sken.

Ställa in hastighet för farthållare

Se Figur 23. När motorcykeln når din avsedda hastighet, tryck på SET/- omkopplaren för att ställa in hastigheten (2). Symbolen ändrar färg från brun till grön.

Justera (vid behov) hastigheten så att den överensstämmer med rådande hastighetsbegränsning eller trafikförhållanden:

Öka/sänka hastighet för farthållare

Genom att trycka på RES/+ omkopplaren ökar hastigheten med 1,6 km/h (1 mph) . Att hålla omkopplaren nere ökar gradvis hastigheten.

Genom att trycka på SET/ omkopplaren minskar hastigheten med 1,6 km/h (1 mph) . Håll nere strömställaren för att gradvis sänka hastigheten för farthållaren.

Avaktivera farthållare

Se Figur 23. Genom att vrida gasreglaget till roll-off-läge (3) inaktiveras farthållarens inställda hastighet.

Farthållaren kopplas ur även när du:

- Bromsar med frambromsen eller trampar på fotbromspedalen.
- Drar in kopplingshandtaget.
- Öppnar gasreglaget mer än 16 km/h (10 mph) över den inställda hastigheten.

Återta inställd hastighet

ANMÄRKNING

Inställd hastighet återtas inte om hastigheten är mer än 24 km/h (15 mph) under inställd hastighet.

Se Figur 23. Om cruise har kopplats ur men dess indikator är gul återupptas cruise-hastigheten (4) genom att trycka på RES/+ omkopplaren. Symbolen lyser med grönt ljus. Motorcykeln återupptar körning enligt farthållarens inställda hastighet.

Stänga av farthållare

Tryck in omkopplaren FARTHÅLLARE för att inaktivera farthållaren. Symbolen för farthållare försvinner.

om2154

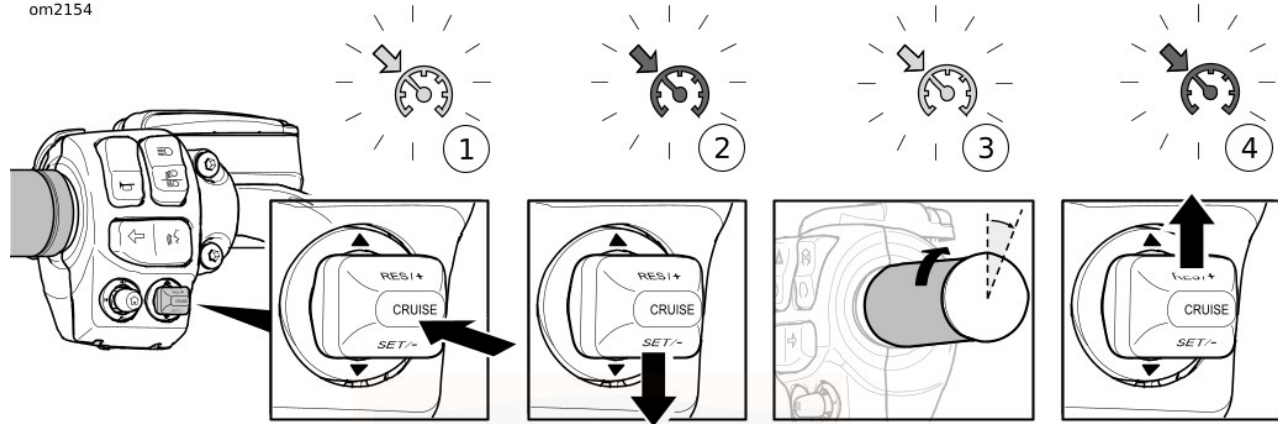

1. Farthållare på/av (FARTHÅLLARE) (brun indikator)
2. Ställa in hastighet (ANGE/-) (grön indikator)
3. Stänga av farthållare (brun indikator)
4. Återuppta hastighet (RES/+) (grön indikator)

Figur 23. Farthållare (normal)

ELEKTRONISK GASKONTROLL (ETC)

Denna motorcykel har ett elektronisk gasreglage (ETC). I stället för en mekanisk anslutning med kabel till spjällhuset använder den här tekniken redundanta gripsensorer för att ange den av föraren begärda gasspjällpositionen till den elektroniska styrmodulen (ECM). ECM reglerar sedan bränsle-

och luftintaget samt tändningsinställningen baserat på förarens körstil.

ECM övervakar gripsensorernas status, gasspjällplattans manöverdon och luftflödet. Om felkoder detekteras inaktiveras farthållaren, motorvarningslampan tänds och ECM återgår till något av följande lägen.

ETC-läge för begränsad prestanda

Föraren upplever nästan normal funktion. Motorcykelns funktioner som skyddar mot oavsiktlig acceleration är aktiverade.

ETC-läge för effektstyrning

Gasspjällsenheten återgår till en "tomgångshållare" eller "mjukt hem" läge, vilket ger tillräckligt vridmoment för att uppnå en hastighet på ungefär 40 km/h (25 mph) . Motorns gensvar på inmatning från gripsensorn minskas.

ETC-läge forcerad tomgång

Gasspjällplattans manöverdon tvingas till ett läge för snabb tomgång, vilket ger tillräckligt vridmoment för krypkörning, men inte för normala körhastigheter.

ETC-läge forcerad avstängning

Motorn tvingas till avstängning.

TILLBEHÖRSOMKOPPLARE

OBS

Alltför många elektriska tillbehör kan överbelasta fordonets laddningssystem. Om anslutna elektriska tillbehör tillsammans konsumerar mer än laddsystemet producerar kommer batteriet att laddas ur, vilket kan orsaka problem i elsystemet. (00211d)

Se Figur 24. En panel för tillbehörsomkopplare sitter i kåpan. Omkopplare kan läggas till för installerade tillbehör. Högsta strömstyrka för varje reglage är 2 A.

Se Figur 25. Tillbehörskontakten sitter under vänstra sidokåpan. Besök en Harley-Davidson-återförsäljare eller gå till www.harley-davidson.com för passande elektriska tillbehör

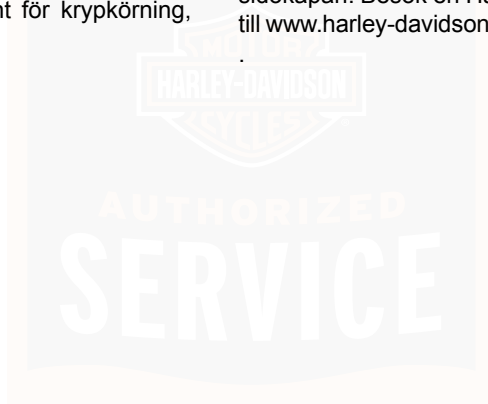

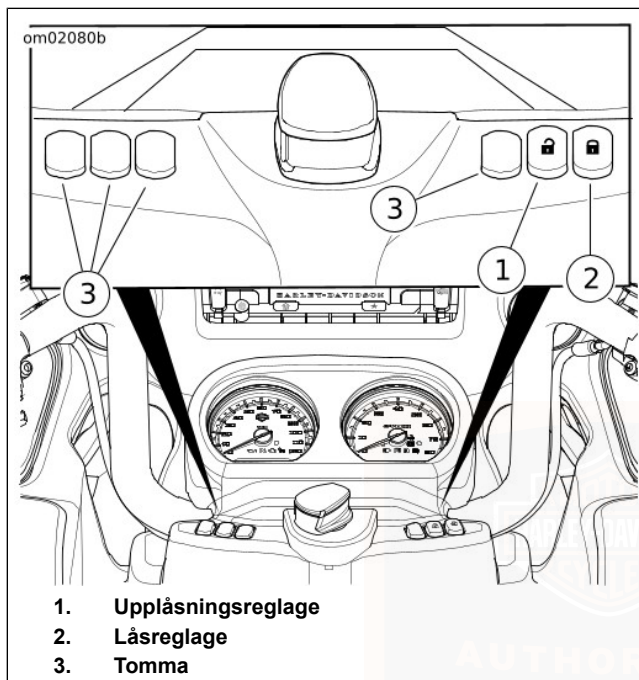

Figur 24. Strömställarpanel för tillbehör

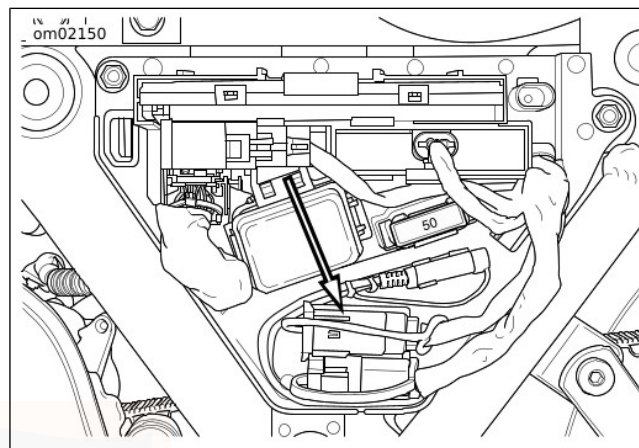

Figur 25. Tillbehörskontakt (under vänster sidokåpa)
ELLÄS

Styrlåset och sidoväskorna kan låsas med nyckeln, kodnyckeln eller elläsets reglage i kåpens panel.

Kodnyckel

Se Figur 26. Med kodnyckeln kan du på avstånd låsa och låsa upp styrlåsets reglage och sidoväskorna. Med kodnyckeln kan du aktivera låsen när motorn går eller är avstängd.

1. Stäng och lås packväskornas lock.

ANMÄRKNING

Vrid styrlåsets reglage till låst läge **innan** du trycker på låsknappen på kodnyckeln. Om du vrider reglaget efter att ha tryckt på låsknappen låser inte styrlåset.

- Om du låser gaffeln, vrid styret så långt det går åt vänster. Vrid styrlåsets reglage till läget LÅST. Kontrollera att gaffeln är låst genom att försöka vrida styret åt höger.
- Tryck på kodnyckelns låsknapp. Blinkersen blinkar två gånger för att visa att motorcykeln är låst.
- Tryck på kodnyckelns upplåsningknapp för att låsa upp. Blinkersen blinkar en gång för att visa att motorcykeln är olåst.
- Vrid styrlåset till läget OLÅST.

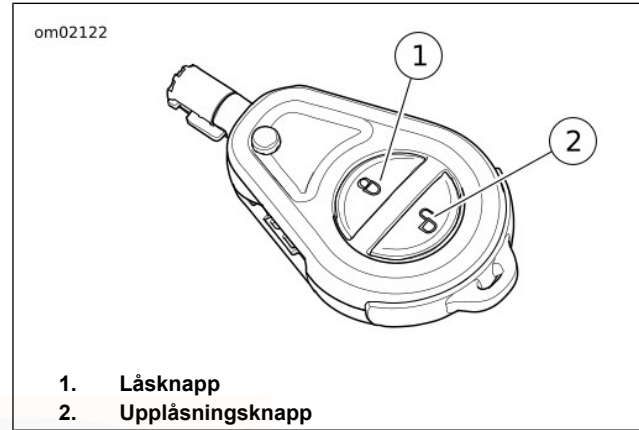

- Låsknapp**
- Upplåsningknapp**

Figur 26. Kodnyckel

Ellåssets reglage

Se Figur 27. Med ellåssets reglage på instrumentpanelen aktiveras ellåsen i styrlåset, sidoväskorna och Tour-Pak.

Ellåssets reglage låser bara låsen när motorn går. Ställ motoravstängningsknappen i läget KÖR eller tändningen i tillbehörläget.

- Stäng locken till sidoväskorna och Tour-Pak. Lås spärrarna.

- Om du låser gaffeln, vrid styret så långt det går åt vänster. Vrid styrlåsets reglage till läget LÅST. Kontrollera att gaffeln är låst genom att försöka vrida styret åt höger.
- För att låsa, ställ motoravstängningsknappen i läget KÖR eller håll aktiveringskontakten för att gå in i tillbehörläget. Tryck på låsreglaget i kåpan. Blinkersen blinkar två gånger för att visa att motorcykeln är låst.
- För att låsa upp, ställ motoravstängningsknappen i läget KÖR eller håll aktiveringskontakten för att gå in i tillbehörläget. Tryck på upplåsningreglaget i kåpan. Blinkersen blinkar en gång för att visa att motorcykeln är olåst.
- Vrid styrlåset till läget OLÅST. Öppna sidoväskorna och Tour-Pak vid behov.

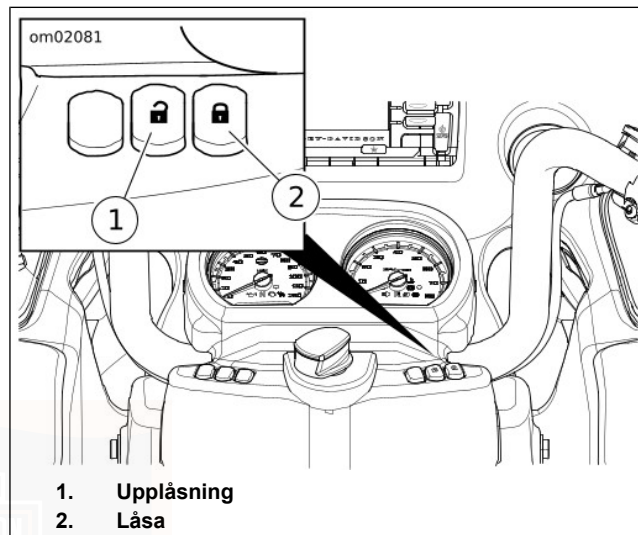

Figur 27. Ellåsets reglage

BOOM! BOX INFOTAINMENTSISTEM

▲ VARNING

Ställ in volym eller andra inställningar för ljud eller andra elektroniska enheter före körning. Bristande koncentration kan leda till förlorad kontroll, vilket i sin tur kan leda till dödsfall eller allvarliga personskador. (00088b)

▲ VARNING

Välj inte en så hög volym att den utestänger trafikljuden eller stör koncentrationen som fordras för säkert handhavande av motorcykeln. Störande moment eller en ljudnivå som utestänger trafikljuden kan leda till förlorad kontroll, vilket i sin tur kan leda till dödsfall eller allvarliga personskador. (00539b)

ANMÄRKNING

- Se instruktionsboken för BOOM! BOX för en fullständig beskrivning av funktioner och användarinstruktioner.
- Ställ in systemet och bekanta dig med infotainmentsystemets reglage och funktioner innan du kör ut på vägarna.

- För ytterligare anvisningar och information, kontakta auktoriserad Harley-Davidson-återförsäljare eller gå till www.harley-davidson.com/touring.

En fullständig version av instruktionsboken för Boom!™ Box GTS kan hämtas på www.harley-davidson.com eller H-D.com/BoomBoxGTS/manual.

Se Figur 28. Vissa modeller har ett Boom! Box infotainmentsystem. Systemet är aktiverat när tändningslåset står i tändnings- eller tillbehörsläge (IGNITION eller ACCESSORY).

Se Tabell 20 för infotainmentknapparnas funktioner.

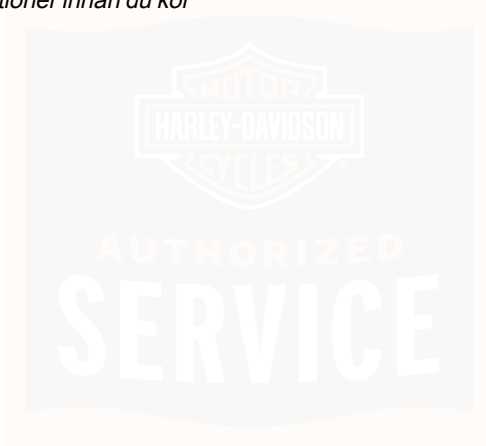

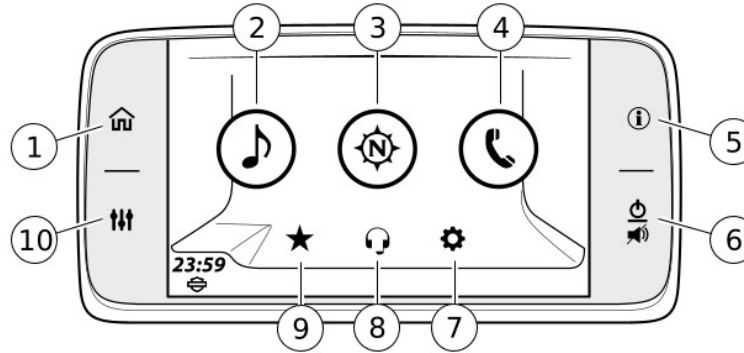

- | | |
|--------------------------------|-----------------------|
| 1. Hem | 6. Ström på/tyst läge |
| 2. Ljud | 7. Konfigurering |
| 3. Navigation | 8. Kommunikation |
| 4. Telefon | 9. Favoriter |
| 5. Information (fordonsstatus) | 10. Ljudinställningar |

Figur 28. Val på frontpanelens startside

Tabell 20. Val på frontpanelens startside

Press	Resultat
1 [Start]	Visar startskärmen. Växla mellan startskärmen och aktiva media. Tillgängliga val: Audio, Navigering, Telefon, Konfiguration, Kommunikation, Favoriter.
2 [Ljud]	Visar aktiv källa med ljudinnehållsinformation. Tillgängliga val: FM, AM, WB (våderband). Tillval: Vid anslutning: iPod, USB-media, Bluetooth-ljud. I förekommande fall: SiriusXM.

Tabell 20. Val på frontpanelens startsida

Press	Resultat
3 [Navigering]	<p>Visar en karta med den nuvarande positionen.</p> <p>Tillgängliga val: Sök, Meny, Stoppa rutt, Landsvägstjänster (endast på landsvägar), Datavinge (höger och vänster), Zooma (in och ut).</p> <p>Informationsdisplay: Aktuell gata, Kompass, Nästa manöver, Avstånd till nästa manöver, Nästa gata, Upprepa.</p>
4 [Telefon]	<p>Visar kontaktmenyer.</p> <p>Tillgängliga val: Samtal, Kontakter, Meddelanden, Knappsats, SOS.</p>
5 [Info]	<p>Visar fordonstatus.</p> <p>Tillgängliga val: Info, Motor-/bränsleinfo, Sammanfattning av åkturen, TPMS (endast CVO).</p>
6 [Tyst/ström]	<p>Sätter på och stänger av strömmen (håll inne i tre sekunder).</p> <p>Stänger av eller pausar ljudet.</p>
7 [Konfiguration]	<p>Konfigurerar systeminställningar. Använd innan du kör motorcykeln.</p> <p>Tillgängliga val: Ljudinställningar, Display, Globala förinställningar, Tangentbord, Bluetooth-konfiguration, Trådlöst headset, Mättenheter, Klocka, Bakre reglage, Systeminformation, Språk, Projiceringsläge.</p>
8 [Kommunikation]	<p>Visar aktiverade kommunikationsenheter.</p> <p>Tillgängliga val: Intercomsystem (när det är aktiverat), Komradio (CB, i förekommande fall).</p>
9 [Favoriter]	<p>Visar sparade favoriter.</p> <p>Tillgängliga val: Radiomottagare, Media, Telefon, Destination.</p>
10 [Ljudinställning]	<p>Visar ljudinställningsskärmen.</p> <p>Tillgängliga val: Bas, Diskant, Ljudmatning, Toning, Volym.</p>

BOOM! BOX FORDONSSTATUS

Se Figur 29 och Figur 30. Välj knappen för fordonsstatus för att visa status och mätningar från fordonssystem. Alla mätvärden visas med brittiska eller metrisk enheter enligt inställningarna för radion.

Air temperature (lufttemperatur)

Visar omgivningens temperatur. Mätvärdena kan påverkas av omgivningens förhållanden vid låg hastighet, t.ex. tomgång vid tät trafik. Mätningen indikerar inte nödvändigtvis frosthalka eller andra vägförhållanden.

Motorns oljetryck

Visar motorns oljetryck som OK eller Not OK. Stäng av motorn omedelbart om Not OK visas. Kontrollera oljenivån.

Styrssystem för motorns tomgångstemperatur (EITMS)

Visar status för styrssystem för motorns tomgångstemperatur (Engine Idle Temperature Management System, EITMS). EITMS-statusen kan visas som ACTIVE (AKTIV), ENABLED (AKTIVERAD) eller DISABLED (INAKTIVERAD). I FUNKTION > STYRSYSTEM FÖR MOTORNS TOMGÅNGSTEMPERATUR (EITMS) (Sidan 104) finner du en beskrivning för de olika statussituationerna.

Tryckövervakningssystem för däck (Tire Pressure Monitoring System, TPMS)

Se Figur 31. När fordonsstatusfönstret visas väljer du ikonen för övervakningssystemet för lufttryck för att visa däckens lufttrycksvärden.

Främre och bakre däck: För varje däck visas antingen vitt (för att ange normalt uppmätt lufttrycksvärde) eller gult (för att ange ett lågt lufttrycksvärde).

Lufttrycksdata: Lufttrycken visas som psi eller kPa, enligt enhetsinställningarna för radion. Streck (--) anger att aktuella data saknas för lufttryck.

Ikon för svagt sensorbatteri: TPMS:s sensorbatteri är svagt för det markerade däcket. Uppsök en Harley-Davidson-verkstad för service.

Ikon för högt/lågt lufttryck: Systemet har upptäckt att lufttrycket är högt eller lågt för det markerade däcket. Stanna motorcykeln på ett säkert sätt och kontrollera lufttrycket i däckerna med däckmanometer. Justera lufttrycket enligt specifikationerna i Tabell 4 eller enligt dekalen på ramens nedre rör.

ANMÄRKNING

- Använd inte TPMS-systemet som tryckmätare när du fyller på eller släpper ut luft i däck. Sensordata skickas till TPMS med olika intervall (beroende på om fordonet körs, är parkerat på sidstödet eller har en markant ändring i lufttrycket). Däckets lufttrycksdata kanske inte ändras omedelbart när du fyller på eller släpper ut luft i däck. För högt eller för lågt lufttryck kan bli resultatet.
- Tabell 4 visar det specificerade trycket för däck när de är kalla (motorcykeln parkerad under minst tre timmar). Lufttrycket stiger när däck blir varma.

Varning för långt lufttryck

Se Figur 31. Ett lågt lufttryck utlöser en varning som visas i radion.

Sök efter bensinstation: För motorcyklar med navigering hjälper radion dig att navigera till en bensinstation som ligger nära.

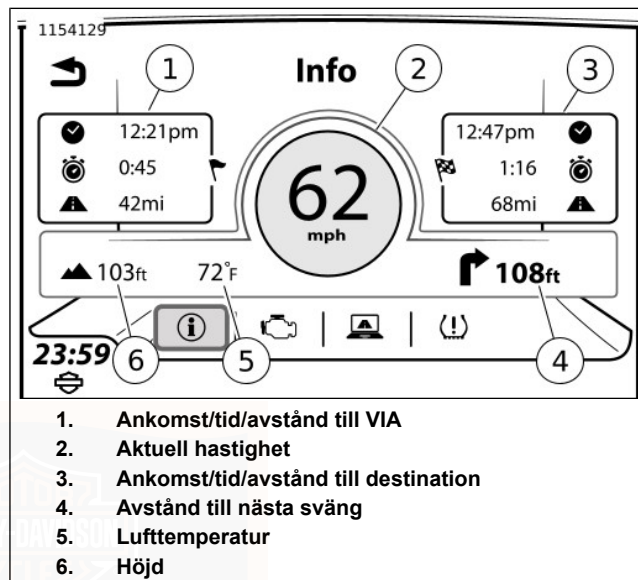

Figur 29. Trippinformationsskärm

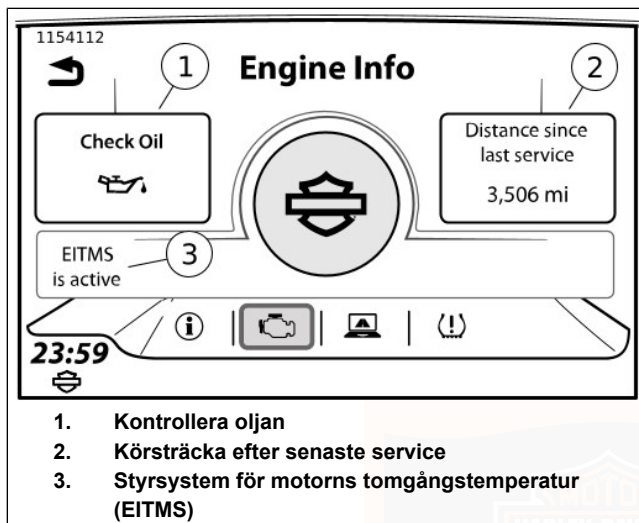

Figur 30. Motorinformationsskärm

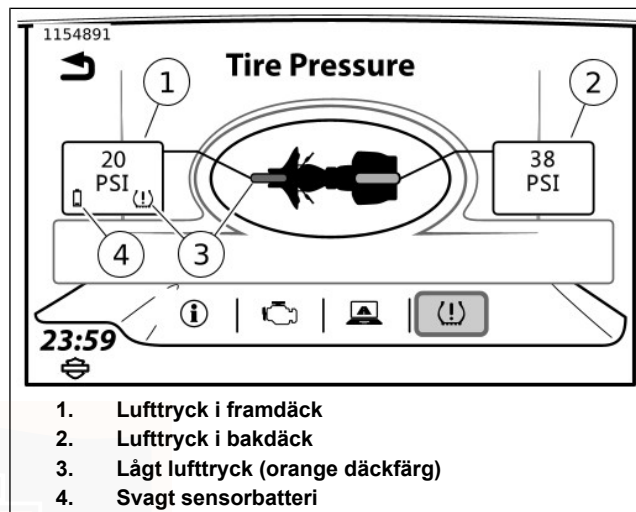

Figur 31. Tryckövervakningssystem för däck (Tire Pressure Monitoring System, TPMS)

HEADSET-ANSLUTNING

Den här modellen kan användas med trådlöst Bluetooth-headset. Se instruktionsboken för BOOM! för anvisningar om parning och användning.

MEDIAFACK

Fack

Se Figur 32. Mediafacket som sitter på höger sida om kåpan har en USB-port där du kan koppla in en telefon, mediaenhet eller USB-enhet. USB-porten får ström och kan användas när tändningen är påslagen eller tillbehörläge. För vissa enheter kan en gränssnittskabel behövas. Se BOOM! BOX INSTRUKTIONSBOK.

Öppna: Dra uppåt på framsidan av fackets lucka.

Stäng: Tryck på luckan så den stängs.

Rengöring Gummit eller tyget inuti facket är fäst med karborrand och kan tas loss för rengöring.

Enheter

Anslutna enheter kan användas för följande syften.

Tel: Laddar telefonen och spelar upp mediafiler från telefonen. Samtals- och sms-funktionerna kan däremot endast användas vid Bluetooth-anslutning.

Mediaenhet: Laddar enheten och spelar upp mediafiler.

USB-enhet: Spelar upp mediafiler, importerar/exporterar navigationsfiler och laddar programvaruuppdateringar.

Minneskort: Vissa typer av minneskort kan anslutas för att spela upp mediafiler. För att kunna ansluta behövs en adapter eller läsare.

ANMÄRKNING

Använd inte mediaspelare med hårddiskar. Vibrationer kan orsaka invändiga skador på sådana spelare.

Radion fortsätter spela medan enheter läggs till eller tas bort. Däremot ska du inte koppla bort USB-enheten medan filer importerar/exporteras eller uppdateringar installeras förrän uppgiften slutförts.

Håll fackets lucka stängd under körning så att inga föremål faller ut. Ta ur värdeföremål ur mediafacket när du lämnar motorcykeln obebakad.

USB-hubb

Du kan använda en USB-hubb (ingår ej) för att ansluta flera enheter till radion samtidigt. Radion börjar automatiskt spela upp media från den senast anslutna enheten.

Välj **HEM > MEDIA** på radion för att visa en lista över alla anslutna enheter. Musikspelare visas med en ikon som föreställer en not. Andra USB-enheter visas med en USB-ikon.

ANMÄRKNING

- Använd inte en hubb när du installerar programvaru- eller kartuppdateringar.
- Om för många enheter ansluts via en hubb kan det hända att strömförsörjningen i USB-porten inte räcker till.

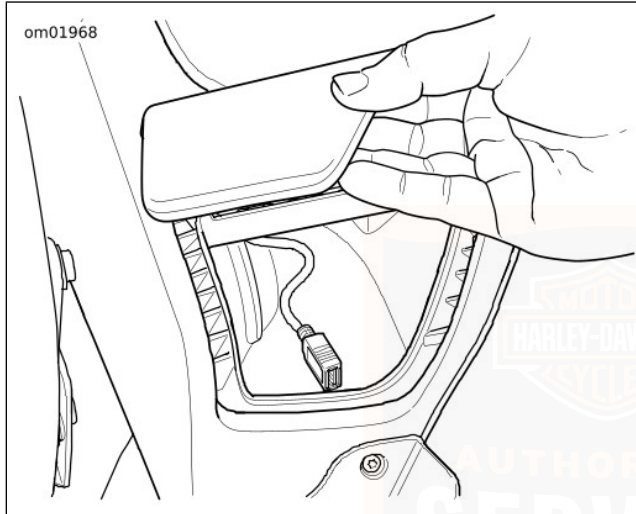

Figur 32. Mediafack med USB-port
STRÖMUTTAG

Se Figur 33. Ett strömuttag sitter på höger sida av kåpan.

Uttaget används för att driva eller ladda 12 V DC-tillbehör med en standardkontakt för motorfordon. Följ tillverkarens anvisningar när du ansluter eller använder elektriska tillbehör. Stick in tillbehörets kontakt i uttaget så att den sitter ordentligt.

⚠ VARNING

Se till att styrningen går mjukt och ledigt utan hinder. Om något hindrar styrningen kan det resultera i att föraren tappat kontrollen över motorcykeln, vilket kan leda till dödsfall eller allvarlig personskada. (00371a)

ANMÄRKNING

- Innan du kör ska du vrida styret helt åt höger och kontrollera att inga tillbehör eller kablar skaver mot tanken.
- Använd inte strömuttaget som cigarettändare. Skador på uttaget kan i så fall uppstå. Kontakta en auktoriserad Harley-Davidson-återförsäljare för tillgängliga tillbehör.

Uttaget är aktiverat när tändningen är påslagen eller står i läget tillbehör. Om tillbehör drivs under längre tid när motorn inte är igång laddas batteriet ur.

Högsta strömstyrka för alla anslutna tillbehör är 20 A. Strömförbrukningen inkluderar alla uttag och tillbehör som monterats. Om överström upptäcks kommer P&A-säkringen att gå och tillbehöret slutar att fungera tills överströmssituationen har åtgärdats (t.ex. ett trasigt eller

effektkrävande tillbehör har tagits bort) och säkringen har bytts ut.

Enheter som laddas via uttaget kan störa radiomottagningen.

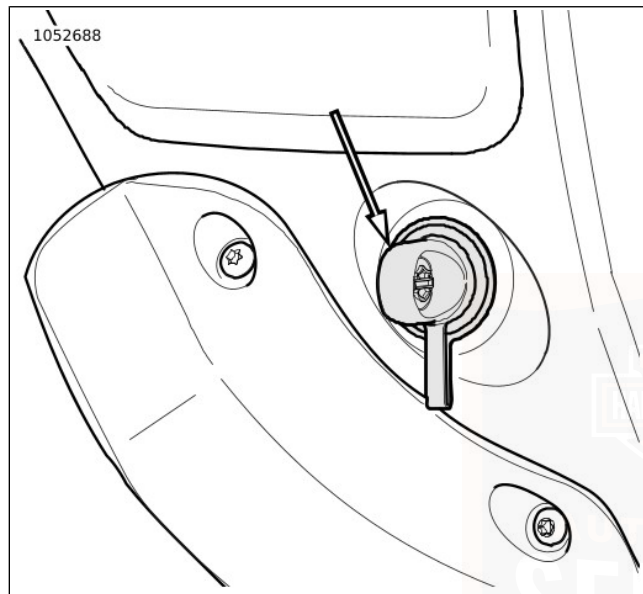

Figur 33. Kåpens strömuttag

STARTA MOTORN

Allmän

OBS

Varmkör motorn 15-30 sekunder på lågt varv. Härigenom varmkörs motorn och oljan når alla ytor som ska smörjas. Delar i motorn kan annars skadas. (00563b)

Du behöver inte vrida på gasen innan du startar.

Starta

▲ VARNING

Innan motorn startas ska friläget läggas i så att motorcykeln inte far iväg oavsiktligt, vilket kan leda till dödsfall eller allvarliga skador. (00044a)

1. Se Figur 34. Med kodnyckeln tillgänglig ställer du in motoravstängningsknappen i läget KÖR. Gasa inte.

ANMÄRKNING

Motorvarningslampan tänds när tändningsnyckeln vrids om. Du hör bränslepumpen arbeta en kort stund när den trycksätter bränslesystemet.

2. Vrid styrlåsets reglage helt till läget OLÅST.

ANMÄRKNING

Startmotorn fungerar inte om inte styrlåssets reglage står i läget olåst.

3. Lyft sidstödet (krävs för internationella modeller, såvida transmissionen inte är i friläge).

ANMÄRKNING

För att aktivera startsystemet ska kopplingshandtaget dras in mot vänster handgrepp och/eller friläget läggas i (grön frilägeslampa tänd).

4. Bromsa så att motorcykeln inte rör sig.
5. Dra in kopplingshandtaget helt. Lägg i friläge.
6. Tryck på startkontakten för att starta motorcykeln.

ANMÄRKNING

Motorn dras runt ett par varv innan den startar för att smörjas extra.

7. När motorn har gått igång och du har fällt upp sidstödet kan du använda motorcykeln normalt.

ANMÄRKNING

Indikatorlampan för ABS förblir tänd tills motorcykeln rör sig med cirka 5 km/h (3 mph).

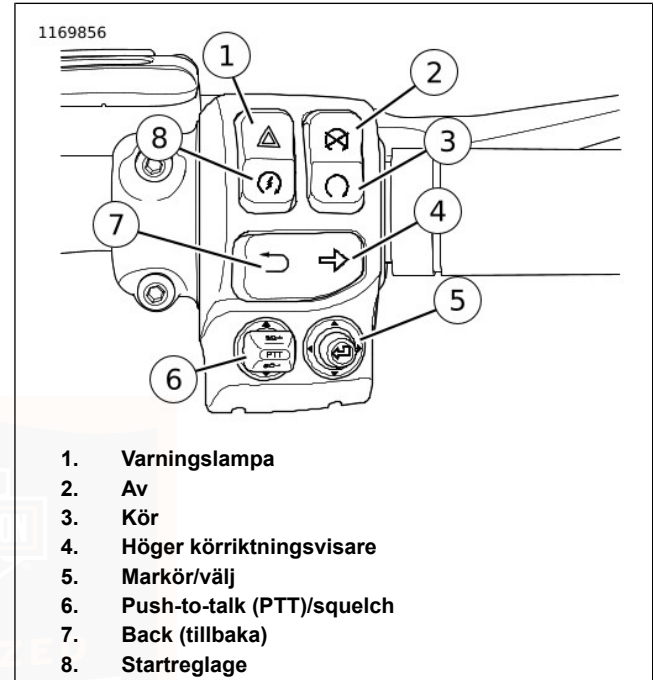

Figur 34. Höger väljarmodul

STARTA EFTER VÄLTNING

▲ VARNING

Kontrollera alltid att alla reglage fungerar normalt om motorcykeln har vält omkull. Deformerade eller trasiga reglage kan allvarligt påverka användningen av bromsar, koppling eller andra vitala funktioner och därmed utgöra en olycksrisk, vilket kan leda till dödsfall eller allvarliga personskador. (00350a)

ANMÄRKNING

- Om motorcykeln faller omkull visas ordet "tIP" i trippmätarens fönster och varningsblinkers börjar blinka.
 - Motorn kan inte startas förrän "tIP" har återställts.
 - Tändningen måste återställas för att varningsblinkers ska stängas av.
1. Ställ motorcykeln upprätt.
 2. Ställ in tändningslåset och motoravstängningsknappen till OFF.
 3. Vänta 10 sekunder.
 4. Ställ in tändningslåset till IGNITION.
 5. Ställ in motoravstängningsknappen till RUN.
 6. Tryck på varningsblinkersknappen för att stänga av varningsblinkers.

104 Funktion

STYRSYSTEM FÖR MOTORNS TOMGÅNGSTEMPERATUR (EITMS)

Styrsystemet för motorns tomgångstemperatur (EITMS) kan ge begränsad kylning av bakre cylindern för förare som ofta tvingas stå stilla med motorn på tomgång undre längre perioder, t.ex. vid trafikstockningar. Förare kan aktivera eller inaktivera EITMS för att komplettera sin körstil.

Funktion

- Om EITMS är aktivt när kopplingsspaken släpps upp till kopplingens inkopplingszon kommer EITMS att inaktiveras och den bakre cylindern börja gå igen. När fordonet står still kan föraren utnyttja möjligheten att vrida på gasreglaget eller höja motorns varvtal något precis innan de kör iväg. Detta inaktiverar EITMS och den bakre cylindern börjar omedelbart gå igen oavsett kopplingsarmen läge.
- Den varma tomgångshastigheten för 2017 Milwaukee Eight-motorn och senare är 850 VARV/MIN, men tomgångshastigheten kan variera beroende på andra faktorer, inklusive elektrisk belastning på fordonet. När EITMS är aktiverat på denna motor ökar tomgångshastigheten till 950–1 000 VARV/MIN tills EITMS inaktiveras.

Aktivera

ANMÄRKNING

EITMS fungerar inte inom de första 30 sekunderna när motorn har startats.

EITMS stänger den bakre cylinderns insprutningsmunstycke när nedanstående förinställda villkor uppfylls:

- Gasreglaget är i tomgångsläge
- Motorcykelns hastighet ligger under 1,2 mph (2 km/h)
- Motorns varvtal är under 1 200 VARV/MIN
- Motortemperaturen (ET, "Engine Temperature") från givaren ligger över förinställd nivå
- Givaren för omgivningens lufttemperatur (AAT, "Ambient Air Temperature") ligger över förinställd nivå (endast modeller med radio)

Stänga av

EITMS inaktiveras och den bakre cylinderns insprutningsmunstycke fortsätter driften **om något av följande tillstånd inträffar:**

- Givarvärdet för omgivningens lufttemperatur (AAT, "Ambient Air Temperature") sjunker under förinställda nivåer (endast modeller med radio)

- Givarvärdet för motortemperatur (ET, "Engine Temperature") sjunker under förinställd nivå
- Gasreglagepositionen är högre än tomgång (föraren vrider på gasreglaget)
- Motorcykelns hastighet överskrider 1,9 mph (3 km/h)
- Motorvarvtalet är högre än 1 350 rpm
- Kopplingen släpps upp när någon växel är ilagd på motorcykeln

Aktivering/inaktivering av EITMS

ANMÄRKNING

- *EITMS kan aktiveras eller inaktiveras med motorn igång eller avstängd.*
- *På fordon utrustade med radioapparater visas det på informationsskärm bilden om EITMS är aktiverat eller inaktiverat.*

Aktiverat: EITMS-motorns kylningsfunktion aktiveras automatiskt varje gång motorcykeln stannas och går på tomgång vid höga temperaturförhållanden. När funktionen är på, kan det hända att den inte aktiveras under svala körförhållanden.

Inaktiverat: EITMS-funktionen aktiveras inte under några förhållanden.

Aktivera eller inaktivera EITMS genom att göra något av följande.

1. Vrid tändningslåset till PÅ. Tryck på motoravstängningsknappen på högra handtaget till KÖR-läget.
2. Vrid gasreglaget till roll-off-läge och håll det där.
3. Se Figur 18. Efter 3 sekunder börjar farthållarlampan blinka och indikera EITMS-statusen.
 - Blinkande grönt ljus anger att EITMS är aktiverat.
 - Blinkande gult ljus anger att EITMS är inaktiverat.
4. Upprepa proceduren för att aktivera eller inaktivera EITMS.

ANMÄRKNING

- *En blinkande indikatorlampa till farthållaren visar inställningen för EITMS. Om farthållarens indikatorlampa lyser med fast sken (inte blinkande) visas farthållarens inställning.*
- *Inställningen för EITMS är oförändrad till den ändras av föraren eller återförsäljaren. EITMS behöver inte konfigureras vid varje start.*

STÄNGA AV MOTORN

1. Ställ motoravstängningsknappen i läget AV.

2. Ta bort tilldelad kodnyckel från intervallet.

ANMÄRKNING

Om motorn stallar eller stannar av någon anledning, tryck på motoravstängningsknappen till läge av (OFF) för att förhindra att batteriet laddar ur.

BROMSSYSTEM

Frambromshandtag

▲ VARNING

Se till att du aldrig har några fingrar mellan handtag och styre. Fingrar kan annars hamna i kläm så att du tappar kontrollen över motorcykeln, vilket kan leda till dödsfall eller allvarliga personskador. (00032a)

Se Figur 35. Frambromshandtaget (1) aktiverar frambromsen. Bromshandtaget sitter på höger handtag. Manövrera handreglaget med högerhandens fingrar.

Fotbromspedal

Se Figur 35. Fotbromspedalen (2) aktiverar bakbromsen. Pedalen sitter på höger sida. Fotbromspedalen manövreras med höger fot.

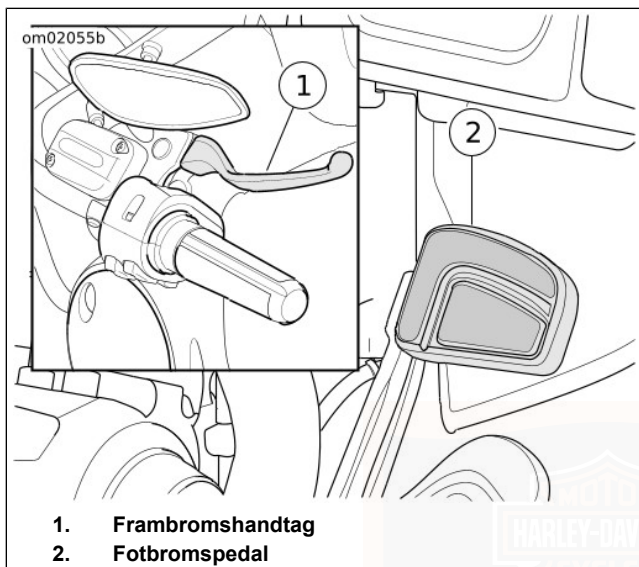

Figur 35. Bromsreglage

Låsningsfria bromsar (ABS)

Harley-Davidsons låsningsfria bromsar gör det lättare att hålla kontroll på motorcykeln vid panikbromsning rakt fram. ABS arbetar på både fram- och bakhjul oberoende av varandra för att hålla hjulen roterande och förhindra okontrollerade

hjulåsningar. Systemet fungerar både på torr asfalt och halare underlag som grus, löv eller när det är blött.

Så här fungerar ABS

ABS har sensorer som känner av hjulhastigheten på både fram- och bakhjul. Om systemet märker att ett eller båda hjulen minskar hastigheten för snabbt, vilket indikerar att de är nära låsning, eller om retardationen inte motsvarar förinställda värden, kommer systemet att reagera. Systemet öppnar och stänger ventiler snabbt för att justera bromskraften. När ABS arbetar kan det jämföras med en manuell "pumpbromsning", men det sker med elektronisk precision. ABS kan reagera upp till sju gånger per sekund.

Föraren känner av när systemet arbetar genom ett svagt pulserande i bromsreglagen. Samtidigt kan ett klickande ljud också uppfattas från ABS-modulen. Båda dessa indikationer är fullt normala. Se Tabell 21.

Mer information finns på www.harley-davidson.com/abs.

Så här används ABS

Även om ABS ger en fördel vid bromsning i kritiska situationer är det ingen ersättning för en säker körstil och gott omdöme. Det säkraste sättet att bromsa är alltid med maskinen upprätt och med båda hjulen i linje med varandra.

Harley-Davidsons låsningsfria bromsar är avsedda att hjälpa föraren vid hård inbromsning. I en nödsituation ska föraren behålla trycket på bromsreglagen även när systemet arbetar. Släpp inte efter på reglagen och pumpbromsa inte. Hjulen kommer inte att låsas förrän hastigheten gått ner till ungefär 6 km/h (4 mph) och ABS-funktionen inte längre behövs.

▲ VARNING

ABS kan inte förhindra låsning av bakhjulet på grund av kraftigt motorbromsning. Systemet hjälper inte vid kurvtagning eller på ojämna/lösa underlag. Hjullåsning resulterar i svårkontrollerade sladdar, vilket kan leda till dödsfall eller allvarliga personskador. (00362a)

ABS: däck och hjul

Motorcyklar utrustade med ABS måste alltid använda däck och hjul från Harley-Davidson. Systemet mäter hjulens rotationshastighet genom sensorer. Förändrad hjuldiameter eller annan däckdimension påverkar hjulhastigheten. Ändrad hjuldiameter eller annan däckdimension kan störa systemets kalibrering och ha en negativ inverkan på dess möjlighet att upptäcka och förhindra okontrollerad hjullåsning. Lufttryck som avviker från specificerat lufttryck kan försämra ABS-funktionen. Se Tabell 4.

Tabell 21. ABS, symptom och tillstånd

SYMPTOM	TILLSTÅND
ABS-lampan lyser konstant	Felfunktion i ABS-systemet detekterad. Uppsök en Harley-Davidson-verkstad för service.
ABS-lampan blinkar	Detta är normalt och indikerar en självdiagnos när motorcykeln startas och hastigheten är lägre än 5 km/h (3 mph). ABS aktiveras inte förrän lampan slocknar. Om lampan fortsätter blinka i hastigheter över 5 km/h (3 mph) kontaktar du din Harley-Davidson-återförsäljare för service.
Pulserande bromshandtag eller bromspedal när ABS arbetar	Normalt.
Klickande ljud när ABS arbetar	Normalt.

Tabell 21. ABS, symptom och tillstånd

SYMPTOM	TILLSTÅND
"Ryckningar" under bromsning	Normalt. Mest märkbart vid bromsning med endast ett hjul (fram eller bakhjul). Variationer i bromsverkan kan orsakas av sprickor eller bulor i vägbanan, motorbroms (nedväxling vid högre hastighet), hård bromsning i låga hastigheter och andra speciella förhållanden. Detta beror på att ABS varierar bromskraften för att undvika okontrollerbar hjullåsning.
Tillfälligt trög bakbromspedal	Normalt. Motorbromsning (högt motorvarv får bakhjulets rotation att minska) eller nedväxling kan aktivera ABS-funktionen. Om bakbromsen används samtidigt eller omedelbart efteråt kan en ventil som ABS-funktionen stängt förhindra ytterligare bromsning. Detta beror på att ABS varierar bromskraften för att undvika okontrollerbar hjullåsning.
"Gnällande" från däcken	Normalt. På vissa underlag kan däcken ge ljud ifrån sig även om hjulen inte låser.
Svarta märken på underlaget	Normalt. På vissa underlag kan däcken lämna svarta spår även om hjulen inte låser.
Hjullåsning i låga hastigheter	Normalt. ABS-funktionen aktiveras inte på framhjulet under 5 km/h (3 mph) eller på bakhjulet under 8 km/h (5 mph).

FUNKTION FÖR REFLEX KOMBINERADE ABS-BROMSAR

Kombinerade bromsar från Reflex ger snabbare bromseffekt än vanliga ABS-bromsar och medger en mer balanserad fördelning än mellan fram- och bakbroms under många olika bromsförhållanden.

I hastigheter över 32–40 km/h (20–25 mph) justerar systemet dynamiskt kombinationen av bromskraften liksom motorcykelns hastighet för en mer optimerad bromsfördelning. Systemet ger större kombinationseffekt när föraren bromsar

hårt eller också minskas eller elimineras kombinationen vid lätt bromsning och låga hastigheter.

ANMÄRKNING

När båda bromsarna används kan föraren känna en svag återkoppling i frambromshandtaget eller i fotbromspedalen när den dynamiska balanseringen sker.

Med ett kombinerat system sker även en viss dynamisk bromsning på bakhjulet även om bara frambromsen ansätts. Om föraren bromsar med bara fotbromspedalen ansätter

systemet även en viss bromseffekt på det vänstra bromsoket fram. När föraren ansätter båda bromsarna försöker systemet dynamiskt balansera bromsningen för både fram- och bakhjulet.

I hastigheter under 32–40 km/h (20–25 mph) är bromsarna inte kombinerade och därför påverkas inte manövreringen i låga hastigheter så mycket, exempelvis vid körning på parkeringsplatser.

VÄXLING

OBS

Kopplingen måste vara helt frikopplad innan en växel kan läggas i. Om den inte är helt frikopplad kan skador uppkomma. (00182a)

Växling vid stillastående med avstängd motor

Dra långsamt in kopplingshandtaget mot styret för att helt lägga ur kopplingen. Det går inte att lägga i en växel beroende på att växellådsaxlarna inte roterar och dreven i växellådan inte står i rätt lägen. **Det orsakas av att växlarna kärvar på grund av att de ligger an mot varandra.** Gunga motorcykeln fram och tillbaka samtidigt som du trycker försiktigt på växelpedalen.

Starta från stillastående

ANMÄRKNING

Starta alltid motorn med friläget ilagt. Starta alltid på ettans växel från stillastående.

Att växlarna kärvar kan också inträffa när fordonet är igång och transmissionsaxlarna slutar rotera. Det är vanligare om kopplingsspaken hålls intryckt under en längre tid innan du växlar till ettans växel. Växelns smörjtemperaturer kan också påverka hur ofta det inträffar. Förekommer oftare när temperaturerna är låga och smörjningen är mer motståndskraftig mot rörelser. Om det inträffar medan motorn är igång och fordonet har stoppats, ska du se till att maskinen är i neutralläge och sedan släppa kopplingsspaken så att axlarna börjar snurra. Dra in kopplingsspaken igen och försök omedelbart att lägga i ettans växel.

1. Låt motorn gå på tomgångsvarv, se till att sidstödet är uppfällt och dra in kopplingshandtaget mot styret för att lägga ur kopplingen.
2. Tryck ned växelspaken så långt det går och släpp den sedan. Det Ettans växel är nu ilagd.
3. Släpp ut kopplingshandtaget försiktigt samtidigt som du successivt ökar gaspådraget.

Uppväxling (acceleration)

Se Figur 36 . Lagg i följande högre växel när motorcykeln uppnår växlingshastigheten. Se Tabell 22.

Tabell 22. Rekommenderade uppväxlingshastigheter

VÄXLING	mph	km/h
1:an till 2:an	15	25
2:an till 3:an	25	40
3:an till 4:an	35	55
4:an till 5:an	45	70
5:an till 6:an	55	85

1. Slå av gasen.
2. Dra långsamt in kopplingshandtaget mot styret för att helt lägga ur kopplingen.
3. Lyft upp växelspaken så långt det går och släpp den sedan.
4. Släpp ut kopplingshandtaget mjukt och gasa försiktig.
5. Upprepa föregående procedur för att lägga i återstående växlar.

ANMÄRKNING

- Se till att frikoppla helt före varje växling.
- Anpassa motorvarvet genom att möta med gasen när du släpper upp kopplingen.

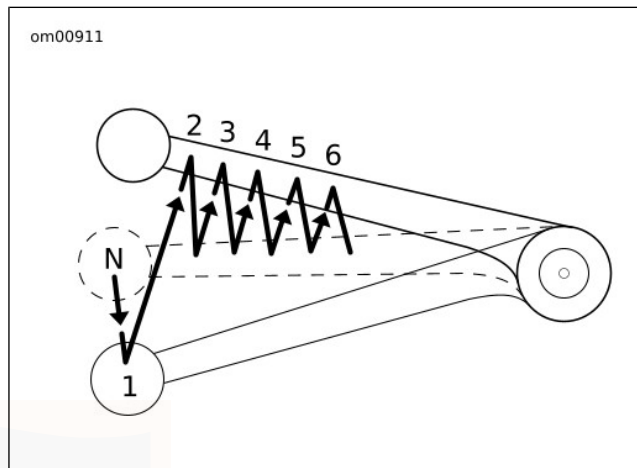

Figur 36. Växling: Växla upp

Nedväxling (deceleration)

⚠ VARNING

Nedväxling får inte ske vid högre hastigheter än vad som anges i tabellen. Om du växlar ned i för hög fart kan motorcykeln börja sladda okontrollerat. Detta kan medföra att du tappar kontrollen över maskinen, vilket kan leda till dödsfall eller allvarliga personskador. (00045b)

Se Figur 37 . När hastigheten sjunker, som vid körning uppför en backe eller när du saktar in för att svänga, lägg i den närmaste lägre växeln. Se Tabell 23.

Tabell 23. Rekommenderade nedväxlingshastigheter

VÄXLING	mph	km/h
6:an till 5:an	50	80
5:an till 4:an	40	65
4:an till 3:an	30	50
3:an till 2:an	20	30
2:an till 1:an	10	15

ANMÄRKNING

Växlingspunkterna i tabellerna är rekommendationer. Personliga växlings- punkter kan avvika från tabellen.

1. Slå av gasen.
2. Dra långsamt in kopplingshandtaget mot styret för att helt lägga ur kopplingen.
3. Tryck ned växelspaken så långt det går och släpp den sedan.
4. Släpp ut kopplingshandtaget mjukt och gasa försiktigt.
5. Upprepa föregående procedur för att lägga i återstående växlar.

ANMÄRKNING

- Se till att frikoppla helt före varje växling.
- Anpassa motorvarvet genom att möta med gasen när du släpper upp kopplingen.

OBS

Lägg i friläget innan du stänger av motorn. Växlingsmekanismen kan ta skada om du försöker växla med stillastående motor. (00183a)

Det går att lägga i friläge både ifrån första och andra växeln.

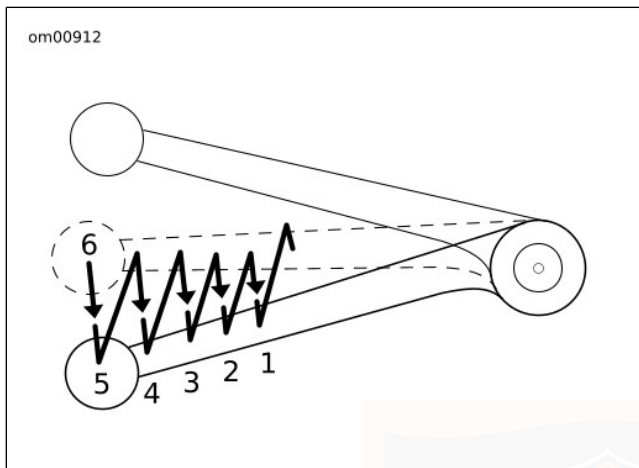

Figur 37. Växling: Växla ned

VÄXELPEDAL HÄL-TÅ

Se Figur 38. Vissa motorcyklar har en växelpedal som växlas med hälen-tårna. Uppväxling görs med vänstra fotens häl. Upp- och nedväxling kan göras med tårna.

Nedväxling (tårna): Tryck pedalen för växling med tårna ända i botten (fullt utslag)

Uppväxling (tårna): Lyft pedalen för växling med tårna ända upp (fullt utslag)

Uppväxling (hälen): Tryck pedalen för växling med hälen ända i botten (fullt utslag)

Släpp häl-tå-växelpedalen efter varje växling så att den kan gå tillbaka till centrumläget före nästa växling.

ANMÄRKNING

Höjden på växelpedalen är justerbar för maximal komfort. Kontrollera att pedalen har fullt rörelseutrymme efter justering. Se verkstadshandboken.

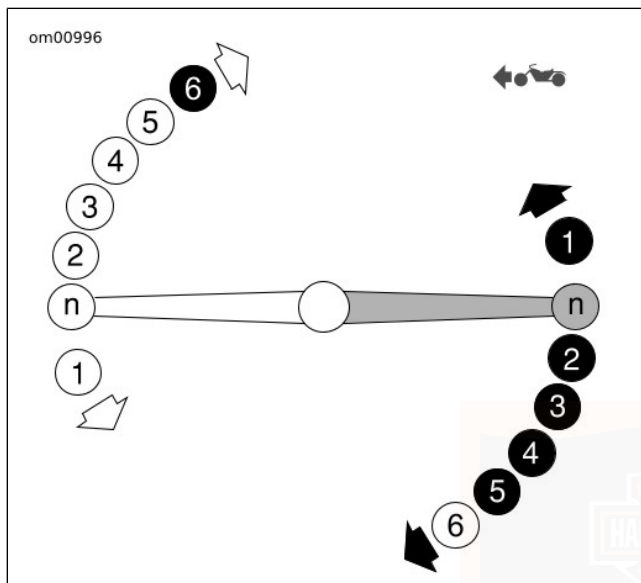

Figur 38. Växelpedal häl-tå

PASSAGERARENS FOTPLATTOR/FOTPINNAR

Passagerarens fotpinnar kan ställas in i ett av tre lägen. Fotpinnarna kan även vinklas för bättre komfort.

Höjdinställning

ANMÄRKNING

Om fästet inte går att skjuta uppåt eller nedåt, lossa lite på den nedre axelskraven, men ta inte bort den.

1. Se Figur 39. Ta bort den övre fästskruven (1) och brickan (2).
2. Välj ett av de tre hålen för justering i höjddled.

ANMÄRKNING

Om det behövs tar du bort alla plastpluggar i ramens monteringshål (3).

3. Skjut fästet och fotpinnen till önskat monteringshål.
4. Montera den övre skruven och brickan för fästet. Dra åt till 48,8–56,9 N·m (36–42 ft-lbs).
5. Dra åt den nedre axelskraven om den är lossad. Dra åt till 5,4–8,1 N·m (4–6 ft-lbs).

Justering av lutning

Passagerarens fotpinne kan vinklas så att det blir bekvämare för din passagerare.

1. Se Figur 39. Lossa ändskruven (5).
2. Vrid till önskat läge.
3. Dra åt ändskruven. Dra åt till 20,3–27,1 N·m (15–20 ft-lbs).

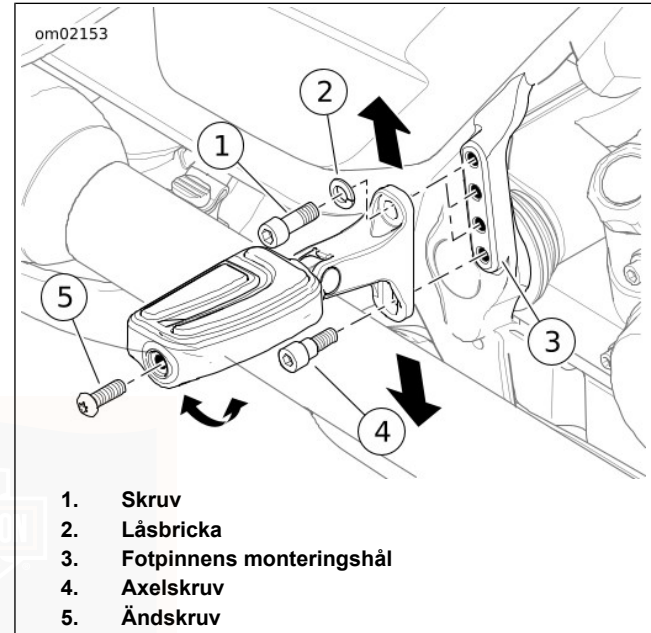

Figur 39. Passagerarens fotpinne

KÅPANS FRISKLUFTSMUNSTYCKEN

Kåpan har ett munstycke på instrumentpanelens högersida och två luftkanaler längs med kåpans insidor. Dessa munstycken kan öppnas eller stängas för att tillföra behaglig friskluft och minska vindbruset. Det bästa läget är att ha

munstyckena öppna för ökad luftcirkulation. Varje munstycke öppnas för sig med sin egen knapp.

Öppna: Se Figur 40 (övre munstycke) och Figur 41 (sidomunstycken). Tryck munstyckets reglage nedåt tills det klickar. Luftmunstycket är öppet.

Stänga: Tryck munstyckets reglage nedåt och släpp. Reglaget hoppar upp och munstycket stängs.

Nollställning: Om spärren inte låser trycker du på reglaget för att öppna, och stäng och öppna igen tills mekanismen låser.

Håll munstycket fritt från främmande föremål. Rengör munstyckets mekanism då och då och ta bort smuts, insekter och löv så att delarna inte fastnar i varandra. Rengör reglaget och munstyckets stängningslucka om det blir svårt att öppna eller stänga. Se EFTER KÖRNING > SKÖTSEL AV KÅPANS FÖRDELNINGSMUNSTYCKE FÖR FRISKLUFT (Sidan 134).

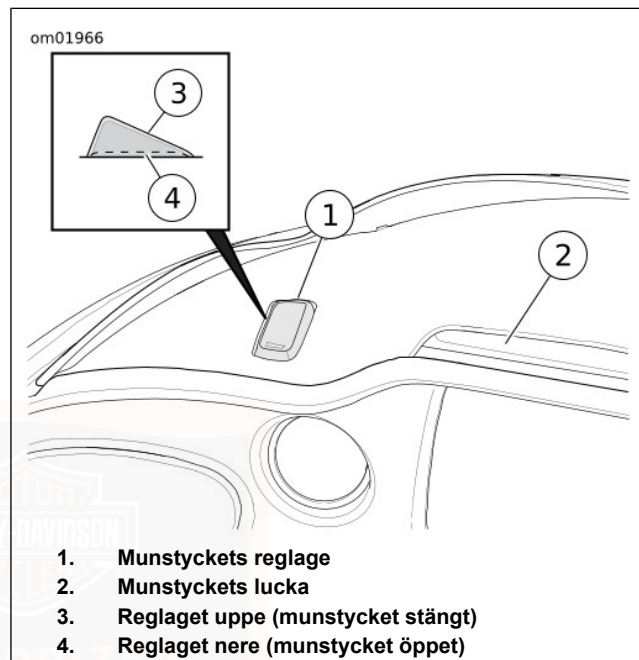

Figur 40. Kåpa med Splitstream-uttag (rammonterad kåpa)

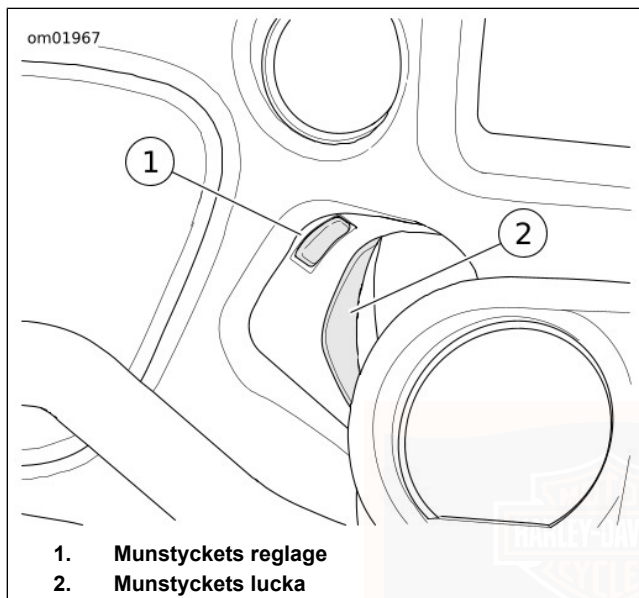

Figur 41. Sidomunstyckets lucka (vänster sida visas)

PACKVÄSKOR

⚠ VARNING

Överskrid inte packväskornas maxkapacitet. Lasta båda väskorna lika tungt. För tungt lastade packväskor kan göra att föraren tappar kontrollen, vilket kan leda till dödsfall eller allvarliga personskador. (00383a)

ANMÄRKNING

Max. viktkapacitet för packväskor är 6,8 kg (15 lb) (för varje packväska).

Packväskor med högtalare

Packväskor med högtalare är konstruerade så att vattnet förhindras från att tränga in och så att det rinner av vid tvätt eller körning i regnväder. Torka bort stående vatten från packväskornas högtalare genom att öppna packväskorna och försiktigt skaka bort vattnet från högtalarna.

Låsning

Nyckel: Se Figur 42. Sätt i nyckeln. Vrid den 1/4 varv mot motorcykelns framdel. Vrid tillbaka nyckeln till centrumläget för att ta ur den.

Ellåsets reglage: Se Figur 27. När motorn går, tryck på låsreglaget i kåpan. Blinkersen blinkar två gånger för att visa att motorcykeln är låst.

Kodnyckel: Se Figur 26. Tryck på kodnyckelns låsknapp. Blinkersen blinkar två gånger för att visa att motorcykeln är låst.

Upplåsning

Nyckel: Se Figur 42. Sätt i nyckeln. Vrid nyckeln 1/4 varv mot motorcykelns bakdel. Vrid tillbaka nyckeln till centrumläget för att ta ur den.

Ellåsets reglage: Se Figur 27. När motorn går, tryck på upplåsningssreglaget i kåpan. Blinkersen blinkar en gång för att visa att motorcykeln är olåst.

Kodnyckel: Se Figur 26. Tryck på kodnyckelns upplåsningssknapp. Blinkersen blinkar en gång för att visa att motorcykeln är olåst.

Öppning

1. Se Figur 42. Låsa upp packväskan.
2. Lyft på spärren.
3. Lyft locket från packväskans sida mot motorcykeln.

Stängning

1. Se Figur 42. Stäng locket på packväskan.
2. Tryck ner spärren för att låsa fast locket. Kontrollera att locket är ordentligt stängt.

3. Lås packväskan.

Borttagning

1. Se Figur 42. Öppna packväskan.
2. Se Figur 43. Vrid fästskruvsvredet moturs för att avlägsna fästskruvarna från stödfästet.
3. Stötta upp packväskan och koppla bort ljudkontakten.
 - a. **Höger packväska:** Se Figur 44. Dra ut låskolven. Separera kontaktstyckena
 - b. **Vänster packväska:** Se Figur 45. Dra ut låskolven. Separera kontaktstyckena
4. Lyft upp packväskan från fästet.

ANMÄRKNING

Dra eller släpa inte packväskorna längs marken. Vårdslös hantering kan skada packväskorna.

Montering

1. Se Figur 42. Placera packväskan försiktigt på plats på fästramen. Rikta in monteringsgenomföringarna med stödfästet.

2. Stötta upp packväskan. Koppla i ljudkontakten.
 - a. **Höger packväska:** Se Figur 44. Installera kontakten. Snäppfäst låskolven på plats.
 - b. **Vänster packväska:** Se Figur 45. Installera kontakten. Snäppfäst låskolven på plats.

ANMÄRKNING

Vredet på den bakre fästskruven kommer måste positioneras nedåt för att inte komma i vägen för packväskans lock.

3. Se Figur 43. Sätt i fästskruvarna genom genomföringen i stödfästet. Vrid vredet medurs för att dra åt fästskruvarna så att vreden pekar nedåt (positionerade mellan klockan 3 och 9, enligt bilden).
4. Sätt i fästskruvarna genom genomföringen i fästet. Dra åt så att vredet pekar nedåt mellan klockan 3 och 9 som det visas i bilden.
5. Kontrollera att packväskan sitter fast ordentligt.
6. Stäng och lås packväskan.

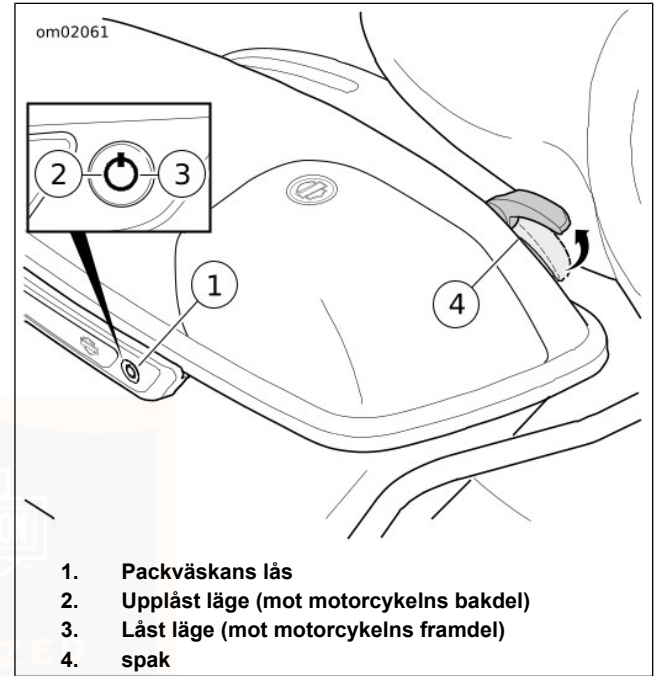

Figur 42. Packväska

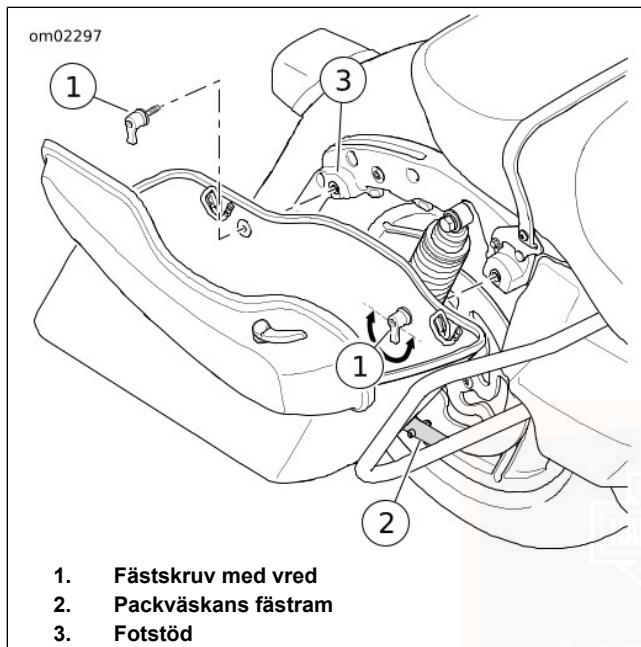

Figur 43. Sätta på/ta av packväska

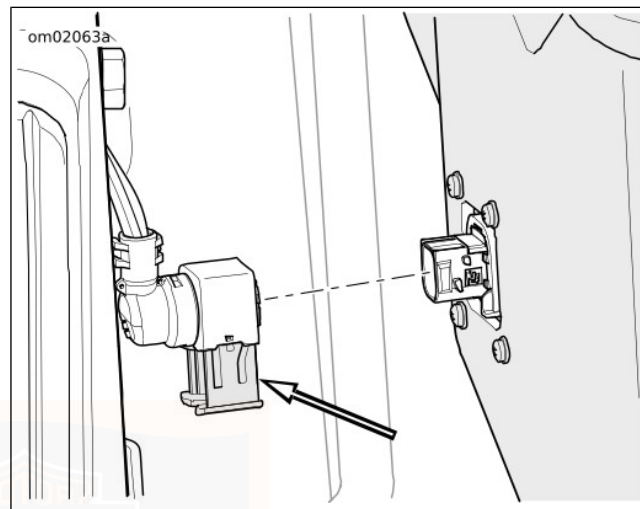

Figur 44. Låskolv för höger kontaktstycke

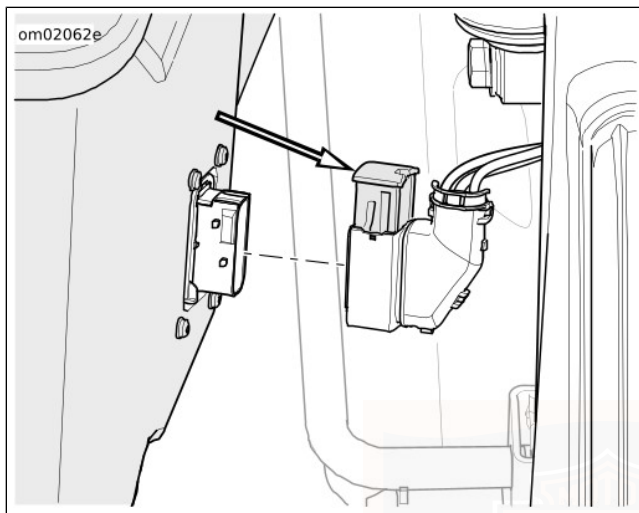

Figur 45. Låskolv för vänster kontaktstycke

BAGAGE

⚠ VARNING

Se avsnittet **TILLBEHÖR OCH LAST** i avsnittet **SÄKERHET FÖRST** i din instruktionsbok. Felaktigt lastat bagage och felmonterade tillbehör kan påverka stabilitet och vägegenskaper, vilket i sin tur kan leda till dödsfall eller allvarliga personskador. (00021c)

⚠ VARNING

Överskrid aldrig motorcykelns högsta tillåtna totalvikt (GVWR) eller högsta axeltryck (GAWR). Om någon av dessa vikter överskrids äventyras körsäkerheten, vilket kan leda till dödsfall eller allvarliga personskador. (00016f)

- GVWR är den totala tillåtna vikten för motorcykel, tillbehör, förare, passagerare och bagage.
- GAWR är det högsta tillåtna axeltrycket fram respektive bak.
- Se informationsdekalen på ramens styrhuvud eller på ramröret för max GVWR och GAWR.

⚠ VARNING

Felaktigt placerat bagage eller montering av tillbehör kan påverka motorcykelns stabilitet och manövrering, vilket kan leda till dödsfall eller allvarliga skador. (00095a)

- Placera bagagevikten nära maskinens centrum och så lågt som möjligt. På så vis förändras motorcykelns tyngdpunkt minimalt. Fördela vikten jämnt på motorcykelns båda sidor. Lasta inte skrymmande föremål för långt bakom föraren och belasta aldrig styret eller framgaffeln med extra vikt. Överskrid inte totalvikten på dekalen, inklusive last.
- Kontrollera att bagaget sitter fast ordentligt. Bagaget får inte röra sig under körning. Kontrollera lasten regelbundet.

- Stäng väskor och lås fast bagaget före körning eller innan motorcykeln lämnas obevakad.



RESERVDELAR OCH TILLBEHÖR

Titta in till din Harley-Davidson-återförsäljare och skaffa ett exemplar av Genuine Motor Parts and Accessories-katalogen med originaldelar och tillbehör eller gå till www.harley-davidson.com för ett urval av tusentals originaldelar till din Harley-Davidson-motorcykel.

På webbplatsen finns följande verktyg och hjälpmedel för anpassning av din motorcykel.

Onlinekatalog

Den kompletta katalogen Genuine Motor Parts and Accessories med originaldelar till motor och tillbehör kan laddas ner online i PDF-format. I katalogen finns hundratals sidor med tillbehör och underhållsprodukter från Harley-Davidson. För prestandadelar ska du titta i katalogen Screamin' Eagle Pro Racing Parts.

ANMÄRKNING

Det är möjligt att prestandadelar inte finns tillgängliga i vissa länder på grund av lokal lagstiftning. Kontakta din Harley-Davidson-återförsäljare för mer information.

Handla till din motorcykel

Bläddra igenom olika kategorier med tillbehör och tillvalsdelar som finns till just din motorcykel. Visa produktbeskrivningar,

priser, passning och blad med instruktioner online till många av produkterna.

Bygg din egen H-D med Customizer

Med Customizer kan du virtuellt designa din motorcykel med delar och tillbehör. Med det här verktyget kan du testa olika tillbehör och färgkombinationer och se hur din motorcykel skulle se ut med tillbehören monterade. Du kan enkelt skapa en anpassad lista med tillbehör som du kan skriva ut och ta med till din återförsäljare.

Fit Shop

Lär dig anpassa din motorcykel så att den passar dig. Se hur du kan göra ändringar på fjädring, sadel, styre eller fotreglage och förbättra ergonomin och komforten.

Personliga sadlar

Skapa din personliga sadel med utvald design, färger och olika material. Specifikationer för personliga sadlar kan enkelt skrivas för din återförsäljare.

RENGÖRING OCH ALLMÄN SKÖTSEL

- Harley-Davidsons tvättprodukter är noggrant utprovade för att inte skada något på motorcykeln. Dessa produkters sammansättning säkerställer att de kan användas tillsammans. Din Harley-Davidson-återförsäljare erbjuder speciella medel för tvätt och polering. Se Tabell 24 och Tabell 25.
- Det är ägarens ansvar att vårda, rengöra och skydda fordonsytorna.
- Rengör och polera motorcykeln så ofta som möjligt för att hålla rost och annan korrosion borta.
- Vissa lackerade detaljer och andra ytor kan repas om grus, jord eller smuts gnids över dem vid tvättning. Använd rena trasor och undvik att stryka föroreningar över blanka ytor.
- Pappershanddukar, tygdukar eller andra material med nylonfibrer kan orsaka repor.
- För återställande av repade detaljer, uppsök din Harley-Davidson-återförsäljare.

⚠ VARNING

Läs och följ noga varningstexterna på alla rengöringsmedel. Om varningar inte följs kan det leda till dödsfall eller allvarliga personskador. (00076a)

⚠ VARNING

Tvätta inte bromsskivorna med medel som innehåller klor eller silikon. Klor påskyndar rostbildning och silikon gör bromsskivorna hala med dålig bromsverkan som följd, vilket kan leda till dödsfall eller allvarliga personskador. (00077a)

OBS

Använd inte högtryckstvätt vid rengöring av motorcykeln. Användning av en högtryckstvätt kan orsaka skada. (00489c)

OBS

Användning av slipande polermedel eller motordrivna polermaskiner kan ge permanenta kosmetiska skador på lackerade detaljer. Använd endast rekommenderade produkter och följ här i boken angivna råd för att undvika att skada lackeringen. (00245b)

Tvätt av hjul och däck

ANMÄRKNING

Korrosion på hjul kan inte betraktas som materialfel eller dålig bearbetning.

- Hjulen kan korrodera eller drabbas av kosmetiska förändringar om de inte tvättas, poleras och sköts om.
- Harley-Davidson rekommenderar att hjulen underhålls varje vecka.
- Håll hjulen rena från starka kemikalier, syrabaserade hjulrengöringsmedel, salt och bromsdamm.
- Efter att du tvättat hjulen med WHEEL & TIRE CLEANER (hjul- och däckrengöringsmedel) ska du använda polerings- och tättningsprodukter utifrån vilken typ av hjul du har på din motorcykel. Se Tabell 26.

REKOMMENDERADE RENGÖRINGSMEDEL

Produkterna nedan rekommenderas för Harley-Davidson-motorcyklar, -reservdelar och -tillbehör. Det kan hända att din motorcykel inte har alla komponenter som visas i tabellerna.

Tabell 24. Rekommenderade rengörings- och vårdmedel

PRODUKT ART.NR	ÄNDAMÅL	RAM	KAROSSE- RI PANELER	HJUL	DENIM- FÄRG	ANNAT
POLERMEDEL FÖR METALLDELLAR 93600028 (USA) 93600083 (Utanför USA)	Polerar aluminium- eller ståldetaljer som inte är klarlackerade. ⁽¹⁾	På angivet material				
ÅTERUPPLIVARE FÖR SVART LÄDER 93600033 (USA) 93600081 (Utanför USA)	Fräschar upp svarta läderdetaljer.	Nej	Nej	Nej	Nej	Svart läder
INSEKTSBORTTAGNINGSMEDEL 93600122 (USA) 93600140 (Utanför USA)	Avlägsnar insekter på metall, plast och lackerade ytor.	Ja	Ja	Ja	Ja	

Tabell 24. Rekommenderade rengörings- och vårdmedel

PRODUKT ART.NR	ÄNDAMÅL	RAM	KAROSSE- RI PANELER	HJUL	DENIM- FÄRG	ANNAT
CHROME CLEAN & SHINE 93600031 (USA) 93600082 (utanför USA)	Ger glans åt kromade detaljer och rengör borstat aluminium eller polerat stål.	På angivet material				
RENGÖRARE FÖR DENIM- FÄRG 93600124 (USA) 93600127 (Utanför USA)	Vattenfri snabbrengöring för svåråtkomliga detaljer.	Ja	Ja	Ja	Ja	
MOTORGLANSMEDEL 93600002 (USA) 93600068 (Utanför USA)	Fräschar upp svart krymplack på motorer.	Nej	Nej	Nej	Nej	Svart krymplack
VARDAGLIG DETALJHAN- DEL 93600157 (USA) 93600158 (icke-USA)	Rengör, polerar, lyser upp och skyddar på kort tid.	Ja	Ja	Ja	Nej	
GRAPHENE SPRAYBE- LÄGGNING 93600166 (USA) 93600169 (Icke-USA)	Ger extra skydd för blanka lackerade ytor och krom. Stöter bort vatten och damm.	Ja	Ja	På angivet material	Nej	
GLANSMEDEL 93600123 (USA) 93600125 (Utanför USA)	Ger en blank yta med UV-skydd. Kromade ytor kan andas, i motsats till när vax används. Bra för vindrutor.	Ja	Ja	Ja	Nej	

Tabell 24. Rekommenderade rengörings- och vårdmedel

PRODUKT ART.NR	ÄNDAMÅL	RAM	KAROSSE- RI PANELER	HJUL	DENIM- FÄRG	ANNAT
HARLEY TRAVEL CARE KIT (SKÖTSELSATS FÖR RESAN) 93600149 (endast USA)	Olika rengörings- och skötselprodukter i reseförpackning. (Ska inte användas på denim-lackeringar.)	Ja	Ja	Ja	Nej	
LÄDERSKYDD 93600034 (USA) 93600080 (Utanför USA)	Impregnerar och skyddar läderdetaljer.	Nej	Nej	Nej	Nej	Läder
QUICK WASH-SNABB- TVÄTT 93600162 (USA) 93600171 (icke-USA)	Ett snabbtvättmedel för en lätt nersmut- sad motorcykel. Rengör alla ytor och förhindrar fläckbildning.	Ja	Ja	Ja	Ja	
SCRATCH & SWIRL RE- PAIR 93600155 (USA) 93600156 (icke-USA)	Avlägsnar mindre repor och putsmär- ken.	Ja	Ja	Nej	Nej	
SEAT, SADDLEBAG & TRIM CLEANER 93600167 (USA) 93600170 (icke-USA)	Rengör och vårdar vinyl-, läder- och plastdetaljer. Använd på sadlar, pack- väskor, innerkåpor och andra plastde- taljer.	Nej	Nej	Nej	Nej	Sadlar, packväskor och plastdetal- jer
SPRAY CLEANER & PO- LISH 93600029 (USA) 93600084 (Utanför USA)	Rengöringsspray för fläckar och detal- jer. Minskar statisk elektricitet. Funge- rar utmärkt för att tvätta bort insekter. ⁽¹⁾	Ja	Ja	Ja	Nej	

Tabell 24. Rekommenderade rengörings- och vårdmedel

PRODUKT ART.NR	ÄNDAMÅL	RAM	KAROSSE- RI PANELER	HJUL	DENIM- FÄRG	ANNAT
SUNWASH MOTORCYKEL- TVÄTTMEDEL 93600129 (USA) 93600141 (icke-USA)	För allmän rengöring och tvätt på alla ytor med tvättvante. Motverkar fläckar från hårt vatten eller vid tvätt i solljus.	Ja	Ja	Ja	Ja	
WHEEL & TIRE CLEANER 93600121 (USA) 93600126 (Icke-USA)	Avlägsnar bromsdamm och vägsmuts från hjul, däck och vita fälgar. Använd inte på ram eller eloxerade detaljer.	Nej	Nej	Ja	Nej	Svartlackerade avgasrör och ljuddämpare

(1) ANVÄND INTE BARE METAL POLISH eller SPRAY CLEANER & POLISH på belagda aluminiumfälgar, skyddsbeläggningen kommer att tas bort.

Tabell 25. Rekommenderade vårdprodukter

PRODUKT ART.NR	ÄNDAMÅL
INSEKTSSVAMP 93600110	I kombination med vatten och BUG REMOVER (insektsborttagningsmedel) bryter BUG EATER SPONGE (insektssvampen) ned och löser upp ansamlingar av insekter och vägsmuts.
SATS MED RENGÖRINGSBORSTAR 94844-10	Uppsättning av borstar för detaljrengöring av motorcykeln.
BOMULLSPINNAR FÖR SVÄRÅTKOMLIGA DETALJER 93600107	Stora bomullspinnar för rengöring av svåråtkomliga detaljer.

Tabell 25. Rekommenderade vårdprodukter

PRODUKT ART.NR	ÄNDAMÅL
MJUK ENGÅNGSDUK FÖR SVARÄTKOMLIGA DETALJER 93600114	Icke absorberande duk för applicering av och putsning med SWIRL & SCRATCH REPAIR (medel för repor och putsmärken) och GLAZE POLY SEALANT (polymerättningsmedel) på lackerade eller förkromade ytor.
HARLEY-TVÄTTTHINK 94811-10	Tvättthink med förvaring av dina skötseltillbehör. Inkluderar GRIT GUARD-inlägg.
HOG BLASTER MOTORCYCLE DRYER 94651-09 (120 V) 94865-09 (220 V)	Blåser en luftström med varm filtrerad luft. Minskar förekomsten av ränder och vattenfläckar.
PUTSTRASA AV MIKROFIBRER 94663-02	Högabsorberande trasa för polering och vaxning. Innehåller inga nylonfibrer.
SYNTETISKT SÄMSKSKINN 94791-01	Extra uppsugande syntetisk duk för avtorkning. Fukta och vrid ur före användning för att öka absorptionsförmågan.
TVÄTTVANTE 94760-99	Tvättvante av ullblandning.
BORSTE FÖR HJUL & EKRAR 43078-99	Konisk skrubborste för hjul.

TVÄTTA MOTORCYKELN

Använd endast rekommenderade rengörings- och skötselprodukter. Se Tabell 24 och Tabell 25.

ANMÄRKNING

Undvik att spruta vatten direkt på elektriska komponenter, luftfilterelement samt tätningssytor på bagage eller packväska

(om sådana är monterade). Spruta heller inte in vatten under locken på läderpackväskor (om sådana finns).

Förberedelse

1. Låt motorcykeln svalna innan avsköljning och tvätt. Om man sprutar vatten på heta ytor kan det ge fula mineralavlagringar.

2. Spola av motorcykeln nerifrån och upp.
3. För att lösa upp intorkade insekter och svår smuts, lägg en blöt trasa över området.

Tvätt av hjul och däck

1. Spola av hjul och däck. Försök att undvika att sprida bromsdamm till kromade och lackerade ytor.
2. Använd WHEEL & TIRE CLEANER. Låt rengöringsmedlet verka under en minut.
3. Rengör hjulet med BUG EATER SPONGE (insektssvamp) eller en WHEEL & SPOKE BRUSH (borste för hjul och ekrar). Var noga med att skrubba bort allt bromsdamm och andra avlagringar från hjulen. Kvarvarande bromsdamm drar till sig fukt och föroreningar som gör att hjulen korroderar.
4. Skölj av noggrant.

Tvätta motorcykeln

ANMÄRKNING

Se först avsnitten med speciella instruktioner vid tvätt av läder, matt lack (denim), vindrutor och andra speciella ytor.

1. Använd (vid behov) INSEKTSBORTTAGNINGSMEDEL för att avlägsna insektsrester.
 - a. Skölj först av de ytor som ska tvättas.

- b. Spraya på INSEKTSBORTTAGNINGSMEDEL på den smutsiga ytan.
- c. Låt INSEKTSBORTTAGNINGSMEDLET verka i en minut.
- d. Tvätta ytan med INSEKTSSVAMP.

2. Förberedelse före tvätt.

- a. Fyll en HARLEY WASH BUCKET (tvättthink) med rent vatten.
- b. Tillsätt SUNWASH BIKE SOAP (motorcykelrengöringsmedel) enligt anvisningarna på förpackningen.
- c. Blöt en TVÄTTVANTE och/eller INSEKTSSVAMP i hinken med SUNWASH-lösningen.

3. Tvätta alltid uppifrån och ner.

4. Skölj motorcykeln två gånger i båda riktningarna:

- a. Skölj nedifrån och upp.
- b. Skölj därefter uppifrån och ner.

Torka motorcykeln

1. Torka ytorna uppifrån och ner med ett SYNTHETIC DRYING CHAMOIS (syntetiskt sämskskinn) eller en HOG BLASTER MOTORCYCLE DRYER (motorcykeltorkare). Blås inte med tryckluft mot högtalare eller andra känsliga komponenter.
2. Blöt sämskskinnet i rent vatten och vrid ur överflödet. Sämskskinnet har bättre absorptionsförmåga när det är blött.
3. Dra duken längs alla blöta ytor.
4. Fortsätt tills ytorna är helt torra.

Polering

ANMÄRKNING

Om motorcykeln har matt lackering (denim) hoppar du över proceduren för polering och tätning.

1. Lägg på GLAZE POLY SEALANT (polymertättningsmedel) enligt instruktionerna på förpackningen med en DISPOSABLE DETAILING SOFT CLOTH (mjuk engångsduk för svåråtkomliga detaljer) eller MICROFIBER DETAILING CLOTH (mikrofiberduk för svåråtkomliga detaljer).
2. Polera med en DISPOSABLE DETAILING SOFT CLOTH (mjuk engångsduk för svåråtkomliga detaljer).

3. Polera och vaxa hjulen så förhindrar du uppkomst av korrosion.

VINDRUTOR

OBS

Polykarbonat vindrutor/vindavvisare kräver ordentlig uppmärksamhet och omsorg för att underhållas. Underlåtenhet att underhålla polykarbonat korrekt kan leda till skador på vindrutan/vindavvisaren. (00483e)

OBS

Använd endast av Harley-Davidson rekommenderade produkter på vindrutan. Du får aldrig använda starka kemikalier eller medel som uppges förbättra regnegenskaperna. Sådana medel riskerar att göra vindrutan matt och så småningom ogenomskinlig. (00231c)

- Rengöringsmedel i pulverform, slipmedel och alkaliska medel kan skada vindrutan. Ammoniakbaserade fönsterputsmedel ger permanenta gulaktiga förändringar på vindrutor.
- Använd inte rengöringsmedel för vindrutor från bensinstationer eftersom det kan skada finishen.
- Använd inte borste eller gummiskrapa eftersom det kan skada finishen.

- Undvik rengöring i direkt solljus och stark värme.

Vindrutor kräver försiktighet vid skötseln. Du kan tvätta vindrutan med WINDSHIELD CLEANER - INDIVIDUAL WIPES (vindruterengörare, styckförpackade tvättdukar), SUNWASH@BIKE SOAP (motorcykeltvättmedel) eller QUICK WASH (snabbtvättmedel) samtidigt som du tvättar resten av motorcykeln. Se Tabell 25 .

ANMÄRKNING

- Använd *BUG REMOVER* (insektsborttagningsmedel) för att avlägsna insektsrester. Rengör med *BUG EATER SPONGE* (insektssvamp).
 - Om du täcker vindrutan med en ren och våt trasa 15-20 minuter före tvätt blir det lättare att få bort eventuella insekter som har fastnat.
1. Använd WINDSHIELD CLEANER - INDIVIDUAL WIPES (vindruterengörare - styckförpackade tvättdukar) för att putsa vindrutan.
 2. Torka den torr med en ren MICROFIBER DETAILING CLOTH (mikrofiberduk för svåråtkomliga detaljer).

ANMÄRKNING

För att minimera putsmärken rengör du vindrutan när motorcykeln har svalnat och står parkerad i skugga. Mindre putsmärken är normalt. De framträder tydligare på tonade vindrutor.

VÅRD AV LÄDER OCH VINYL

OBS

Använd inte blekmedel eller tvättmedel innehållande blekmedel på packväskor, sadlar eller lackerade ytor. Finishen kan förstöras då. (00229a)

Använd inte vanligt tvättmedel eller tvål på läder eller päls. Det kan torka ut eller ta bort naturliga oljor i lädret.

Läder, vinyl och andra syntetmaterial måste regelbundet rengöras och behandlas för att utseendet ska kunna bevaras och för att garantera en lång livslängd. Rengör och behandla sådana ytor en gång per år eller med tätare intervaller under svåra förhållanden.

Ytorna är inte avsedda att långvarigt utsättas för extrema väderförhållanden. Skydda dessa ytor med ett Harley-Davidson Seat Rain Cover (sadelregnskydd) eller Harley-Davidson Seat Rain Cover (motorcykelkapell) (säljs separat).

1. Dammsug eller använd tryckluft för att avlägsna damm.
2. Rengör lädret med RENGÖRARE FÖR SÄTE, PACKVÄSKOR OCH PLASTDETALJER och följ användningsinstruktionen på förpackningen.

3. Låt ytorna självtorka helt och hållet i rumstemperatur innan några andra medel används. Försök inte påskynda torkningen med hög värme eller några andra konstlade metoder.
4. När lädret är torrt, återuppliva bleknade svarta läderytor med en ÅTERUPPLIVARE FÖR SVART LÄDER och impregnera därefter med LÄDERSKYDD för att skydda lädret.

ANMÄRKNING

Många Harley-Davidson-tillbehör och sadlar är antingen tillverkade av äkta läder eller har läderinlägg. Naturmaterial åldras olika och kräver annan skötsel än konstgjorda material. Sadelöverdrag och paneler tillverkade av läder får karaktär i form av ådror med tiden. Läder är poröst och organiskt. Varje läderdetalj kommer att formas individuellt av dess användning. Läderdetaljerna på din motorcykel kommer med tiden att få sitt speciella utseende från påverkan av sol, regn och mil. Denna naturliga process ger din Harley-Davidson sin helt egna karaktär.

LJUDSYSTEMETS SKÖTSEL

Använd bara produkter och metoder som rekommenderas av Harley-Davidson för att hålla radio, högtalare och andra komponenter till ljudsystemet rena och i gott skick. Använd inte slipmedel, polermedel eller rengöringspastor för rengöring av skärmen eller andra komponenter. Använd inte

ammoniakbaserade rengöringsmedel på skärmen. Användning av andra produkter eller metoder kan skada komponenterna.

Skärm

ANMÄRKNING

Använd inte kemiska rengöringsmedel eller torkdukar eller trasor som innehåller kemikalier. Dessa kan orsaka skador på skärmens yta.

Rengör försiktigt skärmens glasyta med en ren och torr mikrofibertrasa. Före rengöring rekommenderar vi att du tar bort alla synliga avlagringar bestående av damm-, smuts- och sandpartiklar med en mjuk ström av tryckluft. Om skärmglaset rengörs när ovanstående förekommer kan glaset repas.

Rengöra radion

Spruta en aning HARLEY GLOSS (Harley-polermedel) på en MICROFIBER DETAILING CLOTH (mikrofiberduk för svåråtkomliga detaljer). Avlägsna avlagringar genom att polera försiktigt utan att gnugga in dem på skärmen. Använd cirkelrörelser på skärmen från mitten och utåt. Torka skärmen med en torr MICROFIBER DETAILING CLOTH (mikrofiberduk för svåråtkomliga detaljer). Upprepa åtgärden vid behov.

ANMÄRKNING

Använd inga andra typer av kemiska medel för skärmrengöring. De kan skada ytan på skärmen.

Skötsel av högtalarna

Om fukt bildas på gallret på högtalarna, använd HARLEY RENGÖRARE FÖR SÅTE, SADELVÄSKOR OCH PLASTDETALJER och SOFTCLOTH MJUK TRASA eller MJUK DETALJSVAMP för att göra rent. Lägg inte på vax eller liknande produkter på högtalarnas galler.

Använd inte tryckluft eller annat med högt tryck på högtalarna.

Modeller med packväskor med högtalare är konstruerade så att vattnet förhindras från att tränga in och det rinner av vid tvätt eller körning regnväder. För att torka bort stående vatten från packväskornas högtalare ska du öppna packväskorna och försiktigt skaka bort vattnet från högtalarna.

SKÖTSEL AV KÅPANS FÖRDELNINGSMUNSTYCKE FÖR FRISKLUFT

Håll munstycket fritt från främmande föremål. Rengör munstyckets mekanism då och då och ta bort smuts, insekter och löv så att delarna inte fastnar i varandra. Rengör reglaget och munstyckets stängningslucka om det blir svårt att öppna eller stänga.

1. När munstyckets stängningslucka är stängd (knappen uppåt), spreja rent vatten in i området under knappen.

▲ VARNING

Tryckluft kan tränga igenom huden och flygande skräp som sprids med komprimerad luft kan orsaka allvarlig ögonskada. Använd skyddsglasögon för att skydda ögonen när tryckluft används. Låt aldrig tryckluft blåsa direkt på handen för att känna på trycket eller när du letar efter läckor. (00061a)

2. Blås in luft under lågt tryck i samma riktning.
3. Använd en mild tvällösning och vatten och en mjuk borste och ta bort smuts, löv och insekter från ventilationskanalen och öppningen.
4. Manövrera ventilen och upprepa rengöringen vid behov.

SKÖTSEL AV AVGASSYSTEM

Låt avgassystemskomponenterna svalna innan du rengör dem.

Applicera Boot Mark Remover på kromade ytor på avgassystemet för att avlägsna stövelmärken, smält plast eller asfaltsfläckar. Låt gelen verka i några minuter, skrapa därefter av det smälta materialet och spola rent.

Applicera Wheel & Tire Cleaner på svartlackerade ytor på avgassystemet medan motorcykeln är våt under tvättning. Torka och skrubba rent avgassystemet och spola av det.

ANMÄRKNING

Det finns ingen garanti som täcker felplacering för avgasrör och ljuddämpare. Blånad orsakas av justeringsinställningar, kaminställning, överhettning etc. Det orsakas inte av tillverkningsfel.

UNDERHÅLL AV HJUL

Hjulen kan korrodera eller drabbas av kosmetiska förändringar om de inte tvättas, poleras och sköts om. Rengöring och skötsel av hjulen på rätt sätt skyddar mot frätskador, korrosion, smuts och fläckar. Harley-Davidson rekommenderar att hjulen

underhålls varje vecka. Korrosion på hjul betraktas inte som en material- eller tillverkningsdefekt.

ANMÄRKNING

Hjul av obehandlat aluminium måste skötas ordentligt för att inte rosta. Behandla hjulen när de är nya med BARE ALUMINUM WHEEL PROTECTANT (skyddsmedel för obehandlade aluminiumhjul) och därefter åtminstone två gånger per år för att skydda dem mot kosmetiska skador.

Håll hjulen rena från starka kemikalier, syrabaserade hjulrengöringsmedel, salt och bromsdamm. Efter att du tvättat hjulen med WHEEL & TIRE CLEANER (hjul- och däckrengöringsmedel) ska du använda polerings- och tättningsprodukter utifrån vilken typ av hjul du har. Se Tabell 26.

Tabell 26. Produkter för polering och tätning av hjul och däck

HJUL	PRODUKT	BESKRIVNING
Anodiserade	GRAFEN	Rengör ytan och avlägsnar ytliga repor. Ger ett skydd mot syror, kemikalier, salt och bromsdamm.
	GLANSMEDEL	Tätar och skyddar mot starka kemikalier, salt och andra avlagringar, vilket förhindrar korrosion.

Tabell 26. Produkter för polering och tätning av hjul och däck

HJUL	PRODUKT	BESKRIVNING
Krom	CHROME CLEAN & SHINE	Ej slipande medel som rengör kromade hjul.
	GLANSMEDEL	Tätar och skyddar mot starka kemikalier, salt och andra avlagringar, vilket förhindrar oxidering.
Polerad och ren aluminium eller rostfritt stål	POLERMEDEL FÖR METALLDELAR ⁽¹⁾	Fint polermedel som snyggar upp polerade hjul. Använd inte på krom.
<i>(1) ANVÄND INTE BARE METAL POLISH på belagda aluminiumfälgar, skyddsbeläggningen kommer att tas bort.</i>		

FÖRVARING AV MOTORCYKELN

Om motorcykeln inte ska användas på flera månader följer du anvisningarna för skydd av motorcykeln. Skydda alltid motorcykeln mot korrosion, skydda batteriet och förhindra att avlagringar bildas i bränslesystemet.

Gör en lista över de arbeten du utfört på motorcykeln och fäst den på styret. Denna lista underlättar när du sedan vill börja köra igen efter vinterförvaringen och ska få motorcykeln i körbart skick.

▲ VARNING

Förvara inte en motorcykel med bensin i tanken i hemmet eller i ett garage där det finns öppen eld, evighetslågor, gnistor eller elektriska motorer. Bensin är extremt brandfarligt och mycket explosivt, vilket kan leda till dödsfall eller allvarliga personskador. (00003a)

1. Fyll bränsletanken och tillsätt en bensinstabilisator. Använd en av de kommersiellt tillgängliga bensinstabilisatorerna och följ tillverkarens instruktioner.
2. Kör motorn tills den når arbetstemperatur. Byt ut motoroljan och starta motorn så att oljan får cirkulera. Se UNDERHÅLL OCH SMÖRJNING > BYT OLJA OCH OLJEFILTER (Sidan 143).
3. Förbered batteriet för förvaring. Se UNDERHÅLLSPROCEDURER > BATTERIUNDERHÅLL (Sidan 175).
4. Följ skötselprocedurerna före förvaring för att skydda karosseriplåtar, motor, chassi och hjul mot korrosion. Se EFTER KÖRNING > RENGÖRING OCH ALLMÄN SKÖTSEL (Sidan 124).

5. Täck över motorcykeln med ett material som andas, t.ex. lätt kanvas. Undvik alltså plastmaterial som inte andas och som orsakar kondensation och korrosion.



ANMÄRKNINGAR



FÖRSTA SERVICEÖVERSYN

ANMÄRKNING

Den första servicen är nödvändig att utföra för att garantin ska gälla och för att du ska få maximalt utbyte av din nya motorcykel.

Kontakta en Harley-Davidson-återförsäljare för första service när en ny motorcykel har körts i 1.600 km (1000 mi). Se SERVICEINTERVALL OCH PROTOKOLL > SERVICEPROTOKOLL (Sidan 231).

KASSERING OCH ÅTERVINNING

Skydda miljön! Många samhällen har anläggningar för återvinning av använda vätskor, plast och metall. Kassera eller återvinn spillolja, smörjmedel, bränsle, kylvätska, bromsvätska och batterier i enlighet med lokala bestämmelser. Många av Harley-Davidsons reservdelar och tillbehör är tillverkade av plast och metaller som kan återvinnas.

MOTOROLJA: SYNTETISK OLJA

Motorns livslängd och prestanda är beroende av vilken olja du väljer. Använd oljan som rekommenderas för den lägsta förväntade yttertemperaturen före nästa oljebyte. Din auktoriserade återförsäljare kan förse dig med rätt olja. Se Tabell 27.

ANMÄRKNING

2020 års CVO-modeller och senare för den brasilianska marknaden tillverkas med konventionell motorolja av typen H-D 360, om inget annat anges på produktens etiketter. Motorcyklar utrustade med SYN3 kan identifieras med hjälp av en SYN3-etikett på kamedjeskyddet.

Motorcyklar levereras från fabriken med SCREAMIN' EAGLE SYN3 FULL SYNTHETIC MOTORCYCLE LUBRICANT 20W50. Om SYN3 inte finns tillgängligt och påfyllning av motorolja krävs skulle det första valet vara att tillsätta GENUINE HARLEY-DAVIDSON H-D 360 MOTORCYCLE OIL 20W50 (motorcykelolja) till SYN3 för motorsmörjning. Även om H-D 360 är kompatibel med SYN3 föreslår vi att blandningen av oljorna ska bytas så snart som möjligt.

När du byter smörjmedel till H-D 360 ska du helt tömma ur all SYN3 innan du fyller på med H-D 360. Det kommer att finnas en viss kvarstående mängd olja. Det är inte nödvändigt att spola bort resterande olja.

Om SYN3 eller H-D 360 inte är tillgänglig är ett tredje alternativ att tillsätta en acceptabel dieselmotorolja. Godtagbara dieselmotoroljor inkluderar: CH-4, CI-4 eller CJ-4. De föredragna viskositeterna för dieselmotoroljor i fallande ordning är: 20W50, 15W40 eller 10W40.

Även om du kan välja att använda andra oljor som inte anges ovan, är Harley-Davidson inte skyldig att betala för skador till

följd av användning av oäkta olja eller icke godkända alternativ.

Om du använder en blandning av oljor rekommenderas att byta till SYN3 eller H-D 360, eller godkända alternativ vid första tillfälle.

OBS

Blanda inte oljesorter hur som helst. En del oljor reagerar med varandra när de blandas. Användning av dåliga eller icke renande oljor kan fördärva motorn. (00184a)

Tabell 27. Rekommenderade motoroljor

TYP	VISKOSITET	LÄGSTA OMGIVNINGS-TEMPERATUR	KALLT VÄDER STARTAR UNDER 10 °C (50 °F)
Screamin' Eagle SYN3 helsyntetiskt motorcykelsmörjmedel	SAE 15W50	Över -1 °C (30,2 °F)	Utmärkt
Screamin' Eagle SYN3 helsyntetiskt motorcykelsmörjmedel	SAE 20W50	Över -1 °C (30,2 °F)	Utmärkt
Genuine Harley-Davidson H-D 360 Motorcycle Oil (motorcykelolja)	SAE 20W50	Över 4 °C (39,2 °F)	Bra
Genuine Harley-Davidson H-D 360 Motorcycle Oil (motorcykelolja)	SAE 50	Över 16 °C (60,8 °F)	Dålig
Genuine Harley-Davidson H-D 360 Motorcycle Oil (motorcykelolja)	SAE 60	Över 27 °C (80,6 °F)	Dålig

KONTROLLERA OLJENIVÅN I OLJETANKEN

▲ OBSERVERA!

Långvarig eller upprepad direktkontakt med motorolja kan vara skadlig och orsaka hudcancer. Tvätta huden ren med tvål och vatten snarast möjligt. (00358b)

OBS

Överfyll aldrig oljetanken. Överskottet kan tryckas ut i luftrenaren och leda till att vissa komponenter förstörs och/eller inte arbetar på ett korrekt sätt. (00190b)

ANMÄRKNING

Kontrollera oljenivån vid varje tankning.

Kontroll av oljenivå vid kall motor

1. Ställ motorcykeln på ett plant underlag och sidstödet nerfällt.

ANMÄRKNING

Oljenivån i en kall motor ska aldrig ligga över mittpunkten.

2. Se Figur 46. Kontrollera oljenivån i oljetanken.
 - a. Lossa påfyllningspluggen/oljestickan.
 - b. Torka av den.

- c. Sätt i mätstickan i påfyllningshålet och skruva i den.
 - d. Lossa påfyllningspluggen/oljestickan.
 - e. Se Figur 47. Kontrollera oljenivån. Nivån (när oljan är kall) ska vara mitt mellan (2) markeringarna ADD QT (fyll på) (1) och FULL HOT (full) (3) på oljestickan.
3. Om nivån ligger på eller under markeringen ADD QT (fyll på), fyll på så mycket att nivån ligger på markeringen ADD QT (fylla på).
 4. Starta motorn och kör den på tomgång på sidstödet i två minuter. Stäng av motorn.
 5. Kontrollera oljenivån. Fyll inte på mer olja än att nivån ligger mittemellan ADD QT (fyll på) (1) och FULL HOT (full) (3).

Kontrollera oljenivån vid varm motor

OBS

Se till att oljenivån aldrig ligger under oljestickans nedre markering. Allvarliga skador kan annars bli följden. (00189a)

ANMÄRKNING

Kontrollera motoroljan bara när motorn har normal drifttemperatur.

1. Kör motorcykeln tills motoroljan uppnår minst 93 °C (200 °F) .
2. Låt motorn gå på tomgång 1-2 minuter på sidstödet. Stäng av motorn.
3. Se Figur 46. Kontrollera oljenivån.
 - a. Lossa påfyllningspluggen/oljestickan.
 - b. Torka av den.
 - c. Sätt i mätsticken i påfyllningshålet och skruva i den.
 - d. Lossa påfyllningspluggen/oljestickan.
 - e. Se Figur 47. Kontrollera oljenivån. Oljenivån måste ligga mellan markeringarna ADD QT (fyll på) och FULL HOT (full) på oljestickan.
4. Om nivån ligger på eller under markeringen ADD QT (fyll på), fyll på så mycket att nivån ligger på markeringen FULL HOT (full). Överfyll aldrig oljetanken.

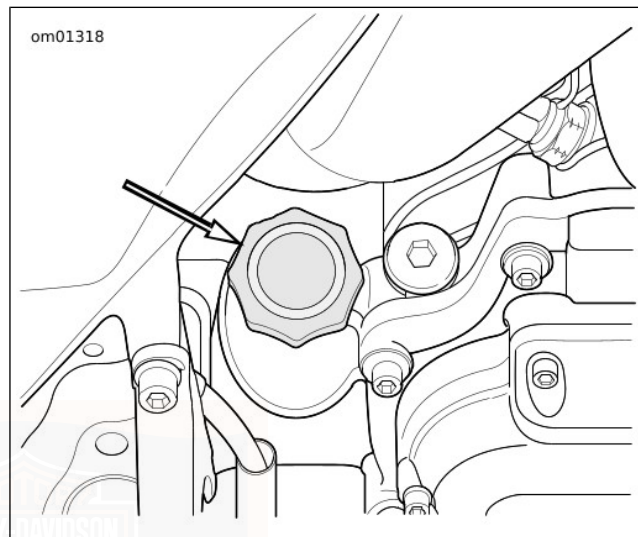

Figur 46. Motorns oljepåfyllningslock

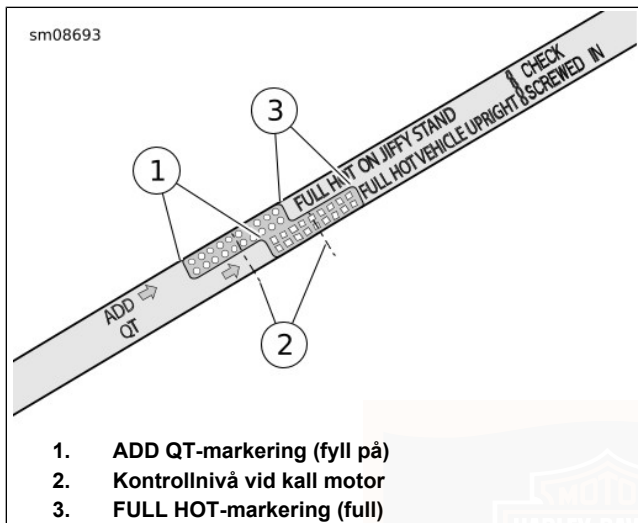

Figur 47. Mätsticka för motorolja

BYT OLJA OCH OLJEFILTER

⚠ VARNING

Se till att du inte får något smörjmedel på däck, hjul eller bromsar när du byter vätskor. Den minskade friktionen innebär en mycket allvarlig olycksrisk, vilket kan leda till dödsfall eller allvarliga personskador. (00047d)

OBS

Blanda inte oljesorter hur som helst. En del oljor reagerar med varandra när de blandas. Användning av dåliga eller icke renande oljor kan fördärva motorn. (00184a)

⚠ OBSERVERA!

Långvarig eller upprepad direktkontakt med motorolja kan vara skadlig och orsaka hudcancer. Tvätta huden ren med tvål och vatten snarast möjligt. (00358b)

- Byt olja efter de första 1.600 km (1000 mi) för en **ny** motor. Efter den första servicen ska oljan bytas regelbundet enligt de intervall som anges i serviceschemat vid körning under varma årstider. Se SERVICEINTERVALL OCH PROTOKOLL > SERVICEPROTOKOLL (Sidan 231).
- Byt motorolja oftare vid kall väderlek eller svåra körförhållanden. Se Vintersmörjning i UNDERHÅLL OCH SMÖRJNING > SMÖRJNING VID LÅG TEMPERATUR (Sidan 146).

1. Kör motorcykeln tills motorn uppnår normal arbetstemperatur. Stäng av motorn.
2. Lossa påfyllningspluggen/oljesticken.

ANMÄRKNING

Byt avtappningspluggens O-ring.

3. Se Figur 48 . Ta ur oljeavtappningspluggen (2) och O-ringen. Låt all olja rinna ur.

ANMÄRKNING

Använd Oil Catcher (artikelnr 62700199) eller liknande för att hålla spilloljan från vevhuset när du byter oljefilter. Rester av spilloljan kan vid senare tillfälle felaktigt tros vara verka vara läckage från vevhuset.

4. Lossa oljefiltret med oljefilternyckeln och handverktygen. Använd inte tryckluftsverktyg.

Specialverktyg: OIL FILTER WRENCH
(OLJEFILTERNYCKEL) (94863-10)

Specialverktyg: OIL FILTER WRENCH
(OLJEFILTERNYCKEL) (94686-00)

5. Rengör oljefiltrets monteringsfläns.

6. Torka bort eventuella oljerester från vevhuskåpan och transmissionskåpan.

7. Se Figur 49 . Montera det **nya** oljefiltret.

- a. Smörj packningen med ett tunt lager ren motorolja.
b. Montera det **nya** oljefiltret.

- c. Dra åt oljefiltret för hand 1/2 till 3/4 varv efter att packningen kommit i kontakt med ytan på fästet. Använd INTE oljefilternyckeln för åtdragning av filtret.

8. Sätt tillbaka motoroljans avtappningsplugg och använd en **ny** O-ring.

Åtdragning: 19–28,5 N·m (14–21 ft-lbs) Motoroljans avtappningsplugg

ANMÄRKNING

Använd oljan som rekommenderas för den lägsta förväntade yttertemperaturen före nästa oljebyte. Se Tabell 27 för rekommenderad olja.

9. Fyll på med ursprunglig volym motorolja. Se Tabell 28.

Tabell 28. Initial oljefyllning

OBJEKT	VOLYM
Initial volym motorolja	3,8 L (4.0 qt)

10. Kontrollera att oljenivån är korrekt. Se UNDERHÅLL OCH SMÖRJNING > KONTROLLERA OLJENIVÅN I OLJETANKEN (Sidan 141).

- a. Kontrollera motoroljenivån **när motorn är kall**.
- b. Starta motorn och varmkör. Kontrollera samtidigt att inget oljeläckage förekommer runt avtappningsplugg och filter.
- c. Kontrollera motoroljenivån **när motorn är varm**.

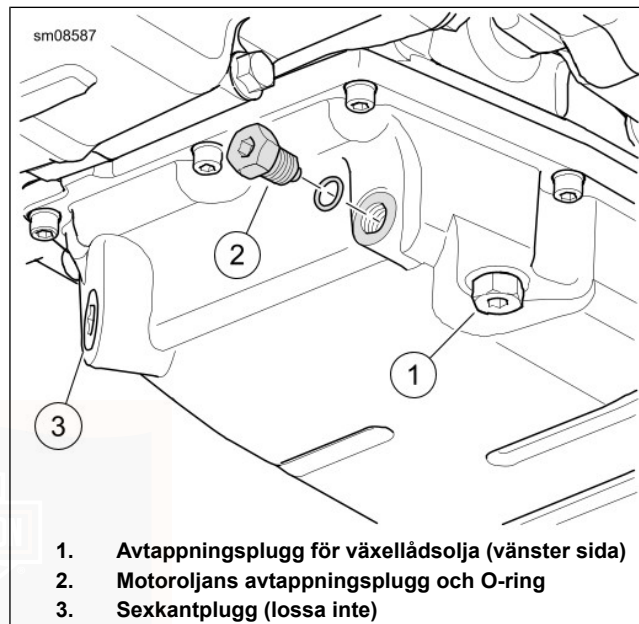

Figur 48. Oljeträg

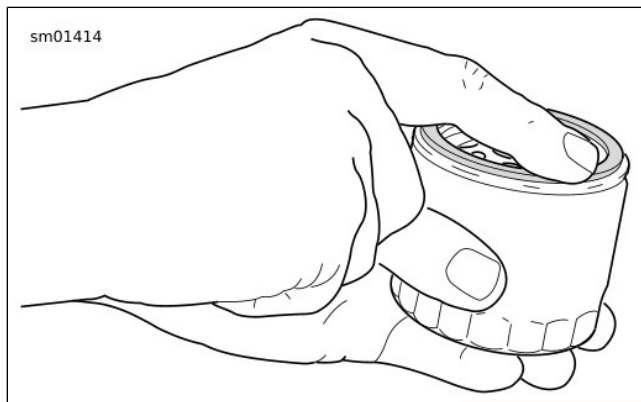

**Figur 49. Smörja nya oljefiltrets packning
SMÖRJNING VID LÅG TEMPERATUR**

I kallt klimat bör oljan bytas ut oftare. Om motorcykeln ofta körs kortare sträckor än 24 km (15 mi) i omgivningstemperaturer under 16 °C (60 °F), ska oljebytesintervallen minskas till 2.400 km (1500 mi).

ANMÄRKNING

Vid lägre omgivningstemperaturer måste oljan bytas oftare.

Vid förbränning producerar alla motorer vattenånga. Vid start och varmkörning i kall väderlek kondenseras en del av ångan till vatten på de relativt kalla metallytorna i vevhuset. Vid

minusgrader förvandlas vattnet till sörja eller is. Om motor inte värms upp till drifttemperatur kan ansamlad sörja eller is sätta igen oljekanalerna och orsaka allvarliga motorskador. Vattnet som under längre tid blandas med olja bildar slamavlagringar som är skadliga för motorn.

Om motorn värms upp till normal drifttemperatur förångas merparten av vattnet och försvinner genom vevhusventilationen.

KONTROLLERA VÄXELLÅDSOLJAN

ANMÄRKNING

Kontrollera transmissionsvätskan vid rumstemperatur. Inspektera O-ringens till växellådans oljesticka. Byt vid behov.

1. Parkera alltid motorcykeln med sidstödet på jämnt, plant underlag.
2. Se Figur 50. Lossa påfyllningspluggen/mätstickan. Torka rent oljestickan.
3. Sätt tillbaka påfyllningspluggen/oljestickan (O-ringens ska vidröra höljet). Dra inte åt.

4. Se Figur 51. Lossa påfyllningspluggen/oljestickan. Kontrollera nivån på mätstickan. Oljenivån måste ligga mellan markeringarna Add (A) (fyll på) (1) och Full (F) (full) (2).
5. Om smörjmedelsnivån är låg fyller du på rekommenderat Harley-Davidson-smörjmedel (fyll på upp till mellan A och F). Se Tabell 29.
6. Sätt tillbaka påfyllningspluggen/oljestickan. Dra åt enligt specifikationen.

Åtdragning: 2,8–8,5 N·m (25–75 in-lbs) *Transmissionens påfyllningsplugg/mätsticka*

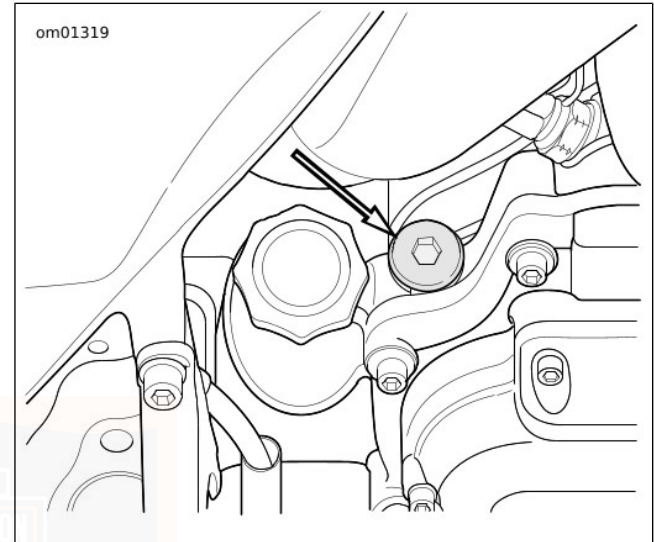

Figur 50. Transmissionens påfyllningsplugg/mätsticka

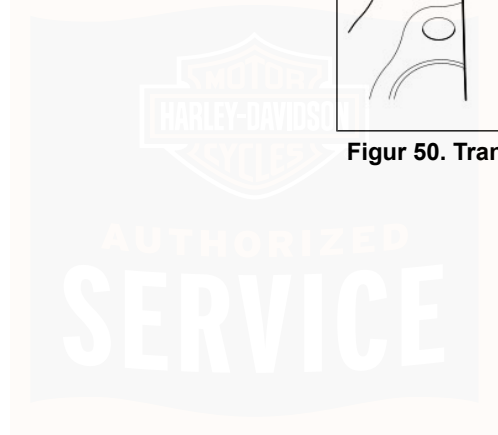

1124321

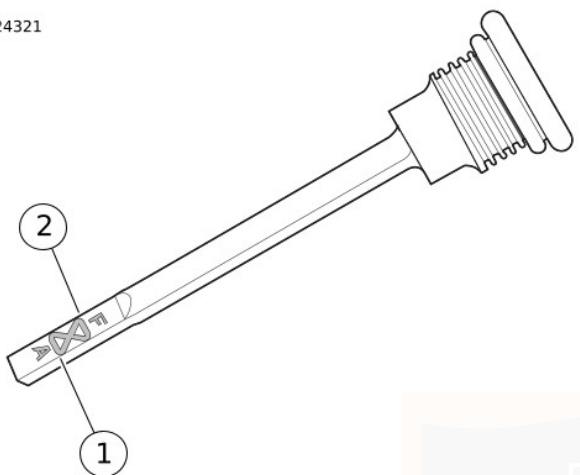

1. Fyll på (A)
2. Full (F)

Figur 51. Transmissionsoljaens nivå

Tabell 29. Rekommenderat smörjmedel

SMÖRJMEDEL	PÅFYLLNINGSMÄNGD*	
	fl oz	l
SCREAMIN' EAGLE SYN3 FULL SYNTETIC MOTORCYCLE LUBRICANT 20W50 (helsyntetiskt motorcykelsmörjmedel) eller FORMULA+ TRANSMISSION AND PRIMARY CHAIN LUBRICANT	28	0,83
*Ungefärlig. Kontroll av nivå Fyll på smörjmedel så att nivån är enligt specifikationen.		

BYT VÄXELLÅDSOLJA

1. Se Figur 50. Lossa påfyllningspluggen/mätstickan.

⚠ VARNING

Se till att du inte får något smörjmedel på däck, hjul eller bromsar när du byter vätskor. Den minskade friktionen innebär en mycket allvarlig olycksrisk, vilket kan leda till dödsfall eller allvarliga personskador. (00047d)

2. Se Figur 52. Ta bort avtappningsplugg för transmissionsolja. Tappa ur transmissionen.

3. Rengör och kontrollera avtappningspluggen och O-ringen.

OBS

Var noga med att inte dra åt avtappnings- eller påfyllningspluggarna för hårt. Annars kan den börja läcka. (00200b)

4. Sätt tillbaka avtappningspluggen och använd en ny O-ring. Dra åt. Dra inte åt för hårt.

Åtdragning: 19–28,5 N·m (14–21 ft-lbs) *Avtappningsplugg för transmissionsolja*

5. Fyll växellådan med rekommenderat smörjmedel från Harley-Davidson. Se Tabell 29.

Volym: 0,83 L (28 fl oz)

6. Kontrollera oljenivån. Fyll på så att nivån ligger mellan markeringarna Fyll på (A) och Full (F). Se Figur 51.

7. Sätt tillbaka påfyllningspluggen/oljesticka. Dra åt.

Åtdragning: 2,8–8,5 N·m (25–75 in-lbs) *Transmissionens påfyllningsplugg/mätsticka*

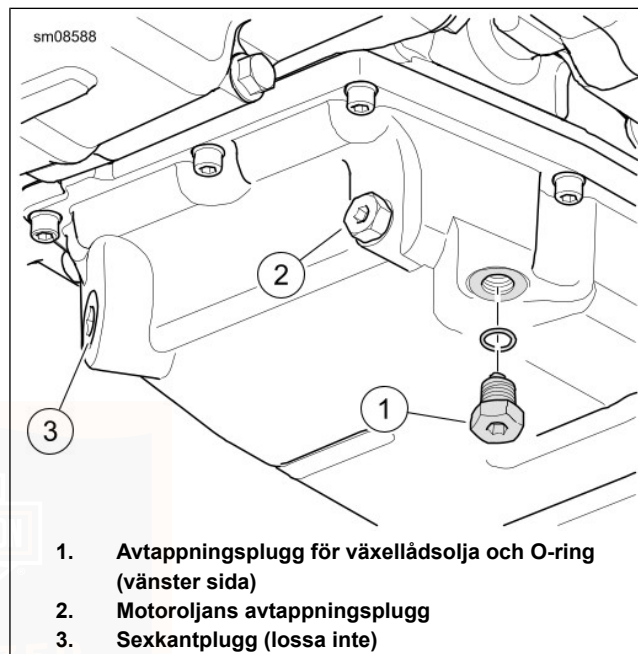

Figur 52. Avtappningsplugg för växellådsolja

SMÖRJNING AV KAMKEDJEHUS: SYNTEISK OLJA

Smörjningen är en viktig faktor när det gäller kopplingskomponenternas prestanda och livslängd. Använd

rätt Harley-Davidson-smörjmedel för kamkedjehus för alla drifttemperaturer.

ANMÄRKNING

2020 års CVO-modeller och senare för den brasilianska marknaden tillverkas med konventionell motorolja av typen H-D 360, om inget annat anges på produktens etiketter. Motorcyklar utrustade med SYN3 kan identifieras med hjälp av en SYN3-etikett på kamkedjeskyddet.

Motorcykeln levereras med SCREAMIN' EAGLE SYN3 FULL SYNTHETIC MOTORCYCLE LUBRICANT 20W50 (helsyntetiskt motorcykelsmörjmedel). Om SYN3 inte är tillgängligt och du måste fylla på olja i kamkedjehuset ska du i första hand välja FORMULA+ TRANSMISSION AND PRIMARY CHAINCASE LUBRICANT (transmissions- och kamkedjeolja). Även om FORMULA+ TRANSMISSIONS-OCH KAMKEDJEOLJA är kompatibel med SYN3 föreslår vi att blandningen av oljorna ska bytas så snart som möjligt.

ANMÄRKNING

För modellspecifik information om kamkedjehusets volym, se tillhörande verkstadshandbok eller fråga en Harley-Davidson-återförsäljare.

BYTA KAMKEDJEHUSOLJA

1. Kör motorcykeln tills motorn uppnår normal arbetstemperatur. Stäng av motorn.

150 Underhåll och smörjning

▲ VARNING

Se till att du inte får något smörjmedel på däck, hjul eller bromsar när du byter vätskor. Den minskade friktionen innebär en mycket allvarlig olycksrisk, vilket kan leda till dödsfall eller allvarliga personskador. (00047d)

2. Ställ motorcykeln upprätt (inte lutad på sidstödet) på plan mark och försäkra dig om att den inte kan välta.
3. Se Figur 53. Töm kamkedjans kåpa.
4. Rengör avtappningspluggens magnet. Om det har ansamlats stora mängder smuts på pluggen, kontrollerar du skicket på komponenterna i kamkedjehuset.
5. Installera avtappningspluggen och den **nya** O-ringen. Dra åt till 19–28,5 N·m (14–21 ft·lbs).

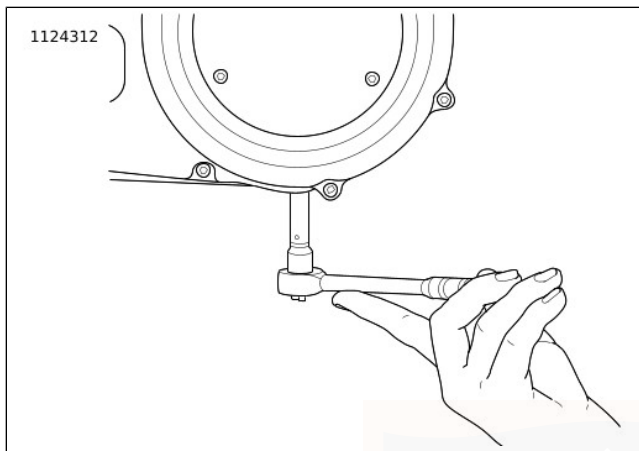

Figur 53. Ta ur/sätta i avtappningspluggen till kamkedjehuset

6. Se Figur 55. Lossa skruvarna (3) och kopplingens inspektionslucka (2).
7. Ta bort tätningen (1). Torka bort oljan från spåret i kåpan och monteringsytan.

OBS

Var försiktig så att du inte fyller på mer olja i kamkedjehuset än det ska vara. Överfyllning kan leda till en okänslig koppling, att kopplingen inte kopplar ur ordentligt och därmed drar och att det kan vara svårt att få i friläget. (00199b)

8. Fyll på smörjmedel.
 - a. Fyll på angiven mängd SCREAMIN' EAGLE SYN3 FULL SYNTHETIC MOTORCYCLE LUBRICANT 20W50 genom öppningen i kopplingens inspektionslucka. Se Tabell 30.
 - b. Se Figur 54. Korrekt nivå är ungefär vid botten av tryckplattans ytterdiameter.

Tabell 30. Kedjehusolja

OBJEKT	TORRFYLLNING ⁽²⁾		PÅFYLLNING ⁽³⁾	
	Oz	L	Oz	L
Mängd ⁽¹⁾	34	1.0	30	0,9

(1) Mängdangivelsen är ungefärlig. Fyll på till botten av tryckplattans ytterdiameter med fordonet upprätt.

(2) Kåpan demonterades för att tömma oljan.

(3) Smörjmedlet tappades av genom att avtappningspluggen avlägsnades.

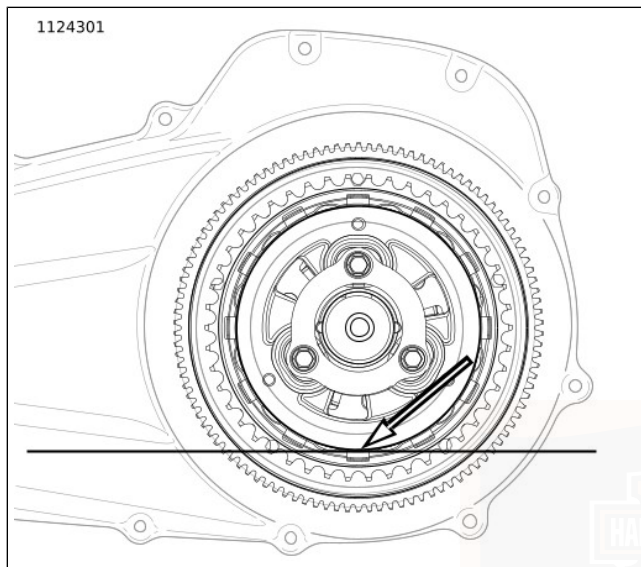

Figur 54. Primär smörjmedelsnivå

9. Montera kopplingens inspektionslucka och den **nya** tätningen:
 - a. Torka av all olja från kåpans anliggningsyta och spåret i kåpan.

- b. Se Figur 55. Placera den **nya** tätningen (1) i spåret på kopplingens inspektionslucka (2). Pressa in tätningens alla upphöjningar i spåret.
- c. Skruva fast kopplingens inspektionslucka (2) med skruvar med låsbrickor (3).
- d. Se Figur 56. Dra åt till i den ordning som visas 9,5–12,2 N·m (84–108 **in-lbs**).

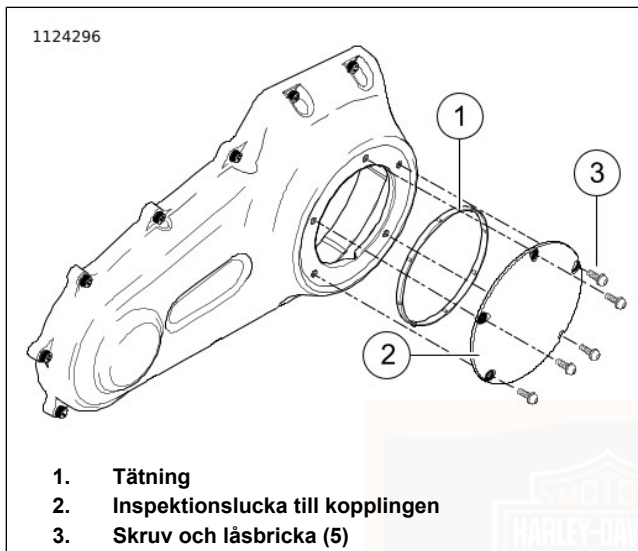

Figur 55. Kopplingskåpa (normal)

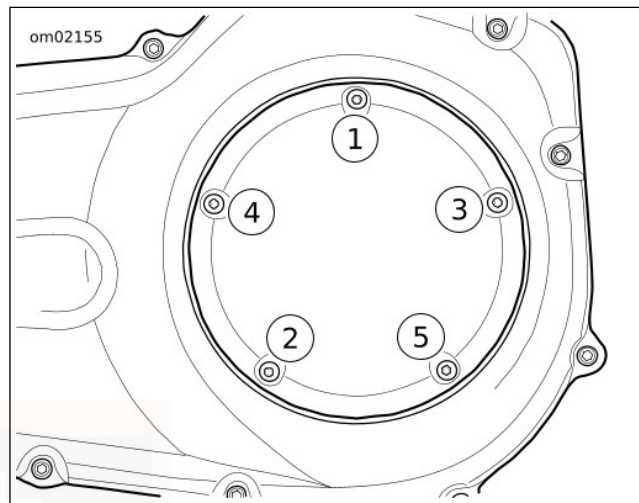

Figur 56. Kopplingskåpans åtdragningssekvens

BROMSAR

⚠ VARNING

Med tiden absorberar DOT 4-bromsvätska fukt från atmosfären och ändrar därigenom vätskans egenskaper. Kontrollera bromsvätskans fukthalt minst varje serviceintervall eller årligen (beroende på vilket som inträffar först). Spola och byt ut bromsvätskan vartannat år eller tidigare om fukthalten är 3 % eller högre. Om vätskan inte spolas och byts ut kan det ge försämrad bromsfunktion, vilket kan leda till dödsfall eller allvarliga personskador. (06304b)

Säkerställ att bromssystemet fungerar som det ska genom att kontrollera fukthalten i bromsvätskan vid varje serviceintervall eller minst en gång om året med hjälp av en DOT 4 brake fluid moisture tester (fukttestare för DOT-bromsvätska) (artikelnummer HD-48497-A eller motsvarande) enligt de anvisningar som medföljer verktyget. Byt DOT 4-vätskan vartannat år eller oftare om bromsvätskeprovet uppvisar en fukthalt på 3 % eller högre.

Harley-Davidson rekommenderar att du använder Harley-Davidson Platinum Label DOT 4 Brake Fluid på grund av dess överlägsna fukt- och korrosionshämmande egenskaper.

Bromsvätska

⚠ VARNING

Rengör tanklocket eller kåpan innan du tar bort dem. Använd endast DOT 4-bromsvätska som kommer från en försluten behållare. Förorenad hydraulvätska kan ge försämrad bromsfunktion eller försämrad frikoppling, vilket kan leda till dödsfall eller allvarliga personskador. (00504d)

⚠ VARNING

Kontakt med DOT 4 Brake Fluid kan leda till allvarliga hälsoeffekter. Om lämpliga hud- och ögonskydd inte används kan detta leda till dödsfall eller allvarliga personskador.

- **Vid inandning:** Håll dig lugn, förflytta dig till frisk luft och sök läkarvård.
- **Vid kontakt med huden:** Ta av förorenade kläder. Skölj omedelbart av huden med rikligt med vatten i 15–20 minuter. Om tecken på irritation förekommer ska du söka läkarvård.
- **Vid kontakt med ögonen:** Tvätta ögonen i minst 15 minuter under rinnande vatten medan du håller ögonen öppna. Om tecken på irritation förekommer ska du söka läkarvård.

- Vid förtäring: Skölj ur munnen och drick sedan rikligt med vatten. Framkalla inte kräkning. Kontakta giftinformationscentralen. Sök omedelbart läkarvård.
- Se säkerhetsdatabladet (SDS) på sds.harley-davidson.com för mer information

(00240e)

OBS

DOT 4-bromsvätska skadar lackerade ytor och panelytor på karossen vilka den kommer i kontakt med. Var alltid försiktig och se till att skydda motorcykeln från stänk och spill vid hanteringen av bromsvätskan. Utsatta delar kan annars bli fula. (00239c)

- Om DOT 4-hydraulvätska hamnar på en lackerad yta ska du OMEDELBART skölja området med rent vatten.

OBS

Se till att smuts, damm eller andra föroreningar inte kommer in i huvudcylindern när locket är demonterat. Smuts eller skräp i behållaren kan orsaka felaktig gång och ge upphov till skador på komponenter. (00205c)

ANMÄRKNING

- Om bromssystemet inte läcker finns det inte någon anledning till att fylla på bromsvätska. Om bromsvätskenivån är låg beror det sannolikt på att bromsbeläggen är slitna. När slitna bromsbelägg byts mot nya stiger vätskenivån till normalnivån.
- Använd endast DOT 4-bromsvätska och byt ut bromsvätskan vartannat år eller tidigare om fukthalten är 3 % eller högre. Kontakta en Harley-Davidson-återförsäljare.

Kontrollera bromsvätskans nivå och bromsbelägg och -skivor om de är slitna med rekommenderade intervall. Se SERVICEINTERVALL OCH PROTOKOLL > SERVICEPROTOKOLL (Sidan 231).

1. Ställ motorcykeln på ett plant och jämnt underlag.
 - a. **Frambroms:** Gör så att huvudcylindern placeras plant genom att vrida på styret och/eller ställa motorcykeln upprätt (ej lutande på sidstödet).
 - b. **Bakbroms:** Placera motorcykeln så att huvudcylinderns behållare är plan.
2. Se Figur 57. Titta i behållarens nivåglas. Vätskenivån ligger vid eller över minimimarkeringen på glaset. Om vätskenivån ligger under minimimarkeringen kontaktar du din Harley-Davidson-återförsäljare.

3. Kontrollera att tryckpunkterna i frambromshandtaget och bakbromspedalen känns fasta och stabila när bromsarna läggs an. Om bromsarna känns mjuka måste bromssystemet luftas. Kontakta en Harley-Davidson-återförsäljare.

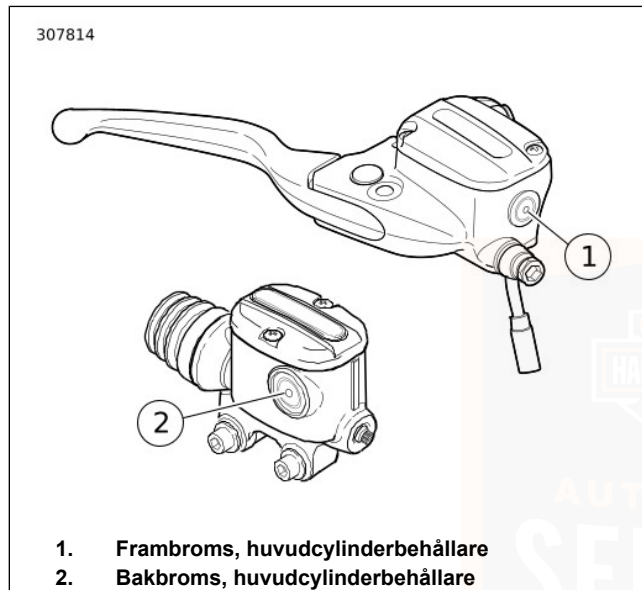

Figur 57. Minimimarkeringar på nivåglas

Bromsbelägg

⚠ VARNING

Kontrollera slitaget på bromsbelägg och skivor i enlighet med serviceschemats föreskrifter. Om du kör under krävande förhållanden (t.ex. på bergsvägar eller i mycket tät trafik) ska inspektion göras oftare. Alltför slitna bromsbelägg kan göra att bromsarna inte tar, vilket kan det leda till dödsfall eller allvarliga personskador. (00052a)

⚠ VARNING

Byt alltid ut samtliga bromsbelägg i ett bromsok för att garantera säker och effektiv funktion hos bromsarna. Om bromsarna inte fungerar som de ska, kan det leda till dödsfall eller allvarliga personskador. (00111a)

⚠ VARNING

Bromsarna utgör mycket viktiga säkerhetsdetaljer. Kontakta Harley-Davidson-återförsäljaren beträffande reparation eller byte av broms. Eftersom bromssystemen utgör mycket viktiga säkerhetsdetaljer rekommenderar vi att du överläter alla sådana arbeten på en Harley-Davidson-verkstad. (00054a)

▲ VARNING

Utför regelbundet underhåll av bromsarna. Slarva inte med bromsservicen! Det kan leda till att du plötsligt blir utan bromsar, vilket kan leda till dödsfall eller allvarliga personskador. (00055a)

▲ VARNING

Se till att hjulet och det bakre bromsoket är korrekt inriktade. En felinriktad broms kan låsa sig, med den påföljden att bakhjulet börjar sladda, vilket kan leda till dödsfall eller allvarliga personskador. (00050a)

Harley-Davidson har utrustat din nya motorcykel med marknadens bästa bromsbelägg. De ger bästa möjliga effektivitet under både torra och våta förhållanden och tål dessutom höga temperaturer. De uppfyller och överträffar alla nu gällande krav och bestämmelser. Under vissa bromsförhållanden kan dock ett bromsljud höras. Det är normalt för dessa bromsbelägg.

Tabell 31. Bromsbeläggens minsta tjocklek

tum	mm
0,016	0,4

1. Se Figur 58. Kontrollera bromsskivan när bakhjulet snurrar. Skivan ska löpa fritt och bromsen får inte ligga an.

2. Mät bromsbeläggens tjocklek. Beläggen slits inte alltid jämnt. Kontrollera varje belägg för sig. Spåren i bromsbeläggen syns inte när de närmar sig slutet på sin livslängd.
3. Byt bromsbeläggen innan friktionsmaterialet når den minsta tjockleken. Byt alltid båda bromsbeläggen. Kontakta en Harley-Davidson-återförsäljare. Se Tabell 31.

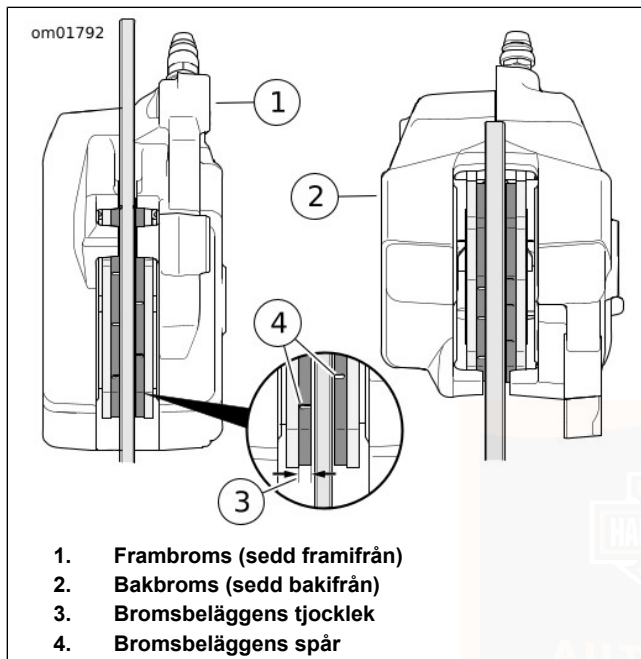

Figur 58. Bromsbeläggens material

KONTROLLERA DRIVREMMENS NEDBÖJNING

ANMÄRKNING

Använd alltid **BELT TENSION GAUGE (REMSPÄNNINGSMÄTARE)** (PART NO.: HD-35381-A) för att mäta remmens nedböjning. Om remspänningsmätare inte används kan remmen bli för lite spänd. För löst spända drivremmar kan gå sönder p.g.a. "överkuggning" (en kugge hoppas över), vilket gör att tändningskorden krymper och brister.

Kontrollera drivremmens nedböjning:

- Med växellådan i friläge.
- När motorcykeln håller samma temperatur som omgivningen.
- Ställ motorcykeln upprätt på sidstödet med bakhjulet på marken.
- Utan last: ingen förare, inget bagage och tomma packväskor.

⚠ VARNING

För att förhindra att motorcykeln startas oavsiktligt, vilket kan leda till dödsfall eller allvarliga skador, ska du ta bort huvudsäkringen innan du fortsätter. (00251b)

1. Inaktivera stölskyddssystemet. Ta bort huvudsäkring. Se UNDERHÅLLSPROCEDURER > SÄKRINGAR (Sidan 182).

2. Lägg i friläge.

ANMÄRKNING

När du justerar ett **nytt** bälte roterar du bakhjulet några varv innan du ställer in spänningen.

3. Se Figur 59. Mät remmens nedböjning med:

Specialverktyg: BELT TENSION GAUGE
(REMSPÄNNINGSMÄTARE) (HD-35381-A)

a. Skjut på O-ringen (4) till nollan (3).

b. **Modeller med fönster för remmens nedböjning:** Placera remvaggan (2) mot drivremmens undre del i linje med fönstret.

c. **Alla övriga modeller:** Placera remvaggan (2) på den undre drivremmens mittpunkt mellan remskivorna.

d. Tryck änddelen uppåt (6) tills O-ringen når 4,54 kg (10 lb) markeringen (5) och håll verktyget stadigt.

4. Mät remmens nedböjning:

a. **Modeller med fönster för remmens nedböjning:**

Se Figur 61. Mät remmens nedböjning som den visas i synfönstret och håll samtidigt stadigt i mätaren. Varje nedböjningsgradering är ungefär 1,6 mm (1/16 in)

b. **Alla övriga modeller:** Se Figur 60. Mät graden av nedböjning (4) och håll stadigt i mätaren.

5. **ANMÄRKNING**

Ange den lägre (mest sträckta) specifikationen om bältet har mindre än 1 600 km (1 000 miles).

Jämför med specifikationerna. Se Tabell 32. Kontakta din Harley-Davidson-återförsäljare om den inte är inom specifikationerna.

6. Sätt tillbaka huvudsäkring.

Tabell 32. Drivremmens nedböjning

MODELLER	tum	mm
Alla modeller	1/4–5/16	6,4–7,9

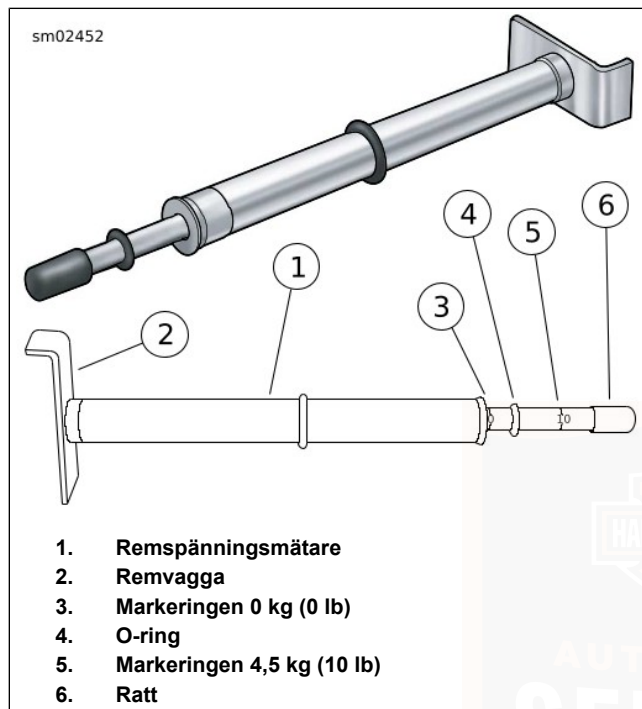

Figur 59. Remspänningsmätare

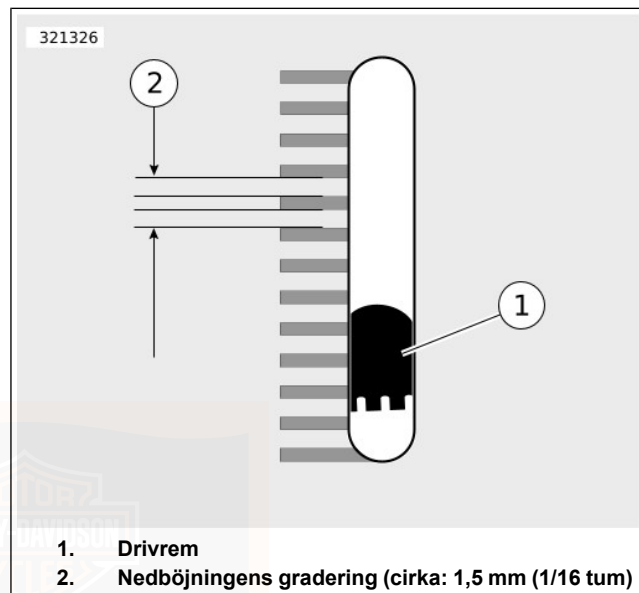

Figur 60. Fönster för kontroll av remmens nedböjning

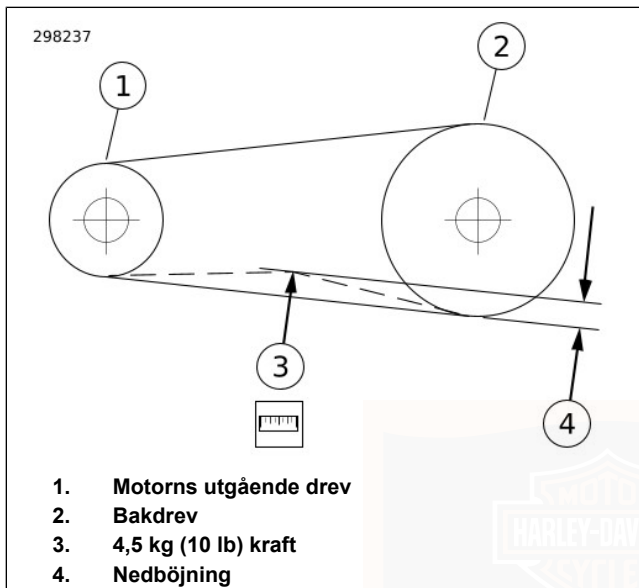

Figur 61. Kontrollera drivremmens nedböjning

DIVERSE SMÖRJNING

Kontrollera och smörj följande komponenter enligt underhållsschemat. Se SERVICEINTERVALL OCH PROTOKOLL > SERVICEPROTOKOLL (Sidan 231).

- Frambromshandtagets svängtapp

- Kopplingshandtagets svängtapp
- Fotväxelpedalens svängtapp
- Bakbromspedalens svängtapp
- Gångjärn och spärrar (t.ex. bränslelucka och fotpinnar)
- Lås, vid behov
- Sidstöd (använd antikärvningssmörjmedel)

Använd HARLEY LUBE om inte annat anges.

Om motorcykeln körs på leriga och dammiga vägar ska du tvätta och smörja oftare.

HYDRAULKOPPLING

Kopplingsvätska ska aldrig behöva fyllas på eller tappas ur vid normalt slitage.

Vid varje servicetillfälle ska du kontrollera fukthalten i vätskan genom att använda DOT 4 BRAKE FLUID MOISTURE TESTER (FUKTTESTARE FÖR DOT 4-BROMSVÄTSKA) (PART NO.: HD-48497-A). Följ anvisningarna som medföljer verktyget.

Spola kopplingssystemet och byt ut DOT 4-vätskan vartannat år eller tidigare om bromsvätskeprovet visar att fukthalten är 3 % eller högre.

Om kopplingen inte fungerar som den ska söker du lösning i verkstadshandboken eller kontaktar en Harley-Davidson-återförsäljare för service.

HYDRAULISKA VENTILLYFTARE

Ventillyftarna är självjusterande med hjälp av hydraulik. Mekanismen kompenserar automatiskt för värmeexpansion och förslitning. Detta gör att ventilerna inte glappar när motorn går.

När motorn startas, även om den bara varit avslagen en kort stund, kan missjud höras från ventilmekanismen. Det beror på att de hydrauliska lyftarna inte hunnit fyllas helt med olja. Om däremot ventilerna börjar låta illa vid andra tillfällen än omedelbart efter start, kan det bero på att en eller flera lyftare inte fungerar korrekt.

Kontrollera då först oljenivån i tanken eftersom lyftarna är helt beroende av en normal oljecirkulation.

Om oljenivån är korrekt kan lyftarnas funktion ha hindrats på grund av att smuts har satt igen oljetillförseln till lyftarna. Uppsök en Harley-Davidson-verkstad för service.

UNDERHÅLLA FRAMGAFFEL

▲ VARNING

Undersök regelbundet stötdämpare och framgaffel. Byt ut läckande, trasiga eller slitna detaljer. Läckage eller slitna delar kan allvarligt påverka stabilitet och köregenskaper, vilket kan leda till dödsfall eller allvarliga personskador. (00012a)

Anlita en Harley-Davidson-återförsäljare för att tömma ut och fylla på framgaffeloljan enligt serviceschemats intervall.

Gaffelns returstötdämpning kommer att försämrats om gaffeloljenivån är låg.

Om gaffeln inte fungerar riktigt eller om ett betydligt oljeläckage skulle uppstå, bör den repareras av en auktoriserad Harley-Davidson-verkstad.

Se SERVICEINTERVALL OCH PROTOKOLL > SERVICEPROTOKOLL (Sidan 231) för alla underhållsscheman.

JUSTERA STYRLAGER

⚠ VARNING

Vi rekommenderar att du överlåter alla styrlagerarbeten på en auktoriserad Harley-Davidson-verkstad. Feljusterade lager, såväl glappa som för hårt ansatta, inverkar ytterst negativt på stabiliteten, vilket kan leda till dödsfall eller allvarliga personskador. (00051b)

Se SERVICEINTERVALL OCH PROTOKOLL > SERVICEPROTOKOLL (Sidan 231) för alla underhållsscheman.

Uppsök en Harley-Davidson återförsäljare för att justera styrets huvudlager.

STÖTDÄMPARE

Undersök stötdämparna regelbundet och titta efter läckor och skadade gummibussningar.

⚠ VARNING

Det går inte att utföra service på stötdämpare. Försök till service kan orsaka en explosion, som kan leda till dödsfall eller allvarliga personskador. (00602d)

- Fyll inte på, plocka isär, punktera eller exponera stötdämparen för öppen eld.

- Utbyte och bortscaffande bör endast genomföras av en auktoriserad Harley-Davidson återförsäljare.

KONTROLLERA LUFTFILTRET

Demontering

1. Se Figur 62. Ta bort de två yttre skruvarna (1).
2. Ta bort den inre skruven (4).
3. Ta bort luftrenarens kåpa (3) och ta bort luftfilterinsatsen (2).

Rengöring av luftfilterinsatsen

⚠ VARNING

Använd aldrig bensin eller lösningsmedel för att tvätta ett luftfilter. Sådan rengöring skulle kunna leda till en brand i insugningssystemet, vilket kan leda till dödsfall eller allvarliga personskador. (00101a)

⚠ VARNING

Tryckluft kan tränga igenom huden och flygande skräp som sprids med komprimerad luft kan orsaka allvarlig ögonskada. Använd skyddsglasögon för att skydda ögonen när tryckluft används. Låt aldrig tryckluft blåsa direkt på handen för att känna på trycket eller när du letar efter läckor. (00061a)

ANMÄRKNING

Försök aldrig skaka eller slå bort föroreningar från filterinsatsen mot någon hård yta.

1. Tvätta pappers-/metallfiltret i ljummet vatten och mild tvättmedelslösning.

ANMÄRKNING

Använd INTE filterolja på Harley-Davidsons luftfilterinsats.

2. Låt filterinsatsen antingen lufttorka eller blås den torr med lågtrycksluft från filtrets insida.

ANMÄRKNING

Insatsen är tillräckligt ren när ljuset syns jämnt genom materialet.

3. Håll upp filtret mot ett starkt ljus för att se hur mycket arbete som återstår.
4. Byt ut filterinsatsen om resultatet efter tvätt inte blir tillfredsställande eller om den är skadad.

Montering

1. Se Figur 62. Montera luftfilterinsatsen (2) i kåpan (3).
2. montera luftrenarens kåpa.

3. Montera den inre skruven (4). Dra åt.
Åtdragning: 2–2,7 N·m (18–24 **in-lbs**) Filterkåpans inre skruv
4. Montera de yttre skruvarna (1). Dra åt.
Åtdragning: 2–2,7 N·m (18–24 **in-lbs**) Filterkåpans yttre skruvar

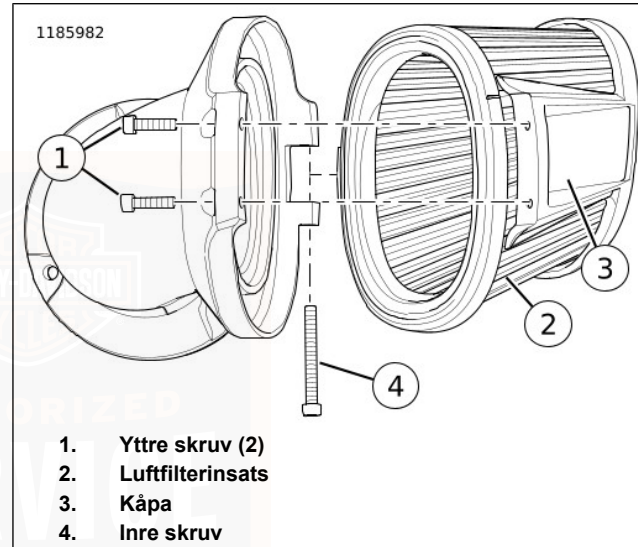

Figur 62. Luftfilterinsats

BYTA UT TÄNDSTIFTEN

▲ VARNING

Bortkoppling av tändkablar när motorn är igång kan resultera i elektriska stötar, vilket kan leda till dödsfall eller allvarliga personskador. (00464b)

▲ OBSERVERA!

Försök absolut INTE att dra i några kablar. Om du drar i kablar kan det leda till interna skador i kablar, vilket kan orsaka högt motstånd och leda till lätta eller medelsvåra personskador. (00168a)

ANMÄRKNING

För att få bättre åtkomst till det mittre tändstiftet kan du avlägsna bränsletanken. Se efter i verkstadshandboken eller kontakta en Harley-Davidson-återförsäljare för service.

Kontrollera tändstiften i lämpliga intervaller. Se SERVICEINTERVALL OCH PROTOKOLL > SERVICEPROTOKOLL (Sidan 231).

1. Koppla loss tändkablar från stiften genom att dra i de gjutna kabelanslutningarna som sitter påtryckta på tändstiften.
2. Kontrollera tändstiftstyp. Använd endast tändstift av den typ som rekommenderas till din modell.
3. Kontrollera elektrodavstånden mot tekniska data. Se Tabell 10.
4. Dra alltid åt med rätt moment. För värmeavledningens skull är det viktigt att tändstiften dras fast med korrekt moment. Se Tabell 10.
5. Tryck ner de gjutna kabelanslutningarna över tändstiftet så att de fastnar ordentligt.



ANMÄRKNINGAR



DÄCK

Allmän information

⚠ VARNING

Av säkerhetsskäl måste däck, fälg och ventilhattar vara anpassade till varandra. Fråga din Harley-Davidson-återförsäljare om du vill veta mer om det. Felaktig kombination av däck, slangar, fälgar och ventiler kan resultera i att däcket glider på fälgen, vilket kan leda till däcksador och i värsta fall till dödsfall eller allvarliga personskador. (00023c)

⚠ VARNING

Harley-Davidson rekommenderar användning av specificerade däck. Harley-Davidson-fordon är inte konstruerade för att användas med icke-specificerade däck, inklusive vinterdäck, mopeddäck eller andra däck för specialanvändning. Om icke specificerade däck används kan det ha negativ inverkan på stabilitet, vägegenskaper eller inbromsning. Det kan leda till tappad kontroll över fordonet med dödsfall eller allvarliga skador som följd. (00024d)

⚠ VARNING

Fram- och bakdäck på Harley-Davidsons motorcyklar är inte identiska. Framdäcket måste monteras på framhjulet och bakdäcket får inte monteras fram. Om detta inte beaktas, kan det leda till dödsfall eller allvarliga skador. (00026a)

För kallt däck med en omgivningstemperatur på 20 °C (68 °F) eller mindre: Se TEKNISKA DATA > TEKNISKA DATA (Sidan 25) för information om däck och lufttryck.

- Se till att däcken alltid har rätt lufttryck.
- Uppgifterna om lufttryck gäller kalla däck.
- Mät innan du börjar köra, medan däcken är kalla.

För kallt däck med en omgivningstemperatur högre än 20 °C (68 °F): Se Tabell 33 för att fastställa rätt tryck.

För hett däck med en omgivningstemperatur högre än 20 °C (68 °F): Se Tabell 34 för att fastställa rätt tryck.

Om trycket för ett hett däck har justerats ska du justera igen enligt rekommendationer när däcket har svalnat.

Harley-Davidson utför inga tester där däcken är fyllda med ren kvävgas. Harley-Davidson varken rekommenderar eller avråder från användning av ren kvävgas i däcken.

Tabell 33. Luftrycksjustering – kallt däck

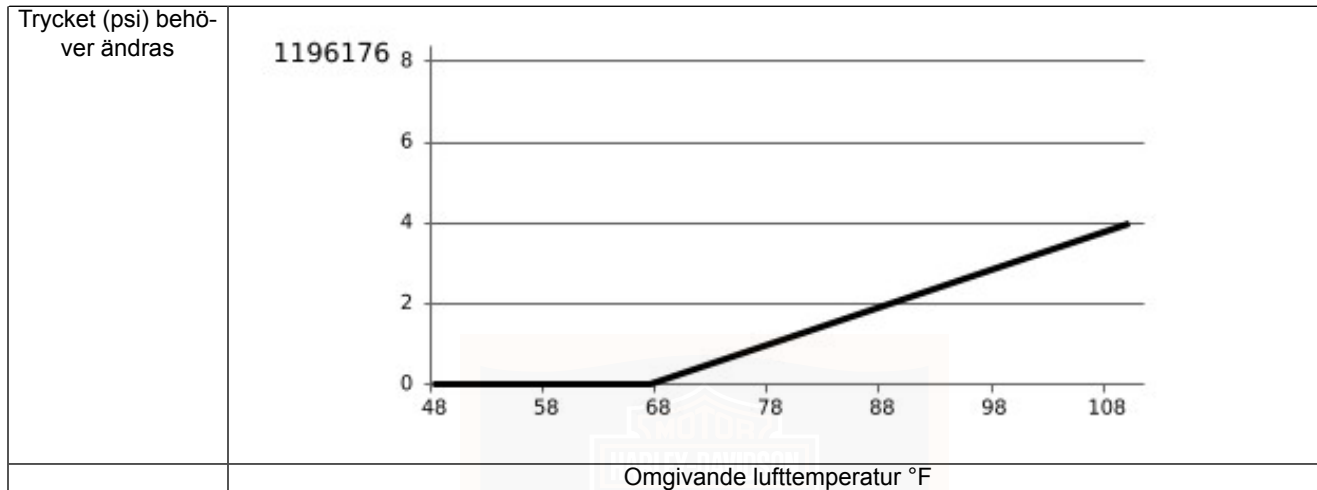

Tabell 34. Lufttrycksjustering – varmt däck

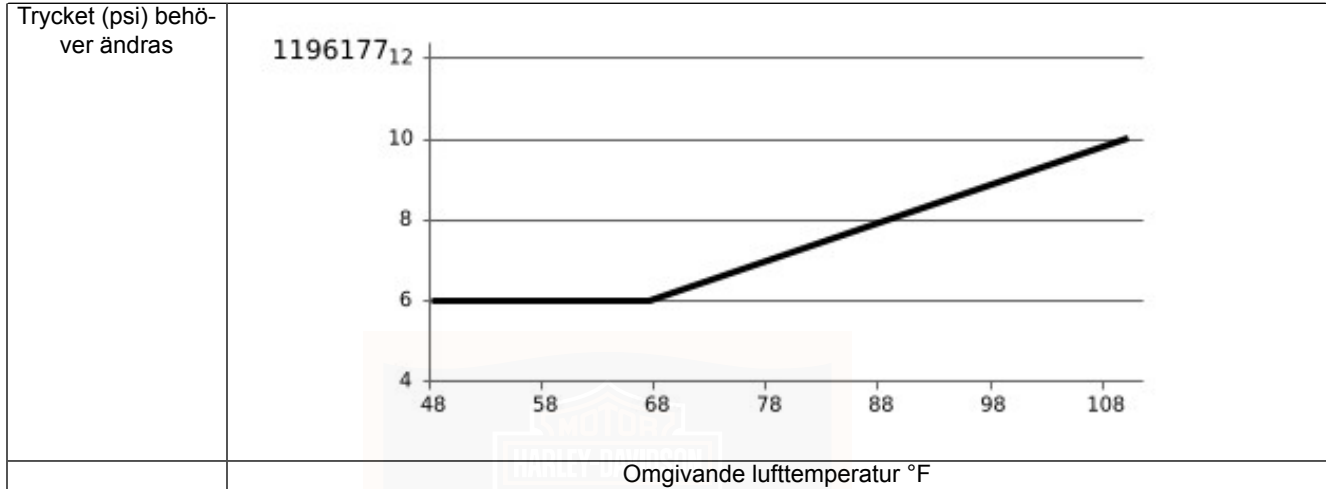

Kontrollera däck

Harley-Davidson-däcken är utrustade med slitagevarnare som ligger horisontellt tvärs emot mönstret.

Ett däck anses vara slitet när slitagevarnarna syns eller om endast 0,8 mm (0,031) återstår av mönsterdjupet. Ett slitet däck kan:

- Lättare skadas eller punkteras.

- Ge sämre fäste.
- Allvarligt påverka motorcykelns stabilitet och vägegenskaper.

Se Figur 63, Figur 64 och Figur 65. Byt alltid däcken innan slitagevarnarna framträder.

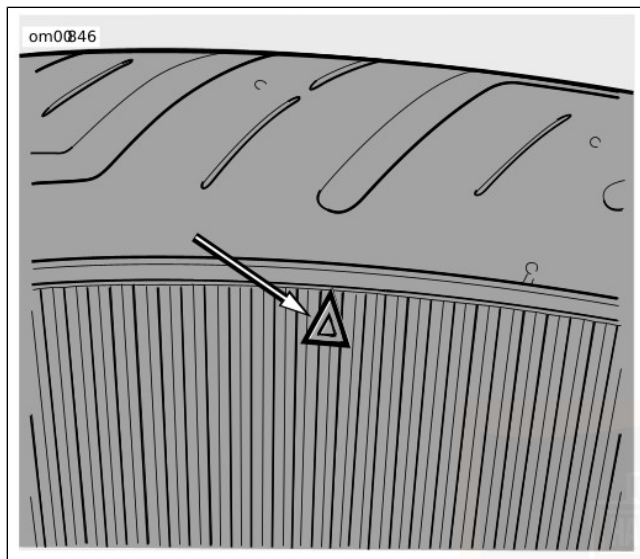

Figur 63. Slitagevarnarmarkering på Dunlop-däcksida

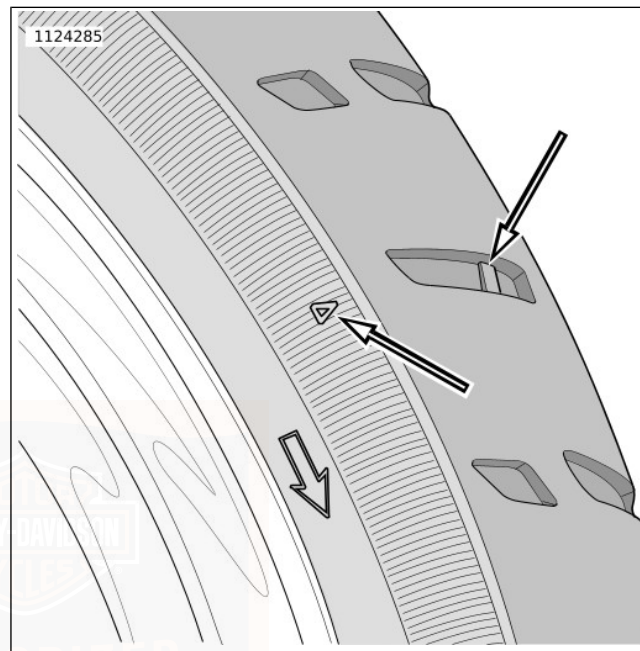

Figur 64. Symbol på däcksidan som visar var slitagevarnarna sitter

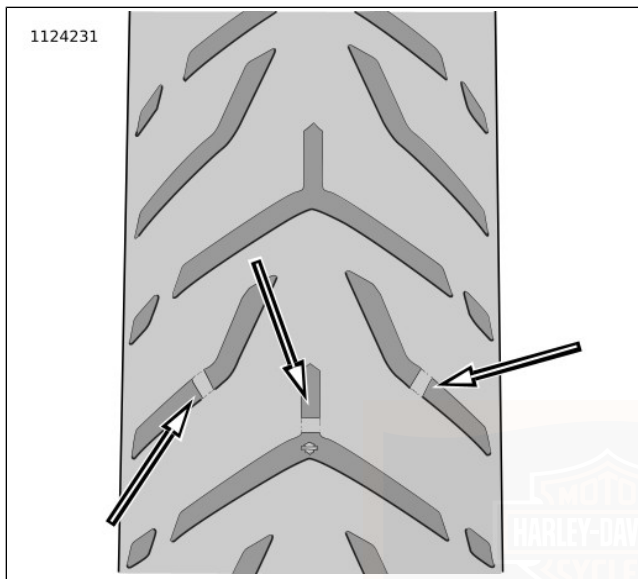

Figur 65. Slitagevarnarnas utseende

Byta däck

⚠ VARNING

Däcken är mycket viktiga säkerhetskomponenter. Kontakta Harley-Davidson-återförsäljaren beträffande reparation eller byte av däck. Felaktigt däckunderhåll kan påverka köregenskaperna negativt, vilket kan leda till dödsfall eller allvarliga personskador. (00057a)

⚠ VARNING

Montera endast originalutrustning som däckventiler och ventilhattar. En ventil, eller en kombination med ventil och hatt, som är för lång eller för tung kan slå emot närliggande komponenter och skada ventilen och orsaka lågt lufttryck i däcken. Plötsligt lågt lufttryck i däcken kan vara en orsak till att man tappar kontrollen över fordonet, vilket kan leda till dödsfall eller allvarliga personskador. (00281a)

▲ VARNING

Ett punkterat eller skadat däck ska bytas ut. I vissa fall kan stickhål i däcken repareras från insidan på ett demonterat däck hos en Harley-Davidson-verkstad. Hastigheten ska INTE överskrida 80 km/h (50 mph) under de första 24 timmarna efter reparationen och det reparerade däck ska sedan ALDRIG köras i över 129 km/h (80 mph). Om inte denna varning efterlevs kan det leda till en allvarlig olycka, dödsfall eller allvarliga personskador. (00015b)

▲ VARNING

När slitagevarnarna syns eller mönsterdjupet endast är 1 mm (1/32 in) tum ska du omedelbart ersätta däck med ett däck rekommenderat av Harley-Davidson. Att köra med slitna däck kan leda till dödsfall eller allvarliga personskador. (00090c)

Du behöver **nya** däck om något av följande förhållanden föreligger (se för specifikation för bytesdäck):

- Slitagevarnarna börjar synas på däckets slitbana.
- Däckets stomme eller textilmaterial syns i sprickor, revor eller djupa snitt.
- Bulor, blåsor eller skårar i däck.

- Punkteringar, rispor eller andra skador på däck som inte kan repareras.

När däck monteras på fälg ska du inte gå efter däcken för att fastställa rotationsriktningen. Kontrollera alltid att pilarna som gjutits in i däcksidan pekar i rotationsriktningen när motorcykeln körs framåt.

SIDOKÅPOR

Se Figur 66. Ta bort sidokåporna så att du kommer åt säkringar och andra komponenter.

Ta bort: Ta bort packväskan. Lossa sidokåpan.

Sätta tillbaka: Rikta in de hullingförsedda fästena på sidokåpan mot genomföringarna i ramen. Tryck in kåpan för att fästa den.

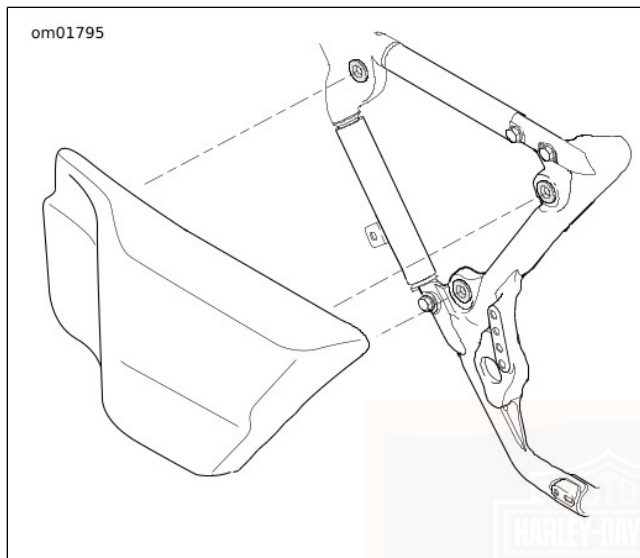

Figur 66. Sidokåpa

BATTERILADDARENS ANSLUTNING

ANMÄRKNING

Huvudsäkring och säkring för delar och tillbehör måste vara installerade för att batteriladdare ska kunna användas.

Se Figur 67. Motorcykeln är utrustad med en snabbkoppling till batteriladdare under vänstra kåpan under huvudsäkringen.

Genom att ansluta en batteriladdare mellan körningarna och under förvaring kan batteriet hålla laddning och därigenom ökar livslängden.

För att komma åt snabbkopplingen, ta bort vänstra sidokåpan. Se UNDERHÅLLSPROCEDURER > SIDOKÅPOR (Sidan 172).

Dra kontakten genom skåran i elhållarens underdel. Säkra kablaget och kontakten med buntband på en plats där varken kopplingen eller omgivande områden skadas. Kom ihåg att stryka på ELECTRICAL CONTACT LUBRICANT (smörjmedel för elektriska kontakter) på uttagen. Håll kontakten stängd när den inte används för att förhindra fuktskador.

Se Figur 68. Anslut en automatisk smart batteriladdare/pulsaddare med konstant övervakning enligt bilden. Kontakten passar till alla Harley-Davidsons smarta pulsaddare.

Se UNDERHÅLLSPROCEDURER > BATTERIUNDERHÅLL (Sidan 175) för mer information om laddning.

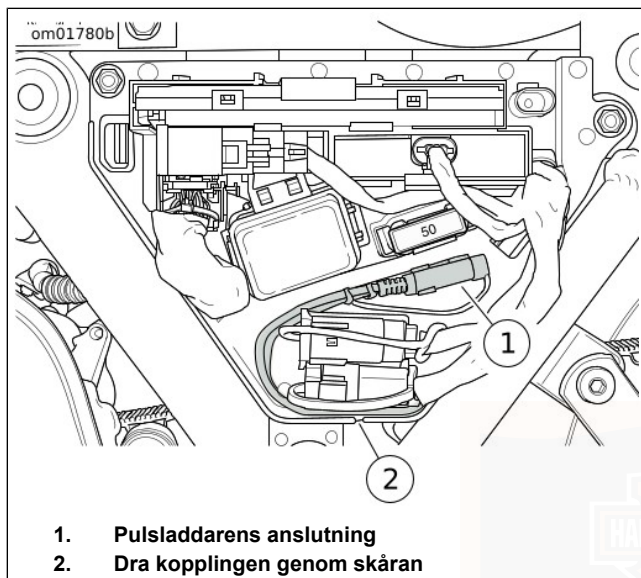

Figur 67. Batteriladdarens kontakt (under vänster sidokåpa)

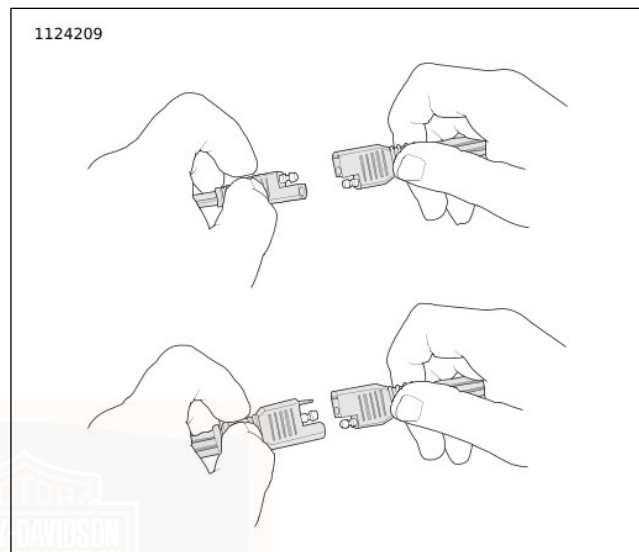

Figur 68. Batteriladdarens anslutning

BATTERIUNDERHÅLL

Batterisäkerhet

⚠ VARNING

Batterier innehåller svavelsyra, som kan leda till svåra skador på ögonen eller huden. Använd skyddsmask, gummihandskar och personlig skyddsutrustning när du arbetar med batterier. **HÅLL BATTERIER UTOM RÄCKHÅLL FÖR BARN.** (00063a)

⚠ VARNING

Explosiv vätgas kan utsöndras från batteriet under laddning, vilket kan leda till dödsfall eller allvarliga personskador. Se till att laddning sker på en väl ventilerad plats. Håll alltid gnistor, öppna lågor och cigaretter borta från batteriet för att undvika explosion. **HÅLL BATTERIER UTOM RÄCKHÅLL FÖR BARN.** (00065a)

⚠ VARNING

Batteriet, batteriets poler, anslutningar och relaterade tillbehör innehåller bly, blyföreningar och andra skadliga ämnen som kan orsaka cancer, ge fosterskador eller negativt påverka fortplantningen. Tvätta händerna noggrant efter hanteringen. (00019e)

⚠ VARNING

Ta aldrig bort varningsetiketter från batteriet. Se till att du läst och förstått all information på varningsetiketten och batteriet innan något batterirelaterat arbete påbörjas. (00064b)

Laddningsinformation för AGM-batterier (Absorbed Glass Mat)

Motorcykeln har ett permanent tillslutet underhållsfritt batteri av AGM-typ (Absorbed Glass Mat) som är överlägset konventionella blysyrabatterier. Under förutsättning att en korrekt anpassad batteriladdare används och batteriet förvaras enligt instruktionerna kommer AGM-batteriet att fungera pålitligt under många år. På grund av batteriets slutna konstruktion rekommenderas en laddare/pulsaddare med en laddningsström på 5 A eller mindre vid en spänning under 14,6 V samt automatisk underhållsladdning för att undvika överladdning, vilket annars torkar ur batteriet. Konventionella laddare med konstantströmfunktion (även sådana som underhållsladdar) rekommenderas inte och kan skada AGM-batterier. Försök aldrig någonsin öppna batteriet.

En Harley-Davidson-batteriladdare eller -pulsaddare rekommenderas så att motorcykeln fortsätter att vara fulladdad mellan åkturerna eller om den står parkerad längre tid än två veckor. Det bästa tillvägagångssättet är att montera laddaren/pulsaddaren varje gång motorcykeln inte används.

Harley-Davidson erbjuder många olika helautomatiska laddare/pulsladdare (nordamerikanska och internationella versioner är tillgängliga). Sådana laddare/pulsladdare levereras med en snabbanslutningskabel som möjliggör enkel anslutning av laddaren utan att batteriet behöver tas bort.

Bristfällig laddning eller användning av konstantströmladdare kan medföra att garantin på batteriet upphör att gälla.

Rengöring och kontroll

Batteriet måste vara rent och torrt på ovansidan. Smuts och eventuell syra på batteriet kan orsaka självurladdning.

1. Rengör batteriets ovansida.
2. Gör ren polanslutningarna och kabelskorna från oxid med hjälp av en stålborste eller ett finkornigt sandpapper.
3. Undersök polskruvar, kabelskor och kablar. Titta efter sprickor, lösa anslutningar eller korrosion.
4. Kontrollera att polerna inte börjat smälta eller är skadade på grund av för hård åtdragning av skruvarna.
5. Undersök batteriet noga, se om det missfärgats, har svällt eller om kärlet är skadat på något sätt. Skador av denna typ kan indikera att batteriet har frusit, överhettats eller laddats för mycket.
6. Försäkra dig om att batterikärlet inte har sprickor eller någon läcka.

Laddning och förvaring av batteriet

Batteri som lämnas på motorcykeln kan antingen självurladdas eller urladdas av smygström. Smygströmmar förekommer till exempel på grund av diodläckage och ström till datorminnet. Ett batteri som kopplas bort från motorcykeln kan även självurladdas. Det är inte nödvändigt att ta bort batteriet från fordonet för förvaring.

- Urladdningen ökar ju varmare det är på förvaringsplatsen.
- Lagra därför batteriet svalt och torrt, men inte i minusgrader.

För laddningen rekommenderas en smart batteriladdare/pulsladdare som kontinuerligt övervakar batteriet och laddar med 5 A eller mindre vid 14,6 V. Användning av konstantströmladdare (även om den uppges klara underhållsladdning) rekommenderas inte till slutna AGM-batterier. Minsta lilla överladdning kommer att torka ut och förkorta livslängden på batteriet. Ladda aldrig ett batteri utan att noggrant ha läst instruktionerna för laddaren. Förutom tillverkarens instruktioner ska även allmänna försiktighetsåtgärder följas.

Ladda batteriet när:

- Motorcykelns belysning är svag.
- Elstarten har svårigheter att dra runt motorn.
- Batteriet har inte använts under två veckor eller längre.

▲ VARNING

Dra ur väggkontakten eller stäng av laddaren innan kablarna ansluts eller tas bort från batteriet. Anslutning eller fränkoppling med påslagen laddare kan orsaka gnistbildning, vilket i sin tur kan leda till en explosion, dödsfall eller allvarliga personskador. (00066a)

ANMÄRKNING

Se då först till att tändningen och alla övriga strömförbrukare är frånsagna.

Följ alltid laddningsanvisningarna som medföljer laddaren/pulsladdaren.

1. Med batteriet i motorcykeln.

- a. Anslut batteriladdarens/batteripulsladdarens sladd till batteripulsladdarens kontakt på motorcykeln. Se UNDERHÅLLSPROCEDURER > BATTERILADDARENS ANSLUTNING (Sidan 173).
- b. När laddningen är slutförd stänger du AV laddaren. Koppla ur kontakten till motorcykelns batteripulsladdare.

2. Med batteriet borttaget från motorcykeln.

- a. Placera batteriet på ett plant underlag.
- b. Anslut batteriladdarens/batteripulsladdarens sladd till batterikontaktens adaptersladd som medföljer batteriladdaren/batteripulsladdaren.

OBS

Ändra inte ordningsföljden på anslutningarna i nedanstående instruktion. Motorcykelns elsystem kan skadas om du inte följer punkterna i tur och ordning. (00214a)

- c. Anslut den röda pluskabeln från laddaren till batteriets pluspol.
- d. Anslut sedan den svarta minuskabeln från laddaren till batteriets minuspol.
- e. Stå inte omedelbart intill batteriet när laddaren slås på.

▲ VARNING

Stäng av eller koppla bort batteriladdaren från dess strömförsörjning innan laddningskablarna kopplas bort från batteriet. Om batteriklämmorna lossas medan laddaren fortfarande är påslagen kan det orsaka en gnista och en batteriexplosion, vilket kan leda till dödsfall eller allvarliga personskador. (00067a)

- f. När laddningen är slutförd stänger du AV laddaren. Koppla bort den svarta batteriladdarkabeln. Koppla bort den röda batteriladdarkabeln.

BYTA BATTERI

Frånkoppling och demontering

1. Demontera sadeln.
2. Se Figur 69. Lossa ECM (1) från övre hållaren. Flytta den ur vägen.
3. Om sådan finns, flytta avluftningssolenoiden (2) framåt för att lossa den från hållaren.
4. **Modeller med stöldskyddssystem:** Lossa HF5M-antennen (3) från den övre hållaren och placera den åt sidan.
5. Lossa kontaktdonen (7) från kopplingarna på övre hållaren.
6. Lossa fästmuttrarna (5).
7. Kapa buntbanden (4). Flytta kablaget för att få mer utrymme för övre hållaren.
8. Tryck övre hållaren framåt så att framdelen lossnar från främre fästet. Avlägsna den övre hållaren.
9. För att förhindra att de elektriska komponenterna skadas, är det viktigt att följa använda följande procedur för att inaktivera det elektriska systemet innan strömmen kopplas ur.
 - a. Se till att handsfree-kodnyckeln finns i närheten.
 - b. Slå på tändningen, till läget ON.
 - c. Montera bort vänster sidokåpa.
 - d. Ta bort huvudsäkring från dess kontakt.

⚠ VARNING

Koppla alltid loss minuskabeln (-) först från batteriet. Om pluskabeln (+) skulle få chassikontakt när minuskabeln (-) är ansluten till batteriet kan gnistbildningen annars resultera i en explosion, vilket kan leda till dödsfall eller allvarliga personskador. (00049a)

10. Se Figur 70 . Lossa båda batterikablarna med den negativa först.
11. Dra upp lyftremmen för att lyfta ur batteriet. När batteriet lyfts upp tillräckligt för att få ett stadigt grepp om det, fatta tag i batteriet och lyft bort det.

Montering och anslutning

1. Vrid tändningslåset av (OFF).
2. Dra batteriets lyftrem bakåt tvärsöver batterihyllans botten och sedan upp och över ramens tvärbalk.
3. Se Figur 70 . Placera batteriet på batterihyllan med polerna framåt.

⚠ VARNING

Anslut batteriets pluskabel (+) först. Om pluskabeln (+) skulle få chassikontakt när minuskabeln (-) är ansluten till batteriet kan gnistbildningen annars resultera i en explosion, vilket kan leda till dödsfall eller allvarliga personskador. (00068a)

OBS

Se till att batterikablarna kopplas till sina rätta poler. Annars kan motorcykelns elsystem skadas. (00215a)

OBS

Dra aldrig åt polbultarna för hårt. Dra åt med rekommenderade moment. Om polbultarna dras åt för hårt kan det skada polerna. (00216a)

4. Anslut båda batterikablarna med den positiva först. Dra åt.

Åtdragning: 6,8–7,9 N·m (60–70 in-lbs)
Batterianslutningsbult

OBS

Håll batteriet rent och smörj polerna med vaselin för att förebygga oxidering. Om du inte gör så kan batteripolerna skadas. (00217a)

5. Stryk ett tunt lager vaselin eller ELECTRICAL CONTACT LUBRICANT (smörjmedel för elektriska kontakter) på både plus- och minuspolen.
6. Vik lyftremmen framåt över batteriet.
7. Se Figur 69. Placera övre hållaren i läge och fäst spärren i ramen.
8. Fäst övre hållaren i ramens tvärbalk med fästskruvar (5).
Dra åt.
Åtdragning: 8,1–10,9 N·m (72–96 **in-lbs**) Övre hållarskruvar
9. Fäst HFSSM-antennen (3) och avluftningssolenoiden (2) i övre hållaren. Kontrollera att alla andra kontakter och kablage har dragits nedanför fästtungan till avluftningssolenoiden.
10. Fäst kontaktdonen (7) till kopplingarna på övre hållaren.
11. Lås ECM (1) på plats på övre hållaren.
12. Fäst kablaget i ramen med buntband (4).
13. Montera sadeln. Dra sadeln uppåt för att försäkra dig om att den sitter fast ordentligt när du har installerat den.
14. Sätt tillbaka huvudsäkring.
15. Sätt tillbaka vänster sidokåpa.

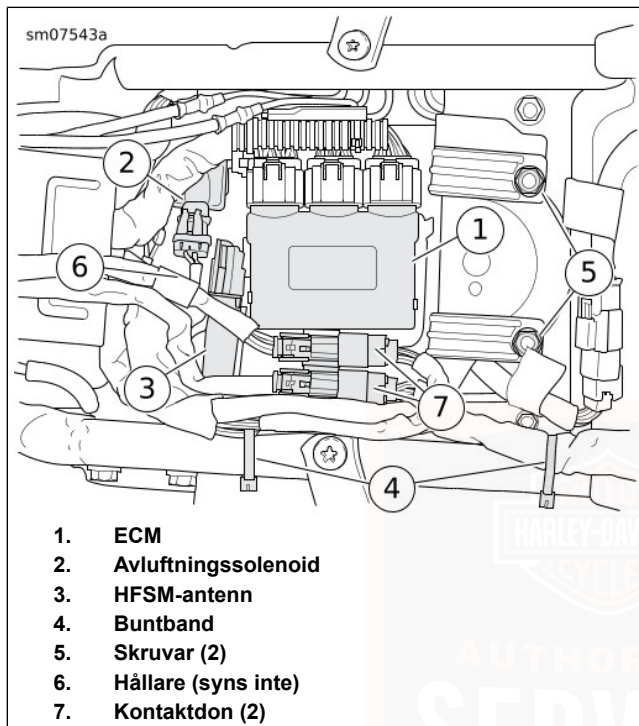

Figur 69. Övre hållare

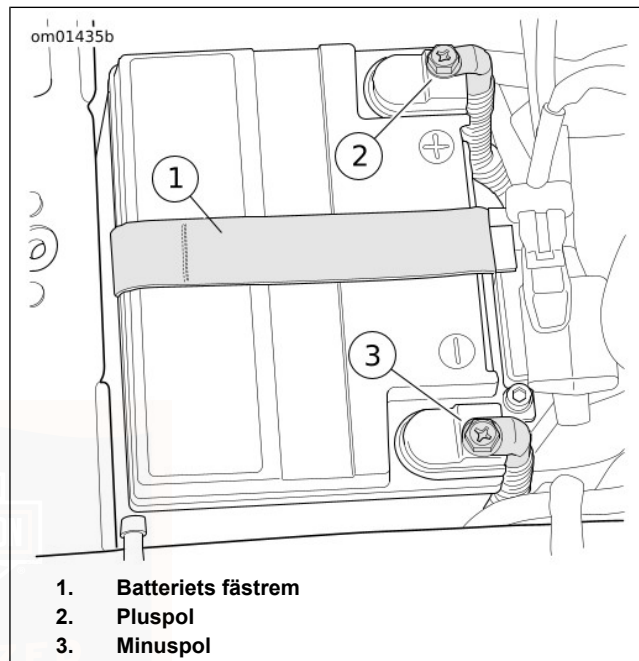

Figur 70. Batteritrymme

SÄKRINGAR

Huvudsäkring

Se Figur 71. En 50 A huvudsäkring sitter i närheten av säkringsdosan. Om huvudsäkringen lossas bryts strömmen till alla system utom startmotorn/solenoiden.

För att förhindra att de elektriska komponenterna skadas, är det viktigt att följa använda följande procedur för att inaktivera det elektriska systemet innan strömmen kopplas ur.

1. Se till att handsfree-kodnyckeln finns i närheten.
2. Ställ motoravstängningsknappen i körläge (RUN).
3. Ta bort huvudsäkringen från dess kontakt.

ANMÄRKNING

Ställ tillbaka motoravstängningsknappen till AV-läget innan huvudsäkringen sätts i.

Systemsäkringar

OBS

Hoppa inte över något steg vid säkringsbyte. Om du hoppar över steg vid säkringsbyte kan det skada ljudsystemet och/eller andra system. (00223a)

Se Figur 71. Säkringarna sitter under vänster sidokåpa.

Om ett fel inte avhjälpas genom att en säkring byts, kontakta en Harley-Davidson-återförsäljare för en diagnos av elsystemet.

1. Ställ motoravstängningsknappen i AV-läge.
2. Montera bort vänster sidokåpa. Se UNDERHÅLLSPROCEDURER > SIDOKÅPOR (Sidan 172) .
3. Tryck in flikarna till höger och vänster på säkringsdosans lock. Ta bort locket.
4. Se Figur 72 . Ta ur säkringen och kontrollera den.

OBS

Använd endast säkringar av rätt sort och med rätt amperestyrka när du byter. Om felaktiga säkringar används kan elsystemet skadas. (00222a)

5. Byt ut en säkring som har utlösts eller skadats.

ANMÄRKNING

Sätt alltid i en fordonssäkring när du byter. Det finns reservsäkringar i dosan.

6. Sätt på säkringsdosans lock.
7. Sätt tillbaka vänster sidokåpa.

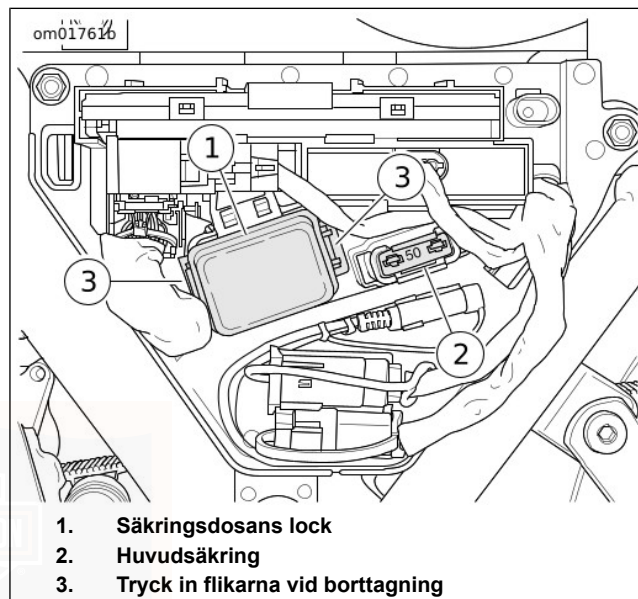

Figur 71. Säkringsdosa (under vänster sidokåpa)

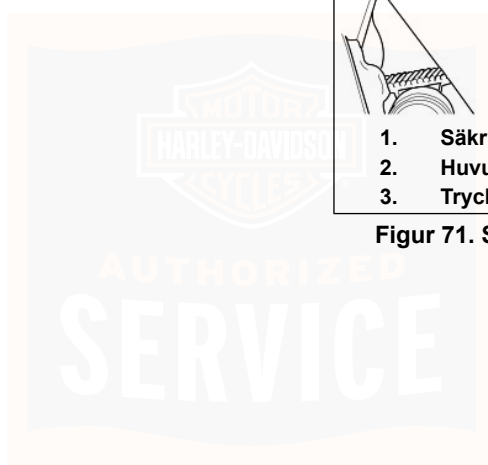

om01841

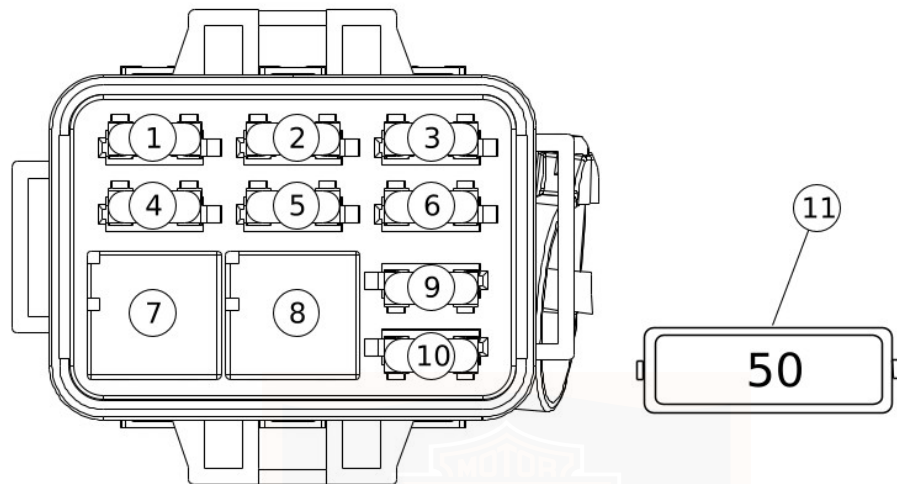

1. Ström till radion (30 A)
2. Ström till systemet (7,5 A)
3. Batteri (5 A)
4. P&A (20 A)
5. Kylning (15 A)
6. Styrlås (2 A)

7. P&A relä
8. Kylrelä
9. Reserv (7,5 A)
10. Amp (30 A)
11. Huvudsäkring (50 A)

*. Resersäkringar finns i säkringsdosans lock

Figur 72. Säkringar och reläer

Ellåsets reläer

Se Figur 73 . Ellåsets reläer sitter under högra sidokåpan.

1. Ställ motoravstängningsknappen i AV-läge.
2. Montera bort höger sidokåpa. Se UNDERHÅLLSPROCEDURER > SIDOKÅPOR (Sidan 172) .
3. Byt det defekta reläet.
4. Sätt tillbaka höger sidokåpa.

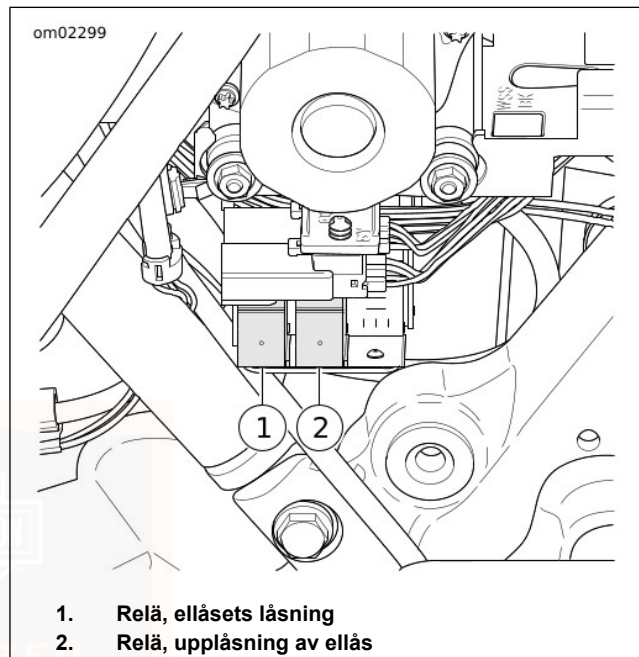

Figur 73. Ellåsets reläer (under höger sidokåpa)

KONTROLLERA STRÅLKASTARINSTÄLLNINGEN

▲ VARNING

Den automatiska strålkastaren gör motorcykeln mer synlig för medtrafikanter. Se till att strålkastaren alltid är tänd. Om inte andra trafikanter kan se dig tydligt kan det resultera i dödsfall eller allvarliga personskador. (00030b)

1. Kontrollera lufttrycket i däcken.
2. Ställ in de bakre stötdämparna med rätt förspänning för förare och förväntad last.
3. Fyll bränsletanken eller tyng ner motorcykeln med motsvarande vikt.

ANMÄRKNING

Välj en vägg med minimal annan belysning.

4. Se Figur 74. Placera motorcykeln längs en linje (1) i rätt vinkel ut från väggen.
5. Placera motorcykeln så att framaxeln är 7,6 m (25 ft) från väggen.
6. Rita upp en vertikal centrumlinje (2) på väggen som riktas in mot linje (1).

7. När motorcykeln är normalt belastad ska framhjulet peka rakt mot väggen. Mät därefter avståndet (4) från marken till mitten av strålkastarens framsida.
8. Rita en horisontal linje (5) som korsar den vertikala linjen på väggen som är 53,3 mm (2.1 in) lägre än det uppmätta avståndet.
9. Strålkastaren är korrekt inställd när centrum av ljusbilden är centrerad i skärningspunkten.

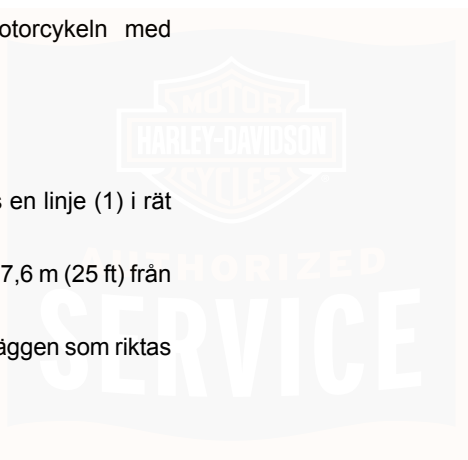

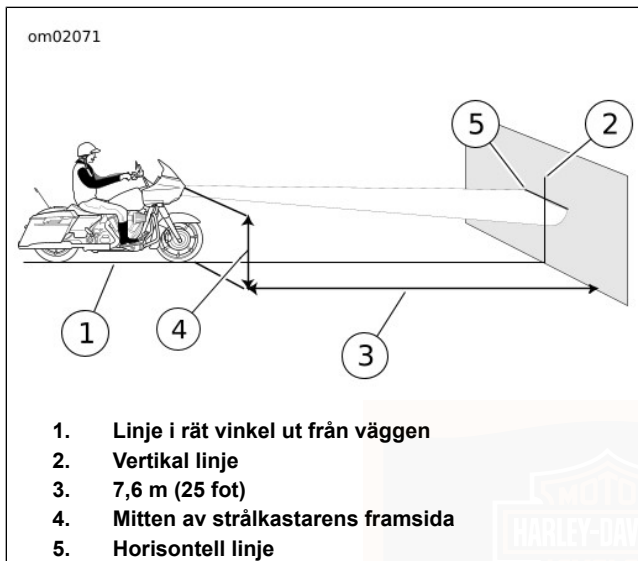

Figur 74. Strålkastarinställning

STRÅLKASTARINSTÄLLNING

ANMÄRKNING

Ta inte bort kromringen vid ljusinställning.

1. Ställ in strålkastaren på helljusställe.
2. Se Figur 75. Leta upp strålkastarjusteraren.

ANMÄRKNING

Modeller med rammonterade kåpor kan endast justeras vertikalt. Du kan vrida justeringsskruven med tre tillvalsverktyg.

- 9 mm hylsnyckel
 - 6 mm insexnyckel
 - T15 Torx
3. Se Figur 76. Vrid justeraren för att justera ljusbildens centrum mot linjernas skärningspunkt.

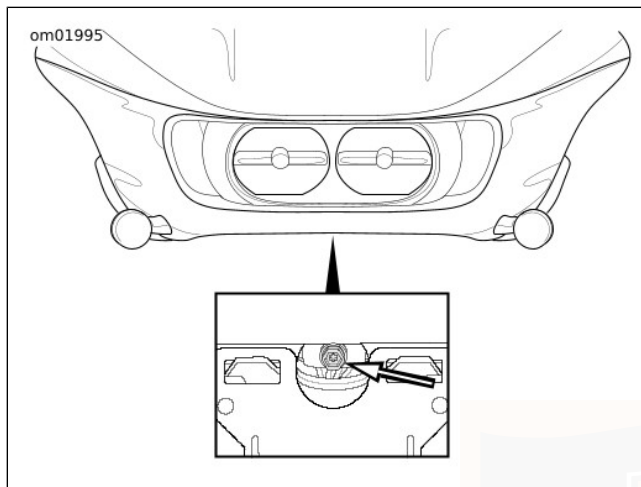

Figur 75. Strålkastarjusterare

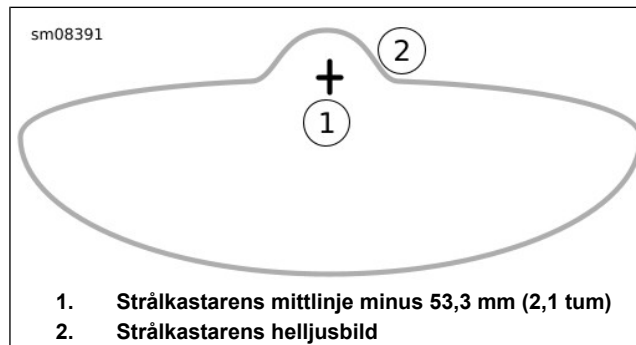

1. Strålkastarens mittlinje minus 53,3 mm (2,1 tum)
2. Strålkastarens helljusbild

Figur 76. Helljusbild

BYTE AV STRÅLKASTARENS GLÖDLAMPA

TILLÄMPLIGHET	
<input type="checkbox"/>	• KINA

FLTRXSE har en LED-strålkastare. Strålkastaren har inte några utbytbara lampor. Hela enheten måste bytas ut vid fel. Uppsök en Harley-Davidson-verkstad för service.

BYTE AV GLÖDLAMPA I BAKLJUS: LED

Baklyktan är en Lysdiod (LED) -montering. Byt ut hela bakljusenheten. Kontakta en Harley-Davidson -återförsäljare.

BYTE AV BLINKERSGLÖDLAMPOR: LED

LED -blinkerlampan är en förseglad enhet. Byt ut blinkerlampan som en enhet. Kontakta en Harley-Davidson-återförsäljare.

SADEL

Borttagning av baksitsen

1. Lossa skruven och brickan från ovansidan av bakre stänkskärmen.
2. Skjut baksitsen bakåt från sadelns fästskruvar.

Köra utan baksits

Om du tycker det är snyggare med en enmanssadel kan sadelremmen döljas och vingskruvens tapp kan döljas med en dekorativ plugg.

1. Skjut in sadelremmen under fliken baktill på sadeln.
2. Se Figur 77. Sätt dit den kromade skärmpluggen som finns under baksitsen på samma plats som den räfflade skruven för bakskärmen har suttit.

Demontering av sadeln

1. Ta bort baksitsen.
2. Ta bort de två muttrarna baktill på sadeln.

3. Lyft sadelns bakre del. Dra bakåt för att avlägsna.
4. Vid behov, lossa sadelremmen.

Montering av sadeln

1. Se Figur 77. Skjut sadeln framåt för att koppla i fästtungan på ramen i spåret i sadeln (1). Sänk ner sadelns bakre del på sadelns fästskruvar (2).
2. Om sadelremmen har avlägsnats, installera den på sadelns fästskruvar.
3. Montera sadelns fästmuttrar (3). Dra åt ordentligt.
4. Skruva fast baksitsen, om den ska användas.
5. Dra sadeln uppåt för att försäkra dig om att den sitter fast ordentligt.

Montering av baksitsen

ANMÄRKNING

Lossa vid behov sadelremmen från fliken på sadelns undersida.

1. Låt baksitsen glida in under sadelremmen och använd spåren och hakarna i baksitsens ram för att fästa denna med fästbultarna (5).
2. Dra åt vingskruven med brickan så att baksitsen fästs vid bakskärmen (6).

3. Dra sadeln uppåt för att försäkra dig om att den sitter fast ordentligt.

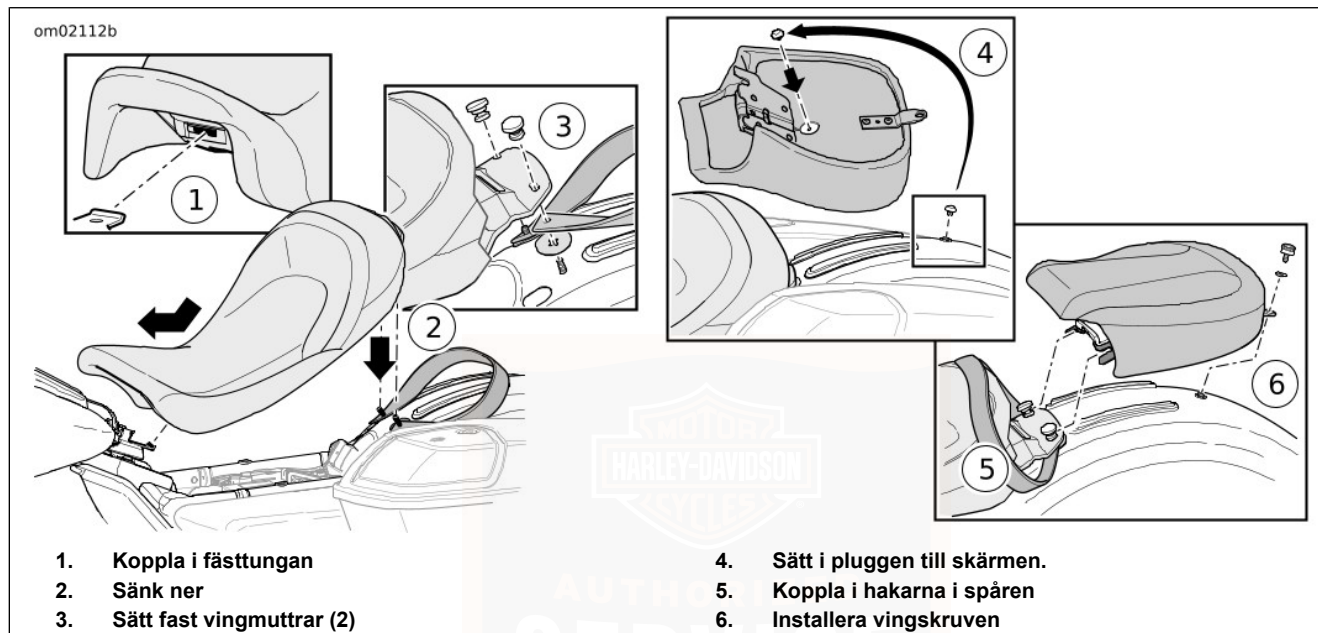

Figur 77. Montera sadel och baksits

FELSÖKNING: ALLMÄN

▲ VARNING

Avsnittet felsökning i instruktionsboken är en vägledning för att diagnostisera problem. Läs verkstadshandboken innan du gör något. Felaktigt utförda reparationer och/eller servicearbeten kan leda till dödsfall eller allvarliga personskador. (00080a)

Använd följande checklista vid felsökning. Kontrollera alla orsaker noggrant eftersom mer än ett fel kan orsaka problemet.

MOTOR

Startmotorn fungerar inte eller den drar inte runt motorn

1. Motoravstängningsknappen står i läget AV.
2. Urladdat batteri eller lösa/korroderade kabelskor/batteripoler (startmotorn knattrar).
3. Kopplingshandtaget inte indraget eller växeln inte i friläge.
4. Sidstödet är inte uppfällt (krävs för internationella modeller).
5. Trasig säkring.

Motorn går runt men startar inte

1. Bränsletanken är tom.
2. Urladdat batteri, lösa eller skadade batterikabelskor.
3. Tändstiften är dåliga.
4. Tändkablarna är lösa i anslutningarna eller i allmänt dåligt skick.
5. Batterikablarnas eller tändspolarnas anslutning(ar) är glappa eller korroderade.
6. Bränslepumpen defekt.
7. Trasig säkring.

Motorn svårstartad

1. Automatisk kompressionsförminskare (ACR) fungerar inte korrekt.
2. Tändstiften är dåliga, har felaktiga elektrodavstånd eller är mycket sotiga.
3. Tändkablarna är dåliga och läcker ström.
4. Batteriet är nästan urladdat.
5. Lös kabelanslutning vid någon av batteripolerna eller vid tändspolen.
6. För tjock motorolja (gäller vintertid).

7. Bränsletankventilationen tilltäppt eller bränsleslangen igensatt.
8. Vatten eller smuts i bränslesystemet.
9. Bränslepumpen defekt.

Motorn startar men går ojämnt eller misständer

1. Tändstiften är korroderade eller av annat skäl i dåligt skick.
2. Tändkablarna är dåliga och läcker ström.
3. Tändstiftens elektrodavstånd är för små eller för stora.
4. Batteriet är nästan urladdat.
5. Skadad kabel eller lös anslutning vid batteri eller tändspole.
6. Återkommande kortslutningar på grund av skadad kabelisolering.
7. Vatten eller smuts i bränslesystemet.
8. Tankventilationen är igensatt. Uppsök återförsäljare.
9. Ett eller flera insprutningsmunstycken är igensatta.

Ett tändstift sotar igen oupphörligt

1. Felaktigt tändstift.

Motorn tändningsknackar (spikar)

1. Felaktigt bränsle.
2. Felaktiga tändstift för typen av användning.

Motorn överhettas

1. Otillräcklig oljetillförsel eller dålig oljecirkulation.
2. Sotbildning på grund av körning på för låga varvtal. Uppsök återförsäljare.
3. Dålig kylning p.g.a. för lång körning på tomgång eller med extremt låg hastighet.

Kraftiga motorvibrationer

1. Axelmutterna till bakre gaffelspindel är lösa. Uppsök återförsäljare.
2. Främre motorfästsruvar är lösa. Uppsök återförsäljare.
3. Skruvar som förbinder motor och transmission sitter löst. Uppsök återförsäljare.
4. Ramen är skadad. Uppsök återförsäljare.
5. Primärkedjan för hårt spänd p.g.a. bristande smörjning eller drivremmen är kraftigt sliten.
6. Hjul och/eller däck är skadade. Uppsök återförsäljare.
7. Felaktig hjulspårning. Uppsök återförsäljare.

Motoroljan cirkulerar inte (oljetryckslampan lyser)

1. Oljenivå för låg eller oljan är utspädd.
2. Oljeledning igensatt av issörja.
3. Kortsluten eller trasig oljetryckskontakt. Uppsök återförsäljare.
4. Trasig eller felmonterad reducentventil. Uppsök återförsäljare.
5. Problem med oljepumpen. Uppsök återförsäljare.

ELEKTRISKT SYSTEM

Generatorn laddar inte

1. Laddningsregulatorn är inte korrekt jordad. Uppsök återförsäljare.
2. Motorns jordkabel sitter löst eller har brustit. Uppsök återförsäljare.
3. Lösa eller trasiga kablar från generatorn. Uppsök återförsäljare.

Generatorn laddar otillräckligt

1. Batteriet är dåligt.
2. Överdriven användning av extra tillbehör.

3. Lösa eller korroderade kabelanslutningar.
4. Motorn har gått för länge på tomgång eller körts på för låga varvtal.

VÄXELLÅDA

Växellådan är trögväxlad

1. Deformationer i växelmekanismen. Uppsök återförsäljare.

Växel hoppar ur

1. Medbringarklackarna i växellådan är slitna. Uppsök återförsäljare.

Kopplingen slirar

1. Huvudcylinder för kopplingsvätska är överfylld. Uppsök återförsäljare.
2. Slitna kopplingslameller. Uppsök återförsäljare.
3. Otillräckligt fjädertryck. Uppsök återförsäljare.

Kopplingen drar/frikopplar inte helt

1. För lite vätska eller luft i systemet. Uppsök återförsäljare.
2. För mycket olja i transmissionskåpan.
3. Kopplingsplattorna skeva. Uppsök återförsäljare.

Kopplingen hugger

1. Lameller eller stålplattor är slitna eller skeva. Uppsök återförsäljare.

BROMSAR

ABS-systemets uppträdande

1. Låsningfria bromsar (ABS) lampan släcks inte ovanför 5 km/h (3 mph) . Uppsök återförsäljare.
2. Andra ABS symtom. Se Tabell 21.

Försämrade bromsverkan

1. För låg hydraulvätskenivå i bromsvätskebehållaren. Uppsök återförsäljare.
2. Luft i bromssystemet. Uppsök återförsäljare.
3. Sliten huvudcylinder eller bromsokskolv. Uppsök återförsäljare.
4. Bromsbeläggen förorenade med fett eller olja. Uppsök återförsäljare.
5. Bromsbeläggen kraftigt slitna. Uppsök återförsäljare.
6. Bromsskiva hårt sliten eller skev. Uppsök återförsäljare.
7. Överhettade bromsar. Bromsarna ligger an eller har utsatts för extrem påfrestning. Uppsök återförsäljare.

8. Bromsarna ligger an kontinuerligt. För litet spel i handtaget. Uppsök återförsäljare.

HANTERING

1. Felaktigt lastad motorcykel. Utrustning som inte är standard, till exempel tunga radiomottagare, ytterligare belysningsutrustning eller osäkrat bagage kan leda till instabila köregenskaper.
2. Lasten (förare, passagerare och utrustning) överstiger högsta tillåtna GVWR.
3. Skadade däck eller olämplig kombination av däck fram och back. Uppsök återförsäljare.
4. Felaktigt däck som inte specificerats är monterat på fram- eller bakhjulet. Uppsök återförsäljare.
5. Felaktigt däcktryck.
6. Oregelbundna eller framträdande slitagevarnare på främre däck. Uppsök återförsäljare.
7. Obalanserade däck och hjul. Uppsök återförsäljare.
8. Stötdämparen fungerar inte som den ska. Uppsök återförsäljare.
9. Felaktig fjädringsinställning.
10. Lossa hjulaxelmutterna. Dra åt till det rekommenderade åtdragningsmomentet. Uppsök återförsäljare.

11. För stort hjullagerspel. Uppsök återförsäljare.
12. Hjulfrigång (styllagerjustering) följer inte specifikationerna. Justera och byt ut punktangripna eller slitna lager och lagerbanor. Uppsök återförsäljare.
13. Bakre gaffelspindeln felaktigt åtdragen eller monterad, lösa/punktangripna eller skadade lager. Uppsök återförsäljare.
14. Motorfästet och/eller krängningshämmarna är lösa, slitna eller skadade. Uppsök återförsäljare.



ANMÄRKNINGAR



H-D U.S.A., LLC INFORMATION OM VARUMÄRKEN

Bar & Shield, Boom!, Breakout, Cruise Drive, CVO, Digital Tech, Digital Technician, Digital Technician II, Electra Glide, Evolution, Fat Bob, Fat Boy, Forty-Eight, FXDR 114, Glaze, Gloss, H-D, H-Dnet.com, Harley, Harley-Davidson, HD, Heritage Softail, Iron 1200, Iron 883, Low Rider, Milwaukee-Eight, Night Rod, Profile, Reflex, Revolution X, Road Glide, Road King, Road Tech, Roadster, Screamin' Eagle, Seventy-Two, Slim, Softail, Sport Glide, Sportster, Street Bob, Street Glide, Street Rod, Sun Ray, Sunwash, SuperLow, Supersmart, SYN3, TechLink, TechLink II, Tour-Pak, Tri Glide, Twin-Cooled, Ultra Classic och Harley-Davidson Genuine Motor Parts and Genuine Motor Accessories är bland de varumärken som tillhör H-D U.S.A., LLC.

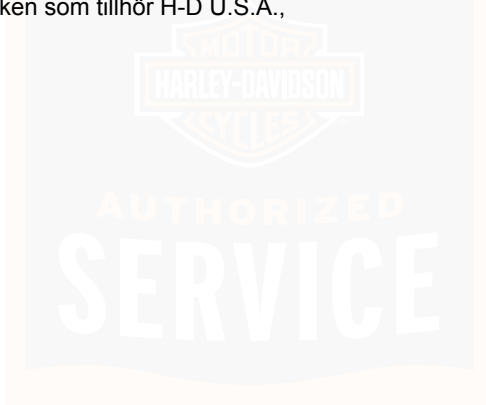

REGISTRERADE VARUMÄRKEN FÖR PRODUKTER

Apple, Alcantara S.p.A., Allen, Amp Multilock, Android Auto, Bluetooth, Brembo, CarPlay, City Navigator, Delphi, Deutsch, Dual Lock, Dunlop, Dynojet, Fluke, G.E. Versilube, Garmin, Googel LLC, Gunk, Heli-Coil, Hydroseal, Hylomar, iPhone, iPod, Kevlar, Lexan, Loctite, Lubriplate, Keps, K&N, Magnaflux, Marson Thread-Setter Tool Kit, MAXI fuse, Molex, Michelin, MPZ, Multilock, nano, NGK, Novus, Packard, Pirelli, Permatex, Philips, PJ1, Pozidriv, Road Tech, Robinair, S100, Sems, Siri, SiriusXM, Snap-on, Teflon, Threadlocker, Torca, Torco, TORX, Tufoil, Tyco, Ultratorch, Velcro, X-Acto and XM Satellite Radio är några av de varumärken som tillhör respektive ägare.

ANMÄRKNINGAR



GARANTI OCH UNDERHÅLL

I den här instruktionsboken finns din nya motorcykels begränsade garanti och sidor där du kan anteckna utförd underhåll.

Det är du som ägare som ansvarar för att rekommenderat underhåll utförs vid de körsträcksintervall som anges i instruktionsboken. All specificerad underhållsservice måste utföras enligt schemat för att din garanti ska gälla.

I vissa länder, stater eller andra platser kan det krävas att allt regelbundet underhåll och all service utförs av en auktoriserad Harley-Davidson-återförsäljare för att garantin ska fortsätta gälla. Kontakta en auktoriserad Harley-Davidson-återförsäljare för att ta reda på vad som gäller där du bor.

1. Boka tid hos en auktoriserad Harley-Davidson-återförsäljare för kontroll och service före de första 1.600 km (1000 mi) eller så snart du upptäcker något fel.
2. Ta med din instruktionsbok vid varje servicetillfälle hos Harley-Davidson.
3. Se till att verkstaden stämplar och skriver under i instruktionsboken efter utförd service. Det blir ditt bevis på att du underhållit motorcykeln på ett korrekt sätt.
4. Spara alla kvitton på serviceinspektioner och inköpta reservdelar.

Motorcykelns servicehistorik ska följa med fordonet vid en eventuell försäljning.

Använd endast delar och tillbehör som har designats, testats och godkänts av Harley-Davidson för en motorcykel av din typ och årsmodell.

Användning av icke Harley-Davidson-delar eller -tillbehör kan medföra att garantin upphör att gälla. Kontakta en auktoriserad Harley-Davidson-återförsäljare för att få hjälp.

Harley-Davidsons auktoriserade återförsäljare är enskilda individer som äger och driver verksamheten och kan sälja och installera reservdelar och tillbehör som inte tillverkats eller godkänts av Harley-Davidson för användning på din motorcykel. Därför bör du tänka på att Harley-Davidson inte är eller kan vara ansvarig för kvalitet, lämplighet eller säkerhet i fråga om reservdelar, tillbehör eller konstruktionsändringar, inklusive arbetstid, som inte är original från Harley-Davidson och som säljs och/eller monteras av en auktoriserad Harley-Davidson-återförsäljare.

SE TILL ATT DIN HARLEY-DAVIDSON FÖRBLIR EN HARLEY-DAVIDSON

Harley-Davidson originaldelar tillverkas och testas specifikt för att passa till din motorcykel. Kräv att din auktoriserade Harley-Davidson-återförsäljare bara använder reservdelar och tillbehör från Harley-Davidson så att din Harley-Davidson motorcykel är en Harley-Davidson och garantin gäller. Inte

alla delar och tillbehör från Harley-Davidson är lämpliga för din modell eller årsmodellen av din motorcykel.

OBS

Alltför många elektriska tillbehör kan överbelasta fordonets laddningssystem. Om anslutna elektriska tillbehör tillsammans konsumerar mer än laddsystemet producerar kommer batteriet att laddas ur, vilket kan orsaka problem i elsystemet. (00211d)

ANMÄRKNING

Montering av off-road- eller tävlingsdelar för ökad prestanda kan göra hela eller delar av garantin ogiltig. Se Harley-Davidsons begränsade garanti för motorcyklar i instruktionsboken eller kontakta en auktoriserad Harley-Davidson-återförsäljare för ytterligare information.

AVGASREGLERING I KALIFORNIEN OCH PÅ VISSA INTERNATIONELLA MARKNADER

Alla nya Harley-Davidson-motorcyklar som säljs i Kalifornien och på vissa internationella marknader har avgasreningssystem. Systemet uppfyller kraven hos CARB (California Air Resources Board) och lokala bestämmelser som gäller vid tidpunkten för tillverkningen.

Systemet kräver lite underhåll. Inspektera systemet regelbundet och försäkra dig om att slangarna ligger rätt och

200 Garanti och produktansvar

inte är böjda eller blockerade och att kopplingarna är täta. Kontrollera regelbundet att fästskruvar och muttrar är ordentligt åtdragna.

BULLERREGLER ENLIG AMERIKANSKA EPA

Enligt kraven i amerikanska EPA:s bullerregler ska följande meddelanden finnas med i instruktionsboken.

EPA:s bestämmelser

DET ÄR FÖRBJUDET ATT MANIPULERA LJUDDÄMPNINGEN: Enligt federal lag är det förbjudet att utföra eller framställa följande: (1) Avlägsnande eller bortkoppling ur funktionsdugligt skick av någon person annat än för underhåll, reparation eller byte av någon anordning eller komponent ansluten till nytt fordon med funktion som ljuddämpning innan försäljning eller leverans till slutkunden eller när den används, eller (2) användning av fordonet efter att sådan anordning eller komponent har avlägsnats eller försatts i funktionsodugligt skick av någon person.

FÖLJANDE ANSES VARA MANIPULERINGAR:

1. Utbyte av ljuddämpare och/eller hela avgassystemet mot komponenter som inte är certifierade för användning på allmän väg.
2. Utbyte eller modifiering av ljuddämparens invändiga dämpning.

3. Utbyte av luftintags/luftrenar-enhet mot enhet som inte är certifierad för användning på allmän väg.
4. Modifiering av luftintags/luftrenar-enhet som försätter fordonet i ett skick som gör att det inte är godkänt för användning på allmän väg.

Harley-Davidson rekommenderar att allt underhåll av ljuddämpning utförs av en auktoriserad Harley-Davidson-återförsäljare och att endast originaldelar och tillbehör från Harley-Davidson används.

INFORMATION OM GARANTI/SERVICE

Alla auktoriserade Harley-Davidson-återförsäljare får utföra garantireparationer på din motorcykel. Det faktum att en auktoriserad Harley-Davidson-återförsäljare utför garantireparationer skapar inte ett agenturförhållande mellan Harley-Davidson och den auktoriserade återförsäljaren. Om du har frågor som gäller garantiåtaganden ska du kontakta en auktoriserad Harley-Davidson-återförsäljare.

För normala service- och garantiarbeten på ovanstående villkor, kan du få namnet och adressen till din närmaste auktoriserade Harley-Davidson-återförsäljare i USA genom att ringa 1-800-258-2464 (inom USA). För att hitta återförsäljare globalt, se www.harley-davidson.com.

RAPPORTERING AV SÄKERHETSRELATERADE FEL I USA

Säkerhetsrelaterade fel måste rapporteras till det amerikanska trafiksäkerhetsverket (NHTSA) och Harley-Davidson.

Meddelande från NHTSA

Om du tror att din motorcykel har ett fel som skulle kunna orsaka en olycka, skada eller dödsfall ska du omedelbart informera det amerikanska trafiksäkerhetsverket (NHTSA) och Harley-Davidson.

Om NHTSA tar emot sådana reklamationer kan detta leda till att man inleder en utredning, och om man finner att säkerhetsfelet föreligger för en grupp av motorcyklar kan det leda till att man kräver återkallande eller åtgärdande. NHTSA kan hur som helst inte behandla enskilda problem mellan dig, din auktoriserade Harley-Davidson-återförsäljare eller Harley-Davidson.

Du kan kontakta NHTSA på något av nedanstående sätt. Ytterligare information om säkerhet för motorfordon finns på webbplatsen.

Telefon: Direktlinje för fordonssäkerhet (avgiftsfritt nummer): 1-888-327-4236 (texttelefon: 1-800-424-9153).

Webbplats: www.safercar.gov

Adress: Administrator, NHTSA, 400 Seventh Street SW, Washington, DC 20590

DOKUMENTATION SOM KRÄVS FÖR IMPORTERADE MOTORCYKLAR

Om en Harley-Davidson-motorcykel importeras till USA krävs extra dokumentation för att Harley-Davidsons begränsade garanti i USA ska gälla. En auktoriserad Harley-Davidson-återförsäljare har dokumentation som förklarar kraven.

ÄGARENS KONTAKTINFORMATION

Om du flyttar från din nuvarande adress, säljer din motorcykel eller köper en begagnad Harley-Davidson, kontakta en auktoriserad Harley-Davidson-återförsäljare för att uppdatera dina kontaktuppgifter.

Härigenom får Harley-Davidson en exakt registrering (vilket är ett lagkrav i vissa länder) och därmed kan Harley-Davidson meddela eventuella återkallanden eller ändringar i produktprogrammet.

Dina rättigheter och förmåner enligt detta kontrakt och Harley-Davidsons skyldigheter häri har inget samband med rättigheter och skyldigheter som finns i någon form av servicekontrakt som du köpt från en återförsäljare och/eller tredje parts försäkringsbolag. Harley-Davidson ger inte något annat företag befogenhet att utöka Harley-Davidsons

garantiåtaganden när det gäller din motorcykel eller garantin som följer med den.

När du uppdaterar dina kontaktuppgifter, behöver din auktoriserade Harley-Davidson-återförsäljare ditt VIN-nummer (fordonets ramnummer), körsträcka och datum för ägarbyte (i förekommande fall).

KUNDSKYDD

Skaffa tillbehör till din nya motorcykel

ANMÄRKNING

Kundskydd finns inte i en del regioner. Kontakta en auktoriserad Harley-Davidson-återförsäljare för att ta reda på vilka reservdelar och tillbehör som omfattas av garantin och vilka villkor som gäller där du bor.

Harley-Davidson erbjuder kundskydd som en utökning av den begränsade garantin för reservdelar och tillbehör som köps och monteras av en auktoriserad Harley-Davidson-återförsäljare inom 60 dagar efter att motorcykeln köpts hos en återförsäljare.

Denna begränsade garanti täcker valda Genuine Harley-Davidson originaldelar till motor och tillbehör för körning på *allmän väg*. Denna utökade garanti för reservdelar och tillbehör gäller under den återstående garantitiden för Harley-Davidsons begränsade motorcykelgaranti för

motorcykeln. Se BEGRÄNSAD GARANTI FÖR MOTORCYKLAR > BEGRÄNSAD GARANTI FÖR HARLEY-DAVIDSON-MOTORCYKLAR AV 2019 ÅRS MODELL (Sidan 205).

Inköp som kvalificerar för kundskydd måste göras hos en auktoriserad Harley-Davidson-återförsäljare inom 60 dagar efter inköp hos en återförsäljare. Ytterligare reservdelar och tillbehör kan köpas och monteras så ofta som önskas inom 60 dagar efter att motorcykeln köpts hos en återförsäljare.

Reservdelar och tillbehör måste köpas och monteras av en auktoriserad Harley-Davidson-återförsäljare för att gälla för kundskydd. Delar och tillbehör som köpts via internet gäller inte.

FRÅGOR OCH PROBLEM

Om du har frågor eller problem när det gäller din motorcykels prestanda eller tillämpning av den begränsade garantin som beskrivs här, eller om du inte är nöjd med servicen hos din auktoriserade Harley-Davidson-återförsäljare, ska du göra så här:

1. Kontakta den återförsäljare som sålt/utfört service och tala med sälj- eller servicechefen.
2. Om återförsäljaren inte kan lösa problemet så att du blir nöjd ska du kontakta Harley-Davidson Customer Support Center genom att skriva till följande adress eller ringa nedanstående telefonnummer.

I USA kan garantilagarna i vissa stater, ofta kallade "lemon laws" (ung. lag som stadgar köparens rätt till vagnskadegaranti), ge dig vissa rättigheter som inte omnämns här. I den mån den stat där du bor tillåter, önskar Harley-Davidson att du först skickar ett skriftligt meddelande om defekten eller vad som inte stämmer med garantin som du upptäckt på din motorcykel till Harley-Davidson. Harley-Davidson uppskattar möjligheten att få undersöka ditt problem så att du blir nöjd med din motorcykel genom att utföra nödvändiga reparationer i överensstämmelse med villkoren i Harley-Davidsons garanti. Harley-Davidson kräver att du skickar din reklamation till Harley-Davidson Customer Support Center.

- Kontaktuppgifter för Harley-Davidson Motor Company: Harley-Davidson Customer Support Center P.O. Box 653 Milwaukee, Wisconsin 53201 1-800-258-2464 (endast USA) 1-414-343-4056

Denna garanti betyder inte att varje motorcykel från Harley-Davidson är helt felfri. Under konstruktions- och tillverkningsprocessen kan det oavsiktligen uppstå defekter på motorcykeln som leder till att fordonet behöver repareras. Av denna anledning erbjuder Harley-Davidson denna begränsade garanti för att åtgärda alla sådana eventuella defekter som orsakats av komponentfel eller fel under garantiperioden. Åtgärder under denna skrivna garanti, och eventuell underförstådd garanti, är begränsade till reparationer, utbyte eller justering av den defekta delen. Gottgörelsen anses ha uppfyllt sitt syfte så länge

Harley-Davidson vill och kan reparera, byta eller justera delen på det föreskrivna sättet genom sina auktoriserade återförsäljare. Harley-Davidsons ansvar, om tillämpligt, skall

under inga omständigheter överstiga kostnaden för åtgärdande av defekten så som anges i detta dokument, och allt sådant ansvar upphör när garantin går ut.



BEGRÄNSAD GARANTI FÖR HARLEY-DAVIDSON-MOTORCYKLAR AV 2019 ÅRS MODELL

24 månader/obegränsad körsträcka

Harley-Davidson lämnar garanti för alla nya Harley-Davidson motorcyklar av årsmodell 2019, innebärande att en auktoriserad Harley-Davidson-återförsäljare utan kostnad för ägaren reparerar eller byter alla delar som vid normal användning befins ha material- eller tillverkningsfel. Sådan reparation eller byte av defekta delar är Harley-Davidsons enda skyldighet och din enda rättighet enligt den begränsade garantin. Den begränsade garantin gäller endast under den tid som anges nedan.

Ingen, inklusive Harley-Davidsons återförsäljare, har rätt att ändra, utöka eller åsidosätta någon del av garantivillkoren.

Som villkor för denna garanti gäller att du ska ansvara för att motorcykeln används på lämpligt sätt och underhålls och vårdas enligt de anvisningar som ges i instruktionsboken. Harley-Davidson rekommenderar att du sparar kopior av dokument och kvitton som gäller underhåll.

DET FINNS INGA ANDRA UTTRYCKLIGA GARANTIER (ANNAT ÄN SEPARATA GARANTIER FÖR UTSLÄPP, BULLER OCH RADIO) FÖR MOTORCYKELN. Alla underförstådda garantier för säljbarhet eller lämplighet för visst ändamål begränsas till den specifika garantins

varaktighet, eller den varaktighet som anges i de statliga garantilagarna, beroende på vilken som är kortast. Ingen underförstådd garanti övergår till den nya ägaren vid försäljning av motorcykeln.

Den underförstådda garantin gällande lämplighet för visst ändamål gäller inte om din motorcykel används för tävling, oberoende av om motorcykeln utrustas för tävling.

I vissa delstater tillåts inte begränsningar för hur länge en underförstådd garanti varar och därför kanske ovanstående begränsning inte gäller där du bor.

SÅ LÅNGT TILLÄMPLIGA LAGAR TILLÅTER, KAN VARKEN HARLEY-DAVIDSON ELLER DERAS AUKTORISERADE ÅTERFÖRSÄLJARE HÅLLAS ANSVARIGA FÖR FÖRLORAD TID, OLÄGENHET, FÖRLORAD ANVÄNDNING AV MOTORCYKEL, KOMMERSIELL FÖRLUST ELLER ANNAN TYP AV INDIREKTA SKADOR ELLER FÖLJDSKADOR.

Harley-Davidson och din återförsäljare ansvarar inte för eventuell förlust av tid eller inkomst som du utsätts för, eventuellt obehag, utebliven möjlighet att använda motorcykeln för transport eller vanlig användning, kostnad för hyra av annan motorcykel, bränsle, resa, måltider, logi eller för annan tillfällig eller därav följande skada som du utsätts för.

Besträffande, avskräckande eller andra flera samtidiga skadeposter är ersättningsgilla endast om tillämplig lagstiftning

inte tillåter friskrivning från sådant ansvar. Du kan inte framföra några garantirelaterade krav i egenskap av huvudsaklig målsägare, "private attorney general" (ung. individ som driver ett mål som kan bedömas vara i allmänhetens intresse), medlem av en grupp kårande eller med annan ombudsfunktion. Harley-Davidson ansvarar inte för skada som orsakas av leveransförseningar eller leverans av produkter och/eller tjänster.

Vissa stater tillåter inte att indirekta skador eller följdskador utesluts eller begränsas och därför kanske ovanstående uteslutning eller begränsning inte berör dig.

Denna garanti ger dig speciella lagliga rättigheter och du kanske även har andra rättigheter, vilket varierar från en stat till en annan.

Följande villkor gäller för den begränsade garantin:

Garantitid

1. Denna begränsade garanti gäller i 24 månader från (a) datumet för det första köpet och den första leveransen av motorcykeln från en auktoriserad Harley-Davidson-återförsäljare, eller (b) tre år efter det sista datumet i motorcykelns modellår. Din auktoriserade Harley-Davidson-återförsäljare skickar in ett elektroniskt formulär för registrering av försäljning och garantin som gör din garanti giltig.

2. Alla gällande delar av denna begränsade garanti överförs till den nya ägaren vid försäljning av motorcykeln under garantitiden.

Ägarens skyldigheter

För garantiservice ska du returnera motorcykeln på egen bekostnad inom garantiperioden till en auktoriserad Harley-Davidson-återförsäljare. En auktoriserad Harley-Davidson-återförsäljare ska kunna erbjuda garantiservice under normala öppettider, beroende på arbetsbelastningen på serviceavdelningen och tillgängligheten för nödvändiga delar.

Undantag

Denna begränsade garanti gäller inte en motorcykel:

1. Som inte körts eller underhållits enligt anvisningarna i instruktionsboken.
2. Som har missbrukats, försumrats, missköts, förvarats på fel sätt, använts för terrängkörning eller som använts för tävling av något slag.
3. Som inte tillverkats i överensstämmelse med lagarna på den marknad där den är registrerad.

4. Som har terräng- eller tävlingskomponenter monterade för ökad prestanda, en dragkrok, eller som har andra icke godkända modifieringar (även om det i dessa modifieringar ingår reservdelar och tillbehör från Harley-Davidson som inte är godkända att användas på din motorcykel). Dessa ändringar kan göra hela eller delar av motorcykelns begränsade garanti ogiltig. Kontakta en auktoriserad Harley-Davidson-återförsäljare för att få hjälp.
5. Som utsatts för någon typ av force majeure, som till exempel krig, upplopp, uppror, radioaktiv kontamination, naturkatastrofer, inklusive, men inte begränsat till, blixtnedslag, skogsbrand, sandstorm, hagelstorm, snöstorm, jordbävning, översvämning eller annan omständighet utanför Harley-Davidsons kontroll.
6. Som varit inblandad i en olycka eller kollision eller som har tappats eller körts emot något.

Andra begränsningar

Denna begränsade garanti omfattar inte följande:

1. Kostnad för delar eller arbete som ingår i normalt underhåll som rekommenderas i instruktionsboken eller byte av delar på grund av normalt slitage inklusive, men inte begränsat till följande: glödlampor, däck, olja, olje- och filterbyte, rengöring av bränslesystemet, batteriunderhåll, finjustering av motor, tändstift, broms, koppling samt justering och byte av kedja/drivrem.
2. Skönhetsfel som uppkommer som ett resultat av ägarens misskötsel, brist på lämpligt underhåll eller miljöförhållanden (utom problem som uppstår p.g.a. defekter i tillverkningsmaterial eller tillverkning, vilka täcks av garantin under garantiperioden).
3. Alla förekommande skönhetsfel vid leverans från återförsäljaren som inte dokumenterats av den auktoriserade Harley-Davidson-återförsäljaren före leverans därifrån.
4. Defekter eller skada på motorcykeln som orsakats av ändringar utöver Harley-Davidsons fabriksspecifikationer eller som orsakats av ändringar eller användning av delar eller tillbehör som inte godkänts för din motorcykels märke och årsmodell.

5. Skada som beror på montering eller användning av komponenter som inte är originaldelar från Harley-Davidson, även de som monterats av en auktoriserad Harley-Davidson-återförsäljare, som är orsak till att en originaldel från Harley-Davidson går sönder. Exempelen inkluderar, men är inte begränsade till, prestandahöjande komponenter till drivlina eller programvara, avgassystem, dragkrok, icke godkända däck, sänkningssats, styre, extraprodukter till det fabriksmonterade elsystemet.
6. **Kunder i USA:** Defekter eller skador som påverkar funktionaliteten hos prestandahöjande komponenter i en motorcykel som har ställts in med en tuner eller kalibrering som inte omfattas av California ARB Executive Order eller som på annat sätt godkänns av EPA.

Viktigt: Läs noga

1. Auktoriserade Harley-Davidson-återförsäljare ägs och drivs av enskilda och kan sälja icke-originaldelar till Harley-Davidsons produkter. Därför ANSVARAR HARLEY-DAVIDSON INTE FÖR SÄKERHETEN, KVALITETEN ELLER LÄMPLIGHETEN HOS ANDRA DELAR SOM INTE ÄR ORIGINALDELAR FRÅN HARLEY-DAVIDSON, TILLBEHÖRS- ELLER KONSTRUKTIONSÄNDRING INKLUSIVE, MEN INTE BEGRÄNSAT TILL, ARBETE SOM SÄLJS OCH ELLER MONTERAS AV AUKTORISERADE HARLEY-DAVIDSON-ÅTERFÖRSÄLJARE.
2. Denna begränsade garanti är ett kontrakt mellan dig och Harley-Davidson. Den är separat och fristående från alla andra garantier som du kan få eller köpa hos en auktoriserad Harley-Davidson-återförsäljare. En auktoriserad Harley-Davidson-återförsäljare har inte behörighet att ändra, modifiera, utöka eller på något annat sätt ändra villkoren för denna begränsade garanti.
3. Allt garantiarbete och alla utbytesdelar som godkänts av Harley-Davidson utesluter inte att Harley-Davidson vid senare tillfälle hänvisar till undantag där sådana kan tillämpas.

4. Harley-Davidson och deras auktoriserade återförsäljare förbehåller sig rätten att ändra och utföra service på motorcyklar som designats och tillverkats av Harley-Davidson när som helst utan att påta sig någon ytterligare skyldighet att göra samma modifiering eller ändring på en motorcykel som tidigare byggts och sålts. Harley-Davidson förbehåller sig rätten att erbjuda reparationer efter garantitidens utgång, genomföra reparationskampanjer, erbjuda goodwill eller nöjd-kund-reparationer eller utöka omfattningen av garantin för vissa motorcyklar helt enligt eget gottfinnande. Nämda reparationer eller förlängning av garantin förpliktigar på intet sätt Harley-Davidson att tillhandahålla liknande erbjudanden till andra ägare av liknande motorcyklar. Ibland kan Harley-Davidson komma med speciella erbjudanden för justeringar eller kampanjer för att betala hela eller delar av kostnaden för vissa reparationer utöver villkoren i garantin. Kontakta din auktoriserade Harley-Davidson-återförsäljare och ta reda på om sådana program gäller för dig. Staten där du bor kanske förbjuder den här typen av erbjudanden och då kanske de inte gäller för dig.
5. Det faktum att en reservdel är försedd med Harley-Davidsons varumärke gör den inte automatiskt lämplig för din motorcykel eller täcks av garantin. Att använda delar som inte konstruerats och testats för din motorcykel kan få negativa konsekvenser när det gäller din motorcykels prestanda och kan medföra förhållanden som inte täcks av garantin.

Miljöfaktorer

1. Garantin täcker rost/korrosion och/eller gropfrätning på en komponent, en enda gång, under lämpliga förhållanden. Om ett fordon uppvisar något av dessa tillstånd på fler än en komponent, kommer det inte att omfattas av garantin.
2. Garantin täcker rost/korrosion och/eller gropfrätning på flera komponenter endast om de är samma komponent (d.v.s. båda speglarna, båda förarotplattorna etc.).
3. Garantin täcker inte rost/korrosion och/eller grop på hjul, vid något tillfälle, om inte villkoret har dokumenterats korrekt i DPQA. För tillstånd som omfattas av garantin, se riktlinjerna för skönhetsfel i Cosmetic Quality Guide.
4. Garantin täcker inte rost/korrosion och/eller gropfrätning till följd av skador från vägskräp, faror, försummelse, kemisk exponering eller missbruk/felanvändning av motorcykeln.

5. Garanti kommer inte att täcka rost/korrosion inuti bränsletankar.

Ägaren är ansvarig för att skydda motorcykeln mot kosmetiska problem som uppstår vid användning och/eller från exponering för väder och vind.



BEGRÄNSAD TILLVERKARGARANTI FÖR HARLEY-DAVIDSON-MOTORCYKEL AUSTRALIEN/NYA ZEELAND AV 2019 ÅRS MODELL

24 månader/obegränsad körsträcka

Denna begränsade garanti för motorcyklar, hädanefter kallad ”garanti för H-D -motorcyklar” gäller alla personer som köper en ny Harley-Davidson-motorcykel av modell 2019 eller tidigare i Australien och Nya Zeeland efter den 1 januari 2019.

Dina rättigheter som konsument

De fördelar du erhåller genom denna garanti för H-D-motorcyklar utgör ett tillägg till, och ersätter inte på något sätt, andra rättigheter och gottgörelser som du åtnjuter i samband med denna motorcykel enligt australiensiska och nyzeeländska lagar, inklusive konsumentskyddslag.

I Australien omfattas våra varor av garantier som inte kan åsidosättas under Australian Consumer Law. Du har rätt till en utbytesvara eller återbetalning vid betydande fel, och kompensation för annan förlust eller skada som skäligen har kunnat förutses. Du har även rätt till reparation eller utbyte av varan om denna inte håller acceptabel kvalitet trots att felet i fråga inte är betydande.

Även i Nya Zeeland omfattas våra varor av garantier som inte kan åsidosättas under New Zealand Consumer Guarantees Act.

Garanti

Denna garanti för H-D-motorcyklar tillhandahålls av **Harley-Davidson, Motor Company**, P.O. Box 653, Milwaukee, Wisconsin 53201, USA. Telefon: +1 (414) 343-4056, ("Harley-Davidson").

Harley-Davidson garanterar att en auktoriserad Harley-Davidson-återförsäljare utan kostnad för ägaren reparerar eller byter alla delar som vid normal användning under den garantiperiod som anges nedan befins vara defekta med avseende på material eller arbete på alla nya Harley-Davidson-motorcyklar av 2019 års modell.

Sådan reparation eller sådant utbyte av delar utgör Harley-Davidsons enda åtagande och din enda gottgörelse enligt denna garanti för H-D-motorcyklar. Utöver detta kan du även åtnjuta andra rättigheter under australiensiska och nyzeeländska lagar enligt beskrivningen ovan.

OBS! Varor som kräver reparation kan komma att ersättas av omarbetade delar av samma typ i stället för att reparerar. Renoverade delar kan användas vid reparation av varor.

Denna garanti för H-D-motorcyklar omfattas av följande villkor:

Garantiperiod

Denna garanti för H-D-motorcyklar gäller i 24 månader från

(a) datumet för leveransen från en auktoriserad Harley-Davidson-återförsäljare till den första kunden, eller

(b) tre år efter det sista datumet i motorcykelns modellår (om motorcykeln inte har sålts till en köpare före detta datum).

Din auktoriserade Harley-Davidson-återförsäljare skickar in ett elektroniskt formulär för registrering av försäljning och garanti som gör din garanti för H-D-motorcyklar giltig.

OBS! Om motorcykeln använts för demo eller som företagsmotorcykel kan garantiperioden ha börjat och/eller avslutats före den ursprungliga försäljningen från återförsäljaren. Kontakta en Harley-Davidson-återförsäljare för mer information.

Alla gällande villkor för denna garanti för H-D-motorcyklar överförs till den nya ägaren vid vidareförsäljning av motorcykeln under garantiperioden. Information om meddelanden vid ägarbyte finns i avsnittet ÄGARENS KONTAKTUPPGIFTER i instruktionsboken.

Garantiservice

För garantiservice ska du inom garantiperioden returnera motorcykeln på egen bekostnad till en auktoriserad återförsäljare. Harley-Davidsons nätverk av auktoriserade

återförsäljare är omfattande och fortsätter att expandera. Du hittar kontaktuppgifter för närmaste auktoriserad återförsäljare på vår webbplats www.h-d.com.au.

En auktoriserad Harley-Davidson-återförsäljare ska kunna erbjuda garantiservice under normala öppettider och så snart som möjligt, beroende på arbetsbelastningen på serviceavdelningen och tillgängligheten för nödvändiga delar.

Du ansvarar för att motorcykeln hämtas från den auktoriserade återförsäljaren efter garantiservicen och svarar dessutom själv för kostnaderna.

Undantag

Denna garanti för H-D-motorcyklar gäller inte för motorcyklar (eller tillbehör och tillhörande delar)

1. Som inte körts eller underhållits enligt anvisningarna i instruktionsboken.
2. Som har missbrukats, försummats, missköts, förvarats på fel sätt, använts för terrängkörning eller som använts för tävling av något slag.
3. Som inte ursprungligen har tillverkats för bruk eller försäljning i Australien och Nya Zeeland och/eller som inte uppfyller australiensiska och nyzeeländska krav på överensstämmelse.

4. Som har försetts med terräng- eller tävlingsdelar avseende prestandaökning eller har modifierats på icke-godkänt sätt. Dessa ändringar kan göra hela eller delar av garantin för H-D-motorcyklar ogiltig. Kontakta en Harley-Davidson-återförsäljare för mer information.
5. Om skada orsakas av, eller om Harley-Davidson inte uppfyller sina skyldigheter i denna garanti för H-D-motorcyklar på grund av force majeure, krig, upplopp, uppror eller naturkatastrof, inklusive, men inte begränsat till, radioaktiv kontamination, blixtnedslag, skogsbrand, sandstorm, hagelstorm, snöstorm, jordbävning, översvämning eller andra omständigheter utanför Harley-Davidsons kontroll.
6. Som varit inblandad i en olycka eller kollision eller som har tappats eller körts emot något.

OBS! Även om denna garanti för H-D-motorcyklar inte gäller för de omständigheter som anges ovan, kan du åtnjuta rättigheter under australiensiska och nyzeeländska lagar, inklusive Australian Consumer Law.

Andra begränsningar

Denna garanti för H-D-motorcyklar omfattar inte följande:

1. Delar och tillbehör som inte har tillverkats av Harley-Davidson eller någon skada som har uppstått på motorn som en följd av montering av sådana delar och tillbehör, även om sådana delar och tillbehör var monterade på motorcykeln på datumet för det inledande köpet. En separat tredjepartsgaranti gäller eventuellt för sådana delar och tillbehör. Kontakta en Harley-Davidson-återförsäljare för mer information.
2. Kostnad för delar eller arbete som ingår i normalt underhåll som rekommenderas i instruktionsboken eller byte av delar på grund av normalt slitage inklusive, men inte begränsat till följande: glödlampor, däck, olja, olje- och filterbyte, rengöring av bränslesystemet, batteriunderhåll, finjustering av motor, tändstift, broms, koppling samt justering och byte av kedja/drivrem.
3. Skönhetsfel eller andra fel som uppkommer till en följd av ägarens misskötsel, brist på lämpligt underhåll eller miljöförhållanden (utom problem som uppstår p.g.a. defekter i tillverkningsmaterial eller tillverkning, vilka täcks av denna garanti för H-D-motorcyklar under garantiperioden).
4. Alla förekommande skönhetsfel vid leverans från återförsäljaren som inte dokumenterats av den auktoriserade Harley-Davidson-återförsäljaren före leverans därifrån.

5. Defekt eller skada på motorcykeln till följd av ändringar som strider mot Harley-Davidsons fabriksspecifikationer, inklusive montering av delar och tillbehör i tävlingssyfte eller bruk på motorcykelbanor samt tillägg av belastningar och andra vikter som överstiger Harley-Davidsons rekommendationer.
6. Skada som beror på montering eller användning av komponenter som inte är originaldelar från Harley-Davidson, även komponenter som monterats av en auktoriserad återförsäljare och som resulterat i att en originaldel från Harley-Davidson går sönder. Exempel på detta inkluderar, men är inte begränsade till, prestandahöjande komponenter till drivlinan eller programvara, avgassystem, icke godkända däck, sänkningssats, styren, tillägg anslutna till det fabriksmonterade elektriska systemet, bogserstänger osv.

OBS! Även om denna garanti för H-D-motorcyklar inte gäller för de omständigheter som anges ovan, kan du åtnjuta rättigheter under australiensiska och nyzeeländska lagar, inklusive Australian Consumer Law.

Viktigt: Läs noga

1. Auktoriserade Harley-Davidson-återförsäljare ägs och drivs oberoende och av enskilda och kan sälja icke-originaldelar till Harley-Davidsons produkter. Därför ANSVARAR HARLEY-DAVIDSON INTE FÖR SÄKERHETEN, KVALITETEN ELLER LÄMPLIGHETEN HOS ANDRA DELAR SOM INTE ÄR ORIGINALDELAR FRÅN HARLEY-DAVIDSON, TILLBEHÖRS- ELLER KONSTRUKTIONSÄNDRINGAR SOM SÄLJS OCH/ELLER MONTERAS AV AUKTORISERADE HARLEY-DAVIDSON-ÅTERFÖRSÄLJARE ELLER FÖR ÅTERFÖRSÄLJARENS ARBETSUTFÖRANDE.
2. Denna garanti för H-D-motorcyklar utgör ett kontrakt mellan dig och Harley-Davidson. Den är separat och fristående från alla andra garantier som du kan få eller köpa hos en auktoriserad Harley-Davidson-återförsäljare. En auktoriserad Harley-Davidson-återförsäljare är inte behörig att modifiera eller på något annat sätt ändra villkoren i denna garanti för H-D-motorcyklar.

Allt garantiarbete och alla utbytesdelar som godkänts av Harley-Davidson utesluter inte att Harley-Davidson vid ett senare tillfälle hänvisar till undantag om Harley-Davidson får kännedom om att ett sådant undantag gäller eller om garantirelaterade krav på annat sätt inte uppfyller villkoren i denna garanti för H-D-motorcyklar.

Miljöfaktorer

1. Garantin täcker rost/korrosion och/eller gropfrätning på en komponent, en enda gång, under lämpliga förhållanden. Om ett fordon uppvisar något av dessa tillstånd på fler än en komponent, kommer det inte att omfattas av garantin.
2. Garantin täcker rost/korrosion och/eller gropfrätning på flera komponenter endast om de är samma komponent (d.v.s. båda speglarna, båda förarfotplattorna etc.).
3. Garantin täcker inte rost/korrosion och/eller grop på hjul, vid något tillfälle, om inte villkoret har dokumenterats korrekt i DPQA. För tillstånd som omfattas av garantin, se riktlinjerna för skönhetsfel i Cosmetic Quality Guide.

4. Garantin täcker inte rost/korrosion och/eller gropfrätning till följd av skador från vägskräp, faror, försummelse, kemisk exponering eller missbruk/felanvändning av motorcykeln.
5. Garanti kommer inte att täcka rost/korrosion inuti bränsletankar.

Ägaren är ansvarig för att skydda motorcykeln mot kosmetiska problem som uppstår vid användning och/eller från exponering för väder och vind.

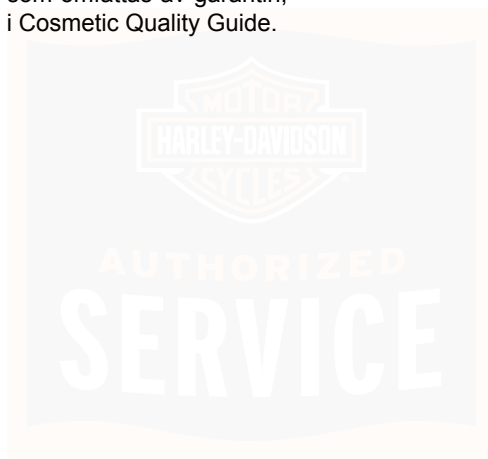

ANMÄRKNINGAR



BEGRÄNSAD GARANTI FÖR LJUDDÄMPNING FÖR HARLEY-DAVIDSON-MOTORCYKEL AV 2019 ÅRS MODELL

Följande begränsade garanti gäller ljuddämpning och är ett tillägg till BEGRÄNSAD GARANTI FÖR MOTORCYKEL samt BEGRÄNSAD GARANTI FÖR AVGASRENINGSSYSTEM och den gäller endast Harley-Davidson-motorcyklar som säljs i USA.

Harley-Davidson garanterar den första ägaren och samtliga efterföljande ägare att denna motorcykel är konstruerad och byggd så att den vid försäljningsdatumet uppfyller gällande förordningar från den amerikanska miljöskyddsbyrån (EPA) (vid tester enligt testprocedur F-76 Drive-By) och att den inte har defekter i fabriksmaterial och hantverk som kan förorsaka att denna motorcykel inte lever upp till kraven från den amerikanska miljöskyddsbyrån (EPA) inom ett (1) år från det första köpet och leveransen från en auktoriserad Harley-Davidson-återförsäljare eller ett (1) år från den [andra] årsdagen för den sista dagen av modellåret för motorcykeln eller 6.000 km (3730 mi), beroende på vilket som inträffar först. Alla gällande delar av denna begränsade garanti överförs till den nya ägaren vid försäljning av motorcykeln under garanti tiden. Om motorcykeln använts för demo eller som företagsmotorcykel kan garantiperioden ha börjat och/eller avslutats före den ursprungliga försäljningen från

återförsäljaren. Kontakta en auktoriserad Harley-Davidson-återförsäljare för att få hjälp.

DET FINNS INGA ANDRA UTTRYCKLIGA GARANTIER (ANNAT ÄN SEPARATA GARANTIER FÖR MOTORCYKEL OCH UTSLÄPP) FÖR MOTORCYKELN. ALLA UNDERFÖRSTÄDDA GÄLLANDE SÄLJBARHET ELLER LÄMPLIGHET FÖR ETT VISST ÄNDAMÅL, BEGRÄNSAS TILL DEN BEGRÄNSADE GARANTINS VARAKTIGHET.

I vissa delstater tillåts inte begränsningar för hur länge en underförstådd garanti varar och därför kanske ovanstående begränsning inte gäller där du bor.

Garanti perioden för den begränsade garantin inleds det datum då motorcykeln levereras till den första återförsäljaren eller (om motorcykeln används för demonstration eller som företagsmotorcykel innan den säljs av återförsäljaren) det datum den först tas i drift.

FÖLJANDE KOMPONENTER OMFATTAS INTE AV BEGRÄNSAD GARANTI FÖR LJUDDÄMPNING

1. Fel som uppstår till följd av felaktig användning, ändringar eller underlåtande att utföra underhåll enligt instruktionsboken.
2. Byte, avlägsnande eller modifiering av någon del av LJUDDÄMPNING (består av avgassystem och luftintags/luftrenar-enhet) med komponenter som inte är certifierade för användning på allmän väg.

3. Motorcykel på vilken körsträckan i trippmätaren har ändrats så att körsträckan inte kan fastställas.
4. SÅ LÅNGT TILLÄMPLIGA LAGAR TILLÅTER KAN VARKEN HARLEY-DAVIDSON ELLER DERAS AUKTORISERADE ÅTERFÖRSÄLJARE HÅLLAS ANSVARIGA FÖR FÖRLORAD TID, BESVÄR, FÖRLORAD ANVÄNDNING AV MOTORCYKEL, KOMMERSIELL FÖRLUST ELLER ANNAN TYP AV INDIREKTA SKADOR ELLER FÖLJDSKADOR.

Vissa stater tillåter inte att indirekta skador eller följdskador utesluts eller begränsas och därför kanske ovanstående uteslutning eller begränsning inte berör dig.

Övriga rättigheter

Denna begränsade garanti ger dig specifika lagliga rättigheter, och du kanske även har andra rättigheter beroende på var du bor.

Rekommenderat underhåll

Vi rekommenderar att allt underhåll av avgassystemet utförs av en auktoriserad Harley-Davidson-återförsäljare och att endast originaldelar och tillbehör från Harley-Davidson används. Underhåll, byte eller reparation av ljuddämpning kan utföras av alla andra behöriga serviceverkstäder eller servicetekniker. Komponenter som inte är äkta Harley-Davidson-delar får användas förutsatt att dessa uppfyller kraven i den amerikanska miljöskyddsbyrån (EPA).

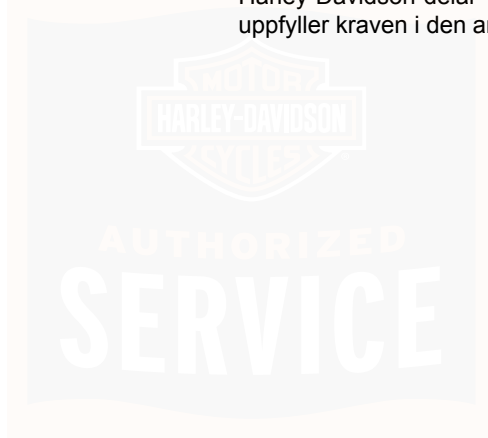

BEGRÄNSAD GARANTI FÖR UTSLÄPP FÖR HARLEY-DAVIDSON-MOTORCYKEL AV 2019 ÅRS MODELL

Amerikanska ägare, begränsad utsläppsgaranti i övriga 49 stater

Följande begränsade garanti gäller avgasreningssystemet och är ett tillägg till BEGRÄNSAD GARANTI FÖR MOTORCYKEL samt BEGRÄNSAD GARANTI FÖR LJUDDÄMPNING och den gäller endast Harley-Davidson-motorcyklar som är godkända för försäljning, registrerade och som normalt används i USA. Se CALIFORNIA EMISSIONS CONTROL WARRANTY STATEMENT för ytterligare garantivillkor för motorcyklar i Kalifornien.

Harley-Davidson garanterar den första ägaren och samtliga efterföljande ägare att detta fordon är konstruerat, byggt och utrustat så att det vid försäljningsdatumet uppfyller gällande förordningar i sektion 7521 i artikel 42 i United States Code och att den inte har defekter i material och hantverk som kan förorsaka att denna motorcykel inte lever upp till kraven under fem (5) år från det första köpet och leveransen från en auktoriserad Harley-Davidson-återförsäljare eller fem (5) år från det datum motorcykeln togs i drift som demonstrationsprodukt eller som företagsmotorcykel innan leverans eller 30.000 km (18641 mi), beroende på vilket som inträffar först. Alla gällande garantivillkor överförs till den nya

ägaren vid vidareförsäljning av motorcykeln under garantiperioden för garantin.

DET FINNS INGA ANDRA UTTRYCKLIGA GARANTIER (ANNAT ÄN SEPARATA GARANTIER FÖR MOTORCYKEL OCH LJUDDÄMPNING) FÖR MOTORCYKELN. ALLA UNDERFÖRSTÄDDA GARANTIER FÖR DENNA RADIO, INKLUSIVE GARANTIER FÖR SÄLJBARHET ELLER LÄMPLIGHET FÖR ETT VISST ÄNDAMÅL BEGRÄNSAS TILL DENNA GARANTIS VARAKTIGHET.

I vissa delstater tillåts inte begränsningar för hur länge en underförstådd garanti varar och därför kanske ovanstående begränsning inte gäller där du bor.

Garantiperioden för den begränsade garantin inleds det datum då motorcykeln levereras till den första återförsäljaren eller (om motorcykeln används för demonstration eller som företagsmotorcykel innan den säljs av återförsäljaren) det datum den först tas i drift.

FÖLJANDE KOMPONENTER OMFATTAS INTE AV BEGRÄNSAD GARANTI FÖR AVGASRENINGSSYSTEM.

1. Fel som uppstår till följd av felaktig användning, ingrepp, ändringar, olycka, naturkatastrof eller felaktigt eller otillräckligt underhåll i förhållande till anvisningar i instruktionsboken.

2. Rekommenderat underhåll (enligt instruktionsboken) och byte av komponenter (till exempel tändstift, bränsle- och oljefilter) som används vid rekommenderat underhåll.
3. Motorcykel på vilken körsträckan i trippmätaren har ändrats så att körsträckan inte kan fastställas.
4. SÅ LÅNGT TILLÄMPLIGA LAGAR TILLÅTER KAN VARKEN HARLEY-DAVIDSON ELLER DERAS AUKTORISERADE ÅTERFÖRSÄLJARE HÅLLAS ANSVARIGA FÖR FÖRLORAD TID, BESVÅR, BOGSERING AV FORDON, FÖRLORAD ANVÄNDNING AV MOTORCYKEL, KOMMERSIELL FÖRLUST ELLER ANNAN TYP AV INDIREKTA SKADOR ELLER FÖLJDSKADOR.

Vissa stater tillåter inte att indirekta skador eller följdskador utesluts eller begränsas och därför kanske ovanstående uteslutning eller begränsning inte berör dig.

Komponenter som omfattas av denna utsläppsgaranti

Garantin för avgasreningssystemet kan omfatta följande komponenter förutsatt att felet bedöms röra utsläpp:

- Luftrenarenhet
- Kamaxel
- Tändstift

- Tändspole
- Tändstiftskabel
- Ångventil
- Katalysator
- Vevhusventilation
- MAP-sensor
- TMAP-sensor
- Temperatursensor för insugsluft
- Lägesgivare för trottell
- Insprutningsmunstycken
- Induktionsmodul eller trottellhus
- Motortemperaturgivare
- Elektronisk styrenhet
- Syresensor

Bränsletank (endast icke-kosmetiska fel)

- Läckage
- Separator för bränsleångor
- Tanklock

Om sådana används på ovanstående: slangar, klämmor, kopplingar, rör, tätningar/packningar och fästånordningar.

Detaljerade anvisningar för korrekt underhåll och användning av denna motorcykel (inklusive tids- och/eller körsträckeintervall vid vilket sådant underhåll ska utföras) finns i instruktionsboken under SERVICEINTERVALL OCH PROTOKOLL > SERVICEPROTOKOLL (Sidan 231).

Övriga rättigheter

Denna begränsade garanti ger dig specifika lagliga rättigheter, och du kanske även har andra rättigheter beroende på var du bor.

Rekommenderat underhåll

Vi rekommenderar att allt underhåll av avgasreningssystem utförs av en auktoriserad Harley-Davidson-återförsäljare och att endast originaldelar och tillbehör från Harley-Davidson används. Underhåll, byte eller reparation av avgasreningssystem kan emellertid utföras av alla andra behöriga serviceverkstäder eller servicetekniker. Komponenter som inte är äkta Harley-Davidson-delar får användas förutsatt att dessa uppfyller kraven i den amerikanska miljöskyddsbyrån (EPA).



ANMÄRKNINGAR



INTYG OM UTSLÄPPSKONTROLLGARANTI FÖR KALIFORNIEN

Amerikanska ägare, begränsad utsläppsgaranti i Kalifornien

Dina garantibaserade rättigheter och skyldigheter

Kaliforniens luftskyddsmyndighet (California Air Resources Board) och Harley-Davidson Motor Company förklarar nedan garantin för avgasreningssystemet på din nya motorcykel. I Kalifornien måste nya motorfordon utformas, byggas och utrustas så att de uppfyller stränga smogförebyggande standarder. Harley-Davidson Motor Company är skyldig att garantera avgasreningssystemet på din motorcykel under den period som anges nedan förutsatt att motorcykeln inte missbrukas, modifieras på ett icke godkänt sätt, försummas eller underhålls på ett felaktigt sätt.

Ditt avgasreningssystem kan omfatta delar som förgasare, bränsleinsprutningssystem, tändningssystem, katalytisk avgasrenare och motorns styrenhet. Det kan även omfatta slangar, kontakter och andra utsläppsrelaterade delar.

Om ett fel som omfattas av garantin uppstår inom garantiperioden nedan, kommer din auktoriserade Harley-Davidson-återförsäljare att reparera din motorcykel

utan kostnad för dig. Detta omfattar feldiagnos, arbete och reservdelar.

Tillverkarens garanti

En användningsperiod på fem år eller 30.000 km (18641 mi), beroende på vilket som inträffar först, med början det datum då motorcykeln levereras till slutkunden eller (om motorcykeln används för demonstration eller som företagsmotorcykel innan den säljs av återförsäljaren) det datum den först tas i drift.

Om någon utsläppsrelaterad del på din motorcykelmotor är defekt kommer delen att repareras eller bytas ut av Harley-Davidson Motor Company. Detta utgör din GARANTI FÖR DEFEKTER på avgasreningssystemet.

Garantiinnehavarens ansvar

Som ägare av motorcykeln ansvarar du för att det nödvändiga underhåll som anges i din instruktionsbok utförs. Harley-Davidson rekommenderar att du sparar alla kvitton som avser underhållet av din motorcykel, men Harley-Davidson kan inte ogiltigförklara utsläppsgarantin om dessa kvitton skulle saknas eller om du underlåter att utföra det fullständiga schemalagda underhållet.

Du ansvarar för att motorcykeln lämnas till en auktoriserad Harley-Davidson-återförsäljare så snart ett problem uppstår. Reparationerna under garantin ska utföras inom en rimlig tidsperiod som inte överstiger 30 dagar.

Som motorcykelns ägare ska du även känna till att Harley-Davidson kan neka dig att utnyttja garantin om din motorcykel eller en del av den går sönder till följd av missbruk, försummelse, felaktigt underhåll eller ej godkända ändringar.

Om du har några frågor rörande dina garantirättigheter och -skyldigheter kan du kontakta Harley-Davidsons kundtjänstavdelning på 1-800-258-2464 (endast USA) eller 1-414-343-4056, eller California Air Resources Board, 9528 Telstar Ave., El Monte, California 91731, USA.

Ytterligare garantivillkor

Garantiperioden inleds det datum då motorcykeln levereras till slutkunden eller (om motorcykeln används för demonstration eller som företagsmotorcykel innan den säljs av återförsäljaren) det datum den först tas i drift.

Avgasreningssystemet på varje ny motorcykel från Harley-Davidson har uteslutande utformats, byggts och testats med originaldelar från Harley-Davidson. Det är med dessa delar som motorcykeln är certifierad för överensstämmelse med Kaliforniens avgasreningensbestämmelser.

Vi rekommenderar att du lämnar din motorcykel till en auktoriserad Harley-Davidson-återförsäljare för reparation under denna garanti. Återförsäljaren har fabriksutbildade mekaniker och originalreservdelar från Harley-Davidson. Vid en "nödsituation" (enligt definitionen nedan) kan dock reparationer utföras av en tillgänglig verkstad eller av ägaren

med hjälp av tillgängliga reservdelar. En nödsituation inträffar när en auktoriserad Harley-Davidson-återförsäljare är otillgänglig eller när en reservdel inte görs tillgänglig inom en skäligen tidsperiod (som inte får överstiga 30 dagar från det ögonblick som motorcykeln lämnas till en Harley-Davidson-återförsäljare för reparation). Harley-Davidson kommer i en sådan situation att ersätta ägaren för sådana reparationer, inklusive feldiagnos, endast om det kan fastställas att reparationerna omfattas av denna utsläppsgaranti. Harley-Davidsons ersättning för reservdelar kommer dock ej att överskrida vårt rekommenderade detaljpris för utbytta reservdelar som omfattas av garantin, och vår ersättning för arbete begränsas till vår rekommenderade tidsåtgång för reparation av utsläppssystem och de skäliga ersättningsnivåer som gäller på aktuell plats för reparationen.

För att få ersättning från Harley-Davidson för sådana nödreparationer måste du behålla alla defekta delar och originalkvittona så att du kan visa dem för en auktoriserad Harley-Davidson-återförsäljare. Harley-Davidson rekommenderar att du visar motorcykeln för din auktoriserade återförsäljare så att denne kan fastställa om nödreparationerna har utförts korrekt.

Kom ihåg: Bruk av reservdelar som inte härstammar från Harley-Davidson kan försämra avgasreningssystemets effektivitet eller på annat sätt skada din motorcykel. Om andra reservdelar än originaldelar från Harley-Davidson används för underhåll, utbyte eller reparation av komponenter för

utsläppskontroll, bör du införskaffa skriftlig försäkran från aktuell tillverkare om att sådana reservdelar är lika kvalitativa som reservdelar från Harley-Davidson vad gäller både prestanda och hållbarhet. Bruk av reservdelar som inte kommer från Harley-Davidson upphäver inte någon befintlig garanti för andra Harley-Davidsons-delar, såvida inte reservdelarna som inte kommer från Harley-Davidson orsakar skador på delar som omfattas av garantin eller resulterar i att motorcykelns avgasreningssystem inte längre uppfyller gällande krav. UNDER DENNA GARANTI ANSVARAR DOCK INTE HARLEY-DAVIDSON FÖR RESERVDALAR SOM INTE KOMMER FRÅN HARLEY-DAVIDSON, såvida inte reservdelar från Harley-Davidson orsakar skador på reservdelar som inte kommer från Harley-Davidson.

Komponenter som omfattas av denna utsläppsgaranti

Avgasreningssystemets garanti täcker endast följande "delar som omfattas av garantin":

- Luftrenarenhet
- Kamaxel
- Tändstift
- Tändspole
- Tändstiftskabel
- Ångventil

- Katalysator
- Vevhusventilation
- MAP-sensor
- TMAP-sensor
- Temperatursensor för insugsluft
- Lägesgivare för trottell
- Insprutningsmunstycken
- Induktionsmodul eller trottellhus
- Motortemperaturgivare
- Elektronisk styrenhet
- Syresensor
- Kolbehållare
- Reglerventil för avluftning

Bränsletank (endast icke-kosmetiska fel)

- Läckage
- Separator för bränsleångor
- Tanklock

Om sådana används på ovanstående: slangar, klämmor, kopplingar, rör, tätningar/packningar och fästanordningar.

Delar som inte omfattas av denna utsläppsgaranti

Följande omfattas inte av garantin för avgasreningssystemet:

Fel på "delar som omfattas av garantin" som orsakas av följande: missbruk, felaktig användning, ej godkända modifikationer eller ändringar, ingrepp, frånkoppling eller otillbörligt eller otillräckligt underhåll. Garantin täcker heller inte byte av angivna delar om någon av åtgärderna ovan resulterar i att fordonets avgasreningssystem inte längre uppfyller kraven i delstaten Kalifornien.

Skador som uppkommer genom olycka, naturkatastrof eller andra omständigheter utanför Harley-Davidsons kontroll.

Reparation eller utbyte av "delar som omfattas av garantin" som är schemalagda för utbyte före 30.000 km (18641 mi) så snart dessa delar har bytts ut vid det första utbytesintervallet.

Reparationer och tjänster som utförs av annan part än en auktoriserad Harley-Davidson-återförsäljare (annat än i nödfall enligt definitionen ovan).

Förlust av tid, obehag, utebliven möjlighet att använda motorcykeln, bogsering av fordonet eller kommersiell förlust och/eller följdskador.

Reparationer på en motorcykel på vilken trippmätaren har ändrats så att det inte går att fastställa körsträckan.



2019 BEGRÄNSAD GARANTI FÖR RADIO

Harley-Davidson garanterar att din Harley-Davidson-radio kommer att vara fri från tillverkningsdefekter i material och utförande vid normal användning och service under en period av tjugofyra (24) månader från och med det som infaller först av (a) datumet för första detaljhandelsköp av motorcykeln som radion är installerad på, eller (b) den tredje årsdagen för sista dagen i modellåret för motorcykeln som radion är installerad på. Alla gällande delar av den begränsade garantin överförs till den nya ägaren vid försäljning av motorcykeln under garantitiden. Om motorcykeln använts för demo eller som företagsmotorcykel kan garantiperioden ha börjat och/eller avslutats före den ursprungliga försäljningen från återförsäljaren. Kontakta en auktoriserad Harley-Davidson-återförsäljare för att få hjälp.

Denna begränsade garanti täcker inte defekter eller skador som uppstått på grund av misskötsel, felaktig användning eller felaktig montering eller en radio som monterats på en motorcykel som registrerats hos Harley-Davidson som ett samlarobjekt. Den begränsade garantin täcker inte synkroniseringsproblem eller felaktig funktion hos radion på grund av icke kompatibla telefoner eller andra medielagringsenheter (mp3, USB-minnen osv.). Kontakta en auktoriserad Harley-Davidson-återförsäljare för att få hjälp. Användning av delar och tillbehör från andra tillverkare än Harley-Davidson kan innebära att garantin upphör att gälla.

Denna begränsade garanti omfattar inte reparationer under vissa förhållanden. Till exempel:

- Förlust av personliga media, programvara eller data.
- Installationen inte gjorts i lämplig miljö.
- Skador orsakade av onormal användning, otillåtna ändringar, datavirus eller installation av ej godkänd programvara, kringutrustning och tillsatser; ej auktoriserade, ej godkända eller inkompatibla enheter eller uppgraderingar; eller att en mobiltelefon eller digital mediaenhet inte fungerar, inkluderande felaktig signalmottagning via den externa antennen, virus eller andra programvaruproblem.

För garantiservice ska du returnera motorcykeln med ljudsystemet intakt på egen bekostnad inom garantiperioden till en auktoriserad Harley-Davidson-återförsäljare. En auktoriserad Harley-Davidson-återförsäljare ska kunna erbjuda garantiservice under normala öppettider, beroende på arbetsbelastningen på serviceavdelningen och tillgängligheten för nödvändiga delar.

Åtgärd vid brott mot garantin är uttryckligen begränsad till reparation eller byte (**vilket kan innefatta en renoverad utbytesradio**), utan debitering för delar eller arbete, av någon del som visar sig vara defekt OCH GÄLLER INTE FÖR ANSVAR FÖR FÖLJDSKADOR, KOSTNADER ELLER UTGIFTER, INKLUSIVE FÖRLORAD TID, OLÄGENHET, KOMMERSIELL FÖRLUST, ELLER FÖRLORAD

ANVÄNDNING AV MOTORCYKELN, SOM ETT RESULTAT AV ATT EN DEL VISAR SIG VARA DEFEKT.

DET FINNS INGEN ANNAN UTTRYCKLIG GARANTI FÖR RADION. ALLA UNDERFÖRSTÄDDA GARANTIER FÖR DENNA RADIO, INKLUSIVE GARANTIER FÖR SÄLJBARHET ELLER LÄMPLIGHET FÖR ETT VISST ÄNDAMÅL BEGRÄNSAS TILL DEN SPECIFIKA GARANTINS VARAKTIGHET.

SÅ LÅNGT TILLÄMPLIGA LAGAR TILLÅTER, KAN VARKEN HARLEY-DAVIDSON ELLER DERAS AUKTORISERADE ÅTERFÖRSÄLJARE HÅLLAS ANSVARIGA FÖR FÖRLORAD

TID, OLÄGENHET, FÖRLORAD ANVÄNDNING AV MOTORCYKEL, KOMMERSIELL FÖRLUST ELLER ANNAN TYP AV INDIREKTA SKADOR ELLER FÖLJDSKADOR.

Vissa stater tillåter inte att indirekta skador eller följdskador utesluts eller begränsas och därför kanske ovanstående uteslutning eller begränsning inte berör dig.

Övriga rättigheter

Denna garanti ger dig speciella lagliga rättigheter och du kanske även har andra rättigheter, vilket varierar från en stat till en annan.



2019 AUSTRALIEN/NYA ZEELAND BEGRÄNSAD RADIOGARANTI

Dina rättigheter som konsument

De fördelar du erhåller genom denna garanti för H-D-radio utgör ett tillägg till, och ersätter inte på något sätt, andra rättigheter och gottgörelser som du åtnjuter i samband med denna radio och dess installation enligt australiensiska och nyzeeländska lagar, inklusive konsumentskyddslagar.

I Australien omfattas våra varor av garantier som inte kan åsidosättas under Australian Consumer Law. Du har rätt till en utbytesvara eller återbetalning vid betydande fel, och kompensation för annan förlust eller skada som skäligen har kunnat förutses. Du har även rätt till reparation eller utbyte av varan om denna inte håller acceptabel kvalitet trots att felet i fråga inte är betydande.

Även i Nya Zeeland omfattas våra varor av garantier som inte kan åsidosättas under New Zealand Consumer Guarantees Act.

Garanti

Denna garanti tillhandahålls av Harley-Davidson Motor Company P.O. Box 653, Milwaukee, Wisconsin 53201, USA. Telefon: +1 (414 343-4056) ("Harley-Davidson").

Harley-Davidson garanterar att en auktoriserad Harley-Davidson-återförsäljare kommer att reparera eller ersätta din Harley-Davidson-radio om den vid normal användning befinns vara defekt med avseende på material eller arbete under den garantiperiod som anges nedan.

Sådan reparation eller sådant utbyte utgör Harley-Davidsons enda åtagande och din enda gottgörelse enligt denna garanti för H-D-radio. Utöver detta kan du även åtnjuta andra rättigheter under australiensiska och nyzeeländska lagar enligt beskrivningen ovan.

Observera att varor som kräver reparation kan komma att ersättas av omarbetade delar av samma typ i stället för att repareras. Renoverade delar kan användas vid reparation av varor.

Garantiperiod

Garantin gäller under en period på tjugofyra (24) månader med början från antingen

(a) datumet för leveransen av motorcykeln på vilken radion är installerad från en auktoriserad Harley-Davidson-återförsäljare till den första kunden, eller

(b) tredje årsdagen av modellåret för motorcykeln som radion är installerad på (om motorcykeln inte har sålts till en köpare före detta datum).

Alla gällande delar av denna garanti för H-D-radio överförs till den nya ägaren vid försäljning av motorcykeln under garantiperioden. Information om meddelanden vid ägarbyte finns i avsnittet ÄGARENS KONTAKTUPPGIFTER i denna instruktionsbok.

OBS! Om motorcykeln använts för demo eller som företagsmotorcykel kan garantiperioden ha börjat och/eller avslutats före den ursprungliga försäljningen från återförsäljaren. Kontakta en Harley-Davidson-återförsäljare för mer information.

Undantag

Denna garanti för H-D-radio täcker inte defekter eller skador som uppstått på grund av misskötsel, felaktig användning eller felaktig installation eller en radio som installerats på en

motorcykel som registrerats hos Harley-Davidson som ett samlarobjekt. Den begränsade garantin täcker inte synkroniseringsproblem eller felaktig funktion hos radion på grund av icke kompatibla telefoner eller andra medielagringssystem (mp3, USB-minnen osv.). Kontakta en Harley-Davidson-återförsäljare för mer information.

Garantiservice

För garantiservice ska du returnera motorcykeln med ljudsystemet intakt på egen bekostnad inom garantiperioden till en auktoriserad Harley-Davidson-återförsäljare.

Harley-Davidsons nätverk av auktoriserade återförsäljare är omfattande och fortsätter att expandera. Du hittar kontaktuppgifter för närmaste auktoriserad återförsäljare på vår webbplats www.h-d.com.au.

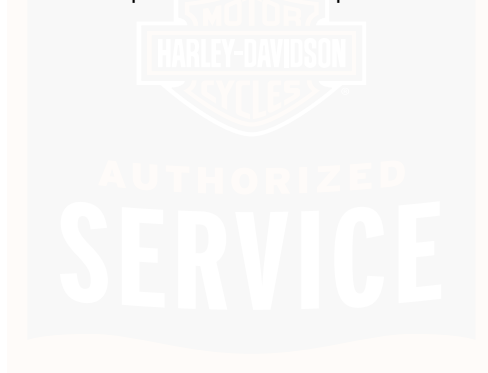

SERVICEPROTOKOLL

TILLÄMPLIGHET	
<input type="checkbox"/>	<ul style="list-style-type: none">• JPN• KINA

Serviceintervaller

Service måste utföras vid angivna intervall så att din Harley-Davidson-motorcykel fungerar som den ska. Se Tabell 35.

ANMÄRKNING

- Användning av delar och serviceåtgärder som inte godkänts av Harley-Davidson kan göra garantin ogiltig. Varje ändring av avgassystemets komponenter, som t.ex. insugs- och avgassystemet kan vara i strid mot vägtrafikförordningen.

- I vissa länder, t.ex. Brasilien, kan det krävas att allt regelbundet underhåll och all service utförs av en auktoriserad Harley-Davidson-återförsäljare för att garantin ska fortsätta gälla. Kontakta en auktoriserad Harley-Davidson-återförsäljare.
- I vissa länder, t.ex. Brasilien, kan det krävas att ytterligare underhållsåtgärder genomförs varje år/halvår för att garantin ska fortsätta att gälla och/eller för att följa bestämmelserna. Kontakta en auktoriserad Harley-Davidson-återförsäljare och se gällande motorcykellagar där du bor.
- Efter att den sista servicen har utförts upprepar du serviceschemat i intervall om 8 000 km.
- När fordonet är inlämnat för underhåll ska du alltid undersöka om det föreligger några återkallanden eller ändringar i produktprogrammet.
- När fordonet är inlämnat för underhåll ska du alltid försäkra dig om att den senaste kalibreringen är installerad.

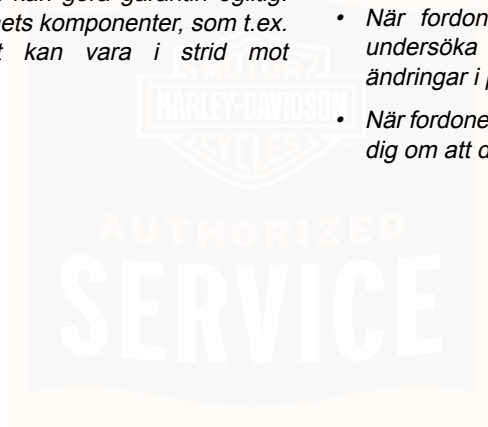

Tabell 35. Normala serviceintervaller: Harley-Davidson FLTRXSE

SERVAD KOMPONENT	1 000 mi 1 600 km	5 000 mi 8000 km	10 000 mi 16 000 km	15 000 mi 24 000 km	20 000 mi 32 000 km	25 000 mi 40 000 km	30 000 mi 48 000 km	35 000 mi 56 000 km	40 000 mi 64 000 km	45 000 mi 72 000 km	50 000 mi 80 000 km	AN- MÄRK- NINGAR
Kontrollera att elutrustning och strömställare fungerar.	X	X	X	X	X	X	X	X	X	X	X	
Kontrollera trycket i främrdäcket och inspektera däckmönstret.	X	X	X	X	X	X	X	X	X	X	X	1
Kontrollera frambronsens bromsvätskenivå	X	X	X	X	X	X	X	X	X	X	X	4
Kontrollera om DOT 4-kopplingsvätskan och frambronsens bromsvätska innehåller fukt	X	X	X	X	X	X	X	X	X	X	X	1, 2
Kontrollera att det inte finns läckage i kopplingsvätskesystemet och att inget är i kläm eller skaver	X	X	X	X	X	X	X	X	X	X	X	5
Kontrollera åtdragningsmomentet för brytarhusets skruv på handreglagefästena	X		X		X		X		X		X	1, 2, 6
Kontrollera åtdragningsmomentet för kopplingshandtagets fästskruv	X		X		X		X		X		X	1, 2, 6
Kontrollera momentet för kopplingshandtagets fästskruv	X		X		X		X		X		X	1, 2, 6
Kontrollera, smörj och justera styrlager						X					X	2, 7
Kontrollera luftrenaren och serva efter behov		X	X	X	X	X	X	X	X	X	X	3
Byt motorolja och oljefilter	X	X	X	X	X	X	X	X	X	X	X	1, 3

Tabell 35. Normala serviceintervaller: Harley-Davidson FLTRXSE

SERVAD KOMPONENT	1 000 mi 1 600 km	5 000 mi 8000 km	10 000 mi 16 000 km	15 000 mi 24 000 km	20 000 mi 32 000 km	25 000 mi 40 000 km	30 000 mi 48 000 km	35 000 mi 56 000 km	40 000 mi 64 000 km	45 000 mi 72 000 km	50 000 mi 80 000 km	AN- MÄRK- NINGAR
Byt ut kamkedjehusets olja	X		X		X		X		X		X	3
Byt ut växellådsoljan	X				X				X			3
Kontrollera att det inte förekommer läckage, anläggning eller nötning på oljeledningarna eller bromssystem.	X	X	X	X	X	X	X	X	X	X	X	1, 2
Kontrollera att det inte förekommer läckage, anläggning eller nötning i bränsleslangar och anslutningar.	X	X	X	X	X	X	X	X	X	X	X	1, 2
Kontrollera bakbromsens bromsvätskenivå	X	X	X	X	X	X	X	X	X	X	X	4
Kontrollera om bakbromsens DOT 4-bromsvätska innehåller fukt	X	X	X	X	X	X	X	X	X	X	X	1, 2
Broms- och kopplingsystem	Skölj broms- och kopplingsystemen rena och byt ut DOT 4-hydraulvätskan och kopplingsvätskan vartannat år eller tidigare om fukthalten är 3 % eller högre											2
Kontrollera att bromsbeläggen och bromsskivorna inte är slitna	X	X	X	X	X	X	X	X	X	X	X	
Kontrollera åtdragningsmoment för navmutter fram.	X		X		X		X		X		X	1, 2, 6
Kontrollera och smörj sidstödet	X	X	X	X	X	X	X	X	X	X	X	2, 3
Kontrollera, justera och smörj (med HARLEY LUBE) broms- och kopplingsreglagen	X	X	X	X	X	X	X	X	X	X	X	
Kontrollera tryck i bakdäck och inspektera däckmönstret	X	X	X	X	X	X	X	X	X	X	X	1

Tabell 35. Normala serviceintervaller: Harley-Davidson FLTRXSE

SERVAD KOMPONENT	1 000 mi 1 600 km	5 000 mi 8000 km	10 000 mi 16 000 km	15 000 mi 24 000 km	20 000 mi 32 000 km	25 000 mi 40 000 km	30 000 mi 48 000 km	35 000 mi 56 000 km	40 000 mi 64 000 km	45 000 mi 72 000 km	50 000 mi 80 000 km	AN- MÄRK- NINGAR
Kontrollera och justera drivrem och drev	X	X	X	X	X	X	X	X	X	X	X	2
Kontrollera moment för navmutter bak	X		X		X		X		X		X	1, 2, 6
Kontrollera att det inte förekommer läckage eller sprickor och att inga fästdetaljer eller värmeskydd är lösa eller saknas	X	X	X	X	X	X	X	X	X	X	X	3
Batteri	Kontrollera batteriet, polernas åtdragningsmoment och rengör anslutningar årligen. Smörj kontaktorna med SMÖRJMEDEL FÖR ELEKTRISKA KONTAKTER											1
Tändstift	Byt ut tändstiften vartannat år eller efter 48.000 km (30000 mi), beroende på vilket som inträffar först.											
Montera om framgaffel											X	2, 8
Bränslefilter	Byt ut bränslefiltret efter 161.000 km (100000 mi).											2, 3
Bakre drevets isolatorer	Kontrollera bakdrevets isolatorer med avseende på slitage varje gång du byter bakdäcket.											
Provkörning för funktionskontroll av komponenter och system	X	X	X	X	X	X	X	X	X	X	X	
ANMÄRKNINGAR:	<ol style="list-style-type: none"> Utförs årligen eller vid angivet intervall beroende på vilket som inträffar först. Ska utföras av en auktoriserad Harley-Davidson-verkstad om inte du inte själv har nödvändiga verktyg, aktuell servicedokumentation och är en kompetent mekaniker. Utför service och underhåll med kortare intervall än angivet om motorcykeln används under svåra förhållanden: extrema temperaturer, mycket dammiga miljöer, väldigt branta eller dåliga vägar, kortkörningar, kötrafik eller efter långa förvaringsperioder. Bromsvätskans nivå sjunker i takt med att bromsbeläggen slits. Kopplingsvätskans nivå ökar i takt med att kopplingen slits. Information om åtdragningsmoment finns under Shop Practices i verkstadshandboken. Ta isär, smörj, kontrollera och justera efter 40.000 km (25000 mi). Ta isär, kontrollera, bygg om gafflarna och byt ut gaffeloljan efter 80.000 km (50000 mi). 											

Underhållsprotokoll

Upprätta ett serviceprotokoll för att säkerställa att den

begränsade garantin för din motorcykel förblir giltig. Se Tabell 36.

Tabell 36. Ägarens underhållsuppgifter

SERVICE VID KÖRSTRÄCKA	DATUM	ÅTERFÖR-SÄLJARNUM-MER	MEKANIKERNS NAMN	MEKANIKERNS UNDER-SKRIFT
1.600 km (1.000 mi)				
8.000 km (5.000 mi)				
16.000 km (10.000 mi)				
24.000 km (15.000 mi)				
32.000 km (20.000 mi)				
40.000 km (25.000 mi)				
48.000 km (30.000 mi)				
56.000 km (35.000 mi)				
64.000 km (40.000 mi)				
72.000 km (45.000 mi)				
80.000 km (50.000 mi)				

SERVICEDOKUMENTATION

TILLÄMPLIGHET	
<input type="checkbox"/>	• KINA

Besök en Harley-Davidson-återförsäljare för att köpa en service- eller reservdelshandbok till din motorcykel. Fabriksgodkända handböcker är de mest kompletta och

detaljerade informationskällorna vid sidan av din Harley-Davidson-återförsäljare. Se Tabell 37.

Tabell 37. Servicelitteratur: 2019 FLTRXSE

DOKUMENT	ARTIKELNR
Boom! Box instruktionsbok	94000601
Verkstadshandbok till Touring-modeller	94000545

Tabell 37. Servicelitteratur: 2019 FLTRXSE

DOKUMENT	ARTIKELNR
Tillägg till verkstadshandboken för FL-TRXSE	94000550
Handbok för elektrisk diagnos av Touring-modeller	94000554

Tabell 37. Servicelitteratur: 2019 FLTRXSE

DOKUMENT	ARTIKELNR
Reservdelskatalog för FLTRXSE	94000564
Angivna publikationsnummer gäller handböcker på engelska. Kontakta din Harley-Davidson-återförsäljare om du behöver handbok på annat språk.	



FÖRKORTNINGAR OCH MÅTTSYMBOLER

Tabell 38. Förkortningar och måttsymboler (A–C)

KOMPONENT	DEFINITION
A	Ampere
ABS	Låsningfria bromsar
AC	Växelström
AGM	AGM-batterier (Absorbed Glass Mat)
Ah	Amperetimmar
BAS	Bankvinkelsensor
BCM	BCM-modul
°C	Grader Celsius
CCA	Kallstartampere
cm	Centimeter
cm ³	Kubikcentimeter (cc)
CVO	Custom Vehicle Operations

Tabell 39. Förkortningar och måttsymboler (D–F)

KOMPONENT	DEFINITION
DC	Likström
DLC	Datalänkkontakt
DOM	USA
DTC	Feldiagnostikkod
ECM	Elektronisk styrmodul
EHCU	Elektrohydraulisk styrenhet
EITMS	Styrsystem för motors tomgångstemperatur

Tabell 39. Förkortningar och måttsymboler (D–F)

KOMPONENT	DEFINITION
EHCU	Elektrohydraulisk styrenhet
ETC	Elektronisk gaskontroll
EVAP	Bränsleavdunstningssystem
°F	Fahrenheit
fl oz	Fluid ounce (29,6 ml)
ft	Fot
ft-lbs	Pund-fot
FTP	Helljusblinkning

Tabell 40. Förkortningar och måttsymboler (G–Z)

KOMPONENT	DEFINITION
g	Gram
gal	Gallon
GAWR	Max. axeltryck
GND	Jordanslutning (elektrisk)
GPS	Globalt positioneringssystem
GVWR	Max. totalvikt
H-DSSS	Harley-Davidson stöldskyddssystem
HCU	Hydraulisk styrenhet
HDI	Harley-Davidson internationellt
IGN	Tändningsläge
in	Tum
in ³	Kubiktum
in-lbs	Pund-tum
kg	Kilogram

Tabell 40. Förkortningar och måttsymboler (G–Z)

KOMPONENT	DEFINITION
km	Kilometer
km/h	Kilometer per timma
kPa	Kilopascal
kW	Kilowatt
L	Liter
lb	Pund
LED	Lysdiod
mA	Milliampere
mi	Mile
mL	Milliliter
mm	Millimeter
mph	Miles per timma
ms	Millisekund
Nm	Newtonmeter
oz	Uns

Tabell 40. Förkortningar och måttsymboler (G–Z)

KOMPONENT	DEFINITION
P&A	Reservdelar och tillbehör
PA	Offentlig adress
Part No.	Artikelnummer
PIN	Personlig PIN-kod
psi	Pund per kvadrattum
qt	Quart
rpm	Varv per minut
TPMS	Övervakningssystem för däcktryck
USB	Universell seriebuss
V	Volt
VAC	Växelspänning
VDC	Likspänning
VIN	Fordonets ramnummer
VR	Röstkommando
W	Watt

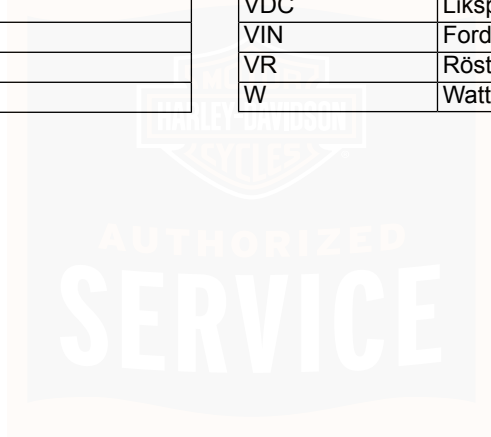

Register

A

ABS.....	106
ABS-lampa.....	106
AGM-batteri.....	175
Avgasreglering i Kalifornien.....	200

B

Batteri.....	55,175,178
Bensin.....	34
Bok.....	1
Broms.....	67
Bromsar.....	106,194
Bromssystem.....	106
Bränsle.....	31,34
Bullerregler (EPA).....	200
Byt.....	167
Byte av glödlampa i bakljus (LED).....	188
Byte av LED-körriktningsvisare.....	189
Byte av motorolja.....	143
Byte av transmissionsolja.....	148

C

Checklista.....	29
-----------------	----

D

Dekaler.....	14
Det amerikanska trafiksäkerhetsverket (NHTSA).....	201
Det amerikanska trafiksäkerhetsverket (NHTSA).....	201
Drivrem.....	158
Däck.....	106,124
Däck.....	124,167

E

EITMS.....	104
Elektriskt system.....	193

F

Fabriksreservdelar.....	199
FCC:s bestämmelser.....	56,58
Felsökning.....	55,106,191,193,193, 194, 194

Register

Fordonets ramnummer (VIN).....	17
Fordonslagring.....	29
Framgaffel, underhåll.....	162
Funktion.....	39,104,106
Fyll på.....	31
Fällbart stöd.....	39
Förkortningar.....	237
Första serviceöversyn.....	139
Förvaring.....	29

G

Garanti.....	199,201,203
Garanti för reparationsarbete.....	201
Gas-.....	67
Glödlampa, byte av LED-körriktningsvisare.....	189
Glödlampa, byte av LED-lampa till bakljus.....	188

H

Halvljusströmställare.....	75
Handreglagemodul.....	75,78
Hitta en återförsäljare.....	201

Hjul.....	124
Hydrauliska ventilyftare.....	162
Hydraulkoppling.....	161

I

Identifieringsmärkning för låsningsfria bromsar (ABS).....	37
Import av motorcyklar.....	202
Indikeringslampor.....	72
Inkörning.....	30,139
Innan du kör.....	29
Instrument.....	69

J

Justera.....	38,41
Justera styrlager.....	163
Justera styrlager.....	163
Justering av fjäderförspänning.....	41
Justering av speglar.....	38

Register

K

Kamkedjans kåpa.....	25,149,150
Kapacitet.....	41
Kassering och återvinning.....	139
Katalysator.....	34
Kodnyckel.....	45
Kontroll.....	167,175
Kontroll av motoroljenivå.....	141
Kontroll före körning.....	29
Kontrollera.....	175
Kontrollera luftfiltret.....	163
Koppla från strömmen.....	55
Koppling.....	161
Kundtjänst.....	1
Kylvätska.....	25

L

Ladda batteriet.....	175
Laddning.....	175
Lagring.....	29,175
Lagring.....	136
Larm.....	52
Lastkapacitet.....	41

Ljuddämpning.....	13
Luftfilter, kontrollera.....	163
Läder.....	132
Låsningfria bromsar (ABS).....	12
Låsningfria bromsar (ABS).....	106

M

Modeller och funktioner.....	19
Motor.....	30,106,191
Motoravstängningsknapp.....	78
Motorolja.....	139,141,143,146
Motorolja och oljefilter.....	143
Måttsymboler.....	237

N

Nyckel.....	45
-------------	----

O

Oljenivå.....	141
Ordlista.....	237

Register

P		Spänningstest.....	175
		Starta motorn.....	102,104
Polering.....	129	Startströmställare.....	78
		Strömställare.....	67,75,78
R		Styrssystem för motorns tomgångstemperatur.....	104
		Stänga av motorn.....	106
Reglage.....	20,67,106	Stölskyddssystem.....	45,45,47,49,49, 52, 53, 54, 54, 55, 55
Regler för säker körning.....	3	Stötdämpare.....	41
Rekommenderade rengöringsmedel.....	125	Stötdämpare.....	163
Rengör.....	124,125,129,132,175	Säkerhet.....	3,14,175
Rengöring.....	125,129	Säkringar.....	55,182
Reservdelar och tillbehör.....	123	Säkringar och reläer.....	55
S		T	
Sadel.....	189	Tekniska data.....	25,139,158
Serviceokumentation.....	235	Telefonnummer till återförsäljare.....	201
Serviceprotokoll.....	231	Tillbehör och bagage.....	13
Sidstöd.....	39	Trafikregler.....	3
Smart Security-system.....	54,55,55	Transportläge.....	54
Smörjning av kamkedjehus.....	149	Trippmätarens fönster visar.....	82
Specifikationer för drivremmens nedböjning.....	158	Tvättning.....	129
Speglar.....	38		

Register

U

Underhåll.....	139,141,143,148,158, 162, 199, 231
Underhålla framgaffel.....	162

V

Varningsblinkers.....	49
Vintersmörjning.....	146
Vinylyta.....	132
Visar, trippmätarens fönster.....	82
Växellåda.....	25,146,148,193
Växla.....	67
Växling.....	110
Vård av läder.....	132
Vård av vinyl.....	132

Ä

Ägarens kontaktinformation.....	202
---------------------------------	-----

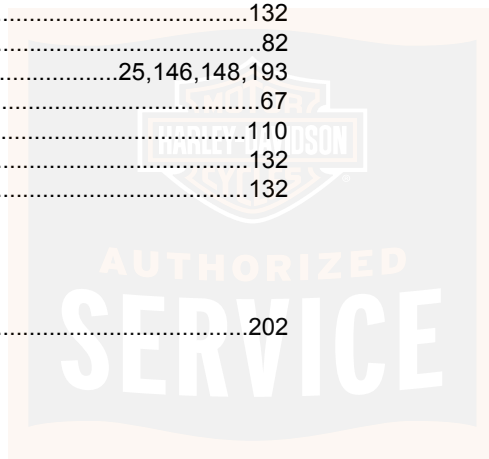

ANMÄRKNINGAR

