

# TRIKE-MODELLER

2018 HARLEY-DAVIDSON® BRUGERVEJLEDNING



Harley-Davidson Motor Company  
Servicekommunikation  
Milwaukee WI 53208 USA

2025-03-16

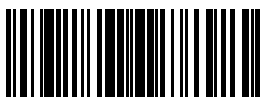

94000477DA

Danish

Trykt i USA

2018 HARLEY-DAVIDSON® BRUGERVEJLEDNING  
TRIKE-MODELLER - 94000477DA



94000477DA

# HARLEY-DAVIDSON

# TRIKE-MODELLER

2018 HARLEY-DAVIDSON® BRUGERVEJLEDNING





94000477DA

2018 HARLEY-DAVIDSON® BRUGERVEJLEDNING - TRIKE-MODELLER



# INDHOLDSFORTEGNELSE

## INTRODUKTION

Sikkerhedsdefinitioner.....	1
Din brugervejledning.....	1
Vi tænker på dig.....	1
Ejere i USA.....	2
Assistance fra kundeservice.....	2
Ejeroplysninger.....	3

## SIKKERHED FØRST

Sikkerhedsbestemmelser.....	5
Færdselsregler.....	12
Tilbehør og bagage.....	12
Retningslinjer for tilbehør og bagage.....	13
Støjkontrol.....	14
Indgreb.....	14
Mærkater.....	15

## IDENTIFIKATION

Stelnummer (VIN).....	21
Generelt.....	21
Placering.....	21
Forkortet stelnummer.....	21

## SPECIFIKATIONER

Specifikationer.....	25
----------------------	----

Dækdata.....	30
Brændstof.....	33
Benzin.....	33
Katalysator.....	36

## KONTROLAPPARATER OG INDIKATORER

Generelt: Kontrolapparater og indikatorer.....	37
Tændingskontakt.....	37
Gaffellås.....	40
FLHTCUTG:.....	40
FLRT:.....	40
Instrumenter.....	41
Speedometer.....	41
Omdrejningstæller.....	41
Benzinmåler.....	42
Voltmeter: FLHTCUTG.....	42
Oplysninger om køretøj: FLHTCUTG.....	42
LYSINDIKATORER.....	45
Indikator for kontrol af motor.....	45
Indikator for lav brændstofstand.....	45
Indikator for afladet batteri.....	45
Sikkerhedsindikator.....	45
Lysindikatorer for blinklys.....	45
Indikator for forlygtens fjernlys.....	46
Indikator for frigear.....	46
Indikator for cruise-control.....	46

# INDHOLDSFORTEGNELSE

Indikator for hjælpe-/tågelygte: FLHTCUTG USA.....	46	MARKØR/VÆLG-kontakt: FLHTCUTG.....	56
Gearindikator: FLHTCUTG.....	46	Udløserkontakt.....	56
Bakindikator.....	46	Forbremsegreb.....	56
Indikator for parkeringsbremse.....	46	Gashåndtag.....	56
Indikator for motorkølvæsketemperatur: FLHTCUTG.....	47	Koblingsgreb.....	57
Indikator for olietryk.....	47	Bakbetjeningskontakter.....	57
Triptællerfunktioner.....	48	Cruise-control.....	59
Kilometertæller.....	48	Tænd for cruise-control.....	59
Triptællere.....	48	Indstilling cruise-hastighed.....	59
Brændstoffets rækkevidde.....	48	Forøgelse/sænkning af cruise-hastighed.....	59
Digital omdrejningstæller: FLRT.....	49	Deaktivering af cruise-control.....	59
Klokken: FLRT.....	49	Genoptagelse af cruise-hastighed.....	60
Hældningsindikator.....	50	Sluk for cruise-control.....	60
Ingen fjernbetjening-meddelelse.....	50	Kontakt til tilbehør.....	62
Manuelle kontrolelementer.....	53	Hjælpe-/tågelygter.....	63
SLUK-/START-kontakt.....	53	Passagerkontrolknapper.....	63
Kontakt for motorstart/katastrofeblink.....	53	Tilstandsknap.....	63
Hornkontakt.....	54	PTT/VOL-kontakt (Push-To-Talk/Lydstyrke).....	64
Nedblændingskontakt til forlygte.....	54	Boom! Box Infotainment-system.....	64
Blinklyskontakter.....	54	Medierum.....	67
Kontrolknapper til cruise-control.....	55	Hovedtelefonforbindelse.....	68
Kontakt for stemmebetjening: FLHTCUTG.....	55	Elektronisk gashåndtag (ETC).....	69
Kontakt for køretøjsinformation: FLHTCUTG.....	55	ETC begrænset ydelsestilstand.....	70
HJEM/LYDSTYRKE/SØG-kontakt: FLHTCUTG.....	55	ETC-strømstyringstilstand.....	70
		ETC tvunget tomgangstilstand.....	70

# INDHOLDSFORTEGNELSE

ETC tvunget nedlukningstilstand.....	70	Strømsstik.....	88
Gearskifter.....	70	Splitstream ventilation i strømlinebeklædning.....	90
Placering.....	70	Justerbare luftdeflektorer.....	91
Skiftemønster.....	70	Under-strømlinebeklædning.....	92
Frigear.....	70	Ventilationsspjæld.....	92
Hæl/tå-skiftepedal.....	71	Opbevaringsrum: Luftkølede modeller.....	92
Parkeringsbremse.....	72	Afmontering af under-strømlinebeklædningen: Luftkølede modeller.....	93
Brug af parkeringsbremse.....	72	Kølersystem: Twin-Cooled motorcykler.....	93
Udløsning af parkeringsbremse.....	73		
Bremsesystem.....	73	<b>SIKKERHEDSSYSTEM</b>	
Højdejustering af passagerens fodstøtte.....	74	Sikkerhedssystem.....	95
Påfyldningsdæksel.....	75	Komponenter.....	95
FLRT.....	76	Ekstraudstyr.....	95
FLHTCUTG.....	76	Fjernbetjening til sikkerhedssystem.....	95
Påfyldningsdæksel.....	76	Aktivering af fjernbetjening.....	95
Sidespejle.....	78	Opbevaring af fjernbetjeningen.....	96
Bageste luftaffjedring.....	79	Kørsel uden en fjernbetjening.....	96
Justering af luftstøddæmpere.....	79	Personligt identifikationsnummer (PIN).....	97
Anbefalet tryk.....	79	Ændring af PIN-koden.....	97
Justering.....	80	Indikator for sikkerhedsstatus.....	100
Bagage.....	82	Tilkobling og frakobling.....	100
Passagerhåndtag.....	83	Tilkobling.....	100
TOUR-PAK.....	84	Frakobling.....	100
Betjening.....	84	Frakobling ved hjælp af en PIN-kode.....	101
Fjernelse/montering.....	84	Alarm.....	103
Bagagerum.....	85		

# INDHOLDSFORTEGNELSE

Tænding deaktiveret.....	103
Advarsler.....	103
Tilkobling af alarm.....	104
Deaktivering af alarmer.....	104
Sirenens bipfunktion (bekræftelse).....	104
Bipfunktion.....	104
Uden bipfunktion.....	105
Skift mellem funktionerne.....	105
Transportfunktion.....	105
Aktivering af transportfunktion.....	105
Deaktivering af transportfunktion.....	106
Opbevaring og service.....	106
Langtidsparkering.....	106
Service.....	106
Batteri til fjernbetjening.....	106
Tidsplan for udskiftning af batteri.....	106
Udskiftning af batteri.....	106
Afbrydelse af strømmen.....	107
Alle modeller.....	107
Fejlfinding.....	108
Indikator for sikkerhedssystem.....	108
Fjernbetjening.....	108
Sirne.....	108
FCC-regulativer: Fjernbetjening.....	109
RF-certificeringer for fjernbetjening.....	109

## BETJENING

Anbefalet brug.....	113
Motorens tilkørsel.....	114
De første 800 km (500 mil).....	114
Tjekliste inden kørsel.....	115
Start af motoren.....	117
Generelt.....	117
Start af motor i frigear.....	117
Start af motor i gear.....	117
Start efter væltning.....	118
Styringssystem af motorens tomgangstemperatur.....	119
Betjening.....	119
Aktivering/deaktivering af EITMS.....	120
Standstning af motoren.....	120
Gearskifte.....	121
Gearskifte under stoppet, med motoren slukket.....	121
Start efter et stop.....	121
Skift til højere gear (acceleration).....	121
Skift til lavere gear (deceleration).....	122
Kørsel i bakgear.....	123

## VEDLIGEHODELSE OG SMØRING

Sikker vedligeholdelse.....	127
Første vedligeholdelse.....	128

# INDHOLDSFORTEGNELSE

Bortskaffelse og genbrug.....	128	Bremseklodser.....	153
Motorsmøring.....	128	Parkeringsbremse.....	156
Motoroliestand.....	130	Eftersyn.....	156
Kontrol af oliestand på kold motor.....	130	Justering.....	156
Kontrol af oliestand på varm motor.....	130	Dæk.....	157
Skift olie og oliefilter.....	132	Dækskifte.....	159
Smøring ved lav temperatur.....	135	Eftersyn.....	159
OLIEKØLER.....	135	Hvornår skal der skiftes dæk.....	160
Kontrol af smøreoliestanden i transmissionen.....	135	Støddæmpere.....	163
Skift transmissionssmøreolie.....	137	Tændrør.....	163
Skift af forreste kædekassens smøreolie.....	138	LUFTFILTER.....	164
Kølesystem.....	142	Afmontering.....	164
Kontrol af kølervæskstanden.....	143	Montering.....	165
Rengør kølerne.....	144	Punkter til donkraft.....	166
Kontrol af kølervæskens frysepunkt.....	145	Forlygtejustering.....	167
Kontrollér drivremmens spænding.....	145	Kontrollér justeringen.....	167
Afbalancering af motorcyklen.....	148	Indstil justeringen.....	169
Chassissmøring.....	148	Kontrollér afbalancering.....	170
Olieanvendelse.....	149	Indstil justeringen.....	171
Forgaffelolie.....	149	Udskiftning af forlygte.....	173
Hydraulisk kobling.....	149	Afmonter.....	173
Hydrauliske lifte.....	149	Monter.....	173
Styredæmper.....	150	Udskiftning af pære.....	176
STYRELEJER.....	150	Eftersyn af forlygte: To lysdioder.....	176
BREMSEER.....	150	Afmontering.....	176
Bremsevæske.....	150	Montering.....	176

# INDHOLDSFORTEGNELSE

Forlygtejustering: Forlygter med to lysdioder.....	177	Systemets sikringer.....	196
Kontrollér afbalancering.....	177	Hovedafbryder for bakkmotor.....	199
Juster forlygter.....	178	SADEL.....	200
Hjælpe-/tågelygter.....	179	Afmontering: FLRT.....	200
Udskiftning af blinklyspære: Lysdiode.....	181	Montering: FLRT.....	200
Udskiftning af blinklyspære: Glødepære.....	181	Afmontering: FLHTCUTG.....	200
Udskiftning af baglygtepæren: Glødepære.....	182	Montering: FLHTCUTG.....	201
Afmontering.....	182	Bøjler til fastgørelse af bagaksel.....	202
Montering.....	182	Radioantenne.....	202
Udskiftning af baglygtepæren: Lysdiode.....	183	Motorcykelopbevaring.....	202
Information om opladning af Harley-Davidson absorberede glasmåttebatteri (AGM).....	183	Opbevaring af motorcyklen.....	202
Vedligeholdelse af batteri.....	184	Når motorcyklen tages i brug igen.....	204
Type.....	184	<b>VEDLIGEHODELSE OG RENGØRING</b>	
Voltmeteret.....	187	Rengøring og almindelig vedligeholdelse.....	207
Rengøring og eftersyn.....	187	Bagagerum.....	212
Opladning.....	187	Vask af motorcyklen.....	212
Opbevaring.....	190	Forberedelse.....	212
Batteri.....	191	Rengøring af hjul og dæk.....	212
Frakobling og afmontering.....	191	Vask af motorcyklen.....	212
Montering og tilslutning.....	192	Tørring af motorcyklen.....	213
Batteriopladerstik.....	194	Polering og forsegling.....	213
Sideskærme.....	195	Behandling af lydsystemet.....	213
Sikringer og relæer.....	196	Skærmbeskyttelse der kan udskiftes.....	214
Hovedsikring.....	196	Rengøring af radio.....	214

# INDHOLDSFORTEGNELSE

Pleje af højtaler.....	214
Denim Finish Care (plejemiddel til denim).....	214
Sådan rengøres overfladen.....	214
Pleje af læder og vinyl.....	215
Behandling af splitstream ventilation i strømliniebeklædning.....	215
Vedligeholdelse af hjul.....	216
Vedligeholdelse af udstødning.....	217
Pleje af vindskærm.....	217

## FEJLFINDING

Fejlfinding: Generelt.....	219
Motor.....	219
Starteren fungerer ikke eller tørner ikke motoren.....	219
Motoren tørner, men starter ikke.....	219
Det er vanskeligt at starte.....	219
Starter, men kører uregelmæssigt eller springer over.....	220
Tilbagevendende tilstopning af tændrør.....	220
Glødetænding eller detonation (banken ved tænding).....	220
Overophedning.....	220
Kraftig vibration.....	220
Motorolien cirkulerer ikke (lampen for olietryk er tændt).....	221
Elektrisk system.....	221
Vekselstrømsgeneratoren lader ikke.....	221

Vekselstrømsgeneratorens opladningsgrad er unormalt lav.....	221
Transmission.....	221
Det er vanskeligt at skifte gear.....	221
Transmissionen hopper ud af gear.....	221
Koblingen glider.....	221
Koblingen hænger eller slipper ikke.....	222
Koblingen klapper.....	222
Bremser.....	222
Bremserne fungerer ikke normalt.....	222
Parkeringsbremsen holder ikke normalt.....	222
Kølersystem: Twin-Cooled modeller.....	222
Overophedning.....	222
Bakmotor.....	223
Bakmotoren fungerer ikke/kan ikke aktiveres.....	223
Manøvrering.....	223
Uregelmæssigheder.....	223

## TILBEHØR

Originale motordele og tilbehør.....	225
Online katalog.....	225
Shop for Your Bike.....	225
Customizer.....	225
Fit Shop.....	225
Tilpassede sæder.....	225
Custom Coverage (tilpasset dækning).....	226

# INDHOLDSFORTEGNELSE

Føj tilbehør til din nye motorcykel.....	226	Miljømæssige faktorer.....	237
<b>GARANTIER OG ANSVAR</b>		<b>BEGRÆNSET MOTORCYKELGARANTI (AUSTRALIEN)</b>	
Garanti og vedligeholdelse.....	227	2018 Australien/New Zealand	
Kun Harley-Davidson udstyr.....	227	Harley-Davidson-motorcykelfabrikantens	begrænsede
Fordampningsemissionskontrol for Californien og udvalgte		garanti.....	239
internationale markeder.....	228	24 måneder/ubegrænset antal kilometer.....	239
EPA støjbestemmelser i USA.....	228	Dine rettigheder som forbruger.....	239
EPA bestemmelser.....	228	Garanti.....	239
Garanti-/serviceoplysninger.....	229	Garantiperiode.....	240
Rapportering af sikkerhedsdefekter i USA.....	229	Ydelse af garantiservice.....	240
NHTSA erklæring.....	229	Undtagelser.....	240
Påkrævet dokumentation i forbindelse med importerede		Andre begrænsninger.....	241
motorcykler.....	230	Vigtigt: Dette afsnit bør læses grundigt.....	242
Ejers kontaktoplysninger.....	230	Miljømæssige faktorer.....	243
Spørgsmål og tvivl.....	230		
<b>BEGRÆNSET MOTORCYKELGARANTI</b>		<b>BEGRÆNSET STØJGARANTI</b>	
2018 Harley-Davidson begrænset motorcykelgaranti.....	233	2018 Harley-Davidsons begrænsede garanti på motorcyklens	
24 måneder/ubegrænset antal kilometer.....	233	støjkontrolsystem.....	245
Varighed.....	234	Andre rettigheder.....	246
Ejerens forpligtelser.....	234	Anbefalinger for påkrævet vedligeholdelse.....	246
Undtagelser.....	234		
Andre begrænsninger.....	235		
Vigtigt: Dette afsnit bør læses grundigt.....	236		

# INDHOLDSFORTEGNELSE

## BEGRÆNSET EMISSIONSGARANTI

2018 Begrænset garanti på Harley-Davidsons emissionskontrollsystem.....	247
Begrænset emissionsgaranti for ejere i USA (Alaska).....	247
Elementer, der er dækket af denne emissionsgaranti.....	248
Andre rettigheder.....	249
Anbefalinger for påkrævet vedligeholdelse.....	249

## CALIFORNIEN EMISSIONSKONTROLGARANTI

Californien emissionskontrolgarantierklæring.....	251
Begrænset emissionsgaranti for ejere i USA (Californien).....	251
Dine garantirettigheder og -forpligtelser.....	251
Producentens garantidækning.....	251
Ejers garantiansvar.....	251
Yderligere garantivilkår.....	252
Hvad er dækket af denne emissionsgaranti.....	253
Hvad er ikke dækket af denne emissionsgaranti.....	254

## BEGRÆNSET RADIOGARANTI

2018 Begrænset radiogaranti.....	255
Andre rettigheder.....	256

## BEGRÆNSET RADIOGARANTI (AUSTRALIEN)

2018 Australien/New Zealand begrænset radiogaranti.....	257
Dine rettigheder som forbruger.....	257
Garanti.....	257
Garantiperiode.....	257
Undtagelser.....	258
Ydelse af garantiservice.....	258

## VEDLIGEHOULDELSSESKEMA

Service.....	259
Regelmæssige serviceintervaller.....	259
Vedligeholdelsesoversigt.....	264
Servicelitteratur.....	265
H-D USA, LLC varemærkeoplysning.....	265
Produktregistrerede mærker.....	266

SERVICE

# NOTER

---



## SIKKERHEDSDEFINITIONER

Hvis der foran en meddelelse i denne vejledning er anført følgende, er det vigtigt at være særlig opmærksom på meddelelsen:

### ▲ ADVARSEL

**ADVARSEL** angiver en potentielt farlig situation, der, hvis den ikke undgås, kan resultere i dødsfald eller alvorlige personskader. (00119a)

### ▲ FORSIGTIG!

**FORSIGTIG** angiver en potentielt farlig situation, der, hvis den ikke undgås, kan resultere i mindre eller mellemsvære personskade. (00139a)

### BEMÆRK

**BEMÆRK** angiver en potentielt farlig situation, som, hvis den ikke undgås, kan føre til materiel skade. (00140b)

### BEMÆRK

*En BEMÆRKNING henviser til vigtige oplysninger og er skrevet med kursiv. Du anbefales at være specielt opmærksom på disse emner.*

**HARLEY-DAVIDSON MOTORCYKLER ER KUN BEREGNET TIL VEJKØRSEL**

Motorcyklen er ikke udstyret med en gnistfanger og er udelukkende designet til kørsel på veje. Betjening eller brug offroad er ulovligt i visse områder. Lokale love og bestemmelser skal overholdes. Denne vejledning bør betragtes som en fast del af motorcyklens udstyr og bør følge med motorcyklen, hvis den sælges videre.

BESØG HARLEY-DAVIDSONS WEBSTED

<http://www.harley-davidson.com>

## DIN BRUGERVEJLEDNING

### Vi tænker på dig

Velkommen til Harley-Davidson motorcykelfamilie! Kør altid forsigtigt, udvis respekt, og overhold lovgivningen, når du kører på din Harley-Davidson motorcykel. Kør aldrig uden styrthelm, beskyttelsesbriller og beskyttende tøj, og sørg for, at det samme gælder for dine passagerere. Kør ikke, hvis du er påvirket af alkohol eller medicin. Lær din Harley at kende, og læs og forstå brugervejledningen fra start til slut.

Denne vejledning indeholder instrukser om betjening og vedligeholdelse af din motorcykel samt vigtige sikkerhedsoplysninger. Følg vejledningen omhyggeligt for at sikre dels, at motorcyklen yder optimalt og dels, at det er sikkert og fornøjeligt for dig at køre på motorcyklen. Din brugervejledning indeholder instrukser om betjening og mindre reparationer. Større reparationer beskrives i Harley-Davidson

servicehåndbogen. Større reparationer kræver hjælp fra en uddannet mekaniker og brug af specialværktøj og specialudstyr. Din Harley-Davidson forhandler har erfaringen og de faciliteter samt originale Harley-Davidson dele, som er nødvendige for at kunne yde denne værdifulde service. Vi anbefaler, at alle reparationer af emissionssystemet udføres af en godkendt Harley-Davidson forhandler.

Du bør deltage i et kursus om kørselssikkerhed. Du kan tilmelde dig et Harley-Davidson Riding Academy-kursus ved at ringe til 1-414-343-4056 (USA) eller besøge [www.harley-davidson.com/learntoride](http://www.harley-davidson.com/learntoride). I USA kan du få yderligere oplysninger om Motorcycle Safety Foundations kørekurser ved at ringe til 1-800-446-9227 eller besøge [www.msfc-usa.org](http://www.msfc-usa.org).

## Ejere i USA

Din Harley-Davidson motorcykel er i overensstemmelse med alle gældende USA Federal Motor Vehicle Safety Standards og USA Environmental Protection Agency bestemmelser, som var gældende på produktionstidspunktet. Beskyt din ret til at køre motorcykel ved at blive medlem i American Motorcyclist Association. Gå til [www.ama-cycle.org](http://www.ama-cycle.org) for mere information.

## ASSISTANCE FRA KUNDESERVICE

De fleste salgs- eller serviceproblemer vil blive løst hos forhandleren. Hvis der imidlertid opstår et problem, som din forhandler ikke kan løse, bedes du følge proceduren nedenfor.

1. Tal om problemet med den relevante medarbejder fra salg, service eller reservedele hos forhandleren. Hvis det ikke giver resultat, kan du tale med ejeren eller manageren.
2. Hvis du ikke kan løse problemet med forhandleren, kan du kontakte Harley-Davidson kundeserviceafdeling ved at ringe til (414) 343-4056 eller skrive til:

Attention: Customer Service Department

---

Harley-Davidson Motor Company

---

P. O. Box 653

---

Milwaukee, WI 53201 USA

For at undgå forsinkelser, bedes du have de følgende oplysninger klar til at oplyse til kundeservicerepræsentanten:

- Dit navn, adresse og telefonnummer.
- Motorcyklens stelnummer (VIN), der findes på køretøjets registreringspapirer eller stemplet på styret og på en mærkat på selve motorcyklen.
- Forhandlers navn og placering.

- Aktuel aflæsning af kilometertæller.
- Tydelig beskrivelse af problemet.

## EJEROPLYSNINGER

Tabel 3. Ejeroptylsninger

Punkt	Ejeroptylsninger	Oplysninger om forhandler
Navn:		
Address (Adresse):		
By:		
Delstat/provins:		
Postnummer:		
Telefon:		
Tændingsnøglenummer:		
PIN-kode til sikkerhedssystem: ____ - ____ - ____ - ____ - ____		
Salgskontakt:		
Servicekontakt:		
Reservedelskontakt:		

I denne brugervejledning illustreres og beskrives funktioner, der enten er standard eller kan købes som ekstraudstyr. Vejledningen kan derfor indeholde beskrivelser af udstyr, som ikke findes på din motorcykel.

Harley-Davidson forbeholder sig retten til at ændre specifikationer, udstyr eller design uden forudgående varsel og uden at kunne drages til ansvar herfor.



# NOTER

---



## SIKKERHEDSBESTEMMELSER

### ⚠ ADVARSEL

Trehjulede motorcykler er anderledes end tohjulede motorcykler og andre køretøjer. De skal betjenes, styres, håndteres og bremses anderledes. Uerfaren eller forkert brug kan medføre tab af kontrol, dødsfald eller alvorlig personskade.

- Tag et motorcykelkørekort.
- Læs brugervejledningen, før du kører, tilføjer tilbehør eller servicerer motorcyklen.
- Anvend en styrthjelm, øjenbeskyttelse og beskyttende beklædning.
- Kør aldrig med en trailer.

(00587e)

- Tag et motorcykelkørekort.
- Læs brugervejledningen, før du kører, tilføjer tilbehør eller servicerer motorcyklen.
- Anvend en styrthjelm, øjenbeskyttelse og beskyttende beklædning.
- Kør aldrig med en trailer.

Inden du kører på motorcyklen, skal du læse og følge betjenings- og vedligeholdelsesanvisningerne i denne vejledning. Følg disse grundlæggende regler for din personlige sikkerhed.

- Gennemse TRIKE PRODUCT ORIENTATION VIDEO, der fulgte med motorcyklen, for at forstå din trehjulede motorcykels egenskaber, og hvordan den betjenes.
- Lær og overhold færdselsreglerne. Se SIKKERHED FØRST > FÆRDSELSREGLER (Side 12). Læs omhyggeligt sikkerhedsoplysningerne for motorcyklen, som kan fås i dit land eller stat, og gør dig fortrolig med dem. Se håndbogen RIDING TIPS, der fulgte med dit brugerkit (kun i USA), og MOTORCYCLE HANDBOOK, der kan fås i din stat eller hos de lokale trafikmyndigheder (kun i USA). Håndbogen RIDING TIPS findes også på [www.msf-usa.org](http://www.msf-usa.org).
- Inden du starter motoren, skal du kontrollere, at bremses, kobling, gearskifter og gashåndtag fungerer, samt at der er påfyldt tilstrækkelig brændstof og olie.

### ⚠ ADVARSEL

Harley-Davidson reservedele og tilbehør er designet til Harley-Davidson motorcykler. Brug af ikke originale Harley-Davidson reservedele kan forringe ydelsen, stabiliteten eller styreegenskaberne, hvilket kan føre til dødsfald eller alvorlig personskade. (00001b)

### ▲ ADVARSEL

Stands motoren ved påfyldning af benzin og servicering af brændstofssystemet. Undlad rygning og åben ild eller gnister i nærheden af benzin. Benzin er yderst brandfarlig og højeksplosiv, hvilket kan resultere i dødsfald eller alvorlige personskader. (00002a)

- Anvend kun reservedele og tilbehør, der er godkendt af Harley-Davidson. Brug af visse andre producenters reservedele kan ophæve garantien på din nye motorcykel, bortset fra steder, hvor det er forbudt ved lov. Du kan få nærmere oplysninger hos din Harley-Davidson forhandler.

Du skal overholde følgende fremgangsmåder og regler, når du fylder benzin på motorcyklen.

- Sørg for at påfylde benzin på et godt ventileret sted med motoren slukket.
- Fjern påfyldningsdækslet langsomt.
- Undlad at ryge og hold åben ild eller gnister væk fra bilen i forbindelse med påfyldning af benzin eller betjening af brændstofssystemet.
- Fyld kun benzin på op til bunden af påfyldningsstuds.
- Sørg for, at der er luft nok til, at brændstoffet kan udvide sig.

6 Sikkerhed først

### ▲ ADVARSEL

Lad ikke motorcyklen stå med benzin i tanken derhjemme eller i garagen samt i nærheden af åben ild, tændblus, gnister og elektriske motorer. Benzin er yderst brandfarlig og højeksplosiv, hvilket kan resultere i dødsfald eller alvorlige personskader. (00003a)

### ▲ ADVARSEL

Motorudstødningen fra dette køretøj indeholder kemikalier, som i delstaten Californien vides at give kræft og fødselsdefekter eller andre forplantningsskader. (00004f)

### ▲ ADVARSEL

Lad ikke motorcyklen stå tændt i en lukket garage eller et lukket rum. Indånding af motorcyklens udstødningsgasser, som indeholder giftig kulilte, kan resultere i dødsfald eller alvorlige personskader. (00005a)

- Det er vigtigt at følge den særlige tilkørselsprocedure for nye motorcykler. Se BETJENING > MOTORENS TILKØRSEL (Side 114).
- Kør kun på motorcyklen ved moderat hastighed og væk fra tæt trafik, indtil du er blevet øvet i at betjene den under alle forhold og er blevet fortrolig med dens styreegenskaber.

### BEMÆRK

Harley-Davidson anbefaler, at du indhenter oplysninger om den korrekte køreteknik og følger en anerkendt undervisning. I USA tilbyder Motorcycle Safety Foundation® kurser i kørselssikkerhed for begyndere og avancerede førere, såvel som for begyndere for trehjulede. Ring til 800-446-9227 for information.

### ⚠ ADVARSEL

**Tilpas hastigheden til vejen og forholdene, og overskrid aldrig de angivne fartgrænser. For høj hastighed kan føre til tab af kontrol over motorcyklen, hvilket kan resultere i dødsfald eller alvorlige personskader. (00008a)**

- Overskrid ikke fartgrænserne, og køj i et tempo, der passer til forholdene. Nedsæt altid hastigheden under dårlige køreforhold. Høj hastighed gør motorcyklen mere sårbar over for andre forhold, der påvirker stabiliteten, og øger risikoen for at miste herredømmet.
- Styreegenskaber for en trehjulet motorcykel er anderledes end for en tohjulet motorcykel. Køj om hjørner og gennem skarpe sving med passende hastighed og teknik for at håndtere svinget og undgå at vælte.

- Vær meget opmærksom på vejbelægninger og vindforhold, og hold altid begge hænder på styret under kørslen. Motorcyklen kan blive bragt ud af balance af eksempelvis vindstød fra forbigående lastbiler, huller i asfalten, ujævne vejbelægninger og fejl fra førerens side. Sådanne kræfter kan påvirke, hvordan motorcyklen reagerer. Hvis du kommer ud for det, skal du sænke hastigheden og styre motorcyklen med et afslappet greb, indtil du igen har den under kontrol. Undgå pludselige opbremsninger og pludselige ryk i styret. Det kan forværre en i forvejen risikabel situation.
- Bagenden af motorcyklen er bredere end på en typisk motorcykel. Kontrollér, at der er tilstrækkeligt med plads, når du manøvrerer, køjer om hjørner, parkerer og køjer i baggear.
- Sørg for, at bagage anbringes tæt ind til motorcyklen og vejer så lidt som muligt, således at motorcyklens tyngdepunkt ændres mindst muligt. Vægten skal fordeles ligeligt på begge sider af motorcyklen. Større genstande må ikke anbringes for langt bag føreren, og der må ikke hænges last på styret eller forgafflen. Overskrid ikke den maksimalt specificerede last i Tour-Pak eller i bagagerummet.

### BEMÆRK

*Uerfarne førere bør øve sig i at manøvrere motorcyklen under forskellige forhold og ved moderat hastighed.*

- Udvis forsigtighed, når du kører på motorcyklen. Husk på, at en motorcykel ikke giver samme beskyttelse i en ulykke som en bil. Der er en fælles risiko for en ulykke, når et andet køretøj svinger til venstre foran en modkørende motorcyklist. Forlygten skal altid være tændt under kørsel.

#### **▲ ADVARSEL**

**Undgå kontakt med udstødningssystemet under kørslen, og brug beskyttende beklædning, der dækker benene helt. Udstødningsrør og lydpotter bliver meget varme, når motoren kører, og er for varme til at kunne berøres, selv efter at motoren er slukket. Hvis du ikke bruger beskyttende beklædning, kan det resultere i forbrændinger eller andre alvorlige personskader. (00009a)**

- Anvend en godkendt styrhjelme og beklædning samt fodtøj, der er egnet til motorcykelkørsel. Lyse eller klare farver øger synligheden i trafikken, især om natten. Undgå løse, flagrende beklædning og tørklæder.
- Det er dit ansvar at oplyse eventuelle passagerer om de korrekte kørselsprocedurer. Se håndbogen RIDING TIPS, der følger med dit Harley-Davidson brugerkit (i USA), eller som findes på [www.msf-usa.org](http://www.msf-usa.org).

- Lad aldrig andre køre på motorcyklen, medmindre du med sikkerhed ved, at de er erfarne motorcyklister, har motorcykelkørekort og er bekendt med, hvordan netop din motorcykel skal betjenes.
- Beskyt motorcyklen mod tyveri. Hvis du låser gaffellåsen straks efter parkering, forebygger du uretmæssig brug eller tyveri.
- Sikker betjening af motorcyklen kræver årvågenhed, dømmekraft og forsigtighed. Kør ikke motorcyklen, hvis du er meget træt eller påvirket af alkohol eller stoffer, da du derved udsætter dig selv og andre for fare.
- På motorcykler med et lydssystem skal lydstyrken indstilles til et ikke-forstyrrende niveau, inden du kører på motorcyklen.
- Sørg for at holde motorcyklen i god driftstilstand iht. **VEDLIGEHOLDELSESSKEMA > SERVICE (Side 259)**. Korrekt pleje og vedligeholdelse, herunder dæktryk, dæktilstand, slidbanedybde og korrekt justering af styrelejer er vigtigt for at sikre en stabil og sikker brug af motorcyklen.

#### **▲ ADVARSEL**

**Kør ikke på motorcyklen med gafflerne låst. Når gafflerne er låst, er motorcyklens evne til at dreje begrænset, hvilket kan resultere i dødsfald eller alvorlige personskader. (00035a)**

#### ⚠ ADVARSEL

Udfør service og vedligeholdelse af motorcyklen i overensstemmelse med skemaet over regelmæssige serviceintervaller. Hvis motorcyklen ikke vedligeholdes med de anbefalede intervaller, kan det påvirke motorcyklens sikkerhed, hvilket kan resultere i dødsfald eller alvorlige personskader. (00010a)

#### ⚠ ADVARSEL

Kør ikke på motorcyklen, hvis styre- eller affjedringssystemerne er løse, slidte eller beskadigede. Få motorcyklen repareret hos en Harley-Davidson forhandler. Løse, slidte eller beskadigede styre- eller affjedringsdele kan forringe motorcyklens stabilitet og styreegenskaber, hvilket kan resultere i dødsfald eller alvorlige personskader. (00011a)

#### ⚠ ADVARSEL

Efterse støddæmpere og forgafler regelmæssigt. Udskift utætte, beskadigede eller slidte dele, som kan forringe motorcyklens stabilitet og styreegenskaber, da det ellers kan resultere i dødsfald eller alvorlige personskader. (00012a)

#### ⚠ ADVARSEL

Anvend udskiftningsbeslag fra Harley-Davidson. Hvis der anvendes skruer, bolte, møtrikker o.lign fra eftermarkedet, kan det forringe ydeevnen og resultere i dødsfald eller alvorlige personskader. (00013a)

- Se Harley-Davidson servicehåndbogen for yderligere oplysninger om de korrekte momentværdier.
- Du kan ikke være sikker på, at skruer, bolte og møtrikker fra eftermarkedet har de egenskaber, der er nødvendige for en korrekt ydeevne.

#### ⚠ ADVARSEL

Kontrollér, at dækkene har det korrekte dæktryk, er afbalancerede, ubeskadigede og har tilstrækkelig slidbane. Efterse dækkene regelmæssigt, og kontakt en Harley-Davidson forhandler, hvis de skal skiftes. Kørsel med meget slidte, uafbalancerede eller flade, overbelastede eller beskadigede dæk kan resultere i dækfejl og forringe motorcyklens stabilitet og styreegenskaber, hvilket kan resultere i dødsfald eller alvorlige personskader. (00014b)

#### ▲ ADVARSEL

Udskift punkterede eller beskadigede dæk. I nogle tilfælde kan en Harley-Davidson forhandler reparere mindre punkteringer i slidbaneområdet på det afmonterede dæk. Hastigheden bør IKKE overstige 80 km/h (50 mph) i de første 24 timer efter reparationen, og der bør ALDRIG køres over 129 km/h (80 mph) med det reparerede dæk. Hvis denne advarsel ignoreres, kan det give fejl i dækket, og det kan resultere i dødsfald eller alvorlige personskader. (00015b)

#### ▲ ADVARSEL

Montér kun originale dækventiler og ventildæksler. En ventil eller kombination af ventil og dæksel, der er for lang eller for tung, kan slå mod tilstødende komponenter og skade ventilen og dermed forårsage, at dækkene hurtigt bliver flade. Hurtigt tab af luft i dækket kan føre til tab af kontrol over motorcyklen, hvilket kan resultere i dødsfald eller alvorlige personskader. (00281a)

#### ▲ ADVARSEL

Motorcyklens maks. bruttokøretøjsvægt (GVWR) og maks. akseltryk (GAWR) må ikke overskrides. Hvis disse totalvægte overskrides kan det føre til komponentfejl og forringe motorcyklens stabilitet, styreegenskaber og ydelse, hvilket kan resultere i dødsfald eller alvorlige personskader. (00016f)

- Maks. bruttokøretøjsvægt (GVWR) er den vægt, som motorcykel, tilbehør, fører, passager og bagage samlet må veje, for at det er sikkert at køre.
- Maks. akseltryk (GAWR) er den maksimale vægt, som må være på hver aksel, for at det er sikkert at køre.
- Maks. bruttokøretøjsvægt (GVWR) og maks. akseltryk (GAWR) er anført på informationsmærkaten på det nederste rammerør.
- Se Tabel 13 for vægte.

#### ▲ ADVARSEL

Bugser aldrig en beskadiget motorcykel. Bugsering kan forringe motorcyklens stabilitet og styreegenskaber, hvilket kan resultere i dødsfald eller alvorlige personskader. (00017a)

#### ▲ ADVARSEL

Spænd aldrig en trailer efter motorcyklen. Kørsel med trailer kan forårsage overbelastning, skade og fejl på dæk og nedsætte bremseegenskaber og påvirke stabilitet og styreegenskaber, hvilket kan resultere i dødsfald eller alvorlige personskader. (00018c)

### ▲ ADVARSEL

Kontakt med DOT 4-bremsevæske kan medføre alvorlige helbredsmæssige konsekvenser. Hvis der ikke anvendes passende hudbeskyttelse og beskyttelsesbriller, kan det medføre dødsfald eller alvorlig personskade.

- Ved indånding: Bevar roen, flyt personen til et sted med frisk luft, søg lægehjælp.
- Ved kontakt med huden: Tilsmudset tøj fjernes. Skyl omgående huden med rigeligt vand i 15-20 minutter. Søg lægehjælp i tilfælde af irritation.
- Ved kontakt med øjnene: Vask øjnene i mindst 15 minutter under rindende vand, mens øjenlågene holdes åbne. Søg lægehjælp i tilfælde af irritation.
- I tilfælde af indtagelse: Skyl munden, og drik derefter rigeligt vand. Fremkald ikke opkastning. Kontakt Giftlinjen. Der kræves øjeblikkelig lægehjælp.
- Se yderligere oplysninger på sikkerhedsdatabladet (SDS), der er tilgængeligt på [sds.harley-davidson.com](http://sds.harley-davidson.com)

(00240e)

### ▲ ADVARSEL

Batterier, batteribøsninger, terminaler og tilhørende udstyr indeholder bly og blyforbindelser og andre kemikalier, som i delstaten Californien vides at give kræft, fødselsdefekter eller andre forplantningsskader. Vask hænder efter håndtering. (00019e)

### ▲ ADVARSEL

Kontakt en Harley-Davidson forhandler, hvis du har spørgsmål til eller problemer med betjeningen af din motorcykel. Hvis du undlader at gøre dette, kan det forværre et allerede eksisterende problem, føre til dyre reparationer, forårsage en ulykke og resultere i dødsfald eller alvorlige personskader. (00020a)

- Kontrollér, at alt udstyr, som kræves i henhold til nationale love, er installeret og i god stand.

### ▲ ADVARSEL

Opbevaringsrum må ikke åbnes under kørslen. Manglende opmærksomhed under kørslen kan medføre, at du mister kontrollen, hvilket kan resultere i dødsfald eller alvorlige personskader. (00082a)

## FÆRDSREGLER

- Brug altid blinklysene, og udvis forsigtighed, når du overhaler andre køretøjer i samme køreretning. Overhal aldrig i samme køreretning i vejkryds, i sving eller på vej op eller ned ad en bakke.
- Giv andre forkørselsret i vejkryds. Antag ikke, at du har forkørselsret, da føreren af det andet køretøj ikke nødvendigvis er klar over det.
- Vis altid af, når du vil standse, dreje eller overhale.
- Følg omgående alle færdselstavler, inkl. tavler, der anvendes til at styre trafikken i vejkryds. Overhold altid færdselstavler ved skoler og jernbaneoverskæringer.
- Giv tegn til at dreje af mindst 30,5 m (100 ft), inden du har tænkt dig at dreje. Kør over til midterstriben på vejbanen (medmindre lokale bestemmelser foreskriver andet), hvis du skal dreje til venstre i et vejkryds. Sænk farten, når du kører ind i vejkrydset, og drej forsigtigt.
- Foregrib aldrig et trafiklys. Når trafiklysene i et vejkryds skifter fra GRØNT til RØDT, skal du nedsætte hastigheden og vente på, at lyset skifter. Kør aldrig over for gult eller rødt.
- Hold øje med fodgængere, dyr og andre køretøjer, når du foretager et sving.

- Kør aldrig ud fra fortovet eller en parkeringsplads uden at vise af. Sørg for, at du har fri bane til at bevæge dig ud i kørende trafik. Kørende trafik har altid forkørselsret.
- Sørg for, at nummerpladen er anbragt som foreskrevet i loven. Sørg for, at nummerpladen altid er fuldt synlig. Hold nummerpladen ren.
- Kør med en sikker hastighed, som passer til den vejtype, du kører på. Vær meget opmærksom på, om vejen er tør, glat, tiliset eller våd.
- Hold øje med fremmedlegemer, f.eks. blade eller løst grus.
- Tilpas din hastighed og kørsel til vejr- og trafikforholdene.

## TILBEHØR OG BAGAGE

Harley-Davidson Motor Company kan ikke afprøve og udstede særlige anbefalinger til alt tilbehør eller alle kombinationer af tilbehør, der sælges. Det er derfor førerens ansvar, at installeret tilbehør eller kørsel med ekstra vægt overholder sikkerhedsbestemmelserne.

### ▲ ADVARSEL

Se afsnittet TILBEHØR OG LAST i afsnittet SIKKERHED FØRST i din instruktionsbog. Ukorrekt placering af bagage eller ukorrekt installation af tilbehør kan forårsage, at en komponent ikke virker, og det kan forringe motorcyklens stabilitet, styreegenskaber og ydelse, hvilket kan resultere i dødsfald eller alvorlige personskader. (00021c)

### ▲ ADVARSEL

Motorcyklens maks. bruttokøretøjsvægt (GVWR) og maks. akseltryk (GAWR) må ikke overskrides. Hvis disse totalvægte overskrides kan det føre til komponentfejl og forringe motorcyklens stabilitet, styreegenskaber og ydelse, hvilket kan resultere i dødsfald eller alvorlige personskader. (00016f)

- Maks. bruttokøretøjsvægt (GVWR) er den vægt, som motorcykel, tilbehør, fører, passager og bagage samlet må veje, for at det er sikkert at køre.
- Maks. akseltryk (GAWR) er den maksimale vægt, som må være på hver aksel, for at det er sikkert at køre.
- Maks. bruttokøretøjsvægt (GVWR) og maks. akseltryk (GAWR) er anført på informationsmærkaten på det nederste rammerør. Se Tabel 13.

### ▲ ADVARSEL

Spænd aldrig en trailer efter motorcyklen. Kørsel med trailer kan forårsage overbelastning, skade og fejl på dæk og nedsætte bremseegenskaber og påvirke stabilitet og styreegenskaber, hvilket kan resultere i dødsfald eller alvorlige personskader. (00018c)

## Retningslinjer for tilbehør og bagage

Nedenstående retningslinjer skal følges i forbindelse med montering af udstyr og kørsel med passagerer og/eller bagage.

### ▲ ADVARSEL

Tilpas hastigheden til vejen og forholdene, og overskrid aldrig de angivne fartgrænser. For høj hastighed kan føre til tab af kontrol over motorcyklen, hvilket kan resultere i dødsfald eller alvorlige personskader. (00008a)

- Overskrid ikke fartgrænserne, og kørsel i et tempo, der passer til forholdene. Nedsæt altid hastigheden under dårlige køreforhold. Høj hastighed gør motorcyklen mere sårbar over for andre forhold, der påvirker stabiliteten, og øger risikoen for at miste herredømmet.

- Vær meget opmærksom på vejbelægninger og vindforhold, og hold altid begge hænder på styret under kørslen. Motorcyklen kan blive bragt ud af balance af eksempelvis vindstød fra forbikørende lastbiler, huller i asfalten, ujævne vejbelægninger og fejl fra førerens side. Sådanne kræfter kan påvirke, hvordan motorcyklen reagerer. Hvis det sker, skal du sænke hastigheden og styre motorcyklen med et afslappet greb, indtil du igen har den under kontrol. Undgå pludselige opbremsninger og pludselige ryk i styret. Det kan forværre en i forvejen risikabel situation.
- Bagage skal anbringes så tæt på motorcyklen og så lavt som muligt. Denne placering sikrer, at motorcyklens tyngdepunkt ændres mindst muligt.
- Større genstande må ikke anbringes for langt bag føreren, og der må ikke hænges last på styret eller forgafflen.
- Overskrid ikke den maksimalt specificerede last i Tour-Pak eller i bagagerummet.
- Bagagebærere er beregnet til lette genstande. De må ikke overbelastes.
- Kontrollér, at bagagen er ordentligt fastgjort og ikke kan forrykke sig under kørslen. Efterse jævnligt bagagen. Tilbehør, som ændrer førerens køreposition, kan forøge reaktionstiden og påvirke motorcyklens styreegenskaber.
- Ekstra elektrisk udstyr kan overbelaste motorcyklens elektriske system. Et overbelastet elektrisk system kan medføre fejl på det elektriske system og/eller svigt af komponenter.
- Store overflader, f.eks. strømlinjebeklædning, vindskærme, rygstøtter og bagagebærere, kan forringe motorcyklens stabilitet og styreegenskaber.
- Monter kun originale Harley-Davidson komponenter, der er specielt designet til din motorcykelmodel.
- Vær særlig opmærksom på vægten af tilbehør, bagage, køreudstyr, passager og fører, og på hvordan den samlede vægt af dette kan påvirke din motorcykels lastkapacitet.

#### ⚠ ADVARSEL

**Harley-Davidson reservedele og tilbehør er designet til Harley-Davidson motorcykler. Brug af ikke originale Harley-Davidson reservedele kan forringe ydelsen, stabiliteten eller styreegenskaberne, hvilket kan føre til dødsfald eller alvorlig personskade. (00001b)**

## STØJKONTROL

### Indgreb

Det kan være forbudt ved lov at fjerne eller udskifte komponenter til støjkontrol. Dette forbud gælder også forud for salg eller levering af køretøjet til den endelige køber. Det

kan også være forbudt ved lov at køre på en motorcykel, hvor komponenter til støjkontrollen er fjernet eller ikke længere er funktionsdygtige.

## **MÆRKATER**

Se Figur 1. Sikkerheds- og vedligeholdelsesmærkaterne på motorcyklen angiver efterlevelse af markedsforskrifterne. Se Tabel 4.

### *BEMÆRK*

*Visse mærkater kan fås på forskellige sprog til destinationer uden for USA.*

Der kan købes nye mærkater, hvis de er blevet fjernet eller beskadiget. Kontakt en Harley-Davidson forhandler for oplysninger om alle tilgængelige mærkater.



1

**⚠ WARNING**

Motorcycles are different from other vehicles. They operate, steer, handle and brake differently. Unskilled or improper use could result in loss of control, death or serious injury.

- Take a rider training course.
- Read Owner's Manual before riding, adding accessories or servicing.
- Wear a helmet, eye protection and protective clothing.
- Never tow a trailer.

For a manual, find the nearest dealer at 1-414-343-4056 or [www.harley-davidson.com](http://www.harley-davidson.com)

29108-08

2

**⚠ WARNING**

A connected battery can cause a spark or motorcycle startup while servicing. Death or serious injury could occur.

- Disconnect negative cable before servicing.
- Keep cable away from terminal while servicing.

15368-01A

3

THIS GUARD MAY PROVIDE LIMITED LEG AND COSMETIC VEHICLE PROTECTION UNDER UNIQUE CIRCUMSTANCES (FALL OVER WHILE STOPPED, VERY LOW SPEED SLIDE). IT IS NOT MADE NOR INTENDED TO PROVIDE PROTECTION FROM BODILY INJURY IN A COLLISION WITH ANOTHER VEHICLE OR ANY OTHER OBJECT.

4

**⚠ WARNING**

Too much weight in Trunk can cause loss of control. Death or serious injury could occur.

- Do not put more than 50 pounds in Trunk.
- See Accessories and Cargo section of Owner's Manual for more information.

8346-09

5

**⚠ WARNING**

Too much weight in Tour-Pak® can cause loss of control. Death or serious injury could occur.

- Do not put more than 25 pounds (11.3 kg) in Tour-Pak® on 2008 & earlier motorcycles.
- Do not put more than 30 pounds (13.63 kg) in Tour-Pak® on 2009 & later motorcycles.
- See Accessories and Cargo section of Owner's Manual for more information.

H031-74C

6

TIRE AND LOADING INFORMATION RENSEIGNEMENTS SUR LES PNEUS ET LE CHARGEMENT			
SEATING CAPACITY NOMBRE DE PLACES		TOTAL 2	FRONT AVANT 1
			REAR ARRIERE 1
		The combined weight of occupants and cargo should never exceed 771 kg or 1700 lbs. Le poids total des occupants et du chargement ne doit jamais dépasser 771 kg ou 1700 lbs.	
TIRE PNEU	SIZE DIMENSIONS	COLD TIRE PRESSURE PRESSION DES PNEUS À FROID	SEE OWNER'S MANUAL FOR ADDITIONAL INFORMATION
FRONT AVANT	MT90B16	248 kPa, 36 psi	VOIR LE MANUEL DE L'USAGER POUR PLUS DE RENSEIGNEMENTS
REAR ARRIERE	P205/65R15	179 kPa, 26 psi	
SPARE DE SECOURS	NOT APPLICABLE SANS OBJET	NOT APPLICABLE SANS OBJET	

83563-1D

7

TIRE AND LOADING INFORMATION RENSEIGNEMENTS SUR LES PNEUS ET LE CHARGEMENT			
SEATING CAPACITY NOMBRE DE PLACES		TOTAL 2	FRONT AVANT 1
			REAR ARRIERE 1
		The combined weight of occupants and cargo should never exceed 771 kg or 1700 lbs. Le poids total des occupants et du chargement ne doit jamais dépasser 771 kg ou 1700 lbs.	
TIRE PNEU	SIZE DIMENSIONS	COLD TIRE PRESSURE PRESSION DES PNEUS À FROID	SEE OWNER'S MANUAL FOR ADDITIONAL INFORMATION
FRONT AVANT	130/80B19	248 kPa, 36 psi	VOIR LE MANUEL DE L'USAGER POUR PLUS DE RENSEIGNEMENTS
REAR ARRIERE	P205/65R15	179 kPa, 26 psi	
SPARE DE SECOURS	NOT APPLICABLE SANS OBJET	NOT APPLICABLE SANS OBJET	

14000761

Figur 1. Mærkater

**Tabel 4. Mærkater**

PUNKT	VARENR.	BESKRIVELSE	PLACERING	TEKST
1	29108-08	Generelle advarsler	Top på låget til luftrenseren	<p>ADVARSEL: Trehjulede motorcykler er anderledes end tohjulede motorcykler og andre køretøjer. De skal betjenes, styres, håndteres og bremses anderledes. Uerfaren eller forkert brug kan medføre tab af herredømme, dødsfald eller alvorlig personskade.</p> <ul style="list-style-type: none"> <li>• Tag et motorcykelkørekort.</li> <li>• Læs brugervejledningen, før du kører, tilføjer tilbehør eller servicerer motorcyklen.</li> <li>• Anvend en styrhjelme, øjenbeskyttelse og beskyttende beklædning.</li> <li>• Kør aldrig med en trailer.</li> </ul> <p>Hvis du har brug for en brugervejledning, kan du finde nærmeste forhandler på +1-414-343-4056 eller <a href="http://www.harley-davidson.com">www.harley-davidson.com</a></p>
2	15368-01A	Batteriadvarel	Under sædet, bag tanken på hovedledningsnetkanalen	<p>ADVARSEL: Et tilsluttet batteri kan frembringe gnister, eller motorcyklen kan starte under service på motorcyklen. Det kan resultere i dødsfald eller alvorlige personskader.</p> <ul style="list-style-type: none"> <li>• Tag derfor det negative kabel af, inden der udføres service.</li> <li>• Hold kablet væk fra terminalen under arbejdet.</li> </ul>

**Tabel 4. Mærkater**

PUNKT	VAREN.R.	BESKRIVELSE	PLACERING	TEKST
3	14148-86	Mærkat for engine guard (FLHTCUTG)	Foran engine guard under centermonteringen	Denne afskærmning kan give begrænset beskyttelse til ben og køretøjets kosmetik under særlige omstændigheder (vælter mens den er stoppet, skridning ved meget lav hastighed). Den er ikke beregnet til at beskytte mod personskade ved sammenstød med andre køretøjer eller genstande.
4	83446-09	Belastningsgrænse for bagagerum	På den indvendige side af bagagerumsklappen	<p>ADVARSEL: For meget vægt i bagagerummet kan føre til, at du mister herredømmet. Det kan resultere i dødsfald eller alvorlige personskader.</p> <ul style="list-style-type: none"> <li>• Læg ikke mere end 22,7 kg (50 lb) i bagagerummet.</li> <li>• Der henvises til afsnittet Tilbehør og bagage i brugervejledningen.</li> </ul>
5	90821-74C	Belastningsgrænse for Tour-Pak (FLHTCUTG)	Inde i Tour-Pak-låget	<p>ADVARSEL: For meget vægt i Tour-Pak® kan medføre tab af kontrol. Det kan resultere i dødsfald eller alvorlige personskader.</p> <ul style="list-style-type: none"> <li>• Læg ikke mere end 11,3 kg (25 lb) i Tour-Pak® motorcykler fra 2008 og tidligere.</li> <li>• Læg ikke mere end 13,6 kg (30 lb) i Tour-Pak® motorcykler fra 2009 og senere.</li> <li>• Der henvises til afsnittet Tilbehør og bagage i brugervejledningen.</li> </ul>

**Tabel 4. Mærkater**

<b>PUNKT</b>	<b>VAREN.R.</b>	<b>BESKRIVELSE</b>	<b>PLACERING</b>	<b>TEKST</b>
6	83563-10	Dækmærkat (FLHTCUTG)	Under højre side- skærm	OPLYSNINGER OM DÆK OG BELASTNING SIDEPLADSER, TOTAL 2, FORSÆDE 1, BAGSÆDE 1 Den kombinerede vægt af personer og bagage må aldrig overstige vægtspecifikationerne. Se SPECIFIKATIONER for data om dæk og maksimal tilladt vægt.
7	14000781	Dækmærkat (FLRT)	Under højre side- skærm	OPLYSNINGER OM DÆK OG BELASTNING SIDEPLADSER, TOTAL 2, FORSÆDE 1, BAGSÆDE 1 Den kombinerede vægt af personer og bagage må aldrig overstige vægtspecifikationerne. Se SPECIFIKATIONER for data om dæk og maksimal tilladt vægt.



# NOTER

---



## STELNUMMER (VIN)

### Generelt

Se Figur 3. Hver motorcykel har sit eget unikke serie- eller stelnummer (VIN), der består af 17 tegn. Se Tabel 5 for at få en beskrivelse af hvert tegn i stelnummeret.

### Placering

Se Figur 2. Det komplette 17-cifrede VIN (1) er præget på højre side af rammen, nær styret. I nogle områder er et trykt VIN-mærkat (2) også placeret på højre forreste nedadgående stelrør.

### Forkortet stelnummer

Et forkortet VIN, der viser køretøjsmodel, motortype, modelår og løbenummer er præget på venstre side af krumtaphuset mellem motorcylinderne.

#### BEMÆRK

*Oplys altid alle 17 cifre i stelnummeret, når du bestiller reservedele eller søger oplysninger vedrørende motorcyklen.*

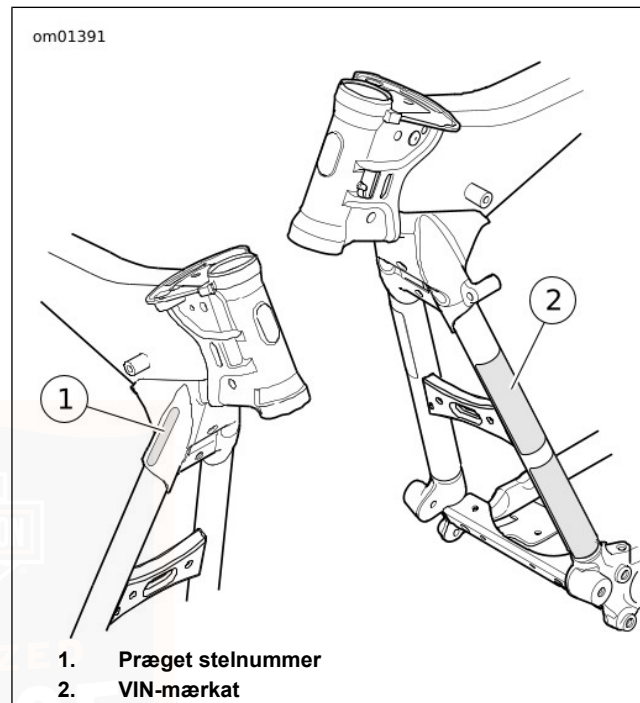

Figur 2. Placering af stelnummer

①
②
③
④
⑤
⑥
⑦
⑧
⑨

1HD 1 MA D 1 7 J B 111000

**Figur 3. Eksempel på et typisk stelnummer på en Harley-Davidson: 2018 Trike-modeller**

**Tabel 5. Forklaring af stelnummer på Harley-Davidson motorcykler: 2018 Trike-modeller**

POSITION	BESKRIVELSE	MULIGE VÆRDIER
1	Identifikation af salgslandet	1HD = Oprindeligt fremstillet i USA 5HD = Oprindeligt fremstillet i USA til salg uden for USA 932 = Oprindeligt fremstillet i Brasilien MEG = Oprindeligt fremstillet i Indien
2	Motorcykeltype	1=Tung motorcykel (901 cm <sup>3</sup> eller derover)
3	Model	MA = FLHTCUTG Tri Glide <sup>®</sup> Ultra MD = FLHTCUTGANV Tri-Glide <sup>®</sup> Ultra Anniversary MC=FLRT Freewheeler
4	Motortype	C = Milwaukee-Eight <sup>™</sup> 107-motor, 1753 cm <sup>3</sup> D = Twin-Cooled <sup>™</sup> Milwaukee-Eight <sup>™</sup> 107-motor, 1753 cm <sup>3</sup>

**Tabel 5. Forklaring af stelnummer på Harley-Davidson motorcykler: 2018 Trike-modeller**

<b>POSITION</b>	<b>BESKRIVELSE</b>	<b>MULIGE VÆRDIER</b>	
5	Kalibrering/konfiguration, indledning	<b>Normal indførsel</b> 1 = USA (DOM) 3 = Californien (CAL) A = Canada (CAN) C = HDI E = Japan (JPN) G = Australien (AUS) J = Brasilien (BRZ) L = Østasien (APC) N = Indien (IND)	<b>Halvårlig eller særlig introduktion</b> 2, 4 = USA (DOM) 5, 6 = Californien (CAL) B = Canada (CAN) D = HDI F = Japan (JPN) H = Australien (AUS) K = Brasilien (BRZ) M = Østasien (APC) P = Indien (IND)
6	VIN-kontroltegn	Kan være 0-9 eller X	
7	Modelår	J=2018	
8	Samlefabrik	B = York, PA U.S.A.	
9	Løbenummer	Varierer	

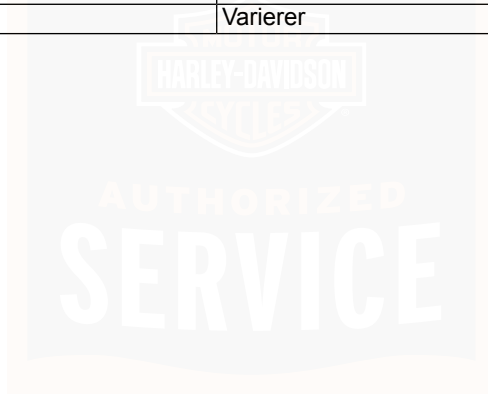

# NOTER

---



## SPECIFIKATIONER

Tabel 6. Motor: Milwaukee-Eight™ 107-motor

ELEMENT	SPECIFIKATION	
Antal cylindre	2	
Type	4-takt, 45 graders hældning V-type, luftkølet Enkelt knastaksel Enkelt balanceaksel	
Komprimeringsforhold	10,0:1	
Udboring	3.937 tommer	100 mm
Takt	4.375 tommer	111,1 mm
Slagvolumen	107 tommer <sup>3</sup>	1746 cm <sup>3</sup>
Krav til brændstof	95 blyfri	
Smøresystem	Under tryk, tør oliesump med olieklær*	
* Kølet med ventilator på nogle modeller.		

Tabel 7. Motor: Twin-Cooled™ Milwaukee-Eight™ 107-motor

PUNKT	SPECIFIKATION	
Antal cylindre	2	
Type	4-takt, 45 graders hældning V-type, Twin-Cooled Enkelt knastaksel Enkelt balanceaksel	

Tabel 7. Motor: Twin-Cooled™ Milwaukee-Eight™ 107-motor

PUNKT	SPECIFIKATION	
Komprimeringsforhold	10,0:1	
Udboring	3.937 tommer	100 mm
Takt	4.375 tommer	111,1 mm
Slagvolumen	107 tommer <sup>3</sup>	1745 cm <sup>3</sup>
Krav til brændstof	95 blyfri	
Smøresystem	Under tryk, tør oliesump	
Kølesystem	Væskekølede cylinderhoveder med kølere og elektrisk pumpe monteret i elektrisk pumpe	

### BEMÆRK

Specifikationerne i denne vejledning stemmer muligvis ikke overens med specifikationerne på de officielle certificeringer på visse markeder, hvilket skyldes forskellige tidspunkter for offentliggørelse, forskellige testmetoder og/eller forskelle på motorcyklerne. Kunder, som ønsker officielt anerkendte og lovmæssige specifikationer for deres motorcykler, henvises til certificeringsdokumenter og/eller til deres forhandler eller distributør, eller de kan besøge [www.h-d.com](http://www.h-d.com).

**Tabel 8. Transmission**

PUNKT	SPECIFIKATION
Type	Konstant tilkobling, fodskifte
Gear	6 til fremadkørsel

**Tabel 9. Elsystem**

ELEMENT	SPECIFIKATION
Tændingstidspunkt	Ikke justerbart
Batteri	12 V, 28 Ah, 405 CCA forseglet og vedligeholdelsesfrit
Ladesystem	46-50 A maksimal udgangseffekt
Tændrørsstørrelse	10 mm
Tændrørsafstand	0,031-0,035 in      0,80-0,90 mm
Tændrørsmoment	84-108 <b>i-lbs</b> 9,5-12,2 nm

**Tabel 10. Kædehjulstænder**

KÆDETRÆK	PUNKT	ANTAL TÆNDER PÅ KÆDEHJUL
Primær	Motor	34
	Kobling	46
Sidste	Transmission	30
	Baghjul	70

**Tabel 11. Generelle udvekslingsforhold**

GEAR	FORHOLD
Første gear	10,534
Andet gear	7,302

**Tabel 11. Generelle udvekslingsforhold**

GEAR	FORHOLD
Tredje gear	5,423
Fjerde gear	4,392
Femte gear	3,741
Sjette gear	3,157

**Tabel 12. Kapaciteter**

PUNKT	USA	METRISK
Brændstoftank (total)	6,0 gal	22,7 l
Tændt indikator for lav benzin-stand (cirka)	1,0 gal	3,8 l
Motoroliekapacitet med filter *		
Twin-Cooled (nyt system)	5,0 qt	4,7 l
Luftkølet (nyt system)	5,2 qt	4,9 l
Olieskift ved service (alle)	4,75 qt	4,5 l
Transmission** (cirka)	32 oz	0,95 l
Forreste kædekasse (tør fyld; ca.) ***	34 oz	1,0 l

**Tabel 12. Kapaciteter**

PUNKT	USA	METRISK
Kølvæske, Twin-Cooled modeller (cirka)	0,8 qt	0,8 l
* Påfyld til at starte med 3,8 L (4.0 qt). Tilføj mere efter behov for at få niveauet inden for specifikationen.		
** Påfyld til at starte med 0,83 L (28 fl oz) Tilsæt mere efter behov for at nå det specificerede niveau.		
*** Mængden er en tilnærmelse. Fyld op til bunden af trykplade OD, mens motorcyklen står oprejst.		

**⚠ ADVARSEL**

**Motorcyklens maks. bruttokøretøjsvægt (GVWR) og maks. akseltryk (GAWR) må ikke overskrides. Hvis disse totalvægte overskrides kan det føre til komponentfejl og forringede motorcyklens stabilitet, styreegenskaber og ydelse, hvilket kan resultere i dødsfald eller alvorlige personskader. (00016f)**

- Maks. bruttokøretøjsvægt (GVWR) er den vægt, som motorcykel, tilbehør, fører, passager og bagage samlet må veje, for at det er sikkert at køre.
- Maks. akseltryk (GAWR) er den maksimale vægt, som må være på hver aksel, for at det er sikkert at køre.
- Maks. bruttokøretøjsvægt (GVWR) og maks. akseltryk (GAWR) er anført på informationsmærkaten på det nederste rammerør.

**BEMÆRK**

*Den maksimale ekstra vægt, som er tilladt på motorcyklen, er lig med maks. bruttokøretøjsvægt (GVWR) minus kørevægten. En motorcykel med en maks. bruttokøretøjsvægt (GVWR) på 544 kg (1.200 lb) og med en kørevægt på 363 kg (800 lb) må f.eks. have en maksimal yderligere kombineret vægt på 181 kg (400 lb) for fører, passager, køreudstyr, bagage og monteret tilbehør.*

**Tabel 13. Vægt**

PUNKT	FLHTCUTG				FLRT					
	DOM		HDI		DOM		HDI		JPN	
	lb	kg	lb	kg	lb	kg	lb	kg	lb	kg
Kørevægt *	1215	551	1243	564	1082	491	1118	507	1092	496
Maksimal tilladt ekstravægt **	485	220	457	207	618	290	582	264	618	290

Tabel 13. Vægt

PUNKT	FLHTCUTG				FLRT					
	DOM		HDI		DOM		HDI		JPN	
	lb	kg	lb	kg	lb	kg	lb	kg	lb	kg
Maks. bruttokøretøjsvægt (GVWR) ***	1700	771	1700	771	1700	771	1700	771	1700	771
Maks. akseltryk (GAWR), for	511	232	511	232	511	232	511	232	511	232
Maks. akseltryk (GAWR), bagende	1189	539	1189	539	1189	539	1189	539	1189	539

\*Motorcyklens samlede vægt, som den blev leveret med alle olier/væsker og cirka 90 % brændstof.  
 \*\* Den samlede vægt for tilbehør, bagage, køreudstyr, passager og fører må ikke overstige denne vægt.  
 \*\*\* Kun EU: Der kræves mindst 30 % akseltryk på forakslen ifølge EU 44/2014. Det kan begrænse lastkapaciteten for Tour-Pak og bagagerummet afhængigt af førerens og passagerens vægt.

Tabel 14. Mål

PUNKT	FLHTCUTG		FLRT			
			DOM		HDI/JPN	
	in	mm	in	mm	in	mm
Længde	105,1	2670	103,3	2625	103	2615
Bredde i alt	54,7	1390	55,2	1401	55,3	1405
Højde i alt *	56,3	1430	45,5	1155	45,3	1150
Akselafstand	65,7	1670	65,7	1670	65,7	1670
Frihøjde	4,5	115	5,0	127	5,0	127

**Tabel 14. Mål**

PUNKT	FLHTCUTG		FLRT			
			DOM		HDI/JPN	
	in	mm	in	mm	in	mm
Sadelhøjde **	27,1	688	26,2	665	26,2	665

\* Til toppen af spejlene.  
 \*\* Med en fører på 81,7 kg (180 lb) i sadlen.

**Tabel 15. Specificerede dæk**

MODEL	MONTE-RING	STØRREL-SE	SPECIFICERET DÆK	TRYK (KOLDT 20 °C (68 °F)) *	
				psi	kPa
FLHTCUTG	Forhjul	16 in	Dunlop D402F MT90B16 M/C 72H	36	248
FLRT	Forhjul	19 in	Dunlop D408F 130/60B19 M/C 61H	36	248
FLHTCUTG, FLRT	Baghjul	15 in	Dunlop P205/65 R15 92T	26	179

\* Dæktrykkene vil variere med ændringer i omgivelses- og dæktemperaturen. Kontrollér trykket, mens dækkene er kolde (20 °C (68 °F)). Øg dæktrykket med 6,9 kPa (1 psi) for hver 5 °C (10 °F) omgivelsestemperaturen er over dette punkt.



## DÆKDATA

### ▲ ADVARSEL

Tilpas dæk, slanger, fælgstrips- eller pakninger, luftventiler og dæksler efter hjultypen. Kontakt en Harley-Davidson forhandler. Hvis disse dele ikke passer sammen, kan det medføre beskadigelse af dækket, resultere i at dækket krænges af hjulet, eller i dækfejl, hvilket kan resultere i dødsfald eller alvorlige personskader. (00023c)

### ▲ ADVARSEL

Montér kun originale dækventiler og ventildæksler. En ventil eller kombination af ventil og dæksel, der er for lang eller for tung, kan slå mod tilstødende komponenter og skade ventilen og dermed forårsage, at dækkene hurtigt bliver flade. Hurtigt tab af luft i dækket kan føre til tab af kontrol over motorcyklen, hvilket kan resultere i dødsfald eller alvorlige personskader. (00281a)

### ▲ ADVARSEL

Harley-Davidson anbefaler brug af dæk specificerede af Harley-Davidson. Harley-Davidson-køretøjer er ikke beregnet til brug med ikke-specificerede dæk, inklusive snedæk, knallertdæk og andre specialdæk. Hvis der anvendes ikke-specificerede dæk, kan det forringe motorcyklens stabilitet og styre- og bremseegenskaber samt medføre tab af kontrol over motorcyklen med dødsfald eller alvorlige personskader til følge. (00024d)

Der henvises til afsnittet Tabel 15 for godkendte dæk og anbefalede tryk.

Der anvendes slangeløse dæk på alle Harley-Davidson egerhjul og pladefølge.

### ▲ ADVARSEL

Fordæk og bagdæk på en Harley-Davidson er ikke ens. Hvis der byttes om på for-og bagdæk, kan det forårsage dækfejl, hvilket kan resultere i dødsfald eller alvorlige personskader. (00026a)

SERVICE

## ▲ ADVARSEL

**Kontrollér, at dækkene har det korrekte dæktryk, er afbalancerede, ubeskadigede og har tilstrækkelig slidbane. Efterse dækkene regelmæssigt, og kontakt en Harley-Davidson forhandler, hvis de skal skiftes. Kørsel med meget slidte, uafbalancerede eller flade, overbelastede eller beskadigede dæk kan resultere i dækfejl og forringe motorcyklens stabilitet og styreegenskaber, hvilket kan resultere i dødsfald eller alvorlige personskader. (00014b)**

Sørg altid for at have det korrekte dæktryk som specificeret i Tabel 15. Se Tabel 16 for relaterede temperaturrettelser. Belast ikke dækkene ud over maks. akseltryk (GAWR) som specificeret i Tabel 13. Dæk med forkert dæktryk eller overbelastede dæk kan svigte.

Hvis dæktryk skal kontrolleres, når der for nylig har været kørt på motorcyklen, og dækkene er varme, henvises til Tabel 16 for at fastlægge de korrekte tryk. Hvis varmt dæktryk justeres i henhold Tabel 16, justeres i henhold til anbefaling om koldt dæk så hurtigt som muligt.



**Tabel 16. Justering af dæktryk**

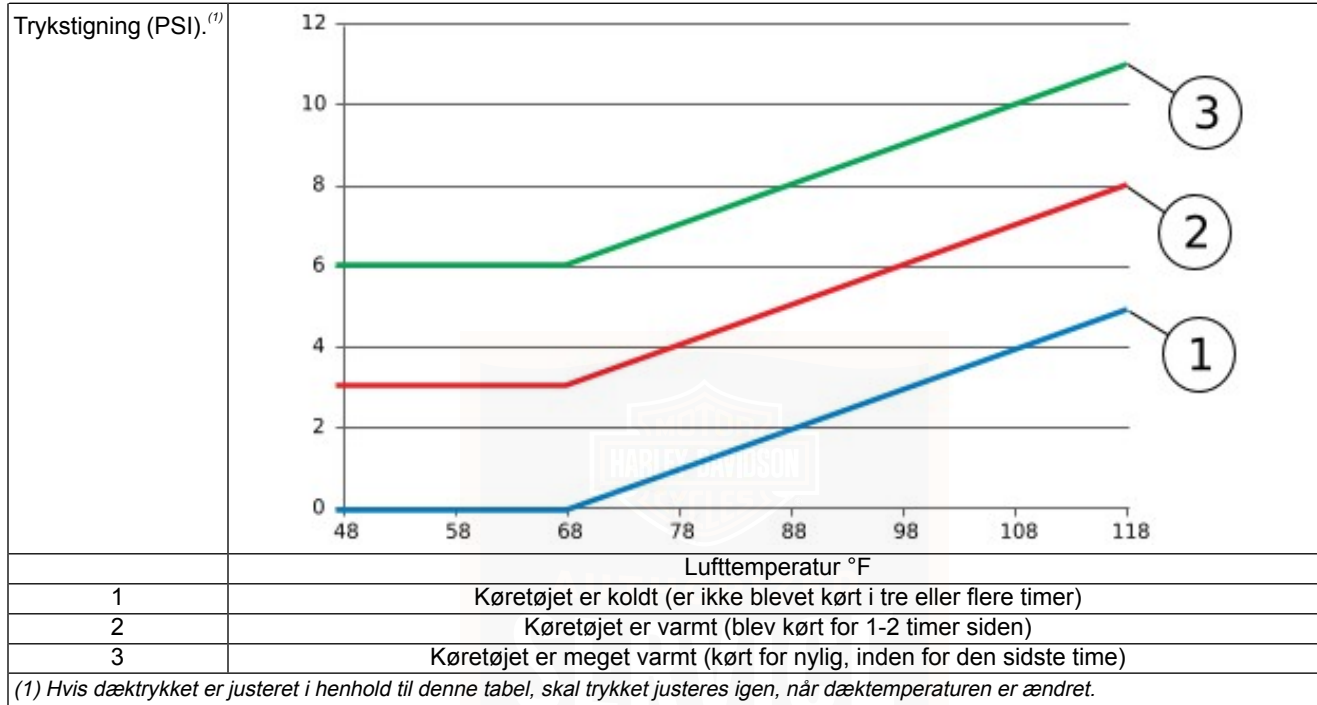

Harley-Davidson udfører ingen tests med 100 procent nitrogen i dæk. Harley-Davidson hverken anbefaler eller fraråder brug af ren nitrogen til oppumpning af dæk.

#### ▲ ADVARSEL

**Brug ikke flydende dækafbalanceringer eller pakninger på aluminiumshjul. Brug af flydende dækafbalanceringer eller pakninger kan forårsage hurtig korrosion af fælgens overflade, hvilket kan resultere i, at dækket taber trykket. Tab af luft i dækket kan føre til tab af kontrol over motorcyklen, hvilket kan resultere i dødsfald eller alvorlig personskade. (00631b)**

#### ▲ ADVARSEL

**Når slidindikatorerne bliver synlige, eller der kun er en slidbandedybde på 1 mm (1/32 in) tilbage, skal dækket omgående skiftes til et Harley-Davidson-specificeret dæk. Kørsel med et slidt dæk kan resultere i dødsfald eller alvorlige personskader. (00090c)**

Harley-Davidson dæk har slidindikatorer, som løber vandret med slidbanen. Når et dæk er så slidt, at slidbaneindikatorerne kan ses på slidbaneoverfladen, eller slidbandedybden kun er 0,8 mm (1/32 in), kan dækket:

- Lettere blive beskadiget og give dækfejl
- Give nedsat træk

- Forringe stabilitet og styring

#### **Dækoverensstemmelseserklæring for Indien:**

Harley-Davidson Motor Company erklærer, at dækkene, der vises på listen i specifikationsafsnittet (kun Indien), er i overensstemmelse med kravene i den indiske Standard 15627 fra Bureau of Indian Standards (ifølge seneste revidering), som er påkrævet for registrering af køretøjer i Indien. Disse dæk er også i overensstemmelse med kravene i Central Motor Vehicle Rules, 1989.

## BRÆNDSTOF

### Benzin

Motorcyklen er designet til at kunne opnå bedst mulig ydeevne og effektivitet på blyfri benzin. De fleste benzintyper blandes med alkohol og/eller æter for at frembringe iltholdige blandinger. Typen og den mængde alkohol eller æter, der er tilsat brændstoffet, er vigtig.

#### BEMÆRK

**Brug ikke benzin med metanol. Det kan medføre komponentfejl i brændstofsyste­met, motorskade og/eller udstyrsfejl. (00148a)**

## BEMÆRK

**Anvend kun blyfrit brændstof i motorcykler med katalysator. Blyholdigt brændstof vil skade emissionskontrollsystemet. (00150c)**

- ETHANOL-brændstof er en blanding af ethanol (alkohol af korn) og blyfri benzin og kan påvirke brændstofforbruget pr. kilometer.
- REFORMULERET ELLER ILTET BENZIN (RFG) er benzinblandinger, der er specielt designet til at give en renere forbrænding end andre benzintyper. Det giver færre udstødningsemissioner. Formlen reducerer desuden fordampningstabet i miljøet. Reformuleret benzin bruger tilsætningsstoffer til at ilte benzinen. Din motorcykel vil køre normalt ved brug af denne benzintype. Harley-Davidson anbefaler brug af denne benzintype, når det er muligt, da det bidrager til et renere luftmiljø.



- Visse benzinblandinger kan forringe motorcyklens evne til at starte, dens køreegenskaber eller dens brændstoføkonomi. I tilfælde af den slags problemer bør du prøve et andet benzinmærke eller benzin med et højere oktantal.

**Tabel 17. Oktantal**

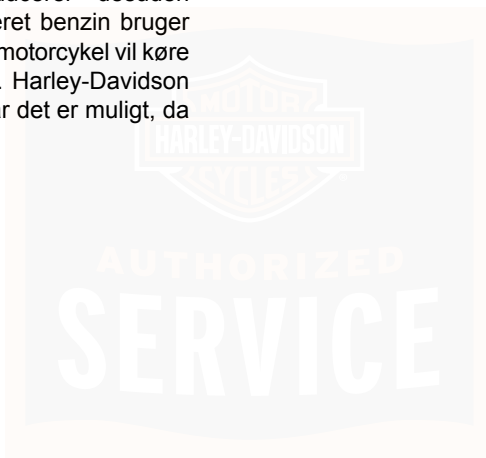
SPECIFIKATION	KLASSIFICERING
Påfyld oktan (R+M)/2	91 (95 RON)



**Tabel 18. Specifikationer for brændstof**

Fælles identifikator	Specifikation	Score
MTBE	Metyltertiærbutylæter	Benzin / Metyltertiærbutylæter (MTBE) -blandinger er en blanding af benzin og op til 15% MTBE. Brug af benzin / MTBE -blandinger er godkendt til din motorcykel.
Metanol	Metanol eller racing-brændstof	Brug ikke racing-brændstof eller brændstof, der indeholder metanol. Brug af disse brændstoffer kan beskadige brændstofs-systemet.
	5% ethanol	Du kan anvende brændstof med et ethanolindhold på op til 5% (E5) i motorcyklen, uden at det påvirker motorcyklens ydeevne.
	10% ethanol	Du kan anvende brændstof med et ethanolindhold på op til 10% (E10) i motorcyklen, uden at det påvirker motorcyklens ydeevne. Kunder i USA: USAs Clean Air Act (Lov om ren luft) forbyder brug af benzindblandinger med mere end 10% ethanol i motorcykler.
	22% ethanol	Brændstoffet på det brasilianske marked har et indhold af ethanol, som spænder fra 21–27,5% . Harley-Davidson motorcykler, der er konfigureret til Brasilien, er udstyret med motorstyrings-kalibreringer udviklet til at kunne fungere med disse brændstoffer. Brug af brændstoffer med højt ethanolindhold i Harley-Davidson motorcykler beregnet til markeder med anden lovgivning, kan resultere i dårlige køreegenskaber, at advarselslampen for motorkontrol tænder og at motoren kan blive beskadiget.

**Tabel 18. Specifikationer for brændstof**

Fælles identifikator	Specifikation	Score
	85% ethanol	Brug ikke brændstof, der indeholder 85% ethanol. Brug af disse brændstoffer vil beskadige systemet og kan føre til motorskader.

## Katalysator

Køretøjer på nogle markeder er udstyret med katalysatorer.

<b>BEMÆRK</b>
---------------

**Kør aldrig på en motorcykel med katalysator, der har fejltænding. Hvis du kører på motorcyklen under dette forhold, vil udstødningen blive ekstremt varm, hvilket kan beskadige motorcyklen, herunder tab af emissionskontrol. (00149c)**



## GENERELT: KONTROLAPPARATER OG INDIKATORER

### ▲ ADVARSEL

Identificer og forstå dit køretøjs specifikke funktioner. Hvis du ikke forstår, hvordan disse egenskaber påvirker køretøjets funktion, kan det føre til en ulykke, som kan resultere i dødsfald eller alvorlig personskade. (00043b)

Visse af de funktioner, der beskrives, er kun gældende for visse modeller. Disse funktioner er muligvis tilgængelige som tilbehør til din Harley-Davidson motorcykel. Du kan få en komplet liste over tilbehør, der passer til netop din motorcykel, hos en Harley-Davidson forhandler.

## TÆNDINGSKONTAKT

### ▲ ADVARSEL

Den automatiske tænding af forlygten gør motorcyklen mere synlig for andre trafikanter. Sørg for, at forlygten altid er tændt. Ringe synlighed for andre trafikanter kan resultere i dødsfald eller alvorlige personskader. (00030b)

Se afsnittet DIN BRUGERVEJLEDNING. Sørg for at notere alle dine nøglenumre forrest i denne bog.

Se Figur 4. Tændingskontakt kontrollerer motorcyklens elektriske funktioner.

### ▲ ADVARSEL

Kør ikke på motorcyklen med gafflerne låst. Når gafflerne er låst, er motorcyklens evne til at dreje begrænset, hvilket kan resultere i dødsfald eller alvorlige personskader. (00035a)

### BEMÆRK

Beskyt din motorcykel mod tyveri. Hvis motorcyklen ikke låses, når du parkerer den, risikerer du, at den bliver stjålet, eller at få udstyret beskadiget. (00151b)

### BEMÆRK

Smør ikke cylinderlåsene med petroleumsbaserede smøremidler eller grafit. Dette kan ødelægge låsene. (00152a)

### BEMÆRK

- Harley-Davidson anbefaler, at du fjerner nøglen fra tændingen/gaffellåsen, før du starter motorcyklen. Hvis du ikke fjerner nøglen, risikerer den at falde ud under kørslen.
- ACCESSORY (tilbehør) – Tilbehør og katastrofeblink kan tændes. Instrumentlysene er tændt. Bremselyset og hornet kan aktiveres. Nøglen kan fjernes.
- Lygterne er tændt, når kontakten er stillet på positionen IGNITION (tænding), som fastsat ved lov i visse områder.

**Table 19. Positioner for tændingskontakten**

MODEL	FUNKTION	MÆRKAT	BETJENING
FLRT	Kontakt		Kontakten låses eller låses op ved at løfte kontaktlåget, indføre nøglen og dreje den mod uret for at låse eller med uret for at låse op. Nøglen kan fjernes i enhver position.
		OFF (fra)	Tændingen, lygter og tilbehør er slået fra.
		ACCESSORY (tilbehør)	Tilbehør er slået til. Katastrofeblinkene kan fortsat være slået til. Instrumentlysene er tændt. Bremselyset og hornet kan aktiveres.
		IGNITION (tænding)	Tændingen, lygter og tilbehør er slået til.
FLHTCUTG	Nøglelås	LOCK (lås)	Låser kontakten enten i positionen FORK LOCK (gaffellås) eller ACCESSORY (tilbehør). Af sikkerhedsgrunde fjernes nøglen.
		UNLOCK (ulåst)	Låser kontakten op. Når kontakten er låst op, kan den drejes til en af de 4 positioner. Fjern nøglen for at undgå at tabe den under kørslen.
	Kontakt	FORK LOCK (gaffellås)	Låser forgaffen i venstre position for at forebygge uretmæssig brug af den parkerede motorcykel. Se KONTROLAPPARATER OG INDIKATORER > GAFFELLÅS (Side 40) for brug.
		OFF (fra)	Når kontakten er i positionen OFF (fra), er tænding, lygter og tilbehør slået fra.
		IGNITION (tænding)	Når kontakten er i positionen IGNITION (tænding), kan motorcyklen startes og alle lygter og tilbehør er slået til.
		ACCESSORY (tilbehør)	Når kontakten er i positionen ACCESSORY (tilbehør), er alle instrumentlysene og tilbehør slået til, men motoren kan ikke startes. Bremselyset og hornet kan aktiveres. I ACCESSORY (tilbehør) kan kontakten låses.

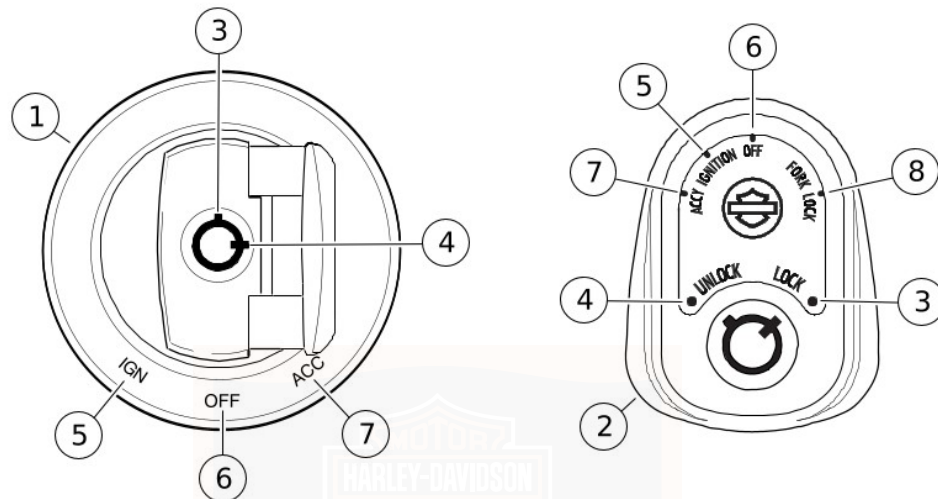

1. Tændingskontakt (FLRT, låg åbnet)
2. Tændingskontakt (FLHTCUTG)
3. Lås
4. Lås op

5. Tænding (IGN)
6. Fra
7. Tilbehør (ACC/ACCY)
8. Gaffellås

Figur 4. Tændingskontakt (vist i OFF (fra) position)

## GAFFELLÅS

### BEMÆRK

**Beskyt din motorcykel mod tyveri. Hvis motorcyklen ikke låses, når du parkerer den, risikerer du, at den bliver stjålet, eller at få udstyret beskadiget. (00151b)**

Hvis du låser gaffellåsen straks efter parkering, forebygger du uretmæssig brug eller tyveri.

**FLHTCUTG:** Se Figur 4. Gaffellåsen er indbygget i tændingskontakten.

**FLRT:** Se Figur 5. Gaffellåsen er foroven ved styret, bag forlygteblokken og indsatsen i styrets dækkenklemme.

### BEMÆRK

*Brug ikke vold for at dreje kontakten til positionen låst, da det vil kunne beskadige kontakten.*

### ▲ ADVARSEL

**Kør ikke på motorcyklen med gafflerne låst. Når gafflerne er låst, er motorcyklens evne til at dreje begrænset, hvilket kan resultere i dødsfald eller alvorlige personskader. (00035a)**

## FLHTCUTG:

1. Drej gafflen så langt til venstre som muligt.
2. Se Figur 4. Drej kontakten til FORK LOCK (gaffellåsen). Tryk kontakten ned.
3. Sæt nøglen i, og drej den til positionen LOCK (lås). Tag nøglen ud.
4. For at låse gaffellåsen op skal nøglen sættes i og drejes til positionen UNLOCK (ulåst). Tag nøglen ud. Drej kontakten fra positionen FORK LOCK (gaffellåsen).
5. Kontrollér styreegenskaberne ved at afprøve alle funktioner på håndtagene. Håndtagene skal kunne drejes uden problemer.

## FLRT:

1. Drej gafflen så langt til venstre som muligt.
2. Se Figur 5. Sæt nøglen i, og drej den mod uret til positionen LOCK (lås). Tag nøglen ud.
3. For at låse gaffellåsen op skal nøglen sættes i og drejes med uret til positionen UNLOCK (ulåst). Tag nøglen ud.
4. Kontrollér styreegenskaberne ved at afprøve alle funktioner på håndtagene. Håndtagene skal kunne drejes uden problemer.

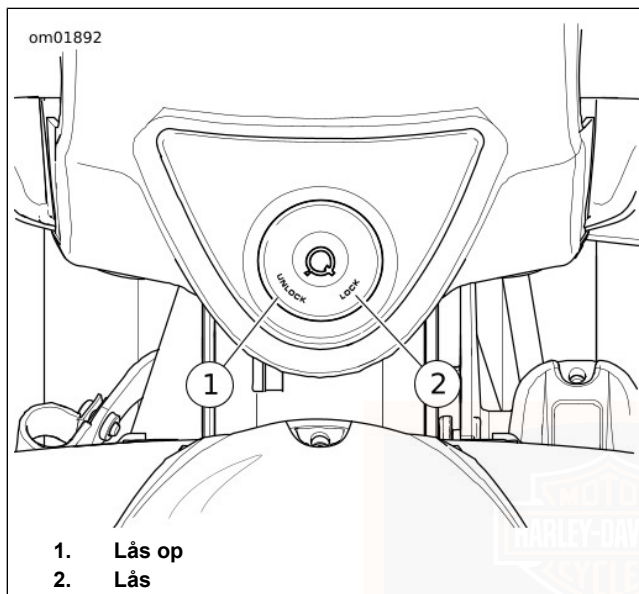

Figur 5. Gaffellås: FLRT

## INSTRUMENTER

### Speedometer

#### ⚠ ADVARSEL

Tilpas hastigheden til vejen og forholdene, og overskrid aldrig de angivne fartgrænser. For høj hastighed kan føre til tab af kontrol over motorcyklen, hvilket kan resultere i dødsfald eller alvorlige personskader. (00008a)

Se Figur 6 og Figur 7. Speedometeret registrerer hastigheden i mil i timen (kun USA-modeller) eller kilometer i timen (kun internationale modeller) for fremadgående kørsel.

Instrumenternes baggrundslys aktiveres efter en kort forsinkelse. Baggrundslyset kan skifte lidt, når det omgivende lys ændres (som f.eks. når man kører ind i en tunnel).

### Omdrejningstæller

#### BEMÆRK

Der henvises til afsnittet ANBEFALET BRUG. Pres ikke motoren op over det maksimale antal omdrejninger i minuttet, som angives under BRUG (det røde felt på tachometeret). Sænk omdrejningerne ved at skifte til et højere gear eller sænke farten. Hvis ikke du sænker omdrejningerne, risikerer du at beskadige maskinen. (00159a)

Se Figur 6 og Figur 7. Omdrejningstælleren registrerer omdrejningstallet i omdrejninger pr. minut ( $o/min \times 100$ ).

## Benzinmåler

Benzinmåleren angiver den omtrentlige mængde brændstof i tanken.

**FLRT:** Benzinmåleren er placeret på venstre side af benzintanken. Se KONTROLAPPARATER OG INDIKATORER > PÅFYLDNINGSDÆKSEL (Side 75).

**FLHTCUTG:** Se Figur 6. Benzinmåleren er på instrumentpanelet.

## Voltmeter: FLHTCUTG

Se Figur 6. Voltmeteret angiver det elektriske systems spænding og findes på frontpanelet på strømlinjebeklædningen. Når motoren kører med mere end 1.500 o/min, viser voltmeteret 13,0-14,5 V, når batteriet er fuldt opladet.

## Oplysninger om køretøj: FLHTCUTG

Der kan vises yderligere køretøjsoplysninger i infotainment-systemet ved tryk på køretøjsoplysningsknappen. Se KONTROLAPPARATER OG INDIKATORER > MANUELLE KONTROLELEMENTER (Side 53).



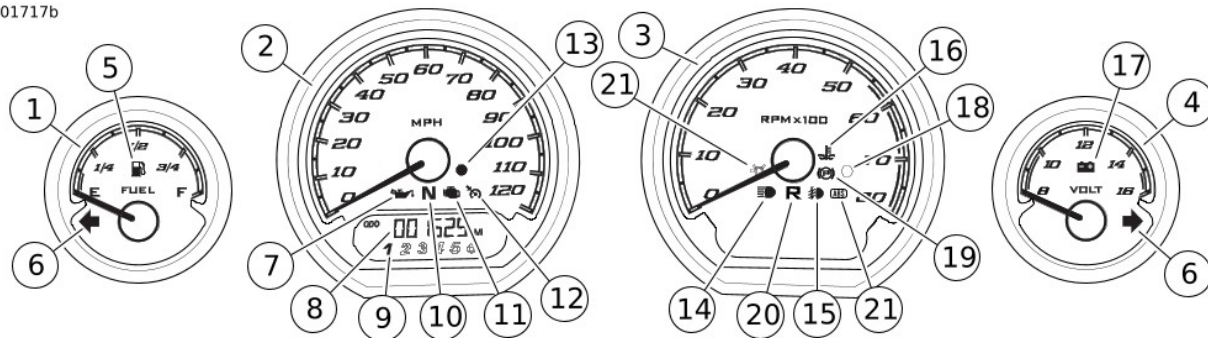

- |                                    |  |
|------------------------------------|--|
| 1. Benzinmåler                     | 12. Indikator for cruise-control                 |
| 2. Speedometer                     | 13. Sikkerhedsindikator                          |
| 3. Omdrejningstæller               | 14. Indikator for fjernlys                       |
| 4. Voltmeter                       | 15. Indikator for hjælpe-/tågelyste (USA, Japan) |
| 5. Indikator for lav benzinstand   | 16. Lampe for temperatur i motorens kølevæske    |
| 6. Indikator for blinklys          | 17. Indikator for afladet batteri                |
| 7. Indikator for olietryk          | 18. Lysføler (ikke en indikator)                 |
| 8. Kilometertællerdisplay          | 19. Parkeringsbremselys                          |
| 9. Gearindikator                   | 20. Bakindikator                                 |
| 10. Indikator for frigear          | 21. Anvendes ikke på disse modeller              |
| 11. Indikator for kontrol af motor |  |

Figur 6. Instrumenter: FLHTCUTG

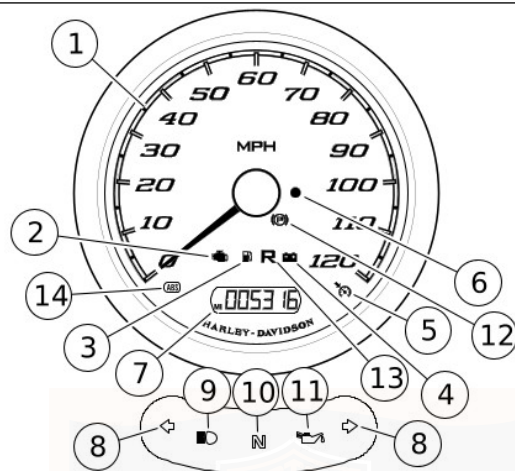

- |                                      |                                     |
|--------------------------------------|-------------------------------------|
| 1. Speedometer                       | 8. Indikator for blinklys           |
| 2. Indikator for kontrol af motor    | 9. Indikator for fjernlys           |
| 3. Indikator for lav benzinstand     | 10. Indikator for frigear           |
| 4. Indikator for afladet batteri     | 11. Indikator for olietryk          |
| 5. Indikator for cruise-control      | 12. Parkeringsbremselys             |
| 6. Sikkerhedsindikator               | 13. Bakindikator                    |
| 7. Kilometertæller/omdrejningstæller | 14. Anvendes ikke på disse modeller |

Figur 7. Instrumenter: FLRT

## LYSINDIKATORER

### BEMÆRK

*Nogle indikatorlys findes ikke på alle modeller.*

### Indikator for kontrol af motor

Se Figur 6 og Figur 7. Indikator for kontrol af motor angiver tilstanden for motoren/motorstyringssystemet.

Indikatoren for kontrol af motor tændes normalt, når motorcyklen først startes. I det tidspunkt udfører motorkontrolsystemet en række selvtests.

Kontakt en Harley-Davidson forhandler, hvis motorindikatoren ikke slukker efter start af motoren eller tænder på et andet tidspunkt.

### Indikator for lav brændstofstand

Se Figur 6 og Figur 7. Indikatoren for lav benzinstand angiver, når benzinen i tanken når niveauet for lav benzinstand. Se Tabel 12 for lav benzinstand. Se KONTROLAPPARATER OG INDIKATORER > TRIPTÆLLERFUNKTIONER (Side 48) for funktioner for brændstoffets rækkevidde.

**Blinker:** Hvis indikatoren for lav benzinstand blinker konstant eller lyser efter opfyldning af tanken, kontaktes en Harley-Davidson forhandler.

### Indikator for afladet batteri

Se Figur 6 og Figur 7. Batteriopladningslyset indikerer enten overopladning eller for lidt opladning af batteriet. Se VEDLIGEHODELSE OG SMØRING > VEDLIGEHODELSE AF BATTERI (Side 184).

### Sikkerhedsindikator

Se Figur 6 og Figur 7. Sikkerhedsindikatoren viser status for motorcyklens sikkerhedssystem og elektrisk diagnose. Se SIKKERHEDSSYSTEM > SIKKERHEDSSYSTEM (Side 95) angående betjening af sikkerhedssystemet.

**Blinker:** Sikkerhedssystemet er tilkoblet.

**Permanent lys (sikkerhedssystem tilkoblet):** Alarmen har været aktiveret.

**Permanent lys (sikkerhedssystem frakoblet):** Hvis indikatoren fortsat lyser, kontaktes en Harley-Davidson forhandler.

### Lysindikatorer for blinklys

**Blinker:** Et blinklys er aktiveret. Når katastrofeblinket er aktiveret, blinker begge indikatorer samtidigt.

**Blinker hurtigt:** En blinklyspære fungerer ikke. Kør yderst forsigtigt, og signaler med hænderne. Udskift hurtigst muligt defekte komponenter.

## Indikator for forlygtens fjernlys

Se Figur 6 og Figur 7. Indikatoren for forlygtens fjernlys tændes, når kontakten for fjernlys eller blink for at overhale er aktiveret.

## Indikator for frigear

Se Figur 6 og Figur 7. Indikatoren for frigear er tændt, når transmissionen står i frigear, og bakgear ikke er aktiveret. Indikatoren for frigear slukker, når bakindikatoren tænder.

## Indikator for cruise-control

**Off (Fra):** Cruise-control anvendes ikke.

**Orange:** Cruise-control anvendes. Cruise-control-hastigheden er ikke indstillet eller er blevet frakoblet.

**Grøn:** Cruise-control-hastigheden er indstillet.

## Indikator for hjælpe-/tågelygte: FLHTCUTG USA

Indikatoren for hjælpe-/tågelygte er tændt, når hjælpe-/tågelygterne er tændt.

## Gearindikator: FLHTCUTG

Se Figur 6. På modeller udstyret hermed vises det aktuelt valgte gear (1-6) i kilometerdisplayet. Gearindikatoren beregnes ud fra motorcyklens hastighed og

motoromdrejningstallet. Gearindikatoren forbliver tom, når transmissionen står i frigear, koblingsgrebet er trukket ind, eller motorcyklen ikke bevæger sig.

Gearindikatoren kan være ukorrekt et kort øjeblik, afhængigt af førerens brug af koblingen og koblingens nedslidning. Dette kan opstå, hvis koblingen får lov til at glide enten pga. nedslidning, dårligt indstillet kobling, eller hvis føreren 'kører' på koblingen.

## Bakindikator

Se Figur 6 og Figur 7. Bakindikatoren angiver, at motorcyklen er i bakgear. Der henvises til afsnittet BETJENING > KØRSEL I BAKGEAR (Side 123) for oplysninger om kørsel i bakgear.

## Indikator for parkeringsbremse

Se Figur 6 og Figur 7. Indikatoren for parkeringsbremsen tændes, når parkeringsbremsen aktiveres. Der henvises til afsnittet KONTROLAPPARATER OG INDIKATORER > PARKERINGSBREMSE (Side 72) for nærmere oplysninger om brug af parkeringsbremsen.

## Indikator for motorkølevæsketemperatur: FLHTCUTG

### BEMÆRK

Hvis indikatorlampen til motorens kølevæsketemperatur bliver ved med at lyse, skal du altid kontrollere kølevæskestanden. Hvis indikatoren stadig lyser, selv om kølevæskestanden er normal, skal du standse motoren og ikke køre længere, før du har fundet årsagen til problemet og foretaget de nødvendige reparationer. Hvis du undlader at gøre dette, kan det medføre motorskade. (00158a)

### ▲ ADVARSEL

Løsn eller fjern ikke kølerdækslet, når kølesystemet er varmt. Kølesystemet er under tryk, og varm kølevæske og damp kan slippe ud fra kølerdækslet og medføre alvorlige forbrændinger. Lad motorcyklen køle ned, før kølesystemet efterses. (00091c)

På Twin-Cooled motorcykler tændes lampen for motorkølevæsketemperatur, når kølevæsken har overskredet tærskeltemperaturen.

Kontrollér, og tilføj evt. kølevæske. Se VEDLIGEHOLDELSE OG SMØRING > KØLESYSTEM (Side 142). Andre muligheder for problemer med kølesystemet findes under

VEDLIGEHOLDELSE OG SMØRING > KØLESYSTEM (Side 142).

Hvis kølevæskestanden er tilstrækkelig, og indikatoren forbliver tændt, skal du straks stoppe motoren og kontakte en Harley-Davidson forhandler med henblik på service.

## Indikator for olietryk

### BEMÆRK

Hvis lysindikatoren for olietryk forbliver tændt, skal du altid begynde med at kontrollere olietilførslen. Hvis indikatoren stadig lyser, selv om olietilførslen er normal, skal du standse motoren og ikke køre længere, før du har fundet årsagen til problemet og foretaget de nødvendige reparationer. Hvis du undlader at gøre dette, kan det medføre motorskade. (00157a)

Se Figur 6 og Figur 7. Olietrykslampen lyser, når tændingen tilsluttes. Lampen forbliver tændt, indtil motoren er startet.

Hvis lampen er tændt, mens motoren kører, cirkulerer der ikke tilstrækkeligt med olie i motoren.

Kontrollér, og tilføj evt. motorolie. Se VEDLIGEHOLDELSE OG SMØRING > MOTOROLIESTAND (Side 130). Se FEJLFINDING > MOTOR (Side 219) for andre mulige årsager.

Hvis motoroliestanden er tilstrækkelig, og indikatoren forbliver tændt, skal du straks stoppe motoren og kontakte en Harley-Davidson forhandler med henblik på service.

## TRIPTÆLLERFUNKTIONER

### BEMÆRK

**Forsøg aldrig at indstille eller ændre på køretøjets kilometertæller. Dette er ulovligt. Hvis kilometertællerens indstillinger forsøges ændret, kan det medføre skade på udstyret. (00160a)**

### BEMÆRK

*Udløserkontakten er placeret foran på det venstre kontrolpanel. Se Figur 11.*

## Kilometertæller

Se Figur 8. Kilometertælleren viser det samlede antal kilometer, motorcyklen har kørt. Tryk på udløserkontakten for at skifte mellem de forskellige kilometertællerfunktioner. Hvis der trykkes på udløserkontakten, kan klokken (FLRT) og kilometertælleren vises, mens motorcyklen er slukket.

**Skift af måleenheder (FLRT):** Tryk på og hold udløserkontakten nede med kilometertælleren vist, indtil enhederne skifter til MI eller KM for motorcykler uden et lydsystem. Alle kilometertællerfunktionerne bliver vist i de valgte måleenheder.

48 Kontrolapparater og indikatorer

**Skift af måleenheder (FLHTCUTG):** Skift indstillingerne i radioen til ENGLISH UNITS (engelske enheder) eller METRIC (metriske). Alle radio- og kilometertællerfunktionerne bliver vist i den valgte måleenhed. Se BOOM! BOX BRUGERVEJLEDNING.

## Triptællere

De to triptællere (A og B) viser det samlede kilometertal, siden de sidst blev nulstillede. For at kontrollere trykkes og slippes udløserkontakten, indtil den ønskede triptæller (A eller B) vises.

**Nulstilling:** Med den ønskede triptæller vist (A eller B) trykkes på udløserkontakten, og den holdes nede, indtil den valgte triptæller viser nul.

## Brændstoffets rækkevidde

Rækkeviddedisplayet viser den omtrentlige afstand, der kan køres med den mængde brændstof, der er tilbage i brændstoffranken. Rækkeviddedisplayet opdateres kun, når motorcyklen kører.

**Vis brændstoffets rækkevidde:** Med tændingskontakten på ACCESSORY (tilbehør) eller IGNITION (tænding) trykkes på udløserkontakten, indtil brændstoffets rækkevidde vises. Brændstoffets rækkevidde er angivet af bogstavet "R" i venstre side af displayet. På basis af den mængde benzin, der er

tilbage i tanken, vises den beregnede resterende afstand (mil eller kilometer), før tanken er tom.

**Lav benzinstand:** Brændstoffets rækkevidde vises automatisk i kilometertællerdisplayet, når indikatoren for lav benzinstand er tændt. Når brændstoffets rækkevidde falder til 10 kilometer eller 10 mil, viser kilometertælleren "LO RNG" for at angive, at motorcyklen er tæt på at løbe tør for benzin. Fyld op igen så hurtigt som muligt. Se Tabel 12.

**Sådan slås automatisk visning af lav benzinstand fra:** Mens brændstoffets rækkevidde vises, holdes udløserkontakten nede, indtil brændstoffets rækkevidde blinker to gange. For at slå denne funktion til igen holdes udløserkontakten nede, indtil brændstoffets rækkevidde blinker én gang.

**Nulstilling:** Nulstilling af indikatoren for lav benzinstand og brændstoffets rækkevidde kræver en tilstrækkelig fuld tank, og at motorcyklen genstartes (TÆNDING-FRA-TÆNDING).

Ved at påfylde mindst 7,6 L (2 USgal) benzin kan brændstoffets rækkevidde opdateres. Brændstoffets rækkevidde opdateres langsomt i løbet af de næste 48 km (30 mi) efter påfyldningen.

**Tilkobling og ibrugtagning af batteri:** Hvis batteriet frakobles og tilkobles igen, kræver måleren cirka en halvfuld brændstofftank for at starte funktionen for visning af brændstoffets rækkevidde.

## Digital omdrejningstæller: FLRT

Tryk på og slip udløserkontakten, indtil den digitale omdrejningstæller vises. Kilometertælleren viser kort en "GEAR/RPM"-meddelelse, og viser derefter det aktuelle gear og motoromdrejningstallet (omdrejninger pr. minut).

## Klokken: FLRT

Se Figur 9. På FLRT modeller vises klokken i kilometertælleren. Udfør følgende trin for at indstille klokken:

1. Drej tændingskontakten over på ACCESSORY (tilbehør) eller IGNITION (tænding).
2. Tryk gentagne gange på udløserkontakten, indtil uret vises.
3. **12HR/24HR:** Tryk på udløserkontakten, og hold den nede, indtil 12HR begynder at blinke. Tryk på udløserkontakten for at skifte mellem 12 timers (12HR) eller 24 timers (24HR) urvisning.
4. **Time:** Tryk på udløserkontakten, og hold den nede, indtil timen begynder at blinke. Tryk gentagne gange på udløserkontakten for at gå frem i timevisningen til den korrekte tid.
5. **Minutter:** Tryk på udløserkontakten, og hold den nede, indtil minutterne begynder at blinke. Tryk gentagne gange på udløserkontakten for at gå frem i minutvisningen til den korrekte tid.

6. **AM/PM:** Hvis 12HR er valgt, trykkes og holdes nede på udløserkontakten, indtil AM/PM begynder at blinke. Tryk på udløserkontakten for at skifte mellem AM eller PM.

#### BEMÆRK

*AM eller PM vises ikke på et standard urdisplay. Motorcyklen bruger valget til fejlfindingsformål.*

7. Tryk på udløserkontakten, og hold den nede for at gemme tidsindstillingen.
8. Drej tændingskontakten til OFF (fra).

## Hældningsindikator

### ⚠ ADVARSEL

Hvis motorcyklen har været væltet, skal det kontrolleres, at alle kontrolapparater fungerer korrekt. Begrænset styring af bevægelser kan forringe bremse- og koblingsegenskaberne eller gøre det vanskeligt at skifte gear, hvilket kan resultere i tab af kontrol over motorcyklen med dødsfald eller alvorlige personskader til følge. (00350a)

Se Figur 10. Hvis motorcyklen vælter, vises ordet "tiP" i kilometertællerdisplayet. Motoren kan ikke startes, før tilstanden er nulstillet. Se BETJENING > START EFTER VÆLTNING (Side 118) for at nulstille.

## Ingen fjernbetjening-meddelelse

Hvis motorcyklen har et sikkerhedssystem og er kørt ud uden fjernbetjeningen, vises "NO FOB" (ingen fjernbetjening) midlertidigt i kilometertællerdisplayet.

Uden fjernbetjeningen kan motorcyklen kun startes med en manuel indtastning af PIN-kode, der vil frakoble sikkerhedssystemet. Se SIKKERHEDSSYSTEM > TILKOBLING OG FRAKOBLING (Side 100).

om01680

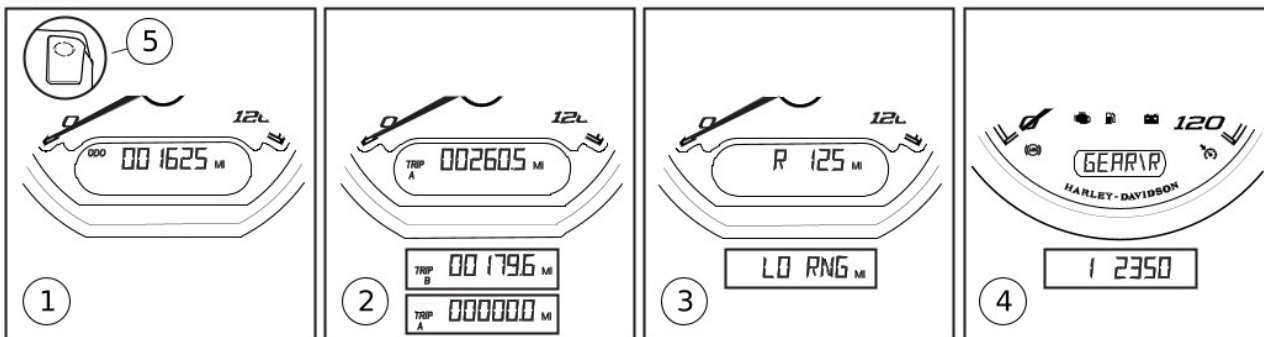

1. Kilometertæller
2. Triptællere (A, B, nulstil)
3. Brændstoffets rækkevidde (lille brændstofrækkevidde)
4. Digital omdrejningstæller (FLRT)
5. Udløserkontakt (venstre håndtag)

Figur 8. Triptællerfunktioner

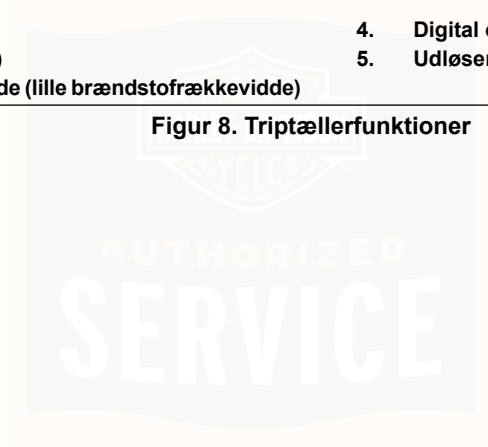

om01681

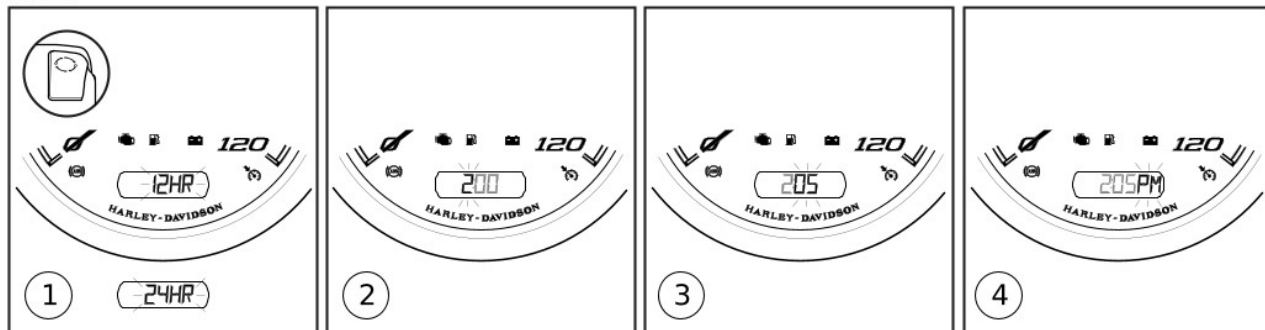

1. 12-timer/24-timer-indstilling
2. Timeindstilling

3. Minutindstilling
4. AM/PM-indstilling (12-timers funktion)

Figur 9. Indstilling af uret: FLRT

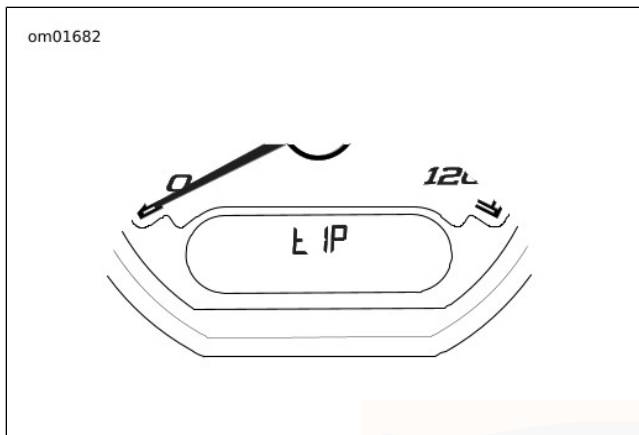

Figur 10. Hældningsindikator

## MANUELLE KONTROLELEMENTER

### SLUK-/START-kontakt

Se Figur 11. Motorens SLUK-/KØR-kontakt tænder eller slukker for tændingsstrømmen. Kontakten sidder blandt betjeningsknapperne i højre side.

**OFF (FRA):** Tryk øverst på SLUK-/START-kontakten for at slukke for motoren. Efter at motoren er slukket, drejes tændingskontakten til OFF (sluk) for at slukke motorcyklen helt.

**RUN (KØR):** Tryk nederst på SLUK-/START-kontakten for at slå tændingen til før start af motorcyklen.

### Kontakt for motorstart/katastrofeblink

Se Figur 11. Kontakten for motorstart/katastrofeblink sidder blandt betjeningsknapperne i højre side.

**START:** Tryk på nederste del af kontakten aktiverer startmotoren. Se BETJENING > START AF MOTOREN (Side 117).

**Katastrofeblink:** Tryk på øverste del af kontakten (trekantsymbol) aktiverer katastrofeblinket. Dette system gør det muligt at efterlade en motorcykel, der ikke kan køre længere, med katastrofeblinket slået til, indtil der kommer hjælp.

1. Med tændingskontakten på IGNITION (tænding) eller ACCESSORY (tilbehør) trykkes på kontakten for katastrofeblinket (trekant) for at aktivere de fire blinklys.
2. Drej tændingskontakten til OFF (fra) (med sikkerhedssystemets fjernbetjening til stede). Lås tændingskontakten. Katastrofeblinket fortsætter med at blinke i to timer, eller indtil der slukkes for det. Sikkerhedssystemet tilkobles (på køretøjer udstyret hermed).

3. For at annullere drejes tændingskontakten til IGNITION eller ACCESSORY (med sikkerhedssystemets fjernbetjening i nærheden). Tryk på kontakten til katastrofeblinket (trekanten) for at stoppe blinkningen.

## Hornkontakt

Se Figur 11. Hornet betjenes ved at trykke på HORNkontakten, som er placeret blandt betjeningsknapperne i venstre side. Hornet kan aktiveres i op til 10 sekunder ad gangen. Hvis HORNkontakten holdes nede i længere tid, stopper hornet automatisk.

## Nedblændingskontakt til forlygte

Se Figur 11. Nedblændingskontakten sidder på betjeningspanelet på venstre styr. Kontakten har tre positioner.

**Fjernlys:** Tryk på den øverste del af kontakten for at tænde for fjernlyset. Indikatoren for fjernlys lyser, når der er tændt for det lange lys.

**Nærlys:** Tryk på den nederste del af kontakten for at tænde for nærlyset.

**Blink for at overhale:** Tryk på den nederste del af kontakten, og hold den nede, for at blinke med lygten for fjernlyset. Når motorcyklen er i tilbehørstilstand, trykkes på overhalingsblinket for at aktivere forlygten.

## Blinklyskontakter

Se Figur 11. Blinklyskontakterne sidder på betjeningspanelet i venstre og højre side.

**Aktivering:** Tryk og slip venstre eller højre blinklyskontakt for at aktivere blinklyset. Lyset blinker, indtil det ophører automatisk eller annulleres manuelt af føreren.

**Automatisk annullering:** Blinklyset slukker automatisk, når det fuldt sving er blevet registreret. Lyset slukker også, hvis blinklyset er blevet aktiveret i forlænget periode under kørsel. Lysene slukker ikke, mens motorcyklen er stoppet eller ved meget lav hastighed.

**Manuel annullering:** Blinklyset annulleres ved at trykke og slippe blinklyskontakten endnu en gang. Det modsatte blinklys aktiveres ved at trykke på og slippe blinklyskontakt for den anden retning. Det første blinklys ophører, og blinklyset for den nye retning begynder at blinke.

### BEMÆRK

- Hvis en indikator for blinklys blinker hurtigt, er der en blinklyspære, der ikke fungerer. Vær forsigtig, og signalér med hænderne. Udskift hurtigst muligt defekte komponenter.
- De forreste blinklys fungerer desuden som kørellys på nogle modeller.

## Kontrolknapper til cruise-control

Se Figur 11. CRUISE/SET/RESUME-kontakten regulerer automatisk motorcyklens hastighed. Der henvises til afsnittet KONTROLAPPARATER OG INDIKATORER > CRUISE-CONTROL (Side 59) for nærmere oplysninger om betjening.

**CRUISE:** Tryk CRUISE-kontakten lige ind for at aktivere cruise-control. Indikatoren for cruise-control lyser orange. Tryk på CRUISE-kontakten igen for at deaktivere cruise-control.

**SET/-:** Med cruise-control aktiveret trykkes på SET/- for at indstille cruise-control-hastigheden. Indikatoren for cruise-control lyser grøn. Når der køres ved cruise-control-hastigheden, trykkes på SET/- for at sænke den indstillede hastighed.

**RESUME/+:** Hvis cruise-control frakobles (som f.eks. ved en bremsning), trykkes på RESUME/+ for at genoptage den tidligere hastighed. Når der køres ved cruise-control-hastigheden, trykkes på RESUME/+ for at øge den indstillede hastighed.

## Kontakt for stemmebetjening: FLHTCUTG

Se Figur 11. Kontakten for stemmebetjening aktiverer stemmegenkendelsesfunktionen på køretøjer, der er udstyret hermed. Med hovedtelefonen tilsluttet trykkes på kontakten

for stemmebetjening. Radioen viser en liste over tilgængelige kommandoer. Sig den ønskede kommando i hovedtelefonens mikrofon. Se BOOM! BOX BRUGERVEJLEDNINGEN.

## Kontakt for køretøjsinformation: FLHTCUTG

Se Figur 11. På køretøjer, der udstyret hermed, trykkes på kontakten for oplysning om køretøj for at få vist følgende punkter på radioskærmen, når der er tændt for radioen: Se BOOM! BOX BRUGERVEJLEDNINGEN.

**Air temperature (lufttemperatur):** Viser den målte omgivende lufttemperatur.

**Engine oil pressure (motorolietryk):** Viser motorolietrykket som "OK" eller "Not OK". Hvis tilstanden er "Not OK" (ikke OK), skal du omgående stoppe motoren og kontrollere oliestanden.

**EITMS:** Viser status for styringssystem for motorens tomgangstemperatur (EITMS). Statussen kan være ACTIVE (aktiv), ENABLED (tilkoblet) eller DISABLED (frakoblet). Se BETJENING > STYRINGSSYSTEM AF MOTORENS TOMGANGSTEMPERATUR (Side 119).

## HJEM/LYDSTYRKE/SØG-kontakt: FLHTCUTG

Se Figur 11. HJEM/LYDSTYRK/SØG-kontakten har fem positioner og betjener radiofunktionerne på køretøjer udstyret hermed. Se BOOM! BOX BRUGERVEJLEDNINGEN.

**HJEM:** Tryk HJEM-kontakten lige ind for at skifte til HJEM-skærmen på radioen.

**LYDSTYRKE:** Tryk kontakten op for at øge lydstyrken eller ned for at sænke lydstyrken.

**SØG:** Tryk kontakten til venstre eller højre for at søge op/ned efter en radiostation eller for at vælge forrige/næste mediefil.

## MARKØR/VÆLG-kontakt: FLHTCUTG

Se Figur 11. MARKØR/VÆLG-kontakten har fem positioner og betjener radiofunktionerne på køretøjer udstyret hermed. Se BOOM! BOX BRUGERVEJLEDNINGEN.

**VÆLG:** Tryk VÆLG-kontakten lige ind for at vælge eller skifte mellem en funktion på radioskærmen.

**MARKØR:** Tryk kontakten i den ønskede retning for at flytte markøren eller for valg på radioskærmen.

## Udløserkontakt

Se Figur 11. Udløserkontakten er placeret foran på det venstre kontrolpanel.

**Sluk køretøjet:** Tryk på udløserkontakten for at få vist det samlede kilometertal på kilometertælleren.

**Køretøjet er i tilbehør-/tændingstilstand:** Tryk på udløserkontakten for at gå gennem de forskellige

kilometertællerfunktioner. Se KONTROLAPPARATER OG INDIKATORER > TRIPTÆLLERFUNKTIONER (Side 48).

## Forbremsegreb

### ⚠ ADVARSEL

**Anbring ikke fingrene mellem koblingsgrebet og styret. Forkert placering af hænderne kan vanskeliggøre betjeningen af kontrolhåndtaget og medføre tab af kontrol over motorcyklen, hvilket kan resultere i dødsfald eller alvorlige personskader. (00032a)**

Se Figur 11. Forbremsegrebet er placeret på højre styr og betjenes med højre hånds fingre. Klem bremsegrebet for at aktivere forbremsen. Se KONTROLAPPARATER OG INDIKATORER > BREMSESYSTEM (Side 73).

## Gashåndtag

Se Figur 11. Gashåndtaget er placeret på højre styr og betjenes med højre hånd.

**Decelerere:** Drej langsomt gashåndtaget med uret (fremad) for at lukke for gasspjældet.

**Accelerere:** Drej langsomt gashåndtaget mod uret (bagud) for at åbne gasspjældet.

## Koblingsgreb

### ⚠ ADVARSEL

**Anbring ikke fingrene mellem koblingsgrebet og styret. Forkert placering af hænderne kan vanskeliggøre betjeningen af kontrolhåndtaget og medføre tab af kontrol over motorcyklen, hvilket kan resultere i dødsfald eller alvorlige personskader. (00032a)**

Se Figur 11. Koblingsgrebet er placeret på venstre styr og betjenes med venstre hånds fingre.

1. Drej koblingsgrebet langsomt ind mod styret for at koble helt ud.

2. Skift til 1. gear ved hjælp af gearskifteren. Se KONTROLAPPARATER OG INDIKATORER > GEARSKIFTER (Side 70).
3. Drej langsomt koblingsgrebet tilbage for at koble til.

## Bakbetjeningskontakter

Se Figur 11. Bakbetjeningskontakten styrer den elektriske bakmotor. Bak aktiveret-indikatoren lyser, når bak er aktiveret.

Der henvises til afsnittet BETJENING > KØRSEL I BAKGEAR (Side 123) for nærmere oplysninger om betjening.



om01714c

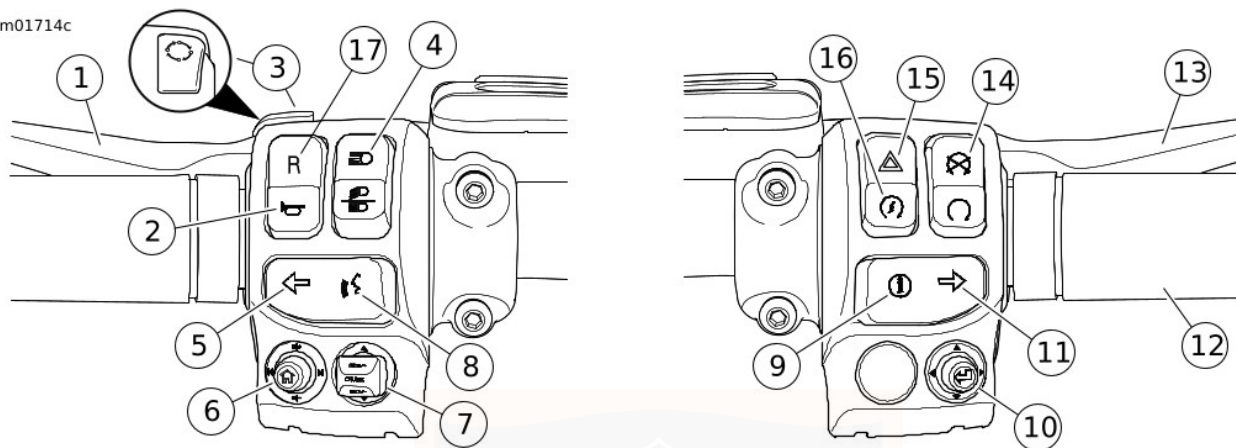

1. Koblingsgreb
2. Hornkontakt
3. Udløserkontakt
4. Nedblændingskontakt til forlygte
5. Venstre blinklyskontakt
6. Home/volume/seek-kontakt
7. Cruise-control-kontakt
8. Kontakt for stemmebetjening
9. Kontakt for køretøjsinformation

10. Markør/vælg-kontakt
11. Højre blinklyskontakt
12. Gashåndtag
13. Forbremsegreb
14. Motorens sluk/start-kontakt
15. Kontakt for katastrofeblink
16. Motorstartknap
17. Bakkontakt

Figur 11. Manuelle kontrolapparater (typisk)

## CRUISE-CONTROL

### ⚠ ADVARSEL

Benytt ikke cruise-control i tæt trafik, på veje med skarpe sving eller kurver med dårlige oversigtsforhold eller på nogen form for glatte veje. Brug af cruise-control under sådanne forhold kan medføre tab af kontrol over motorcyklen, hvilket kan medføre døden eller alvorlig personskade. (00083a)

### ⚠ ADVARSEL

Tilpas hastigheden til vejen og forholdene, og overskrid aldrig de angivne fartgrænser. For høj hastighed kan føre til tab af kontrol over motorcyklen, hvilket kan resultere i dødsfald eller alvorlige personskader. (00008a)

## Tænd for cruise-control

### BEMÆRK

*Cruise-control kan aktiveres, når:*

- Der er gået mindst 10 sekunder siden motoren blev startet.
- Motorcyklens hastighed er mellem 40–145 km/h (25–90 mph) i andet gear eller højere.

Se Figur 12. Tryk på CRUISE-kontakten for at aktivere cruise-control (1). Ikonet for cruise-control lyser gult på speedometeret, når funktionen er slået til.

## Indstilling cruise-hastighed

Se Figur 12. Når motorcyklen har nået den tilsigtede hastighed, trykkes kontakten SET/- ned for at indstille cruise-hastigheden (2). Det gule cruise-ikon ændres til grøn.

Juster eventuelt cruise-hastigheden, så den svarer til fartgrænsen eller trafikforholdene:

## Forøgelse/sænkning af cruise-hastighed

Tryk kontakten RES/+ op for at forøge hastigheden med 1,6 km/h (1 mph). Når kontakten RES/+ holdes oppe, forøges cruise-hastigheden gradvist.

Tryk kontakten RES/+ ned for at forøge hastigheden med 1,6 km/h (1 mph). Hold kontakten nede for gradvis at formindske cruise-hastigheden.

## Deaktivering af cruise-control

Se Figur 12. Cruise-hastigheden deaktiveres ved at dreje gashåndtaget til deaktiveringsposition (3).

Cruise deaktiveres også, når føreren:

- Trykker forbremsenhåndtaget ind eller trykker på bagbremsepedalen.
- Trykker koblingsgrebet ind.
- Drejer på gashåndtaget, så hastigheden øges med 16 km/h (10 mph) over den indstillede hastighed.

## Genoptagelse af cruise-hastighed

### *BEMÆRK*

*Hvis den aktuelle hastighed er mere end 24 km/h (15 mph) under cruise-hastigheden, genoptages cruise-control ikke.*

Se Figur 12. Hvis cruise-control er blevet deaktiveret, og cruise-indikatoren stadig lyser gult, kan cruise-control genoptages ved at trykke på kontakten RES/+ (4). Ikonet lyser grønt. Motorcyklen genoptager automatisk cruise-control ved den angivne hastighed.

## Sluk for cruise-control

Tryk på CRUISE-kontakten for at slukke for cruise-control. Cruise-ikonet slukkes.



om2154

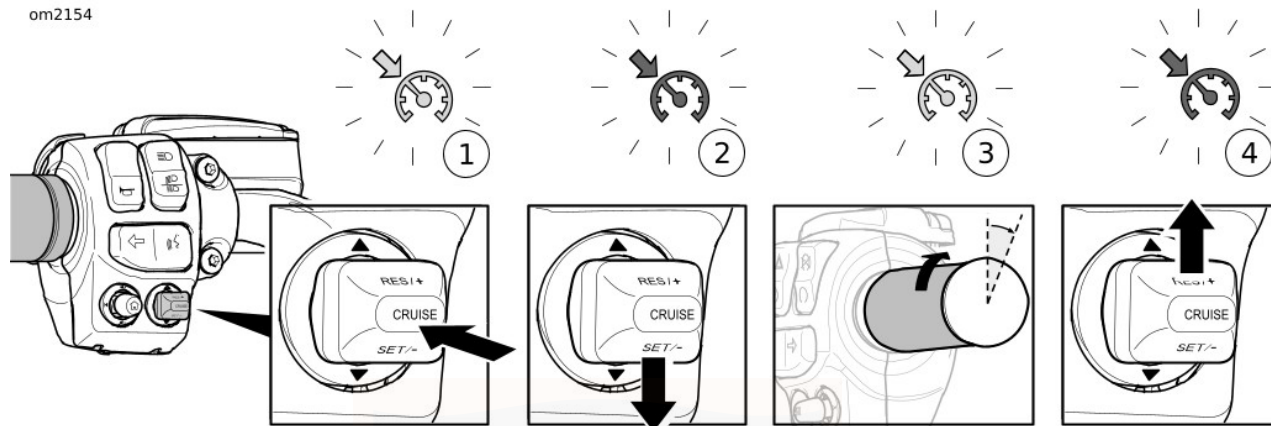

1. Cruise til/fra (CRUISE) (gul indikator)
2. Indstil hastighed (SET/-) (grøn indikator)

3. Deaktiver cruise (gul indikator)
4. Genoptag hastighed (RES/+) (grøn indikator)

Figur 12. Cruise-control (typisk)

HARLEY-DAVIDSON  
AUTHORIZED  
SERVICE

## KONTAKT TIL TILBEHØR

ANVENDELSESMULIGHED	
<input checked="" type="checkbox"/>	<ul style="list-style-type: none"><li>• 2018 TRI GLIDE ULTRA (FLHTCUTG)</li><li>• 2018 TRI GLIDE ULTRA ANNIVERSARY (FLHTCUTG ANV)</li></ul>

### BEMÆRK

Det er muligt at overbelaste bilens ladesystem ved at tilføje for meget elektrisk tilbehør. Hvis det elektriske tilbehør på et givent tidspunkt forbruger mere strøm, end motorcyklens opladningssystem kan producere, kan elforbruget aflade batteriet og beskadige motorcyklens elektriske system. (00211d)

Se Figur 13. Et panel for tilbehørskontakter findes ved siden af tændingskontakten i strømliniebeklædningen. Der kan tilføjes kontakter for installeret tilbehør. Maks. belastning pr. kontakt er 2 amp.

Se Figur 14. Tilbehørsstikket sidder under venstre sideskærm. Kontakt en Harley-Davidson forhandler, eller se [www.harley-davidson.com](http://www.harley-davidson.com) for en liste over elektrisk tilbehør, der passer til din motorcykel.

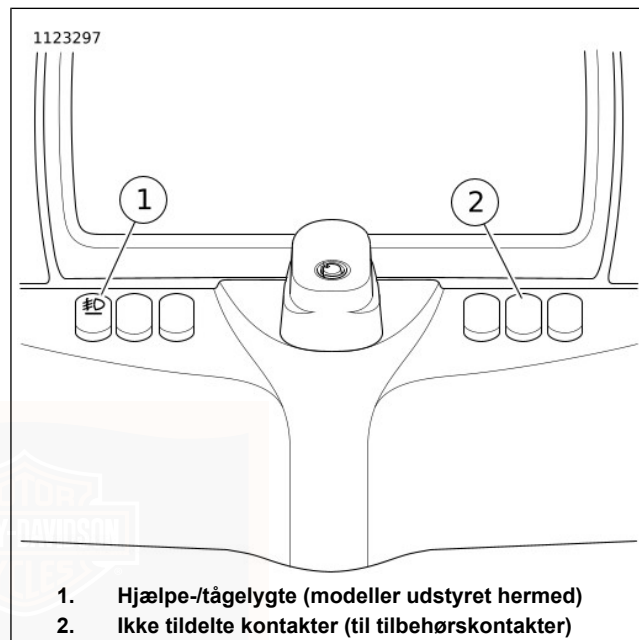

Figur 13. Kontakter på instrumentpanel

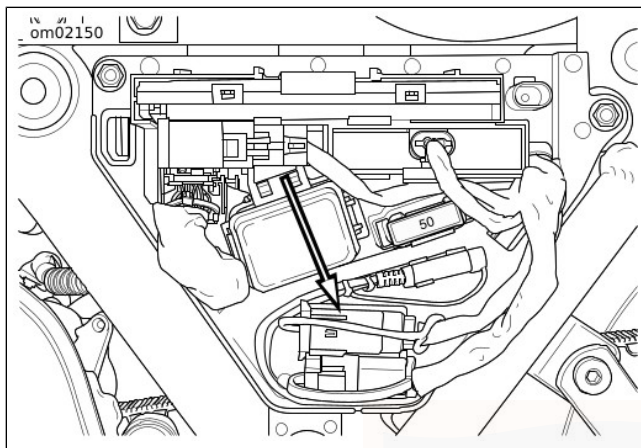

Figur 14. Tilbehørsstik (under venstre sideskærm)

## HJÆLPE-/TÅGELYGTER

### ANVENDELSESMULIGHED



- 2018 TRI GLIDE ULTRA (FLHTCUTG)
- 2018 TRI GLIDE ULTRA ANNIVERSARY (FLHTCUTG ANV)

Hjælpe-/tågelygter giver ekstra lys på vejen og omgivelserne under mørke eller regnfulde forhold. Lygterne gør også motorcyklen mere synlig for andre trafikanter.

Se Figur 13. På modeller, der er udstyret med hjælpe-/tågelygter, sidder kontakten på venstre side af strømledningbeklædningen.

### Indenlandske/canadiske konfigurationer:

Hjælpe-/tågelygterne er konfigureret til at slukke, når fjernlyset tændes, undtagen som krævet af stat/provins.

Hjælpe-/tågelygterne kan konfigureres til at være tændt eller slukke sammen med fjernlyset ifølge de lovmæssige krav i bruslandet. Kontakt din Harley-Davidson forhandler.

## PASSAGERKONTROLKNAPPER

Se Figur 15. Nogle modeller har passagerkontrolknapper i højre side af Tour-Pak. Disse kontrolknapper giver passageren mulighed for at betjene funktioner i infotainment-systemet. Se BOOM! BOX BRUGERVEJLEDNING for detaljeret vejledning.

### Tilstandsknap

**TILSTAND:** Tryk knappen lige ind for at vælge den næste tilgængelige lydkilde.

**UP/DN:** Tryk kontakten op/ned for at vælge den forrige/næste radiostation eller mediefil.

## PTT/VOL-kontakt (Push-To-Talk/Lydstyrke)

**PTT:** Tryk på kontakten for at sende via CB eller samtaleanlæg.

**VOL+/VOL-:** Tryk kontakten op/ned for at øge/sænke lydstyrken i passagerens hovedtelefon.

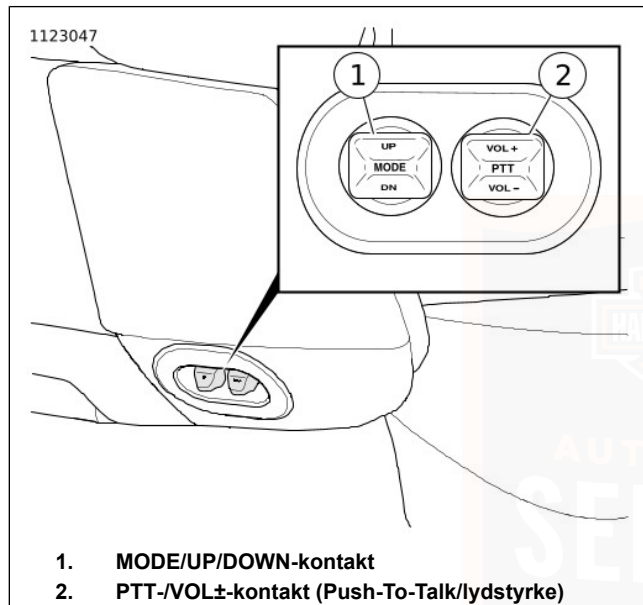

Figur 15. Passagerkontrolknapper

## BOOM! BOX INFOTAINMENT-SYSTEM

### ANVENDELSESMULIGHED



- 2018 TRI GLIDE ULTRA (FLHTCUTG)
- 2018 TRI GLIDE ULTRA ANNIVERSARY (FLHTCUTG ANV)

### ⚠ ADVARSEL

Indstil lydstyrken og andre indstillinger på lydsystemet og andre elektroniske enheder, inden du kører. Manglende opmærksomhed kan medføre, at du mister kontrollen, hvilket kan resultere i dødsfald eller alvorlig personskade. (00088b)

### ⚠ ADVARSEL

Vælg ikke et lydstyrkeniveau, der udelukker trafikstøj eller afbryder den nødvendige koncentration for sikker kørsel og betjening af motorcyklen. Manglende opmærksomhed eller en lydstyrke, der blokerer for trafikstøj, kan medføre tab af kontrol og dødsfald eller alvorlig personskade. (00539b)

### BEMÆRK

- Se *BOOM! BOX BRUGERVEJLEDNING* for en komplet beskrivelse af funktionerne og betjeningsvejledning.

- *Udfør systemopsætning, og bliv fortrolig med infotainment-systemets kontroller og funktioner, før du kører ud på vejen med motorcyklen.*
- *Kontakt en autoriseret Harley-Davidson forhandler, og se onlineressourcer på [www.harley-davidson.com/touring](http://www.harley-davidson.com/touring) for at få yderligere vejledning og information.*

Se Figur 16. Nogle motorcykler har et Boom! Box infotainment-system. Strømmen forsynes kun, mens tændingskontakten er i positionen IGNITION (tænding) eller ACCESSORY (tilbehør). På radioen findes følgende betjeningsknapper:

**Tænd/mute fysisk tast (1):** Tryk og hold nede for at tænde og slukke for systemet. Tryk kort for at slå lyd fra og midlertidigt standse mediet.

**Startskærm fysisk tast (2):** Tryk for at få vist forsideskærmen.

**Favoritter fysisk tast (3):** Tryk for at få vist gemte favoritter.

**Navigation fysisk tast (4):** På modeller udstyret hermed trykkes på denne kontakt for at gå ind i GPS-navigation (eller for at få vist kompas på nogle modeller).

**Fysiske taster (5):** Nogle systemer har fysiske taster Tryk på tasten for at vælge elementer på skærmen.

**Berøringsskærm (6):** Nogle systemer har en berøringsskærm. Vælg elementer på skærmen for at betjene infotainment-systemet. Berøringsskærmen kan betjenes med kørehandsker på. Berøringsskærmen har en skærmbeskyttelse, der kan udskiftes, og som skal sidde på skærmen. Beskadigelse af skærmen pga. brug uden beskyttelsen er ikke dækket af garantien.

**Soft-keys (7):** Nogle systemer har soft-keys. Tryk på de tilhørende soft-keys for at vælge elementer på skærmen.

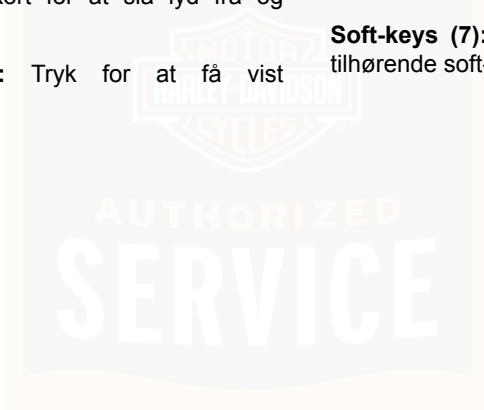

om01741

4.3

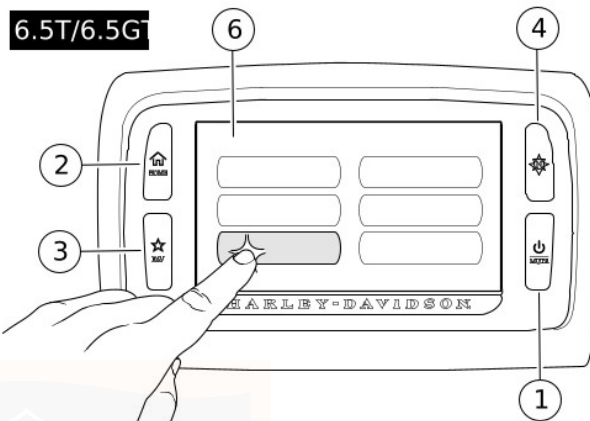
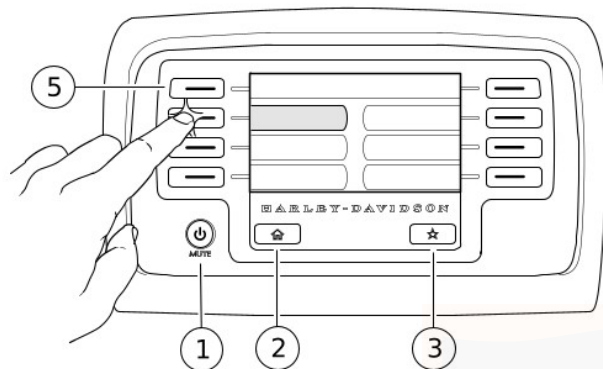

1. Hard key for tænd/mute
2. Hard key for forsideskærm
3. Hard key for favoritter
4. Hard key for navigation

5. Hard key
6. Berøringsskærm
7. Soft-key

Figur 16. Boom! Box Infotainment-system

## MEDIERUM

ANVENDELSESMULIGHED	
	<ul style="list-style-type: none"><li>• 2018 TRI GLIDE ULTRA (FLHTCUTG)</li><li>• 2018 TRI GLIDE ULTRA ANNIVERSARY (FLHTCUTG ANV)</li></ul>

Se Figur 17. Jukebox-medierummet er et aflukke i instrumentpanelet, som kan bruges til tilslutning af en medieenhed eller opbevaring af småting. Mediaefspillere og USB-lagerenheder med mediefiler kan tilsluttes til USB-porten. Opdateringer af radiosystem udføres også via en USB-lagerenhed.

USB-porten oplader den tilsluttede enhed, mens motorcyklen er tændt eller i tilbehørstilstand. Se BOOM! BOX BRUGERVEJLEDNING for at installere opdateringer eller afspille filer.

**Åbning:** Se Figur 17. Tryk på nederste del af lågen og frigør.

**Lukning:** Skub lågen ind for at lukke, indtil den lukker korrekt.

**Installer USB- eller medieenheden:** Forbind enheden med USB-porten. Læg enheden i holderen. Luk lågen til rummet.

**Nulstilling af lågens lås:** Hvis rummets låge er blevet tvunget op, eller den ikke lukker korrekt, skal lågens lås muligvis nulstilles. Luk lågen i. Luk lågen op. Luk lågen igen for at tilkoble låsemekanismen.

Hold lågen lukket, mens der køres på motorcyklen, for at forhindre ting i at falde ud af rummet. Fjern værdifulde genstande fra medierummet, før du efterlader motorcyklen uovervåget.

Holderen kan fjernes for at rengøre inde i rummet. Sæt holderen på plads, før der køres, for at forhindre medieenheder i at bevæge sig rundt i rummet og for at mindske vibration.

### BEMÆRK

*Brug **ikke** mediaefspillere med harddiske. Vibration kan give interne skader på enheden.*

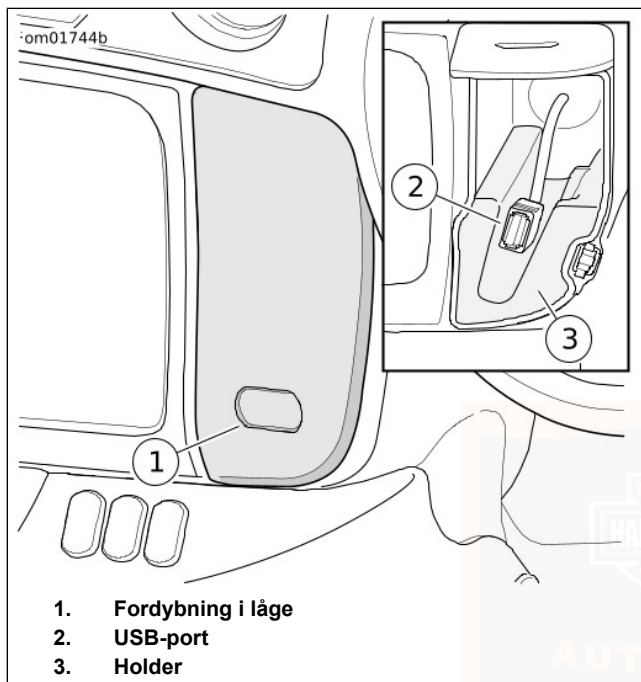

**Figur 17. Medierum**

## HOVEDTELEFONFORBINDELSE

### BEMÆRK

**Træk ikke i kablet for at fjerne hovedtelefonen fra soklen. Træk i stikket for at afbryde hovedtelefonen fra soklen. (00174a)**

Se Figur 18 og Figur 19. Nogle motorcykler har et stik til førerens hovedtelefoner på brændstoftankpanelet og et stik til passagerens hovedtelefoner på venstre højttaler. Hovedtelefoner bruges i forbindelse med CB, samtaleanlæg, stemmegenkendelse og andre funktioner på modeller udstyret hermed.

Brug Harley-Davidson 7-bens DIN-hovedtelefoner, der følger med modellerne, som er udstyret hermed, eller anskaf dem hos en Harley-Davidson forhandler. Andre hovedtelefon-mikrofoner vil ikke virke. Se de instruktioner, der følger med hovedtelefonerne, for at installere dem i en hjelm.

Tilslut hovedtelefonerne ved at lade stikindekset på hovedtelefonerne flugte med konsolindekset på konnektoren.

Videresendelse af lyd for hovedtelefonen styres gennem radioen. Lydstyrke og push-to-talk-funktioner udføres ved brug af førerens og passagerernes håndbetjening. Se BOOM! BOX BRUGERVEJLEDNINGEN.

Stikdækslerne forbliver lukkede, når de ikke er i brug, for at forhindre snavs og vand i at trænge ind i stikket. Luk begge stikdæksler, før motorcyklen vaskes.

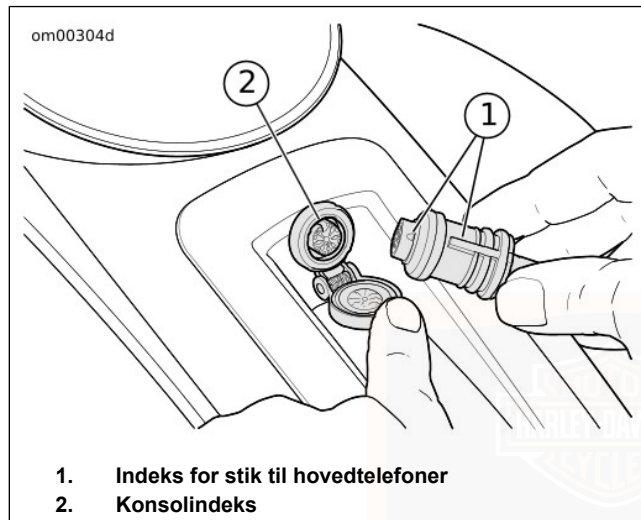

Figur 18. Hovedtelefonstik for fører (typisk)

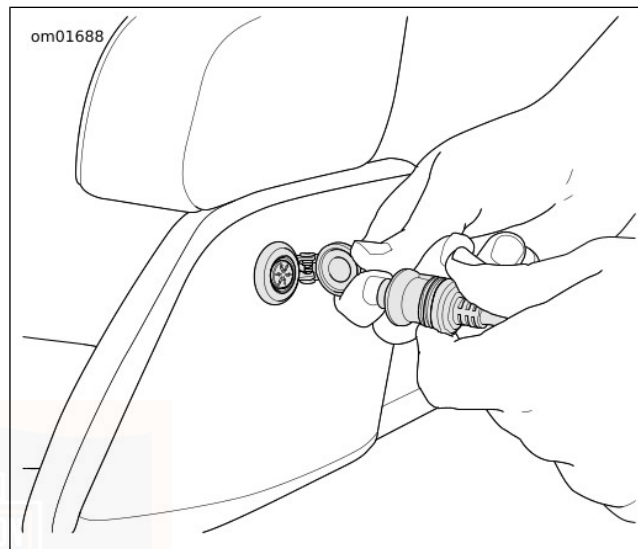

Figur 19. Hovedtelefonstik for passager  
**ELEKTRONISK GASHÅNDTAG (ETC)**

Denne motorcykel har en elektronisk gasregulering (ETC). I stedet for at bruge en mekanisk kabeltilslutning til gashåndtaget, bruger denne teknologi redundante håndtagsfølere, som indikerer førerens ønskede håndtagsposition til det elektroniske kontrolmodul (ECM). ECM regulerer derefter korrekt brændstof/luftindtag samt tændingsindstilling baseret på førerens handlinger.

Det elektroniske kontrolmodul (ECM) overvåger status for håndtagsfølerne, gashåndtagspladens styring og luftstrømning. Hvis der registreres fejlfindingskoder, deaktiverer ECM cruise-control, tænder indikatoren for kontrol af motor og går i en af følgende tilstande.

## ETC begrænset ydelsestilstand

Føreren oplever en drift, som er næsten normal. Motorcyklen kører med forholdsregler for at beskytte mod utilsigtet acceleration.

## ETC-strømstyringstilstand

Gashåndtagspladens styring vender tilbage til en "tomgangslås" eller "liste hjem"-position, som vil levere tilstrækkeligt drejningsmoment til at opnå en hastighed på ca. 40 km/h (25 mph) . Motorcyklens reaktion på håndtagsfølerens input er reduceret.

## ETC tvunget tomgangstilstand

Gashåndtagspladens styring tvinges til en "hurtig tomgang"-position, som vil levere tilstrækkeligt moment til at krybe, men ikke nok til at køre med trafikhastigheder.

## ETC tvunget nedlukningstilstand

Motoren er tvunget til at lukke ned.

## GEARSKIFTER

### Placering

Se Figur 20. Gearskifteren sidder på venstre side. Gearskifteren betjenes med venstre fod. Gearskifteren skifter gearene i en sekventiel 6-gear transmission.

### Skiftemønster

<b>BEMÆRK</b>
---------------

**Forsøg ikke at skifte gear, før der er koblet ud. Hvis ikke der er koblet helt ud, kan det medføre skader på maskinen. (00182a)**

Se Figur 20. Hvert gear skal tilkobles i rækkefølge. Løft gearskifteren op for at skifte til højere gear. Tryk skifteren ned for at skifte til lavere gear. Efter hvert gearskifte slippes gearskifteren, så den kan vende tilbage til hvileposition. Se BETJENING > GEARSKIFTE (Side 121).

### Frigeare

Frigeare befinder sig mellem 1. og 2. gear. Gearet kan sættes i frigeare fra enten første eller andet gear. Løft eller tryk på gearskifteren 1/2-vejs i dens vanding. I frigeare tændes indikatoren.

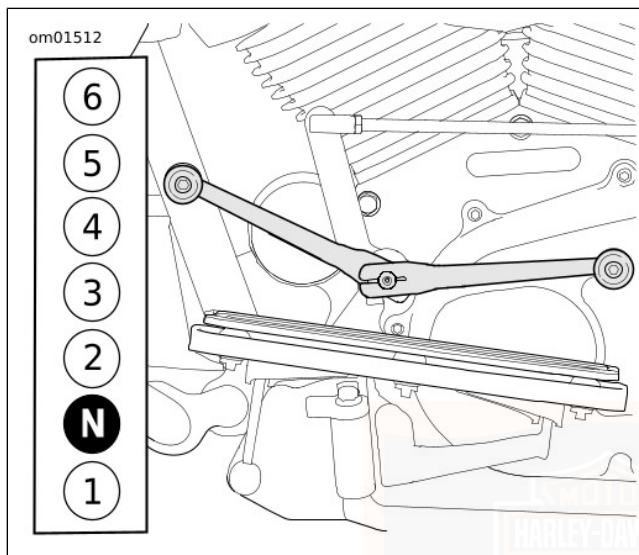

Figur 20. Gearskifter og skiftemønster

## HÆL/TÅ-SKIFTEPEDAL

Se Figur 21. Nogle motorcykler har en hæl/tå-skiftepedal. Skifte til højere gear kan udføres med venstre fods hæl. Skift til lavere gear kan udføres med tåen.

**Nedskifte (tå):** Skub tå-skiftepedalen helt ned (hele vandringsen)

**Opskifte (tå):** Løft tå-skiftepedalen helt op (hele vandringsen)

**Opskifte (hæl):** Skub hæl-skiftepedalen helt ned (hele vandringsen)

Slip hæl/tå-skiftepedalen efter hvert gearskifte, så skifteren kan vende tilbage til dens midterposition, før næste gearskifte.

### BEMÆRK

*Højden på hæl/tå-skiftepedalen kan indstilles, så den passer til føreren. Efter eventuel ændring i indstillingen skal man sikre sig, at skiftepedalen har bevaret sin fulde vandring. Se servicehåndbogen.*

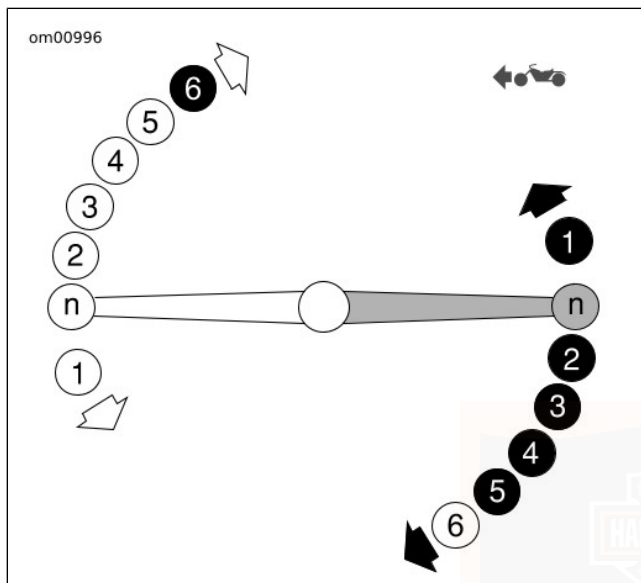

Figur 21. Hæl/tå-fodskiftepedal

## PARKERINGSBREMSE

Se Figur 22. Parkeringsbremsepedalen sidder på den venstre side af motorcyklen. Parkeringsbremsen aktiverer mekanisk bremserne for begge baghjul og forhindrer således, at motorcyklen kører, når den er parkeret. Indikatoren for parkeringsbremsen tændes, når parkeringsbremsen aktiveres.

Brug ikke parkeringsbremsen, når motorcyklen er i bevægelse. Det er ikke en nødbremse. Udløs altid parkeringsbremsen, inden du kører.

### BEMÆRK

Efterhånden som bremseklodserne bliver nedslidte, kan det være nødvendigt at justere parkeringsbremsen for at sikre, at bagbremserne aktiveres korrekt. Parkeringsbremseindikator tændes, når parkeringsbremsen aktiveres, selvom parkeringsbremsen ikke er korrekt justeret. Se **VEDLIGEHOLDELSE OG SMØRING > PARKERINGSBREMSE** (Side 156) for oplysninger om eftersyn og justering.

## Brug af parkeringsbremse

1. Stop motorcyklen helt.
2. Skift til 1. gear og sluk for motoren.
3. Aktivér forbremsen og sæt foden over bagbremsen med højre fod.
4. Se Figur 22. Tryk fast med venstre fod på parkeringsbremsepedalen, indtil den ikke kan trykkes længere ned.

## Udløsning af parkeringsbremse

1. Aktivér forbremsen og sæt foden over bagbremsen med højre fod.
2. Se Figur 22. Tryk med en fast fod på parkeringsbremsepedalen og udløs den. Parkeringsbremsen vender tilbage til sin udløste position.

### BEMÆRK

*Fodtryk på parkeringsbremsepedalen, når den udløses, medfører muligvis ikke korrekt nulstilling af parkeringsbremsen. Lad pedalen vende tilbage til udløst position, uden at førerens fod er på parkeringsbremsepedalen.*

3. Start motorcyklen. Parkeringsbremsens lysindikator skulle nu være slukket. Betjen motorcyklen på normal vis.

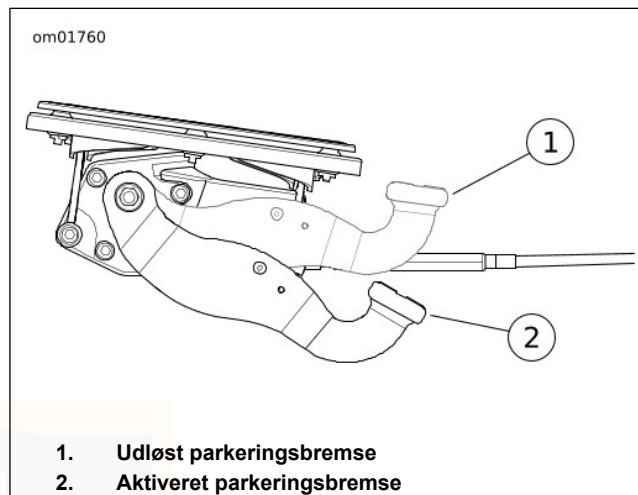

Figur 22. Parkeringsbremse

## BREMSESYSTEM

### ⚠ ADVARSEL

Brems ikke så hårdt, at hjulet blokerer. Et blokeret hjul vil skride ud, så du mister kontrollen over motorcyklen, hvilket kan resultere i dødsfald eller alvorlige personskader. (00053a)

Denne motorcykel bruger forbundne bremsere, hvilket betyder, at både for-og bagbremsen aktiveres, når du aktiverer bagbremsepedalen. Bagbremsepedalen sidder på motorcyklens højre side. Bremspepedalen betjenes med højre fod.

Forbremsegrebet aktiverer kun forhjulet. Forbremsegrebet sidder på højre side af styret. Grebet betjenes med højre hånds fingre.

#### **▲ ADVARSEL**

**Anbring ikke fingrene mellem koblingsgrebet og styret. Forkert placering af hænderne kan vanskeliggøre betjeningen af kontrolhåndtaget og medføre tab af kontrol over motorcyklen, hvilket kan resultere i dødsfald eller alvorlige personskader. (00032a)**

Bremserne bør bruges ensartet og ligeligt for at undgå, at hjulene blokeres. Det er generelt bedst, hvis der er balance mellem bag- og forbremse.

## **HØJDEJUSTERING AF PASSAGERENS FODSTØTTE**

Passagerens fodstøtter kan justeres i tre forskellige positioner.

1. Se Figur 23. Fjern fatningsskruen med låseskiven (1) fra den øverste del af fodstøttebeslaget (3).

#### **BEMÆRK**

*Fjern ikke den nedre skrue (4). Den nedre skrue er en kraveskrue, som sidder i en åbning i beslaget.*

2. Skub beslaget til den ønskede højde. Lad det øverste hul i beslaget flugte med et af de tre huller i stellet.
3. Påfør en dråbe LOCTITE 243 THREADLOCKER AND SEALANT (BLÅ) på skruens (1) gevind. Monter fatningsskrue med låseskive. Spænd til 49–56 N·m (36–42 ft·lbs).

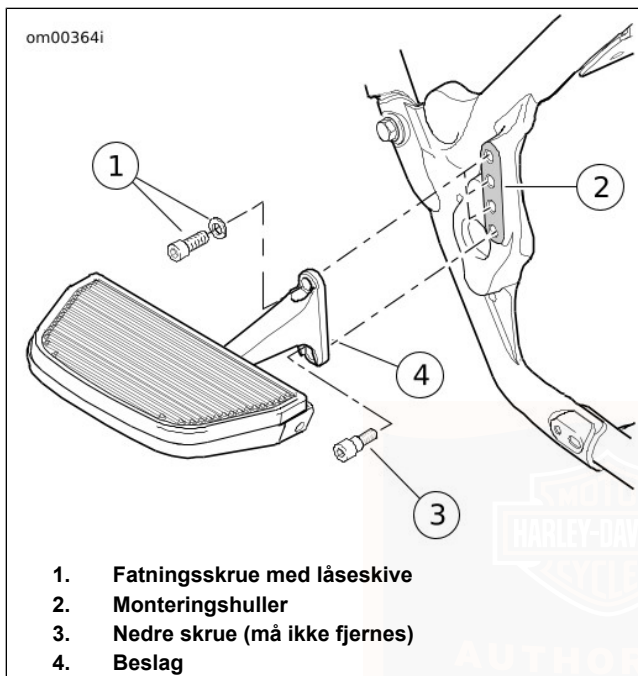

Figur 23. Passagerens fodstøtte

## PÅFYLDNINGSDÆKSEL

Se SIKKERHED FØRST > SIKKERHEDSBESTEMMELSER (Side 5), og gennemlæs følgende sikkerhedsprocedurer.

### ▲ ADVARSEL

Undgå at spilde benzin. Åbn langsomt påfyldningsdækslet. Fyld kun benzin på op til bunden af påfyldningsstudsens, så der er luft nok til, at brændstoffet kan udvide sig. Skru påfyldningsdækslet godt fast efter påfyldning. Benzin er yderst brandfarlig og højeksplosiv, hvilket kan resultere i dødsfald eller alvorlige personskader. (00028b)

### ▲ ADVARSEL

Lad ikke motorcyklen stå med benzin i tanken derhjemme eller i garagen samt i nærheden af åben ild, tændblus, gnister og elektriske motorer. Benzin er yderst brandfarlig og højeksplosiv, hvilket kan resultere i dødsfald eller alvorlige personskader. (00003a)

### ▲ ADVARSEL

Anvend ikke tankdæksler fra eftermarkedet. Der er risiko for, at tankdæksler fra eftermarkedet ikke passer ordentligt eller er utætte, hvilket kan resultere i dødsfald eller alvorlige personskader. Anvend godkendte tankdæksler fra en Harley-Davidson forhandler. (00034a)

### BEMÆRK

Undgå at spilde brændstof på motorcyklen, når du tanker op. Brændstof, der spildes på motorcyklen, skal tørres af med det samme. Brændstof kan ødelægge overfladerne. (00147b)

### BEMÆRK

Anvend kun blyfrit brændstof i motorcykler med katalysator. Blyholdigt brændstof vil skade emissionskontrollsystemet. (00150c)

## FLRT

Se Figur 24. Påfyldningsdækslet er placeret på højre side af benzintanken.

Dækslet på venstre side er benzinmåleren. Benzinmåleren kan ikke aftages.

## FLHTCUTG

Påfyldningsdækslet er under en trykknop eller låselåge på benzintanken.

**Trykknop på benzinlåge:** Se Figur 25. Tryk på knappen for at åbne lågen.

**Låsning af benzinlåge:** Se Figur 26. Oplås benzinlågen med tændingsnøglen. Lås benzinlågen ved at fjerne nøglen og lukke benzinlågen.

## Påfyldningsdæksel

**Fjern:** Drej påfyldningsdækslet mod uret for at tage det af.

Fyld benzintanken langsomt for at undgå at spilde. Fyld kun benzin på op til bunden af påfyldningsstudsene. Sørg for, at der er luft nok til, at brændstoffet kan udvide sig. Udvidelse kan medføre, at en overfyldt tank spilder benzin ud gennem påfyldningsdækslets udluftningsåbning og ud i omgivelserne.

**Montér:** Drej påfyldningsdækslet med uret, indtil det klikker på plads. Skraldefunktionen på dækslet forhindrer det i at blive overspændt.

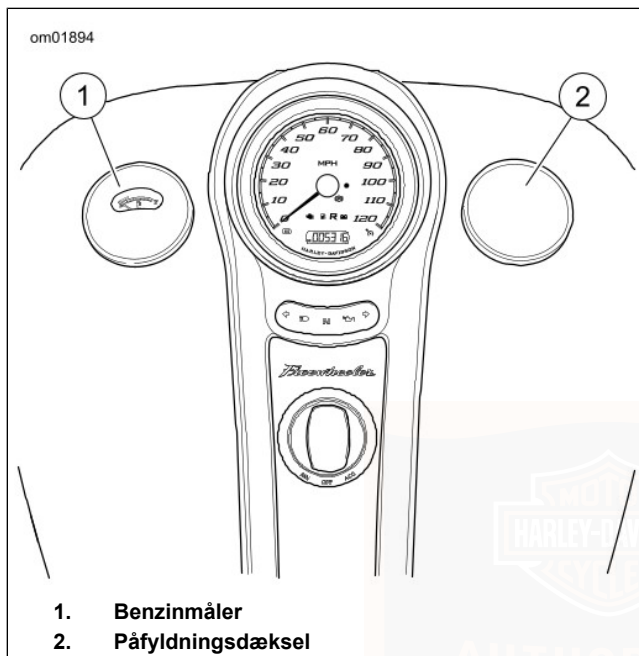

Figur 24. Brændstoftank: FLRT

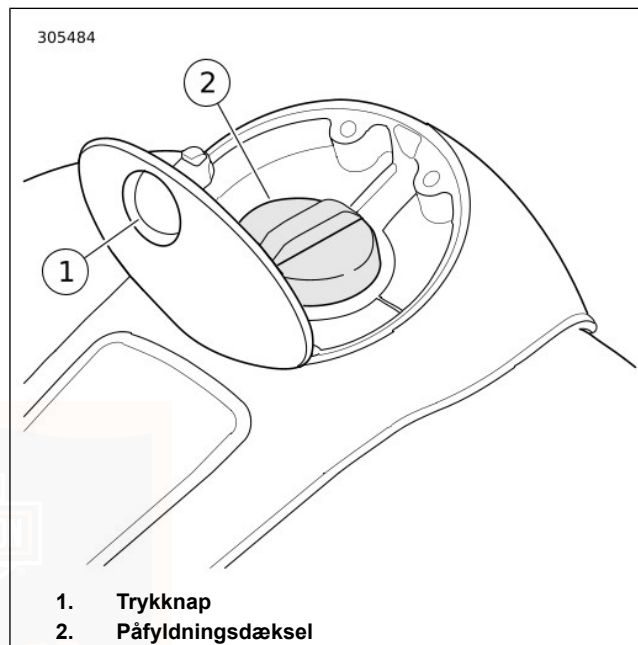

Figur 25. Trykknop på benzinlåge

om01329

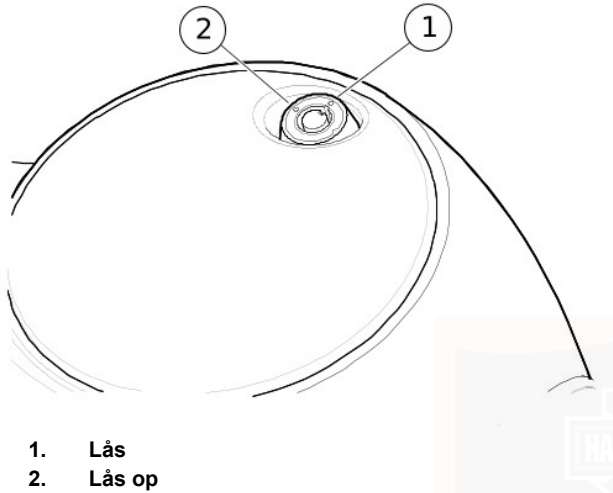

Figur 26. Benzintanke der kan låses

## SIDESPEJLE

### ▲ ADVARSEL

De genstande, du ser i spejlene, er tættere på, end de ser ud til. Udvis forsigtighed, når du vurderer afstanden til genstande i spejlene. Hvis afstandene ikke vurderes korrekt, kan det resultere i dødsfald eller alvorlige personskader. (00033a)

Motorcyklen har to konvekse sidespejle.

Denne form for spejl er designet til at give et bredere udsyn bagud end et fladt spejl. Biler og andre genstande vil imidlertid syne mindre og længere væk i denne form for spejl, end de reelt er.

- Udvis forsigtighed, når du vurderer størrelsen af eller afstanden til genstande, som du kan se i sidespejlene.
- Juster altid sidespejlene inden kørsel, så du har et klart udsyn bagud.

### BEMÆRK

Spejlene skal justeres, så du kan se en lille del af dine skuldre i hvert spejl. Det vil hjælpe dig med at vurdere afstanden til køretøjer, der befinder sig bag motorcyklen.

## BAGESTE LUFTAFFJEDRING

Motorcyklen er udstyret med baghjulsaffjedring, der kan justeres med luft. Juster luftrykket i de bageste støddæmpere, så det passer til lastkrav, kørestil og personlig komfort.

## JUSTERING AF LUFTSTØDDÆMPERE

### Anbefalet tryk

De anbefalede tryk er starttryk for den samlede vægt af fører, passager og bagage. Varier trykket for at tilpasse til vejforhold, kørestil og ønsket komfort. Se Tabel 20.

Tabel 20. Anbefalet standardluftryk i baghjulsaffjedringen

STØDDÆMPERBELASTNING	TOTALVÆGT	TRYK	
		psi	kPa
Fører	op til 68 kg (150 lb)	5-10	34-69
	68-91 kg (150-200 lb)	10-20	69-138
	91-113 kg (200-250 lb)	20-30	138-206
	113-136 kg (250-300 lb)	30-40	206-276
	136 kg (300 lb) til maksimal tilladt ekstravægt*	40-50	276-345
Fører med bagagekapacitet på 36 kg (80 lb)	op til 68 kg (150 lb)	25-30	172-206
	68-91 kg (150-200 lb)	30-40	206-276
	91-113 kg (200-250 lb)	40-50	276-345
	113 kg (250 lb) til maksimal tilladt ekstravægt*	50	345
Fører plus passager	Enhver vægt op til maksimal tilladt ekstravægt*	50	345
Maksimalt lastet motorcykel	Maksimal tilladt yderligere vægt*	50	345
Overskrid <b>ikke</b> et bagstøddæmpertryk på 345 kPa (50 psi).			
*Der henvises til afsnittet Tabel 13 for maksimal tilladt ekstravægt på motorcyklen.			

## Justering

### BEMÆRK

Se Figur 27. Brug en luftpumpe uden tab, f.eks. DIGITAL TOURING-AFFJEDRINGSLUFTPUMPE (VARENØ.: 54000033), der kan fås hos en Harley-Davidson forhandler. Denne pumpe kan også bruges som dæktryksmåler.

1. Tryk på tændknappen (3) for at tænde displayet.
2. Hold tændknappen nede i fem sekunder for at skifte mellem psi- og kPa-enheder.
3. Fjern den højre sideskærm.
4. Fjern dækslet fra luftventilen under den højre sideskærm.
5. Monter pumpens luftventiladapter (2) på luftventilen.

### BEMÆRK

- *Inden trykafkastning tømmes støddæmperen for olie ved at oppumpe med ekstra 20,7–34,6 kPa (3–5 psi).*
- *De bedste resultater opnås ved at trykke langsomt og kun delvist på trykafkastningsknappen (1).*

### BEMÆRK

**Maksimum for lufttryk i affjedring må ikke overskrides. Luftkomponenter bliver hurtigt fyldt. Benyt derfor en trykledning med lavt tryk. Hvis du undlader at gøre dette, kan det medføre skade på komponenter. (00165b)**

6. Juster trykket.
  - a. **Tag trykket af:** Tryk på trykafkastningsknappen på pumpen.
  - b. **Øg trykket:** Se Figur 28. Træk håndtaget ud. Drej håndtaget til T-positionen. Pump, indtil displayet viser det anbefalede tryk.
7. Fjern pumpen fra luftventilen.
8. Monter dækslet på luftventilen.
9. Monter den højre sideskærm.

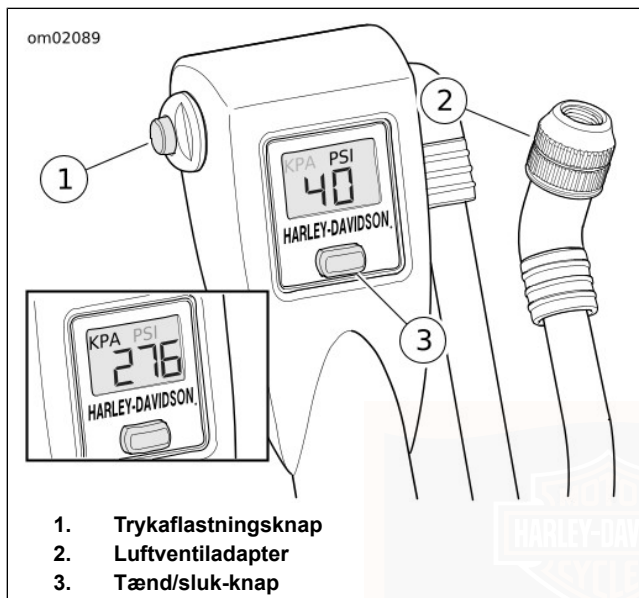

Figur 27. Digital Touring affjedringsluftpumpe

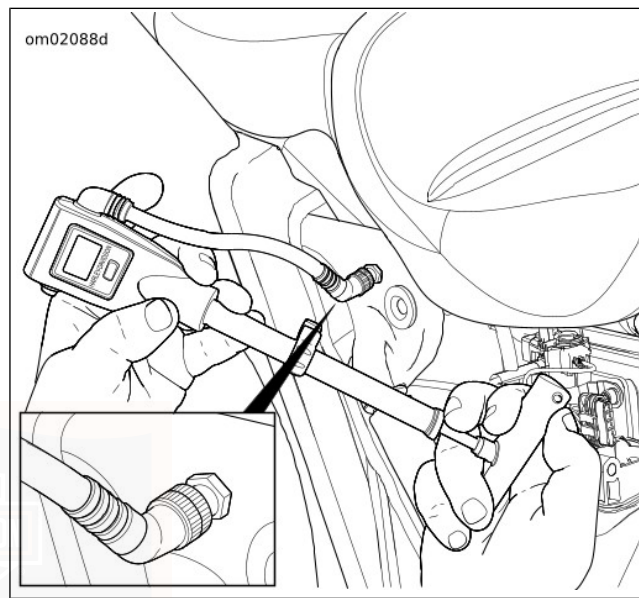

Figur 28. Justering af støddæmpers lufttryk

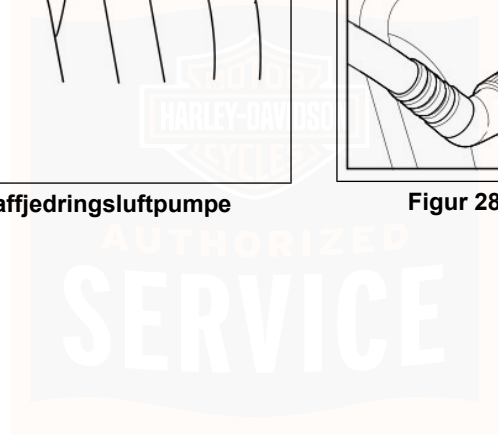

## BAGAGE

### ⚠ ADVARSEL

Se afsnittet **TILBEHØR OG LAST** i afsnittet **SIKKERHED FØRST** i din instruktionsbog. Ukorrekt placering af bagage eller ukorrekt installation af tilbehør kan forårsage, at en komponent ikke virker, og det kan forringe motorcyklens stabilitet, styreegenskaber og ydelse, hvilket kan resultere i dødsfald eller alvorlige personskader. (00021c)

### ⚠ ADVARSEL

**Motorcyklens maks. bruttokøretøjsvægt (GVWR) og maks. akseltryk (GAWR) må ikke overskrides. Hvis disse totalvægte overskrides kan det føre til komponentfejl og forringe motorcyklens stabilitet, styreegenskaber og ydelse, hvilket kan resultere i dødsfald eller alvorlige personskader. (00016f)**

- GVWR er den maksimale samlede vægt af motorcyklen, tilbehør, fører, passager og bagage, hvorved det stadig er sikkert at køre.
- Maks. akseltryk (GAWR) er den maksimale vægt, som må være på hver aksel, for at det er sikkert at køre.

- Se informationsmærkat på styret eller det nederste rammerør for oplysninger om maks. bruttokøretøjsvægt (GVWR) og maks. akseltryk (GAWR).

### ⚠ ADVARSEL

**Forkert montering af last eller forkert installation af tilbehør kan forringe motorcyklens stabilitet og styreegenskaber, hvilket kan resultere i dødsfald eller alvorlige personskader. (00095a)**

- Sørg for, at bagage anbringes tæt ind til motorcyklen og vejer så lidt som muligt, således at motorcyklens tyngdepunkt ændres mindst muligt. Vægten skal fordeles ligeligt på begge sider af motorcyklen. Større genstande må ikke anbringes for langt bag føreren, og der må ikke hænges last på styret eller forgafflen. Overskrid ikke den maksimale belastning på mærkatet i bagagerummet.
- Kontrollér, at bagagen er fastgjort. Bagagen må ikke kunne bevæge sig under kørsel. Kontrollér bagagen fra tid til anden.
- Luk og lås bagagerummet før kørslen, eller før motorcyklen efterlades uovervåget.

## PASSAGERHÅNDTAG

ANVENDELSESMULIGHED	
<input checked="" type="checkbox"/>	• 2018 FREEWHEELER (FLRT)

Se Figur 29. Håndtag til passageren er på karrosseriet.

### BEMÆRK

- Brug ikke håndtagene til at fastgøre last.
- Brug ikke håndtagene til at løfte motorcyklen.
- Brug ikke håndtagene som fastgørelsespunkter under transport. Det kan medføre beskadigelse.

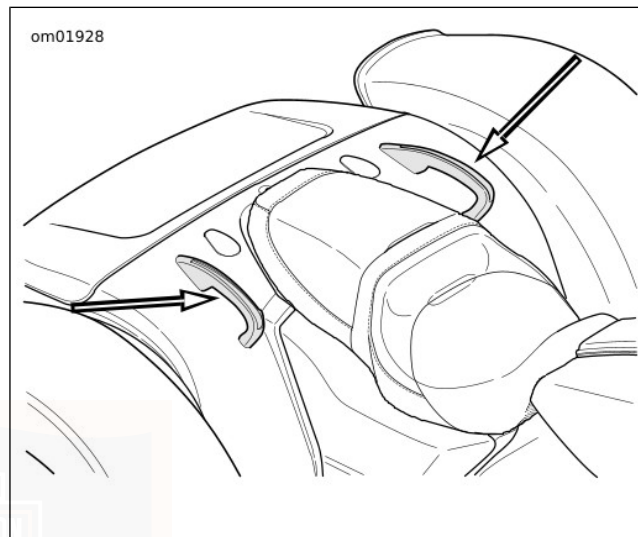

Figur 29. Passagerhåndtag: FLRT



## TOUR-PAK

ANVENDELSESMULIGHED	
<input checked="" type="checkbox"/>	<ul style="list-style-type: none"><li>• 2018 TRI GLIDE ULTRA (FLHTCUTG)</li><li>• 2018 TRI GLIDE ULTRA ANNIVERSARY (FLHTCUTG ANV)</li></ul>

### ▲ ADVARSEL

Overskrid ikke Tour-Pak's vægtkapacitet. For stor vægt kan føre til tab af kontrol over motorcyklen, hvilket kan resultere i dødsfald eller alvorlige personskader. (00401c)

### ▲ FORSIGTIG!

Træk **ALDRIG** i elektriske ledninger. Hvis du trækker i en elektrisk ledning kan det forårsage skader på den indvendige strømleder og medføre stor ledningsmodstand, hvilket kan resultere i mindre eller mellemsvær personskade. (00168a)

## Betjening

Se Figur 30. Nogle motorcykler har en Tour-Pak, der kan aflåses, til opbevaring af bagage.

**Låse/oplåse:** Brug tændingsnøglen til at låse eller oplåse palgrebet.

**Åbning:** Træk i palgrebet. Løft låget.

**Lukning:** Luk låget. Tryk på palgrebet for at sikre låget. Løft i låget for at kontrollere, at det er godt lukket.

## Fjernelse/montering

### ▲ FORSIGTIG!

Træk **ALDRIG** i elektriske ledninger. Hvis du trækker i en elektrisk ledning kan det forårsage skader på den indvendige strømleder og medføre stor ledningsmodstand, hvilket kan resultere i mindre eller mellemsvær personskade. (00168a)

Tour-Pak kan monteres i fremad- eller bagudgående position. Motorcyklen sendes fra fabrikken med Tour-Pak monteret i bagudgående position. Se servicehåndbogen, eller kontakt en Harley-Davidson forhandler.

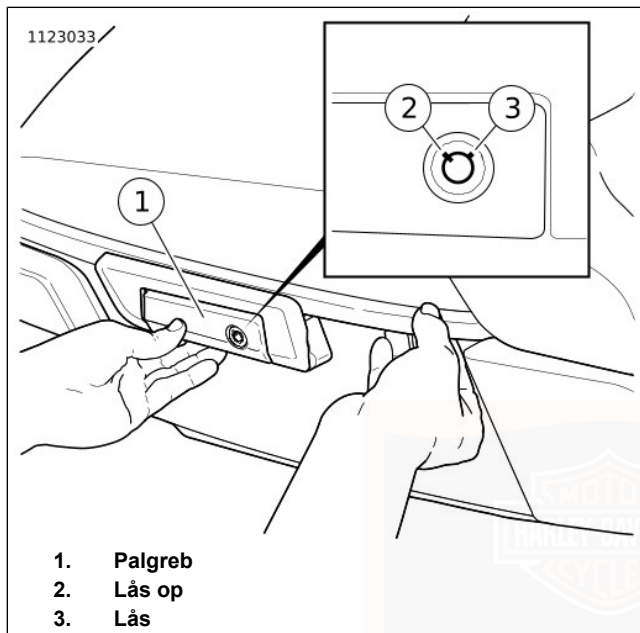

Figur 30. Tour-Pak

## BAGAGERUM

### ANVENDELSESMULIGHED



- 2018 FREEWHEELER (FLRT)

Motorcyklen har et aflåseligt bagagerum. Fordel vægten jævnt, når bagagerummet lastes. Overskrid ikke den maksimale last på 22 kg (50 lb). Bagagerummets indhold kan rulle omkring under kørslen.

1. Se Figur 31. Bagagerummet låses op ved at sætte nøglen i cylinderlåsen og dreje den en kvart omgang mod uret. Tag nøglen ud.
2. Se Figur 32. Drej cylinderlåsen med uret for at låse klappen op. Åbn bagagerumsklappen.
3. Luk bagagerumsklappen. Tryk ned på bagagerumsklappen for at låse låsen. Træk for at sikre, at bagagerumsklappen er sikkert lukket.
4. Bagagerummet låses ved at sætte nøglen i cylinderlåsen og dreje den en kvart omgang med uret. Tag nøglen ud. Drej knappen for at sikre, at bagagerummet er låst.

SERVICE

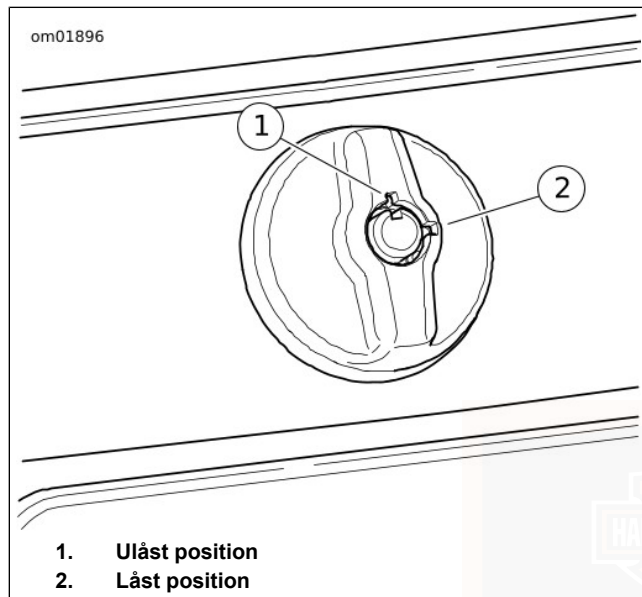

Figur 31. Bagagerumslås

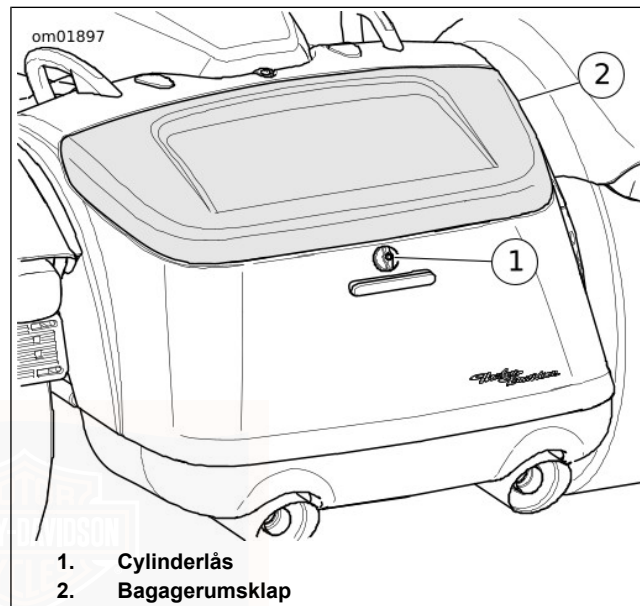

Figur 32. Bagagerum (typisk)

#### ANVENDELSESMULIGHED



- 2018 TRI GLIDE ULTRA (FLHTCUTG)
- 2018 TRI GLIDE ULTRA ANNIVERSARY (FLHTCUTG ANV)

Motorcyklen har et aflåseligt bagagerum. Fordel vægten jævnt, når bagagerummet lastes. Overskrid ikke den maksimale last på 22 kg (50 lb). Bagagerummets indhold kan rulle omkring under kørslen.

1. Se Figur 33. Bagagerummets oplåses ved at indsætte nøglen i cylinderlåsen og dreje den en ottendedel af en omdrejning med uret. Drej nøglen tilbage til midterpositionen, og fjern den.
2. Se Figur 34. Skub cylinderlåsen indad for at oplåse klappen. Træk i håndtaget for at åbne bagagerumsklappen.
3. Luk bagagerumsklappen med en fast hånd for at låse låsen. Træk i håndtaget for at sikre, at bagagerumsklappen er sikkert lukket.
4. Bagagerummet låses ved at sætte nøglen i cylinderlåsen og dreje den en ottendedel af en omgang mod uret. Drej nøglen tilbage til midterpositionen, og fjern den. Tryk indad på cylinderlåsen for at sikre, at bagagerummet er låst.

om01324

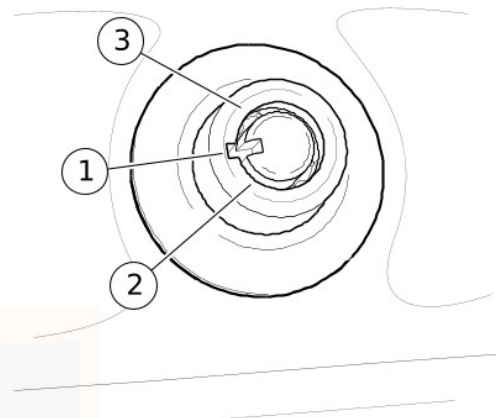

1. **Midterposition**
2. **1/8 omdrejning mod uret (låse)**
3. **1/8 omdrejning med uret (oplåse)**

**Figur 33. Bagagerumslås**

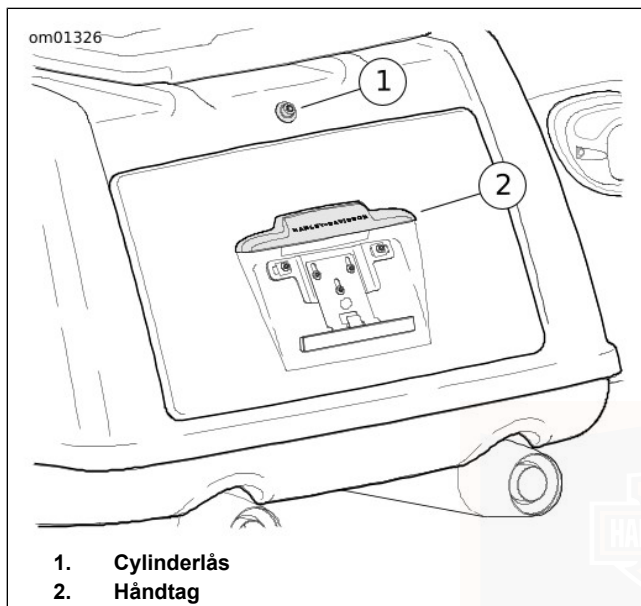

Figur 34. Bagagerum (typisk)

## STRØMSTIK

### ANVENDELSESMULIGHED



- 2018 TRI GLIDE ULTRA (FLHTCUTG)
- 2018 TRI GLIDE ULTRA ANNIVERSARY (FLHTCUTG ANV)

Se Figur 35. Strømsstikket er placeret i højre side af strømlinjebeklædningen. Stikket kan bruges til at forsyne eller oplade 12 V DC tilbehør via et standardbilstik. Følg fabrikantens anvisninger, når tilbehør installeres og betjenes. Sæt tilbehørets konnektor godt ind i strømsstikket.

### ⚠ ADVARSEL

**Kontrollér at styret går jævnt uden interferens. Interferens med styret kan føre til tab af kontrol over motorcyklen, hvilket kan resultere i dødsfald eller alvorlig personskade. (00371a)**

### BEMÆRK

- Før der køres ud, drejes styret helt til højre, og det kontrolleres, om der er kontakt mellem tilbehøret eller ledningerne og benzintanken.
- Brug ikke strømsstikket som cigarettænder. Det kan beskadige stikket. Kontakt en autoriseret Harley-Davidson forhandler for oplysninger om tilgængeligt tilbehør.

Der er kun strøm i stikket, mens tændingskontakten er i positionen IGNITION (tænding) eller ACCESSORY (tilbehør). Forsyning af tilbehør i længere tid, mens motoren ikke kører, tapper batteriet for strøm.

Der kan maksimalt trækkes 15 ampere for alt tilsluttet tilbehør. Dette omfatter den samlede strømmængde for alle strømstik og eventuelt andet monteret tilbehør. Hvis der registreres for stor strøm, afbryder systemet strømmen til stikket. Systemet aktiverer automatisk strømmen til stikket igen, når det registrerer, at overstrømssituationen er ophørt (når f.eks. et defekt tilbehør eller tilbehør med for stort strømforbrug er blevet fjernet).

Enheder, der oplades med stikket, kan give interferens på radiomodtagelsen.

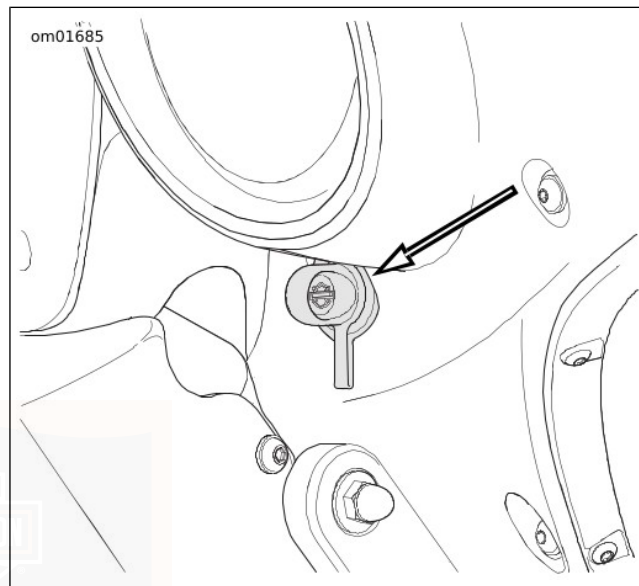

**Figur 35. Strømstik i strømlinjebeklædning**

## SPLITSTREAM VENTILATION I STRØMLINIEBEKLÆDNING

### ANVENDELSESMULIGHED



- 2018 TRI GLIDE ULTRA (FLHTCUTG)
- 2018 TRI GLIDE ULTRA ANNIVERSARY (FLHTCUTG ANV)

Se Figur 36. Motorcykler med en strømliniebeklædning har en ventil til ventilation i øverste panel. Ventilen kan lukkes eller åbnes for at give en behagelig luftstrøm til føreren og for at minimere rystelser fra vinden. Det er bedst at holde ventilationsåbningen åben af hensyn til reduceret turbulens.

**Åbning:** Tryk ned på ventilationsknappen, indtil den klikker. Ventilationsspjældet forbliver i åben position.

**Lukning:** Tryk ned på ventilationsknappen og slip. Knappen hopper op, og ventilationsspjældet lukkes.

**Nulstilling:** Hvis palen ikke går i indgreb, skal man trykke godt på knappen for at åbne, lukke og åbne ventilationsspjældet igen, indtil mekanismen går i indgreb.

Hold ventilationen fri for fremmedlegemer. Rengør jævnligt ventilationsmekanismen for at fjerne snavs, insekter og blade og for at holde alle dele bevægelige. Rengør knappen og ventilationsspjældet, hvis det bliver svært at åbne eller lukke dem. Se VEDLIGEHOJDELSE OG RENGØRING >

## BEHANDLING AF SPLITSTREAM VENTILATION I STRØMLINIEBEKLÆDNING (Side 215).

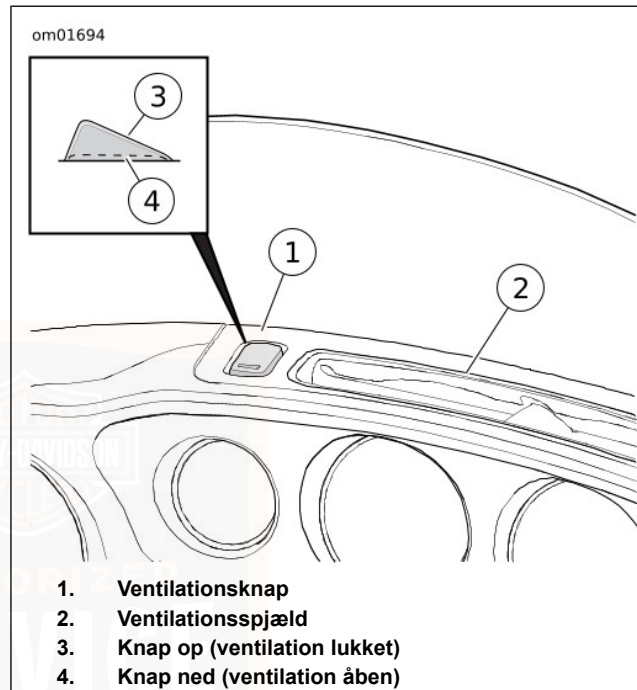

Figur 36. Splitstream ventilation i strømliniebeklædning

## JUSTERBARE LUFTDEFLEKTORER

### ANVENDELSESMULIGHED



- 2018 TRI GLIDE ULTRA (FLHTCUTG)
- 2018 TRI GLIDE ULTRA ANNIVERSARY (FLHTCUTG ANV)

Se Figur 37. Nogle modeller er udstyret med justerbare luftdeflektorer, der sidder langs med den venstre og højre kant på strømlinjebeklædningen. Deflektorerne kan drejes, så de retter luftstrømmen mod føreren og passageren for øget komfort.

**Justering:** Med motorcyklen parkeret justeres deflektoren ved at gribe om den yderste kant og dreje den til den ønskede position.



Figur 37. Luftdeflektor

## UNDER-STRØMLINJEBEKLÆDNING

ANVENDELSESMULIGHED	
<input checked="" type="checkbox"/>	<ul style="list-style-type: none"><li>• 2018 TRI GLIDE ULTRA (FLHTCUTG)</li><li>• 2018 TRI GLIDE ULTRA ANNIVERSARY (FLHTCUTG ANV)</li></ul>

Nogle modeller har under-strømlinjebeklædning. Under-strømlinjebeklædningen giver et ekstra niveau af kørekødfort ved at fjerne vind og regnvand fra førerens ben.

### Ventilationsspjæld

Se Figur 38. Under-strømlinjebeklædningens ventilationsspjæld kan justeres til direkte luftstrøm for større komfort for føreren og kan cirkulere luften over motoren. Skub ventilatorspjældets greb for at justere eller lukke ventilatorspjældet.

### Opbevaringsrum: Luftkølede modeller

Se Figur 38. Luftkølede modeller har under-strømlinjebeklædninger med opbevaringsrum. Fjern værdifulde ting fra opbevaringsrummet, før du efterlader motorcyklen uovervåget.

**Åbning:** Skub og frigør knappen øverst på opbevaringsrummet. Træk ned i øverste del af lågen for at åbne den.

**Lukning:** Tryk opbevaringsrummets låge ind indtil den låses fast. Kontrollér, at alle rummets låger er godt lukket, før der køres ud.

**Nulstilling:** Hvis palen sidder fast eller ikke går korrekt i indgreb, skal man trykke fast på lågen for at lukke den. Åbn og luk lågen igen for at tilkoble palmekanismen.

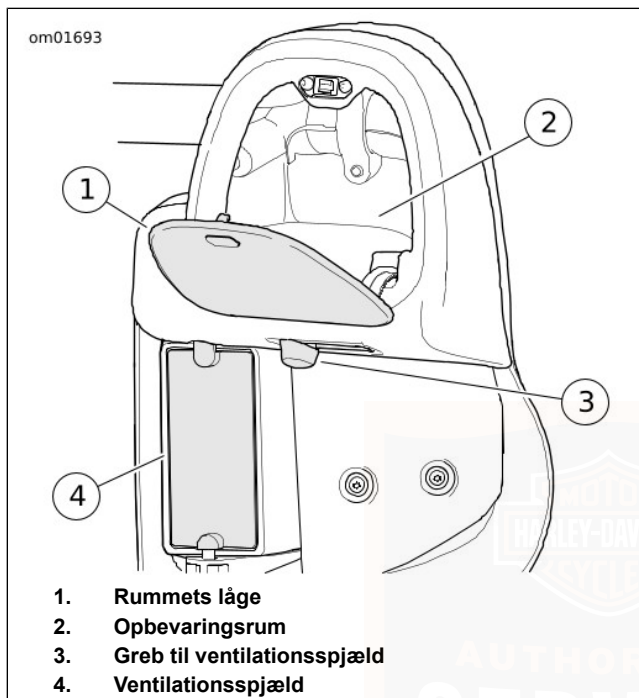

**Figur 38. Under-strømlinjebeklædninger: Luftkølede modeller**

### BEMÆRK

*Underkåberne på Twin-Cooled modeller har ikke noget opbevaringsrum. Opbevar ikke noget i under-strømlinjebeklædningen på en Twin-Cooled motorcykel.*

### Afmontering af under-strømlinjebeklædningen: Luftkølede modeller

Under-strømlinjebeklædningen kan fjernes i varmere vejr for at øge førerens og passagerens komfort. Under-strømlinjebeklædning med højttalere kræver, at højttalerne fjernes og ledningsnettet frakobles. Se servicevejledningen for at afmontere under-strømlinjebeklædningen på luftkølede motorcykler.

### BEMÆRK

*Under-strømlinjebeklædningen på Twin-Cooled motorcykler indeholder komponenter fra kølesystemet. Afmonter ikke under-strømlinjebeklædningen på Twin-Cooled motorcykler.*

### Kølersystem: Twin-Cooled motorcykler

Se Figur 39. På Twin-Cooled motorcykler omfatter under-strømlinjebeklædningen komponenter til kølesystemet. Kølevæskeflasken er bag adgangspanelet i højre side af under-strømlinjebeklædningen. Se VEDLIGEHOJDELSE OG SMØRING > KØLESYSTEM (Side 142) for at kontrollere kølevæskestanden.

Adgangspanelet er fastgjort med tre holdere. Lirk forsigtigt øverst i hvert hjørne af under-strømliniebeklædningen for at fjerne adgangspanelet. For at montere det skubbes panelet indtil holderne bider på plads.

Hold kølerskærmen og udgangskanalen ren og fri for forhindringer.

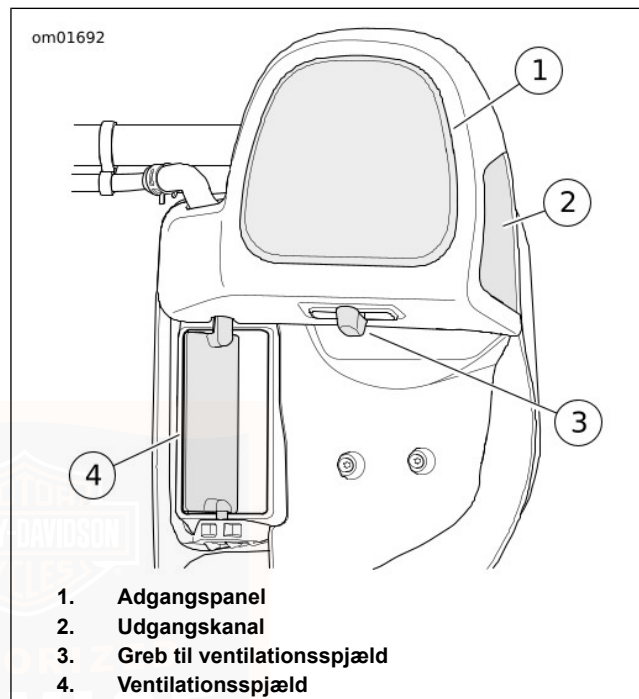

Figur 39. Under-strømliniebeklædninger: Twin-Cooled modeller

# SIKKERHEDSSYSTEM

## Komponenter

Sikkerhedssystemet består af et styringsmodul, en håndfri antenne og en håndfri fjernbetjening, som bæres af føreren/passageren.

Når motorcyklen er parkeret:

**Tænding med nøgle:** Drej tændingskontakten til OFF (fra) eller ACCESSORY (tilbehør).

**Tænding uden nøgle:** Drej STOP/KØR-kontakten til STOP.

Sikkerhedssystemet **aktiveres** automatisk efter fem sekunder. Når det er tilkoblet, er starteren og tændingen deaktiverede, og føreren kan trygt efterlade motorcyklen vel vidende, at modulet vil forhindre tænding, hvis nogen skulle pille ved tændingskontakten, eller aktivere en alarm, hvis nogen forsøger at flytte motorcyklen.

**Tænding med nøgle:** Hvis fjernbetjeningen er i nærheden, **frakobles** modulet automatisk, når tændingen drejes til IGNITION (tænding) eller ACCESSORY (tilbehør).

**Tænding uden nøgle:** Hvis fjernbetjeningen er i nærheden, **frakobles** modulet automatisk, når STOP/KØR-kontakten er sat til KØR, eller hvis TRIP-kontakten er trykket ind (i tilbehørstilstand).

## BEMÆRK

- Der henvises til SIKKERHEDSSYSTEM > AFBRYDELSE AF STRØMMEN (Side 107) for at forhindre sikkerhedssystemets sirene (ekstraudstyr) i at gå i gang, hvis batteriet afbrydes.
- Flyt ikke modulet eller antennen.

## Ekstraudstyr

Kontakt en Harley-Davidson forhandler, eller besøg [www.harley-davidson.com](http://www.harley-davidson.com) for mulige sikkerhedssystemer.

- Smart Siren II.
- Security Pager og Security Pager Receiver II.
- Ekstra fjernbetjening.

## FJERNBETJENING TIL SIKKERHEDSSYSTEM

### Aktivering af fjernbetjening

Se Figur 40. Fjernbetjeninger aktiveres elektronisk til sikkerhedssystemet af en Harley-Davidson forhandler. Det er muligt at aktivere to fjernbetjeninger ad gangen.

### BEMÆRK

- Fjernbetjeningens serienummer er påtrykt den genanvendelige mærkat på emballagen til fjernbetjeningen. Sæt mærkaten ind på en tom side under "NOTATER" i denne brugervejledning med henblik på reference.
- Fjernbetjeningens serienummer er også angivet på betjeningens inderside. Se SIKKERHEDSSYSTEM > BATTERI TIL FJERNBETJENING (Side 106).
- Modulet aktiveres kun, hvis fjernbetjeningen er aktiveret af en Harley-Davidson forhandler, og såfremt der er indtastet et personligt identifikationsnummer (PIN) i systemet. Skriv PIN-koden på siden til personlige oplysninger forrest i brugervejledningen og på det udtagelige kort, der kan opbevares i pungen.
- Hvis fjernbetjeningen mistes, eller hvis den ikke virker, kan du bruge PIN-koden, der er noteret på kortet, til manuelt at frakoble systemet. Se SIKKERHEDSSYSTEM > TILKOBLING OG FRAKOBLING (Side 100) og SIKKERHEDSSYSTEM > FEJLFINDING (Side 108).
- Føreren kan til enhver tid ændre PIN-koden. Se SIKKERHEDSSYSTEM > TILKOBLING OG FRAKOBLING (Side 100).

## Opbevaring af fjernbetjeningen

- Medbring altid fjernbetjeningen, når du kører på motorcyklen, læsser bagage på den, tanker den op, flytter den, parkerer den eller efterser den. Opbevar fjernbetjeningen i en praktisk lomme.
- Hæng ikke fjernbetjeningen på styret, og opbevar den ikke i en sadeltaske. Hvis fjernbetjeningen ved en fejltagelse efterlades ved den parkerede motorcykel, kan systemet ikke aktivere alarmer.
- Kør ikke med fjernbetjeningen i en metalbeholder eller med en afstand på under 76 mm (30 in) til en mobiltelefon, et display eller andre elektroniske enheder. Alle former for elektromagnetisk interferens kan forhindre fjernbetjeningen i at frakoble systemet.
- Du kan øge sikkerheden ved altid at låse gafflen og tage nøglen ud af tændingen, når du parkerer motorcyklen. Hvis fjernbetjeningen er inden for sendevide, men motorcyklen ikke er låst, aktiveres alarmer ikke, hvis motorcyklen forsøges tændt eller flyttet.

## Kørsel uden en fjernbetjening

Hvis motorcyklen køres uden fjernbetjeningen, viser kilometertællerdisplayet "NO FOB" (ingen fjernbetjening). Hvis du vil genstarte en motorcykel uden en fjernbetjening, skal du frakoble sikkerhedssystemet med PIN-koden.

om02292

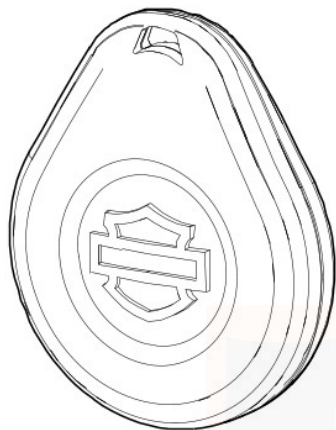

**Figur 40. Fjernbetjening: Sikkerhedssystem**

## **PERSONLIGT IDENTIFIKATIONSNUMMER (PIN)**

Det personlige identifikationsnummer (PIN) kan anvendes til at frakoble sikkerhedssystemet. Brug PIN-koden, hvis en aktiveret fjernbetjening mistes eller ikke fungerer, eller hvis fjernbetjeningen og motorcyklen ikke kan kommunikere på grund af elektromagnetisk interferens.

PIN-koden består af fem tal (1-9, minus nul).

### **Ændring af PIN-koden**

Føreren kan til enhver tid ændre PIN-koden. Se Tabel 21.

Tabel 21. Ændring af PIN-koden

TRIN NR.	HANDLING	VENT PÅ BEKRÆFTELSE	NOTER
1	Vælg en PIN-kode bestående af fem tal (1 til 9), og notér den på det udtage- lige kort i brugervejledningen, der kan opbevares i pungen.		
2	Med en aktiveret fjernbetjening i nær- heden drejes motorstopknappen til <b>OFF (fra)</b> .		
3	Drej tændingskontakten over på <b>IGN</b> (tænding).		
4	Skift mellem SLUK/START to gange: <b>RUN - OFF - RUN - OFF - RUN</b> (KØR - SLUK - KØR - SLUK - KØR).		
5	Tryk på kontakten til <b>venstre</b> blinklys <b>to gange</b> .	INDTASTNING AF PIN-kode vil bladre gennem kilometertællerdisplay- et.	
6	Tryk på kontakten til <b>højre</b> blinklys <b>én gang</b> , og slip den.	Blinklysene blinker tre gange. Den aktuelle PIN-kode vises på kilometer- tælleren. Det første tal i koden blin- ker.	
7	Indtast første ciffer i den nye PIN-kode ved at trykke på <b>venstre</b> blinklyskon- takt og slippe den igen, indtil det valgte tal vises.		

**Table 21. Change of PIN-code**

<b>TRIN NR.</b>	<b>HANDLING</b>	<b>VENT PÅ BEKRÆFTELSE</b>	<b>NOTER</b>
8	Tryk på kontakten til <b>højre</b> blinklys <b>én gang</b> , og slip den.	Det nye tal erstatter det nuværende tal, der vises i kilometertælleren.	
9	Indtast andet ciffer af den valgte PIN-kode ved at trykke på <b>venstre</b> blinklyskontakt og slippe den igen, indtil det valgte tal vises.		
10	Tryk på kontakten til <b>højre</b> blinklys <b>én gang</b> , og slip den.	Det nye tal erstatter det nuværende tal, der vises i kilometertælleren.	
11	Indtast tredje ciffer af den valgte PIN-kode ved at trykke på <b>venstre</b> blinklyskontakt og slippe den igen, indtil det valgte tal vises.		
12	Tryk på kontakten til <b>højre</b> blinklys <b>én gang</b> , og slip den.	Det nye tal erstatter det nuværende tal, der vises i kilometertælleren.	
13	Indtast fjerde ciffer af den valgte PIN-kode ved at trykke på <b>venstre</b> blinklyskontakt og slippe den igen, indtil det valgte tal vises.		
14	Tryk på kontakten til <b>højre</b> blinklys <b>én gang</b> , og slip den.	Det nye tal erstatter det nuværende tal, der vises i kilometertælleren.	
15	Indtast femte ciffer af den valgte PIN-kode ved at trykke på <b>venstre</b> blinklyskontakt og slippe den igen, indtil det valgte tal vises.		

Tabel 21. Ændring af PIN-koden

TRIN NR.	HANDLING	VENT PÅ BEKRÆFTELSE	NOTER
16	Tryk på kontakten til <b>højre</b> blinklys <b>én gang</b> , og slip den.	Det nye tal erstatter det nuværende tal, der vises i kilometertælleren.	
17	Sæt motorstopkontakten på <b>OFF (fra)</b> , og sæt derefter tændingskontakten på <b>OFF (fra)</b> .		Når motorstopkontakten sættes på <b>OFF (fra)</b> , gemmes den nye PIN-kode i modulet.

## INDIKATOR FOR SIKKERHEDSSTATUS

Se Figur 6. Sikkerhedsindikatoren i speedometeret viser status for sikkerhedssystemet.

- **Tilkoblet:** En indikator, som blinker cirka hvert tredje sekund, viser, at systemet er tilkoblet.
- **Frakoblet:** Efter at systemet er frakoblet, og tændingen er slået til, forbliver indikatoren tændt i ca. fire sekunder og slukker derefter.
- **Service:** En indikator, der forbliver tændt i mere end fire sekunder, når systemet er frakoblet, angiver, at modulet skal til service.

## TILKOBLING OG FRAKOBLING

### Tilkobling

Når motorcyklen er parkeret, og tændingen er drejet på OFF (fra) eller ACCESSORY (tilbehør), tilkobles

sikkerhedssystemet automatisk inden for fem sekunder, hvis der ikke spores nogen bevægelse. Systemet tilkobles, selv om fjernbetjeningen er i nærheden.

Ved tilkobling blinker blinklysene to gange, og sirenen bipper to gange, hvis den er i bippefunktion. Når systemet er tilkoblet, blinker indikatorlyset på speedometeret hvert tredje sekund.

### BEMÆRK

***Internationale modeller:** Systemet skal være indstillet til at bippe, for at sirenen bipper ved til- eller frakobling. Se SIKKERHEDSSYSTEM > SIRENENS BIPPEFUNKTION (BEKRÆFTELSE) (Side 104).*

### Frakobling

Med fjernbetjeningen til stede kan føreren køre på motorcyklen, parkere den eller efterse den uden at deaktivere

alarmen. Frakoblingen foregår automatisk, så længe fjernbetjeningen er inden for sendevidden.

**Fjernbetjening:** Et tilkoblet sikkerhedssystem bliver automatisk frakoblet, når fjernbetjeningen er i nærheden, og motorcyklen flyttes, eller tændingskontakten sættes på IGNITION (tænding) eller ACCESSORY (tilbehør). Fjernbetjeningens sendevide er 1,5 m (5 ft).

Når systemet frakobles, bipper sirenen (ekstraudstyr) en enkelt gang, og sikkerhedslysindikatoren lyser i fire sekunder, før den slukker.

**Personligt identifikationsnummer (PIN):** Hvis fjernbetjeningen mistes eller ikke kan kommunikere med systemet, kan systemet frakobles med det personlige identifikationsnummer (PIN-koden). Se Tabel 22.

## Frakobling ved hjælp af en PIN-kode

Frakobl sikkerhedssystemet manuelt ved brug af PIN-koden, hvis fjernbetjeningen går tabt, dens batteri er afladet, eller

hvis der er stærk elektromagnetisk interferens, der hvor du har parkeret.

Drej ikke på håndtagene, sæt dig ikke i sadlen, og slå ikke støttefoden op. Hvis sikkerhedssystemet opfanger en bevægelse af motorcyklen under frakobling ved hjælp af PIN-koden, vil systemet blive aktiveret.

### BEMÆRK

- Hvis du laver en fejl i indtastningen af PIN-koden, skal tændingskontakten drejes til OFF (fra), før det sidste tal indtastes, og derefter skal proceduren startes forfra.
- Hvis proceduren ikke frakobler sikkerhedssystemet, skal du vente i to minutter, før du forsøger at frakoble med en anden indtastning af PIN-koden.
- Sikkerhedssystemet forbliver frakoblet, indtil tændingen drejes til OFF (fra).
- Hvis fjernbetjeningen befinder sig inden for sendevide under frakobling ved hjælp af en PIN-kode, frakobles sikkerhedssystemet, når modulet modtager det kodede signal fra fjernbetjeningen.

SERVICE

**Tabel 22. Indtastning af en PIN-kode for at frakoble sikkerhedssystemet**

TRIN NR.	HANDLING	VENT PÅ BEKRÆFTELSE	NOTER
1	Bekræft den nuværende 5-tals PIN-kode, hvis det er nødvendigt.		Bør optages.
2	Sæt tændingen på <b>IGN (tænding)</b> .	I tilkoblet stand viser kilometertællerdisplayet: INDTAST PIN-kode, og sikkerhedslyset vil blinke hurtigt. Forlygterne er ikke tændt.	
3	Tryk på venstre blinklyskontakt, og slip den.	I kilometertællerdisplayet vises et blinkende 1.	
4	Forøg tallet ved at trykke på venstre blinklys, indtil kilometertællerdisplayet viser det første tal i PIN-koden.	Det første tal, der indtastes i kilometertælleren, er det første tal i PIN-koden.	
5	Tryk på <b>højre</b> blinklyskontakt <b>1 gang</b> .	Det første ciffer gemmes, og det næste ciffer blinker.	Fungerer som Enter-tast.
6	Forøg det andet ciffer med venstre blinklys, indtil cifferet viser det andet ciffer i PIN-koden.	Det andet ciffer, der indtastes i kilometertælleren, er det andet ciffer i PIN-koden.	
7	Tryk på <b>højre</b> blinklyskontakt <b>1 gang</b> .	Det andet ciffer gemmes, og den næste streg blinker.	Fungerer som Enter-tast.
8	Forøg det tredje ciffer med venstre blinklys, indtil det viser det tredje ciffer i PIN-koden.	Det tredje ciffer, der indtastes i kilometertælleren, er det tredje ciffer i PIN-koden.	
9	Tryk på <b>højre</b> blinklyskontakt <b>1 gang</b> .	Det tredje tal gemmes, og den næste streg blinker.	Fungerer som Enter-tast.

**Tabel 22. Indtastning af en PIN-kode for at frakoble sikkerhedssystemet**

TRIN NR.	HANDLING	VENT PÅ BEKRÆFTELSE	NOTER
10	Forøg det fjerde ciffer med venstre blinklys, indtil det viser det fjerde ciffer i PIN-koden.	Det fjerde ciffer, der indtastes i kilometertælleren, er det fjerde ciffer i PIN-koden.	
11	Tryk på <b>højre</b> blinklyskontakt <b>1 gang</b> .	Det fjerde ciffer gemmes, og den næste streg blinker.	Fungerer som Enter-tast.
12	Forøg det femte ciffer med venstre blinklys, indtil det viser det femte ciffer i PIN-koden.	Det femte ciffer, der indtastes i kilometertælleren, er det femte ciffer i PIN-koden.	
13	Tryk på <b>højre</b> blinklyskontakt <b>1 gang</b> .	Det femte tal gemmes. Sikkerhedssystemets indikatorlys holder op med at blinke.	Sikkerhedssystem er frakoblet.

## ALARM

### Tænding deaktiveret

Når fjernbetjeningen ikke er i nærheden, og systemet er tilkoblet, vil sikkerhedsindikatoren blinke hurtigt, og kilometertællerdisplayet vil vise "ENTER PIN" (indtast pinkode), hvis tændingskontakten drejes til IGNITION (tænding) eller ACCESSORY (tilbehør). Forlygterne kan ikke tændes.

Efter ca. 10 sekunder, og hvis systemet ikke modtager et input for venstre blinklyskontakt, vil displayet blive tomt. Tændingssystemet forbliver deaktiveret, indtil fjernbetjeningen

kommer inden for rækkevidde eller den gældende PIN-kode indtastes.

### Advarsler

Hvis motorcyklen flyttes eller støttofoden slås op, eller fjernbetjeningen ikke er i nærheden, når systemet er tilkoblet, advarer alarmen brugeren med på skift at blinke med blinklysene 3 gange og et bip fra sirenen (ekstraudstyr).

Hvis støttofoden bliver slået ned igen inden for fire sekunder, og der ikke spores yderligere bevægelser, og/eller tændingen er drejet over på OFF (fra), forbliver modulet tilkoblet, uden at alarmen aktiveres.

Hvis bevægelse af motorcyklen fortsætter, vil systemet udsende en anden advarsel fire sekunder efter den første.

#### **BEMÆRK**

*Mens advarslerne og alarmerne udsendes, deaktiveres både startmotoren og tændingskredslobene.*

## **Tilkobling af alarm**

Hvis sikkerhedssystemet stadig sporer bevægelse, og/eller tændingen ikke er drejet tilbage til OFF (fra) efter den anden advarsel, aktiverer systemet alarmerne.

Når den er aktiveret, vil sikkerhedssystemet:

- På skift blinke med de fire blinklys.
- Aktivere sirenen (ekstraudstyr).

**Varighed:** Alarmerne stopper efter 30 sekunder og genstarter ikke, hvis der ikke spores yderligere bevægelse.

Såfremt systemet stadig sporer bevægelse, genstartes den 30 sekunder lange alarm, og der kontrolleres igen for bevægelse. Alarmerne gentager denne 30-sekunders alarmcyklus i fem minutter (10 cyklusser), eller indtil alarmerne deaktiveres.

#### **BEMÆRK**

*Alarmerne aktiverer også LED'en og vibrations- eller lydmechanismen på en Harley-Davidson sikkerhedspager. En pager kan enten være lydløs eller være tilknyttet en sirene (ekstraudstyr). Pageren har en sendevide på op til 0,8 km (05 mi). Kontakt en Harley-Davidson forhandler for yderligere oplysninger.*

## **Deaktivering af alarmerne**

- **Fjernbetjening:** Bring fjernbetjeningen inden for en rækkevidde på 1,5 m (5 ft) fra motorcyklen. Når modulet opfanger, at fjernbetjeningen er i nærheden, standser systemet alarmerne.
- **Indtastning af PIN-kode:** Indtast PIN-koden for at deaktivere alarmerne. Hvis der opstår en fejl under indtastning af PIN-koden, skal du vente, indtil alarmerne ikke lyder, og så indtaste PIN-koden.

## **SIRENENS BIPPEFUNKTION (BEKRÆFTELSE)**

### **Bippefunktion**

I bippefunktion udsender sirenen to bip, når den tilkobles, og et bip, når den frakobles.

## Uden bippefunktion

Uden bippefunktion bipper sirenen ikke, når systemet til- eller frakobles.

Sirenen udsender stadig advarselsbip og lydalarm, hvis motorcyklen flyttes, eller tændingskontakten slås til, når fjernbetjeningen ikke er til stede.

## Skift mellem funktionerne

Hurtig skift af tændingskontakten mellem TIL-FRA-TIL-FRA-TIL skifter systemet fra en tilstand til en anden.

1. Med fjernbetjeningen i nærheden drejes tændingskontakt til IGNITION (tænding).
2. Når sikkerhedslampen slukker, drejes tændingskontakten til OFF (fra).
3. Når sikkerhedslampen slukker (men før afvisersignalet blinker anden gang), drejes tændingskontakten straks til IGNITION (tænding).
4. Når sikkerhedslampen slukker, drejes tændingskontakten straks til OFF (fra).
5. Når sikkerhedslampen slukker (men før afvisersignalet blinker anden gang), drejes tændingskontakten straks til IGNITION (tænding).

## TRANSPORTFUNKTION

Under transport af motorcyklen skal systemet sættes i transporttilstand. Ellers kan alarmer, der udløses ved bevægelsesregistrering, aflade batteriet.

I transporttilstand er sikkerhedssystemet tilkoblet uden aktivering af bevægelsessensoren under én tændingscyklus. Det betyder, at køretøjet kan opsamles og fjernes med sikkerhedssystemet i tilkoblet tilstand. Ethvert forsøg på at starte motoren, når fjernbetjeningen ikke er inden for sendevidde, vil imidlertid udløse alarmer.

## Aktivering af transportfunktion

1. Med en aktiveret fjernbetjening inden for sendevidde drejes tændingskontakten til IGNITION (tænding).
2. Før sikkerhedsindikatoren slukkes, sættes tændingskontakten på OFF (fra).
3. Tryk på både venstre og højre blinklyskontakt samtidigt inden for tre sekunder.
4. Når blinklyset har blinket én gang, går systemet i transporttilstand. Når fjernbetjeningen er uden for sendevidde, kan motorcyklen flyttes uden at udsende alarmer.

## Deaktivering af transportfunktion

Sørg for at have fjernbetjeningen i nærheden, og drej tændingskontakten på IGNITION (tænding) for at frakoble systemet.

## OPBEVARING OG SERVICE

### Langtidsparkering

Hvis systemet skal forblive tilkoblet, skal fjernbetjeningen opbevares uden for antennens sendevide. Antennens sendevide er cirka 1,5 m (5 ft) . Sørg for, at fjernbetjeningen er i nærheden, inden en parkeret motorcykel flyttes.

Hvis motorcyklen ikke skal bruges i flere måneder, f.eks. i vintersæsonen, henvises der til VEDLIGEHOLDELSE OG SMØRING > MOTORCYKELOPBEVARING (Side 202) .

### Service

Hvis motorcyklen efterlades hos en Harley-Davidson forhandler, kan du enten:

1. Efterlade en aktiveret fjernbetjening hos forhandleren.

2. Bed forhandleren om at deaktivere modulet for service (servicefunktion), inden det forlader forretningen, så du kan beholde fjernbetjeningen. Når servicetilstand er aktiv, kan køretøjet bruges uden en tilknyttet fjernbetjening. For at opretholde servicetilstanden skal de tildelte fjernbetjening holdes uden for rækkevidde. Hvis fjernbetjeningen kommer inden for rækkevidde, så ophører servicetilstanden.

## BATTERI TIL FJERNBETJENING

### Tidsplan for udskiftning af batteri

Batteriet til fjernbetjeningen skal udskiftes en gang årligt.

### Udskiftning af batteri

1. Åbn fjernbetjeningens kappe.
  - a. Se Figur 41 . Anbring et tyndt blad i den lille rille (1).
  - b. Drej bladet for at adskille kappens to dele.

#### *BEMÆRK*

*Brug et CR1632 eller tilsvarende batteri.*

2. Isæt et nyt batteri med plussiden opad.
  - a. Skub låsen (3) væk fra batteriet.
  - b. Løft batteriet fra siden modsat låsen.

- c. Kontrollér, at metaltapperne er i god kontakt med batteriet. Bøj om nødvendigt en smule op.
  - d. Isæt batteriet mod låsen med plussiden opad. Slip, så det falder på plads.
3. Luk kappen.
- a. Ret kappens halvdele ind med hinanden.
  - b. Klik halvdelene sammen.

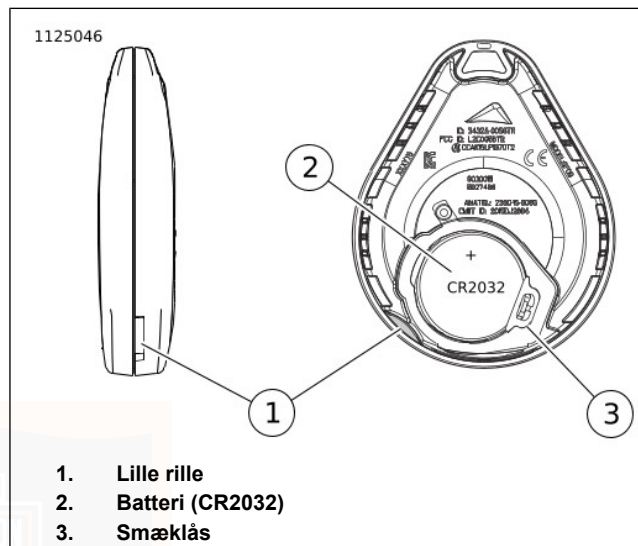

Figur 41. Udskift fjernbetjeningens batteri  
**AFBRYDELSE AF STRØMMEN**

### Alle modeller

Når du frakobler batteriet eller fjerner hovedsikringen, skal du gå frem efter følgende trin.

1. Kontrollér, at du har fjernbetjeningen på dig.

2. Drej tændingskontakten til positionen IGNITION (tænding).
3. Træk hovedsikringen ud af dens holder.
4. Frakobl batteriet, hvis det er nødvendigt.

#### BEMÆRK

Sæt tændingskontakten i positionen OFF (fra), inden du installerer hovedsikringen.

## FEJLFINDING

### Indikator for sikkerhedssystem

Hvis systemindikatoren bliver ved at lyse under kørslen, skal du kontakte en Harley-Davidson forhandler.

### Fjernbetjening

Hvis sikkerhedssystemet bliver ved med at aktivere advarsler og alarmer, når fjernbetjeningen er til stede, kan det skyldes en af følgende årsager:

1. **Elektromagnetisk interferens:** Andre elektroniske enheder, elledninger eller andre elektromagnetiske kilder kan forårsage fejl i sikkerhedssystemets funktion.
  - a. Kontrollér, at fjernbetjeningen ikke opbevares i en metalbeholder eller befinder sig i en afstand på under 76 mm (30 in) til andre elektroniske enheder.

- b. Anbring fjernbetjeningen på sadlen, og drej tændingen til positionen IGN (tænd). Anbring fjernbetjeningen et hensigtsmæssigt sted, når systemet er frakoblet.
- c. Flyt motorcyklen mindst 5 m (15 ft) væk fra interferenskilden.
- d. Deaktiver systemet ved brug af PIN-koden.

#### BEMÆRK

Hvis en fjernbetjening efterlades ved siden af en computerskærm, kan batteriet blive tømt.

2. **Afladet batteri til fjernbetjening:** Deaktiver systemet ved brug af PIN-koden. Udskift batteriet. Se SIKKERHEDSSYSTEM > BATTERI TIL FJERNBETJENING (Side 106).
3. **Beskadiget fjernbetjening:** Frakobl motorcyklen ved hjælp af PIN-koden. Du kan købe nye fjernbetjening hos en Harley-Davidson forhandler.

### Sirene

- Hvis sirenen ikke udsender to eller tre bip som bekræftelse på, at sikkerhedsmodul er tilkoblet, er sirenen enten indstillet til funktion uden bippelyde, den er ikke tilsluttet, den fungerer ikke, eller ledningsinstallationen er blevet åbnet eller kortsluttet under frakobling af sirenen.

- Hvis sirenen er tilkoblet, og dens batteri er afladet, kortsluttet, afbrudt eller har opladet i mere end 24 timer, udsender sirenen tre bip ved tilkobling i stedet for to.
- Batteriet til sirenen kan muligvis ikke oplade, hvis motorcyklens batteri er på under 12,5 V.
- Hvis sirenen går i selvregulerende tilstand, hvor den får strøm fra sit eget 9 V batteri, begynder blinklysene muligvis at blinke. Hvis sikkerhedsmodulet aktiverer sirenen, begynder blinklysene at blinke. Hvis sirenen er tilkoblet og i selvregulerende tilstand, og der opstår et sikkerhedsproblem, vil sirenen lyde i 20 til 30 sekunder, hvorefter den slukkes i 5 til 10 sekunder. Denne alarmcyklus gentages ti gange, hvis sirenen er i selvregulerende tilstand.

## FCC-REGULATIVER: FJERNBETJENING

Dette produkt overholder bestemmelserne i afsnit 15 i FCC-reglerne og de licensundtagede RSS-standarder for canadisk industri. Brug af produktet skal overholde følgende to betingelser: (1) Dette produkt må ikke udsende forstyrrende interferens, og (2) dette produkt skal kunne klare eventuel modtaget interferens, herunder interferens, som kan give en uønsket påvirkning af funktionen.

### *BEMÆRK*

*Ændringer eller modifikationer, der ikke er udtrykkeligt godkendt af den part, der er eneansvarlig for*

*overensstemmelse med regler, kan medføre forbud mod anvendelse af udstyret.*



## RF-CERTIFICERINGER FOR FJERNBETJENING

Sikkerhedsfjernbetjeningens radiofrekvens, der er nødvendig for at betjene motorcyklen, er blevet certificeret i følgende lande. Se Tabel 23.

Tabel 23. Certificering af fjernbetjening

LAND	STEMPEL
Argentina	Mærke: Harley-Davidson Model: 90300111 Nummer: SFOB-CNC ID: H-14900
Brasilien	 <p>Este equipamento opera em caráter secundário, isto é, não tem direito a proteção contra interferência prejudicial, mesmo de estações do mesmo tipo, e não pode causar interferência a sistemas operando em caráter primário</p>
Indonesien	41004/SDPPI/2015 PLG ID4927
Jordan	Typegodkendelsesnr.: TRC/LPD/2015/164 Udstyrstype: Enhed med lavt strømforbrug

Tabel 23. Certificering af fjernbetjening

LAND	STEMPEL
Marokko	AGREE PAR L'ANRT MAROC Numero d'agrement: MR 10435 ANRT 2015 Date d'agrement: 04/15/2015 CMIIT ID: 2015DJ2698
Folkerepublikken Kina Sydafrika	
Taiwan	

**Tabel 23. Certificering af fjernbetjening**

LAND	STEMPEL
Forenede Arabiske Emirater	TRA-REGISTRERINGSNR.: ER39542/15 FORHANDLERNR.: DA37380/15
Ukraine	

**Tabel 23. Certificering af fjernbetjening**

LAND	STEMPEL
	 <p><b>10094.002835-15</b></p> <p>Harley-Davidson цім стверджує, що о радіопульт моделі L2C0056TR відповідає вимогам Технічного регламенту на радіообладнання і телекомунікаційного (термінального) обладнання (Постанова Кабінету Міністрів України від 24 червня 2009 р.) Декларація відомості знаходиться на сайті Harley-Davidson за адресою: 3700 W. Juneau Avenue, Milwaukee, Wisconsin 53201</p>



# NOTER

---



## ANBEFALET BRUG

### ▲ ADVARSEL

Motorcykler er anderledes end andre køretøjer. De skal betjenes, styres, håndteres og bremses anderledes. Uerfaren eller forkert brug kan medføre tab af kontrol, dødsfald eller alvorlig personskade.

- Tag et motorcykelkørekort.
- Læs brugervejledningen, før du kører, tilføjer tilbehør eller servicerer motorcyklen.
- Anvend en styrthjelm, øjenbeskyttelse og beskyttende beklædning.
- Kør aldrig med en trailer.

(00556d)

- Tag et motorcykelkørekort.
- Læs brugervejledningen, før du kører, tilføjer tilbehør eller servicerer motorcyklen.
- Anvend en styrthjelm, øjenbeskyttelse og beskyttende beklædning.
- Kør aldrig med en trailer.

### ▲ ADVARSEL

Tilpas hastigheden til vejen og forholdene, og overskrid aldrig de angivne fartgrænser. For høj hastighed kan føre til tab af kontrol over motorcyklen, hvilket kan resultere i dødsfald eller alvorlige personskader. (00008a)

### BEMÆRK

Lad ikke motoren køre med ekstremt mange omdrejninger pr. minut, mens der er koblet ud, eller når transmissionen står i frigear. Et meget højt omdrejningstal kan skade motoren. (00177a)

### BEMÆRK

Du må under ingen omstændigheder overskride de maksimale omdrejninger pr. minut, som er angivet nedenfor. Hvis det maksimale omdrejningstal overskrides, kan der ske skade på motorcyklens dele. (00248a)

- Det anbefalede maksimale omdrejningstal er 5.500 o/min.
- Lad ikke motoren køre unødigt i tomgang i mere end et par minutter, mens motorcyklen står stille.

## BEMÆRK

Luftkølede motorer kræver luftbevægelse over cylindrene og styrehovederne for at opretholde en passende driftstemperatur. Hvis motoren kører i tomgang over længere tid, eller motorcyklen deltager i paradekørsel, kan det overophede motoren, og forårsage alvorlige skader på motorcyklen. (00178a)

Hvis motorcyklen kører over stor afstand ved høj hastighed, skal den overvåges mere end normalt for at undgå overophedning og eventuel motorskade.

Dette er især gældende for motorcykler med vindskærme og strømlinjebeklædninger.

## ⚠ ADVARSEL

Ved kørsel på våde veje nedsættes bremse- og styreegenskaberne væsentligt. Vær forsigtig, når du bremser, sætter farten op eller svinger på våde veje, da det kan bringe motorcyklen ud af kontrol, hvilket kan resultere i dødsfald eller alvorlige personskader. (00041a)

## ⚠ ADVARSEL

Hvis bremsen anvendes uophørligt fører det til overophedning og nedsat bremseevne, hvilket kan resultere i dødsfald eller alvorlige personskader. (00042a)

## ⚠ ADVARSEL

Bugser aldrig en beskadiget motorcykel. Bugsering kan forringe motorcyklens stabilitet og styreegenskaber, hvilket kan resultere i dødsfald eller alvorlige personskader. (00017a)

### BEMÆRK

- *Få motoren efterset regelmæssigt, og sørg for, at den er tunet.*
- *Ved kørsel ned ad veje med kraftig hældning, skal du gear ned. Brug derefter motorkompression, samtidig med at du sænker farten ved skiftevis brug af begge bremser.*
- *Tomgangshastigheden kan øges under visse køreforhold, f.eks. ved lavt batteriniveau, aktiveret EITMS-funktion eller ved skift ned til første gear.*

## MOTORENS TILKØRSEL

### De første 800 km (500 mil)

Det fornuftige design, kvalitetsmaterialerne og det gode håndværk, som ligger til grund for din nye Harley-Davidson, sikrer optimal ydeevne lige fra starten.

For at sikre bedst mulig ydeevne af motorens mest kritiske dele anbefaler vi, at nedenstående køreregler følges de første 800 km (500 mi). Dette vil bidrage til at sikre motorens ydeevne og levetid.

1. De første 80 km (50 mi) skal omdrejningstallet holdes under 3000 o/min. i alle gear. Undgå at overbelaste motoren ved at køre eller accelerere ved meget lave o/min eller ved at køre med højere o/min, end hvad der er nødvendigt for at skifte gear eller overhale.
2. Op til 800 km (500 mi) skal der køres med varierende omdrejningstal, og der bør ikke køres med samme omdrejningstal i for lang tid. Det er tilladt at køre med et omdrejningstal på op til 3500 o/min i alle gear.
3. Kør langsomt, og undgå hurtig start med gashåndtaget i bund, før motoren er varm.
4. Undgå at overbelaste motoren ved at køre for langsomt i de høje gear.
5. Undgå hårde opbremsninger. Tilkør nye bremsere med moderat brug de første 300 km (200 mi).

## TJEKLISTE INDEN KØRSEL

### ⚠ ADVARSEL

Identificer og forstå dit køretøjs specifikke funktioner. Hvis du ikke forstår, hvordan disse egenskaber påvirker køretøjets funktion, kan det føre til en ulykke, som kan resultere i dødsfald eller alvorlig personskade. (00043b)

Inden du kører motorcyklen skal du udføre et generelt eftersyn. Kontrollér, at den er i god stand og sikker at køre.

### ⚠ ADVARSEL

Stands motoren ved påfyldning af benzin og servicering af brændstofsystelet. Undlad rygning og åben ild eller gnister i nærheden af benzin. Benzin er yderst brandfarlig og højeksplosiv, hvilket kan resultere i dødsfald eller alvorlige personskader. (00002a)

### ⚠ ADVARSEL

Undgå at spilde benzin. Åbn langsomt påfyldningsdækslet. Fyld kun benzin på op til bunden af påfyldningsstudsene, så der er luft nok til, at brændstoffet kan udvide sig. Skru påfyldningsdækslet godt fast efter påfyldning. Benzin er yderst brandfarlig og højeksplosiv, hvilket kan resultere i dødsfald eller alvorlige personskader. (00028b)

### ⚠ ADVARSEL

Vær forsigtig ved påfyldning af benzin. Luft under tryk i brændstoftanken kan presse benzin ud af benzinslangen. Benzin er yderst brandfarlig og højeksplosiv, hvilket kan resultere i dødsfald eller alvorlige personskader. (00029a)

1. Kontrollér, at der er tilstrækkeligt med frisk brændstof i benzintanken. Påfyld mere brændstof, hvis det er nødvendigt.

2. Indstil spejlene til den rigtige position.
3. Kontrollér motorens oliestand. Påfyld mere olie, hvis det er nødvendigt.
4. Kontrollér kontrolanordninger for at sikre, at de fungerer korrekt. Afprøv for- og bagbremser, parkeringsbremse, gashåndtaget, koblingen og gearskifteren. Alle kontrolapparater skal fungere uden problemer.
5. Kontrollér styreegenskaberne ved at afprøve alle funktioner på håndtagene. Håndtagene skal kunne drejes uden problemer.

#### ▲ ADVARSEL

**Kontrollér, at dækkene har det korrekte dæktryk, er afbalancerede, ubeskadigede og har tilstrækkelig slidbane. Efterse dækkene regelmæssigt, og kontakt en Harley-Davidson forhandler, hvis de skal skiftes. Kørsel med meget slidte, uafbalancerede eller flade, overbelastede eller beskadigede dæk kan resultere i dækfejl og forringe motorcyklens stabilitet og styreegenskaber, hvilket kan resultere i dødsfald eller alvorlige personskader. (00014b)**

6. Kontrollér dækkenes tilstand, tryk og motorcykelbelastning. Ukorrekt tryk og for tung last kan føre til fejl ved dæk eller hjul, hvilket kan påvirke styringen og stabiliteten. Der henvises til afsnittet Tabel 15 for oplysninger om korrekt dæktryk.
7. Kontrollér og juster bagerste affjedrings tryk ift. til den forventede last. Se Tabel 20.

#### ▲ ADVARSEL

**Kontrollér, at forlygte, baglys, bremselys og blinklys fungerer korrekt inden kørsel. Ringe synlighed for andre trafikanter kan resultere i dødsfald eller alvorlige personskader. (00478b)**

8. Afprøv, om alle kontakter og lygter fungerer korrekt.
9. Kontrollér, at motorcyklen ikke lækker benzin, olie eller hydraulikvæske.
10. Kontrollér, at kæderemmen ikke er slidt eller beskadiget.
11. Send motorcyklen til eftersyn, når det er nødvendigt.

# START AF MOTOREN

## Generelt

<b>BEMÆRK</b>
---------------

**Motoren skal have lov til at køre lige så stille i 15 til 30 sekunder. Det sikrer, at motoren varmes op, og at alle dele, der har brug for smøring, smøres med olie. Hvis du undlader at gøre dette, kan det give skader på motoren. (00563b)**

1. Drej tændingskontakten til IGNITION (tænding) med sikkerhedssystemets fjernbetjening til stede.
2. Stil SLUK/KØR-kontakten på RUN (kør). Se Figur 42 .

### *BEMÆRK*

- *Indikatoren for kontrol af motor lyser, når tændingen slås til. Du kan høre brændstofpumpen køre kortvarigt, mens den øger trykket i brændstofsyste*met.
- *For at motoren bedre kan blive smurt inden start, tørner den et antal omgange, før den startes.*

## Start af motor i frigear

1. Brug for- eller bagbremsen for at forhindre, at motorcyklen bevæger sig.

2. Tryk koblingsgrebet ind mod håndtaget. Sæt transmissionen i frigear (den grønne lampe for frigear skal lyse).
3. Drej ikke på gashåndtaget.
4. Tryk på motorstartknappen for at starte motoren.

## Start af motor i gear

1. Du **skal** tage for- eller bagbremsen for at starte motoren og forhindre, at motorcyklen bevæger sig.
2. Du **skal** trykke koblingsgrebet ind mod håndtaget.
3. Drej ikke på gashåndtaget.
4. Tryk på motorstartknappen for at starte motoren.

### *BEMÆRK*

*Hvis motoren ikke starter, vil startmotoren køre i fem sekunder og derefter stoppe. Slip og tryk på START-kontakten. Hvis motorcyklen ikke starter efter flere mislykkede startforsøg, henvises til FEJLFINDING > MOTOR (Side 219) . Kontakt en autoriseret Harley-Davidson forhandler for yderligere service.*

Når motoren er startet, skal du slippe parkeringsbremsen, inden du kører på motorcyklen som normalt. Se KONTROLAPPARATER OG INDIKATORER > PARKERINGSBREMSE (Side 72) .

om01899

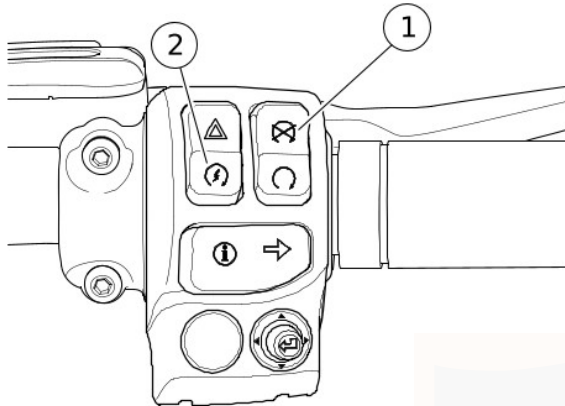

1. Motorens sluk/start-kontakt
2. Motorstartknap

Figur 42. Kontrolapparater på højre håndtag

## START EFTER VÆLTNING

### ⚠ ADVARSEL

Hvis motorcyklen har været væltet, skal det kontrolleres, at alle kontrolapparater fungerer korrekt. Begrænset styring af bevægelser kan forringe bremse- og koblingsegenskaberne eller gøre det vanskeligt at skifte gear, hvilket kan resultere i tab af kontrol over motorcyklen med dødsfald eller alvorlige personskader til følge. (00350a)

### BEMÆRK

- Hvis motorcyklen vælter, vises ordet "tiP" i kilometertællerdisplayet, og katastrofeblinket aktiveres.
  - Motoren kan ikke startes, før tilstanden er afhjulpet.
  - Tændingen skal nulstilles for at slukke katastrofeblinket.
1. Placer motorcyklen i opretstående stilling.
  2. Drej tændingskontakten og SLUK/KØR-kontakten til OFF (slukket).
  3. Vent 10 sekunder.
  4. Drej tændingskontakten til IGNITION (tænding).
  5. Drej SLUK/KØR-kontakten til RUN (kør).
  6. Tryk på kontakten til katastrofeblinket for at slukke det.

## STYRINGSSYSTEM AF MOTORENS TOMGANGSTEMPERATUR

Styringsystem til motorens tomgangstemperatur (EITMS) kan give begrænset køling af den bageste cylinder for førere, som ofte befinder sig længere tid i tomgang eller i trafikpropper. Førere kan aktivere eller deaktivere EITMS, så funktionen passer til deres kørestil.

### Betjening

- Hvis EITMS er aktiv, deaktiveres EITMS, og den bagerste cylinder startes op, hvis koblingsgrebet udløses i tilkoblingsområdet for koblingen. Mens køretøjet er standset, kan føreren drage nytte af at dreje gashåndtaget/øge motorens hastighed en smule, inden der køres væk, hvilket vil deaktivere EITMS og starte den bageste cylinder op med det samme uafhængigt af koblingsgrebets position.
- Milwaukee Eight-motoren fra 2017 og senere har en varm tomgangshastighed på 850 o/min., men tomgangshastigheden kan variere afhængigt af andre faktorer, herunder elektriske belastninger på køretøjet. Når EITMS er aktiv på denne motor, øges tomgangshastigheden til 950-1000 o/min., indtil EITMS deaktiveres.

### Tilkobling

#### BEMÆRK

*EITMS fungerer ikke inden for de første 30 sekunder efter start af motoren.*

EITMS slår den bageste cylindres brændstofdyse fra, **når alle følgende forudindstillede parametre er opfyldt:**

- Gashåndtaget er i tomgangsposition
- Motorcykelhastigheden er under 2 km/t
- Motorhastigheden ligger under 1200 o/min.
- Motortemperaturfølerens (ET) inputmåling er over det forudindstillede niveau
- Lufttemperaturfølerens (AAT) måling er over det forudindstillede niveau (kun modeller udstyret med radio)

### Frakobling

EITMS deaktiveres, og den bageste cylindres brændstofdyse starter igen, **hvis nogen af følgende forhold forekommer:**

- Lufttemperaturfølerens (AAT) måling falder til under de forudindstillede niveauer (kun modeller udstyret med radio)
- Motortemperaturfølerens (ET) måling falder til under det forudindstillede niveau

- Gashåndtagets position er over tomgang (føreren drejer gashåndtaget)
- Motorcykelhastigheden overstiger 3 km/t
- Motoren omdrejningstal er over 1.350 o/min
- Koblingen udløses med motorcyklen i gear

## Aktivering/deaktivering af EITMS

### BEMÆRK

- *EITMS kan aktiveres eller deaktiveres, når motoren kører eller er slukket.*
- *På køretøjer, der er udstyret med radioer, vises oplysningerne om EITMS-aktivering, og om det er aktiveret/deaktiveret, på informationsskærmen.*

**Aktiveret:** EITMS-funktionen til afkøling af motoren aktiveres automatisk, når motorcyklen standser fuldstændigt og kører i tomgang under forhold med høje temperaturer. Når funktionen er aktiveret, bliver den muligvis ikke aktiv under kølige køreforhold.

**Deaktiveret:** EITMS-funktionen er ikke aktiv under nogen forhold.

EITMS kan aktiveres eller deaktiveres ved at foretage følgende procedure.

1. Sæt tændingen på ON (til). Drej STOP/KØR-kontakten på højre greb til positionen START.
2. Drej gashåndtaget helt tilbage, og hold det dér.
3. Se Figur 7 og Figur 6. Efter 3 sekunder blinker indikatoren for cruise-control og angiver status for EITMS.
  - Hvis den blinker grønt, betyder det, at EITMS er aktiveret.
  - Hvis den blinker gult, betyder det, at EITMS er deaktiveret.
4. Gentag proceduren for at aktivere eller deaktivere EITMS.

### BEMÆRK

- *Et blinkende cruise-lys angiver indstillingen for EITMS. Et fast (ikke-blinkende) lys angiver indstillingen for cruise-control.*
- *Indstillingen for EITMS forbliver aktiveret, indtil den ændres af føreren eller forhandleren. Der er ingen grund til at rekonfigurere EITMS ved hver start.*

## STANDSNING AF MOTOREN

1. Stop motoren ved sætte motor-sluk-knappen til OFF (fra) på venstre håndtag.
2. Drej tændingskontakten til SLUK. Hvis motoren på nogen måde går i stå, skal du omgående slukke for tændingskontakten for at undgå, at batteriet aflades.

3. Sæt transmissionen i gear og aktivér parkeringsbremsen.

## GEARSKIFTE

### Gearskifte under stoppet, med motoren slukket

Skub koblingen for at udkoble fuldstændigt. Gear er måske ikke tilkoblet, fordi transmissionsaksen ikke drejer, og skiftekomponenterne ikke er linet op. Rok motorcyklen bagud og fremad, mens der trykkes let på gearskifteren.

### Start efter et stop

#### BEMÆRK

Udløs parkeringsbremsen inden kørsel på motorcyklen. Se KONTROLAPPARATER OG INDIKATORER > PARKERINGSBREMSE (Side 72).

#### BEMÆRK

Forsøg ikke at skifte gear, før der er koblet ud. Hvis ikke der er koblet helt ud, kan det medføre skader på maskinen. (00182a)

#### BEMÆRK

Start altid motoren i frigeare. Begynd altid at køre fremad i 1. gear.

1. Tryk koblingsgrebet ind mod håndtaget for at koble helt ud, mens motoren kører, og efter at parkeringsbremsen er udløst.
2. Tryk gearskifteren helt ned, og slip den. Gearet er nu i 1. gear.
3. Slip langsomt koblingsgrebet, samtidig med at gashåndtaget gradvist åbnes.

### Skift til højere gear (acceleration)

Se Figur 43. Tilkobl det næste højere gear, når motorcyklen kommer op på en hastighed, der er passende herfor. Se Tabel 24.

Tabel 24. Anbefalede hastigheder for skift til højere gear

GEARSKIFTE	mil/t	km/t
Fra 1. til 2. gear	15	25
Fra 2. til 3. gear	25	40
Fra 3. til 4. gear	35	55
Fra 4. til 5. gear	45	70
Fra 5. til 6. gear	55	85

1. Slip gashåndtaget.
2. Kobl ud (tryk koblingsgrebet ind mod håndtaget).
3. Skub gearskifteren så højt op som muligt, og slip den.
4. Slip langsomt koblingsgrebet, og giv gradvist mere gas.

5. Gentag de forrige trin for at tilkoble de resterende gear.

**BEMÆRK**

- Skift aldrig gear, før der er koblet helt ud.
- Slip gashåndtaget halvvejs for at forhindre motoren i at trække, når koblingsgrebet slippes.

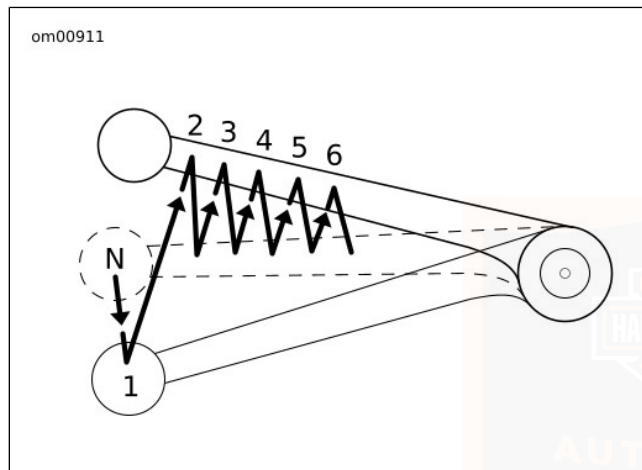

**Figur 43. Gearskiftesekvens: Skift til højere gear**

## Skift til lavere gear (deceleration)

**⚠ ADVARSEL**

Skift ikke til lavere gear ved højere hastigheder end de anførte. Hvis der skiftes gear ved for høj hastighed, kan det bevirke, at baghjulet mister grebet, og motorcyklen bringes ud af kontrol, hvilket kan resultere i dødsfald eller alvorlige personskader. (00045b)

Se Figur 44. Skift til det næste lavere gear, når motoromdrejningstallet falder, f.eks. ved kørsel op ad en bakke, eller når farten tages af i et sving. Se Tabel 25.

**Tabel 25. Anbefalede hastigheder for skift til lavere gear**

GEARSKIFTE	mil/t	km/t
Fra 6. til 5. gear	50	80
Fra 5. til 4. gear	40	65
Fra 4. til 3. gear	30	50
Fra 3. til 2. gear	20	30
Fra 2. til 1. gear	10	15

**BEMÆRK**

De i tabellen viste hastigheder for gearskift er vejledende. Den enkelte motorcyklejer kan have et andet skiftemønster end angivet her, som passer bedre til vedkommendes kørestil.

1. Slip gashåndtaget.

2. Kobl ud (tryk koblingsgrebet ind mod håndtaget).
3. Tryk gearskifteren så langt ned som muligt, og slip den.
4. Slip langsomt koblingsgrebet, og giv gradvist mere gas.
5. Gentag de forrige trin for at tilkoble de resterende gear.

#### BEMÆRK

- Skift aldrig gear, før der er koblet helt ud.
- Slip gashåndtaget halvvejs for at forhindre motoren i at trække, når koblingsgrebet slippes.

#### BEMÆRK

**Sæt motorcyklen i frigear, inden motoren stoppes. Gearskiftemekanismen kan blive skadet, hvis der skiftes gear, når motoren er stoppet. (00183a)**

Gearskiftemekanismen tillader, at der skiftes fra enten 1. eller 2. gear til frigear.

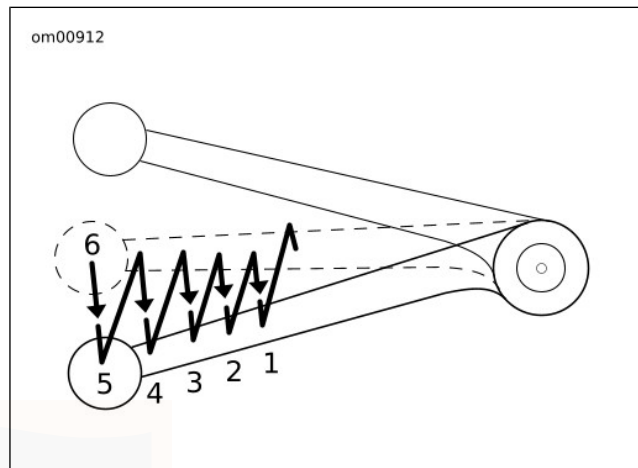

Figur 44. Gearskiftesekvens: Skift til lavere gear

## KØRSEL I BAKGEAR

Motorcyklen har en elektrisk bakmotor. Bakmotoren bruger batteristrøm til at køre motorcyklen i bakgear, mens motoren kører, og transmissionen er i frigear.

Bakmotoren er designet til lettere last og brug med kort varighed. For kraftig belastning kan få bakafbryderen til at blive udløst ved:

- Kørsel op ad stejle hældninger.

- Kørsel over lang afstand i bagegear.
- Forsøg på brug med aktiverede bremses eller aktiveret parkeringsbremse.
- Gentagne tryk på bakkappen hurtigt efter hinanden.
- Forsøg på brug, mens motorcyklen vender mod en modstand (f.eks. en kantsten).

Se **VEDLIGEHODELSE OG SMØRING > HOVEDAFBRYDER FOR BAKMOTOR** (Side 199) for at nulstille bakaafbrydere.

Lettere aktivering af bremseserne, når du bakker, eller hvis du bakker ind i noget og derefter forsøger at køre videre eller bakker op ad en stejl hældning og derefter lader motorcyklen rulle i den modsatte retning, kan forårsage, at bakkemotorens drev ikke tilkobles. Hvis denne situation opstår, kan der høres en høj hyletone, når der køres fremad, og der kan mærkes en kraftig modstand, som om parkeringsbremsen er aktiveret.

Skulle det ske, skal du straks stoppe og vugge motorcyklen frem og tilbage en smule for at frakoble drevet. Hvis bakkemotorens drev forbliver tilkoblet, og motorcyklen kører fremad, kan det beskadige bakkemotoren.

#### **BEMÆRK**

- *Motorcyklen skal stoppe helt, inden den sættes i et fremadgående gear, eller inden bakkemotoren aktiveres.*

- *Tomgangshastigheden forøges muligvis, så batteriet kan blive opladet yderligere ved kørsel i bagegear.*

1. Motorcyklen skal stoppe helt vha. for- eller bagebremsen. Hvis den er parkeret, skal du kontrollere, at parkeringsbremsen er udløst.
2. Se Figur 45. Når motorcyklen startes, og den er i frigeare, skal du trykke og holde på bakkontakten på panelet i venstre side, indtil bakindikatoren lyser. **FLHTCUTG:** Indikatoren i omdrejningstælleren angiver, at bakkemotoren er aktiveret. Se Figur 6. **FLRT:** Indikatoren i speedometeret angiver, at bakkemotoren er aktiveret. Se Figur 7. Slip bakkontakten. Indikatoren for frigeare slukker, når bakindikatoren tænder.

- **AUS-modeller:** Bakindikatoren lyser.

#### **BEMÆRK**

*Indikatoren lyser ikke, eller den blinker tre gange for at angive, at betingelserne for brug af den elektriske bakkemotor ikke er opfyldt. Hvis indikatoren ikke lyser eller fortsætter med at blinke, skal det kontrolleres, at motorcyklen er startet og i frigeare, og at hovedafbryderen ikke er udløst.*

3. Kontrollér, at der er plads bag motorcyklen.

### BEMÆRK

Tryk og slip ikke bakknapen gentagne gange hurtigt efter hinanden.

4. Tryk og hold bakkontakten en gang til for at aktivere den elektriske bakmotor. Motorcyklen fortsætter med at køre i bakgear, så længe bakkontakten holdes nede. Motorcyklen holder automatisk op med at bakke, når motoren stopper, eller når motorcyklen sættes i et fremadgående gear.

- **AUS-modeller:** Bakindikatoren slukker.

### BEMÆRK

- Overfladens hældning påvirker, hvor hurtigt der kan bakkes. Når der bakked ned ad en bakke, skal både for- og bagbremse bruges til at regulere hastigheden. Bak ikke hurtigere end gåhastighed. Vær forberedt på at sænke hastigheden eller stoppe motorcyklen.
- Bagenden af motorcyklen er bredere end på en typisk motorcykel. Kontrollér, at der er tilstrækkeligt med plads, når du manøvrerer.
- Hvis bakmotoren ikke fungerer, henvises til **VEDLIGEHODELSE OG SMØRING > HOVEDAFBRYDER FOR BAKMOTOR (Side 199)** for oplysninger om, hvordan du nulstiller hovedafbryderen.

5. Slip bakkontakten. Brems, om nødvendigt, for at stoppe motorcyklen.
6. Skift til et fremadgående gear og køр normalt, eller drej tændingen til OFF (fra) og aktivér parkeringsbremsen.

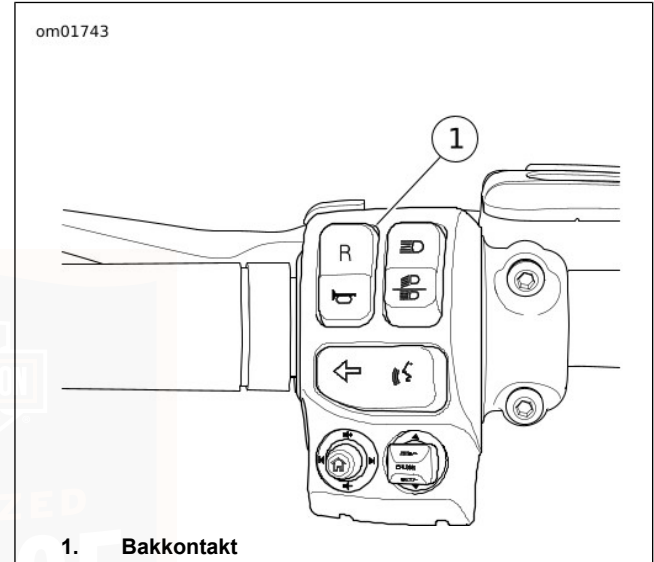

Figur 45. Betjeningsknapper for bak

# NOTER

---



## SIKKER VEDLIGEHOJDELSE

### ▲ ADVARSEL

Udfør service og vedligeholdelse af motorcyklen i overensstemmelse med skemaet over regelmæssige serviceintervaller. Hvis motorcyklen ikke vedligeholdes med de anbefalede intervaller, kan det påvirke motorcyklens sikkerhed, hvilket kan resultere i dødsfald eller alvorlige personskader. (00010a)

### ▲ ADVARSEL

Ved kørsel under vanskelige forhold (ekstrem kulde eller varme, meget støvede omgivelser, meget dårlige veje, gennem vandpytter osv.), bør den regelmæssige vedligeholdelse foregå med kortere intervaller for at bevare motorcyklens driftssikkerhed. Hvis motorcyklen misligholdes, kan det resultere i dødsfald eller alvorlige personskader. (00094a)

### BEMÆRK

Når motorcyklen løftes med en donkraft, skal du sikre dig, at donkraften har kontakt med begge de nedre stelrør, hvor de nedadgående stelrør og de nederste stelrør samles. Sæt aldrig donkraften under tværstængerne, bundkarret, monteringsbeslag, andre motordeler eller beklædninger. Det kan i modsat fald medføre alvorlig beskadigelse, som kræver et større reparationsarbejde. (00586d)

Vedligehold motorcyklen i overensstemmelse med VEDLIGEHOJDELSESSKEMA > SERVICE (Side 259). Efterse hyppigt motorcyklen mellem de planlagte serviceintervaller og efter perioder med opbevaring for at afgøre, om yderligere vedligeholdelse er påkrævet.

Kontrollér følgende:

1. Dækkene for korrekt dæktryk, nedslidning eller tegn på dækskader.
2. Om kæderemmen har korrekt spænding, er slidt eller beskadiget.
3. Om bremsler, styr og gashåndtag kan betjenes uden problemer.
4. Bremsevæskestand. Om de hydrauliske slanger og pakninger lækker. Kølervæskestand, hvis det er relevant. Samt om bremseklodser- og plader er slidte.

Vedligeholdelse og smøring 127

- Om kablerne er i ordentlig stand eller er flossede eller krøllede.
- Om der er tilstrækkelig olie på motoren og tilstrækkelig væske på den forreste kædeskærm/transmissionen.
- Om forlygte, baglygte, bremselys og blinklys fungerer korrekt.

## FØRSTE VEDLIGEHOVELSE

### BEMÆRK

*Det er nødvendigt at udføre den indledende service for at holde din nye motorcykel omfattet af garantien og for at sikre, at emissionssystemet fungerer korrekt.*

Når en ny motorcykel har kørt 1.600 km (1000 mi), skal du tage den ind til en autoriseret Harley-Davidson forhandler til det første eftersyn. Se VEDLIGEHOVELSESSKEMA > SERVICE (Side 259).

## BORTSKAFFELSE OG GENBRUG

Hjælp med at beskytte vores miljø! Der er mange steder ordninger til genanvendelse af brugte væsker, plast- og metaldele. Bortskaf eller genanvend brugt olie, smøremidler, brændstof, kølervæske, bremsevæske og batterier i overensstemmelse med lokale forskrifter. Mange dele og meget tilbehør fra Harley-Davidson er fremstillet af plastik og metal, som også kan genbruges.

128 Vedligeholdelse og smøring

## MOTORSMØRING

### ▲ FORSIGTIG!

Langvarig eller gentagen kontakt med brugt motorolie kan være skadeligt for huden og fremkalde hudkræft. Afvask straks forurenede steder med sæbe og vand. (00358b)

### ▲ FORSIGTIG!

Ved indtagelse af motorolie må du ikke fremkalde opkastning. Søg straks lægehjælp. I tilfælde af kontakt med øjnene skylles straks med vand. Søg læge, hvis irritationen varer ved. (00357d)

### BEMÆRK

Skift ikke smøreolie vilkårligt, da visse smøreolier reagerer kemisk med hinanden, når de blandes. Hvis der anvendes smøreolie af dårlig kvalitet, kan det give skader på motoren. (00184a)

Motorolie er en vigtig faktor for motorens ydeevne og levetid. Brug den rette olietype til den lavest forventede temperatur, inden næste olieskift. Se Tabel 26.

Denne motorcykel var oprindeligt udstyret med GENUINE HARLEY-DAVIDSON H-D 360 MOTORCYCLE OIL 20W50.

Hvis der køres under meget kolde eller varme forhold, henvises til Tabel 26 for alternative valg.

Hvis H-D 360 eller SYN3 ikke er tilgængelig, tilsættes olie, der er godkendt til dieselmotorer. Acceptable betegnelser

omfatter: CH-4, CI-4 og CJ-4. De foretrukne viskositeter i faldende rækkefølge: 20W50, 15W40 og 10W40.

Kontakt ved først givne lejlighed en godkendt Harley-Davidson forhandler for at skifte olien ud med en 100 % Harley-Davidson olie.

**Tabel 26. Anbefalede motorolier**

TYPE	VISKOSITET	LAVESTE OMGIVENDE TEMPERATURER	KOLDT VEJR BEGYNDER UNDER 10 °C (50 °F)
Screamin' Eagle SYN3 fuldsyntetisk motorcykelsmøreolie	SAE 15W50	Over -1 °C (30,2 °F)	Fremragende
Screamin' Eagle SYN3 fuldsyntetisk motorcykelsmøreolie	SAE 20W50	Over -1 °C (30,2 °F)	Fremragende
Genuine Harley-Davidson H-D 360 Motorcycle Oil	SAE 20W50	Over 4 °C (39,2 °F)	God
Genuine Harley-Davidson H-D 360 Motorcycle Oil	SAE 50	Over 16 °C (60,8 °F)	Dårlig
Genuine Harley-Davidson H-D 360 Motorcycle Oil	SAE 60	Over 27 °C (80,6 °F)	Dårlig

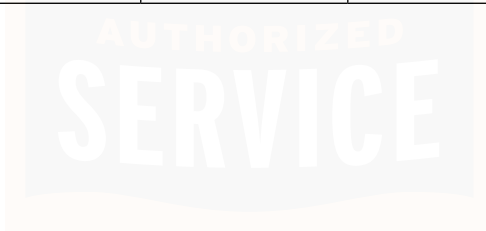

## MOTOROLIESTAND

### ▲ FORSIGTIG!

Langvarig eller gentagen kontakt med brugt motorolie kan være skadeligt for huden og fremkalde hudkræft. Afvask straks forurenede steder med sæbe og vand. (00358b)

### BEMÆRK

Påfyld ikke for meget olie. Hvis tanken overfyldes, kan det bevirke, at olien løber ud i luftrenseren og forårsager skader på udstyret og/eller udstyrsfejl. (00190b)

### BEMÆRK

Se Figur 47. Når du kontrollerer oliestanden skal du bruge mærket FULL HOT VEHICLE UPRIGHT.

### Kontrol af oliestand på kold motor

1. For eftersyn inden kørsel skal motorcyklen parkeres på en plan overflade.
2. Se Figur 46. Fjern påfyldningsdækslet/oliepinden. Tør oliepinden af. Sæt oliepinden i, og spænd den fast i påfyldningsstudsden.

### BEMÆRK

Oliestanden på en kold motor må aldrig være over midtvejspunktet.

3. Se Figur 47. Fjern påfyldningsdækslet/oliepinden. Kontrollér olieniveauet vha. mærket FULL HOT VEHICLE UPRIGHT på oliepinden. Det korrekte olieniveau skal være midtvejs (2) mellem mærkerne ADD QT og FULL HOT på oliepinden.
4. Hvis oliestanden er ved eller under mærket ADD QT, skal der kun påfyldes olie, indtil standen når til mærket ADD QT.
5. Start motoren, og lad den stå i tomgang i to minutter. Sluk for motoren.
6. Kontroller oliestanden. Fyld kun så meget på, at oliestanden er midt mellem mærkerne ADD QT (1) og FULL HOT (3).

### Kontrol af oliestand på varm motor

### BEMÆRK

Oliestanden må ikke falde til under mærket for fyldt tank på oliepinden. Sker dette, kan det medføre skader på udstyret og/eller udstyrsfejl. (00189a)

### BEMÆRK

- *I koldt vejr er motoren længere tid om at varme op.*
  - *Udfør kun kontrol af oliestand med varm motor, når motoren har normal driftstemperatur.*
1. Kør på motorcyklen, indtil motorolien er varmet op til normal driftstemperatur (93,4 °C (200 °F) eller højere).
  2. Parkér motorcyklen på en plan overflade. Lad motoren køre i tomgang i 1 til 2 minutter. Sluk for motoren.
  3. Se Figur 46. Fjern oliepåfyldningsdækslet/oliepinden og tør oliepinden af. Sæt oliepinden i, og spænd den fast i påfyldningsstuds.
  4. Se Figur 47. Fjern påfyldningsdækslet/oliepinden. Kontrollér olieniveauet vha. mærket FULL HOT VEHICLE UPRIGHT på oliepinden. Niveauet skal være mellem ADD QT- (1) og FULL HOT-mærket (3). Påfyld så meget olie, at oliestanden når op til mærket FULL HOT på oliepinden. Påfyld ikke for meget olie.

### BEMÆRK

*Anvend kun de anbefalede olietyper, der er angivet i VEDLIGEHODELSE OG SMØRING > MOTORSMØRING (Side 128). Se Tabel 26.*

5. Start motoren, og kontroller meget nøje, om der lækkes olie rundt om aftappingsproppen og oliefilteret.

### BEMÆRK

- *Kontrollér oliestanden, hver gang tanken fyldes op.*
- *Olien skal skiftes under varme eller moderate temperaturer ved fastlagte intervaller i forbindelse med de normale eftersyn. Se VEDLIGEHODELSESSKEMA > SERVICE (Side 259).*
- *I koldt vejr eller under hårde driftsforhold bør olien skiftes med hyppigere intervaller. Se VEDLIGEHODELSESSKEMA > SERVICE (Side 259).*

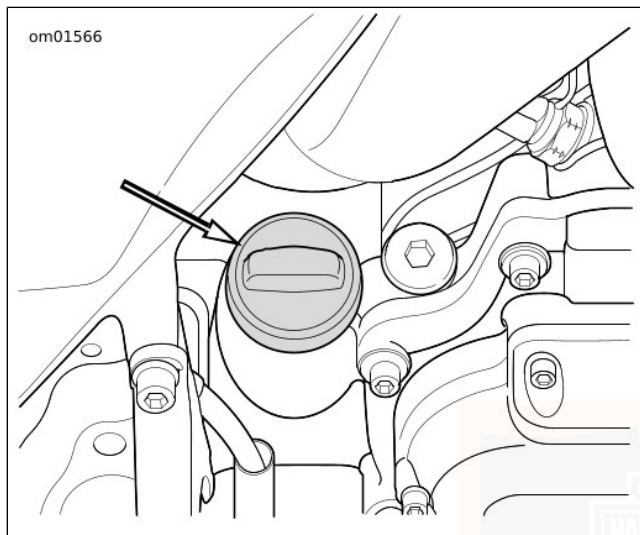

Figur 46. Motorens oliepåfyldningsprop

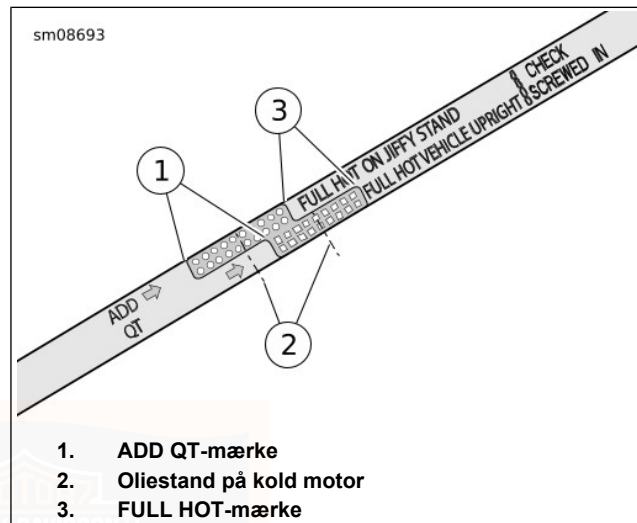

Figur 47. Motorens oliepinde

## SKIFT OLIE OG OLIEFILTER

### ⚠ ADVARSEL

Pas på ikke at spilde smøreolie eller væske på dæk, hjul eller bremses, når du skifter væske. Dette kan forringe vejgrebet, hvilket kan føre til tab af kontrol over motorcyklen og dødsfald og alvorlige personskader. (00047d)

## BEMÆRK

**Skift ikke smøreolie vilkårligt, da visse smøreolier reagerer kemisk med hinanden, når de blandes. Hvis der anvendes smøreolie af dårlig kvalitet, kan det give skader på motoren. (00184a)**

- Skift motorolie efter de første 1.600 km (1000 mi) for en **ny** motor. Efter det første eftersyn skal olien skiftes under varme eller moderate temperaturer med regelmæssige intervaller i forbindelse med de normale eftersyn. Se VEDLIGEHOVELDESSKEMA > SERVICE (Side 259).
  - Oliens skiftes med kortere intervaller i koldt vejr eller under hårde brugsforhold. Se VEDLIGEHOVELDESE OG SMØRING > SMØRING VED LAV TEMPERATUR (Side 135).
1. Lad motoren køre, indtil olien har normal driftstemperatur. Sluk for motoren.
  2. Fjern påfyldningsdækslet/oliepinden.

## BEMÆRK

*Udskift aftapningsproppens O-ring.*

3. Se Figur 48. Fjern aftapningsproppen (2) og O-ringen. Lad olien løbe helt ud.

## BEMÆRK

*Brug P&A Oil Catcher (varenr. 62700199) eller tilsvarende til at holde olien væk fra krumtaphuset, når oliefilteret fjernes. Rester af udtømt olie kan forveksles med en krumtaphusolie-lækage på et senere tidspunkt.*

4. Fjern oliefilteret ved hjælp af en oliefilternøgle og håndværktøj. Brug ikke trykluftværktøj.  
Særligt værktøj: OLIEFILTERNØGLE (94863-10)  
Særligt værktøj: OLIEFILTERNØGLE (94686-00)
5. Rengør oliefilterets monteringskant.
6. Fjern evt. olierester fra krumtaphuset og transmissionens hus.
7. Se Figur 49. Sæt det **nye** oliefilter på.
  - a. Smør pakningen med et tyndt lag ren motorolie.
  - b. Sæt det **nye** oliefilter på.
  - c. Stram oliefilteret med hånden en halv til tre kvart omgang, når pakningen rører filterets monteringsflade. Brug IKKE en oliefilternøgle til monteringen.

8. Installer motorens olieaftapningsprop og den **nye** O-ring.  
Tilspændingsmoment: 19–28,5 N·m (14–21 ft·lbs)

*Motorens olieaftapningsprop*  
**BEMÆRK**

*Brug den rette olietype til den lavest forventede temperatur, inden næste olieskift. Der henvises til afsnittet Tabel 26 for anbefalet olie.*

9. Tilsæt en første mængde motorolie. Se Tabel 27.

**Tabel 27. Første oliepåfyldning**

PUNKT	MÆNGDE
Indledende påfyldning af motorolie	3,8 L (4.0 qt)

10. Kontrollér, at oliestanden er korrekt. Se **VEDLIGEHOLDELSE OG SMØRING** >  
**MOTOROLIESTAND** (Side 130).
- Kontroller motoroliestanden på **kold motor**.
  - Start motoren, og kontroller meget nøje, om der lækkes olie rundt om aftapningsproppen og oliefilteret.
  - Kontroller motoroliestanden på **varm motor**.

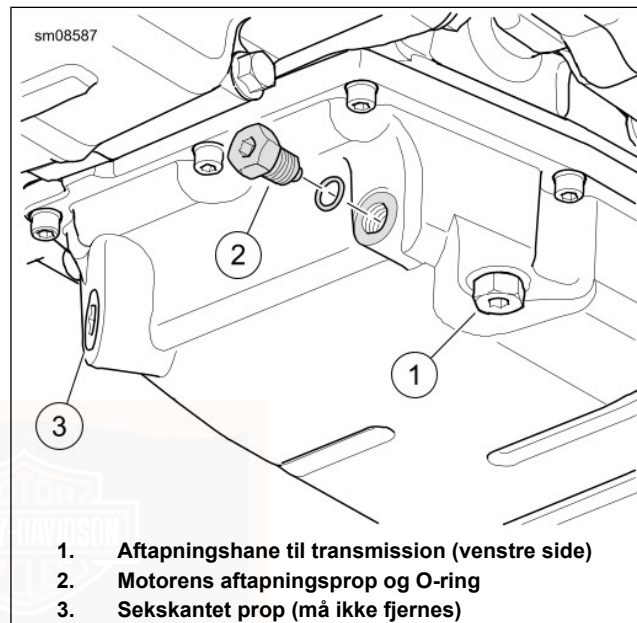

**Figur 48. Bundkar**

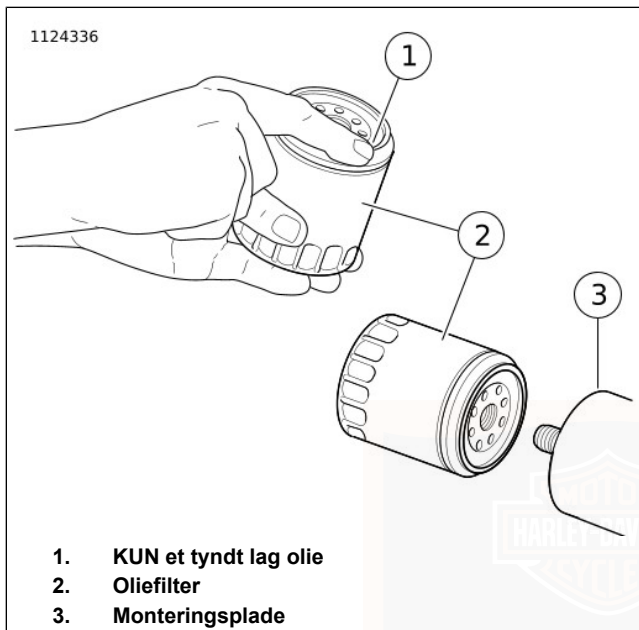

**Figur 49. Påføring af en tynd oliefilm  
SMØRING VED LAV TEMPERATUR**

Skift motorolie ofte i kolde egne. Hvis motorcyklen ofte anvendes til ture på mindre end 24 km (15 mi) i omgivende temperaturer under 16 °C (60 °F), bør olieskiftintervallerne ændres til 2.400 km (1500 mi).

### BEMÆRK

*Lavere omgivende temperaturer kræver hyppigere olieskift.*

Vanddampe er et normalt biprodukt ved forbrænding . Ved kørsel i koldt vejr kondenseres nogle af vanddampene til flydende form på de kolde flader inde i motoren. I frostvejr bliver dette vand til sjapis eller is. Hvis motoren ikke varmes op til driftstemperatur, kan ophobet slud eller is blokere olieslangerne og dermed forårsage motorskade. Med tiden vil vandet hobe sig op, blande sig med motorolien og danne olieslam, der er skadeligt for motoren.

Hvis motoren får tid til at varme op til normal driftstemperatur, vil det meste af vandet fordampe og slippe ud gennem udluftsventilen på krumtaphuset.

### OLIEKØLER

Modeller, der ikke er Twin-Cooled, har en oliekoeler. Nogle har også en oliekoeler med ventilator. Hold køleren og ventilatoren ren og fri for snavs for at fastholde maksimal køleeffektivitet.

### KONTROL AF SMØREOLIESTANDEN I TRANSMISSIONEN

#### BEMÆRK

*Kontrollér transmissionssmøreolien, når motorcyklen har samme temperatur som omgivelserne. Efterse*

transmissionsoliepindens o-ring. Udskift dem, hvis det er nødvendigt.

1. Parkér motorcyklen på en plan overflade.
2. Se Figur 50. Tag påfyldningsdæksel/oliepind til transmissionen op. Tør oliepinden ren.
3. Montér påfyldningsdækslet/oliepinden, indtil O-ringen kommer i kontakt med kassen. Spænd ikke til.
4. Se Figur 51 . Fjern påfyldningsdækslet/oliepinden. Kontrollér oliestanden på oliepinden. Korrekt oliestand er mellem mærkerne Add (A) (1) og Full (F) (2).
5. Hvis smøreolieniveauet er lavt, tilsættes anbefalet Harley-Davidson smøreolie, så niveauet når op til mellem A-mærket og F-mærket. Se Tabel 28.
6. Montér påfyldningsdækslet/oliepinden. Spænd til det specificerede moment.

Tilspændingsmoment: 2,8–8,5 N·m (25–75 in-lbs)  
*Oliepind til transmission*

**Tabel 28. Transmissionssmøreolie**

MODEL	SMØREOLIE
Alle	FORMULA + SMØREOLIE TIL TRANSMISSION og FORKÆDE eller SCREAMIN' EAGLE SYN3 FULDSYNTETISK MOTORCYKEL-SMØREOLIE 20W50

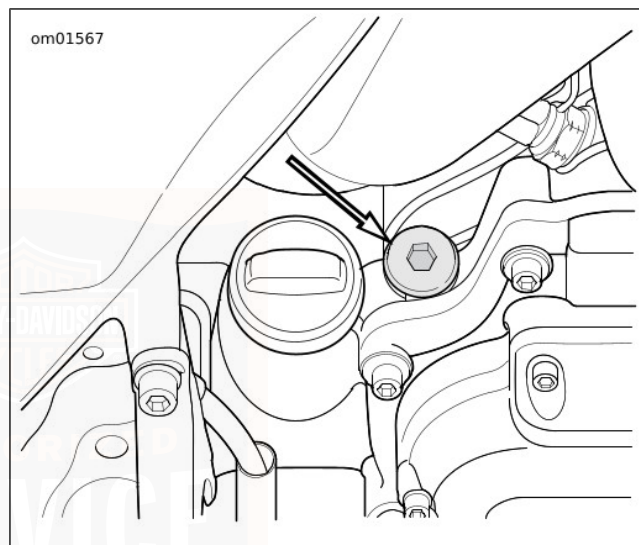

**Figur 50. Placering af påfyldningsdæksel/oliepind til transmissionen**

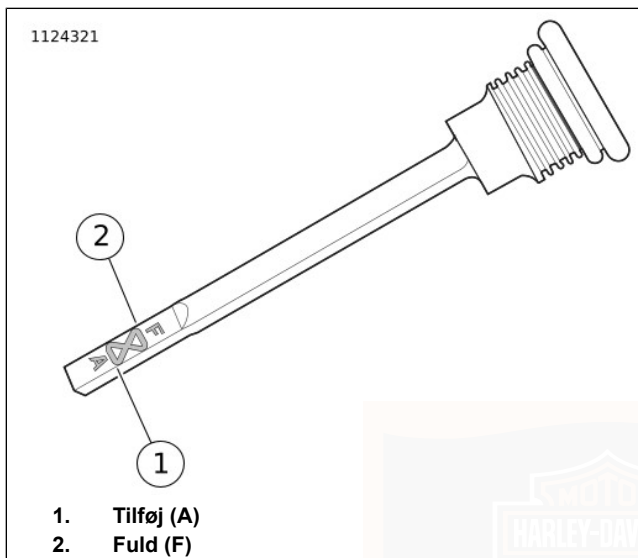

**Figur 51. Smøreoliestand i transmission**  
**SKIFT TRANSMISSIONSSMØREOLIE**

1. Se Figur 50. Tag påfyldningsdæksel/oliepind til transmissionen op.

### ▲ ADVARSEL

Pas på ikke at spilde smøreolie eller væske på dæk, hjul eller bremses, når du skifter væske. Dette kan forringe vejgrebet, hvilket kan føre til tab af kontrol over motorcyklen og dødsfald og alvorlige personskader. (00047d)

2. Se Figur 52. Fjern aftapningsproppen til transmissionen. Aftap transmission.
3. Rengør, og efterse aftapningsproppen og O-ringen.

### BEMÆRK

**Skru ikke dækslet eller aftapningshanen alt for godt fast. Dette kan medføre smøreolielækage. (00200b)**

4. Monter aftapningsproppen med den nye O-ring. Spænd til. Overspænd den ikke.

Tilspændingsmoment: 19–28,5 N·m (14–21 ft-lbs)  
*Aftapningsprop til transmission*

5. Fyld transmissionen med at Harley-Davidson smøreolie. Se Tabel 28.

Volumen: 0,83 L (28 fl oz)

6. Kontrollér smøreoliestanden. Tilsæt tilstrækkeligt med smøreolie til at bringe standen op mellem mærkerne ADD (A) og FULL (F). Se VEDLIGEHODELSE OG SMØRING > KONTROL AF SMØREOLIESTANDEN I TRANSMISSIONEN (Side 135).
7. Montér påfyldningsdækslet/oliepinden. Spænd til.  
Tilspændingsmoment: 2,8–8,5 N·m (25–75 in-lbs)  
*Påfyldningsdæksel/oliepind til transmissionen*

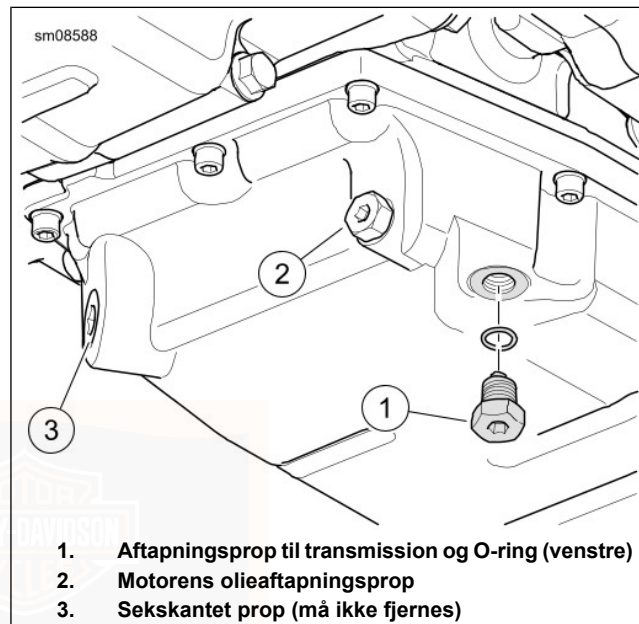

Figur 52. Udtømning af transmissionsvæske

## SKIFT AF FORRESTE KÆDEKASSES SMØREOLIE

1. Lad motoren køre, indtil olien har normal driftstemperatur. Sluk for motoren.

### ▲ ADVARSEL

Pas på ikke at spilde smøreolie eller væske på dæk, hjul eller bremses, når du skifter væske. Dette kan forringe vejgrebet, hvilket kan føre til tab af kontrol over motorcyklen og dødsfald og alvorlige personskader. (00047d)

2. Sikr motorcyklen opret på en plan overflade (ikke på støttefoden).
3. Se Figur 53 . Aftap forreste kædekasse.
4. Rengør aftapningsproppens magnet. Hvis proppen har opsamlet en masse snavs, skal du efterse de forskellige kædekassedele.
5. Sæt aftapningsshanen og den **nye** o-ring på. Spænd til.  
Tilspændingsmoment: 19–28,5 N·m (14–21 ft-lbs)  
*Aftapningsprop til forreste kædekasse*

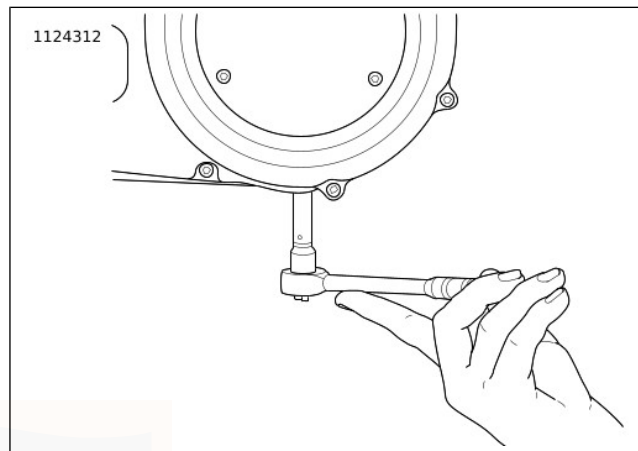

**Figur 53. Sådan fjernes/installeres aftapningsshanen på kædeskærmen**

6. Se Figur 55 . Fjern skruer (3) og koblingskærmen (2).
7. Fjern pakningen (1). Tør riller i kæden og monteringsoverfladen af for smøreolie.

## BEMÆRK

Overfyld ikke den forreste kædekasse med smørelolie. Overfyldning kan vanskeliggøre til- og udkobling, bevirke, at koblingen hænger og/eller gøre det svært at stille den i frigear ved tomgang. (00199b)

8. Tilføj smørelolie.
  - a. Påfyld en specificeret mængde FORMULA + SMØRELIE TIL TRANSMISSION OG FORKÆDE eller SCREAMIN' EAGLE SYN3 FULDSYNTETISK MOTORCYKELSMØRELIE 20W50 via åbningen i koblingsskærmen. Se Tabel 29 .
  - b. Se Figur 54 . Den korrekte oliestand er opnået, når olien ca. når op til bunden af trykplade OD.

Tabel 29. Smørelolie til forreste kædekasse

ELEMENT	TØR PÅFYLDNING <sup>(2)</sup>		VÅD PÅFYLDNING <sup>(3)</sup>	
	Oz	L	Oz	L
Mængde <sup>(1)</sup>	34	1.0	30	0,9

(1) Mængden er en tilnærmelse. Fyld op til bunden af trykplade OD, mens motorcyklen står oprejst.  
(2) Dækslet blev afmonteret og monteret igen.  
(3) Smøreløien blev udelukkende udtømt gennem aftapningshanen.

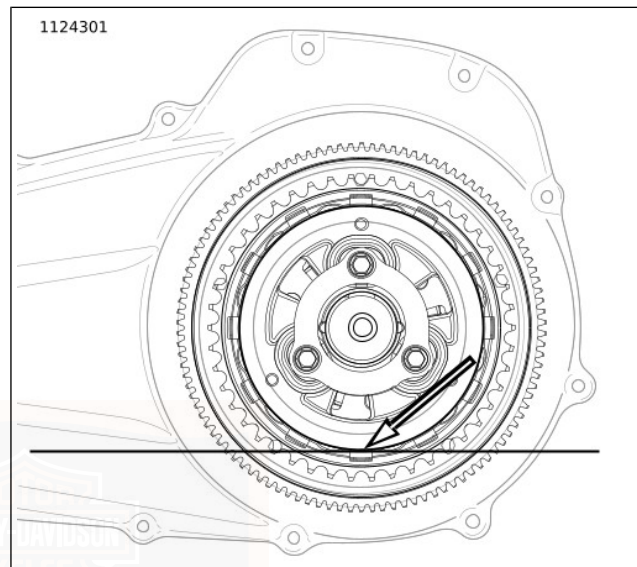

Figur 54. Primær smøreoliestand

9. Montér koblingsskærmen og den nye pakning:
  - a. Tør kædekassens monteringsflade og alle riller og furer grundigt af for smørelolie.

- b. Se Figur 55 . Placer den **nye** pakning (1) i rillen i koblingskærmen (2). Tryk hver af dupperne på pakningen ned i rillen.
- c. Fastgør koblingskærmen (2) med skruer med spændeskiver (3).
- d. Se Figur 56 . Spænd i sekvens som vist til 9,5–12,2 N·m (84–108 **in-lbs**).

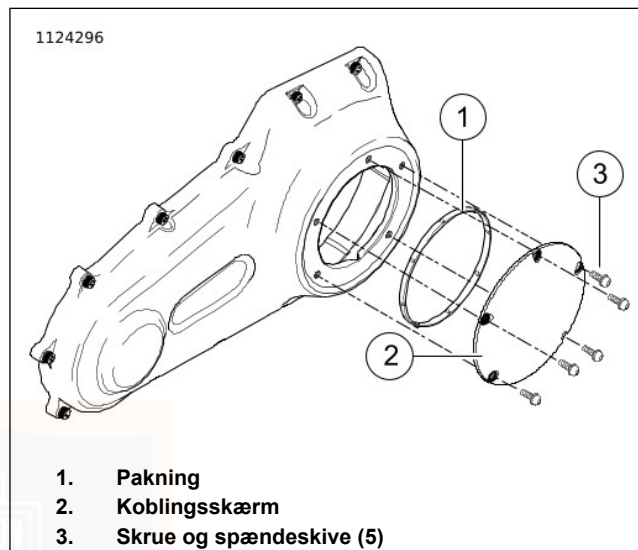

Figur 55. Koblingskærm (typisk)

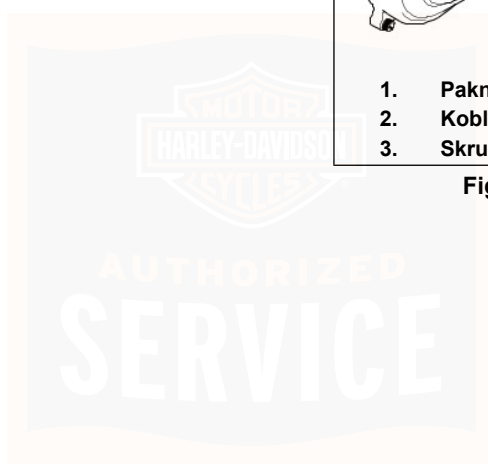

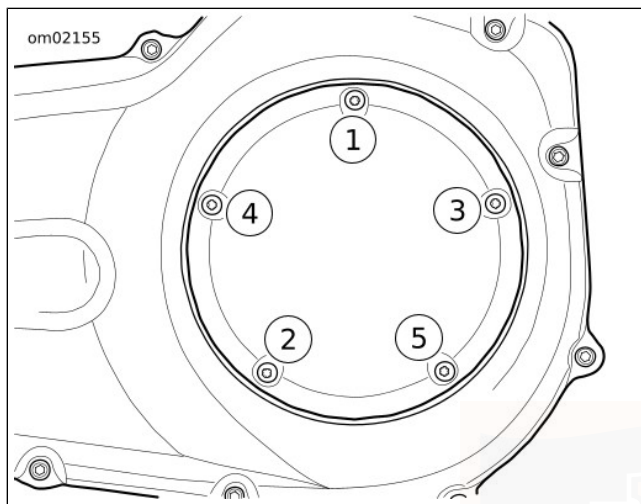

Figur 56. Tilspændingssekvens for koblings-skærm

## KØLESYSTEM

### ▲ ADVARSEL

Kølevæskeblandingen indeholder giftige kemikalier, der kan medføre dødsfald ved indtagelse. Fremtving ikke opkastning ved indtagelse, men kontakt omgående en læge. Anvendes på et sted med god ventilation. Der kan opstå irritation af hud og øjne pga. dampe og ved direkte kontakt. I tilfælde af kontakt med hud eller øjne skal du skylle grundigt med vand og om nødvendigt tage på hospitalet. Bortskaffelse af kølevæske skal ske i henhold til nationale og lokale bestemmelser. (00092a)

### ▲ FORSIGTIG!

Ved driftstemperatur indeholder køleren og olie-køleren varme væsker. Berøring af køler eller olie-køler kan medføre mindre eller større forbrændinger. (00141b)

### BEMÆRK

Brug kun Genuine Harley-Davidson Extended Life Antifreeze and Coolant. Hvis andre kølevæsker/blandinger anvendes, kan det medføre beskadigelse af motorcyklen. (00179c)

GENUINE HARLEY-DAVIDSON EXTENDED LIFE ANTIFREEZE AND COOLANT er fortyndet og lige klar til

brug. Den giver temperaturbeskyttelse til -36,7 °C (-34 °F) .  
Tilsæt IKKE vand.

### BEMÆRK

**Der skal bruges demineraliseret vand sammen med kølervæsken i kølesystemet. Hårdt vand kan medføre tilkalkning i vandpassager og dermed reducere kølesystemets effektivitet med efterfølgende overopvarmning og beskadigelse af motorcyklen. (00195b)**

Hvis GENUINE HARLEY-DAVIDSON EXTENDED LIFE ANTIFREEZE AND COOLANT ikke kan fås, kan der anvendes en blanding af demineraliseret vand og ethylenglycol-baseret frostvæske. Så snart det er muligt, skal der skiftes tilbage til GENUINE HARLEY-DAVIDSON EXTENDED LIFE ANTIFREEZE AND COOLANT.

## Kontrol af kølervæskestanden

### BEMÆRK

*Kontrollér kølervæskestanden med kold motor, og motorcyklen på plan grund.*

1. Fjern adgangspanelet fra under-strømlinjebeklædningen. Lirk toppen i midten op, og træk ud for at frigøre holderne.

### BEMÆRK

*Se Figur 57 . Kølervæskeflasken har to slanger. Brug den vinklede slange (2), når motorcyklen står på støttefoden.*

2. Se Figur 57 . Kontrollér, at kølervæskestanden i kølervæskeflasken er ved eller en anelse over linjen "COLD" (1).

### BEMÆRK

- *Tag ikke trykdækslet (4) af. Fyld kølervæskeflasken ved at fjerne gummiproppen (3).*
  - *Hvis kølervæskeflasken er tom, når motoren er kold, skal systemet efterses for utætheder. Reparér om nødvendigt. Fyld kølervæske på, og udluft systemet. Kontakt en Harley-Davidson forhandler for service.*
3. Hvis standen er under linjen "COLD" på tanken, tages gummiproppen (3) ud. Tilføj GENUINE HARLEY-DAVIDSON EXTENDED LIFE ANTIFREEZE AND COOLANT, indtil væskestanden når eller er lidt over linjen "COLD".
  4. Monter gummiproppen.
  5. Påsæt adgangspanelet.

sm06890

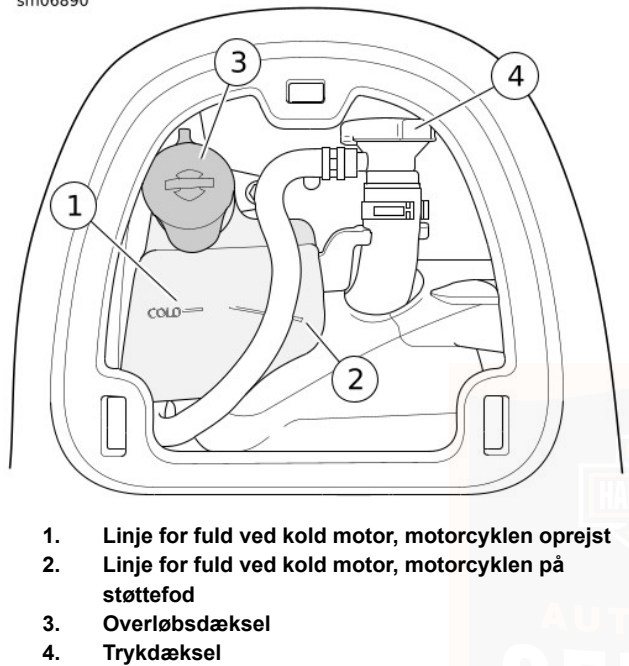

1. Linje for fuld ved kold motor, motorcyklen oprejst
2. Linje for fuld ved kold motor, motorcyklen på støttefod
3. Overløbsdæksel
4. Trykdæksel

Figur 57. Kølervæskestand

## Rengør kølerne

### BEMÆRK

Rens regelmæssigt kølerens luftindgang. Blade og andet snavs kan samle sig på kølerens overflade og mindske dens køleevne og medføre overophedning og beskadigelse af motorcyklen. (00197d)

1. Se Figur 58 . Fjern det udvendige gitter fra under-strømliniebeklædningen.
  - a. Lirk forsigtigt på den kurvede kant på panelet for at frigøre palerne.
  - b. Tag den af forsiden.
2. Fjern snavs fra kølerlamellerne.
3. Påsæt det udvendige gitter.

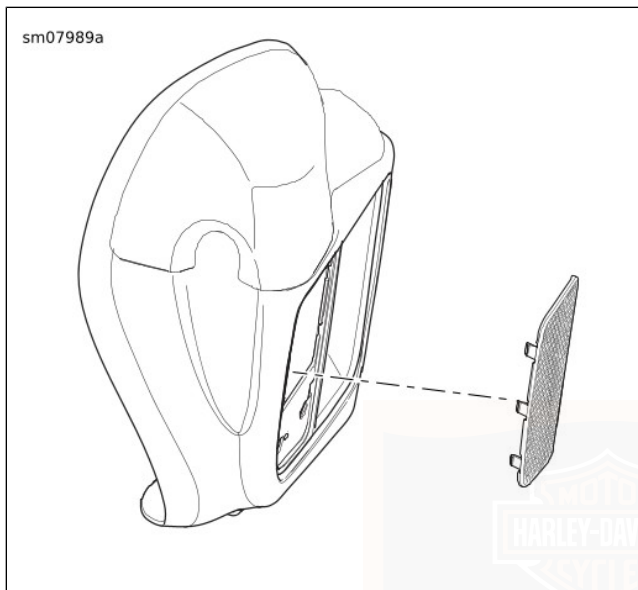

Figur 58. Under-strömlinebeklædningens gitterpanel

### Kontrol af kølervæskens frysepunkt

Kontakt en HARLEY-DAVIDSON forhandler for test af kølervæskens frysepunkt.

## KONTROLLÉR DRIVREMMENS SPÆNDING

### BEMÆRK

*Brug altid APPARAT TIL MÅLING AF REMMENS SPÆNDING (VARENR.: HD-35381-A) til at måle remNS spænding. Hvis spændingsmåleren ikke anvendes, kan det medføre remme med for lidt spænding. Løse remme kan svinge på grund af "overspring" (de springer en tand over), hvilket kan medføre, at trækkablet krymper og brister.*

Kontrollér spænding:

- Som en del af eftersynet inden kørsel.
- Ved hvert planlagt serviceinterval.
- Med transmissionen i frigear.
- Med motorcyklen ved omgivende temperatur.
- Med motorcyklen oprejst eller på støttefod med baghjulet på jorden.
- Med køretøjet uden belastning: ingen fører, ingen bagage og tomme sadeltasker.

### ⚠ ADVARSEL

**Fjern hovedsikringen, før der fortsættes, for at forhindre utilsigtet start af motorcyklen, hvilket kan resultere i dødsfald eller alvorlige personskader. (00251b)**

1. Frakobling af sikkerhedssystem. Fjern hovedsikringen. Se VEDLIGEHOJDELSE OG SMØRING > SIKRINGER OG RELÆER (Side 196).
2. Sæt transmissionen i frigear.

*BEMÆRK*

*Ved justering af en ny rem drejes baghjulet et par omgange, inden spændingen indstilles.*

3. Se Figur 59. Mål remspændingen med APPARAT TIL MÅLING AF REMMENS SPÆNDING (VARENØ.: HD-35381-A):
  - a. Skub O-ringen (4) til nulmærket (3).
  - b. **Modeller udstyret med vindue for remspænding:** Fastgør remholderen (2) mod bunden af drivremmen på linje med vinduet for remspænding.
  - c. **Alle andre modeller:** Fastgør remholderen (2) mod bunden af kæderemmen halvvejs mellem remskiverne.
  - d. Tryk opad på grebet (6), indtil O-ringen glider ned til mærket 4,54 kg (10 lb) (5), og hold det dér.

4. Mål remspændingen:

- a. **Modeller udstyret med vindue for remspænding:** Se Figur 61. Mål remspændingen, som den ses gennem vinduet for remspænding, mens måleren holdes stille. Hver spændingsbøjning er omtrent 1,6 mm (1/16 in).
- b. **Alle andre modeller:** Se Figur 60. Mål drivremmens spænding (4), mens måleren holdes stille.

*BEMÆRK*

*Indstil til den nedre (strammeste) specifikation, hvis remmen har mindre end 1.600 km (1000 mi).*

5. Sammenlign med specifikationerne. Se Tabel 30. Hvis ikke inden for specifikationerne, opsig en Harley-Davidson-forhandler.
6. Monter hovedsikringen.

**Tabel 30. Remspænding**

MODELLER	in	mm
Alle modeller	3/8-7/16	9,5-11,1

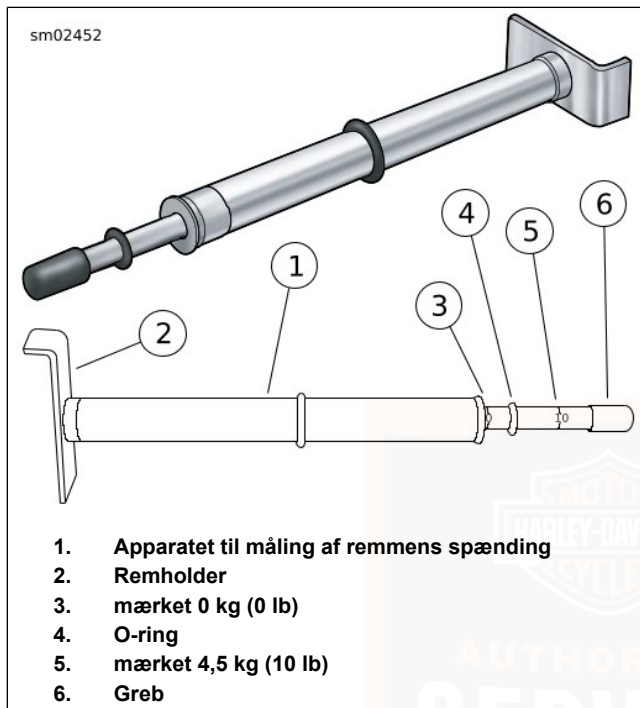

Figur 59. Apparat til måling af remmens spænding

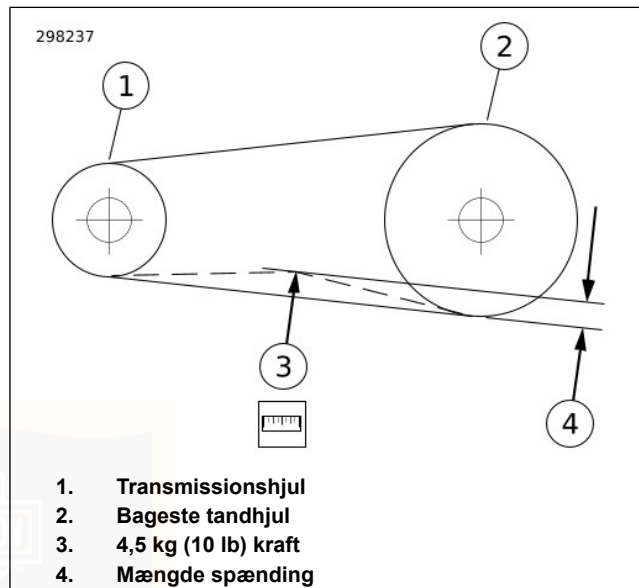

Figur 60. Kontrol af remspænding

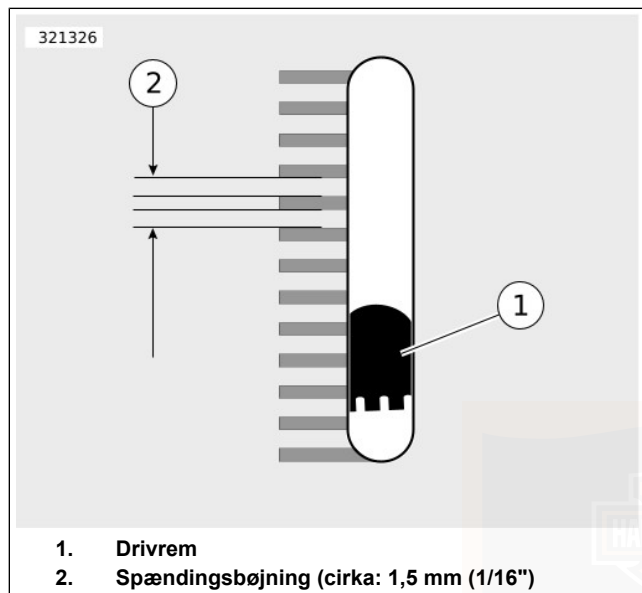

Figur 61. Vindue til kæderemspænding

## AFBALANCERING AF MOTORCYKLEN

Kontrollér motorcyklens afbalancering med regelmæssige intervaller. Det inkluderer, når den bageste drivrem justeres. Kontrollér stabilisatorleddet og motorbeslagene med regelmæssige intervaller for slitage i henhold til procedurerne

i servicehåndbogen. Se VEDLIGEHOELDELSESSKEMA > SERVICE (Side 259).

Det er vigtigt, at motorcyklen afbalanceres. Motorcyklens stabilitet forringes, hvis hjulene ikke er afbalancerede. Efterse både forreste og bagerste afbalancering, såvel som afbalanceringen til siden (side til side). En større afbalancering af for- og baghjulene kontrolleres delvist af stabilisatorleddet øverst på motoren og afbalancering af bagakslen. Kontakt en Harley-Davidson forhandler for at få foretaget dette serviceeftersyn.

### ⚠ ADVARSEL

**Afbalancering af motorcyklen bør kun udføres af en Harley-Davidson forhandler. Forkert indstilling kan forringe motorcyklens stabilitet og styreegenskaber, hvilket kan resultere i dødsfald eller alvorlige personskader. (00060a)**

## CHASSISSMØRING

Se VEDLIGEHOELDELSESSKEMA > SERVICE (Side 259). Efterse og smør følgende komponenter ifølge vedligeholdelsesplanen. Brug HARLEY LUBE til komponenterne, medmindre andet er angivet. Se servicehåndbogen for yderligere vejledning om smøring.

Hvis motorcyklen kører på mudrede eller støvede veje, skal man rengøre og smøre oftere.

- Forbremseregreb.
- Koblingsgreb.
- Fodskiftepedal aksel.
- Bagbrems pedal aksel.
- Hængsler (f.eks. fodstøttehængsler) efter behov
- Låse (bagage- og tændingskontakt) efter behov

## **OLIEANVENDELSE**

Smør motorcyklen med regelmæssige intervaller, navnlig efter vask eller efter kørsel i vådt vejr. Se VEDLIGEHOLDELSESSKEMA > SERVICE (Side 259).

## **FORGAFFELOLIE**

Få med de angivne intervaller eftersat forgaflen hos en Harley-Davidson forhandler. Se VEDLIGEHOLDELSESSKEMA > SERVICE (Side 259). Hvis gaflen ikke fungerer korrekt, eller der kan konstateres en større olielækage, skal du kontakte en Harley-Davidson forhandler. Hvis der mangler olie på en af gaflens sider, fungerer affjedringen ikke korrekt.

## **HYDRAULISK KOBLING**

Som følge af normalt slid bør det aldrig være nødvendigt at tilsætte eller fjerne koblingsvæske.

Kontrollér ved hvert eftersyn væskens fugtindhold ved hjælp af FUGTTESTER TIL DOT 4-BREMSEVÆSKE (VARENØ.: HD-48497-A). Følg instruktionerne, der fulgte med værktøjet.

Skyl koblingssystemet, og udskift DOT 4 væske hvert andet år eller tidligere, hvis test af bremsevæske viser, at fugtindholdet er 3 % eller højere.

Hvis koblingen ikke fungerer korrekt, henvises til servicehåndbogen, eller en Harley-Davidson forhandler kontaktes for eftersyn.

## **HYDRAULISKE LIFTE**

De hydrauliske lifte er selvjusterende. De justerer automatisk længden for at kompensere for motorekspansion og slitage på ventilmekanismen. Dette forhindrer ryk i ventilmekanismen, når motoren kører.

Når motoren starter, selv efter blot at have været slukket i få minutter, kan ventilmekanismen larme en smule, indtil de hydrauliske enheder er fyldt helt op med olie. Hvis ventilmekanismen larmer usædvanligt meget i mere end et kort øjeblik efter motorstart, kan det skyldes, at én eller flere af de hydrauliske enheder ikke fungerer korrekt.

Start altid med at kontrollere oliestanden i olietanken, da de hydrauliske enheder ikke kan fungere korrekt uden en normal olie cirkulation i motoren.

Hvis der er olie nok i tanken, kan fejlen på de hydrauliske enheder skyldes, at der er snavs i olieledningerne, som fører olie ud til liftene. Kontakt en Harley-Davidson forhandler for service.

## STYREDÆMPER

Efterse den hydrauliske styredæmper for lækage ved specificerede intervaller. Hæv forhjulet en smule og drej styret gennem hele dets fulde drejinterval flere gange for at kontrollere, om dæmpningen er jævn. Kontrollér, om alle dæmpernes monteringsbeslag er spændt. Se VEDLIGEHOEDELSSESKEMA > SERVICE (Side 259).

Styredæmperen skal udskiftes eller genopbygges ved specificerede intervaller. Hvis styredæmperen lækker eller er beskadiget, skal du kontakte en Harley-Davidson-forhandler.

## STYRELEJER

### ⚠ ADVARSEL

**Justeringer af styrelejerne bør kun foretages af en Harley-Davidson forhandler. Forkert indstilling af lejerne kan forringe motorcyklens stabilitet og styreegenskaber, hvilket kan resultere i dødsfald eller alvorlige personskader. (00051b)**

Smør med regelmæssige intervaller styrelejerne. Se VEDLIGEHOEDELSSESKEMA > SERVICE (Side 259).

Kontrollér, at forgaflen drejer ubesværet, når motorcyklens forende er løftet fra gulvet. Sørg for, at der ikke er nogen nævneværdig bevægelse, når gafflen drejes fremad og bagud, som tegn på, at lejerne er for løse. Juster om nødvendigt styrelejerne i henhold til proceduren i servicehåndbogen. Kontakt en Harley-Davidson forhandler.

## BREMSER

Efterse med jævne mellemrum bremsevæskestanden og bremseklodser og skiver/rotorer for slid. Se VEDLIGEHOEDELSSESKEMA > SERVICE (Side 259).

Kontrollér ved hvert eftersyn væskens fugtindhold ved hjælp af FUGTTESTER TIL DOT 4-BREMSEVÆSKE (VARENØ.: HD-48497-A). Følg instruktionerne, der fulgte med værktøjet.

Skyt bremsesystemet, og udskift DOT 4 væske hvert andet år eller tidligere, hvis test af bremsevæske viser, at fugtindholdet er 3 % eller højere.

## Bremsevæske

### ⚠ ADVARSEL

**Rengør beholderens påfyldningsdæksel, inden du fjerner det. Brug kun DOT 4 bremsevæske fra en forseglet beholder. Forurenede væske kan forringe motorcyklens bremses eller udkobling, hvilket kan resultere i dødsfald eller alvorlige personskader. (00504d)**

### ▲ ADVARSEL

Kontakt med DOT 4-bremsevæske kan medføre alvorlige helbredsmæssige konsekvenser. Hvis der ikke anvendes passende hudbeskyttelse og beskyttelsesbriller, kan det medføre dødsfald eller alvorlig personskade.

- Ved indånding: Bevar roen, flyt personen til et sted med frisk luft, søg lægehjælp.
- Ved kontakt med huden: Tilsmudset tøj fjernes. Skyl omgående huden med rigeligt vand i 15-20 minutter. Søg lægehjælp i tilfælde af irritation.
- Ved kontakt med øjnene: Vask øjnene i mindst 15 minutter under rindende vand, mens øjenlågene holdes åbne. Søg lægehjælp i tilfælde af irritation.
- I tilfælde af indtagelse: Skyl munden, og drik derefter rigeligt vand. Fremkald ikke opkastning. Kontakt Giftlinjen. Der kræves øjeblikkelig lægehjælp.
- Se yderligere oplysninger på sikkerhedsdatabladet (SDS), der er tilgængeligt på [sds.harley-davidson.com](http://sds.harley-davidson.com)

(00240e)

### BEMÆRK

DOT 4-bremsevæske kan ved direkte kontakt beskadige lakerede overflader og paneler. Udvis altid forsigtighed, og beskyt overflader mod bremsevæske, når der udføres arbejde på bremserne. Hvis du undlader at gøre dette, kan det medføre kosmetiske skader. (00239c)

- Hvis DOT 4 bremsevæske får kontakt med malede overflader, skal der STRAKS skylles med rent vand.

### BEMÆRK

Sørg for, at der ikke kommer støv eller snavs ind i hovedcylinderbeholderen. Støv eller snavs i beholderen kan medføre forkert drift og beskadigelse af udstyret. (00205c)

1. Se Figur 62 og Figur 63. Kontrollér bremsevæsken i bremsens hovedcylindertank. Parkér motorcyklen på en flad, plan overflade. Drej styret, så hovedcylinderen er i vatter.
  - a. Inspektionsglasset er mørkt, når der er væske til stede. Hvis det forreste inspektionsglas forbliver lyst, kontaktes en Harley-Davidson forhandler.
  - b. **FLHTCUTG:** Den bageste væskestand skal være mellem linjerne MIN og MAX.
  - c. **FLRT:** Kontrollér standen i bageste inspektionsglas. Standen skal være over MIN-mærket. Hvis inspektionsglasset forbliver lyst, kontaktes en Harley-Davidson forhandler.

#### BEMÆRK

- Hvis bremsesystemet ikke er utæt, bør der aldrig være grund til at tilføje væske. Hvis væskestanden er lav, er bremseklodserne sikkert slidte og skal udskiftes. Væskestanden vil stige, når bremseklodserne udskiftes.
  - Brug kun DOT 4 bremsevæske, og udskift bremsevæsken hvert andet år eller tidligere, hvis fugtindholdet er 3 % eller højere. Kontakt en Harley-Davidson forhandler.
2. Kontrollér, at forbremsehåndtaget og bagbremsepedalen føles faste, når de anvendes. Hvis bremserne ikke er faste, skal bremsesystemet udluftes.

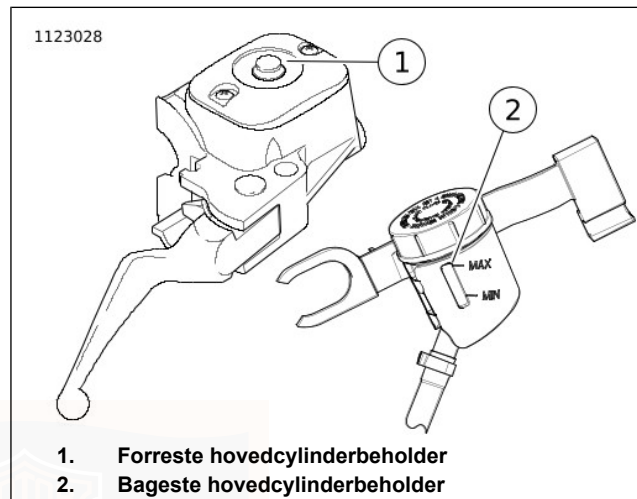

Figur 62. Inspektionsglas til bremsevæske: FLHTCUTG

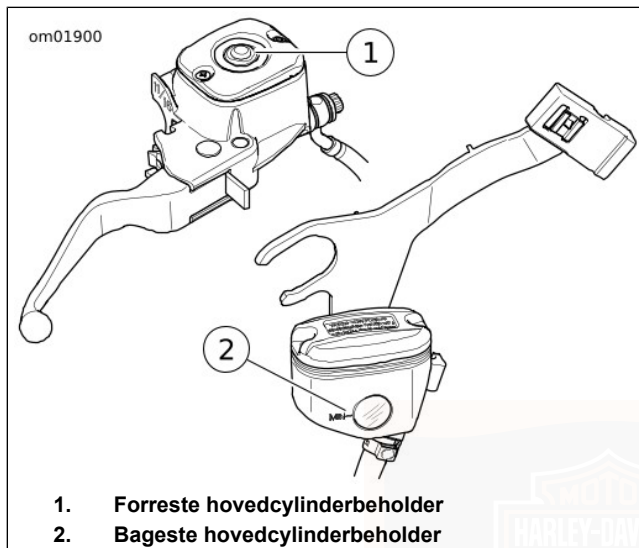

Figur 63. Inspektionsglas til bremsevæske: FLRT

## Bremseklodser

### ⚠ ADVARSEL

Kontrollér ved de regelmæssige vedligeholdelseeftersyn, om bremseklodserne er slidte. Ved kørsel under vanskelige forhold (stejle bakker, tæt trafik osv.) er det nødvendigt med hyppigere eftersyn. Nedslidte bremseklodser kan forårsage bremsefejl, hvilket kan resultere i dødsfald eller alvorlige personskader. (00052a)

### ⚠ ADVARSEL

Udskift altid alle bremseklodser på samme tid for at sikre korrekt og sikker bremsefunktion. Dårlig bremsefunktion kan resultere i dødsfald eller alvorlige personskader. (00111a)

### ⚠ ADVARSEL

Bremser er afgørende for sikkerheden. Kontakt en Harley-Davidson forhandler, hvis du skal have repareret eller udskiftet bremserne. Bremser, der ikke er repareret eller monteret korrekt, kan forringe bremseegenskaberne, hvilket kan resultere i dødsfald eller alvorlige personskader. (00054a)

### ▲ ADVARSEL

**Sørg for at udføre den normale bremsevedligeholdelse. Hvis bremsene ikke vedligeholdes ved de anbefalede intervaller, kan det forringe bremseegenskaberne, hvilket kan resultere i dødsfald eller alvorlige personskader. (00055a)**

### ▲ ADVARSEL

**Kontrollér, at hjul- og bremseskinner står lige. Kørsel med skæve hjul- eller bremseskinner kan bevirke, at bremsekiven binder, så du mister kontrollen over motorcyklen, hvilket kan resultere i dødsfald eller alvorlige personskader. (00050a)**

Din Harley-Davidson motorcykel er udstyret med bremseklodser fremstillet af det bedste friktionsmateriale, der findes på markedet. Det er udvalgt til at sikre den bedst mulige ydeevne under kørsel i både tørvejrs og regnvejrs såvel som ved høje driftstemperaturer. Bremseklodserne er af en bedre kvalitet end påkrævet i henhold til de gældende lovgivningsmæssige krav. Der kan dog under visse bremseforhold forekomme støj. Dette er helt normalt for friktionsmateriale af denne type.

1. Kontrollér for eventuelt snavs, der er ophobet omkring bremseskinnens stempel. Rengør om nødvendigt.
  - a. Skyl området med varmt sæbevand.

b. Tør ved hjælp af komprimeret luft med lavt tryk.

2. Se Figur 64. Kontrollér bremsekiven eller rotoren, når de kører rundt. Skiven/rotoren skal kunne dreje uhindret rundt inde i bremseskinnen.
3. Mål tykkelsen på bremseklodsens friktionsmateriale. Klodserne slides ikke nødvendigvis jævnt. Kontrollér hver klods.

### BEMÆRK

*De bagerste bremseklodser har tapper, der angiver slidage af bremseklodserne. De bagerste klodser kan efterses for slidage uden at fjerne baghjulene.*

4. Se Figur 65. Sammenlign enden af tapperne (2) med overfladen af det ydre skinnebeslag (1). Hvis tappen er på samme niveau eller derunder, skal du kontakte en Harley-Davidson forhandler.
5. Udskift bremseklodserne, inden friktionsmateriale når den mindste tykkelse. Udskift altid begge bremseklodser på samme tid. Kontakt en Harley-Davidson forhandler. Se Tabel 31.

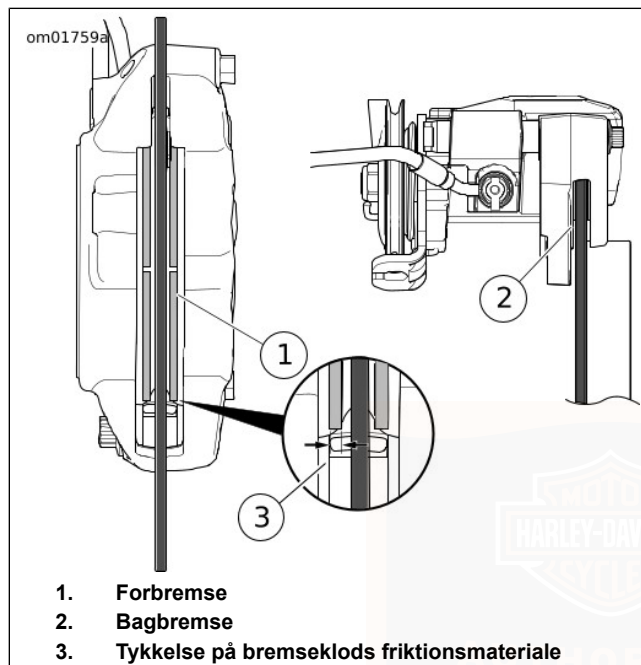

Figur 64. Bremsfriktionsmateriale

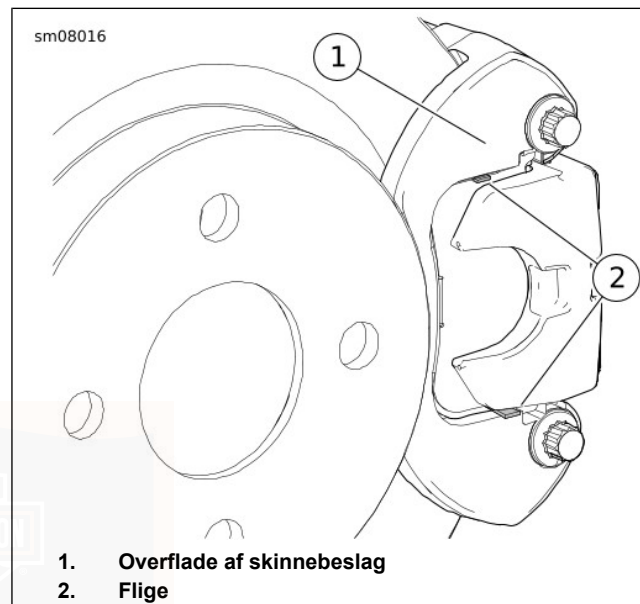

Figur 65. Eftersyn af bagbremsens bremseklods

Tabel 31. Minimal tykkelse på bremseklodsens friktionsmateriale

BREMSE	in	mm
Forhjul	0,040	1,02
Baghjul	0,040	1,02

## PARKERINGSBREMSE

Efterhånden som bremseklodserne begynder at slides, kan parkeringsbremsepedalen trykkes længere ned, når parkeringsbremsen aktiveres. Efterse og juster parkeringsbremsen:

- Med regelmæssige intervaller. Se VEDLIGEHOVELSESSKEMA > SERVICE (Side 259).
- Regelmæssigt, efter kraftig brug af bagbremsen.
- Efter udskiftning af bagbremsens bremseklodser eller efter service af bagbremsen.

### BEMÆRK

*De følgende eftersyns- og justeringsprocedurer kan bruges til at justere parkeringsbremsen mellem serviceintervallerne. For oplysninger om regelmæssige serviceintervaller: Kontakt en Harley-Davidson-forhandler eller se servicehåndbogen for udførlige instruktioner i vedligeholdelse.*

### Eftersyn

1. Parkér motorcyklen (med normal last) på en stejl hældning. Drej tændingskontakten til OFF (fra), og sæt transmissionen i 1. gear.
2. Aktivér forbremsen, og sæt højre fod på bagbremsepedalen.

3. Se Figur 22. Tryk fast med venstre fod på parkeringsbremsepedalen, indtil den ikke kan trykkes længere ned. Bremsen udsender et antal klik, inden den når dens maksimale position.
4. Slip forbremsen og træk gradvist i koblingsgrebet med aktiveret parkeringsbremse.
5. Bagbremsen skulle nu holde motorcyklen og den skulle ikke flytte sig. Se JUSTERING for oplysninger om justering af parkeringsbremsen, som det måtte være nødvendigt.

### Justering

1. Parkér motorcyklen på en flad, plan overflade.
2. Udløs parkeringsbremsen. Kontrollér, at motorcyklen er nem at flytte når du skubber den.
3. Se Figur 66. Træk hættens bagud. Løsn låsemøtrikken.
4. Tryk parkeringsbremsepedalen ned til det **første** klik. Forsøg at skubbe motorcyklen.
  - a. Hvis der mærkes en vis modstand, skal du gå til næste trin.

- b. Hvis hjulene drejer frit, slippes parkeringsbremsen, og justeringsanordningen forlænges. Kontrollér og gentag, indtil der føles modstand.
5. Tryk parkeringsbremsepedalen ned **to** klik yderligere, til det tredje klik. Motorcyklen bør ikke kunne flyttes, når den skubbes. Hvis hjulene drejer, slippes parkeringsbremsen, og justeringsanordningen forlænges. Kontrollér og gentag, indtil hjulene ikke kan dreje.
6. Udløs parkeringsbremsepedalen. Kontrollér, at motorcyklen kan flyttes uden modstand.

#### BEMÆRK

*Smør et lag fedt på justeringsanordningens gevind for at gøre fremtidige justeringer nemme.*

7. Hold i justeringsanordningen, og spænd låsemøtrikken til .  
Tilspændingsmoment: 8,1–13,6 N·m (72–120 in-lbs)  
*Låsemøtrik til parkeringsbremsens justeringsanordning*
8. Installér hættten over justeringsanordningen.
9. Se EFTERSYN for oplysninger om, hvordan du kontrollerer ydeevnen for den justerede parkeringsbremse.

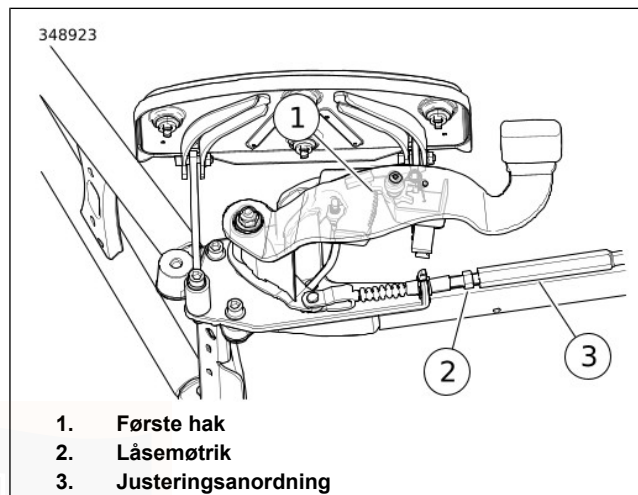

Figur 66. Justering af parkeringsbremsen

## DÆK

Der henvises til afsnittet Tabel 15 for dæk og dæktryk.

- Sørg for, at dækkene har korrekt tryk.
- Følg dækdataene for korrekt dæktryk i kolde dæk.
- Kontrollér dæktrykket, når dækkene er kolde.

#### ▲ ADVARSEL

Kontrollér, at dækkene har det korrekte dæktryk, er afbalancerede, ubeskadigede og har tilstrækkelig slidbane. Efterse dækkene regelmæssigt, og kontakt en Harley-Davidson forhandler, hvis de skal skiftes. Kørsel med meget slidte, uafbalancerede eller flade, overbelastede eller beskadigede dæk kan resultere i dækfejl og forringe motorcyklens stabilitet og styreegenskaber, hvilket kan resultere i dødsfald eller alvorlige personskader. (00014b)

#### ▲ ADVARSEL

Tilpas dæk, slanger, fælgstrips- eller pakninger, luftventiler og dæksler efter hjultypen. Kontakt en Harley-Davidson forhandler. Hvis disse dele ikke passer sammen, kan det medføre beskadigelse af dækket, resultere i at dækket krænges af hjulet, eller i dækfejl, hvilket kan resultere i dødsfald eller alvorlige personskader. (00023c)

#### ▲ ADVARSEL

Montér kun originale dækventiler og ventildæksler. En ventil eller kombination af ventil og dæksel, der er for lang eller for tung, kan slå mod tilstødende komponenter og skade ventilen og dermed forårsage, at dækkene hurtigt bliver flade. Hurtigt tab af luft i dækket kan føre til tab af kontrol over motorcyklen, hvilket kan resultere i dødsfald eller alvorlige personskader. (00281a)

Dækkene skal kontrolleres for korrekt tryk, nedslidning eller tegn på dækskader mindst en gang om ugen, hvis motorcyklen bruges dagligt. Kontrollér dækkene før hver tur, hvis motorcyklen kun benyttes af og til.

Anvend kun Harley-Davidson specificerede dæk. Andre dæk passer muligvis ikke rigtigt og kan forringe stabilitet, styring og ydeevne. Se Tabel 15.

#### ▲ ADVARSEL

Dæk er afgørende for sikkerheden. Kontakt en Harley-Davidson forhandler, hvis du skal have repareret eller skiftet dæk. Forkert dækservice kan forringe motorcyklens stabilitet og styreegenskaber, hvilket kan resultere i dødsfald eller alvorlige personskader. (00057a)

### ▲ ADVARSEL

Udskift punkterede eller beskadigede dæk. I nogle tilfælde kan en Harley-Davidson forhandler reparere mindre punkteringer i slidbaneområdet på det afmonterede dæk. Hastigheden bør IKKE overstige 80 km/h (50 mph) i de første 24 timer efter reparationen, og der bør ALDRIG køres over 129 km/h (80 mph) med det reparerede dæk. Hvis denne advarsel ignoreres, kan det give fejl i dækket, og det kan resultere i dødsfald eller alvorlige personskader. (00015b)

### ▲ ADVARSEL

Påkørsel af en genstand, f.eks. en kantsten eller et hul i vejen, kan forårsage indre dækskader. Ved påkørsel af en genstand skal du straks få dækket eftersat indvendigt og udvendigt af en Harley-Davidson forhandler. Et beskadiget dæk kan svigte under kørslen og forringe motorcyklens stabilitet og styreegenskaber, hvilket kan resultere i dødsfald eller alvorlige personskader. (00058b)

## DÆKSKIFTE

### Eftersyn

#### ▲ ADVARSEL

Kontrollér, at dækkene har det korrekte dæktryk, er afbalancerede, ubeskadigede og har tilstrækkelig slidbane. Efterse dækkene regelmæssigt, og kontakt en Harley-Davidson forhandler, hvis de skal skiftes. Kørsel med meget slidte, uafbalancerede eller flade, overbelastede eller beskadigede dæk kan resultere i dækfejl og forringe motorcyklens stabilitet og styreegenskaber, hvilket kan resultere i dødsfald eller alvorlige personskader. (00014b)

#### ▲ ADVARSEL

Når slidindikatorerne bliver synlige, eller der kun er en slidbanedybde på 1 mm (1/32 in) tilbage, skal dækket omgående skiftes til et Harley-Davidson-specificeret dæk. Kørsel med et slidt dæk kan resultere i dødsfald eller alvorlige personskader. (00090c)

Harley-Davidson dæk har slidindikatorer, som løber vandret med slidbanen. Når et dæk er så slidt, at slidbaneindikatorerne kan ses på slidbaneoverfladen, eller slidbanen kun er 0,8 mm (1/32 in), kan dækket:

- Lettere blive ødelagt og medføre dækfejl.

- Medføre forringet vejgreb.
- Forringe stabilitet og styring.

Se Figur 67, Figur 68 og Figur 71. Slidbaneindikatorernes placering er angivet med pile på siden af dækket.

Se Figur 69, Figur 70 og Figur 72. Skift altid dæk, inden slidbaneindikatorerne bliver synlige.

## Hvornår skal der skiftes dæk

### ▲ ADVARSEL

Harley-Davidson anbefaler brug af dæk specificerede af Harley-Davidson. Harley-Davidson-køretøjer er ikke beregnet til brug med ikke-specificerede dæk, inklusive snedæk, knallertdæk og andre specialdæk. Hvis der anvendes ikke-specificerede dæk, kan det forringe motorcyklens stabilitet og styre- og bremseegenskaber samt medføre tab af kontrol over motorcyklen med dødsfald eller alvorlige personskader til følge. (00024d)

Nye dæk skal monteres, når:

1. Slidbaneindikatorerne bliver synlige på slidbanerne.
2. Dækkets tråde eller stof bliver synlige gennem revnede sider, rifter eller dybe snit.
3. Der er huller, buler eller snit i dækket.

4. Dækket er punkteret, har fået ridser eller på anden måde er beskadiget og ikke kan repareres.

### BEMÆRK

Se Tabel 15 for oplysninger om de angivne udskiftningsdæk.

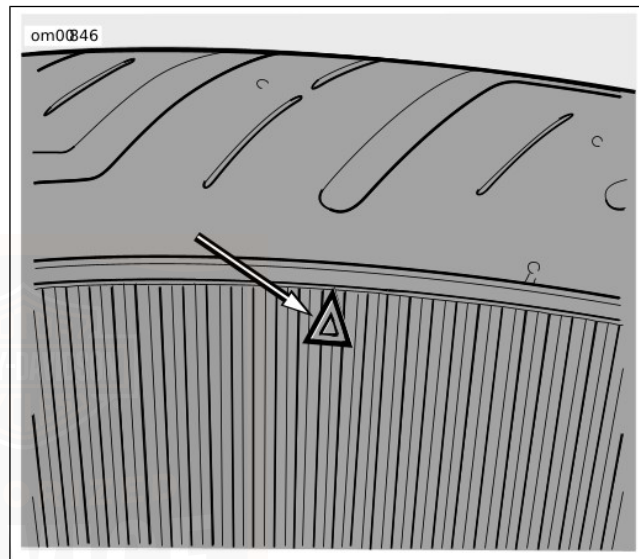

Figur 67. Indikator på dæksiden som hjælp til at finde dækslidbanen

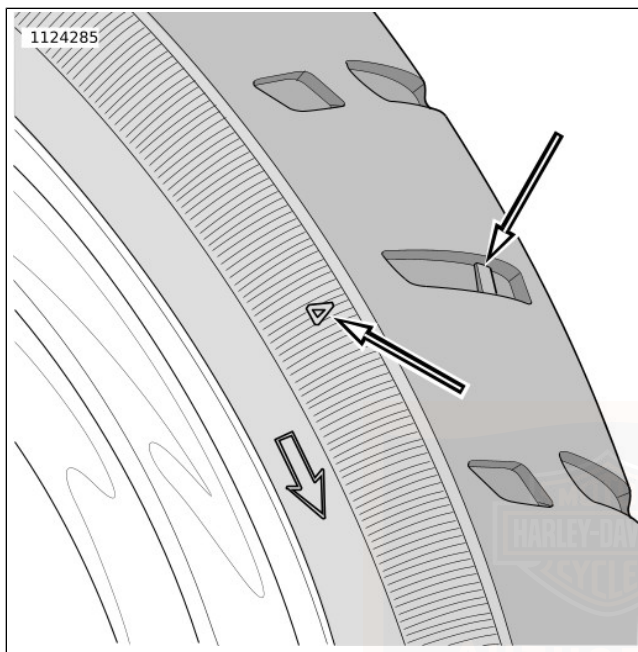

Figur 68. Angivelse af slidbane på siden af dækket: FLRT

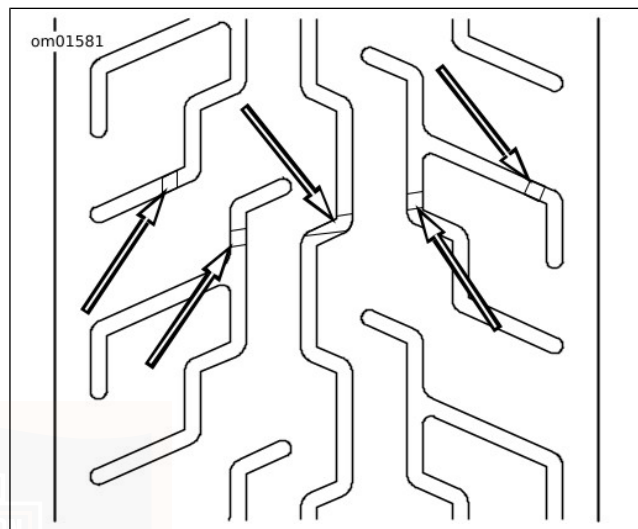

Figur 69. Visning af slidbaneindikatorerne på Dunlop-dækket

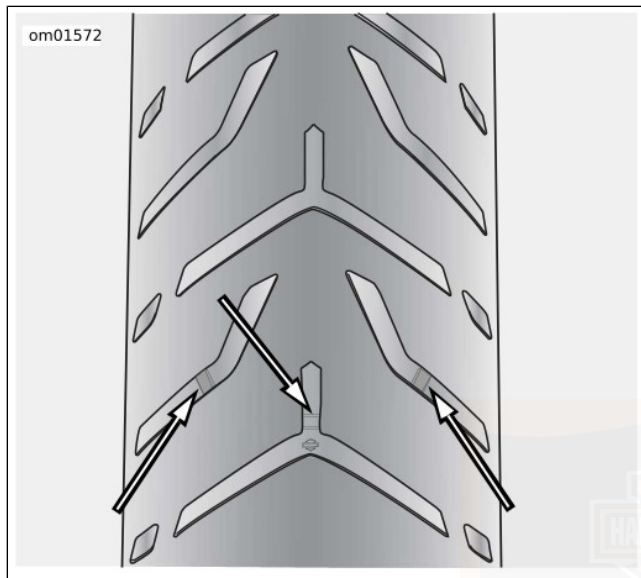

Figur 70. Slidbanens udseende: FLRT

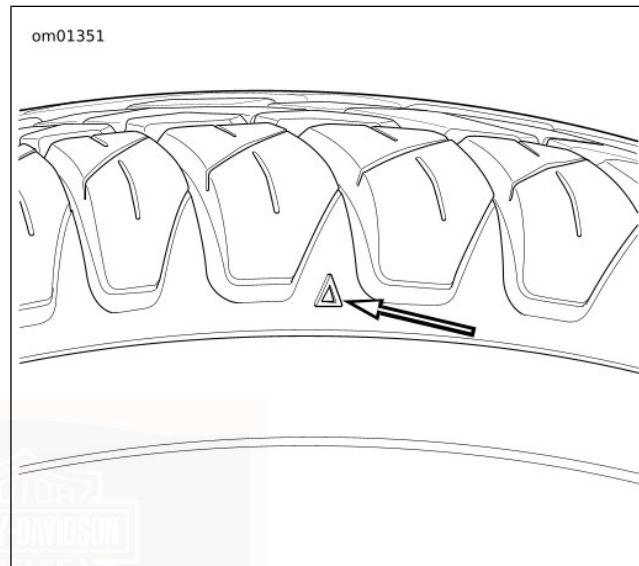

Figur 71. Slidbaneindikator på bageste dæk

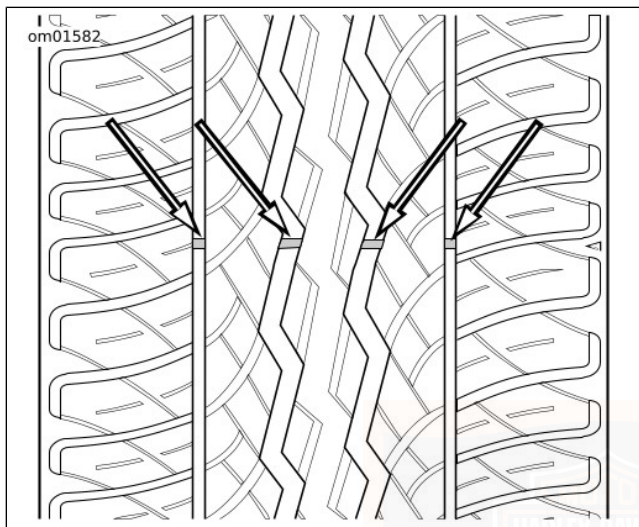

**Figur 72. Tilsynkomst af Dunlop dækslidbane, baghjul  
STØDDÆMPERE**

Kontrollér regelmæssigt, om der er lækage på støddæmpere, og om gummibøsningerne er ødelagte.

## TÆNDRØR

### ▲ ADVARSEL

Adskillelse af ledning til tændrør med motoren gående kan medføre elektrisk stød og dødsfald eller alvorlig personskade. (00464b)

### ▲ FORSIGTIG!

Træk **ALDRIG** i elektriske ledninger. Hvis du trækker i en elektrisk ledning kan det forårsage skader på den indvendige strømleder og medføre stor ledningsmodstand, hvilket kan resultere i mindre eller mellemsvær personskade. (00168a)

### BEMÆRK

Der opnås lettere adgang til det midterste tændrør, hvis brændstoftanken fjernes. Se servicehåndbogen, eller besøg en Harley-Davidson forhandler for service.

Kontrollér regelmæssigt tændrørerne. Se **VEDLIGEHOLDELSESSKEMA > SERVICE** (Side 259).

1. Afbryd tilslutningen mellem tændrørskablerne og tændrørerne ved at trække op i tilslutningshætterne.
2. Kontrollér, hvilken type tændrør der er tale om. Anvend kun de tændrør, der er angivet for din motorcykelmodel.

3. Kontrollér afstanden mellem tændrørene i forhold til specifikationerne. Se Tabel 9.
4. Stram altid til det rette drejningsmoment. Tændrørene skal tilspændes til det drejningsmoment, der er angivet for korrekt varmeoverførsel. Se Tabel 9.
5. Sæt tilslutningshætterne på, så hættene klikker på plads over tændrøret.

## LUFTFILTER

### Afmontering

1. Se Figur 73. Fjern skruen (1) og luftrenserdækslet (2) med gummipakning (6).
2. Fjern tre skrue (3).
3. Tag filterelementet (4) ud ved at trække ånderøret fra hullet på indvendig side.
4. Fjern ånderøret (5) fra ådeboltene.
5. Kontrollér ånderøret og fittings for beskadigelse.

### ▲ ADVARSEL

**Brug ikke benzin eller opløsningsmidler til at rense filterelementet. Brandfarlige rensningsmidler kan give brand i indsugningen, hvilket kan resultere i dødsfald eller alvorlige personskader. (00101a)**

### ▲ ADVARSEL

**Komprimeret luft kan perforere huden, og flyvende snavs fra den komprimerede luft kan forårsage alvorlige øjenskader. Bær sikkerhedsbriller, når du arbejder med komprimeret luft. Brug aldrig din hånd til at kontrollere for luftlækage eller vurdere luftstrømmens udslipshastighed. (00061a)**

6. Rengøring af filterelement.
  - a. Papir-/metalfilterelementet (og ånderøret) bør vaskes i lunkent vand med et mildt rengøringsmiddel. Slå ikke filterelementet mod en hård flade for at fjerne snavs.
  - b. Lad filterelementet lufttørre, eller brug trykluft med svagt tryk, og blæs filteret indefra. Der må IKKE fyldes filterolie på Harley-Davidson papir-/metalfilterelementet.

- c. Hold filterelementet op mod en kraftig lyskilde. Elementet er tilstrækkeligt rent, hvis der kan ses ensartet lys gennem filteret.
- d. Udskift filterelementet, hvis det er beskadiget, eller hvis filterpapiret ikke kan renses tilstrækkeligt.

## Montering

### BEMÆRK

*Montering af luftrenser uden installation af ånderør gør det muligt for krumptaphusdampe at blive luftet ud i atmosfæren. Dette er en overtrædelse af bestemmelserne om emissioner.*

1. Se Figur 73. Installer ånderøret (5) på ådeboltene.
2. Isæt filterelementet (4), mens du skubber ånderøret ind i elementet.
3. Installer skruerne (3). Spænd skruerne til 4,5–6,8 N·m (40–60 **in-lbs**).
4. Kontrollér, at gummipakningen (6) ikke er beskadiget, og at den sidder korrekt omkring omkredsen på luftrenserdækslet.

5. Sæt luftrenserdækslet på bagpladen. Påfør en dråbe LOCTITE 243 MEDIUM STRENGTH THREADLOCKER AND SEALANT (blå) på skruens gevind (1). Installér skruen. Spænd til 4,1–6,8 N·m (36–60 **in-lbs**).

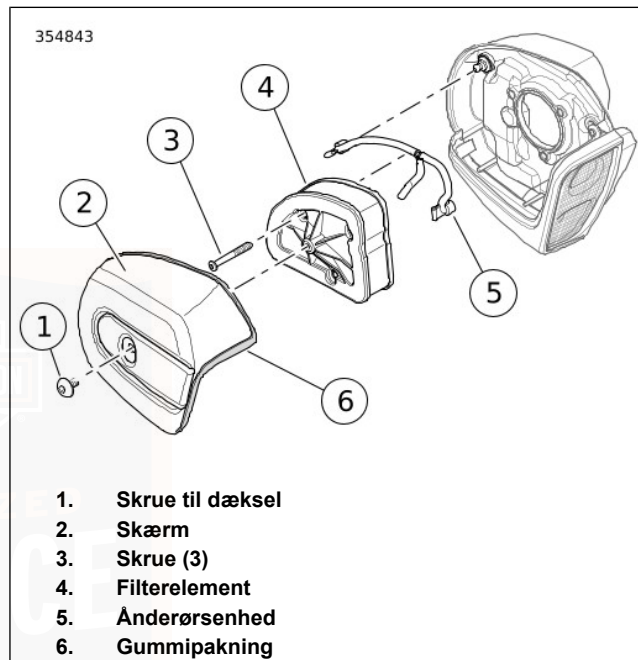

Figur 73. Luftrenser

## PUNKTER TIL DONKRAFT

### BEMÆRK

Når motorcyklen løftes med en donkraft, skal du sikre dig, at donkraften har kontakt med begge de nedre stelrør, hvor de nedadgående stelrør og de nederste stelrør samles. Sæt aldrig donkraften under tværstængerne, bundkarret, monteringsbeslag, andre motordele eller beklædninger. Det kan i modsat fald medføre alvorlig beskadigelse, som kræver et større reparationsarbejde. (00586d)

### BEMÆRK

- Brug aldrig differentialhuset som et løftepunkt.
- Indstil parkeringsbremsen og blokér hjulene, som det måtte være nødvendigt, for at forhindre, at motorcyklen ruller.
- Løft mod det smedede stykke, hvor stellets nedadgående rør og de nederste stelrør samles.
- Løft aldrig i passagerens håndtag.

Da balancepunktet ligger mod den bageste del af motorcyklen, skal du være forsigtig, når du løfter med en donkraft for at udføre service.

Se Figur 74. Aktivér parkeringsbremsen, når du løfter forenden. Anbring donkraften under den forreste del af stellet, ca. lige under krumtapakslen, og sørg for, at donkraften har

kontakt med den smedede del af stelrørene på begge sider. Kontrollér, at donkraften ikke har kontakt med parkeringsbremsens komponenter.

Se Figur 75. Når du løfter den bageste del af motorcyklen, skal du fastgøre forhjulet med en hjulholder. Fastgør forenden til motorcyklens løfteanordning med stropper. Anbring donkraften under den bageste del af stellet, ca. lige under koblingsdækslet. Sørg for, at den har kontakt med den smedede del af stelrørene på begge sider.

Alternativt kan hvert hjul hæves ved at anbringe en donkraft under venstre eller højre side af akslen.

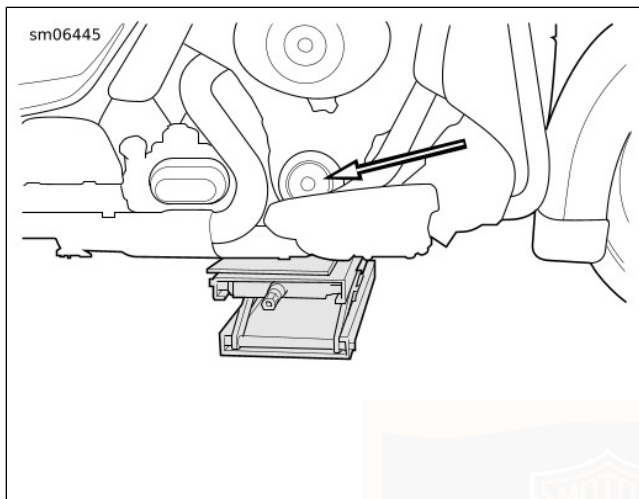

Figur 74. Placering af donkraft til løft af forende

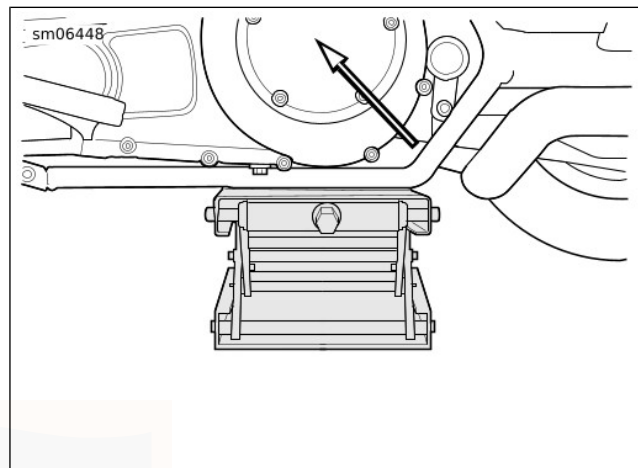

Figur 75. Placering af donkraft til løft af bagende

## FORLYGTEJUSTERING

### ANVENDELSESMULIGHED



- 2018 FREEWHEELER (FLRT)

### Kontrollér justeringen

1. Kontrollér dæktrykket.
2. Påfyld brændstoftanken, eller påfør en tilsvarende vægt.

3. Juster bageste støddæmpere efter føreren og den forventede last.

*BEMÆRK*

Vælg en væg med svag belysning.

4. Se Figur 76. Parkér motorcyklen i en vinkelret linje (1) ud fra væggen.
5. Positionér motorcyklen, så forakslen er 7,6 m (25 ft) fra væggen.
6. Tegn en lodret linje (2) på væggen.

*BEMÆRK*

*Eftersom en førers vægt komprimerer affjedringen, bør en person med omtrentlig samme vægt som føreren sidde i sadlen.*

7. Når motorcyklen er normalt lastet, måles forlygtens højde.
  - a. Ret forhjulet lige frem.
  - b. **Halogenforlygte:** Mål afstanden (4) fra gulvet til midten af forlygten.
  - c. **LED-forlygte:** Mål afstanden (4) fra gulvet til midten af **nærlyspæren (øverste)**.

8. **Halogenjustering (6):**

- a. Tegn en vandret linje (5) gennem den lodrette linje på væggen 53,3 mm (2 in), som er lavere end den målte midterlinje.
- b. Forlygten er korrekt justeret, når **fjernlysstrålens** centrum er centreret over det sted, hvor de to linjer mødes.
- c. Juster om nødvendigt.

*BEMÆRK*

*Den øverste pære er nærlys på LED-forlygterne.*

9. **LED-justering (7):**

- a. Tegn en vandret linje (5) gennem den lodrette linje på væggen ved den målte **nærlyspæres** midterlinje.
- b. Forlygten er korrekt justeret, når den øverste del af lysstrålens midtpunkt er placeret som vist, med forlygten indstillet til **nærlys**.
- c. Juster om nødvendigt.

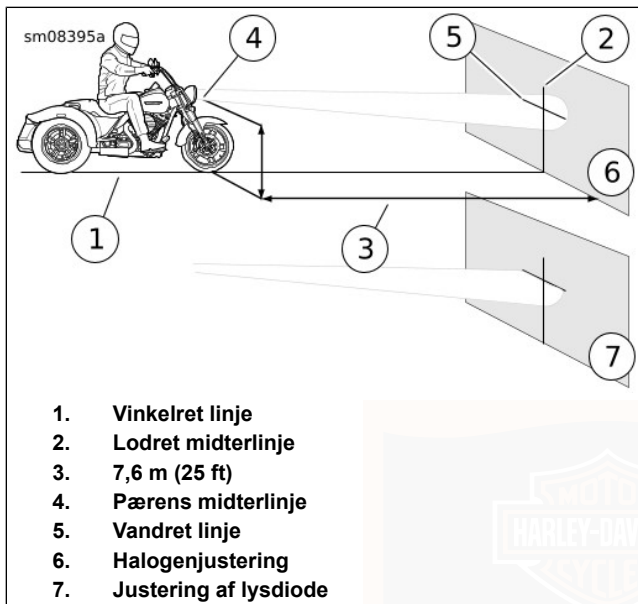

Figur 76. Forlygtejustering: FLRT, enkelt forlygte

## Indstil justeringen

1. Ret forhjulet lige frem.

2. Se Figur 77. Løsn den vandrette justeringsskruer (2). Vip forlygten til venstre eller højre for at rette lysstrålen ret fremad.
3. Spænd skruen (2) til:  
Tilspændingsmoment: 40,7–47,5 N·m (30–35 ft-lbs) *Skrue til vandret justering af forlygte: FLRT (enkelt forlygte)*
4. Løsn den lodrette justeringsskruer (1).
5. Se Figur 76. Vip forlygten op til eller ned, indtil lysstrålen er korrekt.
6. Spænd den lodrette justeringsskruer til:  
Tilspændingsmoment: 47,5–61 N·m (35–45 ft-lbs) *Skrue til lodret justering af forlygte: FLRT (enkelt forlygte)*

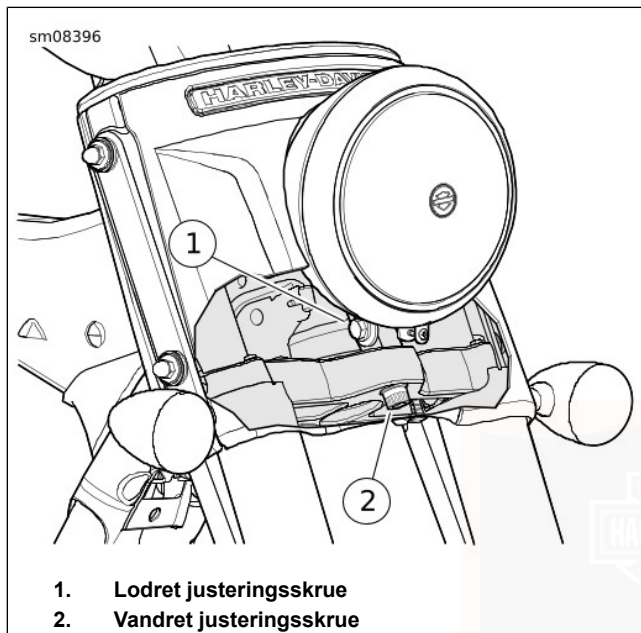

Figur 77. Justering af forlygte: FLRT

#### ANVENDELSESMULIGHED



- 2018 TRI GLIDE ULTRA (FLHTCUTG)
- 2018 TRI GLIDE ULTRA ANNIVERSARY (FLHTCUTG ANV)

#### Kontrollér afbalancering

1. Kontrollér dæktrykket.
2. Juster bageste støddæmpere efter føreren og den forventede last.
3. Påfyld brændstoftanken, eller påfør en tilsvarende vægt.

#### BEMÆRK

Vælg en væg med svag belysning.

4. Se Figur 78. Parkér motorcyklen i en vinkelret linje (1) ud fra væggen.
5. Anbring motorcyklen, så forakslen er 7,6 m (25 ft) fra væggen.
6. Tegn en lodret midterlinje (2) på væggen.

#### BEMÆRK

Den øverste glaslinse er **nærlys** på LED-forlygterne.

7. Med motorcyklen lastet stilles forhjulet, så det peger lige frem mod væggen. Mål afstanden (4) fra gulvet til midten af linsen til **nærlyset (øvre)**.

8. Se Figur 78. Tegn en vandret linje (5) gennem den lodrette linje ved den målte højde.

**BEMÆRK**

Se Figur 78. Forlygten er justeret, når den øverste del af lysstrålens midtpunkt er placeret som vist, med forlygten indstillet til **nærlys**.

9. Se Figur 78. Kontrollér forlygtejusteringen.

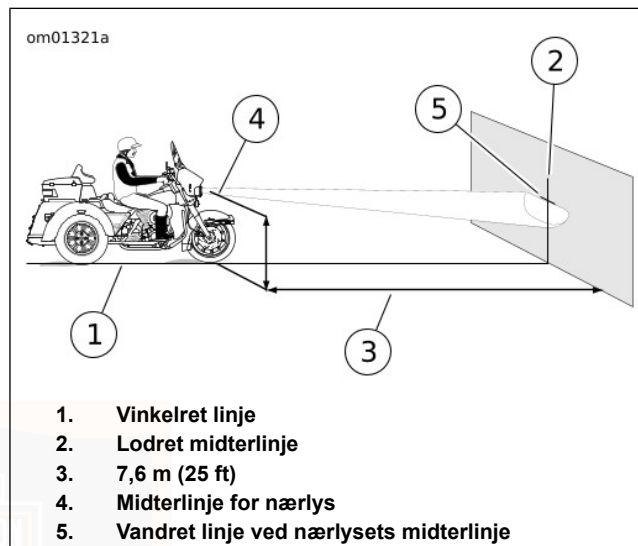

**Figur 78. Forlygtejustering: Lysdiode**

## Indstil justeringen

**BEMÆRK**

Fjern ikke beklædningsringen ved forlygtejustering.

1. Indstil LED-forlygten til **nærlys**.

2. Se Figur 79. Indsæt en 5/32 unbrakonøgle med kugleende gennem justeringshullerne i beklædningsringen.
  - a. **Vandret:** Justér lysstrålen til venstre eller højre ved at dreje den vandrette justeringsskruer (1).
  - b. **Lodret:** Justér lysstrålen op eller ned ved at dreje den lodrette justeringsskruer (2).
3. Se Figur 78. Juster forlygtens **nærlys** som vist.

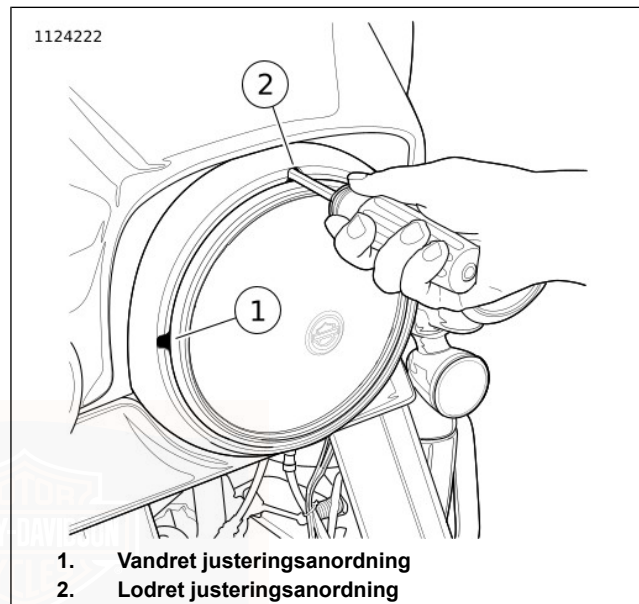

Figur 79. Forlygtens justeringsanordninger: Alle undtagen rammemonteret strømlinebeklædning (typisk)

## UDSKIFTNING AF FORLYGTE

ANVENDELSESMULIGHED	
<input checked="" type="checkbox"/>	• 2018 FREEWHEELER (FLRT)

### ▲ ADVARSEL

Håndtér pæren forsigtigt, og bær beskyttelsesbriller. Pæren indeholder gas under tryk, hvilket kan forårsage alvorlige øjenskader, hvis pæren ikke håndteres forsigtigt. (00062b)

### BEMÆRK

Når det er nødvendigt at skifte en pære ud, skal du kun bruge den angivne forseglede lysenhed eller pære, som kan købes hos en Harley-Davidson forhandler. Hvis der anvendes en forseglet lysenhed eller pære med forkert effekt, kan det give problemer med opladningssystemet. (00209a)

## Afmonter

### ▲ ADVARSEL

Fjern hovedsikringen, før der fortsættes, for at forhindre utilsigtet start af motorcyklen, hvilket kan resultere i dødsfald eller alvorlige personskader. (00251b)

### BEMÆRK

Markér delenes placering og retning ved afmontering.

1. Fjern hovedsikringen. Se VEDLIGEHODELSE OG SMØRING > SIKRINGER OG RELÆER (Side 196).
2. Se Figur 80. Fjern fastgøringer til lygtekransen (1). Fjern lygtekransen (2).
3. Fjern monteringskransen (3).
4. Frakobl forlygtens stik (7) fra pæren (5).
5. **Lysdiode:** Lysdioden indeholder ingen dele, der kan udskiftes. Gå videre med *Monteringen*.
6. **Glødepære:**
  - a. Fjern fatningen (8) fra lygteglassets bagside (4).
  - b. Fjern holdeclipsen (6) fra forlygtens sokkel.
  - c. Tag pæren ud af forlygten.

## Monter

### BEMÆRK

Rør aldrig ved kvartspæren. Fingeraftryk vil ætse glasset og nedsætte pærens levetid. Tag fat om pæren med et stykke papir eller en ren, tør klud. Hvis du undlader at gøre dette, kan det beskadige pæren. (00210b)

### BEMÆRK

Når der monteres en **ny pære**, skal det kontrolleres, at stikkets kontaktflader er rene af hensyn til god elektrisk kontakt.

#### 1. Glødepære:

- a. Montér en **ny pære**, og saml forlygten.
- b. Kontrollér, at huller og tapper i forlygten og lygtekransen flugter med hinanden.
- c. Monter fatningen på enheden med forlygteglasset.

#### 2. Tilslut forlygtens stik.

3. Monter lygtekrans og fastgøringer.
4. Kontrollér, at tændingskontakten er i positionen OFF (fra). Monter hovedsikringen.

### ⚠ ADVARSEL

**Sørg for, at alle lys og kontakter fungerer korrekt, før motorcyklen bruges. Lav synlighed kan resultere i dødsfald eller alvorlige personskader. (00316a)**

5. Kontrollér, at alle lygter fungerer.
6. Juster forlygten. Se VEDLIGEHODELSE OG SMØRING > FORLYGTEJUSTERING (Side 167).



om01903

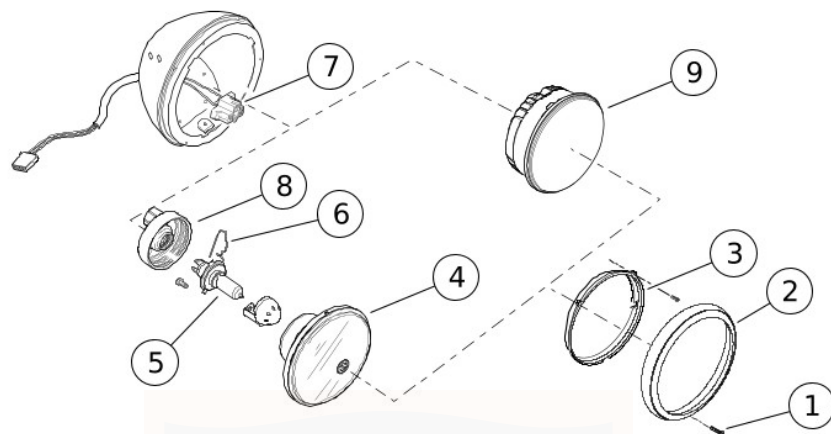

1. Fastgøringer til lygtekrans
2. Lygtekrans
3. Monteringskrans
4. Forlygteglas
5. Pære

6. Holdeclips til ledning
7. Stik til forlygte
8. Fatning
9. LED-sæt

Figur 80. Pære til forlygte: FLRT

SERVICE

## ANVENDELSESMULIGHED



- 2018 TRI GLIDE ULTRA (FLHTCUTG)
- 2018 TRI GLIDE ULTRA ANNIVERSARY (FLHTCUTG ANV)

## Udskiftning af pære

### BEMÆRK

LED-forlygten indeholder ikke pærer, der kan udskiftes. Udskift sættet, hvis der opstår fejl. Se servicehåndbogen, eller kontakt en Harley-Davidson forhandler.

## EFTERSYN AF FORLYGTE: TO LYSDIODER

### BEMÆRK

LED-forlygterne indeholder ikke pærer, der kan udskiftes. Hele modulet skal udskiftes i tilfælde af fejl. Se servicehåndbogen, eller kontakt en Harley-Davidson forhandler.

## Afmontering

1. Se Figur 81. Fjern skruen (1). Fjern lygtekransen (2) fra lygtehuset.
2. Fjern forlygtemodulet og indlejringsringen.
3. Træk stikket ud af forlygten.

## Montering

1. Se Figur 81. Anbring indlejringsringen (4) på bagsiden af den **nye** pære (3) med indekstappen vendt væk fra pæren.
2. Sæt konnektoren på pæren.
3. Monter pæremodulet.
4. Tilkobl indekstappen på indlejringsringen med hakket nederst i lygtehuset.
5. Tilkobl indekstapperne på pærehuset med hakkene i indlejringsringen.
6. Montér beklædningsringen på lygtehuset med skruen, centreret nederst. Spænd til 1–1,6 N·m (9–14 **in-lbs**).
7. Kontrollér forlygtens justering. Se VEDLIGEHOVELSE OG SMØRING > FORLYGTEJUSTERING: FORLYGTER MED TO LYSDIODER (Side 177).

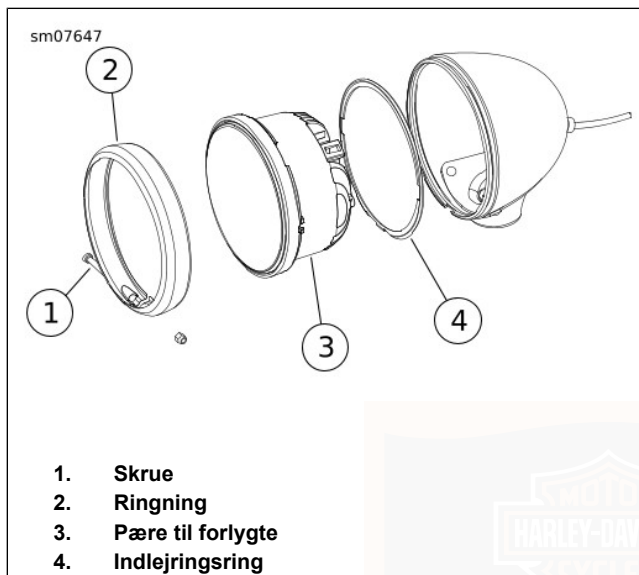

Figur 81. Forlygtemodul

## FORLYGTEJUSTERING: FORLYGTER MED TO LYSDIODER

### BEMÆRK

Se servicehåndbogen for procedurer til forlygtejustering.

## Kontrollér afbalancering

1. Kontrollér dæktrykket.
2. Juster bageste støddæmpere efter føreren og den forventede last.
3. Påfyld brændstoftanken, eller påfør en tilsvarende vægt.

### BEMÆRK

Vælg en væg med svag belysning.

4. Se Figur 82. Parkér motorcyklen i en vinkelret linje (1) ud fra væggen.
5. Positionér motorcyklen, så forakslen er 8 m (25 ft) fra væggen.
6. Tegn en lodret midterlinje (2) for motorcyklen på væggen.

### BEMÆRK

Den øverste glaslinse er **nærlys** på LED-forlygterne.

7. Med motorcyklen lastet stilles forhjulet, så det peger lige frem mod væggen. Mål afstanden (4) fra gulvet til midten af **nærlyspæren (øverste)**.
8. Tegn mål på væggen
  - a. Tegn en vandret linje (5) i samme højde som nærlysets midterlinje.

- b. Mål den afstand fra motorcyklens midterlinje til den lodrette midterlinje på hver forlygte.
- c. Tegn lodrette linjer (6, 7) ved forlygternes midterlinjer.

**BEMÆRK**

*LED-forlygter danner en lyskegle, der er næsten flad på toppen.*

9. Kontrollér forlygtens justering.
  - a. Indstil forlygterne til **nærlys**.
  - b. Se Figur 83. Forlygterne er indstillet korrekt, når lyskeglens kraftigste punkter er på eller under linjen (4) og midt på linjerne (2, 3).

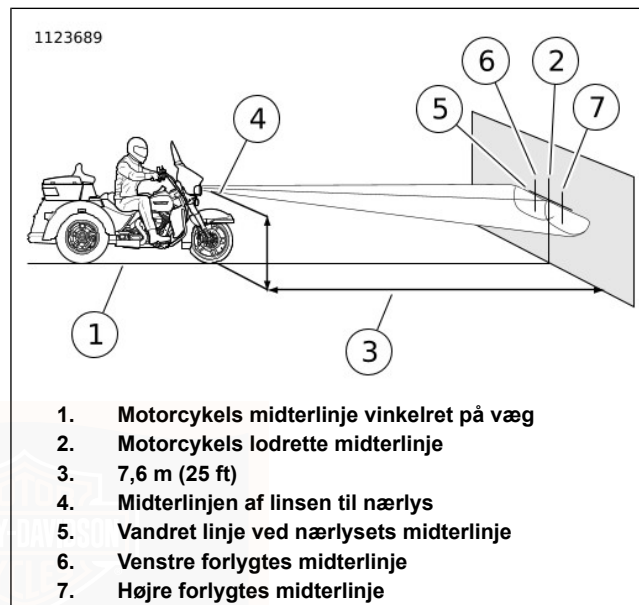

**Figur 82. Forlygtejustering: To lysdioder**

### Juster forlygter

1. Placér motorcyklen vinkelret i forhold til en væg, som beskrevet ovenfor.

2. Fjern skruen og låseskiven, der fastholder blinklysene. Tag blinklyset af forlygtens monteringsbeslag.
3. Løsn forlygtens møtrikker netop nok til, at lygten kan bevæges.
4. Tænd for nærlýset.
5. Se Figur 83. Dæk den højre forlygte til. Juster den venstre forlygte, så den øverste del af den intense zone (6) er på eller under den vandrette linje (4) og centreret under den venstre midterlinje (2).
6. Dæk den venstre forlygte. Juster den højre forlygte, så den øverste del af den intense zone (5) er på eller under den vandrette linje (4) og centreret under den højre midterlinje (3).
7. Spænd forlygtens møtrik til:  
Tilspændingsmoment: 27,1–32,5 N·m (20–24 ft-lbs)  
*Forlygtemøtrik: To lysdioder*
8. Fastgør blinklysene med skrue og låseskive. Spænd til:  
Tilspændingsmoment: 10,9–17,6 N·m (96–156 in-lbs)  
*Drej skruen til blinklyset, forreste LED*

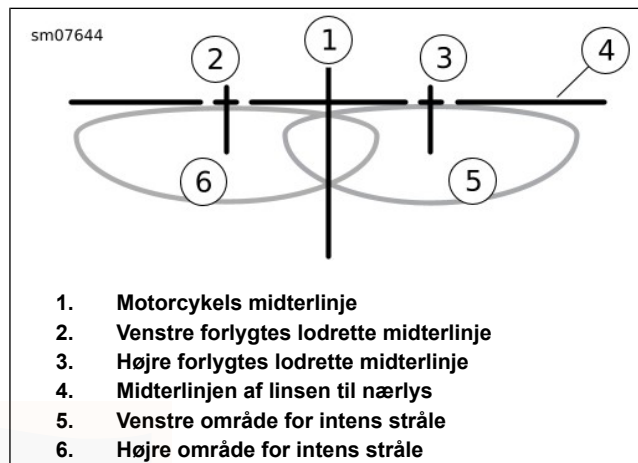

**Figur 83. Forlygtens strålemønster: To lysdioder  
HJÆLPE-/TÅGELYGTER**

ANVENDELSESMULIGHED	
<input checked="" type="checkbox"/>	<ul style="list-style-type: none"> <li>• 2018 TRI GLIDE ULTRA (FLHTCUTG)</li> <li>• 2018 TRI GLIDE ULTRA ANNIVERSARY (FLHTCUTG ANV)</li> </ul>

**BEMÆRK**

*Hjælpe-/tågelygter er med lysdioder, som ikke indeholder pærer, der kan udskiftes. Udskift sættet, hvis der opstår fejl. Se servicehåndbogen, eller kontakt en Harley-Davidson forhandler.*

1. Anbring motorcyklen foran målvæggen som beskrevet i VEDLIGEHOJDELSE OG SMØRING > FORLYGTEJUSTERING (Side 167).

*BEMÆRK*

*Vægten af føreren komprimerer affjedringen en smule. Få en person, der vejer omtrent det samme som den sædvanlige fører, til at sætte sig på motorcyklen.*

2. Med motorcyklen oprejst og en fører i sadlen måles afstanden fra gulvet til midterlinjen af hver hjælpe-/tågelygte.
3. Mål den vandrette afstand fra forlygtens lodrette midterlinje til den lodrette midterlinje på hver hjælpe-/tågelygte.
4. Se Figur 84. Markér hjælpe-/tågelygtens vandrette og lodrette midterlinjer (2, 3) på væggen.
5. Tag blinklyset af monteringsbeslaget.
6. Brug STJERNEMØTRIKKONTAKT (VARENØ.: FRX181) til at løsne hjælpe-/tågelygtens flangemøtrik lige akkurat nok til, at lygten kan bevæge sig.

7. Tænd forlygtens nærlys, og afdæk begge forlygter og den højre hjælpe-/tågelygte. Justér den venstre hjælpe-/tågelygte, så hele den intense zone (4) er under midterlinjen, som vist på Figur 84.
8. Gentag denne fremgangsmåde for højre lygte.
9. Spænd hjælpe-/tågelygtens møtrik til 27,1–32,5 N·m (20–24 ft-lbs).
10. Installér blinklyset. Fastgør blinklyset på monteringsbeslaget. Spænd til 10,9–13,5 N·m (96–120 in-lbs).

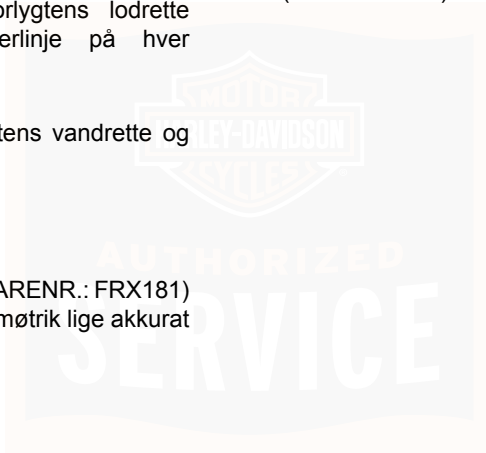

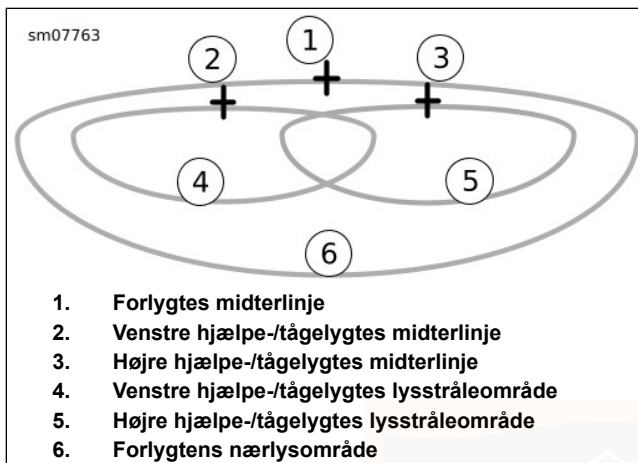

Figur 84. Forlygtemønster: LED-type med hjælpe-/tågelygter

## UDSKIFTNING AF BLINKLYSPÆRE: LYSDIODE

### BEMÆRK

LED-blinklys indeholder ingen dele, der skal have service. Hele modulet skal udskiftes, hvis en LED svigter. Se servicehåndbogen, eller kontakt en Harley-Davidson forhandler.

## UDSKIFTNING AF BLINKLYSPÆRE: GLØDEPÆRE

1. Se Figur 85. Sæt en mønt i hakket. Vrid forsigtigt, indtil lygteglasset løsner sig fra lygtehuset.
2. Mens du skubber pæren ind, drejer du mod uret for at fjerne den.
3. Efterse tilstanden af de elektriske kontakter i soklen. Rengør om nødvendigt med en lille stålborste og rensmiddel.
4. Smør EL-KONTAKTFEDT på kontakterne i soklen og i bunden af den nye pære.
5. Lad stifterne på den nye pære flugte med styrestifterne i pæresoklen. Skub og drej den nye pære med uret ind i soklen.
6. Klik lygteglasset på lygtehuset med hakket i bunden.

### ▲ ADVARSEL

Sørg for, at alle lys og kontakter fungerer korrekt, før motorcyklen bruges. Lav synlighed kan resultere i dødsfald eller alvorlige personskader. (00316a)

7. Kontrollér, at alle lygter fungerer.



Figur 85. Hak på lygteglas

## UDSKIFTNING AF BAGLYGTEPÆREN: GLØDEPÆRE

### Afmontering

1. Fjern de to skruer for at fjerne baglygteglasset fra den forkrømede base.
2. Se Figur 86. Tryk på tappen på stikket (3), og fjern stikket fra basen.

3. Drej pæresoklen (4) en kvart omgang mod uret. Fjern soklen, ledningsnettet (2) og pæren (1).
4. Træk pæren ud af soklen.

### Montering

1. Se Figur 86. Smør EL-KONTAKTFEDT på kontakterne på en **ny** pære (1). Tryk den nye pære ind i ledningsnetnets (2) sokkel (4).
2. Indsæt soklen (4) i baglygteglasset. Drej soklen en kvart omgang med uret for at låse den på plads.
3. Klik baglygtens stik (3) ind i baglygtebasen.

#### BEMÆRK

*Overstram ikke skruerne.*

4. Hold baglygten på plads mod den forkrømede base. Montér to skruer. Spænd til 2,3–2,7 N·m (20–24 in·lbs).

#### ▲ ADVARSEL

**Sørg for, at alle lys og kontakter fungerer korrekt, før motorcyklen bruges. Lav synlighed kan resultere i dødsfald eller alvorlige personskader. (00316a)**

5. Kontrollér, at alle lygter fungerer.

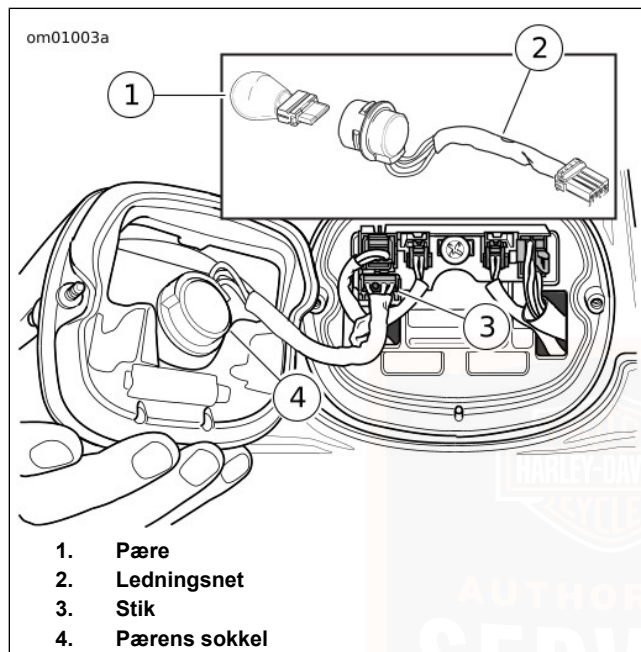

Figur 86. Baglys

## UDSKIFTNING AF BAGLYGTEPÆREN: LYSDIODE

### BEMÆRK

LED-baglygterne indeholder ingen dele, der skal have service. Hele modulet skal udskiftes, hvis en LED svigter. Se servicehåndbogen, eller kontakt en Harley-Davidson forhandler.

## INFORMATION OM OPLADNING AF HARLEY-DAVIDSON ABSORBEREDE GLASMÅTTEBATTERI (AGM)

Din motorcykel er udstyret med et forsejlet AGM batteridesign, der er bedre end konventionelle blysyrebatterier. Dette batteridesign vil give mange års pålidelig ydelse, når der anvendes korrekt batteriopladningsudstyr og -opbevaring. Grundet den forsejlede membran i batteridesignet kræves en automatisk batterioplader eller -vedligeholder med konstant overvågning, der bruger en opladningsgrad på mindre end 14,6 V, for at forhindre overopladning, der vil udtørre battericellerne. Batteriopladere, der oplader konstant (inklusive vedligeholdelsesladere), kan beskadige AGM batterierne.

For at opretholde fuld opladning mellem køreturene anbefaler Harley-Davidson brug af en batterioplader eller -vedligeholder med konstant overvågning, når din motorcykel ikke bruges i mere end to uger. Denne form for oplader eller vedligeholder er meget let at installere, når som helst motorcyklen ikke er i

brug. Kontakt en autoriseret Harley-Davidson forhandler for at få oplysninger om udvalget af anbefalede batteriopladere og -vedligeholdere med konstant overvågning samt opladningstilbehør. Harley-Davidson batterivedligeholdere har et lynkoblingskabel, så de hurtigt kan tilsluttes for opladning af batteriet med mindst mulig adskillelse af motorcyklen. Nogle modeller er som standard udstyret med et stik til oplader/vedligeholder af batteriets opladning.

Mangel på jævnlig opladning eller brug af konstant strømopladende opladere kan ophæve batterigarantien. Se afsnittet for vedligeholdelse af batteri i denne vejledning for at få flere oplysninger om opladning og opbevaring.

## VEDLIGEHODELSE AF BATTERI

### Type

Din motorcykel bruger et absorberende glasmåttebatteri (AGM). AGM-batteriet er et forseglet, ventilreguleret, vedligeholdelsesfrit, bly/kalcium- og svovlsyrebatteri. Alle batterier er opladet ved forsendelsen og klar til at blive anvendt. Forsøg under ingen omstændigheder at åbne batteriet.

**Tablet 32. Modforanstaltninger ved kontakt med batterisyre**

KONTAKT	BEHANDLING
Udvendig	Skyl med vand.
Indvortes	Drik masser af mælk eller vand, efterfulgt af magnesiæmælk, vegetabilsk olie eller piskede æg. Søg omgående lægehjælp.
Øjne	Skyl med vand. Søg omgående lægehjælp.

### ▲ ADVARSEL

Batterier indeholder svovlsyre, som kan give alvorlige forbrændinger, hvis det kommer i øjnene og på huden. Brug beskyttelsesvisir for ansigtet, gummihandsker og beskyttende beklædning, når du arbejder med batterier. **BATTERIER SKAL OPBEVARES UTILGÆNGELIGT FOR BØRN. (00063a)**

### ▲ ADVARSEL

Eksplosiv hydrogengas, som slipper ud under opladningen, kan resultere i dødsfald eller alvorlige personskader. Oplad batteriet på et sted med god ventilation. Hold batteriet væk fra åben ild og elektriske gnister, og ryg ikke i nærheden af batteriet. **BATTERIER SKAL OPBEVARES UTILGÆNGELIGT FOR BØRN. (00065a)**

### ⚠ ADVARSEL

Batterier, batteribøsninger, terminaler og tilhørende udstyr indeholder bly og blyforbindelser og andre kemikalier, som i delstaten Californien vides at give kræft, fødselsdefekter eller andre forplantningsskader. Vask hænder efter håndtering. (00019e)

### ⚠ ADVARSEL

Fjern aldrig advarselmærket fra batteriet. Sørg for at læse og forstå alle de sikkerhedsforanstaltninger, der er indeholdt i advarslen, da det i modsat fald kan resultere i dødsfald eller alvorlige personskader. (00064b)

om01163

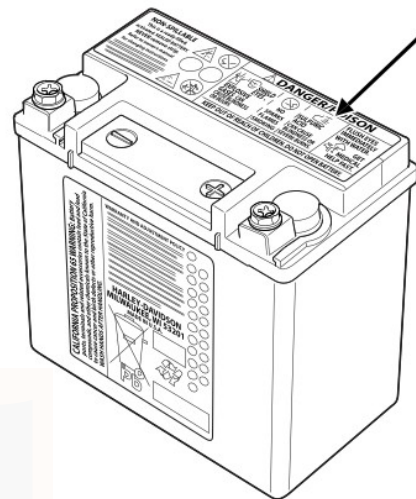

Figur 87. Advarselmærkat på batteri

om00618



1



2



3



4



5



6

### NON-SPILLABLE

This is a ready filled,  
activated SEALED BATTERY.  
NEVER remove strip.  
Refer to owner's manual  
or instruction sheet for  
charging procedure.



### ! DANGER/POISON

3-4580



SHIELD  
EYES.

EXPLOSIVE  
GASES CAN  
CAUSE BLINDNESS  
OR INJURY.



NO  
• SPARKS  
• FLAMES  
• SMOKING



SULFURIC  
ACID  
CAN CAUSE  
BLINDNESS OR  
SEVERE BURNS.

FLUSH EYES  
IMMEDIATELY  
WITH WATER.



GET  
MEDICAL  
HELP FAST.

KEEP OUT OF REACH OF CHILDREN. DO NOT OPEN BATTERY.

1. Indholdet er ætsende
2. Bær beskyttelsesbriller
3. Indholdet er eksplosivt

4. Undgå åben ild
5. Læs anvisningerne
6. Opbevares utilgængeligt for børn

Figur 88. Advarselmærkat på batteri

## Voltmetertest

Voltmetertesten giver et overordnet indtryk af batteriets tilstand. Kontrollér batteriets spænding for at sikre, at det er fuldt opladet. Hvis aflæsningen ved åbent kredsløb (frakoblet) er under 12,7 V, skal batteriet oplades. Kontrollér spændingen igen senere, når batteriet har hvilet i 1-2 timer. Se Tabel 33.

Tabel 33. Voltmetertest

AFLÆSNING I VOLT	PROCENT AF LADNING
12,7	100
12,6	75
12,3	50
12,0	25
11,8	0

## Rengøring og eftersyn

Batteriets top skal være ren og tør. Snavs og elektrolyt på batteriets top kan få batteriet til at aflade.

1. Rengør batteriets top.
2. Rengør kabeltilslutninger og batteriterminaler med en stålbørste eller fintkornet sandpapir for at fjerne eventuel tæring.
3. Efterse og rengør batteriskruer, klemmer og kabler. Kontrollér for brud, løse forbindelser og korrosion.

4. Kontrollér, om batteripolerne er smeltet eller på anden måde beskadiget på grund af overspænding.
5. Kontrollér batteriet for misfarvning, en hævet top eller en skæv eller forvredet kasse. Det kan være tegn på, at batteriet har været frosset, overophedet eller overopladet.
6. Kontrollér batterikassen for revner eller utætheder.

## Opladning

### BEMÆRK

*Når det fabriksmonterede batterivedligeholderstik bruges, skal både hovedsikringen og P&A-sikringen være monteret.*

Der anbefales en automatisk konstant overvågning af batteriopladning/-vedligeholder med en opladningsrate på 5 amp eller mindre ved mindre end 14,6 V. Det anbefales ikke at anvende konstante strømopladere (inkl. vedligeholdelsesopladere) til at oplade forseglede, AGM-batterier. Overopladning medfører udtørring og batterifejl i utide. Læs altid brugsanvisningerne til batteriopladeren, før du oplader et batteri. Ud over fabrikantens anvisninger skal du også følge disse generelle sikkerhedsforanstaltninger.

Oplad batteriet, hvis én af følgende situationer foreligger:

- Motorcyklens lygter lyser kun svagt.
- Den elektriske starter lyder svag.

- Batteriet ikke har været brugt i en længere periode.

#### ▲ ADVARSEL

**Eksplodiv hydrogengas, som slipper ud under opladningen, kan resultere i dødsfald eller alvorlige personskader. Oplad batteriet på et sted med god ventilation. Hold batteriet væk fra åben ild og elektriske gnister, og ryg ikke i nærheden af batteriet. BATTERIER SKAL OPBEVARES UTILGÆNGELIGT FOR BØRN. (00065a)**

#### ▲ ADVARSEL

**Batterier indeholder svovlsyre, som kan give alvorlige forbrændinger, hvis det kommer i øjnene og på huden. Brug beskyttelsesvisir for ansigtet, gummihandsker og beskyttende beklædning, når du arbejder med batterier. BATTERIER SKAL OPBEVARES UTILGÆNGELIGT FOR BØRN. (00063a)**

1. Udfør en voltmetertest for at få fastlagt ladningstilstanden. Hvis batteriet skal oplades, skal du gå videre til næste trin.
2. Anbring batteriet på en plan overflade.

#### BEMÆRK

- *Brug ikke opladere med for høj spænding, som er beregnet til væskebatterier, eller for høj strøm, som er beregnet til meget større batterier. Oplad ikke batteriet med mere end 5 A eller 14,6 V.*
- *De fleste batteriopladere med automatisk konstant overvågning er helt automatiske og kan efterlades tilsluttet til både vekselstrøm og batteriet, der bliver opladet. Hvis denne type oplader lades være tilsluttet i længere tid, skal man regelmæssigt efterse, om batteriet er usædvanligt varmt. Det kan være tegn på, at batteriet har en svag celle eller intern kortslutning. Læs fabrikantens anvisninger for den pågældende oplader.*

#### ▲ ADVARSEL

**Træk stikket ud på batteriladeren eller SLUK for den, før du tilslutter opladerkablerne til batteriet. Hvis kablerne tilsluttes, mens laderen er TÆNDT, kan der opstå en gnist eller en batteriekspllosion, hvilket kan resultere i dødsfald eller alvorlige personskader. (00066a)**

### ⚠ ADVARSEL

Tilslut det positive (+) batterikabel først. Hvis det positive (+) kabel berører jorden, mens det negative (-) kabel er tilsluttet, opstår der gnister, som kan starte en batteriekspllosion, hvilket kan resultere i dødsfald eller alvorlige personskader. (00068a)

### ⚠ ADVARSEL

Træk det negative (-) batterikabel ud først. Hvis det positive (+) kabel berører jorden, mens det negative (-) kabel er tilsluttet, opstår der gnister, som kan starte en batteriekspllosion, hvilket kan resultere i dødsfald eller alvorlige personskader. (00049a)

### BEMÆRK

Byt ikke om på kablerne, men følg nedenstående trin, da motorcyklens opladningssystem ellers kan blive beskadiget. (00214a)

3. Forbind batteriopladerens røde ledning med batteriets pluspol.
4. Forbind batteriopladerens sorte ledning med batteriets minuspol.

### BEMÆRK

*Hvis batteriet stadig sidder på motorcyklen, skal du tilslutte den negative ledning til stelforbindelsen. Kontrollér, at der er slukket for tændingen og for alt elektrisk tilbehør.*

5. Gå væk fra batteriet, og tænd for opladeren.

### ⚠ ADVARSEL

Træk stikket ud på batteriopladeren, eller SLUK for den, før du kobler batteriopladerens kabler fra batteriet. Hvis kabelklemmerne trækkes ud, mens opladeren er TÆNDT, kan der opstå en gnist eller en batteriekspllosion, hvilket kan resultere i dødsfald eller alvorlige personskader. (00067a)

6. Når batteriet er fuldt opladet, skal du SLUKKE opladeren. Tag batteriopladerens sorte ledning af batteriets minuspol.
7. Tag batteriopladerens røde ledning af batteriets pluspol.
8. Anfør opladningsdatoen på batteriet.

## Opbevaring

Hvis motorcyklen ikke skal bruges i flere uger, f.eks. i vinterhalvåret, skal du fjerne batteriet fra motorcyklen og oplade det helt.

Hvis motorcyklen skal henstilles med batteriet påmonteret, er det nødvendigt at tilslutte en oplader/vedligeholder med automatisk konstant overvågning for at bevare batteriladningen. Kontakt en autoriseret Harley-Davidson forhandler for at få flere oplysninger.

Et batteri, som fjernes fra køretøjet, aflades af sig selv. Et batteri, som opbevares i køretøjet, er udsat for både selvafladning og ydermere for ekstra belastning.

- Batterier selvaflader hurtigere ved høje temperaturer.
- For at begrænse selvafladningen skal du opbevare batteriet på et køligt, tørt sted.
- Oplad batteriet hver anden uge, hvis det opbevares i motorcyklen.
- Oplad batteriet en gang om måneden, hvis det opbevares uden for motorcyklen.

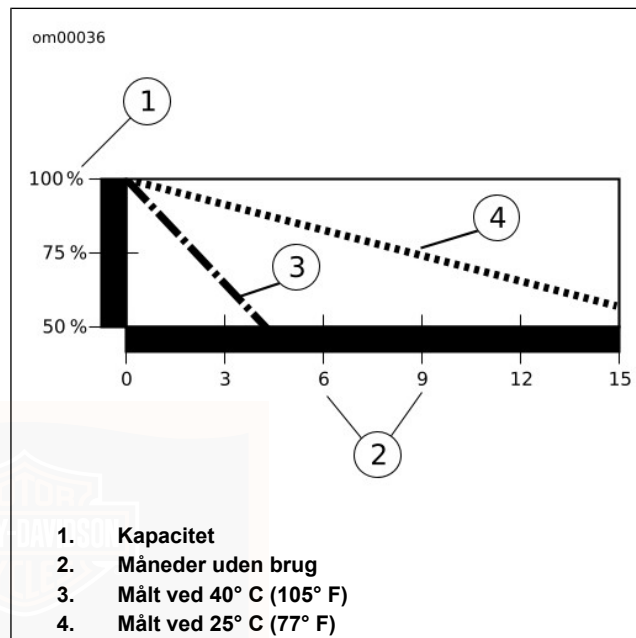

Figur 89. Temperaturen indvirkning på batteriets selvafladning

# BATTERI

## Frakobling og afmontering

1. Fjern sadlen.
2. Se Figur 90 . Frigør ECM (1) fra øverste bakke. Flyt den så den ikke er i vejen.
3. Flyt renseventilen (2), hvis monteret, fremad for at frigøre den fra den øverste bakke.
4. **Modeller med sikkerhedssystem:** Frigør HFSM-antenne (3) fra den øverste bakke og læg den, så den ikke er i vejen.
5. Frigør stikkene (7) fra forankringer i øverste bakke.
6. Afmontér fastgøringsbeslag (5).
7. Skær kabelstropperne (4) over. Flyt ledningsnettet for at give bedre plads til den øverste bakke.
8. Skub øverste bakke fremad for at frakoble forsiden af bakken fra forreste holdebeslag. Fjern den øverste bakke.

9. For at undgå at beskadige de elektriske komponenter skal du benytte følgende fremgangsmåde for at deaktivere det elektriske system, før strømmen afbrydes.
  - a. Kontrollér, at du har den håndfri fjernbetjening på dig.
  - b. Sæt tændingskontakten i positionen ON (til).
  - c. Afmontér venstre sideskærm.
  - d. Fjern hovedsikringen fra dens stik.

### ⚠ ADVARSEL

**Træk det negative (-) batterikabel ud først. Hvis det positive (+) kabel berører jorden, mens det negative (-) kabel er tilsluttet, opstår der gnister, som kan starte en batteriekspllosion, hvilket kan resultere i dødsfald eller alvorlige personskader. (00049a)**

10. Se Figur 91 . Frakobl begge batterikabler, det negative kabel først.
11. Træk op i batteristroppen for at løfte batteriet. Når batteriet er langt nok oppe til at få godt fat i det, tages der fat i batteriet, og det fjernes helt.

## Montering og tilslutning

1. Drej tændingskontakten til OFF (fra).
2. Før batteristropen bagud, over bunden af batteriboksen, derefter op og tværs over stellet tværstang.
3. Se Figur 91 . Anbring batteriet i batteriboksen med terminalsiden fremad.

### ▲ ADVARSEL

Tilslut det positive (+) batterikabel først. Hvis det positive (+) kabel berører jorden, mens det negative (-) kabel er tilsluttet, opstår der gnister, som kan starte en batteriekspllosion, hvilket kan resultere i dødsfald eller alvorlige personskader. (00068a)

### BEMÆRK

Slut kablerne til de rette batteriterminaler. Hvis du undlader at gøre dette, kan det medføre skader på motorcyklens elektriske system. (00215a)

### BEMÆRK

**Stram ikke boltene på batteriterminalerne for hårdt. Anvend de anbefalede momentværdier. Hvis boltene strammes for hårdt, kan det give skader på batteriterminalerne. (00216a)**

4. Tilslut begge batterikabler, det positive kabel først. Spænd til.  
Tilspændingsmoment: 6,8–7,9 N·m (60–70 in-lbs)  
*Batteriterminalbolt*

### BEMÆRK

**Sørg for at holde batteriet rent, og påfør et tyndt lag vaseline på terminalerne for at beskytte dem mod korrosion. Hvis du undlader at gøre dette, kan det give skader på batteriterminalerne. (00217a)**

5. Smør et tyndt lag vaseline eller EL-KONTAKTFEDT på begge batteriterminaler.
6. Læg batteristropen frem over batteriets overside.
7. Se Figur 90 . Sæt den øverste bakke på plads, og lås låsen på holdebeslaget.

8. Fastgør den øverste bakke til stellet's tværstang med fastholdelsesbeslag (5). Spænd til.

Tilspændingsmoment: 8,1–10,9 N·m (72–96 in-lbs)  
*Skruer til øverste bakke*

9. Fastgør HFMS-antenne (3) og renseventil (2) på den øverste bakke. Kontrollér, at alle andre stik og ledninger er ført under renseventilens monteringsbeslag.

10. Fastgør stikkene (7) til forankringer i øverste bakke.

11. Lås ECM (1) på plads på øverste bakke.

12. Fastgør ledningerne til stellet med kabelstroppe (4).

13. Monter sadlen. Når sadlen er monteret, skal du trække op i den for at sikre, at den sidder sikkert fast.

14. Monter hovedsikringen.

15. Monter venstre sideskærm.

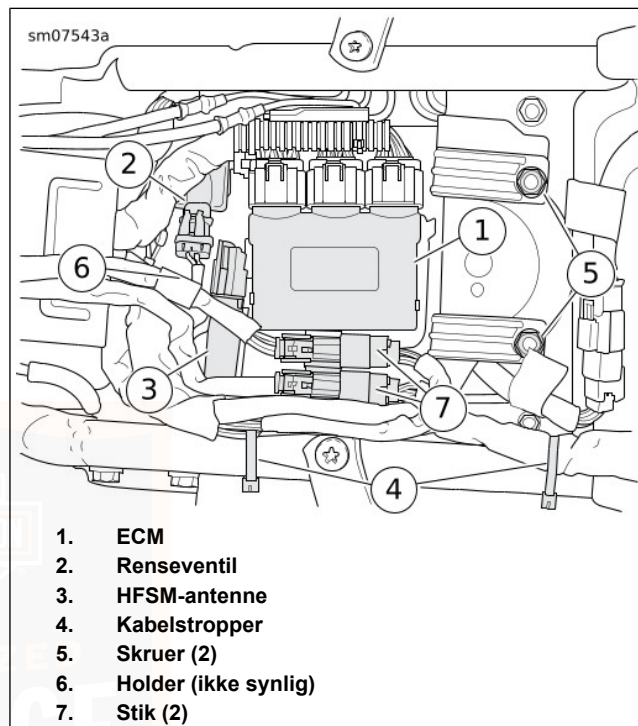

Figur 90. Øverste bakke

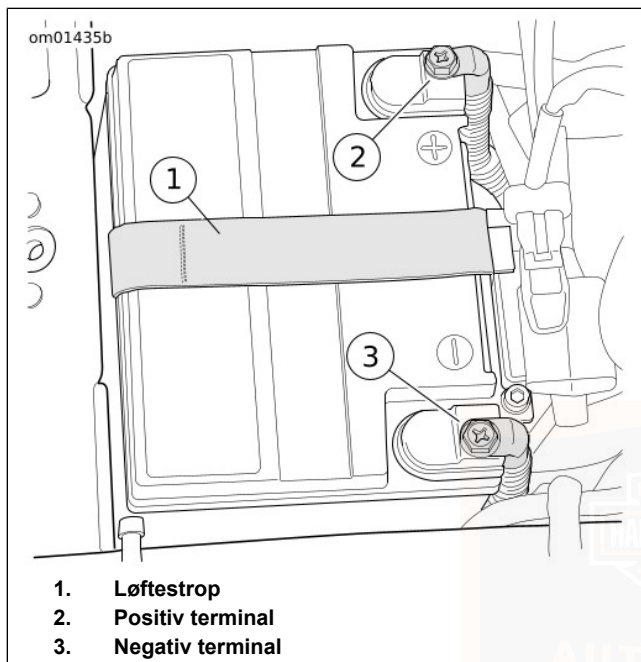

Figur 91. Batterikasse

## BATTERIPLADERSTIK

### BEMÆRK

Hovedsikringen og P&A-sikringen skal begge være monteret for at bruge en batterivedligeholder.

Se Figur 92. Motorcyklen har et lynstik til batterioplader under venstre sideskærm under hovedsikringen. Tilslutning af en batterivedligeholder mellem køreturene og under opbevaring kan fastholde batteriopladningen og forlænge batteriets levetid.

Der fås adgang til stikket ved at fjerne venstre sideskærm. Se VEDLIGEHOEDELTSE OG SMØRING > SIDESKÆRME (Side 195).

Før stikket gennem åbningen i bunden af den elektriske bakke. Fastgør ledninger og stik med kabelstropper på en placering, som forhindrer skade på stikket og omgivende områder. Sørg for at smøre EL-KONTAKTFEDT på terminalerne. Hold stikket tildækket for at undgå fugtskade, når det ikke er i brug.

Se Figur 93. Tilslut en automatisk, permanent overvågende batterioplader/-vedligeholder, som vist. Stikket er kompatibelt med alle Harley-Davidson batterivedligeholdelsesladere.

Se VEDLIGEHOEDELTSE OG SMØRING > VEDLIGEHOEDELTSE AF BATTERI (Side 184) for yderligere oplysninger om opladning.

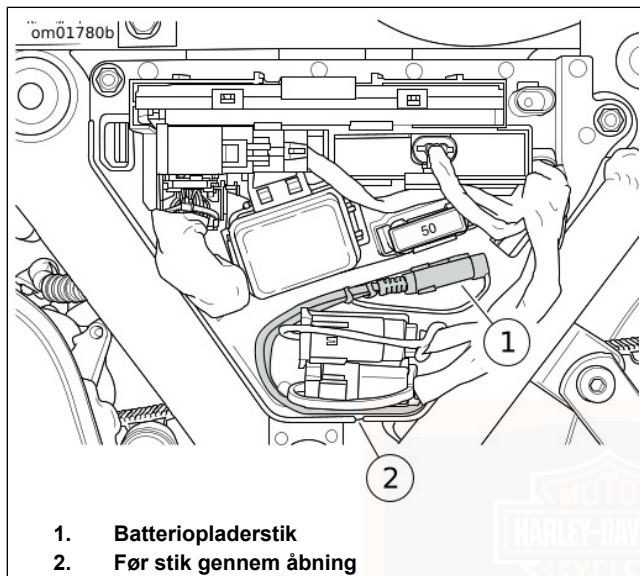

**Figur 92. Stik til batterivedligeholdelseslader (under venstre sideskærm)**

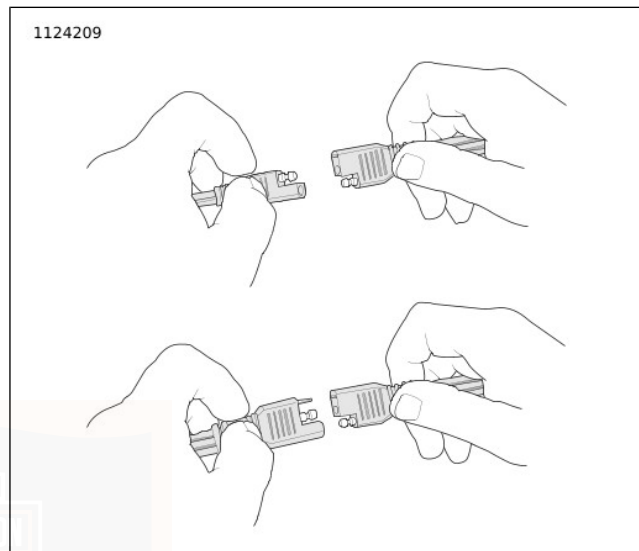

**Figur 93. Stik til batterivedligeholdelse**  
**SIDSKÆRME**

Se Figur 94. Fjern sideskærmene for at få adgang til sikringer og andre komponenter.

**Fjern:** Træk sideskærmen af.

**Montér:** Sørg for, at sømmene på sideskærmen befinder sig ud for øjerne i stellet. Skub for at fastgøre skærmen.

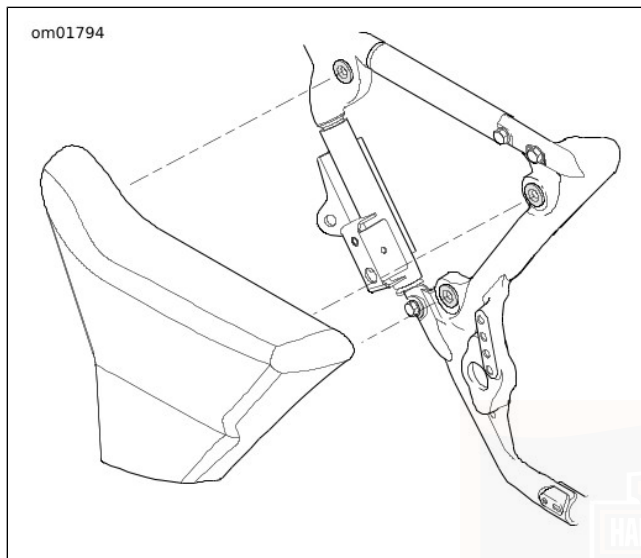

Figur 94. Sideskærm

## SIKRINGER OG RELÆER

### Hovedsikring

Se Figur 95 . Der sidder en 50 A hovedsikring nær sikringsblokken. Fjernelse af hovedsikringen afbryder strømmen til alle systemer, undtagen startermotoren/solenoiden.

For at undgå at beskadige de elektriske komponenter skal du benytte følgende fremgangsmåde for at deaktivere det elektriske system, før strømmen afbrydes.

1. Kontrollér, at du har den håndfri fjernbetjening på dig.
2. Sæt tændingskontakten i positionen ON (til).
3. Fjern hovedsikringen fra dens stik.

#### *BEMÆRK*

*Sæt tændingskontakten i positionen OFF (fra), inden du installerer hovedsikringen.*

### Systemets sikringer

#### **BEMÆRK**

**Du må ikke springe noget trin over ved udskiftning af sikring. Hvis du springer et trin over ved udskiftning af sikring, kan det medføre beskadigelse af lydsystemet og/eller andre systemer i motorcyklen. (00223a)**

Se Figur 95 . Sikringerne er placeret under venstre sideskærm.

Hvis udskiftning af en sikring ikke løser et problem, kontakt en Harley-Davidson forhandler for at få udført en elektrisk diagnose.

1. Drej tændingskontakten til OFF (fra).
2. Afmontér venstre sideskærm. Se VEDLIGEHOJDELSE OG SMØRING > SIDESKÆRME (Side 195) .
3. Tryk tapperne ind i venstre og højre side af sikringsblokkens dæksel. Fjern dækslet.
4. Se Figur 96 . Tag sikringen ud, og efterse elementet.

#### BEMÆRK

**Anvend altid kun nye sikringer af den rette slags og med en korrekt ampereværdi. Hvis der ikke anvendes de rette sikringer, kan det medføre skader på det elektriske system. (00222a)**

5. Udskift sikringen, hvis elementet er brændt eller beskadiget.

#### BEMÆRK

*Brug bilsikringer til at skifte ud med. Der er reservesikringer på sikringsblokken.*

6. Sæt sikringsblokkens dæksel på igen.
7. Monter venstre sideskærm.

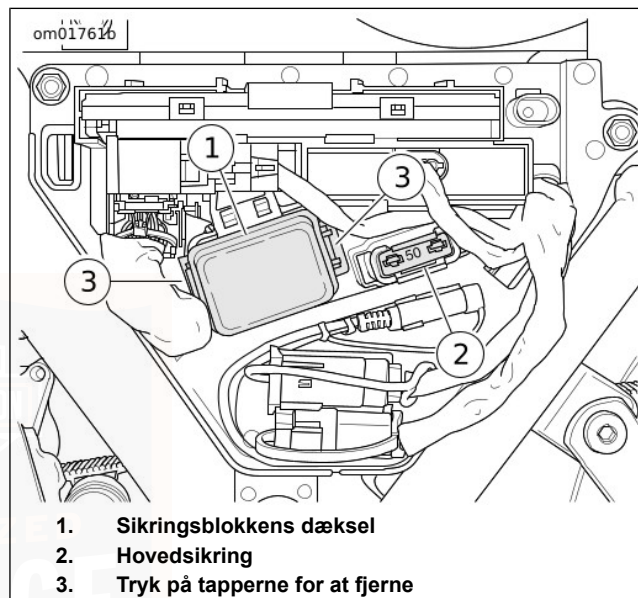

**Figur 95. Sikringsblok (under venstre sideskærm)**

om01841

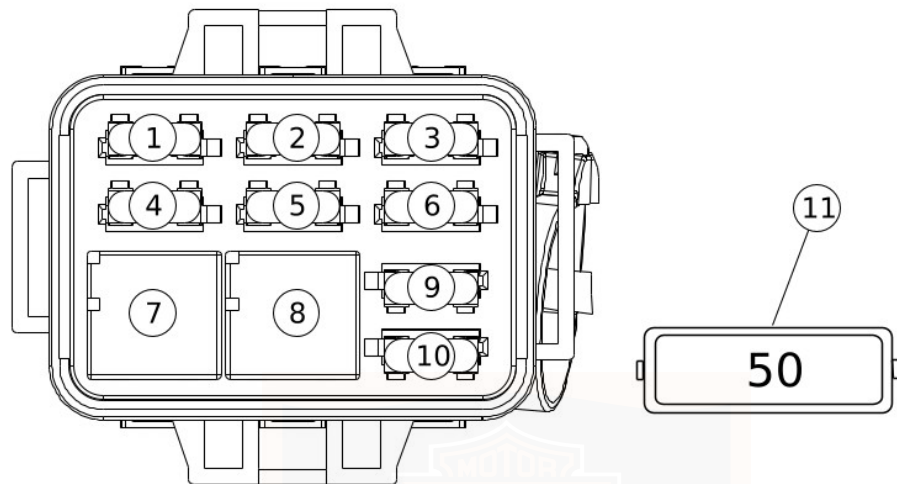

- 1. Radioeffekt (30 A)
- 2. Systemeffekt (7,5 A)
- 3. Batteri (5 A)
- 4. P&A (20 A)
- 5. Køling (15 A)
- 6. Reserve (5 A)

- 7. P&A relæ
- 8. Køllerelæ
- 9. Reserve (7,5 A)
- 10. Reserve (20 A)
- 11. Hovedsikring (50 A)

Figur 96. Sikringer og relæer

## HOVEDAFBRYDER FOR BAKMOTOR

Bakmotorens kredsløb har en hovedafbryder, der forhindrer overbelastning for motor og kabler.

1. Hvis bakmotoren ikke kører eller afbrydes under brug:
  - a. Udfør bakfunktion.
  - b. Sluk for motoren.
  - c. Fjern den højre sideskærm. Se VEDLIGEHOLEDSE OG SMØRING > SIDESKÆRME (Side 195).
  - d. Kontrollér hovedafbryderens stand.
  - e. Se BETJENING > KØRSEL I BAKGEAR (Side 123).

Se Figur 97. Hovedafbryderen sidder bag den højre sideskærm i el-bakken. Denne hovedafbryder, der kan nulstilles manuelt, har en rød udløsningstrykknop (2) og et nulstillingsgreb (1). Du kan udløse hovedafbryderen manuelt ved at trykke på udløsningstrykknappen (hvilket udløser nulstillingsgrebet).

Hvis nulstillingsgrebet er udløst som vist, er bakkredsløbet åbent/udløst. Tryk nulstillingsgrebet ind i midten af hovedafbrydermodul for at nulstille, indtil der høres et klik.

Hvis hovedafbryderen udløses gentagne gange uden belastende forhold, eller hvis bakmotoren ikke fungerer efter nulstilling af hovedafbryderen, skal du kontakte en Harley-Davidson forhandler.

### BEMÆRK

- *Bakindikatoren i instrumentbrættet lyser, selvom hovedafbryderen er udløst/åben.*
  - *Det er en normal funktion, at tandhjulsdrevet i bakmotoren tilkobles til ringgearet når hovedafbryderen udløses. Der kan høres en **kliklyd**, men der vil ikke nogen tilbagegående bevægelse.*
2. Monter den højre sideskærm. Se VEDLIGEHOLEDSE OG SMØRING > SIDESKÆRME (Side 195).
  3. Test bakfunktion.

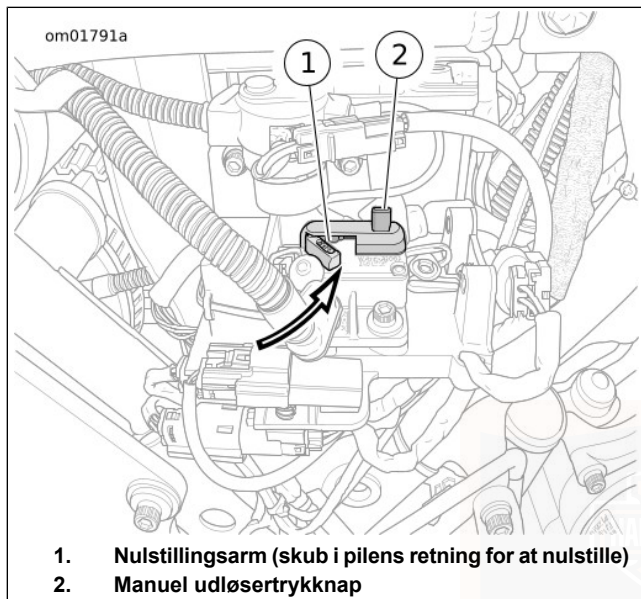

Figur 97. Hovedafbryder for bakkmotor

## SADEL

### Afmontering: FLRT

1. Fjern skruen, der holder den bageste del af sadlen.
2. For at beskytte karrosseriets finish skal du dække det bageste sadelmonteringsbeslag med hånden.

200 Vedligeholdelse og smøring

3. Se Figur 98. Mens sadlen skubbes fremad, løftes den bageste del af sadlen, indtil beslaget går fri af karrosseriet. Skub sadlen lidt bagud for at frigøre sadlen fra fjederen på bageste benzintankbeslag.

### Montering: FLRT

1. Se Figur 99. Skub forsiden af sadlen nedad og fremad, indtil rillen tager fat i fjederen.
2. Fastgør den bageste del af sadlen med skruen. Spænd til 5,4–8,1 N·m (48–72 in-lbs).
3. Træk op i den forreste og bageste del af sadlen for at kontrollere, at det sidder godt fast.

### Afmontering: FLHTCUTG

1. Se KONTROLAPPARATER OG INDIKATORER > TOUR-PAK (Side 84). Åbn Tour-Pak for at flytte passagersadlens ryglæn af vejen.
2. Fjern skruen, der holder den bageste del af sadlen.
3. For at beskytte Tour-Pak-finishen skal du det dække bageste sadelmonteringsbeslag med hånden.

4. Se Figur 98. Mens sadlen skubbes fremad, løftes den bageste del af sadlen, indtil beslaget går fri af Tour-Pak. Skub sadlen lidt bagud for at frigøre sadlen fra fjederen på bageste benzintankbeslag.

### Montering: FLHTCUTG

1. Se Figur 99. Anbring sadlen på bagstellet.
2. For at beskytte Tour-Pak-finishen skal du dække bageste sadelmonteringsbeslag med hånden.
3. Mens du løfter det bageste af sadlen ca. 76,2 mm (30 in), skal du bruge den anden hånd til at skubbe sadlen fast nedad og fremad, indtil fjederen tager fat i rillen i sadlen.
4. Skub sadlen bagud, indtil den møtrik, som holder sadlen fast, befinder sig i hullet på monteringsbeslaget.
5. Monter sadlens monteringskrue. Spænd til 5,4–8,1 N·m (48–72 in-lbs).
6. Træk op i den forreste og bagerste del af sadlen for at kontrollere, at det sidder godt fast.

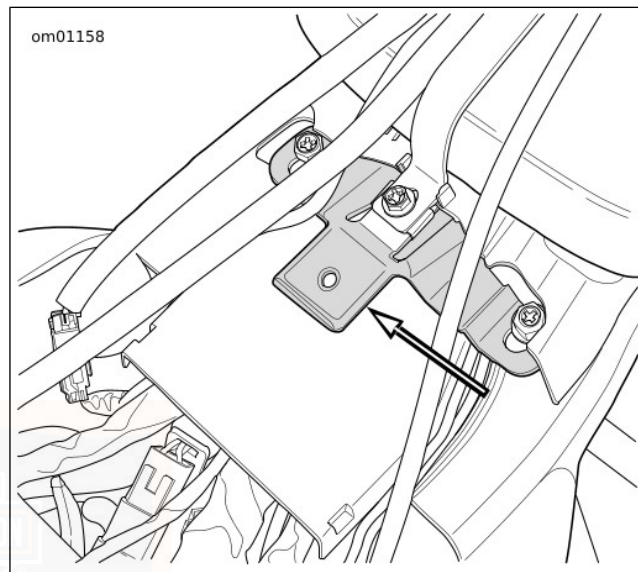

**Figur 98. Sadlens fjeder**

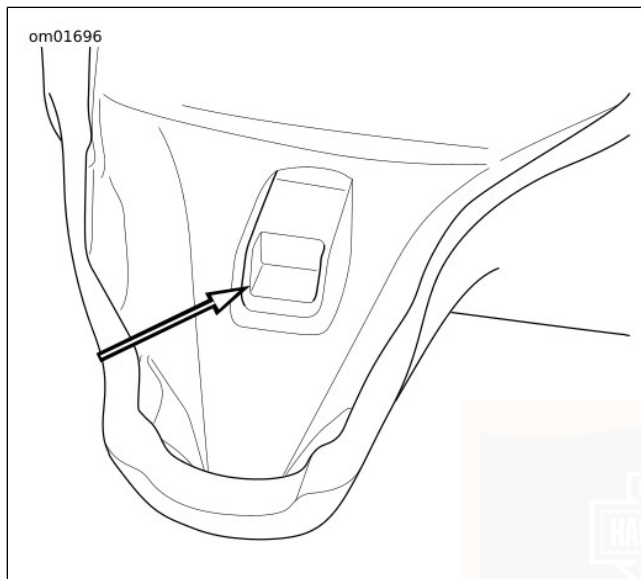

Figur 99. Sadelmonteringsrille

## BØJLER TIL FASTGØRELSE AF BAGAKSEL

Bagakslen har stålbøjler nederst (venstre og højre side), der kan bruges til at fastgøre den bageste ende af motorcyklen, når den transporteres på en anhænger.

## RADIOANTENNE

Radioantennemasten er skruet på et beslag bag på motorcyklen. Når de monteres, skal de kun skrues fast med hånden.

## MOTORCYKELOPBEVARING

### Opbevaring af motorcyklen

#### BEMÆRK

Det er vigtigt, at motorcyklen opbevares under de rette forhold for at sikre en problemfri drift. Du kan få gode råd til opbevaring i brugervejledningen eller hos en Harley-Davidson forhandler. Forkert opbevaring kan medføre skader på udstyret. (00046a)

Hvis motorcyklen ikke skal bruges i flere måneder, f.eks. i vintersæsonen, er der en række opgaver, der skal udføres. Disse trin beskytter motorcyklens dele mod korrosion, bevarer batteriet og forebygger ophobning af slam og snavs i brændstofsyste­met.

Opbevar om muligt motorcyklen på et tørt sted med jævn temperatur. Hold motorcyklen på afstand af stærke kemikalier eller andre stoffer, såsom gødning eller salt.

## ▲ ADVARSEL

Lad ikke motorcyklen stå med benzin i tanken derhjemme eller i garagen samt i nærheden af åben ild, tændblus, gnister og elektriske motorer. Benzin er yderst brandfarlig og højeksplosiv, hvilket kan resultere i dødsfald eller alvorlige personskader. (00003a)

### BEMÆRK

Lav en liste over alt, hvad du foretager dig, og sæt den fast på styret. Når motorcyklen igen skal bruges, fungerer listen som en slags tjekliste for, hvad du skal gøre for at gøre motorcyklen driftsklar.

1. Fyld brændstoftanken op. Tilsæt benzinstabilisator ifølge producentens anvisninger.
2. Varm motorcyklen op til driftstemperatur. Skift olie, og tip motoren for at få den nye olie til at fordele sig.
3. Kontrollér og juster om nødvendigt remmen.
4. Kontrollér dæktrykket. Der henvises til afsnittet Tabel 15 for oplysning om korrekt tryk.

5. Rustbeskyt karrosseripaneler, motor, chassis og hjul. Følg de kosmetiske vedligeholdelsesprocedurer, som er beskrevet i afsnittet EJERHÅNDBOG > VEDLIGEHOLDELSE OG RENGØRING (Side 207), før opbevaringen.
6. Gør batteriet klar til opbevaring. Se VEDLIGEHOLDELSE OG SMØRING > VEDLIGEHOLDELSE AF BATTERI (Side 184).

### BEMÆRK

- Hvis motorcyklen opbevares med sikkerhedssystemet tilkoblet, skal du tilslutte en 750MA SUPERSMART-BATTERIOPLADER (VARENR.: 66000038) for at bevare batteriladningen.
- Hvis motorcyklen opbevares med sikkerhedssystemet frakoblet, skal du tænde motorcyklen, mens den håndfri fjernbetjening er i nærheden. Dette forhindrer, at sirenen aktiveres. Frakobl batteriets negative kabel, og gør batteriet klar til opbevaring. Se VEDLIGEHOLDELSE OG SMØRING > VEDLIGEHOLDELSE AF BATTERI (Side 184).

### ▲ ADVARSEL

**Eksplisiv hydrogengas, som slipper ud under opladningen, kan resultere i dødsfald eller alvorlige personskader. Oplad batteriet på et sted med god ventilation. Hold batteriet væk fra åben ild og elektriske gnister, og ryg ikke i nærheden af batteriet. BATTERIER SKAL OPBEVARES UTILGÆNGELIGT FOR BØRN. (00065a)**

7. Tildæk motorcyklen med et materiale, der kan ånde, f.eks. let lærred. Hvis der anvendes plastmaterialer, som ikke kan ånde, dannes der kondens.
8. Fjern antennerne, eller lad dem stikke ud gennem afdækningen, hvis udstyret hermed. Buk og klem ikke antennerne under afdækningen.

### Når motorcyklen tages i brug igen

### ▲ ADVARSEL

**Hvis koblingen ikke kan koble ud, kan det medføre tab af kontrol over motorcyklen, hvilket kan resultere i dødsfald eller alvorlige personskader. Inden motorcyklen efter længere tids opbevaring skal startes igen, skal du sætte transmissionen i gear og skubbe motorcyklen frem og tilbage flere gange for at sikre korrekt udkobling. (00075a)**

### BEMÆRK

*Smøremidler, der er forurenede med vand, har et mælkevidt udseende. Udskift de forurenede smøremidler med passende nyt Harley-Davidson smøremiddel.*

1. Oplad batteriet.
2. Montér batteriet. Se VEDLIGEHODELSE OG SMØRING > VEDLIGEHODELSE AF BATTERI (Side 184).
3. Lad motoren køre, indtil olien har normal driftstemperatur. Sluk for motoren.
4. Kontrollér motorens oliestand.
5. Kontrollér smøreoliestanden.
6. Kontrollér kontrolanordninger for at sikre, at de fungerer korrekt. Afprøv for- og bagbremser, gashåndtag, kobling og gearskifter.
7. Kontrollér, at styreegenskaberne fungerer problemfrit, ved at dreje styret helt i begge retninger.

### ▲ ADVARSEL

Kontrollér, at dækkene har det korrekte dæktryk, er afbalancerede, ubeskadigede og har tilstrækkelig slidbane. Efterse dækkene regelmæssigt, og kontakt en Harley-Davidson forhandler, hvis de skal skiftes. Kørsel med meget slidte, uafbalancerede eller flade, overbelastede eller beskadigede dæk kan resultere i dækfejl og forringe motorcyklens stabilitet og styreegenskaber, hvilket kan resultere i dødsfald eller alvorlige personskader. (00014b)

8. Kontrollér dæktrykket. Der henvises til afsnittet Tabel 15 for oplysning om korrekt tryk.
9. Kontroller dækkets generelle tilstand. Se VEDLIGEHOLDELSE OG SMØRING > DÆK (Side 157).

10. Afprøv, om alle kontakter og lygter fungerer korrekt.
11. Kontrollér, om der er lækager.

### BEMÆRK

Tænd motoren et par gange for at være sikker på, at der ikke er olie i krumtaphuset, og at al olie er pumpet tilbage i olietanken. Sluk motoren, og kontrollér oliestanden igen. Det kan i modsat fald medføre beskadigelse af motoren. (00071a)



# NOTER

---



## RENGØRING OG ALMINDELIG VEDLIGEHOLDELSE

Rens og beskyt motorcyklens kosmetiske overflader så ofte som muligt for at forhindre rust og korrosion. Når motorcyklen er rengjort, kan man polere og forsegle den for at give den beskyttelse mod vejr og skrappe substanser.

Rengøringsprodukterne fra Harley-Davidson er gennemprøvet til brug på køretøjer. Disse produkter er designet til at kunne bruges sammen. Kontakt en Harley-Davidson forhandler for at købe de anbefalede rengøringsmidler. Se Tabel 34 og Tabel 35.

### BEMÆRK

- *Brug anbefalede produkter til overfladebehandling. Brug ikke køkkenrulle, bomuldsklude, stofbleer og andet materiale med nylonfibre, da det kan lave fine ridser på overflader.*
- *Snavsede rengøringsmaterialer kan ridse behandlede overflader. Brug kun rene svampe og polérklude for at forebygge skader på motorcyklen.*
- *Kontakt en Harley-Davidson forhandler angående reparation af ridsede overflader.*

### ▲ ADVARSEL

Vær opmærksom på advarsler på rengøringsmidlernes mærkater. Hvis advarsler ignoreres, kan det resultere i dødsfald eller alvorlige personskader. (00076a)

### ▲ ADVARSEL

Bremseeskiverne må ikke rengøres med midler, der indeholder klorin eller silikone. Rengøringsmidler, der indeholder klorin og silikone, kan forringe bremsefunktionen, hvilket kan resultere i dødsfald eller alvorlige personskader. (00077a)

### BEMÆRK

Brug ikke en højtryksrenser til at rengøre motorcyklen. Brug af højtryksrensere kan beskadige udstyret. (00489c)

### BEMÆRK

Brug af slibende produkter eller eldrevet poleringsudstyr giver permanente kosmetiske skader på overfladerne. Anvend kun anbefalede produkter og teknikker som vist i denne vejledning for at undgå skader på overflader. (00245b)

**Tabel 34. Anbefalede rengørings- og plejeprodukter**

PRODUKT VARENR.	FORMÅL	STEL	KAROSSE- RI PANELER	HJUL	DENIM FINISH	ANDET
BARE METAL POLISH 93600028 (USA) 93600083 (andre steder)	Polerer ikke-gennemsigtigt, coatet, poleret aluminium og polerede overflader af rustfrit stål. <sup>(1)</sup>	Hvor det er relevant				
BLACK LEATHER REJUVENATOR 93600033 (USA) 93600081 (andre steder)	Opfrisker sorte læderprodukter, så de ser helt nye ud.	Nej	Nej	Nej	Nej	Sorte lædervarer
BUG REMOVER 93600122 (USA) 93600140 (uden for USA)	Fjerner insekter fra metal-, plast- og lakerede overflader.	Ja	Ja	Ja	Ja	
CHROME CLEAN & SHINE 93600031 (USA) 93600082 (andre steder)	Polerer forkromede overflader og rengør overflader i børstet aluminium eller rustfrit stål.	Hvor det er relevant				
DENIM PAINT CLEANER 93600124 (USA) 93600127 (uden for USA)	Vandfrit, hurtigtvirkende rengørings- og afpuddningsmiddel.	Ja	Ja	Ja	Ja	
ENGINE BRIGHTENER 93600002 (USA) 93600068 (andre steder)	Opfrisker sort motorrynkellak.	Nej	Nej	Nej	Nej	Motorer med sort rynkellak
HVERDAGENS DETALJER 93600157 (USA) 93600158 (ikke-USA)	Renser, skinner, lysner og beskytter på kort tid.	Ja	Ja	Ja	Nej	

**Tabel 34. Anbefalede rengørings- og plejeprodukter**

<b>PRODUKT VARENR.</b>	<b>FORMÅL</b>	<b>STEL</b>	<b>KAROSSE- RI PANELER</b>	<b>HJUL</b>	<b>DENIM FINISH</b>	<b>ANDET</b>
GRAFEN SPRAY BELÆG- NING 93600166 (USA) 93600169 (ikke-USA)	Giver blanke lakoverflader og krom et beskyttende lag. Afviser vand og støv.	Ja	Ja	Hvor det er relevant	Nej	
GLOSS DETAILER 93600123 (USA) 93600125 (uden for USA)	Giver højglans med UV-beskyttelse. Giver krom mulighed for at ånde, modsat voks. Godt til vindskærme.	Ja	Ja	Ja	Nej	
HARLEY TRAVEL CARE KIT 93600149 (kun USA)	Vaske- og plejeprodukter i rejseformat. (Ikke beregnet til brug på denimfinish.)	Ja	Ja	Ja	Nej	
LEATHER PROTECTANT 93600034 (USA) 93600080 (andre steder)	Beskytter læderprodukter og gør dem vandtætte.	Nej	Nej	Nej	Nej	Læderva- rer
QUICK WASH 93600162 (USA) 93600171 (ikke-USA)	Et middel til hurtig vask af lettere snavsede motorcykler. Rengør alle overflader, med en afvisende overflade, der forhindrer pletter.	Ja	Ja	Ja	Ja	
SCRATCH & SWIRL RE- PAIR 93600155 (USA) 93600156 (ikke-USA)	Fjerner små ridser.	Ja	Ja	Nej	Nej	

**Tabel 34. Anbefalede rengørings- og plejeprodukter**

PRODUKT VARENR.	FORMÅL	STEL	KAROSSE- RI PANELER	HJUL	DENIM FINISH	ANDET
SEAT, SADDLEBAG & TRIM CLEANER 93600167 (USA) 93600170 (ikke-USA)	Renser og vedligeholder vinyl, læder og plast. Bruges til sadel, sadeltasker, indre strømlinjebeklædninger og andre beklædninger.	Nej	Nej	Nej	Nej	Sadler, sadeltasker og beklædninger
SPRAY CLEANER & POLISH 93600029 (USA) 93600084 (andre steder)	Spraymiddel til hurtig rengøring og afpudsning. Reducerer statisk tiltrækning af støv. Er fremragende til at fjerne insekter. <sup>(1)</sup>	Ja	Ja	Ja	Nej	
SUNWASH BIKE SOAP 93600129 (USA) 93600141 (ikke-USA)	Vask alle overflader med en vaskehandske. Reducerer pletter fra hårdt vand, når motorcyklen vaskes i solen.	Ja	Ja	Ja	Ja	
WHEEL & TIRE CLEANER 93600121 (USA) 93600126 (ikke-USA)	Fjerner bremsestøv og vejsnavs fra hjul, dæk og dæk med hvid stribe eller side. Må ikke anvendes på stel og anodiserede dele.	Nej	Nej	Ja	Nej	Sortbelagte udstødningsrør og lydpotter
<i>(1) Brug IKKE BARE METAL POLISH eller SPRAY CLEANER &amp; POLISH på coatede aluminiumsfælge, beskyttende belægning fjernes.</i>						

**Tabel 35. Anbefalede produkter til overfladebehandling**

<b>PRODUKT VARENR.</b>	<b>FORMÅL</b>
BUG EATER SPONGE 93600110	Ved brug af vand og BUG REMOVER nedbryder og opløser BUG EATER SPONGE fastbrændte insekter og vejsnavs.
CLEANING BRUSH KIT 94844-10	Børstesæt til afpudsning af motorcyklen.
DETAILING SWABS 93600107	Store vatpinde af bomuld til rengøring af sprækker og afpudsning af overflader.
BLØD ENGANGSKLUD TIL AFPUDSNING 93600114	Ikke-absorberende klud til påføring og polering med SWIRL & SCRATCH REPAIR og GLAZE POLY SEALANT på lakerede overflader eller krom.
HARLEY WASH BUCKET 94811-10	Vaskepand med forklæde, med lommer til produkterne. Inkluderer GRIT GUARD-rist.
HOG BLASTER MOTORCYCLE DRYER 94651-09 (120 V) 94865-09 (220 V)	Blæser en strøm af varm, tør, filtreret luft. Reducerer striber og vandpletter.
MICROFIBER DETAILING CLOTH 94663-02	Meget absorberende polérklud til polering og forsegling. Indeholder ikke nylon-fibre.
SYNTHETIC DRYING CHAMOIS 94791-01	Ekstra absorberende syntetisk håndklæde til aftørring uden at efterlade striber. Gør håndklædet fugtigt, og vrid det før brug for at opnå maksimal absorption.
WASH MITT 94760-99	Absorberende vaskehandske med uld.
WHEEL & SPOKE BRUSH 43078-99	Konisk børste til hjul.

## BAGAGERUM

Inden du vasker motorcyklen, skal du sørge for, at bagagerumsklappen er lukket, og at låsen er låst.

Der kan lække vand ind i bagagerummet, hvis klappens lås ikke er låst. Vandet, der rettes mod låse- eller forseglingsområdet i længere tid, kan sive ind i bagagerummet.

## VASK AF MOTORCYKLEN

Brug kun de anbefalede rengørings- og plejeprodukter. Se Tabel 34 og Tabel 35.

### BEMÆRK

*Under skylning og vask skal du undgå at sprøjte direkte på elektriske komponenter, luftfilterelementet og forseglingsområder til bagagerum eller sadeltasker (hvis udstyret hermed). Undgå at sprøjte vand under afskærmninger til lædersadeltasker (hvis udstyret hermed).*

## Forberedelse

1. Lad motorcyklen køle af, før den skylles eller vaskes. Hvis der sprøjtes vand på varme overflader, kan det efterlade kalkpletter og mineralaflejringer.
2. Skyl motorcyklen nedefra og op.

3. Insekter og fastsiddende snavs løsnes ved at lægge et fugtigt håndklæde henover og "lægge pletten i blød".

## Rengøring af hjul og dæk

1. Skyl hjulene og dækkene. Undgå at sprøjte forkromede og lakerede dele til med bremsesøv.
2. Påfør WHEEL & TIRE CLEANER. Lad rengøringsmidlet sidde i 1 minut.
3. Rengør hjulet med en BUG EATER SPONGE eller WHEEL & SPOKE BRUSH. Skrub omhyggeligt alt bremsesøv og andet snavs af hjulet. Ophobet bremsesøv kan fastholde fugt og snavs, hvilket kan føre til korrosion.
4. Skyl grundigt.

## Vask af motorcyklen

### BEMÆRK

*Se den relevante vejledning i dette afsnit vedrørende rengøring af læder, mat denimfinish, vindskærme og øvrige specialoverflader.*

1. Brug om nødvendigt BUG REMOVER til at fjerne insekter.
  - a. Skyl de berørte overflader under forberedelse.
  - b. Spray området med BUG REMOVER.

- c. Vent ét minut, mens BUG REMOVER opløser insektresterne.
  - d. Brug BUG EATER SPONGE for at fjerne insekter let, når der vaskes.
2. Forbered vasken.
    - a. Fyld en HARLEY WASH BUCKET med rent vand.
    - b. Tilsæt SUNWASH BIKE SOAP i henhold til anvisningerne på pakken.
    - c. Gennemblød WASH MITT og/eller en BUG EATER SPONGE med SUNWASH-opløsningen.
  3. Vask alle overflader oppe fra og ned.
  4. Skyl motorcyklen to gange i begge retninger:
    - a. Skyl nedefra og op.
    - b. Skyl oppefra og ned.

### **Tørring af motorcyklen**

1. Tør motorcyclens overflader oppefra og ned med et SYNTHETIC DRYING CHAMOIS eller en HOG BLASTER MOTORCYCLE DRYER. Undgå brug af trykluft på højttalere eller andre følsomme komponenter.
2. Fugt vaskeskindet med rent vand, og vrid overskydende vand ud. Vaskeskindet suger mere, når det er vådt.

3. Tør køretøjet af.
4. Gentag efter behov, indtil overfladen er helt tør.

### **Polering og forsegling**

#### *BEMÆRK*

*Hvis motorcyklen har denimfinish, springes polering og forsegling over.*

1. Påfør GLAZE POLY SEALANT med en DISPOSABLE DETAILING SOFT CLOTH eller MICROFIBER DETAILING CLOTH ifølge vejledningen på emballagen.
2. Puds med en DISPOSABLE DETAILING SOFT CLOTH.
3. Polér og forsegl hjulene for at forhindre korrosion.

### **BEHANDLING AF LYDSYSTEMET**

Brug kun produkter og metoder, der anbefales af Harley-Davidson, til at holde radio, højttalere og andre komponenter i lydsystemet rene og i god stand. Brug ikke midler, der sliber, polerer eller gnider, til rengøring af skærmen eller andre komponenter. Brug ikke ammoniakbaserede rengøringsmidler på skærmen. Brug af andre komponenter eller metoder kan forårsage skade på komponenterne.

## Skærmbeskyttelse der kan udskiftes

BOOM! Box 6.5GT-radioer har en skærmbeskyttelse, der kan udskiftes. Hold altid beskyttelsen på skærmen. Beskadigelse af skærmen pga. brug uden beskyttelsen er ikke dækket af garantien. Aftag og udskift beskyttelsen, hvis den bliver mat, ridset eller slidt.

## Rengøring af radio

Sprøjt en smule HARLEY GLOSS på en MICROFIBER DETAILING CLOTH. Fjern forsigtigt aflejringer uden at gnide dem ind i skærmen. Påfør i cirkulære bevægelser fra midten og udad. Tør skærmen med en tør MICROFIBER DETAILING CLOTH. Gentag processen om nødvendigt.

### BEMÆRK

*Brug ikke skærmbeskyttende kemikalier eller produkter. De kan skade skærmens overflade.*

## Pleje af højttaler

Hvis der udvikler sig et slør på højttalere med et beskyttelsesgitter, bruges HARLEY SEAT, SADDLEBAG, AND TRIM CLEANER og en SOFTCLOTH eller SOFT DETAILING PAD til rengøring. Påfør ikke voks eller andre lignende produkter på højtalergittere.

Brug ikke komprimeret eller trykluft på højttalere.

Motorcykler med sadeltaskehøjttalere er beregnet til at undgå vandindtrængen og til at lade vandet løbe af under vask eller kørsel i alt slags vejr. For at fjerne evt. resterende vand fra sadeltaskehøjttalere åbnes sadeltasken og det resterende vand rystes forsigtigt fra højttalerne.

## DENIM FINISH CARE (PLEJEMIDDEL TIL DENIM)

Nogle motorcykler har en mat denimfinish. Denimfinishen har andre egenskaber end den højglansfinish, alle andre Harley-Davidson motorcykler har. Denimlak slides ligesom denimstof blankt pga. alder og slid, hvilket giver motorcyklens finish karakter og personlighed. Se anbefalede produkter i Tabel 34.

- Mærkerne forsvinder ikke, hvis der kommer ridser/mærker i lakken.
- Hvis motorcyklen poleres, vil finishen med tiden blive mindre mat og mere blank.

## Sådan rengøres overfladen

**Til lettere ansamlinger:** Anvend DENIM PAINT CLEANER (denimlakrensner) og en SOFTCLOTH. Dette fjerner fingeraftryk og mindre vanskelige pletter.

**Ved vanskeligt snavs:** Brug enten SUNWASH BIKE SOAP og en ren WASH MITT eller QUICK WASH. Skyl grundigt med rent vand.

## PLEJE AF LÆDER OG VINYL

### BEMÆRK

**Brug ikke blegemidler eller rengøringsmidler med blegemiddel på sadeltasker, sadler, tanken og lakerede overflader. Dette kan medføre skader på udstyret. (00229a)**

Brug ikke almindelig sæbe til at rengøre læder eller skind. Det kan forårsage udtørring og fjerne olien fra læderet.

Læder, vinyl og andre syntetiske overflader skal jævnligt renses og behandles for at bevare deres udseende og øge levetiden. Sådanne overflader skal renses en gang om året eller mere, hvis der er tale om kørsel under vanskelige forhold.

Disse overflader er ikke beregnet til langvarig udsættelse for barsk vejr. Beskyt disse overflader med et HARLEY-DAVIDSON SEAT RAIN COVER eller MOTORCYCLE STORAGE COVER (sælges separat).

1. Støv støvsuges eller pustes væk fra overflader.
2. Rengør overflader grundigt med SEAT, SADDLEBAG & TRIM CLEANER, idet anvisningen på flasken følges.
3. Lad materialet tørre naturligt og helt ved stuetemperatur inden påføring af andre produkter. Brug ikke kunstige midler til at fremme hurtigere tørring.

4. Det gælder for læder, at man kan opfriske blegede, sorte flader med BLACK LEATHER REJUVENATOR. Påfør LEATHER PROTECTANT for at gøre læderet vejrbestandigt og bevare det.

### BEMÆRK

*Meget tilbehør og mange sadler fra Harley-Davidson er fremstillet af enten behandlet eller ubehandlet læder eller har læderpåsatninger. Naturmaterialer ældes forskelligt og skal behandles anderledes end menneskeskabte materialer. Sadelbetræk og paneler, der er fremstillet af læder, vil med tiden få mere "karakter", f.eks. rynker. Læder er et porøst og organisk materiale, og alle læderprodukter får sin egen særlige form ved brug. Sol, regn og almindelig ælde vil med tiden give læderet sit helt eget udseende. Denne ældning er naturlig og er med til at understrege din Harley-Davidson motorcykels unikke karakter.*

## BEHANDLING AF SPLITSTREAM VENTILATION I STRØMLINIEBEKLÆDNING

Hold ventilationen fri for fremmedlegemer. Rengør jævnligt ventilationsmekanismen for af fjerne snavs, insekter og blade, og for at holde alle dele bevægelige. Rengør knappen og ventilationsspjældet, hvis det bliver svært at åbne eller lukke dem.

1. Med ventilspjældet lukket (knap op) sprayes rent vand ind i området under knappen.

## ▲ ADVARSEL

Komprimeret luft kan perforere huden, og flyvende snavs fra den komprimerede luft kan forårsage alvorlige øjenskader. Bær sikkerhedsbriller, når du arbejder med komprimeret luft. Brug aldrig din hånd til at kontrollere for luftlækage eller vurdere luftstrømmens udslipshastighed. (00061a)

2. Blæs lavtryksluft ind i samme retning.
3. Brug mildt sæbevand og en blød børste, fjern snavs, blade og insekter fra ventilatorkanalen og ventilatorspjældet.
4. Betjen ventilatoren, og gentag rengøringen om nødvendigt.

## VEDLIGEHODELSE AF HJUL

Hjulene kan ruste eller få kosmetiske skader, hvis de ikke rengøres, poleres og opbevares korrekt. Vask og forsegling af hjul med den korrekte behandling vil forhindre afskalning, korrosion og pletter. Harley-Davidson anbefaler, at hjulene plejes en gang om ugen. Korrosion af hjulene kan ikke tilskrives defekte materialer eller dårligt håndværk.

### BEMÆRK

*Ubehandlede aluminiumshjul har ingen beskyttende belægning og vil ruste, hvis de ikke behandles korrekt. Påfør BARE ALUMINUM WHEEL PROTECTANT, når du køber motorcyklen og mindst to gange om året for at forhindre kosmetisk skade på de ubehandlede aluminiumshjul.*

Sørg for at rengøre hjulene for kraftige kemikalier, syrebaserede hjulrensere, salt og ophobet bremsestøv. Efter rengøring af hjulene med WHEEL & TIRE CLEANER skal du bruge de polerings- og forseglingsprodukter, der passer til hjultypen. Se Tabel 36.

Tabel 36. Produkter til polering og forsegling af hjul

HJUL	PRODUKT	BESKRIVELSE
Anodiseret	GRAFEN	Renser overfladen og fjerner små ridser. Giver en åndbar forsegling mod syrer, kemikalier, salt og bremsestøv.
	GLOSS DETAILER	Forsegler og beskytter mod kraftige kemikalier, salt og andet snavs for at forhindre korrosion.

**Tabel 36. Produkter til polering og forsegling af hjul**

HJUL	PRODUKT	BESKRIVELSE
Krom	CHROME CLEAN & SHINE	Ikke-slibende rengøringsmiddel til opfriskning af forkromede hjul.
	GLOSS DETAILER	Forsegler og beskytter mod kraftige kemikalier, salt og andet snavs for at forhindre oxydering.
Poleret og bar aluminium eller rustfrit stål	BARE METAL POLISH <sup>(1)</sup>	Mikroslibende poleringsmiddel til oppudsning af polerede hjul. Må ikke bruges på krom.
<i>(1) Brug IKKE BARE METAL POLISH på belagte aluminiumshjul, beskyttende belægning fjernes.</i>		

## VEDLIGEHODELSE AF UDSØDNING

Lad udstødningens komponenter køle ned, inden du gør dem rene.

På forkromede udstødningsrør skal du bruge Boot Mark Remover til at fjerne støvlemærker, smeltet plast eller bitumen fra asfalt. Lad gelen hærde i et par minutter, skrab det smeltede materiale af, og skyl efter med vand.

På udstødningsrør med sort overfladebelægning skal du påføre Wheel & Tire Cleaner under vasken, mens motorcyklen stadig er våd. Aftør eller skrub udstødningsrørets overflader, og skyl efter med vand.

### BEMÆRK

*Garantien dækker ikke misfarvninger på udstødningsrør og lydpotter. Blå affarvning kan skyldes tuningsegenskaber,*

*timing af knastaksel, overophedning osv. Den skyldes ikke produktionsdefekter.*

## PLEJE AF VINDSKÆRM

### BEMÆRK

Vindskærme af polykarbonat kræver korrekt pleje og eftersyn for korrekt vedligehold. Hvis polykarbonat ikke vedligeholdes korrekt, kan det medføre skader på vindskærmen. (00483e)

### BEMÆRK

Brug kun produkter anbefalet af Harley-Davidson på Harley-Davidson-vindskærme. Brug ikke skrappe kemikalier eller regnafvisende produkter, som kan skade vindskærmens overflade og gøre den mat eller uklar. (00231c)

- Pulveriserede, slibende eller alkaliske rengøringsmidler kan beskadige vindskærmen. Ammoniak-baseret vinduesrensemidler giver permanent gulning af vindskærmen.
- Brug ikke vindskærmsrensere, som kan fås på tankstationer, da det kan skade finishen.
- Brug ikke en børste eller vinduesskraber, da det kan skade finishen.
- Rengør ikke i solskin eller ved høj temperatur.

Vindskærme kræver særlig pleje. Vindskærme kan imidlertid vaskes med WINDSHIELD CLEANER - INDIVIDUAL WIPES, SUNWASH BIKE SOAP eller QUICK WASH, når du vasker hele motorcyklen. Se Tabel 34 .

#### BEMÆRK

- Brug *BUG REMOVER* til at opbløde insektrester. Aftør med en *BUG EATER SPONGE*.
  - Hvis vindskærmen dækkes med en ren, våd klud i cirka 15 til 20 minutter før afvaskning, er det nemmere at fjerne indtørrede insekter.
1. Brug *WINDSHIELD CLEANER* til at rengøre vindskærme.
  2. Aftør den med en ren *MICROFIBER DETAILING CLOTH*.

#### BEMÆRK

*For at minimere pudsemærker bør rengøringen af vindskærmen udføres, når motorcyklen er afkølet og parkeret i skyggen. Små pudsemærker er normale. Pudsemærker kan ses tydeligere på farvede vindskærme.*

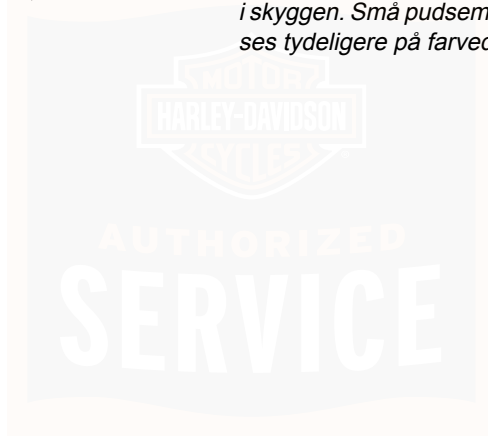

## FEJLFINDING: GENERELT

### ▲ ADVARSEL

Brugervejledningens afsnit om fejlfinding hjælper dig til at finde løsninger på eventuelle problemer. Læs servicehåndbogen, inden du går i gang med at arbejde på motorcyklen. Ukorrekt reparationsarbejde og/eller vedligeholdelse kan resultere i dødsfald eller alvorlige personskader. (00080a)

Brug følgende tjeklister til fejlfinding. Kontrollér omhyggeligt hver enkelt årsag, fordi mere end én tilstand kan medføre problemer.

## MOTOR

### Starteren fungerer ikke eller tørner ikke motoren

1. SLUK-/START-kontakt står på positionen SLUK.
2. Tændingskontakt, der ikke er i position IGNITION (tænding).
3. Batteriet er afladet, eller der er løse eller korroderede forbindelser (solenoiden klaprer).
4. Koblingsgrebet er ikke trukket ind mod styret, og for- eller bagbremsen er aktiveret, eller transmissionen er ikke i frigear.

5. Hovedsikringen er ikke på plads.

### Motoren tørner, men starter ikke

1. Benzintanken er tom.
2. Benzinfilteret er tilstoppet.
3. Batteriet er afladet, eller tilslutningerne på batteriterminalerne er løse eller ødelagte.
4. Tændrørene er snavsede.
5. Tilslutningerne til tændrørene er løse eller i dårlig stand og kortslutter.
6. Lednings- eller kabeltilslutningerne til spolen eller batteriet er løse eller korroderede.
7. Brændstofpumpen fungerer ikke.
8. Hovedsikringen er ikke på plads.

### Det er vanskeligt at starte

1. Tændrørene er i dårlig stand, sidder ikke med den rette afstand eller er delvist tilsnudsede.
2. Tændrørene er i dårlig stand og lækker.
3. Batteriet er ved at være afladet.
4. Lednings- eller kabeltilslutningerne på en af batteriterminalerne eller tændspolen er løse.

5. Motorolien er for tyk (ved kørsel i koldt vejr).
6. Der er vand eller snavs i brændstofsystemet.
7. Brændstofpumpen fungerer ikke.

### **Starter, men kører uregelmæssigt eller springer over**

1. Tændrørene er i dårlig stand eller delvist tilstoppet.
2. Tændrørene er i dårlig stand og lækker.
3. Afstanden mellem tændrørene er for stor eller for lille.
4. Batteriet er ved at være afladet.
5. Beskadiget ledning eller løs ledningstilslutning ved tændspolen, batteriet eller ECM-konnektoren.
6. Beskadiget kabelisolering forårsager periodiske kortslutninger.
7. Der er vand eller snavs i brændstofsystemet.
8. Benzinventilen er tilstoppet. Kontakt din forhandler.
9. En eller flere injektorer er tilstoppet.

### **Tilbagevendende tilstopning af tændrør**

1. Brændstoffblandingen er for fed.
2. Tændrøret er ikke af den rigtige slags.

### **Glødetænding eller detonation (banken ved tænding)**

1. Der anvendes forkert brændstof.
2. Der anvendes forkert tændrør.

### **Overophedning**

1. Olieforsyningen er utilstrækkelig, eller olien cirkulerer ikke.
2. Kraftigt kulbundfald fra en overbelastet motor. Kontakt din forhandler.
3. Utilstrækkelig luftstrømning over cylinderhovederne pga. længere tids tomgang.

### **Kraftig vibration**

1. Møtrikkerne på bagakslen sidder løst. Kontakt din forhandler.
2. De forreste monteringsbolte på motoren sidder løst. Kontakt din forhandler.
3. Monteringsboltene fra motoren til transmissionen sidder løst. Kontakt din forhandler.
4. Beskadiget stel. Kontakt din forhandler.
5. Forkæden eller kædeled sidder fast pga. utilstrækkelig smøring eller en meget nedslidt kæderem.

6. Der er skader på hjul og/eller dæk. Kontakt din forhandler.
7. Motorcyklen er ikke korrekt justeret. Kontakt din forhandler.
8. Styrehoveddæmper nedslidt eller beskadiget. Kontakt din forhandler.
9. Panhard stangbeslag løse. Kontakt din forhandler.

### **Motorolien cirkulerer ikke (lampen for olietryk er tændt)**

1. Utilstrækkelig eller fortyndet olieforsyning.
2. Olietilføring stoppet af is og sjap i frostvejr.
3. Ledningen til oliesignalkontakten har jordforbindelse, eller signalkontakten er defekt. Kontakt din forhandler.
4. Beskadiget eller forkert installeret kontrolventil. Kontakt din forhandler.
5. Problem med oliepumpe. Kontakt din forhandler.

## **ELEKTRISK SYSTEM**

### **Vekselstrømsgeneratoren lader ikke**

1. Regulator har ikke jordforbindelse. Kontakt din forhandler.
2. Motorens jordingskabel er løst eller ødelagt. Kontakt din forhandler.

3. Kablerne til opladningskredsløbet er løse eller beskadigede. Kontakt din forhandler.

### **Vekselstrømsgeneratorens opladningsgrad er unormalt lav**

1. Batteriet er svagt.
2. Der er monteret for meget ekstra tilbehør.
3. Tilslutningerne er løse eller korroderede.
4. Motoren har kørt i tomgang eller ved lav hastighed i for lang tid ad gangen.

## **TRANSMISSION**

### **Det er vanskeligt at skifte gear**

1. Gearstangen er bøjet. Kontakt din forhandler.

### **Transmissionen hopper ud af gear**

1. Transmissionens gearskiftere er nedslidte. Kontakt din forhandler.

### **Koblingen glider**

1. Hovedcylinderen til koblingsvæske er overfyldt. Kontakt din forhandler.
2. Friktionsskiverne er nedslidte. Kontakt din forhandler.

3. Koblingsfjederen er for slap. Kontakt din forhandler.

### **Koblingen hænger eller slipper ikke**

1. Luft i systemet eller utilstrækkelig væske. Kontakt din forhandler.
2. Den forreste kædeskærm er overfyldt.
3. Koblingsskiverne er skæve. Kontakt din forhandler.

### **Koblingen klapper**

1. Friktionsskiverne eller stålskiverne er slidte eller skæve. Kontakt din forhandler.

## **BREMSER**

### **Bremserne fungerer ikke normalt**

1. Der er ikke væske nok på hovedcylinderen. Kontakt din forhandler.
2. Der er luftbobler i bremseslangen. Kontakt din forhandler.
3. Stemplet på hoved- eller hjulcylinderen er slidt. Kontakt din forhandler.
4. Bremseklodserne er snavset til af fedt eller olie. Kontakt din forhandler.
5. Bremseklodserne er nedslidte. Kontakt din forhandler.

6. Bremseskiven er nedslidt eller skæv. Kontakt din forhandler.
7. Bremsen mister grebet pga. varmeophobning. Der bremses for hårdt op, eller bremseklodserne hænger unormalt meget. Kontakt din forhandler.
8. Bremsen hænger. Håndbremsen har ikke tilstrækkeligt bevægerum. Kontakt din forhandler.

### **Parkeringsbremsen holder ikke normalt**

1. Bagbremsens bremseklodser er lettere slidte. Juster parkeringsbremsen.
2. Bagbremsens bremseklodser er slidte. Kontakt din forhandler.

## **KØLERSYSTEM: TWIN-COOLED MODELLER**

### **Overophedning**

1. Lav kølervæskestand.
2. Begrænset kølerluftstrøm.
3. Kølevæskepumpe eller blæsere fungerer ikke. Kontakt din forhandler.
4. Ventilatorslange er klemt.
5. Luft i kølervæsken.

## BAKMOTOR

### Bakmotoren fungerer ikke/kan ikke aktiveres

1. Motorcyklen er ikke startet eller ikke i frigear.
2. Bakmotorens hovedafbryder er åben/udløst.

## MANØVRERING

### Uregelmæssigheder

1. Forkert lastet motorcykel. Udstyr i forenden, der ikke er standardudstyr, f.eks. tunge radiomodtagere, ekstra lysudstyr eller bagage, kan medføre ustabil håndtering.
2. Beskadigede dæk eller forkert kombination af for- og bagdæk.
3. Uregelmæssig eller for stor slitage af fordæk.
4. Forkert dæktryk.
5. Støddæmper fungerer ikke normalt. Kontakt din forhandler.
6. Forkert luftaffjedringstryk.

7. Løse møtrikker på forhjulsaksel eller baghjuls møtrikker. Spænd til anbefalet momentspecifikation. Kontakt din forhandler.
8. Bagaksel ude af justering med stel og forhjul. Kontakt din forhandler.
9. Styrelejer justeret forkert. Korriger justering, og udskift ujævne eller slidte lejer og ringe. Kontakt din forhandler.
10. Beskadiget eller ikke-funktionel styredæmper.
11. Dæk og hjul ikke korrekt afbalanceret Kontakt din forhandler.
12. Baggaffelakselenhed: forkert spændte eller monterede eller løse/ujævne eller beskadigede taplejer. Kontakt din forhandler.
13. Motorbeslag og/eller stabilisatorled løse, slidte eller beskadigede. Kontakt din forhandler.
14. Ujævn bagbremsefunktion Kontakt din forhandler.
15. Løse bolte til bagaksels lejeoverfald eller lejeholdemøtrikker. Kontakt din forhandler.

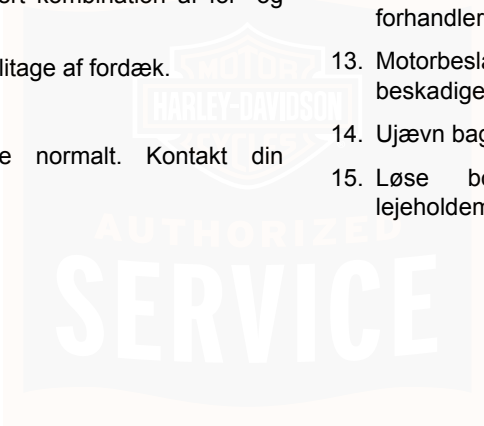

# NOTER

---



## ORIGINALE MOTORDELE OG TILBEHØR

Hold ind hos din Harley-Davidson forhandler for at hente et katalog over originale motordele og tilbehør, eller gå ind på [www.harley-davidson.com](http://www.harley-davidson.com) for at se tusindvis af originale motortilbehørsdele, der kan fås til Harley-Davidson motorcykler.

Webstedet indeholder følgende værktøjer og produkter som tilbehør og til at personliggøre din motorcykel.

### Online katalog

Hele kataloget med originale motordele og tilbehør er tilgængeligt online i PDF-format. Kataloget omfatter hundredvis af sider med Harley-Davidson tilbehør og vedligeholdelsesprodukter. Se reservedelskataloget Screamin' Eagle Pro Racing for ydelsesdele.

#### BEMÆRK

*Ydelsesdele fås muligvis ikke i alle lande på grund af lokale bestemmelser. Kontakt en Harley-Davidson forhandler for at få yderligere oplysninger.*

### Shop for Your Bike

Gennemse tilbehørskategorierne og de muligheder, der findes specielt for din motorcykel. Se produktbeskrivelser, priser,

tilpasning og online instruktionssider for mange af de tilgængelige produkter.

### Customizer

Du kan rent faktisk omdesigne din motorcykel med dele og tilbehør ved brug af Customizer. Dette værktøj giver dig mulighed for at eksperimentere med forskelligt tilbehør og farvekombinationer og viser, hvordan din motorcykel ville se ud med det pågældende tilbehør monteret. Du kan let oprette en kundeliste med tilbehør, som du kan udskrive og vise din forhandler.

### Fit Shop

Lær, hvordan du styler din motorcykel, så den passer til din personlighed. Se, hvordan ændringer på affjedringen, sadel, styret eller fodbetjeningerne kan forbedre ergonomien og komforten på din motorcykel.

### Tilpassede sæder

Skab et tilpasset sadel ved brug af materialer i udvalgt design, farver og tekstur. Specifikationer for tilpasset sadel kan let udskrives og gives til din forhandler.

## CUSTOM COVERAGE (TILPASSET DÆKNING)

### Føj tilbehør til din nye motorcykel

#### BEMÆRK

*Custom Coverage tilbydes ikke alle steder. Kontakt en godkendt Harley-Davidson forhandler for at få oplysninger om garantipolitik for reservedele og tilbehør i dit område.*

Harley-Davidson tilbyder udvidet begrænset garanti for reservedele og tilbehør, der er købt og installeret hos en autoriseret Harley-Davidson forhandler inden for 60 dage efter detailkøbet af motorcyklen.

Denne begrænsede garanti dækker *gadetilladte* Genuine Harley-Davidson Motordele og Genuine Harley-Davidson

Motor-tilbehør. Denne udvidede dækning for dele og tilbehør forbliver gældende for resten af den begrænsede Harley-Davidson Motorcycle-garanti for køretøjet. Se EJERHÅNDBOG > BEGRÆNSET MOTORCYKELGARANTI (Side 233).

Køb, der berettiger til Custom Coverage (tilpasset dækning), skal gøres hos en godkendt Harley-Davidson forhandler inden for 60 dage efter detailkøbet af motorcyklen. Yderligere dele og tilbehør kan købes og installeres lige så ofte, det ønskes, inden for 60 dage efter detailkøbet af motorcyklen.

Reservedele og tilbehør skal købes og installeres hos en autoriseret Harley-Davidson forhandler for at blive kvalificeret til Custom Coverage. Reservedele og tilbehør købt via internettet medtages ikke.

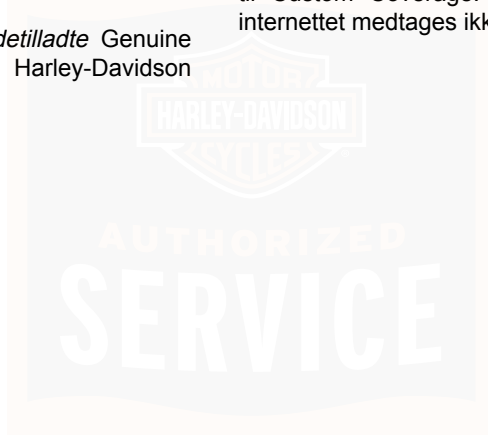

## GARANTI OG VEDLIGEHOLDELSE

Denne brugervejledning indeholder begrænset garanti og en vedligeholdelsesjournal til din nye motorcykel.

Det er dit ansvar som ejer at overholde vedligeholdelsesskemaet med de kilometertals intervaller, der er angivet i denne brugervejledning. Alle anviste eftersyn skal udføres til tiden, for at din begrænsede garanti forbliver gyldig.

I nogle lande, stater og andre steder kræves vedligeholdelsen og servicen udført af en autoriseret Harley-Davidson forhandler, for at din garanti kan forblive gældende. Kontakt din Harley-Davidson forhandler for oplysninger om de lokale krav.

1. Få en tid hos en Harley-Davidson forhandler for eftersyn og service før de første 1.600 km (1000 mi) og så snart som muligt, efter at et problem er opstået.
2. Medbring denne brugervejledning, når motorcyklen skal til eftersyn og service hos din autoriserede Harley-Davidson forhandler.
3. Få mekanikeren hos forhandleren til at underskrive vedligeholdelsesjournalen i brugervejledningen med det korrekte kilometertal. Ejeren bør gemme disse registreringer af eftersyn som bevis på korrekt vedligeholdelse.

4. Gem kvitteringer for alle købte dele og for alle service- og vedligeholdelseseftersyn, der er foretaget.

Disse papirer skal overdrages til den næste ejer.

Brug kun Harley-Davidson godkendte reservedele og tilbehør, der er blevet designet, testet og godkendt til din model og årgang af motorcykel.

Brug af ydelsesreservedele efter salget kan ophæve hele eller dele af garantien. Kontakt en autoriseret Harley-Davidson forhandler for yderligere oplysninger.

Autoriserede Harley-Davidson forhandlere er uafhængigt ejede og drevne forretninger og kan sælge og installere dele og tilbehør, som ikke er fremstillet eller godkendt af Harley-Davidson til brug på din motorcykel. Derfor må du forstå, at Harley-Davidson hverken er eller kan holdes ansvarlig for kvaliteten, egnetheden eller sikkerheden af dele, tilbehør eller designændringer, der ikke er fra Harley-Davidson, inkl. arbejdskraft, som kan være solgt og/eller installeret af autoriserede Harley-Davidson forhandlere.

### KUN HARLEY-DAVIDSON Udstyr

Originale Harley-Davidson dele er konstrueret og testet specielt til din motorcykel. Bed din autoriserede Harley-Davidson forhandler om kun at bruge originale Harley-Davidson reservedele og tilbehør for at holde din

Harley-Davidson motorcykel og dens begrænsede garanti intakt. Det er ikke alle Harley-Davidson dele og tilbehør, der er velegnet til din model eller årgangen af din motorcykel.

#### BEMÆRK

**Det er muligt at overbelaste bilens ladesystem ved at tilføje for meget elektrisk tilbehør. Hvis det elektriske tilbehør på et givent tidspunkt forbruger mere strøm, end motorcyklens opladningssystem kan producere, kan elforbruget aflade batteriet og beskadige motorcyklens elektriske system. (00211d)**

#### BEMÆRK

*Montering af reservedele beregnet til offroadkørsel eller konkurrencekørsel kan medføre bortfald af hele eller dele af garantien. Du kan se Harley-Davidsons begrænsede motorcykelgaranti i denne brugervejledning, eller du kan kontakte en Harley-Davidson forhandler, hvis du ønsker yderligere oplysninger.*

## FORDAMPNINGSEMISSIONSKONTROL FOR CALIFORNIEN OG UDVALGTE INTERNATIONALE MARKEDER

Alle nye Harley-Davidson motorcykler, som er solgt i delstaten Californien og på udvalgte internationale markeder, har et system til begrænsning af fordampningsemission. Dette system er designet til at overholde CARB-bestemmelser og

lokale bestemmelser, som var gældende på produktionstidspunktet.

Systemet kræver en lille smule vedligeholdelse. Efterse regelmæssigt systemet for at kontrollere, at slangerne er trukket korrekt, ikke er bøjedede eller blokerede, og at alle pakninger sidder fast. Kontrollér regelmæssigt, at monteringsdele er spændt korrekt.

## EPA STØJBESTEMMELSER I USA

EPA støjbestemmelser kræver, at de følgende erklæringer er medtaget i brugervejledningen.

### EPA bestemmelser

DET ER FORBUDT AT FORETAGE INDGREB PÅ STØJKONTROLSYSTEMET: National lov forbyder de følgende handlinger eller årsagerne deraf: (1) At en hvilken som helst person fjerner eller sætter en hvilken som helst enhed eller designdel, som er indbygget i et nyt køretøj med det formål at kontrollere støj før køretøjets salg eller levering til den endelige køber, eller mens det er i brug, ud af funktion, medmindre det er med det formål at vedligeholde, reparere eller udskifte nærværende enhed eller element, eller (2) brugen af køretøjet, efter at nærværende enhed eller designdel er blevet fjernet eller sat ud af funktion af en hvilken som helst person.

FØLGENDE HANDLINGER ANTAGES AT UDGØRE ET INDGREB:

1. Udskiftning af lyddæmper(e) og/eller hele udstødningssystemet med dele, som ikke er påtegnede til at være støjgodkendte til gadebrug.
2. Fjernelse eller modifikation af lyddæmperens indvendige skærmlader på nogen som helst måde.
3. Erstatning af lufttilgangen/luftrenseren med en som ikke er påtegnet til at være støjgodkendt til gadebrug.
4. Modifikation af lufttilgangen/luftrenseren på en sådan vis, at køretøjet ikke længere er støjgodkendt til gadebrug.

Harley-Davidson anbefaler, at enhver støjrelateret vedligeholdelse udføres af en autoriseret Harley-Davidson forhandler, som anvender originale Harley-Davidson reservedele.

## **GARANTI-/SERVICEOPLYSNINGER**

Alle autoriserede Harley-Davidson forhandlere kan udføre reparationsarbejde med garantidækning på din motorcykel. At det er en autoriseret Harley-Davidson forhandler, der udfører garantireparationerne, betyder ikke, at der er etableret et partnerforhold mellem Harley-Davidson og den autoriserede forhandler. Hvis du har spørgsmål vedrørende garantiforpligtelser, bedes du kontakte din autoriserede Harley-Davidson forhandler.

For almindeligt servicearbejde eller garantiarbejde ifølge ovenstående betingelser kan du få oplyst navn og adresse på din nærmeste autoriserede Harley-Davidson forhandler i USA ved at ringe til 1-800 258-2464 (kun i USA). Forhandlere over hele verden findes på [www.harley-davidson.com](http://www.harley-davidson.com).

## **RAPPORTERING AF SIKKERHEDSDEFEKTER I USA**

Sikkerhedsdefekter skal rapporteres til National Highway Traffic Safety Administration (NHTSA) og til Harley-Davidson.

### **NHTSA erklæring**

Hvis du mener, at din motorcykel har en defekt, som kan forårsage et styrt eller kan forårsage personskade eller dødsfald, skal du omgående informere National Highway Traffic Safety Administration (NHTSA) ud over at underrette Harley-Davidson.

Hvis NHTSA modtager lignende klager, kan der startes en undersøgelse, og hvis det finder, at der er en sikkerhedsdefekt i en gruppe motorcykler, vil det muligvis beordre en tilbagekalds- eller afhjælpningskampagne. NHTSA kan imidlertid ikke involvere sig i individuelle problemer mellem dig, din autoriserede Harley-Davidson forhandler eller Harley-Davidson.

Du kan kontakte NHTSA på følgende måder. Der findes yderligere oplysninger om motorcykelsikkerhed på webstedet.

**Telefon:** Vehicle Safety Hotline (gratisnummer) på 1-888-327-4236 (TTY: 1-800-424-9153).

**Websted:** [www.safercar.gov](http://www.safercar.gov)

**Adresse:** Administrator, NHTSA, 400 Seventh Street SW, Washington, DC 20590

## **PÅKRÆVET DOKUMENTATION I FORBINDELSE MED IMPORTEREDE MOTORCYKLER**

Hvis en Harley-Davidson motorcykel importeres til USA, kræves der yderligere dokumentation, for at den pågældende motorcykel kan blive dækket af den begrænsede garanti fra United States Harley-Davidson Motorcycle. Du kan få en brochure med forklaringer på disse dokumentationskrav hos en autoriseret Harley-Davidson forhandler.

## **EJERS KONTAKTOPLYSNINGER**

Hvis du flytter fra din nuværende adresse, sælger din motorcykel eller køber en brugt Harley-Davidson motorcykel, skal du kontakte en autoriseret Harley-Davidson forhandler for at opdatere dine kontaktoplysninger.

Det vil give Harley-Davidson en nøjagtig registrering (et lovkrav i visse lande) og vil give Harley-Davidson mulighed for at kontakte dig i tilfælde af en tilbagekaldelse eller et produktprogram.

Dine rettigheder og berettigelser og Harley-Davidsons forpligtelser, som de er beskrevet i herværende dokument, er separate og forskellige fra alle rettigheder og forpligtelser, der er beskrevet i en servicekontrakt, som du måtte have købt fra en forhandler og/eller tredjeparts forsikringsselskab. Harley-Davidson giver ikke tilladelse til at udvide Harley-Davidsons garantiforpligtelser i forbindelse med din motorcykel eller denne begrænsede garanti.

Når du opdaterer dine kontaktoplysninger, skal din autoriserede Harley-Davidson forhandler bruge stelnummeret (VIN), tallet fra kilometertælleren og datoen for overdragelse af motorcyklen (hvis det er relevant).

## **SPØRGSMÅL OG TVIVL**

Hvis du har spørgsmål eller tvivl angående din motorcykels ydelse eller virkningen af den her beskrevne begrænsede garanti, eller du ikke er tilfreds med den service, du har fået fra en autoriseret Harley-Davidson forhandler, skal du gøre følgende:

1. Kontakt den forhandler, hvor du har købt motorcyklen, og tal med salgs- og/eller servicechefen.
2. Hvis dit problem ikke kan løses til din tilfredshed af forhandleren, bedes du kontakte Harley-Davidsons kundesupportcenter ved at sende dit spørgsmål/problem til følgende adresse eller ved at ringe til telefonnummeret nedenfor.

I USA kan lovene i de forskellige delstater sikre dig visse rettigheder, som ikke er nævnt her. I det omfang loven tillader det i dit land, kræver Harley-Davidson, at du først sender en skriftlig meddelelse til Harley-Davidson om en eventuel uoverensstemmende defekt eller garanti, som du måtte have oplevet med din motorcykel. Harley-Davidson vil med glæde undersøge dit problem og genoprette din tilfredshed med din motorcykel ved at foretage den/de nødvendige reparationer i overensstemmelse med vilkårene for den begrænsede Harley-Davidson garanti. Harley-Davidson anmoder om, at du sender din klage til Harley-Davidsons kundesupportcenter.

- Harley-Davidson Motor Company Attention:  
Harley-Davidson Customer Support Center P.O. Box 653  
Milwaukee, Wisconsin 53201 1-800-258-2464 (kun USA)  
1-414-343-4056

Denne garanti betyder ikke, at hver Harley-Davidson motorcykel er uden defekter. Defekter kan ved en fejl være introduceret i motorcykler i løbet af design- og fremstillingsprocesserne, og sådanne defekter kan resultere i behovet for reparation. Derfor leverer Harley-Davidson den begrænsede garanti for at afhjælpe sådanne defekter, som resulterer i en fejlbehæftet komponent i løbet af garantiperioden. Afhjælpning ifølge denne skriftlige garanti og enhver underforstået garanti er begrænset til reparation, udskiftning eller justering af den defekte del. Denne eksklusive afhjælpning anses ikke for at have fejlet i sit essentielle formål, så længe Harley-Davidson gennem sine autoriserede forhandlere er villig og i stand til at reparere, udskifte eller justere defekte dele på den anviste måde. Harley-Davidsons eventuelle ansvar vil under ingen omstændigheder overstige omkostningerne til afhjælpning af nogen defekt som angivet heri, og ved udløb af denne garanti ophører alt ansvar.

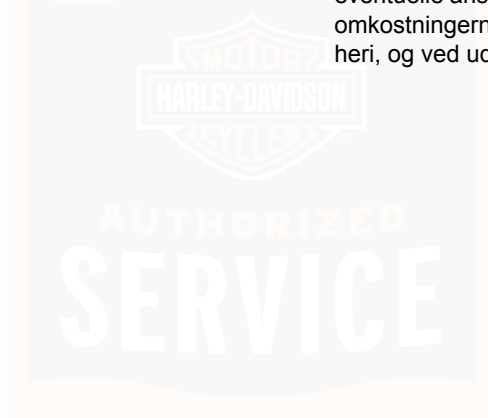

# NOTER

---



## 2018 HARLEY-DAVIDSON BEGRÆNSET MOTORCYKELGARANTI

### 24 måneder/ubegrænset antal kilometer

Harley-Davidson warrants for any new 2018 Harley-Davidson motorcycle that an authorized Harley-Davidson dealer will repair or replace without charge any parts found under normal use to be defective in factory materials or workmanship. Sådanne reparationer eller udskiftninger af defekte dele er den eneste forpligtelse, som påhviler Harley-Davidson i medfør af denne garanti, og kundens eneste berettigede krav. Denne begrænsede garanti gælder kun i den periode, der er angivet nedenfor.

Ingen person, herunder Harley-Davidson forhandlere, må ændre, udvide eller afstå fra nogen del af denne garanti.

Det er en betingelse for denne garanti, at du er ansvarlig for korrekt brug, vedligeholdelse og pleje af din motorcykel som angivet i din brugervejledning. Harley-Davidson anbefaler, at du gemmer kopier af alle vedligeholdelsesoversigter og kvitteringer.

MOTORCYKLEN ER IKKE OMFATTET AF ANDRE UDTRYKKELIGE GARANTIER (UD OVER DE SÆRSKILTE EMISSIONS- OG STØJGARANTIER SAMT GARANTI FOR TRÅDLØSE ELEMENTER). Enhver underforstået garanti for salgbarhed eller egnethed til et bestemt formål er begrænset til varigheden af den udtrykkelige garanti, eller til den varighed,

der er beskrevet i dit lands garantibestemmelser, alt efter hvilken af dem der er den korteste. Eventuelle underforståede garantier kan ikke overdrages til efterfølgende opkøbere/købere af motorcyklen.

Den underforståede garanti for egnethed til et bestemt formål gælder ikke, hvis din motorcykel bruges til løb, selvom motorcyklen er udstyret til løb.

Visse lande har ikke begrænsninger på, hvor længe en underforstået garanti varer, så det er ikke sikkert, at ovennævnte begrænsning er gældende i dit tilfælde.

I DEN UDSTRÆKNING, SOM LOVEN TILLADER DET, FRASKRIVER HARLEY-DAVIDSON OG HARLEY-DAVIDSON AUTORISEREDE FORHANDLERE SIG ANSVAR FOR TABT TID, ULEJLIGHED, TAB AF BRUG AF MOTORCYKEL, KOMMERCIELT TAB ELLER NOGEN SOM HELST ANDRE HÆNDELIGE SKADER ELLER FØLGESKADER.

Harley-Davidson og din forhandler er ikke ansvarlige for tid eller indtægt, du mister, nogen ulejlighed, tab af transport eller brug af din motorcykel, omkostningerne ved at leje en motorcykel, brændstof, rejse, måltider eller logi eller for andre hændelige skader eller følgeskader, du måtte få.

Pønalt begrundet erstatning eller flere erstatninger dækkes ikke, medmindre den gældende lovgivning forbyder denne ansvarsfraskrivelse. Du må ikke indbringe noget

garantirelateret krav som klasserepræsentant, en privat advokat, et medlem af en klasse af skadelidte eller nogen anden repræsentativ kapacitet. Harley-Davidson er ikke erstatningspligtige som følge af forsinkelser i levering eller ydelsen af nogen produkter og/eller tjenester.

Visse lande tillader ikke udelukkelse af eller begrænsninger på hænderlige skader eller følgeskader, så det er ikke sikkert, om ovennævnte begrænsning er gældende i dit tilfælde.

Denne garanti giver dig særlige juridiske rettigheder og eventuelt også andre rettigheder, afhængigt af hvilket land, du bor i.

Denne begrænsede garanti indeholder følgende vilkår og betingelser:

## Varighed

1. Varigheden af denne begrænsede garanti er 24 måneder, med start fra den tidligste af (a) datoen for det indledende detailkøb og levering af motorcyklen fra en autoriseret Harley-Davidson forhandler, eller (b) den tredje årssdag for sidste dag af modelåret for motorcyklen. Din autoriserede Harley-Davidson forhandler sender dig en elektronisk salgs- og garantiformular, så din begrænsede garanti kan træde i kraft.
2. Hvis motorcyklen sælges inden denne begrænsede garantiperiodes udløb, overføres den resterende gyldighedsperiode til den næste ejer.

234 Begrænset motorcykelgaranti

## Ejerens forpligtelser

For at opnå garantiservice skal du for egen regning tilbagesende motorcyklen til en autoriseret Harley-Davidson forhandler inden garantiperiodens udløb. Den autoriserede Harley-Davidson forhandler burde kunne udføre garantiservicen inden for de normale åbningstider, afhængigt af hvor travlt der er på serviceværkstedet, og hvornår de nødvendige dele kan skaffes.

## Undtagelser

Denne begrænsede garanti omfatter ikke motorcykler:

1. Som ikke er blevet anvendt og vedligeholdt i overensstemmelse med anvisningerne i brugervejledningen.
2. Som er misligholdt, brugt eller opbevaret forkert, brugt til "offroadkørsel" eller til løb og konkurrencer af enhver slags.
3. Som ikke er fremstillet i overensstemmelse med lovgivningen på det marked, hvor køretøjet er registreret.

4. Som har offroaddele eller dele til konkurrencekørsel installeret for at forbedre ydelsen, et anhængertræk, eller som har andre ikke-godkendte ændringer (selv om disse ændringer omfatter originale Harley-Davidson dele og tilbehør, der ikke er godkendt til brug på din motorcykel). Disse ændringer kan ophæve hele eller dele af den begrænsede garanti for din nye motorcykel. Kontakt en autoriseret Harley-Davidson forhandler for yderligere oplysninger.
5. Som har været udsat for force majeure, krig, optøjer, oprør, naturkatastrofer deriblandt, men ikke begrænset til, lynnedslag, skovbrande, støvstorme, haglstorme, isstorme, jordskælv eller oversvømmelser eller andre årsager, som er uden for Harley-Davidsons kontrol.
6. Som har været impliceret i en ulykke, kollision, væltet eller fået slag.

## Andre begrænsninger

Denne begrænsede garanti omfatter ikke:

1. Reservedele eller arbejde, som er en del af den normale vedligeholdelse i henhold til brugervejledningen, eller udskiftning af dele grundet normal slitage, inklusive, men ikke begrænset til, følgende: dæk, smøring, olie- og filterskift, rengøring af brændstofsystemet, batterivedligeholdelse, tuning af motor, tændrør, bremses, justering af kobling og kæde/kæderem og udskiftning af kæden.
2. Kosmetiske skrammer, som skyldes ejerens misligholdelse, mangelfuld vedligeholdelse eller vejrforhold (undtagen problemer, som skyldes defekte materialer eller dårligt håndværk, som er dækket af garantien i denne begrænsede garantiperiode).
3. Alle kosmetiske problemer konstateret ved leveringen, men som ikke er dokumenteret af den autoriserede Harley-Davidson forhandler, der solgte motorcyklen, inden leveringen.
4. Defekter eller skader forårsaget af ændringer, der ligger uden for Harley-Davidsons fabriksspecifikationer, eller som er forårsaget af ændringer eller brug af dele eller tilbehør, der ikke er godkendt til din motorcykels mærke og modelår.

5. Skader forårsaget af installation af ikke-Harley-Davidson komponenter, selv om disse er installeret af en godkendt forhandler, der får en Harley-Davidson del til ikke at fungere. Eksempler omfatter, men er ikke begrænset til, ydelsesforbedring af drivkomponenter eller software, udstødningssystemer, anhængertræk, ikke-godkendte dæk, sænkingskits, styr, tilbehør forbundet med det fabriksfremstillede elektriske system osv.
6. **United States customers:** Defects or damage impacting the functionality of powertrain components in a motorcycle that has been tuned using a tuner or calibration that was not covered by a California ARB Executive Order or otherwise approved by EPA.
2. Denne begrænsede garanti er en kontrakt mellem dig og Harley-Davidson. Den er separat og uafhængig af andre garantier, som du måske får eller køber hos en autoriseret Harley-Davidson forhandler. En autoriseret Harley-Davidson forhandler er ikke godkendt til at ændre, redigere, udvide eller på nogen måde lave om på betingelserne og vilkårene for denne begrænsede garanti.
3. Garantiarbejde eller udskiftning af reservedele, som er autoriseret af Harley-Davidson, forhindrer ikke Harley-Davidson i senere at påberåbe sig enhver gældende udelukkelse.

### Vigtigt: Dette afsnit bør læses grundigt

1. Autoriserede Harley-Davidson forhandlere er uafhængigt ejede og drevne og kan være forhandlere af ikke-Harley-Davidson produkter. Derfor FRASKRIVER HARLEY-DAVIDSON SIG ANSVARET FOR SIKKERHEDEN, KVALITETEN ELLER EGNETHEDEN AF IKKE-HARLEY-DAVIDSON DELE, TILBEHØR ELLER DESIGNÆNDRINGER, HERUNDER, MEN IKKE BEGRÆNSET TIL, ARBEJDE, SOM SÆLGES OG/ELLER MONTERES AF AUTORISEREDE HARLEY-DAVIDSON FORHANDLERE.

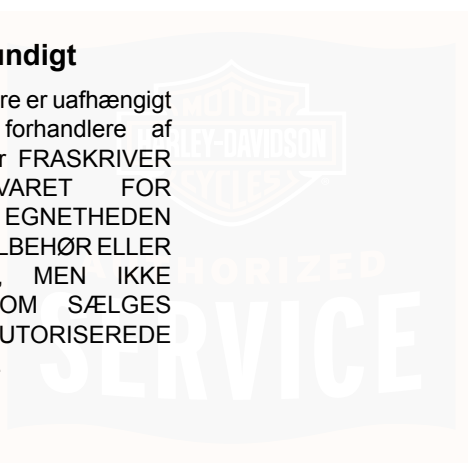

4. Harley-Davidson og deres autoriserede forhandlere forbeholder sig retten til at ændre eller servicere motorcykler, der er designet og fremstillet af Harley-Davidson når som helst uden nogen yderligere pligt til at foretage samme ændringer eller modifikationer på en tidligere konstrueret og solgt motorcykel. Harley-Davidson forbeholder sig retten til at levere efter-garantireparationer, føre reparationskampagner, tilbyde goodwill eller kundetilfredshedsreparationer eller udvide garantidækningen for visse motorcykler udelukkende efter eget skøn. Disse reparationer eller udvidelser af garantidækning forpligter ikke på nogen måde Harley-Davidson til at yde lignende service til andre ejere af lignende motorcykler. Af og til kan Harley-Davidson tilbyde et specielt justeringsprogram for at betale alle eller en del af udgifterne til visse reparationer ud over, hvad der kræves iht. vilkårene i den begrænsede garanti. Kontakt din autoriserede Harley-Davidson forhandler for at finde ud af, om sådanne programmer er gældende for dig. Det kan være, at dit land forbyder disse typer af tilbud. Hvis det er tilfældet, vil de ikke være tilgængelige for dig.
5. Selv om en del er markeret eller mærket som original Harley-Davidson del, er det ikke nødvendigvis sikkert, at den er passende eller garanteret for din motorcykelmodel. Brug af dele, der ikke er designet og afprøvet for din motorcykel, kan have negative følger på din motorcykels ydelser og kan skabe forhold, der ikke er dækket af denne begrænsede garanti.

### **Miljømæssige faktorer**

1. Garantien vil dække rust/korrosion og/eller tæring på en komponent, en gang kun, under passende betingelser. Hvis et køretøj viser tegn på disse betingelser på mere end én komponent, vil garantidækning blive nægtet.
2. Garantien dækker kun rust/korrosion og/eller tæring på flere komponenter, hvis det er den samme komponent (dvs. begge spejle, begge førerens fodstøtter osv.).
3. Garantien dækker ikke på noget tidspunkt rust/korrosion og/eller tæring på hjul, medmindre tilstanden er dokumenteret korrekt i DPQA. Se garantibetingelser herfor i den kosmetiske kvalitetsguide.
4. Garantien dækker ikke rust/korrosion og/eller grubetæring som følge af skader fra vejen vragrester, farer, omsorgssvigt, kemisk eksponering eller misbrug/misbrug af motorcyklen.
5. Garantien dækker ikke rust/korrosion inden i brændstoftanke.

Ejeren er ansvarlig for at beskytte motorcyklen mod eventuelle kosmetiske problemer, der skyldes brug og / eller eksponering for vejret.



## 2018 AUSTRALIEN/NEW ZEALAND HARLEY-DAVIDSON-MOTORCYKELFABRIKANTENS BEGRÆNSEDE GARANTI

### 24 måneder/ubegrænset antal kilometer

This motorcycle limited warranty, referred to below as the "H-D Motorcycle Warranty" applies to all persons who purchase a new 2018 or prior-model Harley-Davidson motorcycle in Australia and New Zealand only after 1st January 2018.

### Dine rettigheder som forbruger

De fordele, som du får i henhold til denne H-D Motorcykelgaranti, er ud over og forringer ikke andre rettigheder og retsmidler, som du måtte have med hensyn til motorcyklen ifølge australsk og new zealandsk lovgivning, herunder lov om forbrugerbeskyttelse.

I Australien leveres vores produkter med garantier, der ikke kan fraskrives ifølge den australske forbrugerlovgivning. Du er berettiget til en udskiftning eller refusion for en større fejl og kompensering for andet rimeligt forudsigteligt tab eller skader. Du er også berettiget til at få produkterne repareret eller udskiftet, hvis produkternes kvalitet ikke er acceptabel, og fejlen ikke udgør en større fejl.

I New Zealand leveres vores produkter også med garantier, der ikke kan fraskrives ifølge new zealandsk lovgivning om forbrugergarantier.

### Garanti

Denne H-D Motorcykelgaranti leveres af **Harley-Davidson, Motor Company**, P.O. Box 653, Milwaukee, Wisconsin 53201, USA, telefon: +1 (414) 343-4056, ("Harley-Davidson").

Harley-Davidson warrants for any new 2018 Harley-Davidson motorcycle that an authorised Harley-Davidson dealer will repair or replace without charge any parts found to be defective in factory materials or workmanship under normal use during the warranty period set out below.

En sådan reparation eller udskiftning vil være Harley-Davidsons eneste forpligtelse og dit eneste retsmiddel ifølge denne H-D Motorcykelgaranti, men du kan have andre rettigheder ifølge australsk og new zealandsk lovgivning som beskrevet ovenfor.

**Note:** Goods presented for repair may be replaced by refurbished goods of the same type rather than being repaired. Renoverede dele kan bruges til at reparere produkter.

Denne H-D Motorcykelgaranti indeholder følgende vilkår og betingelser:

## Garantiperiode

Varigheden af denne H-D Motorcykelgaranti er 24 måneder, med start fra den tidligste af

(a) datoen for levering fra en autoriseret Harley-Davidson forhandler til den første detailkøber; eller

(b) den tredje årssdag for sidste dag af modelåret for motorcyklen (hvis den ikke sælges til en detailkøber før denne dato).

Din autoriserede Harley-Davidson forhandler sender dig en elektronisk salgs- og garantiformular, så din H-D Motorcykelgaranti kan træde i kraft.

**Note:** If the motorcycle was used as a demonstrator or company motorcycle, then the warranty period may have started and/or expired prior to the initial retail sale. See an authorised Harley-Davidson dealer for details.

Hvis motorcyklen videresælges inden garantiperiodens udløb, overføres den resterende gyldighedsperiode af denne H-D Motorcykelgaranti til den næste ejer. Se afsnittet EJERS KONTAKTOPLYSNINGER i brugervejledningen for at få oplysninger vedrørende underretning om ændringer af ejerskab.

## Ydelse af garantiservice

For at opnå garantiservice skal du for egen regning tilbagesende motorcyklen til en godkendt forhandler inden garantiperiodens udløb. Harley-Davidsons netværk af autoriserede forhandlere er stort og udvides fortsat. Aktuelle kontaktoplysninger for din nærmeste autoriserede forhandler kan indhentes ved at besøge vores websted på [www.h-d.com.au](http://www.h-d.com.au).

Den autoriserede Harley-Davidson forhandler burde kunne udføre garantiservice inden for de normale åbningstider og så hurtigt som muligt, afhængigt af hvor travlt der er på den autoriserede forhandlers serviceværksted, og hvornår de nødvendige dele kan skaffes.

Du er ansvarlig for at hente motorcyklen hos den autoriserede forhandler for egen regning, når garantiservicen er blevet udført.

## Undtagelser

Denne H-D Motorcykelgaranti gælder ikke for en motorcykel (eller del eller tilbehør):

1. Som ikke er blevet anvendt og vedligeholdt i overensstemmelse med anvisningerne i brugervejledningen.

2. Som er misligholdt, brugt eller opbevaret forkert, brugt til "offroadkørsel" eller til løb og konkurrencer af enhver slags.
3. Som ikke oprindeligt blev fremstillet til brug eller solgt i Australien og New Zealand og/eller ikke overholder australske og new zealandske godkendelseskrav.
4. Som har off-road eller konkurrencedelev monteret for at forbedre ydelsen eller har andre ændringer, som ikke er godkendt. Disse ændringer kan ophæve hele eller dele af din nye H-D Motorcykelgaranti. See an authorised Harley-Davidson dealer for details.
5. Hvis skader skyldes, eller Harley-Davidson ikke kan honorere denne H-D Motorcykelgaranti på grund af, force majeure, krig, optøjer, oprør, naturkatastrofer, herunder, men ikke begrænset til, nuklear forurening, lynnedslag, skovbrande, støvstorme, haglstorme, isstorme, jordskælv, oversvømmelser eller andre omstændigheder, som er uden for Harley-Davidsons kontrol.
6. Som har været impliceret i en ulykke, kolission, væltet eller fået slag.

**Note:** Even though this H-D Motorcycle Warranty does not apply in the circumstances set out above, you may still have rights under Australian and New Zealand laws, including the Australian Consumer Law in such circumstances.

## Andre begrænsninger

Denne H-D Motorcykelgaranti dækker ikke:

1. Reservedele og tilbehør, der ikke er fremstillet af Harley-Davidson, eller skader på motorcyklen som følge af montering af sådanne reservedele og tilbehør, selvom sådanne reservedele og tilbehør er monteret på motorcykel på datoen for det første detailkøb. En separat tredjepartsgaranti gælder muligvis sådanne reservedele og tilbehør. See an authorised Harley-Davidson dealer for details.
2. Reservedele eller arbejde, som er en del af den normale vedligeholdelse i henhold til brugervejledningen, eller udskiftning af dele grundet normal slitage, herunder, men ikke begrænset til, følgende: dæk, smøring, olie- og filterskift, rengøring af brændstofssystemet, batterivedligeholdelse, tuning af motor, tændrør, bremses, justering af kobling og kæde/kæderem og udskiftning af kæden.
3. Kosmetiske eller andre skrammer, som skyldes ejerens misligholdelse, mangelfuld vedligeholdelse eller vejrforhold (undtagen problemer, som skyldes defekte fabriksmaterialer eller dårligt håndværk, som er dækket af denne H-D Motorcykelgaranti i garantiperioden).

4. Alle kosmetiske problemer konstateret ved leveringen, men som ikke er dokumenteret af den autoriserede Harley-Davidson forhandler, der solgte motorcyklen, inden leveringen.
5. Defekter på eller beskadigelse af motorcyklen, der skyldes ændringer uden for Harley-Davidsons fabriksspecifikationer, herunder montering af konkurrencedele eller reservedele og tilbehør til kørsel på lukket bane og tilføjelse af last og belastninger på motorcyklen ud over dem, der anbefales af Harley-Davidson.
6. Skade forårsaget af montering eller brug af komponenter, der ikke er fra Harley-Davidson, selv om disse er installeret af en godkendt forhandler, der får en Harley-Davidson del til ikke at fungere. Eksempler omfatter, men er ikke begrænset til, ydelsesforbedring af drivkomponenter eller software, udstødningssystemer, ikke godkendte dæk, sænkingskits, styr, tilbehør i forbindelse med det fabriksfremstillede elektriske system, trækstænger osv.

**Note:** Even though this H-D Motorcycle Warranty does not cover the circumstances set out above, you may still have rights under Australian and New Zealand laws, including the Australian Consumer Law.

## Vigtigt: Dette afsnit bør læses grundigt

1. Autoriserede Harley-Davidson forhandlere er uafhængigt ejede og drevne og kan være forhandlere af ikke-Harley-Davidson produkter. HARLEY-DAVIDSON FRASKRIVER SIG DERFOR ANSVARET FOR SIKKERHEDEN, KVALITETEN ELLER EGNETHEDEN AF DELE, TILBEHØR ELLER DESIGNÆNDRINGER, DER IKKE ER FRA HARLEY-DAVIDSON, OG SOM SÆLGES OG/ELLER MONTERES AF AUTORISEREDE HARLEY-DAVIDSON FORHANDLERE, ELLER ARBEJDE UDFØRT AF FORHANDLERE.
2. Denne H-D Motorcykelgaranti er en kontrakt mellem dig og Harley-Davidson. Den er separat og uafhængig af andre garantier, som du måske får eller køber hos en autoriseret Harley-Davidson forhandler. En autoriseret Harley-Davidson forhandler er ikke godkendt til at ændre, redigere eller på nogen måde lave om på betingelserne og vilkårene i denne H-D Motorcykelgaranti.

Alt garantiarbejde eller udskiftning af dele autoriseret af Harley-Davidson udelukker ikke Harley-Davidson fra senere at påberåbe sig enhver udelukkelse, hvis Harley-Davidson senere bliver opmærksomme på, at en anvendt udelukkelse eller garantikravet på anden vis ikke opfyldte vilkårene i denne H-D Motorcykelgaranti.

## Miljømæssige faktorer

1. Garantien vil dække rust/korrosion og/eller tæring på en komponent, en gang kun, under passende betingelser. Hvis et køretøj viser tegn på disse betingelser på mere end én komponent, vil garantidækning blive nægtet.
2. Garantien dækker kun rust/korrosion og/eller tæring på flere komponenter, hvis det er den samme komponent (dvs. begge spejle, begge førerens fodstøtter osv.).
3. Garantien dækker ikke på noget tidspunkt rust/korrosion og/eller tæring på hjul, medmindre tilstanden er dokumenteret korrekt i DPQA. Se garantibetingelser herfor i den kosmetiske kvalitetsguide.

4. Garantien dækker ikke rust/korrosion og/eller grubetæring som følge af skader fra vejen vragrester, farer, omsorgssvigt, kemisk eksponering eller misbrug/misbrug af motorcyklen.
5. Garantien dækker ikke rust/korrosion inden i brændstoftanke.

Ejeren er ansvarlig for at beskytte motorcyklen mod eventuelle kosmetiske problemer, der skyldes brug og / eller eksponering for vejret.

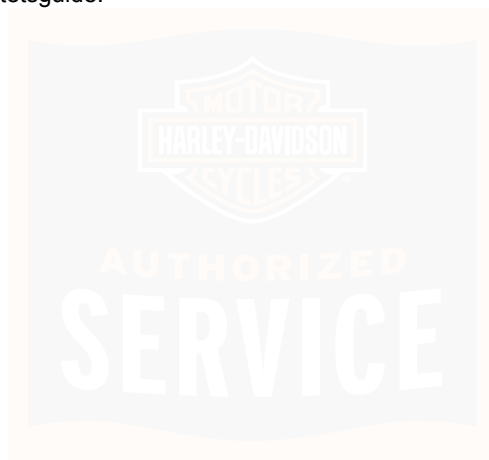

# NOTER

---



## 2018 HARLEY-DAVIDSONS BEGRÆNSEDE GARANTI PÅ MOTORCYKLENS STØJKONTROLSYSTEM

Den følgende garanti, der er gældende for støjkontrolsystemet, er et tillæg til den BEGRÆNSEDE MOTORCYKELGARANTI og den BEGRÆNSEDE GARANTI PÅ EMISSIONSKONTROLSYSTEM, og er kun gældende for Harley-Davidson motorcykler, som er solgt i USA.

Harley-Davidson garanterer den første ejer og hver efterfølgende ejer, at denne motorcykel er designet og bygget til på salgstidspunktet at overholde gældende forskrifter fra det amerikanske Environmental Protection Agency (som afprøvet iflg. F-76 Drive-By testprocedure), og at der ikke er defekter i materialer eller håndværk, der vil forhindre, at dette køretøj overholder sådanne amerikanske Environmental Protection Agency Standarder inden for ét (1) år fra oprindeligt køb og levering fra en autoriseret Harley-Davidson forhandler, eller ét (1) år fra den [anden] årsdag for den sidste dag af motorcyklens modelår, eller 6.000 km (3730 mi), hvad der indtræffer først. Hvis motorcyklen sælges inden denne begrænsede garantiperiodes udløb, overføres den resterende gyldighedsperiode til den næste ejer. Hvis motorcyklen har været brugt som demonstrationsmodel eller virksomhedsmotorcykel, kan garantiperioden være startet og/eller udløbet før den oprindelige dato for detailsalget. Kontakt en autoriseret Harley-Davidson forhandler for yderligere oplysninger.

MOTORCYKLEN ER IKKE OMFATTET AF ANDRE UDTRYKKELIGE GARANTIER (UDOVER DE SÆRSKILTE MOTORCYKEL- OG EMISSIONSGARANTIER). ALLE IMPLICITTE GARANTIER FOR SALGBARHED ELLER EGNETHED TIL ET BESTEMT FORMÅL BEGRÆNSEDES AF DENNE BEGRÆNSEDE GARANTIS VARIGHED.

Visse lande har ikke begrænsninger på, hvor længe en underforstået garanti varer, så det er ikke sikkert, at ovennævnte begrænsning er gældende i dit tilfælde.

Den begrænsede garantiperiode skal starte på motorcyklens leveringsdato til den første køber eller, hvis motorcyklen tages i brug som et demonstrationskøretøj eller virksomhedskøretøj før detailsalg, på den dato, det først blev taget i brug.

DE FØLGENDE PUNKTER ER IKKE DÆKKET AF DEN BEGRÆNSEDE GARANTI PÅ STØJKONTROLSYSTEM

1. Fejl, der opstår som følge af misbrug, ændringer eller manglende udførsel af vedligeholdelse som specificeret i brugervejledningen.
2. Erstatning, fjernelse eller modifikation af nogen del af STØJKONTROLSYSTEMET (som består af udstødningssystemet og lufttilgangen/luftrenseren) med dele, som ikke er påtegnet til at være støjlovlige til gadebrug.
3. Enhver motorcykel på hvilken kilometertælleren er blevet ændret, så kilometerantallet ikke kan afgøres.

4. I DEN UDSTRÆKNING, SOM LOVEN TILLADER DET, FRASKRIVER HARLEY-DAVIDSON OG HARLEY-DAVIDSON AUTORISEREDE FORHANDLERE SIG ANSVAR FOR TABT TID, ULEJLIGHED, TABT BRUG AF MOTORCYKEL, KOMMERCIELT TAB ELLER NOGEN SOM HELST ANDRE HÆNDELIGE SKADER ELLER FØLGESKADER.

Visse lande tillader ikke udelukkelse af eller begrænsninger på hændelige skader eller følgeskader, så det er ikke sikkert, om ovennævnte begrænsning er gældende i dit tilfælde.

## Andre rettigheder

Denne begrænsede garanti giver dig særlige juridiske rettigheder, og eventuelt også andre rettigheder, afhængigt af hvilken stat, du bor i.

## Anbefalinger for påkrævet vedligeholdelse

Det anbefales, at al vedligeholdelse af støjsystemet foretages af en godkendt Harley-Davidson forhandler, som bruger originale Harley-Davidson reservedele. Vedligeholdelsen, erstatningen eller reparation af støjkontrolsystemet må foretages af et hvilket som helst godkendt serviceværksted eller person. Ikke-originale Harley-Davidson dele må kun anvendes, hvis sådanne dele er godkendte i overensstemmelse med USA Environmental Protection Agency Standards.

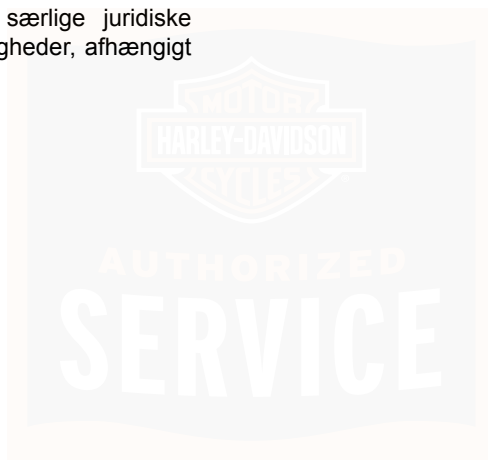

## 2018 BEGRÆNSET GARANTI PÅ HARLEY-DAVIDSONS EMISSIONSKONTROLSYSTEM

### Begrænset emissionsgaranti for ejere i USA (Alaska)

Den følgende begrænsede garanti gælder for emissionskontROLSYSTEMET, er et tillæg til BEGRÆNSET GARANTI FOR MOTORCYKEL og STØJKONTROLSYSTEM, og gælder kun for Harley-Davidson motorcykler solgt i USA. Der henvises til "CALIFORNIA EMISSIONS CONTROL WARRANTY STATEMENT" for yderligere garantibestemmelser, der gælder for motorcykler i Californien.

Harley-Davidson Motor Company garanterer den første ejer og alle følgende ejere, at denne motorcykel er designet, bygget og udstyret i overensstemmelse med på salgstidspunktet gældende bestemmelser under afsnit 7521 i titel 42 i USA, og at den er fri for defekter i materialer og håndværksmæssig udførelse, som ville få motorcyklen til ikke at overholde gældende bestemmelser i fem (5) år fra den oprindelige salgsdato og levering fra en autoriseret Harley-Davidson forhandler (eller fem (5) år fra den dato, motorcyklen først blev taget i brug, hvis den anvendes til "demonstration" eller som "firmamotorcykel" før leveringen) eller 30.000 km (18641 mi), hvad der kommer først. Hvis motorcyklen sælges inden garantiperiodens udløb, overføres den resterende gyldighedsperiode til den næste ejer.

MOTORCYKLEN ER IKKE OMFATTET AF ANDRE UDTRYKKELIGE GARANTIER (UDOVER DE SÆRSKILTE MOTORCYKEL- OG STØJGARANTIER). ALLE STILTIENDE GARANTIER FOR SALGBARHED ELLER EGNETHED TIL ET BESTEMT FORMÅL BEGRÆNSE AF GARANTIENS VARIGHED.

Visse lande har ikke begrænsninger på, hvor længe en underforstået garanti varer, så det er ikke sikkert, at ovennævnte begrænsning er gældende i dit tilfælde.

Den begrænsede garantiperiode skal starte på motorcyklens leveringsdato til den første køber eller, hvis motorcyklen tages i brug som et demonstrationskøretøj eller virksomhedskøretøj før detailsalg, på den dato, det først blev taget i brug.

DE FØLGENDE PUNKTER ER IKKE DÆKKET AF DEN BEGRÆNSEDE GARANTI PÅ EMISSIONSKONTROLSYSTEM.

1. Fejl, der opstår som følge af misbrug, manipulation, ændringer, uheld, force majeure eller forkert eller utilstrækkelig vedligeholdelse som specificeret i brugervejledningen.
2. Erstatning af dele (såsom tændrør, brændstof- og oliefiltre, osv.), der blev anvendt til påkrævet vedligeholdelse.
3. Enhver motorcykel på hvilken kilometertælleren er blevet ændret, så kilometerantallet ikke kan afgøres.

4. I DEN UDSTRÆKNING, SOM LOVEN TILLADER DET, FRASKRIVER HARLEY-DAVIDSON OG HARLEY-DAVIDSON AUTORISEREDE FORHANDLERE SIG ANSVAR FOR TABT TID, ULEJLIGHED, TABT BRUG AF MOTORCYKEL, KOMMERCIELT TAB ELLER NOGEN SOM HELST ANDRE HÆNDELIGE SKADER ELLER FØLGESKADER.

Visse lande tillader ikke udelukkelse af eller begrænsninger på hændelige skader eller følgeskader, så det er ikke sikkert, om ovennævnte begrænsning er gældende i dit tilfælde.

### **Elementer, der er dækket af denne emissionsgaranti**

Garantien på emissionskontrollsystemet kan omfatte følgende dele, hvis defekten anses for at være emissionsrelateret:

- Luftrenser
- Knastaksel
- Tændrør
- Tændingsspoler
- IGNITION (tænding)
- Dampventil
- Katalysator
- Ånder til krumtaphus

- Kort
- TMAP-føler
- Air temperature (Lufttemperatur):
- Håndtagspositionsføler
- Brændstofindsprøjtningssystemer
- Indsugningsmodul eller gasspjæld
- Temperatur i motorens kølervæske
- Elektrohydraulisk styreenhed (EHCU)
- Ledninger til bagerste iltføler

### **Benzintank (kun ikke-kosmetiske fejl)**

- Kontrol for lækage
- Brændstof
- Påfyldningsdæksel

Hvis anvendt på ovenstående: slanger, klemmer, samlinger, rør, pakninger og monteringsdele.

Detaljerede instruktioner for korrekt vedligeholdelse og brug af denne motorcykel, inklusive tids- og/eller kilometerintervaller, for hvilke sådanne instruktioner skal udføres, kan findes i denne brugervejledning under **VEDLIGEHOLDELSESSKEMA > SERVICE (Side 259)**.

## Andre rettigheder

Denne begrænsede garanti giver dig særlige juridiske rettigheder, og eventuelt også andre rettigheder, afhængigt af hvilken stat, du bor i.

## Anbefalinger for påkrævet vedligeholdelse

Det anbefales, at al vedligeholdelse af emissionssystemet foretages af en godkendt Harley-Davidson forhandler, som

bruger originale Harley-Davidson reservedele. Vedligeholdelsen, erstatningen eller reparation af emissionskontrollsystemet må foretages af et hvilket som helst godkendt serviceværksted eller person. Ikke-originale Harley-Davidson dele må kun anvendes, hvis sådanne dele er godkendte i overensstemmelse med USA Environmental Protection Agency Standards.



# NOTER

---



## **CALIFORNIEN EMISSIONSKONTROLGARANTIERKLÆRING**

### **Begrænset emissionsgaranti for ejere i USA (Californien)**

#### **Dine garantirettigheder og -forpligtelser**

California Air Resources Board og Harley-Davidson Motor Company er glade for at forklare garantien på emissionskontrollsystemet på din nye motorcykel. I Californien skal nye køretøjer skal være konstrueret, bygget og udstyret til at opfylde delstatens strenge antismogstandarder. Harley-Davidson Motor Company skal garantere emissionskontrollsystemet på din motorcykel i tidsperioderne anført nedenfor, forudsat at der ikke været misbrug, ikke-godkendt modifikation, forsømmelse eller forkeret vedligeholdelse af motorcyklen.

Emissionskontrollsystemet kan omfatte dele som karburatoren eller brændstofindsprøjtningssystemet, tændingssystemet, katalysatoren og motorcomputeren. Kan også omfatte slanger, konnektorer og andre emissionsrelaterede komponenter.

Hvis der foreligger et garantiforhold inden for garantiperioden anført nedenfor, vil din autoriserede Harley-Davidson forhandler vederlagsfrit reparere din motorcykel, herunder diagnose, reservedele og arbejds løn.

#### **Producentens garantidækning**

I en brugsperiode på fem år eller 30.000 km (18641 mi), alt efter hvad der indtræffer først, med start på den dato, motorcyklen leveres til den endelige køber, eller hvis motorcyklen tages i brug som et demonstrationskøretøj eller virksomhedskøretøj før detailsalg, den dato, den først blev taget i brug.

Hvis en emissionsrelateret del på din motorcykel er defekt, repareres eller udskiftes delen af Harley-Davidson Motor Company. Dette er din **DEFEKTGARANTI** på emissionskontrollsystemet.

#### **Ejers garantiansvar**

Som motorcyklejer er du ansvarlig for udførelsen af den nødvendige vedligeholdelse anført i brugervejledningen. Harley-Davidson anbefaler, at du beholder alle kvitteringer vedrørende vedligeholdelse af din motorcykel, men Harley-Davidson kan ikke nægte emissionsgarantidækning udelukkende på grund af manglende kvitteringer, eller hvis du ikke sørger for at gennemføre al planlagt vedligeholdelse.

Du er ansvarlig for at indlevere din motorcykel hos en autoriseret Harley-Davidson forhandler, så snart der opstår et problem. Garantireparationerne skal foretages inden for en rimelig tidsperiode, der ikke må overstige 30 dage.

Som motorcyklejer skal du også være opmærksom på, at Harley-Davidson kan nægte dig garantidækning, hvis din motorcykel eller en del har svigtet på grund af misbrug, forsømmelse, forkert vedligeholdelse eller ikke-godkendte ændringer.

Hvis du har spørgsmål vedrørende dine garantirettigheder og -pligter, skal du kontakte Harley-Davidson kundeservice på 1-800-258-2464 (kun USA) eller 1-414-343-4056, eller California Air Resources Board på 9528 Telstar Ave., El Monte, California 91731.

## Yderligere garantivilkår

Garantiperioden starter på den dato, motorcyklen leveres til den endelige køber, eller hvis motorcyklen tages i brug som et demonstrationskøretøj eller virksomhedskøretøj før detailsalg, den dato, den først blev taget i brug.

Emissionskontrollsystemet på hver ny Harley-Davidson motorcykel blev konstrueret, bygget og testet med udelukkende originale Harley-Davidson dele, og med disse dele er motorcyklen certificeret som værende i overensstemmelse med Californiens emissionskontrollforskrifter.

Vi anbefaler, at du bringer din motorcykel til en autoriseret Harley-Davidson forhandler med henblik på reparation ifølge denne garanti. Forhandleren har fabriksuddannede mekanikere og originale Harley-Davidson dele. Men i en

"nødsituation" (som defineret nedenfor) kan du få udført reparationer på et vilkårligt tilgængeligt serviceværksted eller af ejeren med en hvilken som helst erstatningsdel. En autoriseret Harley-Davidson forhandler, der ikke med rimelighed er tilgængelig, eller en del, der ikke er tilgængelig inden for en rimelig tidsperiode (der ikke må overstige 30 dage fra det tidspunkt, motorcyklen første gang indbringes til en Harley-Davidson forhandler til reparation), udgør en nødsituation. Harley-Davidson vil kun refundere ejeren for sådanne reparationer, herunder diagnose, hvis det fastslås, at reparationerne er omfattet af denne emissionsgaranti. Harley-Davidsons refusion for dele vil dog ikke overstige vores vejledende detailpris for alle garanterede dele, der udskiftes, og vores refusion for udført arbejde vil blive begrænset til vores anbefalede tidsgodtgørelser til reparationer af emissionssystemet til geografisk relevant timebaseret arbejds løn.

For at opnå refusion fra Harley-Davidson for sådanne nødreparationer skal du bevare alle defekte dele og oprindelige kvitteringer, så du kan give dem til en autoriseret Harley-Davidson forhandler til inspektion. Harley-Davidson anbefaler, at du bringer din motorcykel til en autoriseret forhandler til inspektion for at sikre, at nødreparationerne blev udført korrekt.

**Husk:** Brug af erstatningsdele, der ikke er fra Harley-Davidson, kan forringe emissionskontrollsystemets effektivitet eller på anden måde beskadige din motorcykel.

Hvis andre dele end originale Harley-Davidson dele anvendes til vedligeholdelse, udskiftning eller reparation af komponenter, der har indflydelse på emissionskontrol, skal du indhente skriftlige forsikringer om, at disse dele, der ikke er fra Harley-Davidson, af deres producent er garanteret som havende en kvalitet, der er lig med originale Harley-Davidson dele, hvad angår både ydeevne og holdbarhed. Brugen af erstatningsdele, der ikke er fra Harley-Davidson, ugyldiggør ikke den eksisterende garanti, hvis en sådan foreligger, på andre Harley-Davidson komponenter, medmindre delene, der ikke er fra Harley-Davidson, forårsager skade på garanterede dele eller medfører, at motorcyklens emissionsystem ikke overholder forskrifterne. Men HARLEY-DAVIDSON PÅTAGER SIG INTET ANSVAR IFØLGE DENNE GARANTI MED HENSYN TIL DELE, DER IKKE ER ORIGINALE HARLEY-DAVIDSON DELE, medmindre Harley-Davidson dele forårsager beskadigelse af dele, der ikke er originale Harley-Davidson dele.

### Hvad er dækket af denne emissionsgaranti

Garantien på emissionskontrollsystemet dækker kun følgende "garanterede dele":

- Luftrenser
- Knastaksel
- Tændrør
- Tændingsspoler

- IGNITION (tænding)
- Dampventil
- Katalysator
- Ånder til krumtaphus
- Kort
- TMAP-føler
- Air temperature (Lufttemperatur):
- Håndtagspositionsføler
- Brændstofindsprøjtningssystemer
- Indsugningsmodul eller gasspjæld
- Temperatur i motorens kølervæske
- Elektrohydraulisk styreenhed (EHCU)
- Ledninger til bagerste iltføler
- Kulstofbeholder
- Rensereguleringsventil

### Benzintank (kun ikke-kosmetiske fejl)

- Kontrol for lækage
- Brændstof
- Påfyldningsdæksel

Hvis anvendt på ovenstående: slanger, klemmer, samlinger, rør, pakninger og monteringsdele.

## Hvad er ikke dækket af denne emissionsgaranti

Garantien på emissionskontrollsystemet dækker ikke:

Fejl i "garanterede dele" forårsaget af en af følgende: misbrug, forkert brug, ikke-godkendt ændring eller modifikation, manipulation, frakobling eller forkert eller utilstrækkelig vedligeholdelse. Garantien dækker heller ikke udskiftning af angivne dele, hvis køretøjet via de herover angivne handlinger er ændret, så det ikke overholder emissionsforskrifterne i staten Californien.

Skader som følge af ulykke, force majeure eller andre hændelser, som Harley-Davidson ikke har nogen kontrol over.

Reparation eller udskiftning af "garanterede dele", som er planlagt til udskiftning før 30.000 km (18641 mi), når først disse dele er blevet udskiftet ved første udskiftningsinterval som en del af nødvendig vedligeholdelsesservice.

Reparationer og service udført af andre end en autoriseret Harley-Davidson forhandler (bortset fra i nødstilfælde som defineret ovenfor).

Tabt tid, ulejlighed, tabt brug af motorcyklen, bugsering af køretøjet eller kommercielle tab og/eller følgeskader.

Reparationer på en motorcykel, hvorpå kilometertællerens kilometertal er blevet ændret, så kilometertallet ikke umiddelbart kan fastlægges.

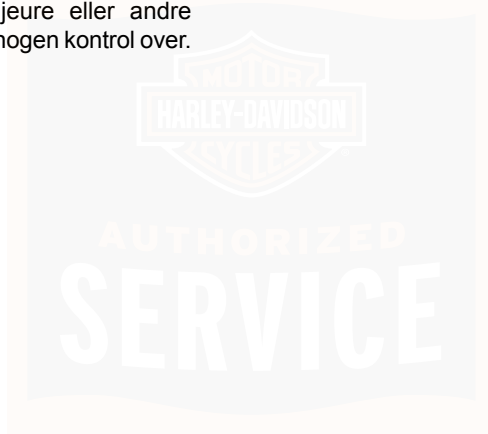

## 2018 BEGRÆNSET RADIOGARANTI

Harley-Davidson garanterer, at denne Harley-Davidson radio er fri for fabrikationsfejl i materiale og udførelse, ved normal anvendelse og service, i en periode på 24 (fireogtyve) måneder fra den første af (a) den første købsdato for motorcyklen, hvor radioen er monteret, eller (b) den tredje årsdag for sidste dag af modelåret for motorcyklen, hvor radioen er monteret. Hvis motorcyklen sælges inden denne begrænsede garantiperiodes udløb, overføres den resterende gyldighedsperiode til den/de næste ejere. Hvis motorcyklen har været brugt som demonstrationsmodel eller virksomhedsmotorcykel, kan garantiperioden være startet og/eller udløbet før den oprindelige dato for detailsalget. Kontakt en autoriseret Harley-Davidson forhandler for yderligere oplysninger.

Denne begrænsede garanti dækker ikke defekt eller skade forårsaget af misbrug, forkert anvendelse eller forkert montering, eller en radio på en motorcykel, der er registreret hos Harley-Davidson som en samlermotorcykel. Radioer med en berøringsskærm har en beskyttelsesfilm, der kan udskiftes. Beskadigelse af skærmen pga. brug uden denne skærmbeskyttelse er ikke dækket af garantien. Selve skærmbeskyttelsen er en sliddele, der kan serviceres, og som kan købes hos en autoriseret Harley-Davidson forhandler. Slitage eller efterfølgende beskadigelse af skærmbeskyttelsen er ikke dækket af garantien. Den begrænsede garanti dækker heller ikke synkroniseringsproblemer eller en radio, der

fungerer forkert som følge af en inkompatibel telefon eller anden medielagringsenhed (MP3, jump drive osv.). Kontakt en autoriseret Harley-Davidson forhandler for yderligere oplysninger. Brug af eftermonterede reservedele kan ophæve alle eller dele af garantien.

Denne begrænsede garanti omfatter ikke reparationer under visse forhold. Eksempler omfatter:

- Tab af personlige medier, software eller data.
- Mangel på korrekt installationsmiljø.
- Beskadigelse forårsaget af unormal brug, uautoriseret ændring, computervirus eller installation af uautoriseret software, ydre enheder og vedhæftede filer; uautoriserede, ikke-godkendte eller inkompatible enheder eller opgraderinger; eller fejl på en mobiltelefon eller digital medieenhed, herunder utilstrækkelig signalmodtagelse af den eksterne antenne, virus eller andre softwareproblemer.

For at opnå garantiservice skal du for egen regning tilbagesende motorcyklen med lydsystemet intakt til en godkendt Harley-Davidson forhandler inden den begrænsede garantiperiodes udløb. Autoriserede Harley-Davidson forhandlere burde kunne udføre garantiservicen inden for de normale åbningstider afhængigt af, hvor travlt der er på serviceværkstedet, og hvornår de nødvendige dele kan skaffes.

Afhjælpning ved brud på denne garanti er udtrykkeligt begrænset til reparation eller udskiftning (**som evt. omfatter en repareret udskiftningsradio**), uden beregning af reservedele og arbejds løn, af dele, der viser sig at være behæftet med fejl, OG DEN DÆKKER IKKE ANSVAR FOR FØLGESKADER, OMKOSTNINGER ELLER UDGIFTER, INKLUSIVE TABT TID, ULEJLIGHED, KOMMERCIELT TAB ELLER MISTET BRUG AF KØRETØJET, DER STAMMER FRA EN DEL, DER VISER SIG AT VÆRE BEHÆFTET MED FEJL.

DER ER INGEN ANDEN UDTRYKkelig GARANTI PÅ RADIOEN. EVENTUEL UNDERFORSTÅET GARANTI VEDRØRENDE DENNE RADIO, INKLUSIVE GARANTIER FOR SALGBARHED ELLER EGNETHED TIL ET BESTEMT FORMÅL, ER UDTRYKkeligt BEGRÆNSET TIL VARIGHEDEN AF DENNE BEGRÆNSEDE GARANTI.

I DEN UDSTRÆKNING, SOM LOVEN TILLADER DET, FRASKRIVER HARLEY-DAVIDSON OG HARLEY-DAVIDSON AUTORISEREDE FORHANDLERE SIG ANSVARET FOR TABT TID, ULEJLIGHED, TAB AF BRUG AF MOTORCYKLEN, KOMMERCIELT TAB ELLER ALLE ANDRE HÆNDELIGE SKADER ELLER FØLGESKADER.

Visse lande tillader ikke udelukkelse af eller begrænsninger på hændelige skader eller følgeskader, så det er ikke sikkert, om ovennævnte begrænsning er gældende i dit tilfælde.

### Andre rettigheder

Denne garanti giver dig særlige juridiske rettigheder og eventuelt også andre rettigheder, afhængigt af hvilket land, du bor i.

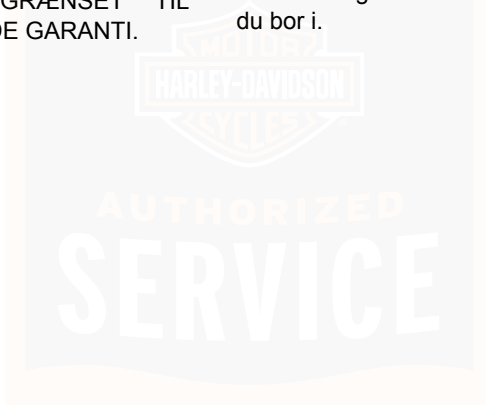

## 2018 AUSTRALIEN/NEW ZEALAND BEGRÆNSET RADIOGARANTI

### Dine rettigheder som forbruger

De fordele, som du får i henhold til denne H-D Radiogaranti, er ud over og forringer ikke andre rettigheder og retsmidler, som du måtte have med hensyn til radioen eller dens installation ifølge australsk og new zealandsk lovgivning, herunder lov om forbrugerbeskyttelse.

I Australien leveres vores produkter med garantier, der ikke kan fraskrives ifølge den australske forbrugerlovgivning. Du er berettiget til en udskiftning eller refusion for en større fejl og kompensering for andet rimeligt forudsigeligt tab eller skader. Du er også berettiget til at få produkterne repareret eller udskiftet, hvis produkternes kvalitet ikke er acceptabel, og fejlen ikke udgør en større fejl.

I New Zealand leveres vores produkter også med garantier, der ikke kan fraskrives ifølge new zealandsk lovgivning om forbrugergarantier.

### Garanti

Denne garanti leveres af Harley-Davidson Motor Company P.O. Box 653, Milwaukee, Wisconsin 53201, USA, telefon: +1 (414 343-4056) ("Harley-Davidson").

Harley-Davidson garanterer, at en autoriseret Harley-Davidson forhandler vil reparere eller udskifte din Harley-Davidson radio, hvis den findes defekt i fabriksmaterialer eller håndværksmæssig udførelse, under normal brug og drift, i løbet af garantiperioden anført nedenfor.

En sådan reparation eller udskiftning vil være Harley-Davidsons eneste forpligtelse og dit eneste retsmiddel ifølge denne H D Radiogaranti, men du kan have andre rettigheder ifølge australsk og new zealandsk lovgivning som beskrevet ovenfor.

**Bemærk**, at produkter, der indleveres til reparation, kan udskiftes med reoverede produkter af samme type i stedet for at blive repareret. Reoverede dele kan bruges til at reparere produkter.

### Garantiperiode

Garantiperioden er en periode på fireogtyve (24) måneder med start fra den tidligste af:

- (a) datoen for levering af motorcyklen, hvorpå radioen er installeret af en autoriseret Harley-Davidson forhandler, til den første detailkøber; eller
- (b) den tredje årsdag for sidste dag af modelåret for motorcyklen, hvorpå radioen er monteret (hvis den ikke sælges til en detailkøber før denne dato).

Hvis motorcyklen videresælges inden denne begrænsede garantiperiodes udløb, overføres den resterende H-D Radiogaranti til den næste ejer. Se afsnittet EJERS KONTAKTOPLYSNINGER i denne brugervejledning for at få oplysninger vedrørende underretning om ændringer af ejerskab.

**Bemærk:** Hvis motorcyklen har været brugt som demonstrationsmodel eller virksomhedsmotorcykel, kan garantiperioden være startet og/eller udløbet før den oprindelige dato for detailsalget. Kontakt en autoriseret Harley-Davidson forhandler for oplysninger.

## Undtagelser

Denne H-D Radiogaranti dækker ikke defekter eller skader forårsaget af misbrug, forkert anvendelse eller forkert montering, eller en radio på en motorcykel, der er registreret hos Harley-Davidson som en samlermotorcykel. Radioer med en berøringsskærm har en beskyttelsesfilm, der kan udskiftes. Beskadigelse af skærmen pga. brug uden denne

skærmbeskyttelse er ikke dækket af garantien. Selve skærmbeskyttelsen er en sliddel, der kan serviceres, og som kan købes hos en autoriseret Harley-Davidson forhandler. Slitage eller efterfølgende beskadigelse af skærmbeskyttelsen er ikke dækket af garantien. Den begrænsede garanti dækker heller ikke synkroniseringsproblemer eller en radio, der fungerer forkert som følge af en inkompatibel telefon eller anden medielagringsenhed (MP3, jump drive osv.). Kontakt en autoriseret Harley-Davidson forhandler for oplysninger.

## Ydelse af garantiservice

For at opnå garantiservice skal du for egen regning tilbagesende motorcyklen med lydsystemet intakt til en autoriseret Harley-Davidson forhandler inden garantiperiodens udløb.

Harley-Davidsons netværk af autoriserede forhandlere er stort og udvides fortsat. Aktuelle kontaktoplysninger for din nærmeste autoriserede forhandler kan indhentes ved at besøge vores websted på [www.h-d.com.au](http://www.h-d.com.au).

SERVICE

## SERVICE

ANVENDELSESMULIGHED	
<input type="checkbox"/>	• JPN

### Regelmæssige serviceintervaller

#### ▲ ADVARSEL

Udfør service og vedligeholdelse af motorcyklen i overensstemmelse med skemaet over regelmæssige serviceintervaller. Hvis motorcyklen ikke vedligeholdes med de anbefalede intervaller, kan det påvirke motorcyklens sikkerhed, hvilket kan resultere i dødsfald eller alvorlige personskader. (00010a)

#### ▲ ADVARSEL

Ved kørsel under vanskelige forhold (ekstrem kulde eller varme, meget støvede omgivelser, meget dårlige veje, gennem vandpytter osv.), bør den regelmæssige vedligeholdelse foregå med kortere intervaller for at bevare motorcyklens driftssikkerhed. Hvis motorcyklen misligholdes, kan det resultere i dødsfald eller alvorlige personskader. (00094a)

Jævnlig vedligeholdelse skal udføres med de angivne intervaller for at hjælpe dig med at holde din nye

Harley-Davidson motorcykel i topform, og for at din begrænsede motorcykelgaranti skal vedblive at være gældende. Din autoriserede Harley-Davidson forhandler kan servicere motorcyklen med fabriksgodkendte metoder og godkendt udstyr, hvilket sikrer dig grundigt og kompetent håndværk.

Visse vedligeholdelsespunkter skal udføres mindst én gang om året, også selv om næste kilometertalsinterval endnu ikke er nået. Under strenge køreforhold kan nogle vedligeholdelsespunkter kræve at blive udført oftere. Se Tabel 37.

#### BEMÆRK

- *Brug af reservedele og serviceprocedurer, som ikke er godkendt af Harley-Davidson, kan medføre bortfald af garantien. Alle ændringer på komponenterne i emissionssystemet, f.eks. indsugnings- og udstødningssystemet, kan være i strid med gældende lovgivning.*
- *I nogle lande, som f.eks. Brasilien, kræves det, at al almindelig vedligeholdelse udføres af en godkendt Harley-Davidson forhandler, for at din garanti skal forblive gældende. Kontakt din Harley-Davidson forhandler for flere oplysninger.*

- Nogle lande, f.eks. Brasilien, kræver, at der udføres yderligere årlig (eller halvårlig) regelmæssig vedligeholdelse, for at den begrænsede garanti fortsat er gældende og/eller i overensstemmelse med køretøjsbestemmelserne. Kontakt din autoriserede Harley-Davidson forhandler, og kontrollér motorcykelbestemmelserne i dit land for at få oplysninger om de lokale bestemmelser.
- Efter gennemførelse af det sidste serviceinterval gentages serviceplanen startende ved intervallet på 8.000 km (5.000 mi). Se Tabel 37.
- Når et køretøj er indleveret til service, skal du altid kontrollere for og gennemføre åbne tilbagekaldelser og produktprogrammer.
- Når et køretøj er indleveret til service, skal du altid kontrollere, at den seneste kalibrering er installeret.

**Tabel 37. Regelmæssige serviceintervaller: Harley-Davidson Trike-modeller**

KOMPONENT FOR EFTERSYN	1.000 MI 1.600 KM	5.000 MI 8.000 KM	10.000 MI 16.000 KM	15.000 MI 24.000 KM	20.000 MI 32.000 KM	25.000 MI 40.000 KM	30.000 MI 48.000 KM	35.000 MI 56.000 KM	40.000 MI 64.000 KM	45.000 MI 72.000 KM	50.000 MI 80.000 KM	NOTER
Kontrollér, at elektrisk udstyr og kontakter fungerer	X	X	X	X	X	X	X	X	X	X	X	
Kontrollér fordækkets tryk, og efterse dækmønster	X	X	X	X	X	X	X	X	X	X	X	1
Efterse forbremsens væskestand	X	X	X	X	X	X	X	X	X	X	X	2
Efterse koblingsvæskesystem for lækager, kontakt eller nedslidning	X	X	X	X	X	X	X	X	X	X	X	3
Kontrollér DOT4-koblingsvæsken og forbremsevæsken for fugt	X	X	X	X	X	X	X	X	X	X	X	1, 4
Kontrollér momentet på kontakthusets skrue på beslag til kontrolapparater	X		X		X		X		X		X	1, 4, 5

**Tabel 37. Regelmæssige serviceintervaller: Harley-Davidson Trike-modeller**

KOMPONENT FOR EFTERSYN	1.000 MI 1.600 KM	5.000 MI 8.000 KM	10.000 MI 16.000 KM	15.000 MI 24.000 KM	20.000 MI 32.000 KM	25.000 MI 40.000 KM	30.000 MI 48.000 KM	35.000 MI 56.000 KM	40.000 MI 64.000 KM	45.000 MI 72.000 KM	50.000 MI 80.000 KM	NOTER
Kontrollér momentet på koblingshåndtagets fastgørelseskrue	X		X		X		X		X		X	1, 4, 5
Kontrollér momentet på forbremsens fastgørelsesskrue	X		X		X		X		X		X	1, 4, 5
Efterse, smør og juster styreljer						X					X	4, 6
Kontrollér hydraulisk styredæmper for lækage, jævn funktion af dæmper og moment for monteringsbeslag	X	X	X	X	X	X	X	X	X	X	X	7
Efterse luftrenseren, servicér efter behov		X	X	X	X	X	X	X	X	X	X	8
Udskift motorolie og oliefilter.	X	X	X	X	X	X	X	X	X	X	X	1, 8
Kontrollér drejningsmomentet for bundkarrets monteringsbeslag	X											5
Kontrollér motorens kølevæskestand, frysepunkt, kontrollér for lækager	X	X	X	X	X	X	X	X	X	X	X	
Kølevæske	Udskift kølevæske for hver 48.000 km (30.000 mi)											4
Rengør kølere eller olie køler	X	X	X	X	X	X	X	X	X	X	X	
Udskift forreste kædekasses smørelolie	X		X		X		X		X		X	8
Udskift transmissionsolie	X				X				X			8
Efterse olieslanger og bremsesystem for lækager, kontakt eller nedslidning	X	X	X	X	X	X	X	X	X	X	X	1, 4

**Tabel 37. Regelmæssige serviceintervaller: Harley-Davidson Trike-modeller**

KOMPONENT FOR EFTERSYN	1.000 MI 1.600 KM	5.000 MI 8.000 KM	10.000 MI 16.000 KM	15.000 MI 24.000 KM	20.000 MI 32.000 KM	25.000 MI 40.000 KM	30.000 MI 48.000 KM	35.000 MI 56.000 KM	40.000 MI 64.000 KM	45.000 MI 72.000 KM	50.000 MI 80.000 KM	NOTER
Efterse brændstofledninger og samlinger for lækager, berøring eller nedslidning	X	X	X	X	X	X	X	X	X	X	X	1, 4
Efterse bagbremsens væskestand	X	X	X	X	X	X	X	X	X	X	X	2
Kontrollér bagbremsens DOT4-væske for fugt	X	X	X	X	X	X	X	X	X	X	X	1, 4
Bremse- og koblingssystemer	Skyl bremse- og koblingssystemerne, og skift DOT 4 hydraulisk bremse- og koblingsvæske hvert andet år eller tidligere, hvis fugtindholdet er 3 % eller højere											4
Efterse bremseklodser og skiver for slid.	X	X	X	X	X	X	X	X	X	X	X	
Kontrollér momentet på banjobolte til forbremse og koblingens hovedcylinder	X		X		X		X		X		X	1, 4, 5
Kontrollér momentet på banjobolt til forreste kredsløbs manifold (12 mm)	X		X		X		X		X		X	1, 4, 5
Kontrollér momentet på forbremseskinnens banjobolt	X		X		X		X		X		X	1, 4, 5
Kontrollér momentet på banjobolt til bageste hovedcylinder	X		X		X		X		X		X	1, 4, 5
Kontrollér momentet på bagbremseskinnens banjobolt	X		X		X		X		X		X	1, 4, 5
Kontrollér momentet på banjobolt til bageste kredsløbs manifold (10 mm)	X		X		X		X		X		X	1, 4, 5
Kontrollér, juster og smør (med HARLEY LUBE) bremse- og koblingsbetjeninger	X	X	X	X	X	X	X	X	X	X	X	4

**Tabel 37. Regelmæssige serviceintervaller: Harley-Davidson Trike-modeller**

KOMPONENT FOR EFTERSYN	1.000 MI 1.600 KM	5.000 MI 8.000 KM	10.000 MI 16.000 KM	15.000 MI 24.000 KM	20.000 MI 32.000 KM	25.000 MI 40.000 KM	30.000 MI 48.000 KM	35.000 MI 56.000 KM	40.000 MI 64.000 KM	45.000 MI 72.000 KM	50.000 MI 80.000 KM	NOTER
Efterse og juster parkeringsbremse	X	X	X	X	X	X	X	X	X	X	X	4
Kontrollér bagdækkets tryk, og efterse dækmønster.	X	X	X	X	X	X	X	X	X	X	X	1
Efterse og juster drivrem og kædehjul.	X	X	X	X	X	X	X	X	X	X	X	4
Efterse adskillere på bageste tandhjul for slid					X				X			4
Kontrollér momentet på bageste hjulmøtrik	X		X		X		X		X		X	1, 4, 5, 9
Kontrollér momentet på baggaffelakslens møtrik	X		X		X		X		X		X	1, 4, 5
Kontrollér luftaffjedring for tryk, betjening og lækage	X	X	X	X	X	X	X	X	X	X	X	1, 4, 8
Efterse udstødningssystemet for lækager, revner samt løse eller manglende beslag eller udstødningsskjolde	X	X	X	X	X	X	X	X	X	X	X	1, 8
Batteri	Kontrollér batteriet og terminaltilspændingen, og rengør tilslutningerne en gang om året.											1
Batteriterminaler	Smør årligt batteriterminalerne med EL-KONTAKTFEDT.											1
Tændrør	Udskift tændrørene hvert andet år eller for hver 48.000 km (30.000 mi), alt efter hvad der indtræffer først.											
Smør hængsel og lås på benzinslågen med HARLEY LUBE	X	X	X	X	X	X	X	X	X	X	X	
Smør bagagerumslås og smækklås med HARLEY LUBE	X	X	X	X	X	X	X	X	X	X	X	
Genopbyg forgafler											X	5, 10
Benzinfilter	Udskift brændstoffilteret for hver 161.000 km (100.000 mi).											5, 8
Kontrollér bakfunktion ved hvert serviceinterval	X	X	X	X	X	X	X	X	X	X	X	

**Tabel 37. Regelmæssige serviceintervaller: Harley-Davidson Trike-modeller**

KOMPONENT FOR EFTERSYN	1.000 MI 1.600 KM	5.000 MI 8.000 KM	10.000 MI 16.000 KM	15.000 MI 24.000 KM	20.000 MI 32.000 KM	25.000 MI 40.000 KM	30.000 MI 48.000 KM	35.000 MI 56.000 KM	40.000 MI 64.000 KM	45.000 MI 72.000 KM	50.000 MI 80.000 KM	NOTER
Vejtest for at kontrollere komponent- og systemfunktioner	X	X	X	X	X	X	X	X	X	X	X	
<b>NOTER:</b>	<ol style="list-style-type: none"> <li>1. Udføres årligt eller med angivne intervaller, hvad end der kommer først.</li> <li>2. Bremsvæskestanden vil falde, efterhånden som bremseklodserne slides.</li> <li>3. Koblingsvæskestanden vil stige, efterhånden som koblingen slides.</li> <li>4. Bør udføres af en autoriseret Harley-Davidson forhandler, medmindre du selv er i besiddelse af det rette værktøj og service-data og er kvalificeret til at udføre mekanikerarbejde.</li> <li>5. Oplysninger om momentinstruktioner findes i afsnittet om praksis på værkstedet i servicehåndbogen.</li> <li>6. Adskil, efterse, smør og juster for hver 40.000 km (25.000 mi).</li> <li>7. Udskift eller ombyg ved 80.000 km (50.000 mi).</li> <li>8. Udfør vedligeholdelse oftere under hårde køreforhold, som f.eks. ekstreme temperaturer, støvet køreområde, bjergrige eller ujævne veje, lang tids henstilling, korte ture, og tæt trafik med mange stop og starter eller dårlig kvalitet af brændstof.</li> <li>9. Kontrollér altid drejningsmomentet for hjulmøtrikken inden for 800–1.600 km (500–1.000 mi) efter montering af hjul.</li> <li>10. Adskil, efterse og renover gaffler, og udskift gaffelolie for hver 80.000 km (50.000 mi).</li> </ol>											

## Vedligeholdelsesoversigt

Opbevar en oversigt over al service. Se Tabel 38 .

**Tabel 38. Ejerens vedligeholdelsesoversigt**

KILOMETERINTERVALLER FOR EFTERSYN	DATO	FORHANDLERNUMMER	NAVN PÅ MEKANIKER	MEKANIKERENS UNDERSKRIFT
1.600 km (1.000 mi)				
8.000 km (5.000 mi)				
16.000 km (10.000 mi)				
24.000 km (15.000 mi)				

**Tabel 38. Ejerens vedligeholdelsesoversigt**

KILOMETERINTERVALLER FOR EFTERSYN	DATO	FORHANDLERNUMMER	NAVN PÅ MEKANIKER	MEKANIKERENS UNDERSKRIFT
32.000 km (20.000 mi)				
40.000 km (25.000 mi)				
48.000 km (30.000 mi)				
56.000 km (35.000 mi)				
64.000 km (40.000 mi)				
72.000 km (45.000 mi)				
80.000 km (50.000 mi)				

## SERVICELITTERATUR

Du kan købe en servicehåndbog eller reservedelsvejledning hos din Harley-Davidson forhandler. Vejledninger, som er autoriseret af Harley-Davidson fabrikken er den mest fyldestgørende og detaljerede kilde til oplysninger udover din Harley-Davidson forhandler. Se Tabel 39.

**Tabel 39. Servicelitteratur: 2018 Trike-modeller**

DOKUMENT	DELNUMMER
Boom! Box Brugervejledning	99464-17
Servicehåndbog til Touring-modeller	94000451
Supplement til servicehåndbog til Trike-modeller	94000458
Manual til elektrisk diagnose for Touring-modeller	94000505

**Tabel 39. Servicelitteratur: 2018 Trike-modeller**

DOKUMENT	DELNUMMER
Katalog med motorcykeldele til Trike-modeller	94000449
Angivne publikationsnumre er engelsksprogede vejledninger. Andre sprog kan fås hos en Harley-Davidson forhandler.	

## H-D USA, LLC VAREMÆRKEOPLYSNING

Bar & Shield, Boom!, Cross Bones, Cruise Drive, CVO, Digital Tech, Digital Technician, Digital Technician II, Dyna, Electra Glide, Evolution, Fat Bob, Fat Boy, Forty-Eight, Glaze, Gloss, H-D, H-Dnet.com, Harley, Harley-Davidson, HD, Heritage Softail, Iron 883, Low Rider, Milwaukee-Eight, Night Rod, Nightster, Night Train, Profile, Reflex, Revolution, Road Glide, Road King, Road Tech, Rocker, Screamin' Eagle, Seventy-Two, Softail, Sportster, Street Glide, Street Rod, Sun

Ray, Sunwash, Super Glide, SuperLow, Supersmart, Switchback, SYN3, TechLink, TechLink II, TechLink III, Tour-Pak, Tri Glide, Twin Cam 88, Twin Cam 88B, Twin Cam 96, Twin Cam 96B, Twin Cam 103, Twin Cam 103B, Twin Cam 110, Twin Cam 110B, Twin-Cooled, Ultra Classic, V-Rod, VRSC and Harley-Davidson Genuine Motor Parts and Genuine Motor Accessories er blandt de varemærker, som H-D U.S.A., LLC har.

## **PRODUKTREGISTREREDE MÆRKER**

Apple, Alcantara SpA, Allen, Amp Multilock, Android Auto, Bluetooth, Brembo, CarPlay, City Navigator, Delphi, Deutsch,

Dual Lock, Dunlop, Dynojet, Fluke, G.E. Versilube, Garmin, Googel LLC, Gunk, Heli-Coil, Hydroseal, Hylomar, iPhone, iPod, Kevlar, Lexan, Loctite, Lubriplate, Keps, K&N, Magnaflux, Marson Thread-Setter Tool Kit, MAXI sikring, Molex, Michelin, MPZ, Multilock, nano, NGK, Novus, Packard, Pirelli, Permatex, Philips, PJ1, Pozidriv, Road Tech, Robinair, S100, Sems, Siri, SiriusXM, Snap-on, Teflon, Threadlocker, Torca, Torco, TORX, Tufoil, Tyco, Ultratorch, Velcro, X-Acto og XM Satellite Radio er blandt varemærkerne tilhørende deres respektive ejere.



# Indeks

## A

Afbrydelse af strømmen.....	107,196
Affjedring.....	79
Affjedring, baghjul.....	79,79
Alarm.....	103
Antenne.....	202
Avanceret lydsystem.....	53

## B

Bagage.....	12,82
Bagagerum.....	85,212
Bagaksel.....	202
Baglys.....	182
Bak.....	53,123,199
Bakmotor.....	223
Batteri.....	107,184,191,194
Benzin.....	33
Betjening.....	69,72,73,115,117, 118,120
Blinklys.....	45,53,181
Boom! Box.....	68
Boom! Box Infotainment-system.....	202
Bortskaffelse og genbrug.....	128

Bremser.....	53,72,73,150,222
Brændstof.....	33,48,75

## C

Chassismøring.....	148
Cruise-control.....	53,59
Custom Coverage (tilpasset dækning).....	226

## D

Denimfinish.....	214
Drivrem.....	145
Dæk.....	30,157,159
Dækskifte.....	159

## E

Ejeroplysninger.....	3
Ejers kontaktoplysninger.....	230
Elektrisk beskyttelse.....	196
Elektrisk system.....	221
Elektronisk gashåndtag (ETC).....	69
EPA støjbestemmelser.....	228

# Indeks

ETC.....69

## F

Fabriksfremstillede reservedele.....227

FCC-regulativer.....109

Fejlfinding.....45,108,219,221,221,  
222, 222, 223, 223

Fjernbetjening.....95,106

Fjernbetjening.....106

Fordampningsemissionskontrol for Californien.....228

Forgaffellejer.....150

Forgaffelolie.....149

Forlygte.....45,53,167

Forlygte, HDI.....176

Forlygtejustering.....167

Forreste kædekasse.....25,138

Færdselsregler.....12

Første vedligeholdelse.....128

## G

Garanti.....226,227,229,230

Gashåndtag.....53

GAWR.....12

Gearskifte.....121

## H

Hjul.....216

Hjælpe-/tågelygter.....179

Hjælpelygter.....179

Hydraulisk kobling.....149

Hydrauliske lifte.....149

Hæl/tå-skiftepedal.....71

Hældningsindikator.....48

Højttalere.....213

## I

Import af en motorcykel.....230

Information om AGM-opladning.....183

Infotainment-system.....64

Ingen fjernbetjening-meddelelse.....48

Instrumenter.....41,45,48

# Indeks

---

## K

Katastrofeblink, der blinker i fire retninger.....	100
Kobling.....	149
Kontakt til tilbehør.....	62
Kontrol af motorolie.....	130
Kontroller.....	53,63,73
Kundeservice.....	2
Kølevæske.....	25,142
Kølesystem.....	222

## L

Lokal forhandlers telefonnummer.....	229
Luftaffjedring.....	79,79
Luftdeflektorer.....	91
Luftrensere.....	164
Luftstøddæmpere.....	79
Lysindikatorer.....	45
Læder.....	215
Løft af motorcyklen.....	166

## M

Maks. akseltryk (GAWR)/Maks. bruttokøretøjsvægt (GVWR).....	12
Maks. bruttokøretøjsvægt (GVWR).....	12
Manuelle kontrolelementer.....	53
Medierum.....	67
Motor.....	120,219
Motorcykel, rengøringsprodukter.....	207
Motorcykelopbevaring.....	202
Motorens tilkørsel.....	114
Motorolie.....	45,128,130,132,135
Motorolie og oliefilter.....	132
Mærkatere.....	15

## N

National Highway Traffic Safety Administration.....	229
National Highway Traffic Safety Administration (NHTSA).....	229
Nærmeste forhandler.....	229
Nøgler.....	95

## O

Oktantal.....	33
---------------	----

# Indeks

Olie.....	128
Olieanvendelse.....	149
Oliekøleren.....	135
Oliestand.....	130
Opbevaring.....	202
Opladning af batteri.....	183
Opladning af batteri.....	184
Originale motordele og tilbehør.....	225

## P

Parkeringsbremse.....	72,156
Passagerens fodstøtter.....	74
Pleje af læder og vinyl.....	215
Polering.....	212

## R

Radio.....	202,213
Rengør.....	212
Rengøring.....	207,212,212,213,214, 215, 215, 216, 217
Rengøring af vindskærm.....	217

Reparationer, som er omfattet af garantien.....	229
Retningslinjer for tilbehør og bagage.....	5,12
Retningslinjer for tilbehør og bagage.....	12

## S

Sadel.....	200
Serviceintervaller.....	259
Service litteratur.....	265
Sideskærme.....	195
Sikkerhed.....	12,15,127
Sikkerhedsbestemmelser.....	5
Sikkerhedsdefinitioner.....	1
Sikkerhedssystem.....	95,95,97,100,100, 103, 104, 105, 106, 106, 107, 108
Sikringer.....	107,196
Sikringer og relæer.....	107,196
Skift af motorolie.....	132
Smart sikkerhedssystem.....	106,106,107,108
Smøring.....	148
Smøring i koldt vejr.....	135
Specifikationer.....	25,33,128,145
Specifikationer for drivremmens udbøjning.....	145
Spejle.....	78

## Indeks

Spejljustering.....	78
Standstning af motoren.....	120
Start af motoren.....	118
Stelnummer.....	21
Stelnummer (VIN).....	21
Stik til hovedtelefoner.....	68
Stik til hovedtelefoner.....	68
Strømsstik.....	88
Styredæmper.....	150
Styringssystem af motorens tomgangstemperatur.....	119
Støddæmpere.....	79,163
Støddæmpere, luft.....	79
Støjkontrol.....	14

### T

Tilbehør.....	225,226
Tilkørsel.....	128
Tjekliste inden kørsel.....	115
Tour-Pak.....	84
Transmission.....	25,137,221
Transportfunktion.....	105
Tændrør.....	163

### U

Udskiftning af pære.....	181,182
Udskiftning af transmissionssmørelie.....	137
Udskiftning af tændrør.....	163
Under-strømlinjebeklædning.....	92

### V

V.I.N.....	21
Varemærker.....	265,266
Vask.....	212
Vedligeholdelse.....	127,128,128,130,132, 137,142,145,148,148,149,149,149,150,163,163,167,181,182,184, 227,259
Vedligeholdelse af hjul.....	216
Vedligeholdelse af læder.....	215
Vedligeholdelse og rengøring.....	213
Vejledning.....	1
Ventilation i strømlinjebeklædning.....	90
VIN.....	21
VIN-koder.....	21
Vindskaerm.....	217

# NOTER

---



Front of label sheet goes here

Back of label sheet goes here

INSIDE BACK COVER GOES HERE

OUTSIDE BACK COVER GOES HERE

### Operation

To Arm the System

- Park the motorcycle and turn the ignition switch to OFF. Within 5 seconds, the system responds with two turn signal flashes and two chirps from optional siren.

To Disarm the System

- With an assigned fob present, the system automatically disarms when the thegnition switch is turned to IGN. The security indicator lamp will illuminate for 4 seconds and turn off and the optional siren will chirp once.

### Transport Mode

To Arm the System

- With fob present, tuignition switch to IGN.
- Before security lamp goes out, turn ignition switch to OFF.
- Press both turn signal switches. Both turn signals flash at once.

To Disarm the System

- With fob present, tuignition switch to IGN.

04/10

Harley-Davidson®  
Smart Security System  
and Owner's Record



### Operation

To Arm the System

- Park the motorcycle and turn the ignition switch to OFF. Within 5 seconds, the system responds with two turn signal flashes and two chirps from optional siren.

To Disarm the System

- With an assigned fob present, the system automatically disarms when the thegnition switch is turned to IGN. The security indicator lamp will illuminate for 4 seconds and turn off and the optional siren will chirp once.

### Transport Mode

To Arm the System

- With fob present, tuignition switch to IGN.
- Before security lamp goes out, turn ignition switch to OFF.
- Press both turn signal switches. Both turn signals flash at once.

To Disarm the System

- With fob present, tuignition switch to IGN.

04/10

Harley-Davidson®  
Smart Security System  
and Owner's Record



Vehicle owner: This card is intended to provide a convenient reference for important information concerning your motorcycle. Please fill out applicable information and keep this card in your wallet.

