

SOFTAIL®-MODELLER

2013 HARLEY-DAVIDSON® INTERNATIONALE INSTRUKTIONSBOG



Harley-Davidson Motor Company
Servicekommunikation
Milwaukee WI 53208 USA

2025-02-17

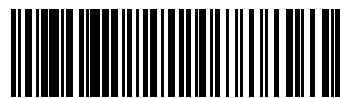

99469-13DAA

Danish

Trykt i USA

2013 HARLEY-DAVIDSON® INTERNATIONALE INSTRUKTIONSBOG
SOFTAIL®-MODELLER - 99469-13DAA



99469-13DAA

SOFTAIL®-MODELLER

2013 HARLEY-DAVIDSON® INTERNATIONALE INSTRUKTIONSBOG



99469-13DAA

2013 HARLEY-DAVIDSON® INTERNATIONALE INSTRUKTIONSBOG - SOFTAIL®-MODELLER

INDHOLDSFORTEGNELSE

INTRODUKTION

Sikkerhedsdefinitioner.....	1
Din brugervejledning.....	1
Vi tænker på dig.....	1
Ejere i USA.....	2
Assistance fra kundeservice.....	2

SIKKERHED FØRST

Sikkerhedsbestemmelser.....	5
Antiblokeringsbremsesystem (ABS).....	11
Færdselsregler.....	12
Tilbehør og bagage.....	13
Retningslinjer for tilbehør og bagage.....	13
Støjkontrol.....	15
Indgreb.....	15
Mærkater.....	15

IDENTIFIKATION

Stelnummer (VIN).....	19
Generelt.....	19
Location (Placering).....	19
Forkortet stelnummer.....	19
Modeller og funktioner.....	22
Fødselsdagsmodeller.....	22

SPECIFIKATIONER

Specifikationer.....	23
Dækdata.....	29
Benzinblandinger.....	31
Brændstof.....	32
Katalysator.....	33

KONTROLAPPARATER OG INDIKATORER

Generelt: Kontrolapparater og indikatorer.....	35
Tændingskontakt.....	35
Generelt.....	35
Alle modeller undtagen FXS og FXSB.....	36
FXS- og FXSB-modeller.....	36
Manuelle kontrolelementer.....	38
Elektrisk startkontakt.....	38
Katastrofeblink.....	38
SLUK-/START-kontakt.....	39
Gashåndtag.....	39
Koblingsgreb.....	40
HORN/TRIP-kontakt.....	40
Nedblændingskontakt til forlygte.....	40
Blinklyskontakter.....	41
Betjening af blinklyskontakter.....	43
Betjening.....	43
Automatisk ophør.....	43

INDHOLDSFORTEGNELSE

Manuel annullering.....	43	Placering.....	50
Instrumenter.....	43	Skiftemønster.....	51
Speedometer.....	43	Frigear.....	51
Kilometertæller.....	43	Hæl/tå-fodskiftepedal.....	51
Triptæller A og B.....	44	Antiblokeringsbremsesystem (ABS).....	52
Gearvalg/tachometer.....	44	Identifikation.....	52
Klokken.....	44	Bremsesystem.....	53
Brændstofs rækkevidde.....	45	Generelt.....	53
Advarsel om lav benzinstand.....	45	Ikke-anti-lock bremsesystem.....	53
Hælningsindikator.....	46	Antiblokerings bremsesystem (ABS).....	53
Ingen fjernbetjeningsmeddelelse.....	46	ABS-system: Sådan fungerer det.....	54
Meddelelse om sidestøttefod.....	46	ABS-system: Sådan bruges det.....	54
Instrumentlys.....	48	ABS-system: Dæk og hjul.....	55
Indikator for kontrol af motor.....	48	Støttefod.....	56
Indikator for lav benzinstand.....	48	Lås til støttefod: Internationale modeller.....	56
Indikator for 6. gear.....	48	Sidespejle.....	57
Indikator for afladet batteri.....	48	Påfyldningsdæksel.....	57
Lampe for elektrisk system.....	48	Benzinmåler.....	57
Antiblokerings bremsesystem (ABS) lys.....	49	Påfyldningsdæksel.....	58
LYSINDIKATORER.....	49	Gaffellås.....	59
Indikatorlamper for blinklys.....	49	Sådan låses gaffen.....	59
Indikatorlampe for fjernlys.....	49	Støddæmpere.....	60
Lampe for frigear.....	49	Beregn antal omdrejninger.....	60
Indikatorlys for olietryk.....	49	Justering.....	61
Gearskifter.....	50	Sadeltasker: FLSTC-modeller.....	62

INDHOLDSFORTEGNELSE

Afmontering.....	62	Frakobling.....	73
Montering.....	63	Frakobling ved hjælp af en PIN-kode.....	73
Betjening af sadeltaske.....	64	Alarm.....	75
Åbning.....	64	Tænding deaktiveret.....	75
Lukning.....	64	Advarsler.....	76
Vindskærm: FLSTC-modeller.....	65	Alarmen.....	76
Afmontering.....	65	Deaktivering af alarmen.....	76
Montering.....	65	Sirenens bippefunktion (bekræftelse).....	76
Hjælpe-/tågelygter: FLSTC/FLSTN-modeller.....	65	Bippefunktion.....	76
Sidemonteret nummerplade.....	66	Uden bippefunktion.....	77
		Skift mellem funktionerne.....	77
HARLEY-DAVIDSON SMART		Transportfunktion.....	77
SIKKERHEDSSYSTEM		Aktivering af transportfunktion.....	77
HARLEY-DAVIDSON SMART SIKKERHEDSSYSTEM.....	67	Deaktivering af transportfunktion.....	78
Komponenter.....	67	Opbevaring og service.....	78
Ekstraudstyr.....	67	Langtidsparkering.....	78
FCC-regulativer.....	67	Service.....	78
Fjernbetjening til sikkerhedssystem.....	68	Batteri til fjernbetjening.....	78
Aktivering af fjernbetjening.....	68	Udskiftning af batteri.....	78
Kørsel med en fjernbetjening.....	68	Afbrydelse af strømmen.....	79
Kørsel uden en fjernbetjening.....	69	Modeller udstyret med sirene.....	79
Personligt identifikationsnummer (PIN).....	69	Fejlfinding.....	79
Ændring af PIN-koden.....	70	Indikator for sikkerhedssystem.....	79
Indikator for sikkerhedsstatus.....	72	Fjernbetjening.....	79
Tilkobling og frakobling.....	72	Sirene.....	80
Tilkobling.....	72		

INDHOLDSFORTEGNELSE

BETJENING

Anbefalet brug.....	81
Motorens tilkørsel.....	82
De første 800 km (500 mil).....	82
Tjekliste inden kørsel.....	83
Start af motoren.....	85
Generelt.....	85
Sådan startes motoren.....	85
Automatisk kompressionsfrigørelse (ACR).....	86
Styringssystem af motorens tomgangstemperatur.....	86
Standstning af motoren.....	86
Gearskifte.....	87
Stoppet, motor slået fra.....	87
Start efter et stop.....	87
Skift til højere gear (acceleration).....	87
Skift til lavere gear (deceleration).....	88

VEDLIGEHOVELSE OG SMØRING

Sikker vedligeholdelse.....	91
Første vedligeholdelse.....	91
Bortskaffelse og genbrug.....	92
Motorsmøring.....	92
Kontrol af oliestand.....	93
Kontrol af oliestand på kold motor.....	94

Kontrol af oliestand på varm motor.....	94
Skift af olie og oliefilter.....	96
Smøring i koldt vejr.....	99
Transmissionssmørelie.....	99
Udskiftning af transmissionssmørelie.....	101
Smøring af forreste kædekasse.....	102
Smørelie til kædekasse.....	103
Skift af kædesmørelie.....	103
Kontrol af drivremmens spænding.....	105
Chassissmøring.....	107
Olieanvendelse.....	107
Forgaffelolie.....	108
Benzinfilter.....	108
KOBLING.....	108
Hydrauliske lifte.....	108
STYRELEJER.....	109
BREMSEER.....	109
Bremsevæske.....	109
Bremseklodser.....	111
Dæk.....	113
Fælgpakninger.....	114
Dækskifte.....	115
Eftersyn.....	115
Hvornår skal der skiftes dæk.....	115
Støddæmpere.....	117

INDHOLDSFORTEGNELSE

Tændrør.....	117	Positivt kabel.....	140
Tænding.....	118	Negativt kabel.....	141
Luftrenser.....	118	Sikringer.....	142
Udskiftning af pære i forlygte.....	121	Sikringer.....	142
Udtagning af pære.....	121	Afmontering.....	142
Montering af pære.....	122	Montering.....	142
Forlygtejustering.....	124	Sadler.....	143
Justering af forlygte.....	125	Generelt.....	143
LED-blinklys bagtil/baglygter: International FXS-, FLS- og FXSB-modeller.....	126	Sadler: FLSTN/FLSTF/FLSTFB/FXSB/FLSTC.....	145
Udskiftning af blinklyspære: Bullet-stil.....	126	Afmontering.....	145
Udskiftning af blinklyspære: Flad lygteglastype.....	127	Montering.....	145
Udskiftning af baglygtepæren: Standardstil.....	128	Sadler: FLS/FXS/FXST.....	147
Udskiftning af baglygtepæren: Tombstone-stil.....	129	Afmontering.....	147
Vekselstrømsgenerator/voltregulator.....	130	Montering.....	147
Opladningsgrad.....	130	Motorcykelopbevaring.....	149
Batteri.....	131	Opbevaring af motorcyklen.....	149
Type.....	131	Når motorcyklen tages i brug igen.....	150
Voltmetertest.....	134	VEDLIGEHODELSE OG RENGØRING	
Rengøring og eftersyn.....	134	Rengøring og almindelig vedligeholdelse.....	153
Opladning.....	135	Vask af motorcyklen.....	159
Opbevaring.....	137	Forberedelse.....	159
Batteriadgang.....	138	Rengøring af hjul og dæk.....	159
Frakobling og afmontering.....	138	Vask af motorcyklen.....	159
Montering og tilslutning.....	138	Tørring af motorcyklen.....	160
Start af motorcyklen med startkabler.....	140	Polering og forsejling.....	160

INDHOLDSFORTEGNELSE

Efterbehandling af dæk.....	160
Denim Finish Care (plejemiddel til denim).....	161
Sådan rengøres overfladen.....	161
Pleje af læder og vinyl.....	161
Vedligeholdelse af hjul.....	162
Pleje af vindskærm.....	163

FEJLFINDING

Fejlfinding: Generelt.....	165
Motor.....	165
Starteren fungerer ikke eller tænder ikke for motoren.....	165
Motoren tænder, men starter ikke.....	165
Det er vanskeligt at starte.....	165
Starter, men kører uregelmæssigt eller springer over.....	166
Tilbagevendende tilstopning af tændrør.....	166
Glødetænding eller detonation (tændingsbanken).....	166
Overophedning.....	166
Unormal vibration.....	166
Motorolien cirkulerer ikke (lampen for olietryk er tændt).....	167
Elektrisk system.....	167
Vekselstrømsgeneratoren lader ikke.....	167
Vekselstrømsgeneratorens opladningsgrad er unormalt lav.....	167
Transmission.....	167

Det er vanskeligt at skifte gear.....	167
Transmissionen hopper ud af gear.....	167
Koblingen glider.....	167
Koblingen hænger eller slipper ikke.....	168
Koblingen klapper.....	168
Bremser.....	168
Bremserne fungerer ikke normalt.....	168

TILBEHØR

Originale motordele og tilbehør.....	169
Online katalog.....	169
Køb til din bike.....	169
Customizer.....	169
Fit Shop.....	169
Tilpassede sæder.....	169
Custom Coverage (tilpasset dækning).....	169
Føj tilbehør til dit nye køretøj.....	169

GARANTIER OG ANSVAR

Garanti og vedligeholdelse.....	171
Kun Harley-Davidson udstyr.....	171
Fordampningsemissionskontrol for Californien og udvalgte internationale markeder: 2013-modeller.....	172
Garanti-/serviceoplysninger.....	172

INDHOLDSFORTEGNELSE

Påkrævet dokumentation i forbindelse med importerede motorcykler.....	173
Ejers kontaktoplysninger.....	173
Spørgsmål og tvivl.....	173

BEGRÆNSET MOTORCYKELGARANTI

2013 HARLEY-DAVIDSONS BEGRÆNSEDE MOTORCYKELGARANTI.....	175
24 måneder/ubegrænset antal kilometer.....	175
Varighed.....	175

Ejerens forpligtelser.....	176
Undtagelser.....	176
Andre begrænsninger.....	176
Vigtigt: Dette afsnit bør læses grundigt.....	177

VEDLIGEHOULDELSSESKEMA

Regelmæssige serviceintervaller.....	181
Service litteratur.....	185
H-D Michigan, Inc. varemærkeoplysninger.....	186
Produktregistrerede mærker.....	186



NOTER



SIKKERHEDSDEFINITIONER

Hvis der foran en meddelelse i denne vejledning er anført følgende, er det vigtigt at være særlig opmærksom på meddelelsen:

▲ ADVARSEL

ADVARSEL angiver en potentielt farlig situation, der, hvis den ikke undgås, kan resultere i dødsfald eller alvorlige personskader. (00119a)

▲ FORSIGTIG!

FORSIGTIG angiver en potentielt farlig situation, der, hvis den ikke undgås, kan resultere i mindre eller mellemsvære personskade. (00139a)

BEMÆRK

BEMÆRK angiver en potentielt farlig situation, som, hvis den ikke undgås, kan føre til materiel skade. (00140b)

BEMÆRK

En BEMÆRKNING henviser til vigtige oplysninger og er skrevet med kursiv. Du anbefales at være specielt opmærksom på disse emner.

HARLEY-DAVIDSON MOTORCYKLER ER KUN BEREGNET TIL VEJKØRSEL

Motorcyklen er ikke udstyret med en gnistfanger og er udelukkende designet til kørsel på veje. Betjening eller brug offroad er ulovligt i visse områder. Lokale love og bestemmelser skal overholdes. Denne vejledning bør betragtes som en fast del af motorcyklens udstyr og bør følge med motorcyklen, hvis den sælges videre.

BESØG HARLEY-DAVIDSONS WEBSTED

<http://www.harley-davidson.com>

DIN BRUGERVEJLEDNING

Vi tænker på dig

Velkommen til Harley-Davidson motorcykelfamilie! Når du nyder din Harley-Davidson motorcykel, skal du sørge for at køre sikkert, respektfuldt og inden for lovens og dine evners grænser. Køb aldrig uden styrthelm, beskyttelsesbriller og beskyttende tøj, og sørg for, at det samme gælder for dine passagerere. Køb aldrig, hvis du er påvirket af alkohol eller stoffer. Lær din Harley at kende, og læs og forstå brugervejledningen fra start til slut.

Denne vejledning indeholder instrukser om betjening og vedligeholdelse af din motorcykel samt vigtige sikkerhedsoplysninger. Følg vejledningen omhyggeligt for at sikre dels, at motorcyklen yder optimalt og dels, at det er sikkert og fornøjeligt for dig at køre på motorcyklen. Din brugervejledning indeholder instrukser om betjening og mindre

reparationer. Større reparationer beskrives i Harley-Davidson servicehåndbogen. Større reparationer kræver hjælp fra en uddannet mekaniker og brug af specialværktøj og specialudstyr. Din Harley-Davidson forhandler har erfaringen og de faciliteter samt originale Harley-Davidson dele, som er nødvendige for at kunne yde denne værdifulde service. Vi anbefaler, at alle reparationer af emissionssystemet udføres af en godkendt Harley-Davidson forhandler.

Du bør deltage i et kursus om kørselssikkerhed. Du kan tilmelde dig et Harley-Davidson Riding Academy-kursus ved at ringe til 1-414-343-4056 (USA) eller besøge www.harley-davidson.com/learntoride. I USA kan du få yderligere oplysninger om Motorcycle Safety Foundations kørekurser ved at ringe til 1-800-446-9227 eller besøge www.msf-usa.org.

Ejere i USA

Din Harley-Davidson motorcykel er i overensstemmelse med alle gældende USA Federal Motor Vehicle Safety Standards og USA Environmental Protection Agency bestemmelser, som var gældende på produktionstidspunktet. Beskyt din ret til at køre motorcykel ved at blive medlem i American

Motorcyclist Association. Gå ind på www.americanmotorcyclist.com for at få flere oplysninger.

Harley-Davidson forbeholder sig retten til at ændre specifikationer, udstyr eller design uden forudgående varsel og uden at kunne drages til ansvar herfor.

ASSISTANCE FRA KUNDESERVICE

De fleste salgs- eller serviceproblemer løses hos forhandleren.

1. Tal om problemet med den relevante medarbejder fra salg, service eller reservedele hos forhandleren. Hvis det ikke giver resultat, kan du tale med ejeren eller manageren.
2. Hvis problemet ikke kan løses hos forhandleren, kan du kontakte Harley-Davidsons kundesupportcenter. Harley-Davidson Motor Company Attention: Harley-Davidson Customer Support Center P.O. Box 653 Milwaukee, Wisconsin 53201 1-800-258-2464 (kun USA) 1-414-343-4056

Kunder uden for USA kan kontakte det lokale Harley-Davidson-kontor, ringe på 1-414-343-4056, eller gå til harley-davidson.com.

Table 2. Information about the vehicle and owner

PERSONLIGE OPLYSNINGER	OPLYSNINGER OM FORHANDLER
Købsdato:	
Navn:	Navn:
Address (Adresse):	Address (Adresse):
Address (Adresse):	Address (Adresse):
Stelnummer:	Salgskontakt:
Nøglenummer:	Servicekontakt:



NOTER



SIKKERHEDSBESTEMMELSER

▲ ADVARSEL

Motorcykler er anderledes end andre køretøjer. De skal betjenes, styres, håndteres og bremses anderledes. Uerfaren eller forkert brug kan medføre tab af kontrol, dødsfald eller alvorlig personskade.

- **Tag et motorcykelkørekort.**
- **Læs brugervejledningen, før du kører, tilføjer tilbehør eller servicerer motorcyklen.**
- **Anvend en styrthjelm, øjenbeskyttelse og beskyttende beklædning.**
- **Kør aldrig med en trailer.**

(00556d)

- Du bør deltage i et kursus om kørselsteknik.
- Læs brugervejledningen, før du kører, tilføjer tilbehør eller servicerer motorcyklen.
- Anvend en styrthjelm, øjenbeskyttelse og beskyttende tøj.
- Du bør aldrig trække en trailer.

Inden du tager din motorcykel i anvendelse, er det dit ansvar at læse og følge anvisningerne for betjening og vedligeholdelse i denne vejledning og at følge disse

grundlæggende bestemmelser af hensyn til din egen sikkerhed.

- Lær og overhold færdselsreglerne. Se SIKKERHED FØRST > FÆRDSLSREGLER (Side 12). Læs omhyggeligt, og gør dig fortrolig med motorcyklens sikkerhedsoplysninger, som kan fås i dit land eller din stat. I USA skal du læse hæftet RIDING TIPS (KØRETIPS), der følger med brugervejledningen, og MOTORCYKELHÅNDBOGEN, som findes i dit land eller din stat.
- Inden du starter motoren, skal du kontrollere, at bremses, kobling, gearskifter og gaskontrolenheden fungerer, samt at der er påfyldt tilstrækkelig brændstof og olie.

▲ ADVARSEL

Harley-Davidson reservedele og tilbehør er designet til Harley-Davidson motorcykler. Brug af ikke originale Harley-Davidson reservedele kan forringe ydelsen, stabiliteten eller styreegenskaberne, hvilket kan føre til dødsfald eller alvorlig personskade. (00001b)

▲ ADVARSEL

Stands motoren ved påfyldning af benzin og servicering af brændstofsysteet. Undlad rygning og åben ild eller gnister i nærheden af benzin. Benzin er yderst brandfarlig og højeksplosiv, hvilket kan resultere i dødsfald eller alvorlige personskader. (00002a)

- Anvend kun reservedele og tilbehør, der er godkendt af Harley-Davidson. Hvis der anvendes reservedele fra andre fabrikanter, er din nye motorcykel ikke længere omfattet af garantien. Du kan få nærmere oplysninger hos din Harley-Davidson forhandler.

Du skal overholde følgende fremgangsmåder og regler, når du fylder benzin på motorcyklen.

- Sørg for at påfylde benzin på et godt ventileret sted, og sluk motoren.
- Fjern påfyldningsdækslet langsomt.
- Undlad at ryge og hold åben ild eller gnister væk fra bilen i forbindelse med påfyldning af benzin eller betjening af brændstofssystemet.
- Fyld kun benzin på op til bunden af påfyldningsstudsens.
- Sørg for, at der er luftrum nok til, at brændstoffet kan udvide sig.

▲ ADVARSEL

Lad ikke motorcyklen stå med benzin i tanken derhjemme eller i garagen samt i nærheden af åben ild, tændblus, gnister og elektriske motorer. Benzin er yderst brandfarlig og højeksplosiv, hvilket kan resultere i dødsfald eller alvorlige personskader. (00003a)

▲ ADVARSEL

Motorudstødningen fra dette køretøj indeholder kemikalier, som i delstaten Californien vides at give kræft og fødselsdefekter eller andre forplantningsskader. (00004f)

▲ ADVARSEL

Lad ikke motorcyklen stå tændt i en lukket garage eller et lukket rum. Indånding af motorcyklens udstødningsgasser, som indeholder giftig kulilte, kan resultere i dødsfald eller alvorlige personskader. (00005a)

▲ ADVARSEL

Støttefoden blokerer, når den er skubbet helt ned, og motorcyklens vægt hviler på den. Hvis støttefoden ikke er skubbet helt frem (ned) med motorcyklens vægt hvilende på den, risikerer motorcyklen at vælte, hvilket kan resultere i dødsfald eller alvorlige personskader. (00006a)

▲ ADVARSEL

Sørg for, at støttefoden er slået helt op inden kørsel. Hvis støttefoden ikke er slået helt op, risikerer den at støde mod vejen med tab af kontrol over motorcyklen til følge, hvilket kan resultere i dødsfald eller alvorlige personskader. (00007a)

- Det er vigtigt at følge den særlige tilkørselsprocedure for nye motorcykler. Se BETJENING > MOTORENS TILKØRSEL (Side 82).
- Kør kun på motorcyklen ved moderat hastighed og væk fra tæt trafik, indtil du er blevet øvet i at betjene den under alle forhold og er blevet fortrolig med dens styreegenskaber.

BEMÆRK

Vi anbefaler, at du indhenter oplysninger om den korrekte køreteknik og følger en anerkendt undervisning. I USA tilbyder Motorcycle Safety Foundation® kurser i kørselssikkerhed for begyndere og avancerede førere. Ring til 800-446-9227 for information.

▲ ADVARSEL

Tilpas hastigheden til vejen og forholdene, og overskrid aldrig de angivne fartgrænser. For høj hastighed kan føre til tab af kontrol over motorcyklen, hvilket kan resultere i dødsfald eller alvorlige personskader. (00008a)

- Overskrid ikke den lovlige hastighed, og kør i et tempo, der passer til forholdene. Nedsæt altid hastigheden under dårlige køreforhold. Høj hastighed gør motorcyklen mere sårbar over for andre forhold, der påvirker stabiliteten og øger risikoen for at miste kontrollen over den.

- Vær meget opmærksom på vejens overflade og vindforholdene, og hold hele tiden begge hænder på styrets håndtag, når du kører på motorcyklen. Alle tohjulede køretøjer kan blive bragt ud af balance af eksempelvis vindstød fra forbigående lastbiler, huller i asfalten, ujævne vejbelægninger, fejl fra førerens side osv. Alle disse forhold kan påvirke motorcyklens styreegenskaber. Hvis dette sker, skal du sænke hastigheden og styre motorcyklen med et afslappet greb, indtil du igen har den under kontrol. Undgå pludselige opbremsninger eller pludselige ryk i styret. Dette kan føre til et endnu større tab af kontrol over motorcyklen.
- Sørg for, at bagage anbringes tæt ind til motorcyklen og vejer så lidt som muligt, således at motorcyklens tyngdepunkt ændres mindst muligt. Fordel vægten ligeligt på begge sider af motorcyklen, anbring ikke større genstande for langt bagved føreren, og hæng ikke last på styret eller forgaflen. Sørg for, at oppakningen i hver sadeltaske ikke vejer mere end den angivne maksimumgrænse.

BEMÆRK

Uerfarne førere bør øve sig i at manøvrere motorcyklen under forskellige forhold og ved moderat hastighed.

- Udvis forsigtighed, når du kører på motorcyklen. Husk på, at en motorcykel ikke giver samme beskyttelse i en ulykke som en bil. En af de mest almindelige ulykkesituationer forekommer, når føreren af det andet køretøj ikke ser motorcyklen og drejer til venstre ind i motorcyklisten. Forlygten skal altid være tændt under kørsel.

▲ ADVARSEL

Undgå kontakt med udstødningssystemet under kørslen, og brug beskyttende beklædning, der dækker benene helt. Udstødningsrør og lydpotter bliver meget varme, når motoren kører, og er for varme til at kunne berøres, selv efter at motoren er slukket. Hvis du ikke bruger beskyttende beklædning, kan det resultere i forbrændinger eller andre alvorlige personskader. (00009a)

- Anvend en godkendt styrhjelm og tøj og sko, som er egnet til motorcykelkørsel. Lyse farver øger synligheden i trafikken, især om natten. Undgå løse, flagrende tørklæder o.lign.
- Det er dit ansvar at oplyse eventuelle passagerer om de korrekte kørselsprocedurer. (Se hæftet KØRETIPS for motorcyklister, som følger med udstyret til Harley-Davidson ejere.)

- Lad aldrig andre køre på motorcyklen, medmindre du med sikkerhed ved, at de er erfarne motorcyklister, har motorcykelkørekort og er bekendt med, hvordan netop din motorcykel skal betjenes.
- Beskyt motorcyklen mod tyveri. Lås styret, og tag nøglen ud af tændingen, når du har parkeret motorcyklen.
- Sikker betjening af motorcyklen kræver årvågenhed, dømmekraft og forsigtighed. Kør ikke motorcyklen, hvis du er meget træt eller påvirket af alkohol eller stoffer, da du derved udsætter dig selv og andre for fare.
- Hvis der er monteret et lydsystem på motorcyklen, bør lydstyrken indstilles til et ikke-forstyrrende niveau, inden du kører på motorcyklen.
- Sørg for at holde motorcyklen i god stand, i overensstemmelse med Tabel 38. Korrekt pleje og vedligeholdelse omfattende dæktryk, dæktilstand og slidbanedybde plus korrekt justering til styrelejer er især vigtig for stabil og sikker brug af motorcyklen.

▲ ADVARSEL

Kør ikke på motorcyklen med gafflerne låst. Når gafflerne er låst, er motorcyklens evne til at dreje begrænset, hvilket kan resultere i dødsfald eller alvorlige personskader. (00035a)

▲ ADVARSEL

Udfør service og vedligeholdelse af motorcyklen i overensstemmelse med skemaet over regelmæssige serviceintervaller. Hvis motorcyklen ikke vedligeholdes med de anbefalede intervaller, kan det påvirke motorcyklens sikkerhed, hvilket kan resultere i dødsfald eller alvorlige personskader. (00010a)

▲ ADVARSEL

Kør ikke på motorcyklen, hvis styre- eller affjedringssystemerne er løse, slidte eller beskadigede. Få motorcyklen repareret hos en Harley-Davidson forhandler. Løse, slidte eller beskadigede styre- eller affjedringsdele kan forringe motorcyklens stabilitet og styreegenskaber, hvilket kan resultere i dødsfald eller alvorlige personskader. (00011a)

▲ ADVARSEL

Efterse støddæmpere og forgafler regelmæssigt. Udskift utætte, beskadigede eller slidte dele, som kan forringe motorcyklens stabilitet og styreegenskaber, da det ellers kan resultere i dødsfald eller alvorlige personskader. (00012a)

▲ ADVARSEL

Anvend udskiftningsbeslag fra Harley-Davidson. Hvis der anvendes skruer, bolte, møtrikker o.lign fra eftermarkedet, kan det forringe ydeevnen og resultere i dødsfald eller alvorlige personskader. (00013a)

- Se din Harley-Davidson servicehåndbogen for yderligere oplysninger om momentværdier.
- Du kan ikke være sikker på, at skruer, bolte og møtrikker fra eftermarkedet har de egenskaber, der er nødvendige for en korrekt ydeevne.

▲ ADVARSEL

Kontrollér, at dækkene har det korrekte dæktryk, er afbalancerede, ubeskadigede og har tilstrækkelig slidbane. Efterse dækkene regelmæssigt, og kontakt en Harley-Davidson forhandler, hvis de skal skiftes. Kørsel med meget slidte, uafbalancerede eller flade, overbelastede eller beskadigede dæk kan resultere i dækfejl og forringe motorcyklens stabilitet og styreegenskaber, hvilket kan resultere i dødsfald eller alvorlige personskader. (00014b)

⚠ ADVARSEL

Udskift punkterede eller beskadigede dæk. I nogle tilfælde kan en Harley-Davidson forhandler reparere mindre punkteringer i slidbaneområdet på det afmonterede dæk. Hastigheden bør IKKE overstige 80 km/h (50 mph) i de første 24 timer efter reparationen, og der bør ALDRIG køres over 129 km/h (80 mph) med det reparerede dæk. Hvis denne advarsel ignoreres, kan det give fejl i dækket, og det kan resultere i dødsfald eller alvorlige personskader. (00015b)

⚠ ADVARSEL

Motorcyklens maks. bruttokøretøjsvægt (GVWR) og maks. akseltryk (GAWR) må ikke overskrides. Hvis disse totalvægte overskrides kan det føre til komponentfejl og forringe motorcyklens stabilitet, styreegenskaber og ydelse, hvilket kan resultere i dødsfald eller alvorlige personskader. (00016f)

- Maks. bruttokøretøjsvægt (GVWR) er den vægt, som motorcykel, tilbehør, fører, passager og bagage samlet må veje, for at det er sikkert at køre.
- Maks. bruttokøretøjsvægt (GVWR) er anført på en informationsmærkat på det nederste rammerør på styret eller stelrøret.

- GAWR er den maksimale vægt, som må være på hver aksel, for at det er sikkert at køre.
- Der henvises til væggtabellen(-erne). Se EJERHÅNDBOG > SPECIFIKATIONER (Side 23).

⚠ ADVARSEL

Bugser aldrig en beskadiget motorcykel. Bugsering kan forringe motorcyklens stabilitet og styreegenskaber, hvilket kan resultere i dødsfald eller alvorlige personskader. (00017a)

⚠ ADVARSEL

Spænd aldrig en trailer efter motorcyklen. Kørsel med trailer kan forårsage overbelastning, skade og fejl på dæk og nedsætte bremseegenskaber og påvirke stabilitet og styreegenskaber, hvilket kan resultere i dødsfald eller alvorlige personskader. (00018c)

⚠ ADVARSEL

Kontakt med DOT 4-bremsevæske kan medføre alvorlige helbredsmæssige konsekvenser. Hvis der ikke anvendes passende hudbeskyttelse og beskyttelsesbriller, kan det medføre dødsfald eller alvorlig personskade.

- Ved indånding: Bevar roen, flyt personen til et sted med frisk luft, søg lægehjælp.

- Ved kontakt med huden: Tilsmudset tøj fjernes. Skyl omgående huden med rigeligt vand i 15-20 minutter. Søg lægehjælp i tilfælde af irritation.
- Ved kontakt med øjnene: Vask øjnene i mindst 15 minutter under rindende vand, mens øjenlågene holdes åbne. Søg lægehjælp i tilfælde af irritation.
- I tilfælde af indtagelse: Skyl munden, og drik derefter rigeligt vand. Fremkald ikke opkastning. Kontakt Giftlinjen. Der kræves øjeblikkelig lægehjælp.
- Se yderligere oplysninger på sikkerhedsdatabladet (SDS), der er tilgængeligt på sds.harley-davidson.com

(00240e)

⚠ ADVARSEL

Batterier, batteribøsninger, terminaler og tilhørende udstyr indeholder bly og blyforbindelser og andre kemikalier, som i delstaten Californien vides at give kræft, fødselsdefekter eller andre forplantningsskader. Vask hænder efter håndtering. (00019e)

⚠ ADVARSEL

Opbevaringsrum må ikke åbnes under kørslen. Manglende opmærksomhed under kørslen kan medføre, at du mister kontrollen, hvilket kan resultere i dødsfald eller alvorlige personskader. (00082a)

⚠ ADVARSEL

Kontakt en Harley-Davidson forhandler, hvis du har spørgsmål til eller problemer med betjeningen af din motorcykel. Hvis du undlader at gøre dette, kan det forværre et allerede eksisterende problem, føre til dyre reparationer, forårsage en ulykke og resultere i dødsfald eller alvorlige personskader. (00020a)

- Kontrollér, at al udstyr, som kræves i henhold til nationale love, er installeret og i god stand.

ANTIBLOKERINGSBREMSESYSTEM (ABS)

⚠ ADVARSEL

Hvis ABS-lyset fortsætter med at blinke ved hastigheder højere end 5 km/h (3 mph) eller lyser konstant, angiver det, at ABS-systemet ikke fungerer. Standardbremseystemet fungerer, men hjulblokering kan forekomme. Kontakt en Harley-Davidson forhandler for at få ABS-systemet repareret. Et blokeret hjul vil skride ud, så du mister kontrollen over motorcyklen, hvilket kan resultere i dødsfald eller alvorlige personskader. (00361b)

▲ ADVARSEL

ABS-systemet kan ikke forhindre blokering af baghjulet på grund af motorbremsning. ABS-systemet vil ikke være til hjælp ved drejning og ved kørsel på overflader, som har løse sten eller ujævne overflader. Et blokeret hjul vil skride ud, så du mister kontrollen over motorcyklen, hvilket kan resultere i dødsfald eller alvorlige personskader. (00362a)

Der henvises til afsnittet KONTROLAPPARATER OG INDIKATORER > BREMSESYSTEM (Side 53) for korrekt betjening af motorcykler med antiblokerings bremsesystem.

FÆRDELSREGLER

- Brug altid hornet og blinklysene, og udvis forsigtighed, når du overhaler andre køretøjer i samme køreretning. Forsøg aldrig at overhale andre køretøjer i samme køreretning i vejkryds, sving eller op eller ned af bakke.
- Giv andre forkørselsret i vejkryds. Antag ikke, at du har forkørselsret, da føreren i det andet køretøj ikke nødvendigvis er klar over det.
- Giv altid signal, når du vil standse, dreje eller overhale.

- Alle færdselstavler, inkl. tavler, der anvendes til at kontrollere trafikken i vejkryds, skal omgående følges. Du bør altid holde øje med og tilpasse din kørsel efter skilte om at NEDSÆTTE HASTIGHEDEN ved skoler og skilte om at udvise FORSIGTIGHED ved jernbaneanlæg.
- Signalér, at du vil dreje, mindst 30,5 m (100 ft), inden du skal dreje. Kørsel over til midterstriben på vejbanen (medmindre lokale bestemmelser foreskriver andet), hvis du skal dreje til venstre i et vejkryds. Sænk farten, når du kører ind i vejkrydset og drej forsigtigt.
- Foregrib aldrig et trafiklys. Når trafiklysene i et vejkryds skifter fra GRØNT til RØDT (eller fra RØDT til GRØNT), skal du nedsætte hastigheden og vente på, at lyset skifter. Kørsel aldrig over for gult eller rødt.
- Hold øje med fodgængere, dyr og andre køretøjer, når du foretager et højre- eller venstresving.
- Kørsel aldrig ud fra fortovet eller en parkeringsplads uden at give signal. Kontrollér, at du har fri bane til at bevæge dig ud i kørende trafik. Kørende trafik har altid forkørselsret.
- Kontrollér, at nummerpladen er anbragt som foreskrevet i loven, og at den altid er fuldt synlig. Hold nummerpladen ren.
- Kørsel i en sikker hastighed, som passer til den vejtype, du kører på. Vær meget opmærksom på om vejen er tør, glat, tiliset eller våd.

- Hold øje med snavs som f.eks. blade eller løs grus.
- Tilpas din hastighed og kørsel til vej- og trafikforholdene.

TILBEHØR OG BAGAGE

Harley-Davidson Motor Company kan ikke afprøve og udstede særlige anbefalinger til al tilbehør eller kombinationer af tilbehør, der sælges. Det er førerens ansvar, at installeret tilbehør og kørsel med ekstra vægt overholder sikkerhedsbestemmelserne.

⚠ ADVARSEL

Se afsnittet TILBEHØR OG LAST i afsnittet SIKKERHED FØRST i din instruktionsbog. Ukorrekt placering af bagage eller ukorrekt installation af tilbehør kan forårsage, at en komponent ikke virker, og det kan forringe motorcyklens stabilitet, styreegenskaber og ydelse, hvilket kan resultere i dødsfald eller alvorlige personskader. (00021c)

⚠ ADVARSEL

Motorcyklens maks. bruttokøretøjsvægt (GVWR) og maks. akseltryk (GAWR) må ikke overskrides. Hvis disse totalvægte overskrides kan det føre til komponentfejl og forringe motorcyklens stabilitet, styreegenskaber og ydelse, hvilket kan resultere i dødsfald eller alvorlige personskader. (00016f)

- Maks. bruttokøretøjsvægt (GVWR) er den vægt, som motorcykel, tilbehør, fører, passager og bagage samlet må veje, for at det er sikkert at køre.
- Maks. akseltryk (GAWR) er den maksimale vægt, som må være på hver aksel, for at det er sikkert at køre.
- Maks. bruttokøretøjsvægt (GVWR) og maks. akseltryk (GAWR) er anført på informationsmærkatens på det nederste rammerør for visse destinationer.
- Der henvises til væggtabellen(-erne). Se EJERHÅNDBOG > SPECIFIKATIONER (Side 23).

⚠ ADVARSEL

Spænd aldrig en trailer efter motorcyklen. Kørsel med trailer kan forårsage overbelastning, skade og fejl på dæk og nedsætte bremseegenskaber og påvirke stabilitet og styreegenskaber, hvilket kan resultere i dødsfald eller alvorlige personskader. (00018c)

Retningslinjer for tilbehør og bagage

Nedenstående retningslinjer skal følges i forbindelse med montering af udstyr og kørsel med passagerer og/eller bagage.

▲ ADVARSEL

Tilpas hastigheden til vejen og forholdene, og overskrid aldrig de angivne fartgrænser. For høj hastighed kan føre til tab af kontrol over motorcyklen, hvilket kan resultere i dødsfald eller alvorlige personskader. (00008a)

- Overskrid ikke den lovlige hastighed, og kør i et tempo, der passer til forholdene. Nedsæt altid hastigheden under dårlige køreforhold. Høj hastighed gør motorcyklen mere sårbar over for andre forhold, der påvirker stabiliteten og øger risikoen for at miste kontrollen over den.
- Vær meget opmærksom på vejens overflade og vindforholdene, og hold hele tiden begge hænder på styrets håndtag, når du kører på motorcyklen. Alle tohjulede køretøjer kan blive bragt ud af balance af eksempelvis vindstød fra forbikørende lastbiler, huller i asfalten, ujævne vejbelægninger, fejl fra førerens side osv. Alle disse forhold kan påvirke motorcyklens styreegenskaber. Hvis dette sker, skal du sænke hastigheden og styre motorcyklen med et afslappet greb, indtil du igen har den under kontrol. Undgå pludselige opbremsninger eller pludselige ryk i styret. Dette kan føre til et endnu større tab af kontrol over motorcyklen.
- Anbring bagage tæt på motorcyklen og så lavt som muligt. Dette sikrer, at motorcyklens tyngdepunkt ændres mindst muligt.

- Fordel vægten ligeligt på begge sider af motorcyklen.
- Anbring ikke større genstande for lang bag ved føreren, og hæng ikke last på styret eller forgæflen.
- Sørg for, at oppakningen i hver sadeltaske ikke vejer mere end den angivne maksimumgrænse.
- Bagagebærere er beregnet til lette genstande. De må ikke overbelastes.
- Kontrollér, at bagagen er ordentligt fastgjort og ikke kan forrykke sig under kørslen. Efterse jævnlige bagagen. Tilbehør, som ændrer førerens køreposition kan forøge reaktionstiden og påvirke styreegenskaberne.
- Supplerende elektrisk udstyr kan medføre overbelastning af motorcyklens elektriske system og forårsage fejl på det elektriske system eller svigt af komponenter.

▲ ADVARSEL

Hvis udstyret: For- og/eller bagskærme er ikke beregnet til at yde beskyttelse mod personskade ved kollision med et andet køretøj eller andre genstande. (00022d)

- Store overflader, som f.eks. strømlinjebeklædning, vindskærme, rygstøtter og bagagebærere kan forringe motorcyklens stabilitet og styreegenskaber.

- Der må kun anvendes korrekt installeret originalt Harley-Davidson tilbehør specielt beregnet for din motorcykelmodel.
- Vær særlig opmærksom på vægten af tilbehør, bagage, køreudstyr, passager og fører, og på hvordan vægten af dette kan påvirke din motorcykels lastkapacitet.

▲ ADVARSEL

Harley-Davidson reservedele og tilbehør er designet til Harley-Davidson motorcykler. Brug af ikke originale Harley-Davidson reservedele kan forringe ydelsen, stabiliteten eller styreegenskaberne, hvilket kan føre til dødsfald eller alvorlig personskade. (00001b)

▲ ADVARSEL

Der kan kun anvendes sidevogne på Harley-Davidson Touring-motorcykler. Kontakt en Harley-Davidson forhandler. Anvendelse af sidevogne på andre motorcykler end Touring-modellen kan resultere i dødsfald eller alvorlige personskader. (00040a)

STØJKONTROL

Indgreb

Det kan være forbudt ved lov at fjerne eller udskifte komponenter til støjkontrol. Dette forbud er gældende forud for salg eller levering af køretøjet til den endelige køber. Det kan også være forbudt ved lov at køre på en motorcykel, hvor komponenter til støjkontrollen er fjernet eller ikke længere er funktionsdygtige.

MÆRKATER

Se Figur 1 efter de sikkerheds- og vedligeholdelsesmærkater, der var på motorcyklen, da den var ny. Hvis disse mærkater er blevet fjernet, kan du købe nye. Der henvises til Tabel 3.

BEMÆRK

Visse mærkater kan være tilgængelige i forskellige sprog til destinationer uden for USA. Kontakt en Harley-Davidson forhandler angående alle tilgængelige mærkater, der kan købes.

SERVICE

Tabel 3. Mærkater

PUNKT	DELNR.	BESKRIVELSE	PLACERING	TEKST
1	29404-01A	Generelle advarsler (FLS, FLSTFB)	Top på låget til luftrenseren	<p>ADVARSEL: Motorcykler er forskellige fra andre køretøjer. De skal betjenes, styres, håndteres og bremses anderledes. Uerfaren eller forkert brug kan resultere i tab af kontrol, dødsfald eller alvorlig personskade.</p> <ul style="list-style-type: none"> • Du bør deltage i et kursus om kørselsteknik. • Læs brugervejledningen, før du kører, tilføjer tilbehør eller servicerer motorcyklen. • Anvend en styrthjelm, øjenbeskyttelse og beskyttende tøj. • Du bør aldrig trække en trailer. <p>Hvis du har brug for en brugervejledning, kan du finde nærmeste forhandler på 800-443-2153 eller www.harley-davidson.com</p>
	29127-95B	Generelle advarsler (andre modeller)		
2	15368-01A	Batteriadvarel	På stellet, til venstre for batteriet	<p>ADVARSEL: Et tilsluttet batteri kan frembringe gnister, eller motorcyklen kan starte under indgreb på motorcyklen. Der kan opstå dødsfald eller alvorlig personskade.</p> <ul style="list-style-type: none"> • Frakobl derfor det negative kabel før indgreb. • Hold kablet i afstand fra terminalen under indgrebet.

Tabel 3. Mærkater

PUNKT	DELNR.	BESKRIVELSE	PLACERING	TEKST
3	Sælges ikke separat	Støddæmper-mærkat	På støddæmperne	ADVARSEL: Dette modul indeholder nitrogengas under højtryk. Ethvert forsøg på at adskille eller påfylde dette støddæmpermodul vil medføre en eksplosion, der vil forårsage alvorlig kvæstelse. Udsættelse for åben ild eller punktering kan også medføre en eksplosion, der vil forårsage alvorlig kvæstelse. Udskiftning og bortskaffelse må kun udføres af en autoriseret forhandler.
4	14000069	Belastningsgrænse for sadeltaske	Inde i sadeltaske (på modeller, som har det udstyr)	ADVARSEL: For meget vægt i sadeltaske kan føre til, at du mister herredømmet. Der kan opstå dødsfald eller alvorlig personskade. <ul style="list-style-type: none"> • Læg ikke mere end 6,8 kg (15 lb) i hver sadeltaske. • Læg lige meget vægt i hver sadeltaske. • Se afsnittet om Tilbehør og last i brugervejledningen for at få flere oplysninger.

1

⚠ WARNING

Motorcycles are different from other vehicles. They operate, steer, handle and brake differently. Unskilled or improper use could result in loss of control, death or serious injury.

- Take a rider training course.
- Read Owner's Manual before riding, adding accessories or servicing.
- Wear a helmet, eye protection and protective clothing.
- Never tow a trailer.

For a manual, find nearest dealer at 1-800-443-2153 or www.harley-davidson.com 29127-95B

3

⚠ WARNING

THIS ASSEMBLY CONTAINS HIGH-PRESSURE NITROGEN GAS. ANY ATTEMPT TO DISASSEMBLE OR REFILL THIS SHOCK ASSEMBLY MAY RESULT IN AN EXPLOSION, CAUSING SERIOUS INJURY. EXPOSURE TO FLAME OR PUNCTURE MAY ALSO RESULT IN AN EXPLOSION, CAUSING SERIOUS INJURY. REPLACEMENT AND DISPOSAL SHOULD ONLY BE DONE BY YOUR AUTHORIZED DEALER. **SHOWA**

2

⚠ WARNING

A connected battery can cause a spark or motorcycle startup while servicing. Death or serious injury could occur.

- Disconnect negative cable before servicing.
- Keep cable away from terminal while servicing.

15368-01A

4

⚠ WARNING

Too much weight in saddlebags can cause loss of control. Death or serious injury could occur.

- Do not put more than 15 pounds in each saddlebag.
- Put equal weight in each saddlebag.
- See Accessories and Cargo section of Owner's Manual for more information.

14000069

Figur 1. Mærkater

STELNUMMER (VIN)

Generelt

Se Figur 3. Hver motorcykel har sit eget unikke serie- eller stelnummer (VIN), der består af 17 tegn. Se Tabel 4.

Location (Placering)

Se Figur 2. Det komplette 17-cifrede VIN-nummer er præget på højre side af rammen, nær styret. I nogle områder er der også placeret en VIN-mærkat på det forreste stelrør.

Forkortet stelnummer

Et forkortet VIN, der viser køretøjsmodel, motortype, modelår og løbenummer er præget på venstre side af krumtaphuset mellem motorcylindrerne.

BEMÆRK

Oplys altid alle 17 cifre i stelnummeret, når du bestiller reservedele eller søger oplysninger vedrørende motorcyklen.

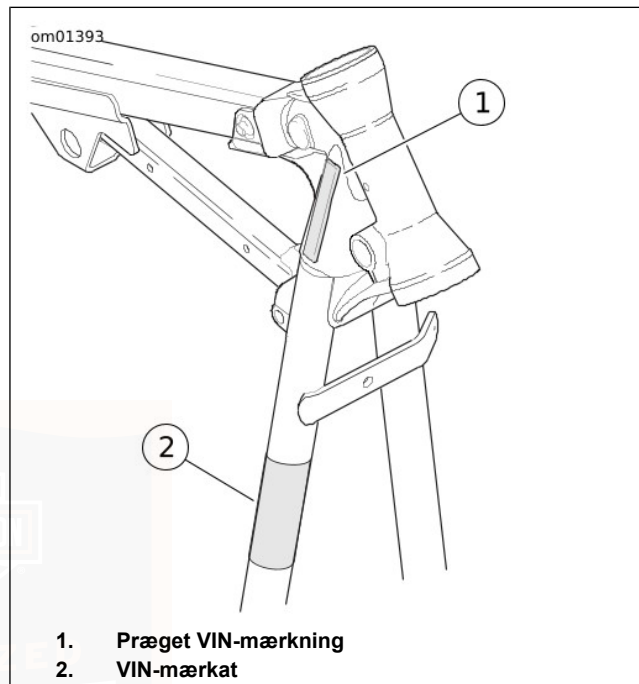

Figur 2. Placering af VIN-mærkninger

om00914

1 2 3 4 5 6 7 8 9

1HD 1 BW V 1 3 D B 111000

Figur 3. Eksempel på et typisk VIN på en Harley-Davidson: 2013 Softail-modeller

Tabel 4. Forklaring af VIN på Harley-Davidson motorcykler: 2013 Softail-modeller

POSITION	BESKRIVELSE	MULIGE VÆRDIER
1	Identifikation af salgslandet	1HD = Oprindeligt fremstillet til salg i USA 5HD = Oprindeligt fremstillet til salg uden for USA 932 = Oprindeligt fremstillet i Brasilien og kun til salg på det brasilianske marked MEG = Oprindeligt fremstillet i Indien og kun til salg på det indiske marked
2	Motorcykeltype	1=Tung motorcykel (901 cm ³ eller derover)
3	Model	Se VIN-listen over modeller
4	Motortype	5=Twin Cam 96B™, 1.585 cm ³ luftkølede, benzinindsprøjtning, balanceret V=Twin Cam 103B™, 1.690 cm ³ luftkølede, benzinindsprøjtning, balanceret

Tabel 4. Forklaring af VIN på Harley-Davidson motorcykler: 2013 Softail-modeller

POSITION	BESKRIVELSE	MULIGE VÆRDIER	
5	Kalibrering/konfiguration, indledning	Normal indførsel 1=USA (DOM) 3=Californien (CAL) A=Canada (CAN) C = HDI E=Japan (JPN) G=Australien (AUS) J=Brasilien (BRZ) L=Østasien (APC) N=Indien (IND)	Halvårlig eller særlig introduktion 2, 4=USA (DOM) 5, 6=Californien (CAL) B=Canada (CAN) D = HDI F=Japan (JPN) H=Australien (AUS) K=Brasillien (BRZ) M=Østasien (APC) P=Indien (IND)
6	VIN-kontroltegn	Kan være 0-9 eller X	
7	Modelår	D=2013	
8	Samlefabrik	B=York, PA USA D=H-D Brazil-Manaus, Brasilien (CKD) N=Haryana Indien (Bawal District Rewari)	
9	Løbenummer	Varierer	

Tabel 5. VIN-modelkoder: 2013 Softail-modeller

KODE	MODEL	KODE	MODEL
BF	FXSB Softail® Breakout™	JH	FLSTC Heritage Softail® Classic Shrine
BV	FXST Softail® Standard (kun Australien)	JP	FXS Blackline®
BX	FLSTF Fat Boy®	JR	FLS Softail® Slim™

Tabel 5. VIN-modelkoder: 2013 Softail-modeller

KODE	MODEL	KODE	MODEL
BW	FLSTC Heritage Softail® Classic FLSTC ANV Heritage Softail® Classic 110th Anniversary Edition	JN	FLSTFB Fat Boy® Lo FLSTFB ANV Fat Boy® Lo 110th Anniversary Edition FLSTFB Fat Boy® Special (nogle internationale markeder)
JD	FLSTN Softail® Deluxe		

MODELLER OG FUNKTIONER

Nogle modeller, funktioner eller konfigurationer, som er vist i vejledningen, er måske ikke tilgængelige på alle markeder.

FØDSELSDAGSMODELLER

Motorcykel-jubilæumsmodellerne har specielle mærker, lak og serienummerering.

Der henvises til funktioner og instruktioner for standard ikke jubilæumsmodeller, med mindre andet er angivet.

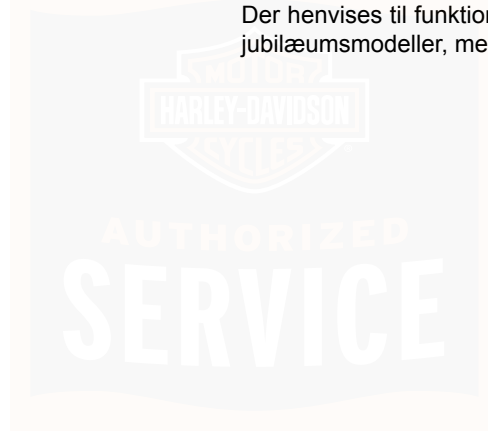

SPECIFIKATIONER

Tabel 6. Motor: Twin Cam 96B™

PUNKT	SPECIFIKATION	
Antal cylindre	2	
Type	4-takt, V-type med 45 graders hældning, balanceret, luftkølede	
Komprimeringsforhold	9,2:1	
Kaliber	95,25 mm	3,750 tommer
Takt	111,1 mm	4,38 tommer
Forskydning	1.585 cm ³	96,0 tommer ³
Smøresystem	Under tryk, tør oliesump	

Tabel 7. Motor: Twin Cam 103B™

PUNKT	SPECIFIKATION	
Antal cylindre	2	
Type	4-takt, V-type med 45 graders hældning, balanceret, luftkølede	
Komprimeringsforhold	9,6:1	
Kaliber	98,42 mm	3,875 tommer
Takt	111,1 mm	4,38 tommer
Forskydning	1.690 cm ³	103,0 tommer ³
Smøresystem	Under tryk, tør oliesump	

BEMÆRK

Specifikationerne i denne vejledning stemmer muligvis ikke overens med specifikationerne på de officielle certifikationer på visse markeder, hvilket skyldes forskellige tidspunkter for offentliggørelse, forskellige testmetoder og/eller forskelle på motorcyklerne. Kunder, som ønsker officielt anerkendte lovmæssige specifikationer for deres motorcykler, henvises til certificeringsdokumenter og/eller til deres forhandler eller distributør.

Tabel 8. Elektrisk system

KOMPONENT	SPECIFIKATION	
Tændingstidspunkt	Ikke justerbar	
Batteri	12 V, 19 Ah, 315 CCA forseglet og vedligeholdelsesfrit	
Ladesystem	Trefaset, 38 A system (439 W ved 13 V, 2000 o/min, 489 W maks. effekt ved 13 V)	
Tændrørstype	6R12	
Tændrørstørrelse	12 mm	
Tændrørsafstand	0,97-1,09 mm	0,038-0,043 tommer
Tændrørsmoment	16,3-24,4 N·m	12-18 ft-lb

Tabel 9. Transmission

TRANSMISSION	SPECIFIKATION
Type	Konstant tilkobling, fodskifte
Hastigheder	6 til fremadkørsel

Tabel 10. Kædehjul

KÆDETRÆK	PUNKT	ANTAL TÆNDER PÅ KÆDEHJUL
Primær	Motor	34
	Kobling	46
Sidste	Transmission	32
	Baghjul	66*

*64 tænder på japanske modeller

Tabel 11. Generelle drevforhold

GEAR	RATIO	
	AMERIKANSKE OG INTERNATIONALE MODELLER	JAPANSKE MODELLER
1. gear	9,311	9,029
2. gear	6,454	6,259
3. gear	4,793	4,648
4. gear	3,882	3,764
5. gear	3,307	3,207
6. gear	2,790	2,706

Tabel 12. Kapaciteter

PUNKT	L	USA
Benzintank (total)	18,9	5,0 gal
Tændt indikator for lav benzinstand	3,8	1,0 gal
Olietank med filter	2,8	3,0 qt
Transmission (omtrentlig)	0,95	1,0 qt
Forreste kædekasse (omtrentlig)	0,95	1,0 qt

Tabel 13. Mål: FLSTFB, FLSTC, FLSTF og FLSTN

PUNKT	FLSTFB		FLSTC		FLSTF		FLSTN	
	mm	tommer	mm	tommer	mm	tommer	mm	tommer
Længde	2.395	94,3	2.400	94,5	2.395	94,3	2.405	94,7
Bredde i alt	990	39,0	955	37,6	990	39,0	980	38,6

Tabel 13. Mål: FLSTFB, FLSTC, FLSTF og FLSTN

PUNKT	FLSTFB		FLSTC		FLSTF		FLSTN	
	mm	tommer	mm	tommer	mm	tommer	mm	tommer
Højde i alt	1.095	43,1	1.402	55,2	1.095	43,1	1.125	44,3
Akselafstand	1.638	64,5	1.638	64,5	1.638	64,5	1.638	64,5
Afstand fra jord	122	4,8	130	5,1	130	5,1	122	4,8
Sadelhøjde*	616	24,3	648	25,5	635	25,0	622	24,5

*Med en fører på 81,6 kg (180 lb) i sadlen.

Tabel 14. Mål: FLS, FXST, FXS og FXSB

PUNKT	FLS		FXST		FXS		FXSB	
	mm	tommer	mm	tommer	mm	tommer	mm	tommer
Længde	2.405	94,7	2.410	94,9	2.362	93,0	2.445	96,3
Bredde i alt	990	39,0	915	36,0	864	34,0	915	36,0
Højde i alt	1.100	43,3	1.230	48,4	1.201	47,3	1.040	40,9
Akselafstand	1.638	64,5	1.700	66,9	1.689	66,5	1.710	67,3
Afstand fra jord	121	4,8	159	6,2	133	5,25	120	4,7
Sadelhøjde*	615	24,2	663	26,1	610	24,0	627,4	24,7

*Med en fører på 81,6 kg (180 lb) i sadlen.

▲ ADVARSEL

Motorcyklens maks. bruttokøretøjsvægt (GVWR) og maks. akseltryk (GAWR) må ikke overskrides. Hvis disse totalvægte overskrides kan det føre til komponentfejl og forringede motorcyklens stabilitet, styreegenskaber og ydelse, hvilket kan resultere i dødsfald eller alvorlige personskader. (00016f)

- Maks. bruttokøretøjsvægt (GVWR) er den vægt, som motorcykel, tilbehør, fører, passager og bagage samlet må veje, for at det er sikkert at køre.
- Maks. akseltryk (GAWR) er den maksimale vægt, som må være på hver aksel, for at det er sikkert at køre.

- Maks. bruttokøretøjsvægt (GVWR) og maks. akseltryk (GAWR) er anført på en informationsplade på det nederste rammerør.

BEMÆRK

Den maksimale ekstra vægt, som er tilladt på motorcyklen, er lig med maks. bruttokøretøjsvægt (GVWR) minus

kørevægten. F.eks. må en motorcykel med en Maks. bruttokøretøjsvægt (GVWR) på 544 kg (1.200 lb) og med en kørevægt på 363 kg (800 lb), have en maksimal yderligere vægt på 181 kg (400 lb) kombineret vægt for føreren, passager, køreudstyr, bagage og monteret tilbehør.

Tabel 15. Vægt: FLSTC, FLSTF, FLSTFB og FLSTN

PUNKT	FLSTC		FLSTF		FLSTFB		FLSTN	
	kg	lb	kg	lb	kg	lb	kg	lb
Kørevægt*	345,2	761	328,8	725	331,5	731	329,3	726
Maksimal tilladt yderligere vægt**	181,0	399	197,4	435	194,7	429	196,9	434
GVWR	526,2	1160	526,2	1160	526,2	1160	526,2	1160
GAWR, forende	195,0	430	195,0	430	195,0	430	195,0	430
GAWR, bagende	331,1	730	331,1	730	331,1	730	331,1	730

*Motorcyklens samlede vægt som den blev leveret med alle olier/væsker og cirka 90 % brændstof.
 **Den samlede vægt for tilbehør, bagage, køreudstyr, passager og fører må ikke overstige denne vægt.

Tabel 16. Vægt: FLS, FXST, FXS og FXSB

PUNKT	FLS		FXST		FXS		FXSB	
	kg	lb	kg	lb	kg	lb	kg	lb
Kørevægt*	317,5	700	317,0	699	310,0	682,5	318	701
Maksimal tilladt yderligere vægt**	208,7	460	193,3	426	199,8	441,5	215	474
GVWR	526,2	1.160	510,3	1.125	509,8	1.124	533	1.175
GAWR, forende	195,0	430	188,2	415	187,7	414	188	415

Tabel 16. Vægt: FLS, FXST, FXS og FXSB

PUNKT	FLS		FXST		FXS		FXSB	
	kg	lb	kg	lb	kg	lb	kg	lb
GAWR, bagende	331,1	730	322,1	710	322,1	710	345	760
*Motorcyklens samlede vægt som den blev leveret med alle olier/væsker og cirka 90 % brændstof.								
**Den samlede vægt for tilbehør, bagage, køreudstyr, passager og fører må ikke overstige denne vægt.								

Tabel 17. Lysdiagram

LYGTE	BESKRIVELSE (ALLE LYGTER ER 12 V)	ANTAL PÆRER	NUVÆRENDE AMP. TRÆK (STRØMSTYRKE)		HARLEY-DAVIDSON DELNUMMER
Forlygte	Fjernlys/nærlys	1	4,7 (fjernlys)	4,3 (nærlys)	68329-03
	Internationalt positionslys	1	0,32		53436-97
Baglygte og bremselys (FLSTN)	Baglygte og bremselys	1	0,59/2,10		68168-89A
	Baglygte og bremselys, international	1	0,59/2,10		68169-90A
	Nummerpladelys	1	0,35		52441-95
	Nummerpladelys, international	1	0,37		53436-97
Baglygte og bremselys (FLS, FXSB og FXS Canada)	Baglygte og bremselys	Oplyst af lysdioder. Udskift hele sættet, hvis der opstår fejl.			
Baglygte og bremselys (andre modeller, undtagen FLS, FXSB og FXS international)	Baglygte og bremselys	1	0,59/2,10		68167-04

Tabel 17. Lysdiagram

LYGTE	BESKRIVELSE (ALLE LYGTER ER 12 V)	ANTAL PÆRER	NUVÆRENDE AMP. TRÆK (STRØMSTYRKE)		HARLEY-DAVIDSON DELNUMMER
Nummerpladelys	FLS, FXSB og FXS USA/Canada	Oplyst af lysdioder. Udskift hele sættet, hvis der opstår fejl.			
	FLS, FXSB og FXS international	2	0,35		52441-95
Blinklys	Forende/tændt motor	2	2,25 (blinklys)	0,59 (forende/ tændt motor)	68168-89A
	Forende international (undtagen FLSTC)	2	1,75		68163-84
	Forende international (FLSTC)	2	1,75		68572-64B
	Bagende (FLSTC)	2	2,25		68572-64B
	Bagende (FLS, FXSB og FXS USA/Canada)	2	2,25		68168-89A
	Bageste blinklys (FXS, FLS og FXSB international)	Oplyst af lysdioder. Udskift hele sættet, hvis der opstår fejl.			
	Bagende (andre modeller)	2	1,75		68163-84
	Hjælpe-/tågelygter (FLSTC/FLSTN)	USA	2	2,50	
International		2	2,10		68000056
Lys på skærmkant	FLSTC	2	0,10		68193-95
Instrumentpanelbelysning	Oplyst af lysdioder. Udskift hele sættet, hvis der opstår fejl.				



Table 18. Specificerede dæk

MODEL	MONTERING	STØRRELSE	SPECIFICERET DÆK	TRYK (KOLDT)	
				kPa	psi
FLSTC, FLS	forende	16 tommer	Dunlop D402F MT90B16	248	36
FLSTN, FLSTC (hvide sider)	forende	16 tommer	Dunlop D402F MT90B16	248	36
FLSTF, FLSTFB	forende	17 tommer	Dunlop D408F 140/75R17	248	36
FXST	forende	21 tommer	Dunlop D408F MH90-21	207	30
FXS	forende	21 tommer	Dunlop D402F MH90-21	207	30
FXSB	forende	21 tommer	Dunlop D408F 130/60B21	248	36
FLSTC	bagende	16 tommer	Dunlop D401 150/80B16	276	40
FLSTN, FLSTC (hvide sider)	bagende	16 tommer	Dunlop D402 MU85B16	276	40
FXS, FLS	bagende	16 tommer	Dunlop D402 MU85B16	276	40
FLSTF, FXST, FLSTFB	bagende	17 tommer	Dunlop D407 200/55R17	290	42
FXSB	bagende	18 tommer	Dunlop D407 240/40R18	290	42

DÆKDATA

▲ ADVARSEL

Tilpas dæk, slanger, fælgstrips- eller pakninger, luftventiler og dæksler efter hjultypen. Kontakt en Harley-Davidson forhandler. Hvis disse dele ikke passer sammen, kan det medføre beskadigelse af dækket, resultere i at dækket krænges af hjulet, eller i dækfejl, hvilket kan resultere i dødsfald eller alvorlige personskader. (00023c)

▲ ADVARSEL

Harley-Davidson anbefaler brug af dæk specificerede af Harley-Davidson. Harley-Davidson-køretøjer er ikke beregnet til brug med ikke-specificerede dæk, inklusive snedæk, knallertdæk og andre specialdæk. Hvis der anvendes ikke-specificerede dæk, kan det forringe motorcyklens stabilitet og styre- og bremsegenskaber samt medføre tab af kontrol over motorcyklen med dødsfald eller alvorlige personskader til følge. (00024d)

Der henvises til Tabel 18 for godkendte dæk og anbefalede tryk.

⚠ ADVARSEL

Sæt en ny pakning i før påsætning af dækket. Kørsel på motorcyklen uden en monteret pakning kan rive ventilstammen løs, hvilket kan medføre hurtigt lufttab, som kan føre til tab af kontrol og medføre dødsfald eller alvorlig personskade. (00622b)

Nogle 2012 og senere Softail-motorcykler med profilkabelhjul (glatte runde fælge med trådege) har en særlig fælgpakning, en fælgstrip og et slangeløst dæk. Der anvendes ingen inderslange. Disse fælge er unikke og angivet med bogstaverne MTM og ordet TUBELESS på fælgen. Montér aldrig et dæk med inderslange på denne type hjul. Montér en ny fælgpakning og fælgstrip hver gang, der monteres et dæk på et profilkabelhjul med markeringerne MTM og TUBELESS.

Stålkabelfælge anvender en inderslange og fælgstrimmel. Slangeløse dæk med den korrekte størrelse inderslange kan anvendes på disse hjul. Montér en ny inderslange og fælgstrip hver gang, der monteres et nyt dæk på et hjul med stålkabelfælge.

Der anvendes slangeløse dæk på alle Harley-Davidson egerhjul og pladefælg.

Dækstørrelserne er angivet på siden af dækket. Størrelserne på inderslangerne er angivet på slangen.

⚠ ADVARSEL

Fordæk og bagdæk på en Harley-Davidson er ikke ens. Hvis der byttes om på for- og bagdæk, kan det forårsage dækfejl, hvilket kan resultere i dødsfald eller alvorlige personskader. (00026a)

⚠ ADVARSEL

Kontrollér, at dækkene har det korrekte dæktryk, er afbalancerede, ubeskadigede og har tilstrækkelig slidbane. Efterse dækkene regelmæssigt, og kontakt en Harley-Davidson forhandler, hvis de skal skiftes. Kørsel med meget slidte, uafbalancerede eller flade, overbelastede eller beskadigede dæk kan resultere i dækfejl og forringede motorcyklens stabilitet og styreegenskaber, hvilket kan resultere i dødsfald eller alvorlige personskader. (00014b)

Sørg altid for at have det korrekte dæktryk som specificeret i Tabel 18. Belast ikke dækkene ud over maks. akseltryk (GAWR), som specificeret i Tabel 15 og Tabel 16. Dæk med forkort dæktryk eller overbelastede dæk kan svigte.

▲ ADVARSEL

Når slidindikatorerne bliver synlige, eller der kun er en slidbanedybde på 1 mm (1/32 in) tilbage, skal dækket omgående skiftes til et Harley-Davidson-specificeret dæk Kørsel med et slidt dæk kan resultere i dødsfald eller alvorlige personskader. (00090c)

Harley-Davidson dæk er udstyret med slidindikatorer, som løber horisontalt med slidbanen. Når et dæk er slidt i den grad, at slidindikatorerne er synlige, eller indtil 0,8 mm (1/32 in) slidbanedybde er tilbage, kan dækket:

- Lettere blive ødelagt og give dækfejl.
- Give nedsat træk.
- Forringe stabilitet og styring.

Harley-Davidson udfører ingen afprøvning med kun nitrogen i dækkene. Harley-Davidson hverken anbefaler eller fraråder brug af ren nitrogen til oppumpning af dæk.

Dækoverensstemmelseserklæring for Indien:

Harley-Davidson Motor Company erklærer, at dækkene, der vises på listen i specifikationsafsnittet, er i overensstemmelse med kravene i den indiske Standard 15627 fra Bureau of Indian Standards (ifølge seneste revidering), som er påkrævet for registrering af køretøjer i Indien. Disse dæk er også i

overensstemmelse med kravene i Central Motor Vehicle Rules, 1989.

BENZINBLANDINGER

Motorcyklen er designet til at kunne opnå bedst mulig ydeevne og effektivitet på blyfri benzin. De fleste benzintyper blandes med alkohol og/eller æter for at frembringe iltholdige blandinger. Typen og mængden af alkohol eller æter, som er tilsat brændstoffet, er vigtig.

BEMÆRK

Brug ikke benzin med metanol. Det kan medføre komponentfejl i brændstofsysteet, motorskade og/eller udstyrsfejl. (00148a)

- Benzin/METHYL-TERTIÆR-BUTYL-ETHER (MTBE)-blandinger består af en blanding af benzin og op til 15 % MTBE. Benzin/MTBE-blandinger er godkendt til brug i din motorcykel.

- ETHANOL-brændstof er en blanding af ethanol (alkohol af korn) og blyfri benzin, og det kan påvirke forbruget pr. kilometer. Brændstoffer med et ethanolindhold på op til 10 % kan anvendes i din motorcykel, uden at det påvirker motorcyklens ydelse. U.S. EPA bestemmelserne angiver på nuværende tidspunkt, at brændstof med 15 % ethanol (E15) ikke må anvendes til motorcykler på tidspunktet for udgivelse af herværende udgivelse. Nogle motorcykler, der sælges i visse lande, er kalibrerede til at køre med højere ethanolkoncentrationer for at overholde brændstofstandarderne i disse lande.
- REFORMULERET ELLER ILTET BENZIN (RFG) er benzinblandinger, der er specielt designet til at give en renere forbrænding end andre benzintyper. Dette medfører mindre udstødningsemissioner. Denne type benzin er også formuleret til at fordampe mindre, når du fylder benzin på tanken. Reformuleret benzin bruger tilsætningsstoffer til at ilte benzinen. Din motorcykel vil køre normalt ved brug af denne benzintype. Harley-Davidson anbefaler brug af denne benzintype, når det er muligt, da det medvirker til en renere luft i vores miljø.
- Brug ikke konkurrencebrændstof eller brændstof, der indeholder methanol. Brug af disse brændstoffer vil skade systemet.

- Den eneste oktanforstærker, som Harley-Davidson anbefaler, er SCREAMIN' EAGLE SUPER OKTANFORSTÆRKER (kan kun fås i USA). Det er den eneste oktanforstærker, der er blevet ekstensivt afprøvet og godkendt til brug med Harley-Davidson-motorer og komponenter.

Visse benzinblandinger kan forringe motorcyklens evne til at starte, dens køreegenskaber eller brændstoføkonomi. Hvis der forekommer nogen af disse problemer, bør et andet mærke benzin eller benzin med en højere oktan prøves.

BRÆNDSTOF

Anvend altid blyfri benzin af god kvalitet. Oktantallet er normalt angivet på benzinpumpen. Se Tabel 19.

⚠ ADVARSEL

Undgå at spilde benzin. Åbn langsomt påfyldningsdækslet. Fyld kun benzin på op til bunden af påfyldningsstudsens, så der er luft nok til, at brændstoffet kan udvide sig. Skru påfyldningsdækslet godt fast efter påfyldning. Benzin er yderst brandfarlig og højeksplosiv, hvilket kan resultere i dødsfald eller alvorlige personskader. (00028b)

▲ ADVARSEL

Vær forsigtig ved påfyldning af benzin. Luft under tryk i brændstoftanken kan presse benzin ud af benzinslangen. Benzin er yderst brandfarlig og højeksplosiv, hvilket kan resultere i dødsfald eller alvorlige personskader. (00029a)

Benzinpumperne på moderne tankstationer pumper benzin ind i motorcyklens benzintank med stort tryk, hvilket kan medføre, at der skabes et lufttryk.

Tabel 19. Oktantal

SPECIFIKATION	OKTAN
Påfyld oktan (R+M)/2	91 (95 RON)

KATALYSATOR

Motorcyklen er udstyret med katalysator (undtagen Australien).

BEMÆRK

Kør aldrig på en motorcykel med katalysator, der har fejltænding. Hvis du kører på motorcyklen under dette forhold, vil udstødningen blive ekstremt varm, hvilket kan beskadige motorcyklen, herunder tab af emissionskontrol. (00149c)

BEMÆRK

Anvend kun blyfrit brændstof i motorcykler med katalysator. Blyholdigt brændstof vil skade emissionskontrollsystemet. (00150c)



NOTER



GENERELT: KONTROLAPPARATER OG INDIKATORER

▲ ADVARSEL

Identificer og forstå dit køretøjs specifikke funktioner. Hvis du ikke forstår, hvordan disse egenskaber påvirker køretøjets funktion, kan det føre til en ulykke, som kan resultere i dødsfald eller alvorlig personskade. (00043b)

Visse af de funktioner, der beskrives, er kun gældende for visse modeller. Disse funktioner er muligvis tilgængelige som tilbehør til din Harley-Davidson motorcykel. Du kan få en komplet liste over tilbehør, der passer til netop din motorcykel, hos en Harley-Davidson forhandler.

TÆNDINGSKONTAKT

Generelt

▲ ADVARSEL

Den automatiske tænding af forlygten gør motorcyklen mere synlig for andre trafikanter. Sørg for, at forlygten altid er tændt. Ringe synlighed for andre trafikanter kan resultere i dødsfald eller alvorlige personskader. (00030b)

Der henvises til afsnittet Tabel 20. Tændingskontakten kontrollerer motorcyklens elektriske funktioner.

Der henvises til afsnittet "DIN BRUGERVEJLEDNING" i starten af denne håndbog. Nedskriv alle dine nøgletal på den side, der er beregnet hertil. Nøgletaller kan findes under plastikomslaget foroven på nøglen.

BEMÆRK

Lysene tændes, hvis kontakten er stillet over på positionen IGN (tænding), som fastsat ved lov i visse områder.

BEMÆRK

Beskyt din motorcykel mod tyveri. Hvis motorcyklen ikke låses, når du parkerer den, risikerer du, at den bliver stjålet, eller at få udstyret beskadiget. (00151b)

▲ ADVARSEL

Kør ikke på motorcyklen med gaflerne låst. Når gaflerne er låst, er motorcyklens evne til at dreje begrænset, hvilket kan resultere i dødsfald eller alvorlige personskader. (00035a)

BEMÆRK

Smør ikke cylinderlåsene med petroleumsbaserede smøremidler eller grafit. Dette kan ødelægge låsene. (00152a)

Alle modeller undtagen FXS og FXSB

Se Figur 4. Tændingskontakten er placeret på instrumentpanelet oven på tanken.

Lås op: For at låse tændingen op, skal nøglen sættes i og drejes med uret til unlock-position (ulåst). Tag nøglen ud af tændingskontakten, før motorcyklen bruges. Hvis du ikke fjerner nøglen, risikerer den at falde ud under kørslen.

Betjening: Drej kontakten til den ønskede position. Der henvises til afsnittet Tabel 20 for funktioner for tændingskontakten.

Lås: Kontakten kan låses i OFF- (fra) eller ACC-positionen (tilbehør). For at låse tændingen skal kontaktlåget løftes, nøglen sættes i og drejes mod uret til LOCK-position (låst).

BEMÆRK

Drej tændingskontakt til positionen OFF (fra), inden du låser motorcyklen. Hvis kontakten efterlades i positionen ACC (tilbehør), forbliver instrumentlysene tændt, hvilket resulterer i afladning af batteriet. (00492b)

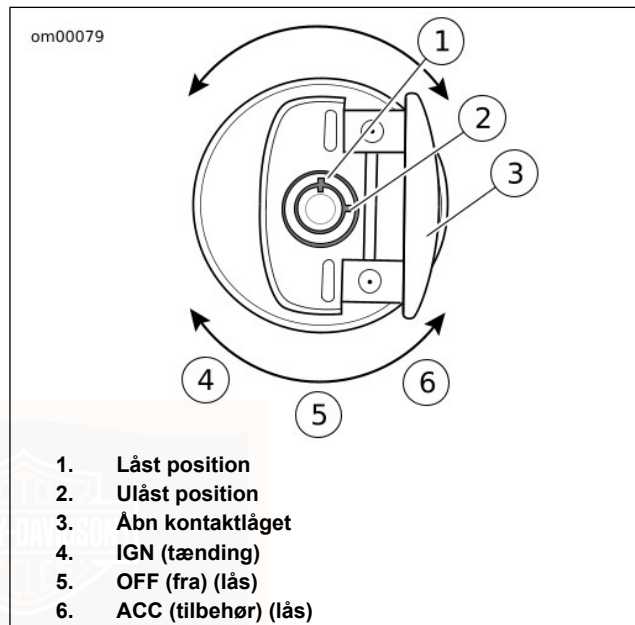

Figur 4. Tændingskontakt: Softail-modeller (undtagen FXS og FXSB)

FXS- og FXSB-modeller

Se Figur 5. Tændingskontakten er anbragt på venstre side af motorcyklen mellem motorcylindrerne.

Lås op: Indsæt nøglen, og drej med uret for at låse fingergrebet op. Tag nøglen ud af tændingskontakten, før motorcyklen bruges. Hvis du ikke fjerner nøglen, risikerer den at falde ud under kørslen.

Betjening: Brug fingergrebet til at vælge ACC (tilbehør) eller IGN (tænding) positioner. Der henvises til afsnittet Tabel 20 for funktioner for tændingskontakten.

Lås: Sæt fingergrebet på OFF (fra). Indsæt nøglen, og drej mod uret for at låse fingergrebet. Tag nøglen ud.

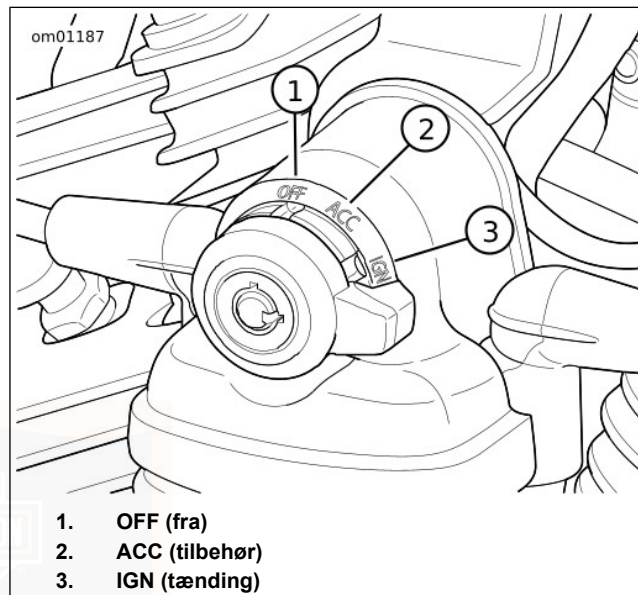

Figur 5. Tændingskontakt: FXS- og FXSB-modeller

Tabel 20. Positioner for tændingskontakten

KONTAKTENS POSITION	FUNKTION
OFF (fra)	Tændingen, lygter og tilbehør er slået fra.
ACC (tilbehør)*	Tilbehør er slået til. Katastrofeblinkene kan betjenes. Instrumentlysene tændes. Forlygtekontakten kan skiftes mellem HI (høj) og LO (lav). Der kan tændes for bremselyset og hornet.

Tabel 20. Positioner for tændingskontakten

KONTAKTENS POSITION	FUNKTION
IGNITION (tænding)*	Tændingen, lygter og tilbehør er slået til.
*Modeller til det internationale marked har en ekstra funktion, idet positionslys og baglygte også tændes. BEMÆRK: Hvis motorcyklen efterlades i ACC (tilbehør) i længere tid, kan det aflade batteriet. Hvis motorcyklen er i ACC (tilbehør), bliver denne automatisk slået FRA efter to timer for at forhindre, at batteriet bliver helt afladet. Hvis du vil genoptage normal drift drejes tændingskontakten tilbage til OFF (fra), og derefter til den ønskede position.	

MANUELLE KONTROLELEMENTER

Elektrisk startkontakt

Se Figur 6. Den elektrisk startkontakt (5) er placeret på betjeningspanelet på højre styr. Se BETJENING > START AF MOTOREN (Side 85).

1. Sæt motorens SLUK-/START-kontakt (6) på START, og transmissionen i frigear. Indikatoren for frigear (grøn) burde nu være tændt.
2. Se Figur 4. Drej tændingskontakten til IGN (tænding), og tryk på START-kontakten for at starte motoren.

BEMÆRK

- Når starteren er aktiveret, slukkes forlygten midlertidigt for at nedbringe belastningen af batteriet.

- Hvis motoren ikke starter, vil startmotoren køre i fem sekunder og derefter stoppe. Slip og tryk på START-kontakten. Hvis motorcyklen ikke starter efter flere mislykkede startforsøg, skal du tage ind til en Harley-Davidson forhandler.

Katastrofeblink

Kontakt til katastrofeblink (5) er placeret over kontakten for den elektrisk startkontakt. Dette system gør det muligt at efterlade en motorcykel, der ikke kan køre længere, med katastrofeblinket slået til, indtil der er skaffet hjælp.

1. Med tændingskontakten på IGN (tænding) eller ACC (tilbehør) trykkes på trekanten for katastrofeblink for at aktivere de fire blinklys.

BEMÆRK

Hvis motorcyklen er udstyret med et ekstra sikkerhedssystem, skal fjernbetjeningen være i nærheden, når katastrofeblinklyset tændes, og når det slukkes igen.

2. Drej tændingen til OFF (fra). Katastrofeblinklyset vil fortsætte i to timer, eller indtil funktionen bliver slukket af føreren.
3. For at slukke drejes tændingen på ACC (tilbehør) eller TIL, og der trykkes på advarselstrekanten over den elektriske startkontakt.

SLUK-/START-kontakt

Se Figur 6. Motorens SLUK-/START-kontakt (6) slår tændingsstrømmen til eller fra. Motorens SLUK-/START-kontakt er placeret på betjeningspanelet på højre styr. Tryk på den øverste ende af SLUK-/START-kontakten for at afbryde tændingsstrømmen og standse motoren. Tryk på den nederste ende af SLUK-/START-kontakten for at aktivere start og drift af motoren.

BEMÆRK

- *SLUK-/START-kontakten skal være på positionen START, før motoren kan startes.*
 - *SLUK-/START-kontakten anvendes, når du ønsker at standse motoren.*
1. Motoren slukkes ved at dreje den øverste ende af SLUK-/START-kontakten over på positionen SLUK.
 2. Se Figur 4. Drej tændingskontakten til positionen OFF (fra) for at slukke helt for tændingsstrømmen.

Gashåndtag

Se Figur 6. Gashåndtaget (8) er placeret på højre styr og betjenes med højre hånd.

For at undgå træthed på længere ture, er modeller, der ikke har cruise-udstyr, udstyret med en fjederbelastet justeringsskrue til gasfriktion (10) længst inde på gashåndtagets klemme.

1. Drej langsomt gashåndtaget med uret (fremad) for at lukke for gasspældet (decelerere).
2. Drej langsomt gashåndtaget mod uret (bagud) for at åbne gasspældet (accelerere).

▲ ADVARSEL

Stram ikke justeringsskruen til gasfriktion så hårdt, at motoren ikke automatisk kan vende tilbage til tomgang. Hvis denne skrue strammes for hårdt, risikerer motorcyklen at blive bragt ud af kontrol, hvilket kan resultere i dødsfald eller alvorlige personskader. (00031b)

3. Løsn justeringsskruen til gasfriktion, således at den vender tilbage til tomgangsposition, når hånden fjernes fra håndtaget.

4. Stram justeringssskruen for at øge friktionen på håndtaget. Dette gør det sværere at dreje gashåndtaget.

BEMÆRK

Justeringssskruen til gasfriktion bør ikke anvendes til at standse eller starte under normale forhold.

Koblingsgreb

⚠ ADVARSEL

Anbring ikke fingrene mellem koblingsgrebet og styret. Forkert placering af hænderne kan vanskeliggøre betjeningen af kontrolhåndtaget og medføre tab af kontrol over motorcyklen, hvilket kan resultere i dødsfald eller alvorlige personskader. (00032a)

Se Figur 6. Koblingsgrebet (1) er placeret på venstre styr og betjenes med venstre hånds fingre.

1. Drej koblingsgrebet langsomt ind mod styret for at koble helt ud.
2. Skift til 1. gear ved hjælp af gearskifteren. Der henvises til afsnittet KONTROLAPPARATER OG INDIKATORER > GEARSKIFTER (Side 50).
3. Drej langsomt koblingsgrebet tilbage for at koble til.

Der er anbragt en koblingskontakt på kontaktsættet på venstre styr. Denne kontakt giver føreren mulighed for at starte motorcyklen i alle gear (eller i frigear), når blot koblingsgrebet er drejet ind. Hvis koblingen ikke er koblet ud, og motorcyklen er i gear, vil den ikke starte.

HORN/TRIP-kontakt

HORN: Se Figur 6. Hornet betjenes ved at trykke på HORN-kontakten (2), som er placeret på betjeningspanelet på venstre styr. Hornet kan aktiveres i op til 10 sekunder ad gangen. Hvis Horn-kontakten holdes nede i længere tid, stopper hornet automatisk.

TRIP: TRIP-kontakten aktiverer triptælleren og anvendes til at aktivere kilometertællerdisplayet og gennemse forskellige displayskærme. Med tændingskontakten på OFF (fra) kan kilometertællerkontakten aktivere visninger for ur eller kilometertæller.

Nedblændingskontakt til forlygte

Se Figur 6. Nedblændingskontakten (3) er placeret på venstre styr.

Fjernlys: Tryk på den øverste ende af kontakten for at tænde for fjernlyset. Indikatoren for fjernlys (blå) på speedometeret lyser, når der er tændt for det lange lys.

Nærlys: Tryk på den nederste ende af kontakten for at tænde for nærlyset.

Blink for at overhale: Tryk på den nederste del af kontakten og hold den nede for at blinke med lampen for fjernlyset.

Blinklyskontakter

Se Figur 6. Der er placeret en blinklyskontakt på betjeningspanelerne på begge styr.

- Højre blinklyskontakt (9) bruges til at betjene det forreste og bagerste blinklys på højre side af motorcyklen.
- Venstre blinklyskontakt (4) bruges til at betjene det forreste og bagerste blinklys på venstre side af motorcyklen.

BEMÆRK

De forreste blinklys fungerer desuden som kørellys. Denne funktion vil muligvis ikke være at finde i alle områder på grund af lokale bestemmelser.



om01506

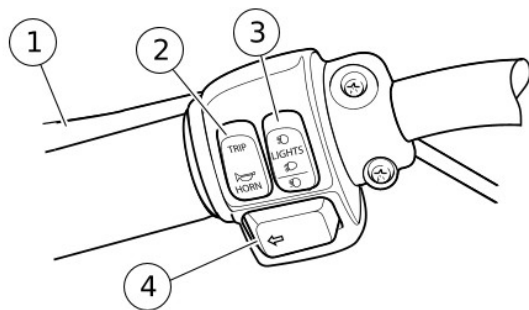

1. Koblingsgreb
2. Horn/trip-kontakt
3. Nedblændingskontakt til forlygte
4. Venstre blinklyskontakt
5. Elektrisk starter/katastrofeblinkkontakt

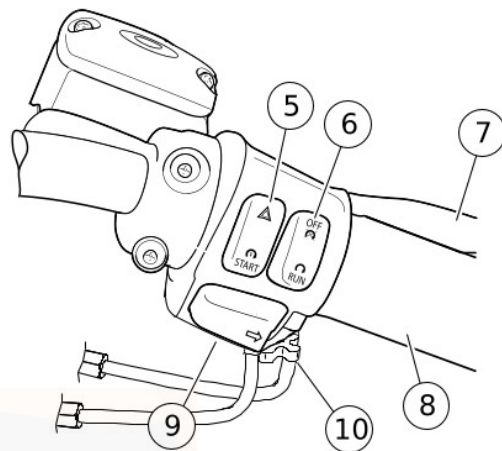

6. Sluk-/start-kontakt
7. Bremsehåndtag
8. Gashåndtag
9. Højre blinklyskontakt
10. Friktions justeringskrue

Figur 6. Manuelle kontrolapparater

BETJENING AF BLINKLYSKONTAKTER

Betjening

Tryk og slip venstre eller højre blinklyskontakt for at aktivere blinklyset. Lyset blinker, indtil det ophører automatisk eller annulleres manuelt af føreren.

BEMÆRK

Hvis en blinklysendikator blinker hurtigt, er der en blinklyspære, der ikke fungerer. Kør yderst forsigtig, og signaler med hænderne. Udskift hurtigst muligt den defekte komponent.

Automatisk ophør

Blinklyset ophører automatisk, når et fuldt sving er blevet registreret (baseret på køretøjshastigheden, accelerationen og svingets udførelse).

Lyset ophører også, hvis blinklyset er blevet aktiveret i en forlænget periode, mens køretøjets hastighed er større end 11 km/h (7 mph). Hvis motorcyklen standses eller kører langsommere end denne hastighed, fortsætter blinklyset med at blinke.

Manuel annullering

Blinklyset annulleres ved at trykke og slippe blinklyskontakten endnu en gang.

Det modsatte blinklys aktiveres ved at trykke på og slippe blinklyskontakt for den anden retning. Det første blinklys ophører, og blinklyset for den nye retning begynder at blinke.

INSTRUMENTER

Speedometer

⚠ ADVARSEL

Tilpas hastigheden til vejen og forholdene, og overskrid aldrig de angivne fartgrænser. For høj hastighed kan føre til tab af kontrol over motorcyklen, hvilket kan resultere i dødsfald eller alvorlige personskader. (00008a)

Se Figur 7. Speedometeret registrerer hastigheden i mil i timen (kun USA-modeller) eller kilometer i timen (kun internationale modeller).

Instrumenternes baggrundslys aktiveres efter en kort forsinkelse. Baggrundslyset kan svinge lidt, når det omgivende lys ændres (som f.eks. når man kører ind i en tunnel).

Kilometertæller

Hvis TRIP-kontakten trykkes ind, mens tændingskontakten står i en hvilken som helst position, aktiveres kilometertællervisningen.

Kilometerdisplayet i speedometerpanelet kan også vise valgte visninger:

- Kilometertæller
- Triptæller A
- Triptæller B
- Brændstofs rækkevidde
- Klokken
- Gearnummer og omdrejningstæller

Tryk og slip TRIP-kontakten for at skifte mellem visningerne.

Triptæller A og B

Hvis du ønsker at se, hvor langt du har kørt, eller at nulstille triptælleren, skal tændingskontakten stå på enten ACC (tilbehør) eller IGN (tænding). Tryk og slip TRIP-kontakten, indtil det ønskede triptællerregister (A eller B) vises. Triptælleren angives enten med et A eller et B i øverste venstre hjørne af displayet.

For at nulstille triptælleren, skal den kilometertæller, du ønsker at nulstille (A eller B), vises i displayet. Tryk på TRIP-kontakten, og hold den nede i ca. tre sekunder. Dette nulstiller triptælleren.

Gearvalg/tachometer

Tryk på og slip TRIP-kontakten for at skifte mellem kilometertællerdisplays til visning af gearnummer og omdrejningstal. Kilometertælleren viser det aktuelle gear (1-6) og motorhastigheden i omdrejninger pr. minut (o/min).

Når transmissionen står i frigear, eller koblingsgrebet er drejet ind, vil geartallet være tomt.

Klokken

Tryk på og slip TRIP-kontakten for at skifte mellem kilometertællerdisplays til visning af uret. Sådan indstilles uret:

1. Drej tændingskontakten over på ACC (tilbehør) eller IGN (tænding).
2. Se Figur 7. Tryk på og slip TRIP-kontakten, indtil klokken (time og minutter) vises. Tryk på TRIP-kontakten, og hold den nede, indtil ikonet 12HR (12-timers visning) begynder at blinke i speedometerdisplayet. Slip kontakten.
3. Tryk en enkelt gang på TRIP-kontakten, og slip den for at komme til et blinkende 24HR (24-timers visning) eller militærvisning af klokken. Hver gang du trykker kontakten ned og slipper den igen, skifter displayet mellem 12HR og 24HR.

4. Når det ønskede tidsformat vises, trykkes og holdes TRIP-kontakten nede, indtil timevisningen begynder at blinke.
5. Tryk på TRIP-kontakten flere gange i træk for at indstille timerne.
6. Når det korrekte timetal vises, trykkes og holdes TRIP-kontakten nede, indtil minutterne begynder at blinke.
7. Tryk og slip TRIP-kontakten flere gange i træk for at indstille minutterne.
8. Når det korrekte minuttal vises, trykkes og holdes TRIP-kontakten nede, indtil visningen kommer til AM eller PM.

BEMÆRK

AM eller PM vises ikke på et standard urdisplay. Motorcyklen bruger valget til fejlfindingsformål.

9. I 12HR format, vil AM eller PM vises blinkende. Vælg AM eller PM med TRIP-kontakten, og tryk og hold kontakten nede i fem sekunder.
10. Drej tændingskontakten til OFF (fra).

Brændstofs rækkevidde

Visningen af brændstoffets rækkevidde oplyser den omtrentlige afstand, der kan køres med den mængde brændstof, der er tilbage i benzintanken.

Mens tændingskontakten står på ACC (tilbehør) eller IGN (tænding), trykkes på TRIP-kontakten, indtil funktionen for brændstofs rækkevidde vises, angivet med bogstavet "R" i venstre side af displayet. Med den mængde benzin, der er tilbage i tanken, vises den beregnede resterende afstand (mil eller kilometer), før tanken er tom. Rækkevidden kan ses til hver en tid ved at bruge TRIP-kontakten.

Advarsel om lav benzinstand

Når advarselslampen for lav benzinstand tændes, vil funktionen for brændstofs rækkevidde automatisk blive vist i kilometertællerdisplayet. Føreren kan trykke på TRIP-kontakten for at vende tilbage til visning af kilometertællerdisplays. Advarslen om brændstofs rækkevidde bliver ikke gentaget, før tændingskontakten bliver slået fra og til igen.

Når brændstof rækkevidden falder til, at der kun er 16 km (10 mi) tilbage, vil visningen af brændstofs rækkevidde gå til "LO RNG" for at angive, at motorcyklen snart løber tør for benzin.

Nulstilling af indikatoren for lav benzinstand og rækkevidde kræver, at motorcyklen genstartes. Sæt altid tændingskontakten på OFF (fra) under påfyldning af benzin.

Deaktivering: For at deaktivere denne funktion under kørsel, trykkes på TRIP-kontakten og den holdes nede, mens den er i tilstand for visning af brændstofs rækkevidde. Den

automatiske popup-funktion for rækkevidde vil vise, at den er deaktiveret ved at blinke to gange.

Aktivering: For at aktivere automatisk visning af advarsel for lav brændstofstand trykkes på TRIP-kontakten og den holdes nede. Lille brændstof rækkevidden vil blinke én gang, når den automatiske funktion bliver aktiveret.

BEMÆRK

- *Når indikatoren for lav benzinstand lyser, er benzinstanden lav. Fyld op igen så hurtigt som muligt.*
- *Rækkevidde-displayet opdateres kun, når motorcyklen kører.*
- *Det automatiske brændstofs rækkeviddedisplay bliver aktiveret, efter at tændingen drejes på OFF-IGN (fra-tænding).*

Hælningsindikator

▲ ADVARSEL

Hvis motorcyklen har været væltet, skal det kontrolleres, at alle kontrolapparater fungerer korrekt. Begrænset styring af bevægelser kan forringe bremse- og koblingsegenskaberne eller gøre det vanskeligt at skifte gear, hvilket kan resultere i tab af kontrol over motorcyklen med dødsfald eller alvorlige personskader til følge. (00350a)

Hvis motorcyklen vælter, vises ordet "tIP" i kilometertællerdisplayet. Motoren skal nulstilles, før den kan startes igen.

Nulstilling: Hvis du vil nulstille, placeres motorcyklen oprejst, og tændingkontakten drejes til OFF-IGN (fra-tænding).

Ingen fjernbetjeningsmeddelelse

Hvis motorcyklen har et sikkerhedssystem og er kørt ud uden fjernbetjeningen, vil "NO FOB" (ingen fjernbetjening) blive vist i kilometertællerdisplayet, så snart motorcyklen begynder at køre. Visningen vil vare i 10 sekunder som en påmindelse om at hente fjernbetjeningen.

Når motorcyklen er adskilt fra dens tildelte fjernbetjening, kan motorcyklen kun startes med en manuel indtastning af PIN-kode, der vil frakoble sikkerhedssystemet. Der henvises til afsnittet HARLEY-DAVIDSON SMART SIKKERHEDSSYSTEM > TILKOBLING OG FRAKOBLING (Side 72).

Meddelelse om sidestøttefod

På internationale (HDI) modeller vises meddelelsen 'SidEstAnd', hvis motorcyklen sættes i gear, mens støttefoden er nede. Se KONTROLAPPARATER OG INDIKATORER > LÅS TIL STØTTEFOD: INTERNATIONALE MODELLER (Side 56) for oplysninger om denne funktion.

om00086b

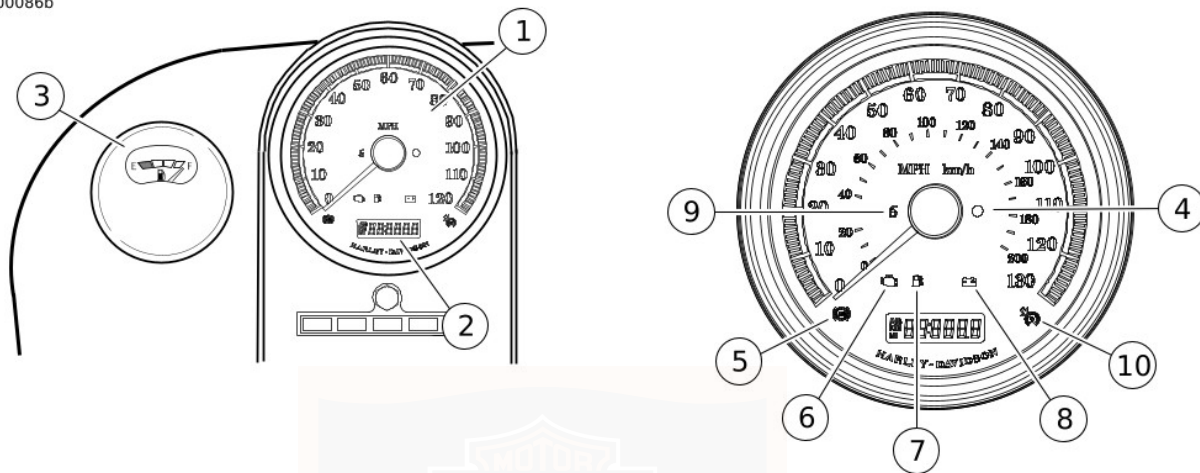

- | | |
|--|---|
| 1. Speedometer | 6. Indikator for kontrol af motor |
| 2. Kilometertæller/omdrejningstæller | 7. Indikator for lav benzinstand |
| 3. Benzinmåler (for modeller udstyret hermed) | 8. Batteriindikator |
| 4. Lampe for elektrisk system (sikkerhedssystem) | 9. Indikator for 6. gear |
| 5. Antiblokerings bremsesystem (ABS) lys | 10. Lampe for fartpilot aktiveret (anvendes ikke) |

Figur 7. Speedometer/kilometertæller/omdrejningstæller (typisk)

INSTRUMENTLYS

Indikator for kontrol af motor

Se Figur 7. Indikator for kontrol af motor (6) sidder inde i instrumenturet. Den har til formål at angive, om motoren/motorstyringssystemet fungerer normalt. Indikator for kontrol af motor er gul.

Indikator for kontrol af motor tændes normalt, når tændingen slås til, og forbliver tændt i cirka 4 sekunder, mens motorstyringssystemet udfører en række selvtest.

Hvis indikator for kontrol af motor tændes på et hvilket som helst andet tidspunkt, skal du kontakte en Harley-Davidson forhandler.

Indikator for lav benzinstand

Tændt uden at blinke: Se Figur 7. Den gule indikator for lav benzinstand (7) lyser, når benzinen i tanken når niveauet for lav benzinstand. Der henvises til afsnittet Tabel 12.

Blinker: Hvis indikator for lav benzinstand blinker fortsat, angiver det, at der er en fejl i kredsløbet for brændstofstand. Kontakt en Harley-Davidson forhandler.

Indikator for 6. gear

Se Figur 7. Indikatoren for 6. gear (9) viser, at transmissionen er i 6. gear.

Indikator for afladet batteri

Se Figur 7. Batteriindikator (8) indikerer enten overopladning eller for lidt opladning af batteriet. Der henvises til afsnittet VEDLIGEHODELSE OG SMØRING > BATTERI (Side 131).

Lampe for elektrisk system

Se Figur 7. På motorcykler udstyret med sikkerhedssystemet, blinker lampen for det elektriske system, når sikkerhedssystemet er tilkoblet. Der henvises til afsnittet HARLEY-DAVIDSON SMART SIKKERHEDSSYSTEM > HARLEY-DAVIDSON SMART SIKKERHEDSSYSTEM (Side 67).

Hvis lampen for det elektriske system forbliver tændt, når sikkerhedssystemet er frakoblet, skal du først undersøge, om alle motorcyklens lamper virker, og om nødvendigt udskifte en evt. udrændt pære. Ellers skal du, hvis alle pærer virker, og lampen for det elektriske system forbliver tændt, kontakte en Harley-Davidson forhandler.

Antiblokerings bremsesystem (ABS) lys

Blinker: Se Figur 7. På modeller udstyret med ABS blinker det gule ABS-indikatorlys (5), når tændingskontakten drejes på IGN (tænding), for at angive at systemet kan betjenes. Lyset fortsætter med at blinke, til motorcyklens hastighed er over 5 km/h (3 mph).

Tændt uden at blinke: Hvis lyset forbliver tændt, angiver det en fejlfunktion i ABS-systemet. ABS er deaktiveret, og bremserne fungerer, som om de ikke var ABS-bremser. Kontakt en Harley-Davidson forhandler for at få foretaget et serviceeftersyn.

▲ ADVARSEL

Hvis ABS-lyset fortsætter med at blinke ved hastigheder højere end 5 km/h (3 mph) eller lyser konstant, angiver det, at ABS-systemet ikke fungerer. Standardbremssystemet fungerer, men hjulblokering kan forekomme. Kontakt en Harley-Davidson forhandler for at få ABS-systemet repareret. Et blokeret hjul vil skride ud, så du mister kontrollen over motorcyklen, hvilket kan resultere i dødsfald eller alvorlige personskader. (00361b)

LYSINDIKATORER

Se Figur 8. Der er fem indikatorlamper i instrumentgruppen.

Indikatorlamper for blinklys

Blinklysindikatorlampen blinker, når et blinklys er aktiveret. Når katastrofeblinket er aktiveret, blinker begge indikatorlamper samtidigt.

Indikatorlampe for fjernlys

Fjernlysets indikatorlampe tændes, når kontakt for fjernlys eller blink for at overhale aktiveres.

Lampe for frigear

Den grønne indikatorlampe for frigear er tændt, når transmissionen står i frigear.

Indikatorlys for olietryk

Den røde indikatorlampe for olietryk er tændt, når der ikke cirkulerer tilstrækkeligt olie rundt i motoren.

Lyset tændes, når tænding slås til før start af motoren. Når motoren er tændt, skal lyset gå ud ved hastigheder over tomgangshastigheden.

Forhold, der kan få olieindikatorlampen til at tænde:

- Lav oliestand. Stop straks motoren. Påfyld olie.
- Fortyndet olie. Skift olie så hurtigt som muligt.

- Ukorrekt olie for den aktuelle driftstemperatur. Skift olie så hurtigt som muligt.
- Se EJERHÅNDBOG > FEJLFINDING (Side 165) for yderligere oplysninger.

BEMÆRK

Hvis lysindikatoren for olietryk forbliver tændt, skal du altid begynde med at kontrollere olietilførslen. Hvis indikatoren stadig lyser, selv om olietilførslen er normal, skal du standse motoren og ikke køre længere, før du har fundet årsagen til problemet og foretaget de nødvendige reparationer. Hvis du undlader at gøre dette, kan det medføre motorskade. (00157a)

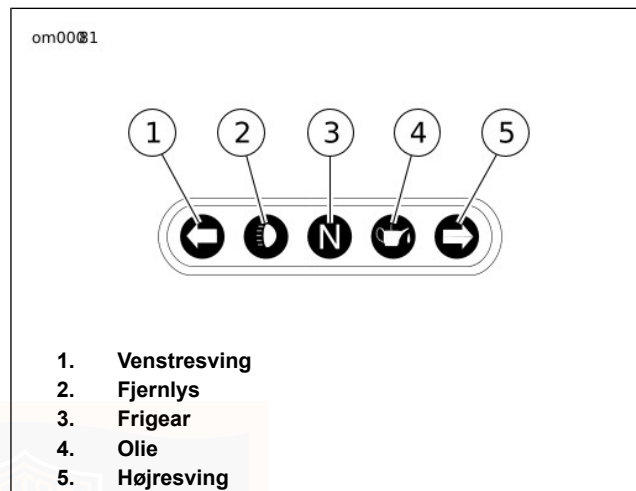

Figur 8. Indikatorlamper (typisk)

GEARSKIFTER

Placering

Se Figur 9. Gearskifteren er placeret på venstre side af motorcyklen og betjenes med venstre fod. Gearskifteren skifter gearene i en sekventiel 6-gear transmission.

Skiftemønster

BEMÆRK

Forsøg ikke at skifte gear, før der er koblet ud. Hvis ikke der er koblet helt ud, kan det medføre skader på maskinen. (00182a)

Se Figur 9. Hvert gear skal tilkobles i rækkefølge. Løft gearskifteren for at geare op, og tryk skifteren ned for at geare ned. Efter hvert gearskifte slippes gearskifteren, så den kan vende tilbage til hvileposition. Se BETJENING > GEARSKIFTE (Side 87).

Frigear

Frigear befinder sig mellem 1. og 2. gear. Gearet kan sættes i frigear fra enten første eller andet gear. Løft eller tryk på gearskifteren 1/2-vejs i dens slaglængde. Når i frigear, tændes indikatorlampen.

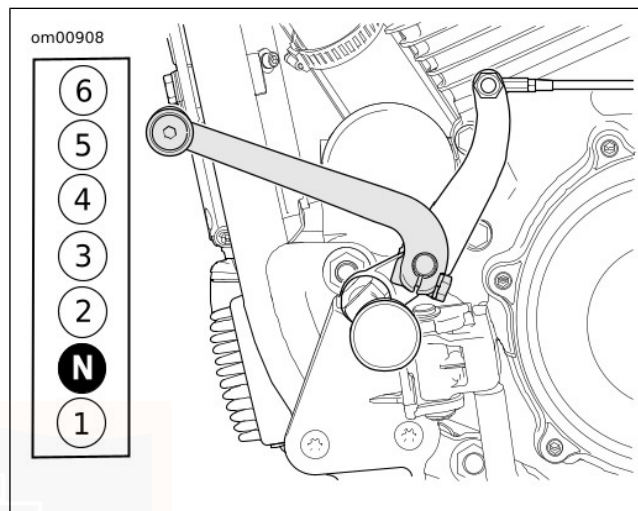

**Figur 9. Gearskifter og skiftemønster
HÆL/TÅ-FODSKIFTEPEDAL**

Se Figur 10. Nogle motorcykler har en hæl/tå skiftepedal. Med sådan en skiftepedal, kan du skifte til højere gear med venstre fods hæl. Skift til lavere gear foretages med tåen.

- Hvis du trykker hæl/tå fodskiftepedalen helt ned (fuld vandring) skifter transmissionen til det næste lavere gear.
- Løft hæl/tå fodskiftepedalen helt op (fuld vandring) for at skifte transmissionen til næste, højere gear.

- Hvis du trykker hæl/tå fodskiftepedalen helt ned (fuld vanding) skifter transmissionen til det næste højere gear.

Slip hæl/tå fodskiftepedalen efter hvert gearskifte, så skifteren kan vende tilbage til dens midterposition, før næste gearskifte.

BEMÆRK

Højden på hæl/tå fodskiftepedalen kan indstilles efter kørereens ønske. Efter eventuel ændring i indstillingen skal man sikre sig, at fodskiftepedalen har bevaret sin fulde vanding. Se servicehåndbogen.

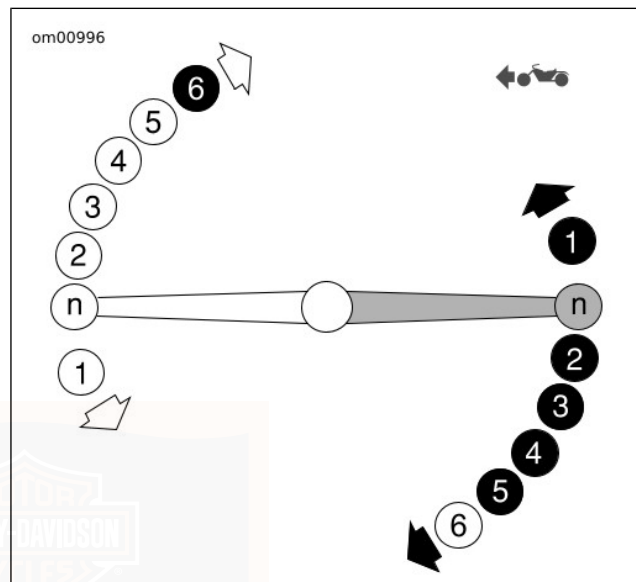

Figur 10. Hæl/tå-fodskiftepedal

ANTIBLOKERINGSBREMSESYSTEM (ABS)

Identifikation

Se Figur 11. Modeller, der er udstyret med ABS, kan identificeres ved tilstedeværelsen af en hydraulisk styringsenhed som vist.

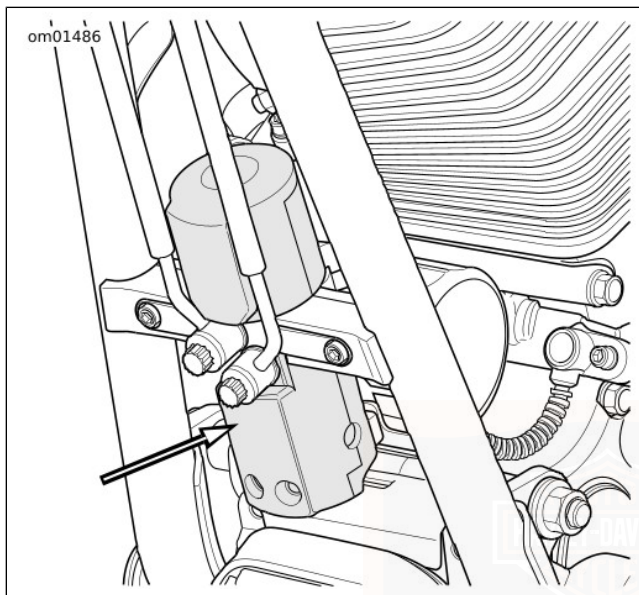

Figur 11. Hydraulisk styringsenhed

BREMSESYSTEM

Generelt

Bremsepedalen styrer baghjulsbremsen og er placeret på motorcyklens højre side. Bremsepedalen betjenes med højre fod.

Håndbremsen styrer forhjulsbremsen og er placeret på højre styr. Håndbremsen betjenes med højre hånds fingre.

⚠ ADVARSEL

Anbring ikke fingrene mellem koblingsgrebet og styret. Forkert placering af hænderne kan vanskeliggøre betjeningen af kontrolhåndtaget og medføre tab af kontrol over motorcyklen, hvilket kan resultere i dødsfald eller alvorlige personskader. (00032a)

Visse modeller er udstyret med et anti-lock bremsesystem.

Ikke-anti-lock bremsesystem

Bremс jævnt for at forhindre hjulene i at blokere. Brug for- og bagbremserne ens for de bedste resultater.

⚠ ADVARSEL

Bremс ikke så hårdt, at hjulet blokerer. Et blokeret hjul vil skride ud, så du mister kontrollen over motorcyklen, hvilket kan resultere i dødsfald eller alvorlige personskader. (00053a)

Antiblokerings bremsesystem (ABS)

Harley-Davidsons antiblokerings bremsesystem hjælper føreren med at bevare kontrollen, når der foretages en

nødopbremsning, mens du kører ligeud. ABS-systemet fungerer uafhængigt på for- og bagbremser, så hjulene bliver ved med at dreje rundt og forhindre ukontrolleret hjulblokering på enten tør asfalt eller på glatte overflader, såsom grus, blade eller kørsel under våde forhold.

ABS-system: Sådan fungerer det

ABS-systemet overvåger følere ved for- og baghjulene for at afgøre hjulhastigheden. Hvis systemet opdager, at et eller begge hjul sænker farten for hurtigt, hvilket indikerer, at de er tætte på at blokere, eller hvis sænkningssarten ikke passer med et kriterie, som er gemt i hukommelsen, reagerer ABS-systemet. Systemet åbner og lukker ventilerne hurtigt for at modulere bremsekinnens tryk ved kun at bruge trykket fra bremsehåndtaget/pedalen, som tilføres af føreren. Under aktivering af ABS-systemet leverer systemet det samme elektronisk som manuel pumpning af bremserne, og det kan pumpe op til syv gange pr. sekund.

Føreren vil genkende aktivering af ABS-systemet ved den lette pulserende følelse i håndtaget eller den bageste bremsepedal. Sammen med den pulserende følelse kan der også være en klikkende lyd, som kommer fra ABS-modulet. Begge ting er som følge af normal drift. Der henvises til afsnittet Tabel 21.

ABS-system: Sådan bruges det

Men selvom ABS-systemet er en fordel ved en nødopbremsning, er det ikke en erstatning for sikker kørsel. Den sikreste måde at standse en motorcykel på er i lodret position hvor begge hjul peger lige ud.

Harley-Davidson ABS-systemet er et system, der hjælper med manuel opbremsning. Ved en nødopbremsning skal trykket på bremserne bevares i alle ABS-situationer. Bremsepedalerne må ikke moduleres eller "pumpes". Hjulene blokerer ikke før slutningen af standsningen, når motorcyklens hastighed når ca. 6 km/h (4 mph), og der ikke længere er brug for ABS-systemet.

⚠ ADVARSEL

ABS-systemet kan ikke forhindre blokering af baghjulet på grund af motorbremsning. ABS-systemet vil ikke være til hjælp ved drejning og ved kørsel på overflader, som har løse sten eller ujævne overflader. Et blokeret hjul vil skride ud, så du mister kontrollen over motorcyklen, hvilket kan resultere i dødsfald eller alvorlige personskader. (00362a)

Yderligere oplysninger kan findes på www.harley-davidson.com/abs.

ABS-system: Dæk og hjul

ABS-motorcykler skal altid bruge Harley-Davidson specificerede dæk og hjul. ABS-systemet overvåger hjulenes omdrejningshastighed via individuelle hjulhastighedsfølere. Hvis der skiftes til en anden hjuldiameter eller en anden

størrelse dæk, kan det ændre omdrejningshastigheden. Dette kan forvirre kalibreringen af ABS-systemet, og have en negativ påvirkning på systemets evne til at opdage og forhindre ukontrollerede hjulblokeringer. Kørsel med dæktryk udover de, som er specificeret i Tabel 18 kan reducere ABS-bremseegenskaber.

Tabel 21. ABS-symptomer og -tilstande

SYMPTOM	TILSTAND
Pulserende bremsegreb eller pedal under en ABS-hændelse	Normal tilstand.
Klikkende lyd under en ABS-hændelse	Normal tilstand.
ABS-lyset blinker	Normal tilstand – motorcyklen er tændt – hastighed under 5 km/h (3 mph).
Mærkbar "bølgen" under bremsning	Normal tilstand – bemærkes mest, når der bremses med en bremse (kun for- eller bagbremsen). Resultat af en reduktion i deceleration, der kan være som følge af revner eller huller i vejen, motorbremsning (høje o/min, som får baghjulet til at køre langsommere), hård bremsning ved lave hastigheder og andre tilstande. Dette er på grund af ABS-modulerende bremseskinnetryk for at forhindre ukontrolleret hjulblokering.
Midlertidig stiv bremsepedal	Normal tilstand – motorbremsning (høje o/min, som får baghjulet til at sænke farten) eller skift til lavere gear kan aktivere ABS-systemet. Hvis bagbremsen bruges samtidig eller lige efter, kan ABS-systemet muligvis lukke en ventil for at forhindre tryk på bagbremsen. Dette er på grund af ABS-modulerende bremseskinnetryk for at forhindre ukontrolleret hjulblokering.
Dækbippen	Normal tilstand – alt efter overfladen kan dæk bippe uden at blokere hjulet.

Tabel 21. ABS-symptomer og -tilstande

SYMPTOM	TILSTAND
Sort mærke på asfalt	Normal tilstand – alt efter overfladen kan dækket efterlade et sort mærke uden at hjulet blokerer.
Hjulblokering ved lav hastighed	Normal tilstand – ABS-systemet vil ikke aktivere på forhjulet under 5 km/h (3 mph) eller på baghjulet under 8 km/h (5 mph).

STØTTEFOD

▲ ADVARSEL

Parkér altid motorcyklen på en plan, fast overflade. En motorcykel, som ikke er i balance, risikerer at vælte, hvilket kan resultere i dødsfald eller alvorlige personskader. (00039a)

Støttefoden er placeret på motorcyklens venstre side og svinges ud til siden for at støtte motorcyklen, når denne parkeres.

▲ ADVARSEL

Støttefoden blokerer, når den er skubbet helt ned, og motorcyklens vægt hviler på den. Hvis støttefoden ikke er skubbet helt frem (ned) med motorcyklens vægt hvilende på den, risikerer motorcyklen at vælte, hvilket kan resultere i dødsfald eller alvorlige personskader. (00006a)

▲ ADVARSEL

Sørg for, at støttefoden er slået helt op inden kørsel. Hvis støttefoden ikke er slået helt op, risikerer den at støde mod vejen med tab af kontrol over motorcyklen til følge, hvilket kan resultere i dødsfald eller alvorlige personskader. (00007a)

LÅS TIL STØTTEFOD: INTERNATIONALE MODELLER

Visse internationale modeller er udstyret med en låsefunktion på støttefoden.

Køretøjet kan starte og køre med støttehjulet nede, når gearet er i frigear. Hvis støttehjulet er nede, motorcyklen i gear og koblingen slippes, vil køretøjet gå i stå. Meddelelsen "SidE StAnd" vil rulle hen over kilometertælleren for at oplyse føreren om dette. Når støttefoden slås op (eller hvis transmissionen sættes i frigear), vil motoren starte, og meddelelsen forsvinde.

Hvis støttefoden kommer fri af den helt tilbagetrukne position, mens der køres med en hastighed højere end 15 km/h

(10 mph), så vil låsesystemet på støttefoden bevare motordriften og advare føreren om dette ved at oplyse indikatorerne (blinker to gange) og rulle meddelelsen "SidE StAnd" hen over kilometertælleren. Meddelelsen vil blive vist, til systemet detekterer, at støttefoden er i helt tilbagetrukket position igen. Føreren kan fortsætte med at føre køretøjet i denne tilstand.

Føreren kan til hver en tid fjerne tekstmeddelelserne ved at trykke én gang på TRIP-kontakten, mens køretøjet er startet.

SIDESPEJLE

▲ ADVARSEL

De genstande, du ser i spejlene, er tættere på, end de ser ud til. Udvis forsigtighed, når du vurderer afstanden til genstande i spejlene. Hvis afstandene ikke vurderes korrekt, kan det resultere i dødsfald eller alvorlige personskader. (00033a)

Motorcyklen er udstyret med to konvekse sidespejle.

Denne form for spejl er designet til at give et bredere udsyn bagud end et fladt spejl. Biler og andre genstande vil imidlertid syne mindre og længere væk i denne form for spejl, end de reelt er.

- Udvis forsigtighed, når du vurderer størrelsen af eller afstanden til genstande, som du kan se i sidespejlene.

- Juster altid sidespejlene inden kørsel, så du har et klart udsyn bagud.

BEMÆRK

Spejlene skal justeres, så du kan se en lille del af dine skuldre i hvert spejl. Dette vil hjælpe til at vurdere afstanden til køretøjer, som befinder sig bag motorcyklen.

PÅFYLDNINGSDÆKSEL

Benzinmåler

Se Figur 12. Nogle modeller har en benzinmåler på venstre side af tanken. Benzinmåler kan ikke aftages.

Funktionen for brændstofs rækkevidde kan også anvendes til at bestemme, hvor meget benzin, der er tilbage i tanken. Se KONTROLAPPARATER OG INDIKATORER > INSTRUMENTER (Side 43).

Påfyldningsdæksel

▲ ADVARSEL

Undgå at spille benzin. Åbn langsomt påfyldningsdækslet. Fyld kun benzin på op til bunden af påfyldningsstudsene, så der er luft nok til, at brændstoffet kan udvide sig. Skru påfyldningsdækslet godt fast efter påfyldning. Benzin er yderst brandfarlig og højeksplosiv, hvilket kan resultere i dødsfald eller alvorlige personskader. (00028b)

Se Figur 12. Påfyldningsdækslet fjernes ved at dreje mod uret. Dækslet skal drejes ca. trekvart omgang, før det begynder at løsne sig.

Påfyldningsdækslet påsættes ved at dreje det med uret, indtil det klikker på plads. Skraldefunktionen på dækslet forhindrer det i at blive skruet for hårdt fast.

Der henvises til afsnittet SIKKERHEDSBESTEMMELSER og til nedenstående sikkerhedsprocedurer.

▲ ADVARSEL

Lad ikke motorcyklen stå med benzin i tanken derhjemme eller i garagen samt i nærheden af åben ild, tændblus, gnister og elektriske motorer. Benzin er yderst brandfarlig og højeksplosiv, hvilket kan resultere i dødsfald eller alvorlige personskader. (00003a)

▲ ADVARSEL

Anvend ikke tankdæksler fra eftermarkedet. Der er risiko for, at tankdæksler fra eftermarkedet ikke passer ordentligt eller er utætte, hvilket kan resultere i dødsfald eller alvorlige personskader. Anvend godkendte tankdæksler fra en Harley-Davidson forhandler. (00034a)

BEMÆRK

Undgå at spille brændstof på motorcyklen, når du tanker op. Brændstof, der spildes på motorcyklen, skal tørres af med det samme. Brændstof kan ødelægge overfladerne. (00147b)

BEMÆRK

Anvend kun blyfrit brændstof i motorcykler med katalysator. Blyholdigt brændstof vil skade emissionskontrollsystemet. (00150c)

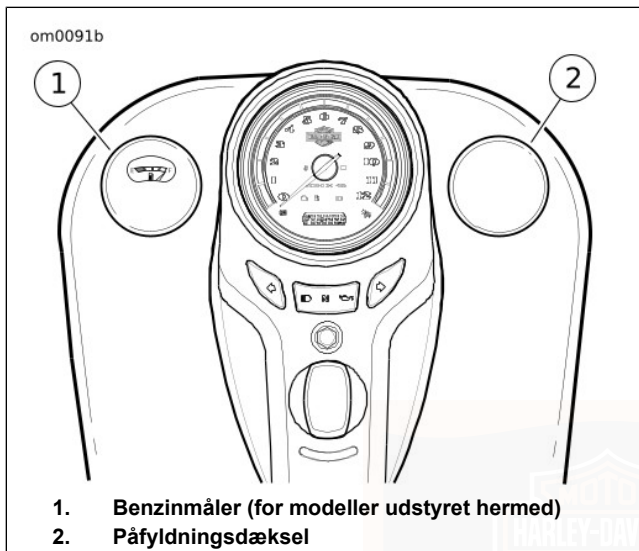

Figur 12. Brændstoftank

GAFFELLÅS

BEMÆRK

Beskyt din motorcykel mod tyveri. Hvis motorcyklen ikke låses, når du parkerer den, risikerer du, at den bliver stjålet, eller at få udstyret beskadiget. (00151b)

▲ ADVARSEL

Kør ikke på motorcyklen med gafflerne låst. Når gafflerne er låst, er motorcyklens evne til at dreje begrænset, hvilket kan resultere i dødsfald eller alvorlige personskader. (00035a)

Se Figur 13. Gaffellåsen er indbygget på højre side af styret.

Hvis du låser forgafflen straks efter parkering, forebygger du uretmæssig brug eller tyveri af den parkerede motorcykel.

Sådan låses gafflen

1. Drej gafflen så langt til venstre som muligt.
2. Sæt nøglen i gaffellåsen.
3. Tryk gaffellåsen ind og drej den til venstre.
4. Tag nøglen ud.

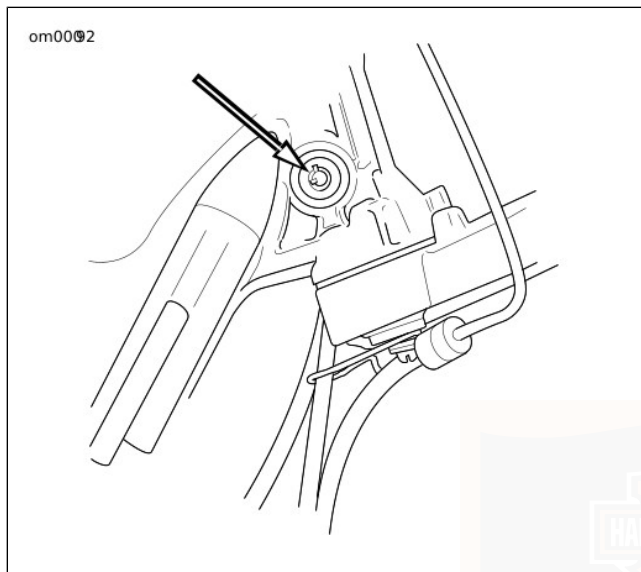

Figur 13. Gaffellås

STØDDÆMPERE

Beregn antal omdrejninger

Softail-modeller har justerbare støddæmpere i bagenden, som er placeret under motorcyklen. Bagerste stødfjederbelastning er justeret til den totale belastning, men den kan ændres, så den passer til din personlige komfort.

60 Kontrolapparater og indikatorer

BEMÆRK

Der henvises til afsnittet Tabel 4. For at bestemme konfigurationen for en FLS eller FLSTFB motorcykel, skal man se på konfigurations-/kalibreringstegnet, der er stemplet på VIN.

1. Find antallet af belastningsomgange, der passer til førerens vægt.
 - a. **FLSTC, FLSTF, FXST, FLS (APC/AUS), FLSTFB (HDI/ENG/IND/BRZ):** Der henvises til afsnittet Tabel 22.
 - b. **FXS, FXSB, FLSTN, FLS (alle undtagen APC/AUS), FLSTFB (alle undtagen HDI/ENG/IND/BRZ):** Der henvises til afsnittet Tabel 23.
2. Beregn antallet af omgange for den pågældende passager og bagage.
3. Læg antallet af omgange for føreren til antallet af omgange for den samlede vægt for passager og/eller bagage.

Tabel 22. Støddæmper forspænding: FLSTC, FLSTF, FXST, FLS (APC/AUS), FLSTFB (HDI/ENG/IND/BRZ)

FØRERENS VÆGT*	OMGANGE**
Mindre end 75 kg (165 lb)	0
75–100 kg (165–220 lb)	1

Tabel 22. Støddæmper forspænding: FLSTC, FLSTF, FXST, FLS (APC/AUS), FLSTFB (HDI/ENG/IND/BRZ)

FØRERENS VÆGT*	OMGANGE**
100–125 kg (220–275 lb)	2
125–152 kg (275–335 lb)	3
152–179 kg (335–395 lb)	4
179 kg (395 lb) føjet til maksimal vægt er til-ladt (der henvises til Tabel 15 og Tabel 16)	5
* Passager/Bagage: For hvert 18,1 kg (40 lb) øges forspændingen med én omgang.	
**Omgange udad (mod uret) fra minimums forspænding.	

Tabel 23. Støddæmper forspænding: FXS, FXSB, FLSTN, FLS (alle undtagen APC/AUS), FLSTFB (alle undtagen HDI/ENG/IND/BRZ)

FØRERENS VÆGT*	OMGANGE**
Mindre end 84 kg (185 lb)	0
84–107 kg (185–235 lb)	1
107–129 kg (235–285 lb)	2
129–154 kg (285–340 lb)	3
154 kg (340 lb) føjet til maksimal vægt er til-ladt (der henvises til Tabel 15 og Tabel 16)	4
* Passager/Bagage: For hvert 15,8 kg (35 lb) øges forspændingen én omgang.	
**Omgange udad (mod uret) fra minimums forspænding.	

Justering

BEMÆRK

- Justér støddæmperne, mens motorcyklen står på støtrefoden.
 - Justér begge støddæmperne det samme antal omgange.
1. Se Figur 14. Hold akselen med en spændenøgle på den flade side af støddæmperakselen, og løsns låsemøtrikken (1).
 2. Brug tænderne på STØDDÆMPEJUSTERINGSNØGLE (VARENØ.: 94448-82B) i hullerne i den bageste støddæmpertromle (2) for at dreje tromlen med uret, indtil den stopper. Dette er den mindste forspændingsværdi.
 3. Afmærk forsiden af tromlen til senere reference.
 4. Drej tromlen mod uret det antal omgange, der er beregnet ud fra den samlede belastning.
 5. Stram låsemøtrikken.

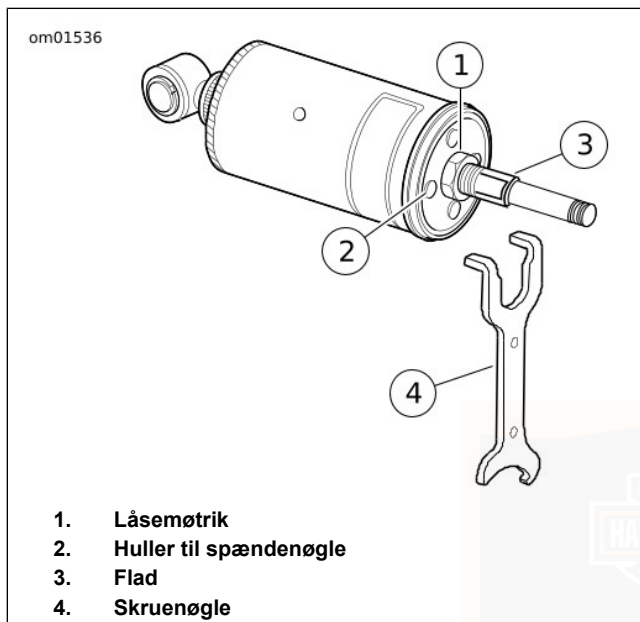

Figur 14. Justering af støddæmper

SADELTASKER: FLSTC-MODELLER

▲ ADVARSEL

Se afsnittet **TILBEHØR OG LAST** i afsnittet **SIKKERHED FØRST** i din instruktionsbog. Ukorrekt placering af bagage eller ukorrekt installation af tilbehør kan forårsage, at en komponent ikke virker, og det kan forringe motorcyklens stabilitet, styreegenskaber og ydelse, hvilket kan resultere i dødsfald eller alvorlige personskader. (00021c)

BEMÆRK

Kontrollér, at sadeltaskerammen/-erne sidder helt fast og er spændt godt fast med monteringsbeslagene. Hvis du undlader dette, kan det medføre, at sadeltaskerne falder af og/eller beskadiges. (00171b)

Afmontering

1. Se Figur 15. Spænd sadeltaskens stropper op.
2. Brug den ene hånd til at støtte sadeltasken og den anden til at fjerne flangelåsemøtrikkerne fra sadeltaskens monteringsbeslag.
3. Fjern flangelåsemøtrikker, skiver, hættømøtrikker og sadeltaske fra skærmstiveren.

Montering

1. Se Figur 15. Ret sadeltasken ind efter monteringshulleerne i skærmstiveren.
2. Skub taskens ophængstappe, skiver og flangelåsemøtrikker igennem sadeltaskens monteringshuller, sadeltaskens monteringsbeslag og skærmstiveren som vist.
3. Stram beslagene på 13,6–16,3 N·m (120–144 in·lbs).
4. Spænd sadeltaskens stropper.

⚠ ADVARSEL

Passageren må ikke bruge sadeltaskerne som håndtag. Det kan medføre død eller alvorlig personskade, hvis passageren undlader at benytte det håndtag, der er beregnet til at holde fast i under kørslen. (00081a)

For korrekt vedligeholdelse af sadeltasker henvises til afsnittet VEDLIGEHOLDELSE OG RENGØRING > PLEJE AF LÆDER OG VINYL (Side 161).

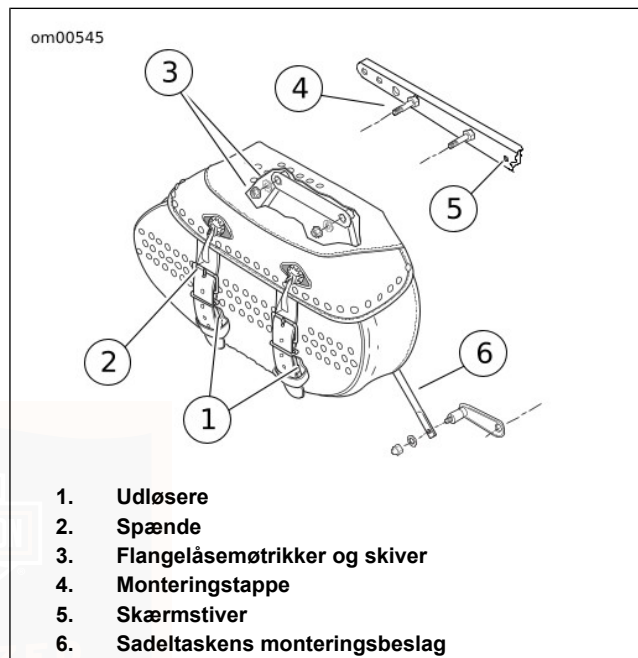

Figur 15. Sadeltaske: FLSTC er vist

BETJENING AF SADELTASKE

Åbning

Se Figur 16. Visse sadeltasker har udløserfunktion. Brug af udløserstrop:

1. Løft stroppens ende op for at se udløserspændet.
2. Tryk på låsetappene som vist.

BEMÆRK

Stropperne kan også åbnes og lukkes ved hjælp af spændet på sædvanlig måde.

Lukning

1. Indsæt hanstroppens ende i taskens beslag.
2. Skub indtil du mærker et klik.

BEMÆRK

Kontrollér, at sadeltaskerammen/-erne sidder helt fast og er spændt godt fast med monteringsbeslagene. Hvis du undlader dette, kan det medføre, at sadeltaskerne falder af og/eller beskadiges. (00171b)

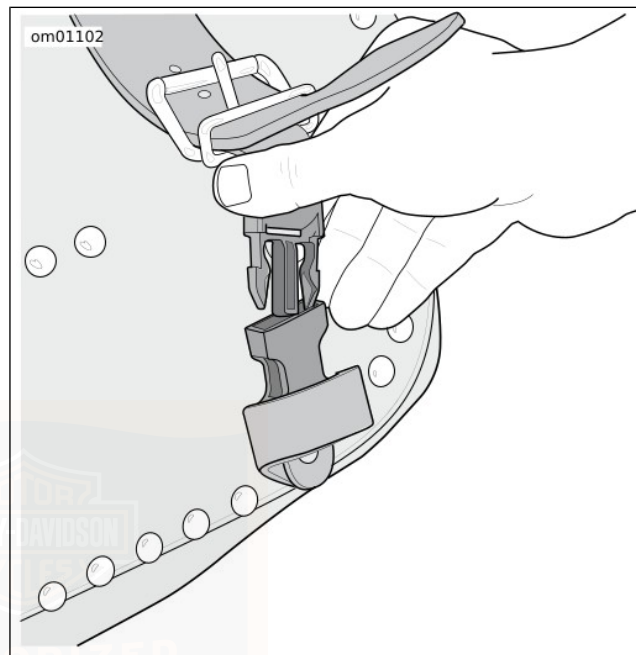

Figur 16. Sadeltaskeudløser

VINDSKÆRM: FLSTC-MODELLER

Afmontering

1. Se Figur 17. Sæt fingrene ind i låsefjedrene på hver side af vindskærmen og flyt TOPPEN af vindskærmen fremad, indtil de ØVERSTE afstandshakker glider væk fra bøsningerne.
2. Løft forsigtigt de NEDERSTE afstandshakker væk fra de nederste bøsninger. Fjern vindskærmen.

Montering

1. Se Figur 17. Sæt fingrene ind i låsefjedrene på hver side af vindskærmen og skyd de NEDERSTE afstandshakker fast på de nederste bøsninger.
2. Skub de ØVERSTE afstandshakker fast på de øverste bøsninger.

BEMÆRK

For korrekt vedligeholdelse af vindskærmen henvises til afsnittet VEDLIGEHOJDELSE OG RENGØRING > PLEJE AF VINDSKÆRM (Side 163).

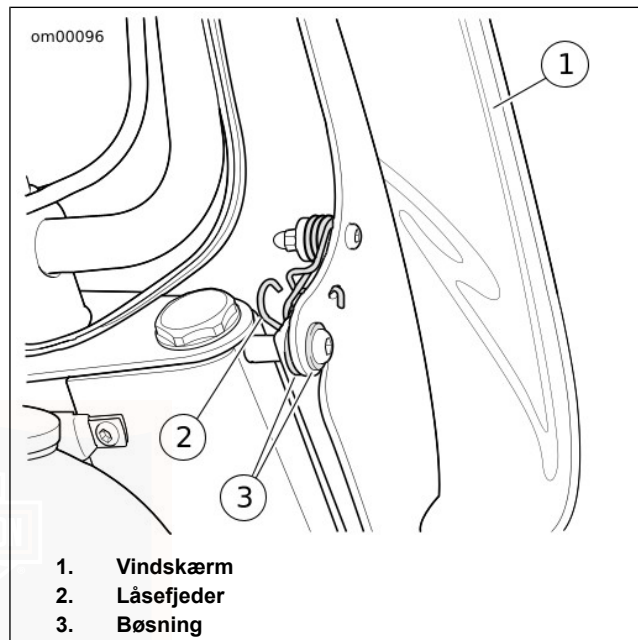

Figur 17. Vindskærmbeslag

HJÆLPE-/TÅGELYGTER: FLSTC/FLSTN-MODELLER

Se Figur 18. Hjælpe-/tågelygtekontakten sidder på venstre styrepanel. Tænd for hjælpe-/tågelygterne efter behov.

Når forlygten er indstillet på fjernlys, slukkes hjælpe-/tågelygterne (undtagen for motorcykler med japansk konstruktion).

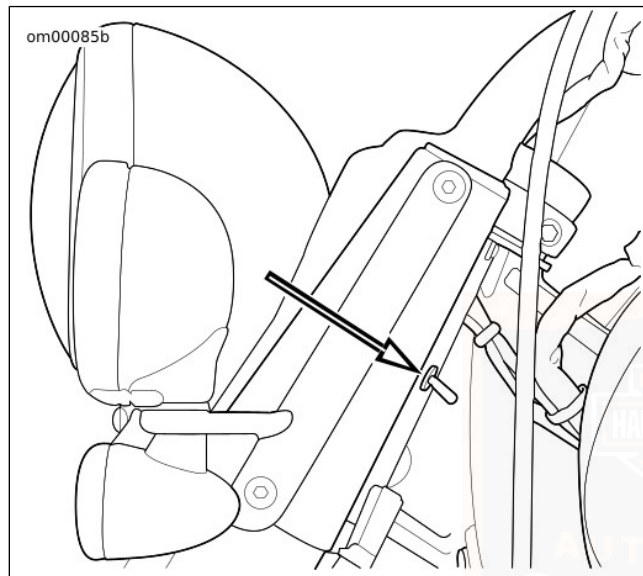

**Figur 18. Hjælpe-/tågelygtekontakt
SIDEMONTERET NUMMERPLADE**

Se Figur 19. Nogle modeller er udstyret med et sidemonteret nummerplademodul. Nummerpladen skal være i udslået

position under brug. Denne funktion vil muligvis ikke være at finde i alle områder på grund af lokale bestemmelser.

Det sidemonterede nummerplademodul inkluderer et lysdiodemodul. Kontakt en Harley-Davidson forhandler for udskiftning, hvis lysdiodelampen ikke fungerer.

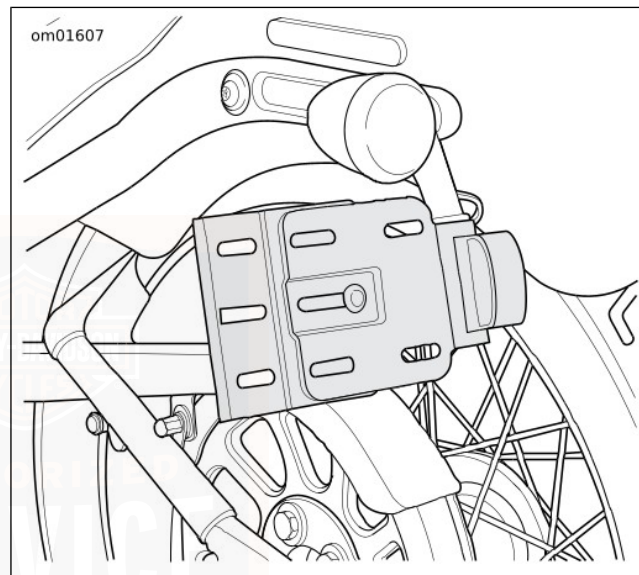

Figur 19. Sidemonteret nummerplademodul

HARLEY-DAVIDSON SMART SIKKERHEDSSYSTEM

Komponenter

Harley-Davidson Smart sikkerhedssystem består af et styringsmodul, en håndfri antenne, som er monteret på motorcyklen, samt en håndfri fjernbetjeningsnøgle, som bæres af føreren/passageren.

Når motorcyklen er parkeret, drejes tændingen til OFF (fra) eller ACC (tilbehør), hvorefter sikkerhedssystemet automatisk **tilkobles** inden for fem sekunder. Når det er tilkoblet, er starteren og tændingen deaktiverede, og føreren kan tryk efterlade motorcyklen idet han ved, at modulet vil forhindre tænding, hvis nogen skulle pille ved tændingskontakten, eller aktivere en alarm, hvis nogen forsøger at flytte motorcyklen.

Hvis fjernbetjeningen er i nærheden, **frakobles** modulet automatisk, når tændingen drejes til IGN (tænding) eller ACC (tilbehør).

BEMÆRK

- *Der henvises til for at HARLEY-DAVIDSON SMART SIKKERHEDSSYSTEM > AFBRYDELSE AF STRØMMEN (Side 79) forhindre sikkerhedssystemets sirene (ekstraudstyr) i at gå i gang, hvis strømmen frakobles motorcyklens batteri.*
- *Flyt ikke modulet eller antennen på motorcyklen.*

Ekstraudstyr

Kontakt en Harley-Davidson forhandler, eller besøg www.harley-davidson.com for mulige sikkerhedssystemer.

- Smart Siren II.
- Security Pager og Security Pager Receiver II.
- Ekstra fjernbetjening

FCC-REGULATIVER

FCC ID: L2C0027TR IC ID: 3432A-0027TR

FCC ID: L2C0028TR IC ID: 3432A-0028TR

Dette produkt overholder bestemmelserne i afsnit 15 i FCC-reglerne og RSS-210 i de canadiske industriregler. Brug af produktet skal overholde følgende to betingelser:

(1) Dette produkt må ikke udsende forstyrrende interferens, og (2) dette produkt skal kunne klare eventuel modtaget interferens, herunder interferens, som kan give en uønsket påvirkning af funktionen.

BEMÆRK

Ændringer eller modifikationer, der ikke er udtrykkeligt godkendt af den part, der er eneansvarlig for overensstemmelse med regler, kan medføre forbud mod anvendelse af apparatet.

Bogstaverne "IC:" foran certificeringsnummeret angiver blot, at de tekniske specifikationer i de canadiske industriregler er overholdt.

FJERNBETJENING TIL SIKKERHEDSSYSTEM

Aktivering af fjernbetjening

Se Figur 20. Fjernbetjeninger aktiveres elektronisk til Harley-Davidson Smart sikkerhedssystem af en Harley-Davidson forhandler, så motorcyklen kan genkende fjernbetjeningens unikke signal. Det er kun muligt at aktivere to fjernbetjeninger til modulet ad gangen.

Ekstra fjernbetjeninger kan købes hos en forhandler, men kan kun aktiveres til motorcyklen af en uddannet Harley-Davidson mekaniker.

BEMÆRK

- *Fjernbetjeningens serienummer er påtrykt den genanvendelige mærkat på emballagen til fjernbetjeningen. Sæt mærkatet ind på en tom side under "NOTATER" i brugervejledningen.*
- *Fjernbetjeningens serienummer er også angivet på betjeningens inderside. Der henvises til afsnittet HARLEY-DAVIDSON SMART SIKKERHEDSSYSTEM > BATTERI TIL FJERNBETJENING (Side 78).*

- *Modulet aktiveres kun, hvis fjernbetjeningen er aktiveret af en Harley-Davidson forhandler, og såfremt der er indtastet et personligt identifikationsnummer (PIN) i systemet. PIN-koden bør noteres på siden til personlige oplysninger forrest i brugervejledningen og på det udtagelige kort, der kan opbevares i pungen.*
- *Hvis føreren mister fjernbetjeningen, eller hvis den ikke virker, kan føreren bruge PIN-koden, der er noteret på kortet, til manuelt at frakoble systemet. Der henvises til afsnittet HARLEY-DAVIDSON SMART SIKKERHEDSSYSTEM > TILKOBLING OG FRAKOBLING (Side 72) og HARLEY-DAVIDSON SMART SIKKERHEDSSYSTEM > FEJLFINDING (Side 79).*
- *Føreren kan til enhver tid ændre PIN-koden. Se HARLEY-DAVIDSON SMART SIKKERHEDSSYSTEM > PERSONLIGT IDENTIFIKATIONSNUMMER (PIN) (Side 69).*

Kørsel med en fjernbetjening

- Medbring altid fjernbetjeningen, når du kører på motorcyklen, læsser bagage på den, tanker den op, flytter den, parkerer den eller efterser den. Opbevar fjernbetjeningen i en praktisk lomme.

- Hæng ikke fjernbetjeningen på styret, og opbevar den ikke i en sadeltaske. Hvis fjernbetjeningen ved en fejltagelse efterlades ved den parkerede motorcykel, kan systemet ikke deaktivere tændingen og heller ikke aktivere alarmer. Hvis tændingen er sat på oplåst, kan tændingskontakten sættes på IGN (tænding), og det er muligt at starte motoren.
- Kør ikke med fjernbetjeningen i en metalbeholder eller med en afstand på under 76 mm (3.0 in) til en mobiltelefon, PDA, et display eller andre elektroniske enheder. Alle former for elektromagnetisk interferens kan forhindre fjernbetjeningen i at frakoble systemet.
- Du kan øge sikkerheden ved altid at låse gafflen og tage nøglen ud af tændingen, når motorcyklen parkeres. Hvis fjernbetjeningen er inden for sendevide, men motorcyklen ikke er låst, aktiveres alarmer ikke, hvis motorcyklen forsøges tændt eller flyttet.

Kørsel uden en fjernbetjening

Hvis der køres på motorcyklen uden fjernbetjeningen, vil kilometertællerdisplayet vise "No Fob" efter fem sekunder med mere end 8 km/h (5 mph). Hvis motorcyklen er stoppet, og tændingen er på OFF (fra), kræves der indtastning af en **PIN-kode** for at frakoble sikkerhedssystemet og genstarte **motorcyklen**.



Figur 20. Fjernbetjening: Smart sikkerhedssystem
PERSONLIGT IDENTIFIKATIONSNUMMER (PIN)

Det personlige identifikationsnummer (PIN) kan anvendes til at frakoble sikkerhedssystemet, hvis en aktiveret fjernbetjening mistes eller ikke fungerer, eller hvis fjernbetjeningen og motorcyklen ikke kan kommunikere på grund af elektromagnetisk interferens.

PIN-koden består af fem tal (1-9, minus nul).

Ændring af PIN-koden

Føreren kan til enhver tid ændre PIN-koden for at øge sikkerheden. Der henvises til afsnittet Tabel 24.

Tabel 24. Ændring af PIN-koden

TRIN NR.	FREM GANGSMÅDE	VENT PÅ BEKRÆFTELSE	NOTATER
1	Vælg en PIN-kode bestående af fem tal (1 til 9), og notér den på det udtagede kort i brugervejledningen, der kan opbevares i pungen.		
2	Med en tildelt fjernbetjening i nærheden drejes SLUK/START-kontakten til SLUK .		
3	Drej tændingskontakten over på IGN (tænding).		
4	Skift mellem SLUK/START to gange: START – SLUK – START – SLUK – START .		
5	Tryk på kontakten til den venstre blinklyskontakt 2 gange .	INDTASTNING AF PIN-kode vil bladre gennem kilometertællerdisplayet.	
6	Tryk på den højre blinklyskontakt en enkelt gang , og slip den.	Blinklysene blinker nu 3 gange. Den aktuelle PIN-kode vises på kilometertælleren. Det første tal i koden blinker.	

Tabel 24. Ændring af PIN-koden

TRIN NR.	FREM GANGSMÅDE	VENT PÅ BEKRÆFTELSE	NOTATER
7	Indtast første ciffer i den nye PIN-kode ved at trykke på venstre blinklyskontakt og slippe den igen, indtil det valgte tal vises.		
8	Tryk på den højre blinklyskontakt en enkelt gang , og slip den.	Det nye tal erstatter det nuværende tal, der vises i kilometertællerdisplayet.	
9	Indtast andet ciffer af den valgte PIN-kode ved at trykke på venstre blinklyskontakt og slippe den igen, indtil det valgte tal vises.		
10	Tryk på højre blinklyskontakt en enkelt gang , og slip den.	Det nye tal erstatter det nuværende tal, der vises i kilometertælleren.	
11	Indtast tredje ciffer af den valgte PIN-kode ved at trykke på venstre blinklyskontakt og slippe den igen, indtil det valgte tal vises.		
12	Tryk på den højre blinklyskontakt en enkelt gang , og slip den.	Det nye tal erstatter det nuværende tal, der vises i kilometertælleren.	
13	Indtast fjerde ciffer af den valgte PIN-kode ved at trykke på venstre blinklyskontakt og slippe den igen, indtil det valgte tal vises.		
14	Tryk på den højre blinklyskontakt en enkelt gang , og slip den.	Det nye tal erstatter det nuværende tal, der vises i kilometertælleren.	

Tabel 24. Ændring af PIN-koden

TRIN NR.	FREMGANGSMÅDE	VENT PÅ BEKRÆFTELSE	NOTATER
15	Indtast femte ciffer af den valgte PIN-kode ved at trykke på venstre blinklyskontakt og slippe den igen, indtil det valgte tal vises.		
16	Tryk på højre blinklyskontakt en enkelt gang , og slip den.	Det nye tal erstatter det nuværende tal, der vises i kilometertælleren.	
17	Sæt SLUK/START-kontakten på SLUK , sæt derefter tændingskontakten på SLUK .		Når SLUK/START-kontakten sættes på SLUK , gemmes den nye PIN-kode i modulet.

INDIKATOR FOR SIKKERHEDSSTATUS

Se Figur 7. Lyset for det elektriske system i speedometeret viser status for Harley-Davidson Smart sikkerhedssystem.

- **Tilkoblet:** En lampe, som blinker cirka hvert 3. sekund viser, at systemet er tilkoblet.
- **Frakoblet:** Efter at systemet er frakoblet, og tændingen er slået til, forbliver lampen tændt i ca. fire sekunder og slukker derefter.
- **Service:** En lampe, der forbliver tændt i mere end fire sekunder, mens systemet er frakoblet, angiver at modulet kræver service.

TILKOBLING OG FRAKOBLING

Tilkobling

Når motorcyklen er parkeret, og tændingen er drejet på OFF (fra) eller ACC (tilbehør), tilkobles sikkerhedssystemet automatisk inden for fem sekunder, hvis der ikke spores nogen bevægelse. Systemet tilkobles, selv om fjernbetjeningen er i nærheden.

Ved tilkoblingen vil blinklyset blinke to gange og sirenen (ekstraudstyr) vil bippe to gange, hvis sirenen er i bippefunktion. Når systemet er tilkoblet, blinker indikatorlyset på speedometeret hvert tredje sekund.

BEMÆRK

Internationale modeller: Systemet skal være indstillet til at bippe, for at sirenen bipper ved til- eller frakobling. Der henvises til afsnittet HARLEY-DAVIDSON SMART SIKKERHEDSSYSTEM > SIRENENS BIPPEFUNKTION (BEKRÆFTELSE) (Side 76).

Frakobling

Med fjernbetjeningen til stede kan føreren køre på motorcyklen, parkere den eller efterse den uden at deaktivere alarmer. Frakoblingen foregår automatisk, så længe fjernbetjeningen er inden for sendevidden.

Fjernbetjening: Et tilkoblet sikkerhedssystem bliver automatisk frakoblet, når fjernbetjeningen er i nærheden og motorcyklen flyttes eller tændingskontakten sættes på IGN (tænding) eller ACC (tilbehør).

Når modulet frakobles, bipper sirenen (ekstraudstyr) en enkelt gang, og sikkerhedsindikatoren lyser i fire sekunder, før det slukker.

BEMÆRK

Enhver bevægelse, som f.eks. hvis støttofoden slås op, eller tændingsnøglen drejes til positionen TÆNDT, får systemet til elektronisk at "lede efter" fjernbetjeningen. Hvis fjernbetjeningen er i nærheden, frakobles systemet.

Personligt identifikationsnummer (PIN): Hvis fjernbetjeningen er blevet væk eller hvis fjernbetjeningen i nærheden ikke kan kommunikere med systemet, kan systemet frakobles med det personlige identifikationsnummer (PIN).

Frakobling ved hjælp af en PIN-kode

Frakobl sikkerhedssystemet manuelt ved brug af PIN-koden, hvis fjernbetjeningen er blevet væk, dens batteri er afladet, eller hvis der er stærk elektromagnetisk interferens, der hvor du har parkeret.

Drej ikke på håndtagene, sæt dig ikke i sadlen, og slå ikke støttofoden op. Hvis sikkerhedssystemet opfanger en bevægelse af motorcyklen under frakobling ved hjælp af PIN-koden, vil systemet blive aktiveret.

BEMÆRK

- Hvis du laver en fejl i indtastningen af PIN-koden, drejes tændingskontakten til OFF (fra), før det sidste tal indtastes, og derefter startes forfra på proceduren.
- Hvis proceduren ikke frakobler sikkerhedssystemet, ventes i to minutter, før du forsøger at frakoble med en anden indtastning af PIN-koden.
- Sikkerhedssystemet forbliver frakoblet, indtil tændingen drejes til OFF (fra).

- Hvis fjernbetjeningen befinder sig inden for sendevide af motorcyklen under frakobling ved hjælp af en PIN-kode, frakobles sikkerhedssystemet, når modulet modtager det kodede signal fra fjernbetjeningen.

Tablet 25. Indtastning af en PIN-kode for at frakoble Harley-Davidson Smart sikkerhedssystem

TRIN NR.	FREM GANGSMÅDE	VENT PÅ BEKRÆFTELSE	NOTATER
1	Bekræft den nuværende 5-tals PIN-kode, hvis det er nødvendigt.		PIN-koden bør noteres på det udtage-lige kort, der kan opbevares i pungen.
2	Sæt tændingen på IGN (tænding).	Hvis tilkoblet vil kilometertællerdisplayet vise: INDTAST PIN-kode , og sikkerhedslyset vil blinke hurtigt. Forlygterne er ikke tændt.	
3	Tryk på venstre blinklyskontakt og slip den.	I kilometertællerdisplayet vises et blinkende 1.	
4	Gør tallet højere ved at trykke på venstre blinklys, indtil kilometertællerdisplayet viser det første tal i PIN-koden.	Det første tal, der indtastes i kilometertæller, er også det første tal i PIN-koden.	
5	Tryk på den højre blinklyskontakt en enkelt gang .	Det første tal gemmes, og det næste ciffer blinker.	Fungerer som Enter-tast.
6	Gør det andet tal højere ved brug af venstre blinklys, indtil tallet viser det andet tal i PIN-koden.	Det andet tal, der indtastes i kilometertæller, er også det andet tal i PIN-koden.	
7	Tryk på højre blinklyskontakt 1 gang.	Det andet tal gemmes, og den næste streg blinker.	Fungerer som Enter-tast.

Tabel 25. Indtastning af en PIN-kode for at frakoble Harley-Davidson Smart sikkerhedssystem

TRIN NR.	FREM GANGSMÅDE	VENT PÅ BEKRÆFTELSE	NOTATER
8	Gør det tredje tal højere ved brug af venstre blinklys, indtil tallet viser det tredje tal i PIN-koden.	Det tredje tal (c), der indtastes i kilometertælleren, er også det tredje tal i PIN-koden.	
9	Tryk på den højre blinklyskontakt en enkelt gang .	Det tredje tal gemmes, og den næste streg blinker.	Fungerer som Enter-tast.
10	Gør det fjerde tal højere ved brug af venstre blinklys, indtil tallet viser det fjerde tal i PIN-koden.	Det fjerde tal (d), der indtastes i kilometertælleren, er også det fjerde tal i PIN-koden.	
11	Tryk på den højre blinklyskontakt en enkelt gang .	Det fjerde tal gemmes, og den næste streg blinker.	Fungerer som Enter-tast.
12	Gør det femte tal højere ved brug af venstre blinklys, indtil tallet viser det femte tal i PIN-koden.	Det femte tal (e), der indtastes i kilometertælleren, er også det femte tal i PIN-koden.	
13	Tryk på den højre blinklyskontakt en enkelt gang .	Det femte tal gemmes. Sikkerhedssystemets indikatorlys holder op med at blinke.	Smart sikkerhedssystem er frakoblet.

ALARM

Tænding deaktiveret

Når fjernbetjeningen ikke er i nærheden, og systemet er tilkoblet, vil sikkerhedslyset blinke hurtigt, og kilometertællerdisplayet vil vise "ENTER PIN" (indtast PIN-kode), hvis tændingskontakten drejes til IGN (tænding) eller ACC (tilbehør). Forlygten kan ikke tændes.

Efter ca. 10 sekunder, og hvis systemet ikke modtager et input for venstre blinklyskontakt, vil displayet blive tomt. Tændingssystemet forbliver deaktiveret, indtil fjernbetjeningen kommer inden for rækkevidde eller den gældende PIN-kode indtastes.

Advarsler

Hvis motorcyklen flyttes eller støttefoden slås op, eller fjernbetjeningen ikke er i nærheden, når systemet er tilkoblet, advarer alarmerne brugeren med på skift at blinke med blinklysene 3 gange og et bip fra sirenen (ekstraudstyr).

Hvis støttefoden bliver slået ned igen inden for fire sekunder, og der ikke spores yderligere bevægelser, og/eller tændingen er drejet over på OFF (fra), forbliver modulet tilkoblet, uden at alarmerne aktiveres.

Hvis bevægelse af motorcyklen fortsætter, vil systemet udsende en anden advarsel fire sekunder efter den første.

BEMÆRK

Mens advarslerne og alarmerne udsendes, deaktiveres både starteren og tændingskredsløbene.

Alarmerne

Hvis sikkerhedssystemet stadig sporer bevægelse, og/eller tændingen ikke er drejet tilbage til OFF (fra) efter den anden advarsel, aktiverer systemet alarmerne.

Når det er aktiveret, vil sikkerhedssystemet:

- På skift blinke med de fire blinklys.
- Aktivere sirenen (ekstraudstyr).

Varighed: Alarmerne stopper efter 30 sekunder, og genstarter ikke, hvis der ikke spores yderligere bevægelse.

Såfremt systemet stadig sporer bevægelse, genstartes den 30-sekunder lange alarm, og der tjekkes igen for bevægelse. Alarmerne gentager denne 30-sekunders alarmcyklus i fem minutter (10 cyklusser), eller indtil alarmerne deaktiveres.

BEMÆRK

Alarmerne aktiverer også lysdioden og vibrations- eller lydmekanismen på en Harley-Davidson sikkerhedspager. En pager kan enten være lydløs eller være tilknyttet en sirene (ekstraudstyr). Pageren har en sendevide på op til 0,8 km (0,5 mi). Kontakt en Harley-Davidson forhandler for yderligere oplysninger.

Deaktivering af alarmerne

Fjernbetjening: Bring fjernbetjeningen hen til motorcyklen. Når modulet opfanger, at fjernbetjeningen er i nærheden, standser systemet alarmerne.

SIRENENS BIPPEFUNKTION (BEKRÆFTELSE)

Bippefunktion

I bippefunktion udsender sirenen to bip, når den tilkobles, og et bip, når den frakobles.

Uden bippefunktion

Uden bippefunktion bipper sirenen ikke, når systemet til- eller frakobles.

Sirenen udsender stadig advarselsbip og lydalarm, hvis motorcyklen flyttes eller tændingskontakten drejes, når fjernbetjeningen ikke er til stede.

Skift mellem funktionerne

Hurtig skift mellem tre tilkoblinger og frakoblinger vil skifte systemet fra en funktion til en anden.

1. Med fjernbetjeningen i nærheden drejes tændingskontakten til IGN (tænding).
2. Når sikkerhedslampen slukker, drejes tændingskontakten til OFF (fra).
3. Når sikkerhedslampen slukker (men før afvisersignalet blinker anden gang), drejes tændingskontakten straks til IGN (tænding).
4. Når sikkerhedslampen slukker, drejes tændingskontakten straks til OFF (fra).
5. Når sikkerhedslampen slukker (men før afvisersignalet blinker anden gang), drejes tændingskontakten straks til IGN (tænding).

6. Når sikkerhedslampen slukker, drejes tændingskontakten straks til OFF (fra).
7. Når sikkerhedslampen slukker (men før afvisersignalet blinker anden gang), drejes tændingskontakten straks til IGN (tænding).

TRANSPORTFUNKTION

Under transport af motorcyklen sættes systemet i transporttilstand. Ellers kan alarmen, der udløses ved opfangelsen af bevægelsen, aflade batteriet.

I transporttilstand er sikkerhedssystemet tilkoblet uden aktivering af bevægelsessensoren for én tændingscyklus. Dermed kan køretøjet samles op og flyttes i tilkoblet tilstand. Ethvert forsøg på at starte motoren, når fjernbetjeningen ikke er inden for sendevide, vil imidlertid udløse alarmen.

Aktivering af transportfunktion

1. Med en aktiveret fjernbetjening inden for sendevide drejes tændingskontakten til IGN (tænding).
2. Før sikkerhedsindikatoren slukkes, sættes tændingskontakten på OFF (fra).
3. Tryk på både den venstre og den højre blinklyskontakt samtidigt inden for tre sekunder.

4. Når blinklyset har blinket én gang, går systemet i transporttilstand. Når fjernbetjeningen er uden for sendevide, kan motorcyklen flyttes uden at udsende alarmer.

Deaktivering af transportfunktion

Sørg for at have fjernbetjeningen i nærheden, og drej tændingskontakten på IGN (tænding) for at frakoble systemet.

OPBEVARING OG SERVICE

Langtidsparkering

Hvis systemet skal forblive tilkoblet, skal fjernbetjeningen opbevares uden for antennen sendevide. Antennens sendevide er cirka 6 m (20 ft). Hvis du skal flytte motorcyklen, mens den er parkeret, skal du have fjernbetjeningen på dig.

Hvis motorcyklen ikke skal bruges i flere måneder, f.eks. i vintersæsonen, skal den opbevares i henhold til nedenstående procedure, se VEDLIGEHOVELSE OG SMØRING > MOTORCYKELOPBEVARING (Side 149).

Service

Hvis motorcyklen stilles hos en Harley-Davidson forhandler, kan du enten:

1. Efterlade en aktiveret fjernbetjening hos forhandleren.

2. Bed forhandleren om at deaktivere modulet for service (servicefunktion), inden det forlader forretningen, så du kan beholde fjernbetjeningen.

BATTERI TIL FJERNBETJENING

Udskiftning af batteri

Batteriet til fjernbetjeningen skal udskiftes en gang årligt.

1. Se Figur 21. Drej langsomt et tyndt blad rundt i den lille rille (1) på siden af fjernbetjeningen for at skille den ad.
2. Fjern batteriet (2), og kassér det.

BEMÆRK

Det brugte batteri bortskaffes i henhold til de lokale bestemmelser.

3. Isæt et **nyt** batteri (Panasonic 2032 eller tilsvarende) med den positive (+) side nedad.
4. Sæt fjernbetjeningens to halvdele sammen, og klik dem på plads.

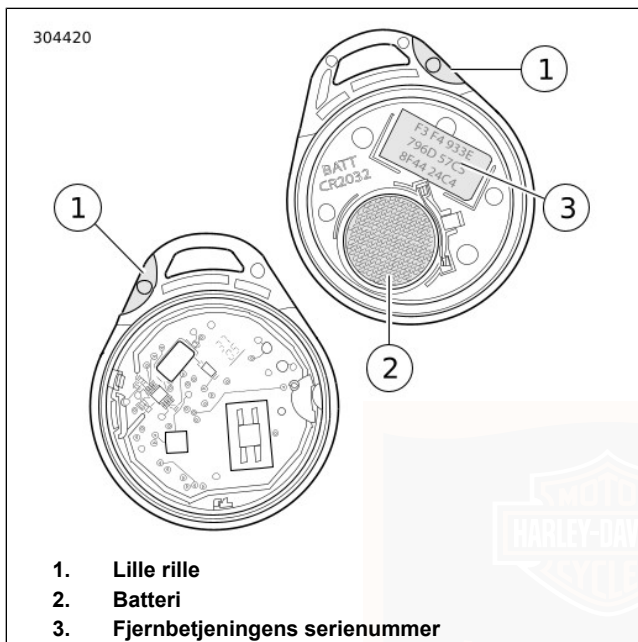

Figur 21. Batteri til fjernbetjening

AFBRYDELSE AF STRØMMEN

Modeller udstyret med sirene

Når batteriet afbrydes eller ved fjernelse af hovedsikringen skal følgende trin udføres for at forhindre, at sirenen (ekstraudstyr) lyder.

1. Kontrollér, at du har fjernbetjeningen på dig.
2. Drej tændingskontakten på positionen IGNITION (tænding).
3. Tag hovedsikringen ud af dens sokkel, eller afbryd batteriet.

FEJLFINDING

Indikator for sikkerhedssystem

Hvis systemets indikatorlampe bliver ved at lyse under kørslen, skal du kontakte en Harley-Davidson forhandler.

Fjernbetjening

Hvis Smart-sikkerhedssystemet bliver ved med at aktivere advarsler og alarmer, når fjernbetjeningen er i nærheden, kan det skyldes en af følgende årsager:

1. **Elektromagnetisk interferens:** Andre elektroniske enheder, elledninger eller andre elektromagnetiske kilder kan forårsage fejl i Smart sikkerhedssystemets funktion.
 - a. Kontrollér, at fjernbetjeningen ikke opbevares i en metalbeholder eller befinder sig i en afstand på under 76 mm (3.0 in) fra andre elektroniske enheder.
 - b. Anbring fjernbetjeningen på sadlen, og drej tændingen på positionen IGN (tænding). Anbring fjernbetjeningen på et hensigtsmæssigt sted, når modulet er frakoblet.
 - c. Flyt motorcyklen mindst 5 m (15 ft) væk fra interferenskilden.
 - d. Deaktiver systemet ved brug af PIN-koden.

BEMÆRK

Hvis en fjernbetjening efterlades ved siden af en computerskærm, kan batteriet blive tømt.

2. **Batteriet til fjernbetjeningen er afladet:** Frakobl motorcyklen ved hjælp af PIN-koden. Udskift batteriet. Der henvises til afsnittet HARLEY-DAVIDSON SMART SIKKERHEDSSYSTEM > BATTERI TIL FJERNBETJENING (Side 78).

3. **Fjernbetjeningen er beskadiget:** Frakobl motorcyklen ved hjælp af PIN-koden. Du kan købe nye fjernbetjeningen hos en Harley-Davidson forhandler.

Sirene

- Hvis sirenen ikke udsender to eller tre bip som bekræftelse på, at sikkerhedsmodulet er tilkoblet, er sirenen enten indstillet til funktion uden bippelyde, den er ikke forbundet, den fungerer ikke, eller ledningsinstallationen er blevet åbnet eller kortsluttet under frakobling af sirenen.
- Hvis sirenen er tilkoblet, og dens batteri er afladet, kortsluttet, afbrudt eller har opladet i mere end 24 timer, udsender sirenen tre bip ved tilkobling i stedet for to.
- Batteriet til sirenen kan muligvis ikke oplade, hvis motorcyklens batteri er på under 12,5 V.
- Hvis sirenen går i selvregulerende tilstand, hvor den får strøm fra sit eget 9 V batteri, begynder blinklysene muligvis at blinke. Hvis sikkerhedsmodulet aktiverer sirenen, begynder blinklysene at blinke. Hvis sirenen er tilkoblet og i selvregulerende tilstand, og der opstår et sikkerhedsproblem, vil sirenen lyde i 20 til 30 sekunder, hvorefter den slukkes i 5 til 10 sekunder. Denne alarmcyklus gentages ti gange, hvis sirenen er i selvregulerende tilstand.

ANBEFALET BRUG

▲ ADVARSEL

Motorcykler er anderledes end andre køretøjer. De skal betjenes, styres, håndteres og bremses anderledes. Uerfaren eller forkert brug kan medføre tab af kontrol, dødsfald eller alvorlig personskade.

- Tag et motorcykelkørekort.
- Læs brugervejledningen, før du kører, tilføjer tilbehør eller servicerer motorcyklen.
- Anvend en styrthjelm, øjenbeskyttelse og beskyttende beklædning.
- Kør aldrig med en trailer.

(00556d)

- Du bør deltage i et kursus om kørselsteknik.
- Læs brugervejledningen, før du kører, tilføjer tilbehør eller servicerer motorcyklen.
- Anvend en styrthjelm, øjenbeskyttelse og beskyttende tøj.
- Du bør aldrig trække en trailer.

▲ ADVARSEL

Tilpas hastigheden til vejen og forholdene, og overskrid aldrig de angivne fartgrænser. For høj hastighed kan føre til tab af kontrol over motorcyklen, hvilket kan resultere i dødsfald eller alvorlige personskader. (00008a)

BEMÆRK

Lad ikke motoren køre med ekstremt mange omdrejninger pr. minut, mens der er koblet ud, eller når transmissionen står i frigear. Et meget højt omdrejningstal kan skade motoren. (00177a)

BEMÆRK

Du må under ingen omstændigheder overskride de maksimale omdrejninger pr. minut, som er angivet nedenfor. Hvis det maksimale omdrejningstal overskrides, kan der ske skade på motorcyklens dele. (00248a)

- Den anbefalede maksimale motorhastighed er 5.500 o/min.
- Lad ikke motoren køre i tomgang i mere end fem minutter, mens motorcyklen står stille.

BEMÆRK

Luftkølede motorer kræver luftbevægelse over cylindrene og styrhovederne for at opretholde en passende driftstemperatur. Hvis motoren kører i tomgang over længere tid, eller motorcyklen deltager i paradekørsel, kan det overophede motoren, og forårsage alvorlige skader på motorcyklen. (00178a)

Hvis motorcyklen kører over lange afstande ved høj hastighed, skal den overvåges mere end normalt for at undgå overophedning og eventuelle skader.

Dette er især gældende for motorcykler med vindskærme og strømlinjebeklædninger.

BEMÆRK

Få motorcyklen efterset regelmæssigt, og sørg for, at den er veltunet.

⚠ ADVARSEL

Ved kørsel på våde veje nedsættes bremse- og styreegenskaberne væsentligt. Vær forsigtig, når du bremser, sætter farten op eller svinger på våde veje, da det kan bringe motorcyklen ud af kontrol, hvilket kan resultere i dødsfald eller alvorlige personskader. (00041a)

BEMÆRK

Ved kørsel op ad veje med kraftig stigning, skal du gear ned og bruge motorcompression, samtidig med at du sænker farten ved skiftevis brug af begge bremser.

⚠ ADVARSEL

Hvis bremsen anvendes uophørligt fører det til overophedning og nedsat bremseevne, hvilket kan resultere i dødsfald eller alvorlige personskader. (00042a)

⚠ ADVARSEL

Bugser aldrig en beskadiget motorcykel. Bugsering kan forringe motorcyklens stabilitet og styreegenskaber, hvilket kan resultere i dødsfald eller alvorlige personskader. (00017a)

MOTORENS TILKØRSEL

De første 800 km (500 mil)

Det fornuftige design, kvalitetsmaterialerne og det gode håndværk, som ligger til grund for din nye Harley-Davidson, sikrer optimal ydeevne lige fra starten.

For at sikre bedst mulig ydeevne af motorens mest kritiske dele anbefaler vi, at nedenstående køreregler følges de første 800 km (500 mi).

1. De første 80 km (50 mi) holdes motorhastigheden under 3000 o/min i alle gear. Undgå at overbelaste motoren ved at køre eller accelerere ved meget lave omdrejninger eller ved at køre med højere omdrejninger, end hvad der er nødvendigt for at skifte gear eller overhale.
2. Op til 800 km (500 mi) skal der køres med varierende hastigheder, og der bør ikke køres ved samme hastighed i for lang tid. Det er tilladt at køre med en motorhastighed på op til 3500 o/min i alle gear.
3. Kør langsomt, og undgå hurtig start med gashåndtaget i bund, før motoren er varm.
4. Undgå at overbelaste motoren ved at køre for langsomt i de høje gear.
5. Undgå hårde opbremsninger. Tilkør nye bremsere med moderat brug de første 300 km (200 mi).

TJEKLISTE INDEN KØRSEL

▲ ADVARSEL

Identificer og forstå dit køretøjs specifikke funktioner. Hvis du ikke forstår, hvordan disse egenskaber påvirker køretøjets funktion, kan det føre til en ulykke, som kan resultere i dødsfald eller alvorlig personskade. (00043b)

Inden du kører på motorcyklen, skal du altid foretage en generel inspektion for at sikre, at alt er i sikker stand.

▲ ADVARSEL

Stands motoren ved påfyldning af benzin og servicering af brændstofssystemet. Undlad rygning og åben ild eller gnister i nærheden af benzin. Benzin er yderst brandfarlig og højeksplosiv, hvilket kan resultere i dødsfald eller alvorlige personskader. (00002a)

▲ ADVARSEL

Undgå at spilde benzin. Åbn langsomt påfyldningsdækslet. Fyld kun benzin på op til bunden af påfyldningsstudsens, så der er luft nok til, at brændstoffet kan udvide sig. Skru påfyldningsdækslet godt fast efter påfyldning. Benzin er yderst brandfarlig og højeksplosiv, hvilket kan resultere i dødsfald eller alvorlige personskader. (00028b)

▲ ADVARSEL

Vær forsigtig ved påfyldning af benzin. Luft under tryk i brændstoftanken kan presse benzin ud af benzinslangen. Benzin er yderst brandfarlig og højeksplosiv, hvilket kan resultere i dødsfald eller alvorlige personskader. (00029a)

1. Kontrollér benzinstanden, og påfyld benzin, hvis det er nødvendigt.
2. Indstil spejlene til den rigtige position.

3. Kontrollér oliestanden. Påfyld mere olie, hvis det er nødvendigt.
4. Kontrollér kontrolapparaterne for at sikre, at de fungerer korrekt. Afprøv for- og bagbremser, gashåndtaget, koblingen og gearskifteren. Alle kontrolapparater skal fungere uden problemer.
5. Kontrollér styreegenskaberne ved at afprøve alle funktioner på håndtagene. Håndtagene skal kunne drejes uden problemer.

⚠ ADVARSEL

Kontrollér, at dækkene har det korrekte dæktryk, er afbalancerede, ubeskadigede og har tilstrækkelig slidbane. Efterse dækkene regelmæssigt, og kontakt en Harley-Davidson forhandler, hvis de skal skiftes. Kørsel med meget slidte, uafbalancerede eller flade, overbelastede eller beskadigede dæk kan resultere i dækfejl og forringe motorcyklens stabilitet og styreegenskaber, hvilket kan resultere i dødsfald eller alvorlige personskader. (00014b)

6. Tjek dækkenes tilstand, tryk og motorcyklens belastning. Ukorrekt tryk og for tung last kan føre til fejl ved dæk eller hjul, hvilket kan påvirke styringen og stabiliteten. Der henvises til afsnittet Tabel 18 for oplysning om korrekt dæktryk.

⚠ ADVARSEL

Kontrollér, at forlygte, baglys, bremselys og blinklys fungerer korrekt inden kørsel. Ringe synlighed for andre trafikanter kan resultere i dødsfald eller alvorlige personskader. (00478b)

7. Kontrollér, at alt elektrisk udstyr og alle kontakter, herunder forlys, bremselys, blinklys og horn, fungerer.
8. Kontrollér, at motorcyklen ikke lækker benzin, olie eller hydraulikvæske.
9. Kontrollér, at kæderemmen ikke er slidt eller beskadiget.
10. Send motorcyklen til eftersyn, når det er nødvendigt.

START AF MOTOREN

Generelt

BEMÆRK

Motoren skal have lov til at køre lige så stille i 15 til 30 sekunder. Det sikrer, at motoren varmes op, og at alle dele, der har brug for smøring, smøres med olie. Hvis du undlader at gøre dette, kan det give skader på motoren. (00563b)

Drej ikke på gashåndtaget, inden du starter. Det er nødvendigt at dreje på gashåndtaget inden start.

Sådan startes motoren

⚠ ADVARSEL

Sæt transmissionen i frigear, inden du starter motorcyklen for at undgå pludselige, uventede ryk, som kan resultere i dødsfald eller alvorlige personskader. (00044a)

1. Drej tændingskontakten over på IGN (tænding). Drej ikke på gashåndtaget.
2. Se Figur 22. Sæt SLUK-/START-kontakten på START.

BEMÆRK

Motorindikatoren lyser i cirka fire sekunder, og brændstofpumpen brummer i cirka to sekunder (2), mens den fylder benzinslangen med benzin.

3. Tryk koblingsgrebet ind.

BEMÆRK

På grund af koblingslåsekredsløbet kan startsystemet ikke aktiveres, før der er koblet ud. Koblingsgrebet skal være trykket ind mod venstre håndtag og/eller transmissionen skal være sat i frigear (den grønne lampe for frigear skal lyse).

4. Løft støttefoden (påkrævet på internationale modeller).
5. Tryk på start-knappen for at starte motorcyklen.

BEMÆRK

Hvis motoren ikke starter, vil starteren køre i 5 sekunder og derefter stoppe. Slip startknappen, og prøv igen. Hvis motorcyklen stadig ikke starter efter to startforsøg på 5 sekunder, skal du kontakte en Harley-Davidson forhandler.

6. Når motoren er startet, kan du betjene motorcyklen, som du normalt ville gøre efter at have slået støttefoden op.

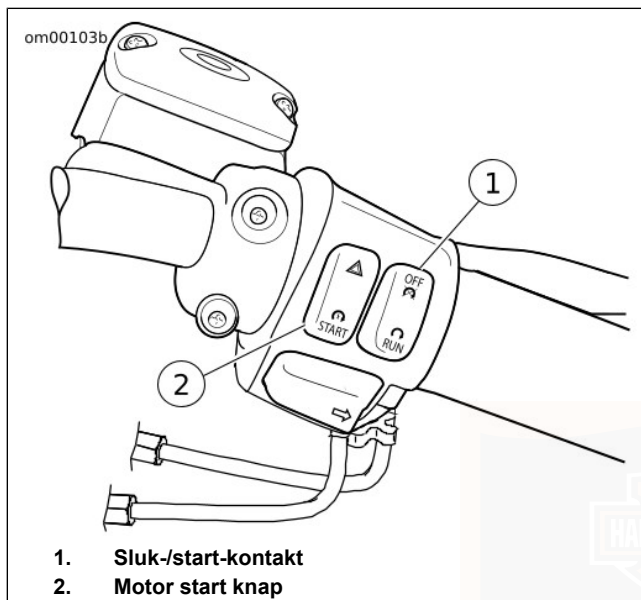

Figur 22. Kontrolapparater på højre håndtag

AUTOMATISK KOMPRESSIONSFRIGØRELSE (ACR)

Motorcykler med Twin Cam 103- og større motorer er udstyret med ACR (Automatic Compression Release). Under start åbnes en lille hjælpeventil i topstykket automatisk af ECM. Den åbne ventil udløser den komprimerede luft i topstykket

og giver startmotoren mulighed for at dreje højkompressionsmotoren med et højere omdrejningstal, som en hjælp til at starte.

Efter start, såvel som under normal kørsel, forbliver ACR-ventilen lukket.

STYRINGSSYSTEM AF MOTORENS TOMGANGSTEMPERATUR

Til førere, der ofte befinder sig i kørselsforhold, hvor motorcyklen udsættes for længere perioder med tomgang eller trafikpropper, kan du hos en forhandler få foretaget en motorkalibrering. Denne kalibrering giver en begrænset køling af bagerste cylinder, når motorcyklen er standset og motoren kører i tomgang.

Denne mulighed er kun til stede for originale motorkalibreringer. Motorcykler leveres fra fabrikken med styring af motortomgangstemperaturen deaktiveret. Styring af motortomgangstemperaturen kan aktiveres og deaktiveres af din forhandler.

STANDSNING AF MOTOREN

1. Stop motoren ved at skubbe SLUK-/START-kontakt i højre side af styret til OFF.
2. Drej tændingskontakten til OFF. Hvis motoren på nogen måde går i stå, skal du omgående slukke for tændingskontakten for at undgå, at batteriet aflades.

GEARSKIFTE

Stoppet, motor slået fra

Skub koblingen for at udkoble fuldstændigt. Gear er måske ikke tilkoblet, fordi transmissionsaksen ikke drejer, og skiftekomponenterne ikke er linet op. Rok motorcyklen bagud og fremad, mens der trykkes let på gearskifteren.

Start efter et stop

BEMÆRK

Forsøg ikke at skifte gear, før der er koblet ud. Hvis ikke der er koblet helt ud, kan det medføre skader på maskinen. (00182a)

BEMÆRK

Start altid motoren i frigear. Begynd altid at køre fremad i 1. gear.

1. Tryk koblingsgrebet ind mod håndtaget for at koble helt ud, når motoren kører og støttefoden er slået op.
2. Tryk gearskifteren helt ned, og slip den. Transmissionen er nu i 1. gear.
3. Slip langsomt koblingshåndtaget samtidig med at gashåndtaget gradvist åbnes.

Skift til højere gear (acceleration)

Se Figur 23. Tilkobl det næste højere gear, når motorcyklen kommer op på en hastighed, der er passende herfor. Der henvises til afsnittet Tabel 26.

Tabel 26. Gearhastigheder ved skift til højere gear (acceleration): Seks gear

GEARSKIFTE	km/t	mil/t
Fra 1. til 2. gear	25	15
Fra 2. til 3. gear	40	25
Fra 3. til 4. gear	55	35
Fra 4. til 5. gear	70	45
Fra 5. til 6. gear	85	55

1. Slip gashåndtaget.
2. Kobl ud (tryk koblingsgrebet ind mod håndtaget).
3. Skub gearskifteren så højt op som muligt, og slip den.
4. Slip langsomt koblingsgrebet og giv gradvist mere gas.
5. Gentag de forrige trin for at tilkoble de resterende gear.

BEMÆRK

- Skift aldrig gear, før der er koblet helt ud.
- Drej gashåndtaget halvvejs for at forhindre motoren i at trække, når koblingsgrebet slippes.

om00911

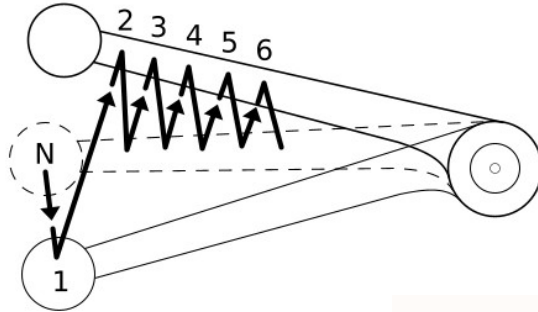

Figur 23. Gearskiftesekvens: Skift til højere gear

Skift til lavere gear (deceleration)

▲ ADVARSEL

Skift ikke til lavere gear ved højere hastigheder end de anførte. Hvis der skiftes gear ved for høj hastighed, kan det bevirke, at baghjulet mister grebet, og motorcyklen bringes ud af kontrol, hvilket kan resultere i dødsfald eller alvorlige personskader. (00045b)

Se Figur 24. Når motorhastigheden falder, som når du kører op ad en bakke eller tager farten af i et sving, skal du skifte til nærmeste lavere gear. Der henvises til afsnittet Tabel 27.

Tabel 27. Gearhastigheder ved skift til lavere gear (deceleration): Seks gear

GEARSKIFTE	km/t	mil/t
Fra 6. til 5. gear	80	50
Fra 5. til 4. gear	65	40
Fra 4. til 3. gear	50	30
Fra 3. til 2. gear	30	20
Fra 2. til 1. gear	15	10

BEMÆRK

Gearskiftene vist i tabellerne er vejledende. Den enkelte motorcyklejer kan have et andet skiftemønster end angivet her, som passer bedre til vedkommendes kørestil.

1. Luk gashåndtaget.
2. Kobl ud (tryk koblingsgrebet ind mod håndtaget).
3. Tryk gearskifteren så langt ned den kan komme, og slip den.
4. Slip langsomt koblingsgrebet og giv gradvist mere gas.
5. Gentag de forrige trin for at tilkoble de resterende gear.

BEMÆRK

- Skift aldrig gear, før der er koblet helt ud.
- Drej gashåndtaget halvvejs for at forhindre motoren i at trække, når koblingsgrebet slippes.

BEMÆRK

Sæt motorcyklen i frigear, inden motoren stoppes. Gearskiftmekanismen kan blive skadet, hvis der skiftes gear, når motoren er stoppet. (00183a)

Gearskiftmekanismen gør det muligt at skifte transmissionen til frigear fra enten 1. eller 2. gear.

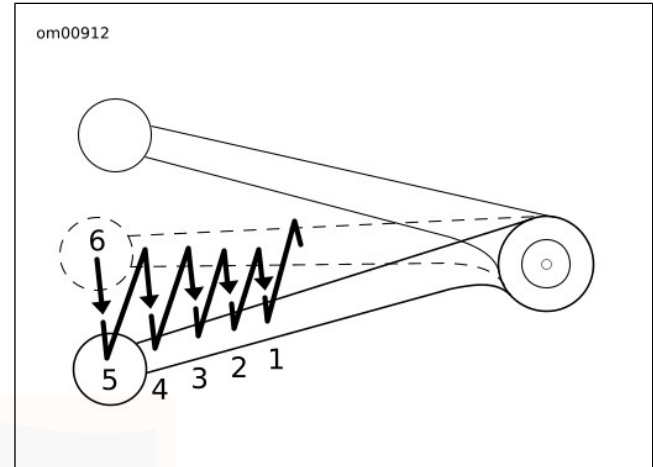

Figur 24. Gearskiftesekvens: Skift til lavere gear

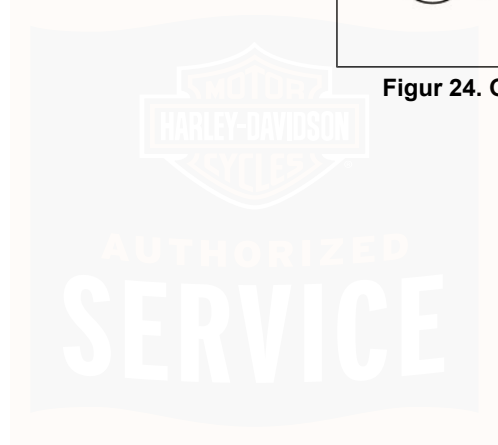

NOTER



SIKKER VEDLIGEHOELDELSE

▲ ADVARSEL

Udfør service og vedligeholdelse af motorcyklen i overensstemmelse med skemaet over regelmæssige serviceintervaller. Hvis motorcyklen ikke vedligeholdes med de anbefalede intervaller, kan det påvirke motorcyklens sikkerhed, hvilket kan resultere i dødsfald eller alvorlige personskader. (00010a)

▲ ADVARSEL

Ved kørsel under vanskelige forhold (ekstrem kulde eller varme, meget støvede omgivelser, meget dårlige veje, gennem vandpytter osv.), bør den regelmæssige vedligeholdelse foregå med kortere intervaller for at bevare motorcyklens driftssikkerhed. Hvis motorcyklen misligholdes, kan det resultere i dødsfald eller alvorlige personskader. (00094a)

God vedligeholdelse fører til sikker motorcykelkørsel. Visse dele skal gennemgås grundigt, hver gang motorcyklen har stået stille i længere tid. Det er også vigtigt at efterse motorcyklen mellem serviceintervallerne for at se, om det er nødvendigt med yderligere vedligeholdelse.

Kontrollér følgende:

1. Dækkene for korrekt dæktryk, nedslidning eller tegn på dækskader.
2. Om kæderemmen har korrekt spænding, er slidt eller beskadiget.
3. Om bremses, styr og gashåndtag kan betjenes uden problemer.
4. Bremsevæskestand. Om de hydrauliske slanger og pakninger lækker. Samt om bremseklodser- og plader er slidte.
5. Om kablerne er i ordentlig stand eller er flossede eller krøllede.
6. Om der er tilstrækkelig olie på motoren og tilstrækkelig væske på den forreste kædeskærm/transmissionen.
7. Om forlygte, baglygte, bremselys og blinklys fungerer korrekt.

FØRSTE VEDLIGEHOELDELSE

BEMÆRK

Det er nødvendigt at udføre den indledende service for, at din nye motorcykel er omfattet af garantien og for at sikre, at emissionssystemet fungerer korrekt.

Når en ny motorcykel har kørt de første 1.600 km (1000 mi), bør den bringes til en autoriseret Harley-Davidson forhandler for det første serviceeftersyn. Der henvises til Tabel 38.

Vedligeholdelse og smøring 91

BORTSKAFFELSE OG GENBRUG

Under vedligeholdelse og reparation af motorcyklen skal alle væsker, pærer, batterier, filtre og andet kassabelt materiale genbruges eller bortskaffes i overensstemmelse med de lokale bestemmelser.

MOTORSMØRING

▲ FORSIGTIG!

Langvarig eller gentagen kontakt med brugt motorolie kan være skadeligt for huden og fremkalde hudkræft. Afvask straks forureneede steder med sæbe og vand. (00358b)

▲ FORSIGTIG!

Ved indtagelse af motorolie må du ikke fremkalde opkastning. Søg straks lægehjælp. I tilfælde af kontakt med øjnene skylles straks med vand. Søg læge, hvis irritationen varer ved. (00357d)

BEMÆRK

Skift ikke smøreolie vilkårligt, da visse smøreolier reagerer kemisk med hinanden, når de blandes. Hvis der anvendes smøreolie af dårlig kvalitet, kan det give skader på motoren. (00184a)

Motorolie er en vigtig faktor for motorens ydeevne og levetid. Brug altid den rette olietype til den lavest forventede temperatur, inden næste olieskift. Der henvises til afsnittet Tabel 28.

Denne motorcykel var oprindeligt udstyret med ORIGINAL HARLEY-DAVIDSON H-D 360 MOTORCYKELOLIE 20W50. H-D 360 er den foretrukne motorolie under normale køreforhold. Hvis der køres under meget kolde eller varme forhold, henvises til Tabel 28 for alternative valg af olie.

Hvis påfyldning er nødvendig, og H-D 360 ikke er tilgængelig, kan man påfylde en olie, der er godkendt til dieselmotorer. Acceptable betegnelser omfatter: CH-4, CI-4 og CJ-4. De foretrukne viskositeter i faldende rækkefølge: 20W50, 15W40 og 10W40.

Kontakt ved først givne lejlighed en godkendt Harley-Davidson forhandler for at skifte olien ud med en 100 % Harley-Davidson olie.

Tabel 28. Anbefalede motorolier

TYPE	VISKOSITET	OKTAN	LAVESTE OMGIVENDE TEMPERATURER	KOLDT VEJR STARTER UNDER 10 °C (50 °F)
Screamin' Eagle SYN3 syntetisk motorcykelsmøring	SAE 20W50	HD 360	Over -1 °C (30 °F)	Fremragende
Original Harley-Davidson H-D 360 motorcykelolie	SAE 20W50	HD 360	Over 4 °C (40 °F)	God
Original Harley-Davidson H-D 360 motorcykelolie	SAE 50	HD 360	Over 16 °C (60 °F)	Dårlig
Original Harley-Davidson H-D 360 motorcykelolie	SAE 60	HD 360	Over 27 °C (80 °F)	Dårlig
Original Harley-Davidson H-D 360 motorcykelolie	SAE 10W40	HD 360	Under 4 °C (40 °F)	Fremragende

KONTROL AF OLIESTAND

Motoroliestanden bør kun kontrolleres, når motoren er i normal driftstemperatur.

- Kontrollér olieforsyningen, hver gang tanken fyldes op.
- Der henvises til afsnittet Tabel 38. Olien skal ved høje eller moderate temperaturer skiftes med regelmæssige intervaller i forbindelse med de normale eftersyn.
- I koldt vejr bør olien skiftes ved kortere intervaller. Se VEDLIGEHOVELSE OG SMØRING > SMØRING I KOLDT VEJR (Side 99).

BEMÆRK

Det er ikke muligt at foretage en nøjagtig måling af oliestanden på en kold motor. Når oliestanden kontrolleres inden kørsel, med motorcyklen sat på støttefod, skal oliestanden nå op til punktet mellem pilene på oliepinden, når motoren er kold. Påfyld ikke mere olie på en KOLD motor for at bringe oliestanden op til mærket FULL (Fuld). (00185a)

BEMÆRK

Oliestanden må ikke falde til under mærket for fyldt tank på oliepinden. Sker dette, kan det medføre skader på udstyret og/eller udstyrsfejl. (00189a)

BEMÆRK

Påfyld ikke for meget olie. Hvis tanken overfyldes, kan det bevirke, at olien løber ud i luftrenseren og forårsager skader på udstyret og/eller udstyrsfejl. (00190b)

Kontrol af oliestand på kold motor

Sådan kontrolleres oliestanden på en **KOLD MOTOR**:

1. For at undersøge motorcyklen inden køreturen, skal oliepinden fjernes og tørres af, når motorcyklen står hvilende på støttefoden på f.eks. et plant underlag. Sæt oliepinden i olietanken, til dækslet sidder helt på studsens.
2. Se Figur 26. Fjern oliepinden og kontrollér oliestanden på pinden mellem de to mærker.
 - a. Hvis oliestanden vises på oliepinden, skal du gå videre til Kontrol af oliestand på varm motor.
 - b. Hvis oliestanden ikke vises på oliepinden, skal du gå videre til trin 3.

3. Når oliepinden er fjernet, skal du se ned i dens åbning og kontrollere, at oliestanden er ved påfyldningsstudsens svejsesamling.
 - a. Hvis oliestanden er ved eller i nærheden af påfyldningsstudsens svejsesamling, skal du gå videre til Kontrol af oliestand på varm motor.
 - b. Hvis oliestanden ikke er ved eller i nærheden af påfyldningsstudsens svejsesamling, skal du kun lige fylde olie på, så den kommer på til påfyldningsstudsens svejsesamling. Og gå så videre til Kontrol af oliestand på varm motor.

Kontrol af oliestand på varm motor

Sådan kontrolleres oliestanden på en **VARM MOTOR**:

1. Lad motoren køre, indtil den er varmet op til normal driftstemperatur.

BEMÆRK

I koldt vejr er motoren længere tid om at varme op.

2. Lad motoren gå i tomgang i 1 til 2 minutter, mens motorcyklen står på et plant underlag. Sluk motoren.
3. Med motorcyklen på støttefoden skal du fjerne og tørre oliepinden ren. Sæt oliepinden tilbage i olietanken.

4. Se Figur 26. Tag oliepinde op, og kontrollér oliestanden. Påfyld kun så meget olie, at oliestanden når op til mærket FULL (fuld) på oliepinde. Påfyld ikke for meget olie.

BEMÆRK

Se Tabel 28. Anvend kun de olietyper, der anbefales i afsnittet VEDLIGEHODELSE OG SMØRING > MOTORSMØRING (Side 92).

5. Start motoren, og kontrollér meget nøje, om der lækkes olie rundt om aftapningshanen og oliefilteret.

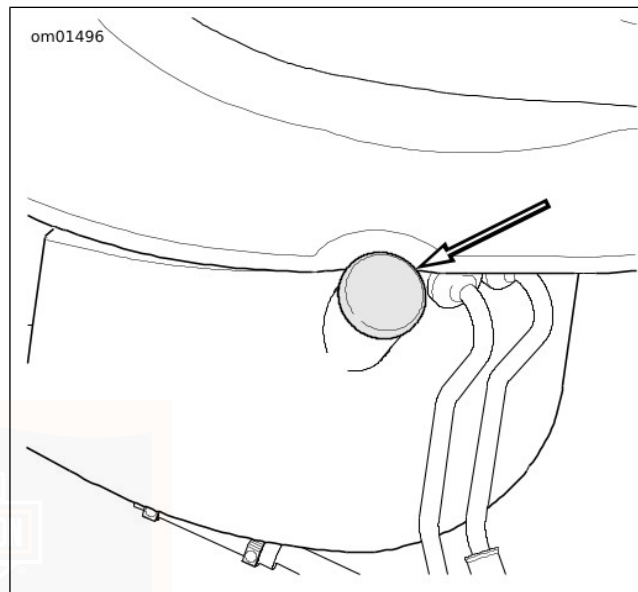

Figur 25. Motorens oliepåfyldningsdæksel/oliepind

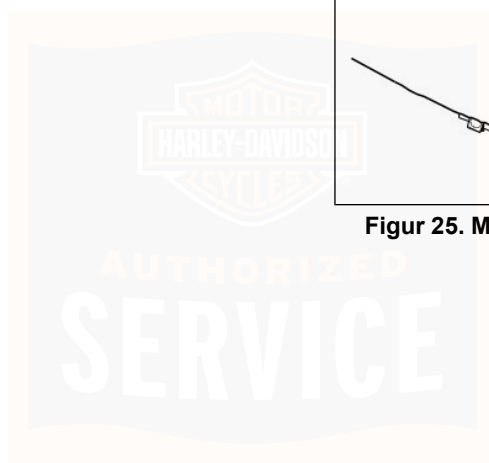

om00107

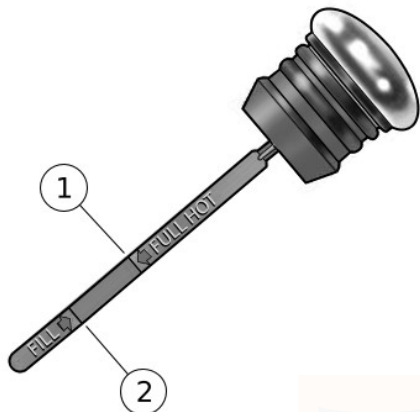

1. FULL HOT (fuld varm)
2. FILL (fyld)

Figur 26. Oliestand

SKIFT AF OLIE OG OLIEFILTER

Oliefilter er placeret på et oliefilterbeslag foran motoren.

BEMÆRK

Skift ikke smøreolie vilkårligt, da visse smøreliefer reagerer kemisk med hinanden, når de blandes. Hvis der anvendes smøreolie af dårlig kvalitet, kan det give skader på motoren. (00184a)

▲ ADVARSEL

Pas på ikke at spilde smøreolie eller væske på dæk, hjul eller bremses, når du skifter væske. Dette kan forringe vejgrebet, hvilket kan føre til tab af kontrol over motorcyklen og dødsfald og alvorlige personskader. (00047d)

Motorcykler med Twin Cam kræver Premium oliefilter (delnr. 63798-99A krom eller delnr. 63731-99A sort).

1. Se Figur 25. Hiv påfyldningsdækslet udad, mens det flyttes frem og tilbage for at fjerne det.
2. Se Figur 27. Tag olieaftapningsshanen op ved hjælp af O-ringen (2). Lad al olien løbe ud i en passende beholder.

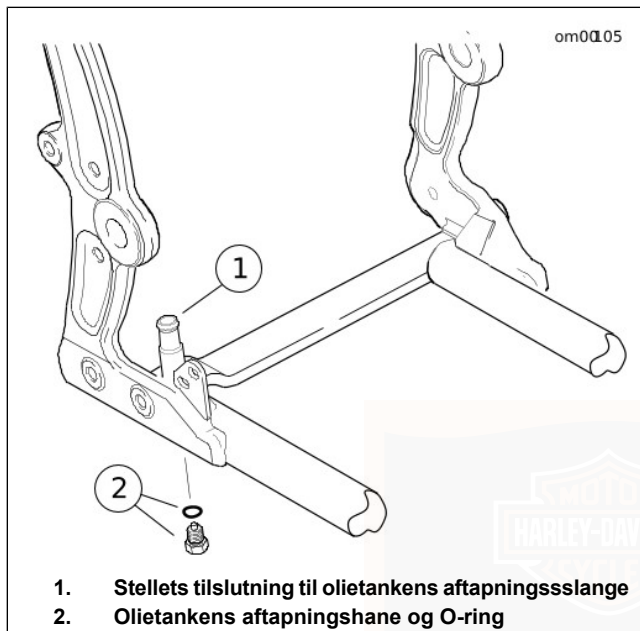

Figur 27. Aftapningsshane på olietanken: Softail-modeller

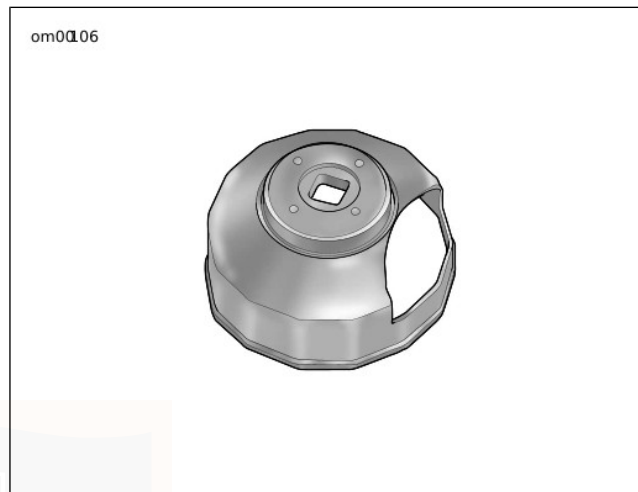

Figur 28. Oliefilternøgle (HD-44067)

BEMÆRK

Fjern filtret med en Harley-Davidson oliefilternøgle. Hvis du bruger dette værktøj, kan du undgå skader på krumtapssensoren og/eller sensor-kablet. (00192b)

BEMÆRK

Olie og oliefilter bortskaffes i henhold til de lokale bestemmelser.

3. Se Figur 28. Fjern oliefilteret med en OLIEFILTERNØGLE (VARENR.: HD-44067). Rens oliefilterets monteringskant for gammelt pakningsmateriale (overfladen skal være glat og fri for snavs eller gammelt pakningsmateriale).
4. Kontrollér, at O-ringen ikke er beskadiget. Udskift den, hvis det er nødvendigt. Fjern alle eventuelle fremmedelementer fra hanen.
5. Monter O-ringen og aftapningshanen, og stram den til 19–28,5 N·m (14–21 ft-lbs).
6. Se Figur 29. Smør et tyndt lag olie på krumtaphuset, der hvor pakningen skal sidde, på pakningen og på det nye oliefilter.
7. Skru filteret fast på adapteren, indtil pakningen får kontakt med pladens overflade, og drej så yderligere 3/4-1 fuld omdrejning.
8. Fyld kun olietanken med højst 2,8 L (3.0 qt) olie. Brug den rette olietype til den lavest forventede temperatur, inden næste olieskift.

BEMÆRK

Påfyld ikke for meget olie. Hvis tanken overfyldes, kan det bevirke, at olien løber ud i luftrenseren og forårsager skader på udstyret og/eller udstyrsfejl. (00190b)

9. Sæt påfyldningsdækslet på igen.
10. Start motoren, og kontroller meget nøje, om der lækkes olie rundt om aftapningshanen og oliefilteret.
11. Kontrollér motorens oliestand: Sæt påfyldningsdækslet på igen.

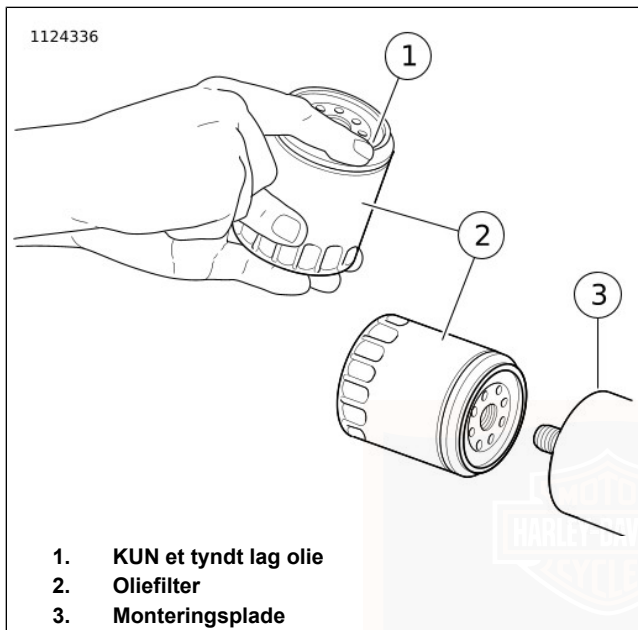

Figur 29. Påføring af en tynd oliefilm

SMØRING I KOLDT VEJR

Lav motorolieskift hyppigere i kolde egne. Hvis motorcyklen ofte anvendes til korte ture, mindre end 24 km (15 mi), i omgivende temperaturer under 16 °C (60 °F), bør intervallerne for olieskift reduceres til 2.400 km (1500 mi).

BEMÆRK

Jo lavere minusgrader, jo kortere tid bør der gå mellem olieskiftene.

Vanddampe er et normalt biprodukt af forbrænding i alle former for motorer. Ved kørsel i koldt vejr kondenseres nogle af vanddampene til flydende form på de kolde metaloverflader inde i motoren. I frostvejr bliver dette vand til isvand eller is. Med tiden kan akkumuleret isvand eller is blokere olieslangerne og dermed forårsage motorskade.

Hvis motorcyklen benyttes regelmæssigt og får lov at blive varmet grundigt op, vil det meste af dette vand blive til damp igen og blive blæst ud gennem udluftningsventilen på krumtaphuset.

Hvis motorcyklen ikke benyttes jævnligt, og motoren ikke får lov at varme helt op, vil vandet hobe sig op, blande sig med motorolien og danne et søle, der er skadelig for motoren.

TRANSMISSIONSSMØREOLIE

BEMÆRK

Kontrollér transmissionssmøreolien i stuetemperatur.

1. Parkér på støttefoden på en lige grund.
2. Se Figur 30. Tag transmissionens smøreoliepind op. Tør smøreoliepinden ren.

3. Indfør oliepinde i tanken. Skru oliepinde fast, indtil O-ringen kommer i kontakt med kassen. Spænd ikke til.
4. Se Figur 31. Tag smøreliepinden op. Kontrollér oliestanden på oliepinde.

BEMÆRK

Blanding af mineralbaseret smørelolie med SYN-3 i transmissionen kan beskadige transmissionen. (00452b)

5. Niveaue skal være mellem mærkerne A og F. Tilføj ikke mere smørelolie end, at niveaue kommer til at være mellem A-mærket og F-mærket. Der henvises til afsnittet Tabel 29.
6. Sæt smøreliepinden på plads igen. Stram 2,8–8,5 N·m (25–75 in·lbs).

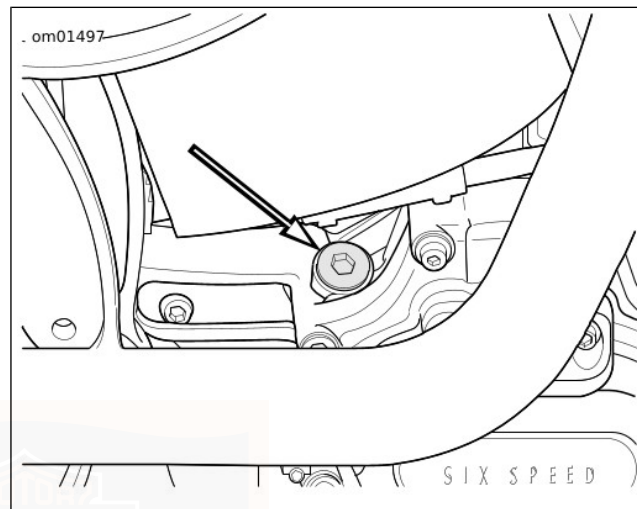

Figur 30. Placering af påfyldningsdæksel/oliepinde til transmissionen

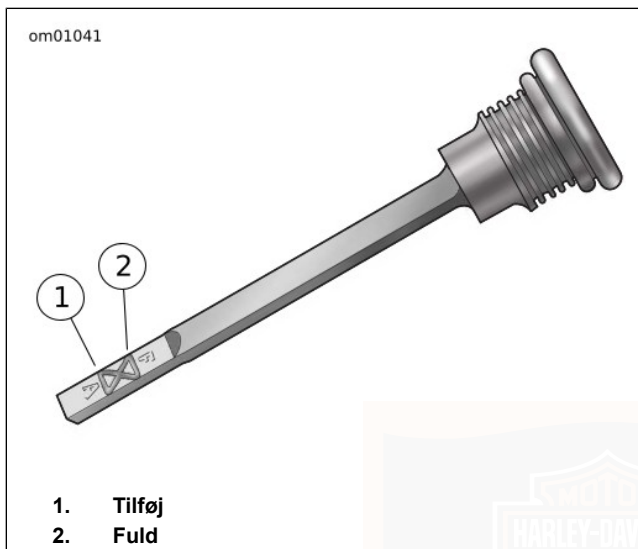

Figur 31. Standen på transmissionens smøreliepind

Tabel 29. Transmissionssmørelie

MODEL	SMØRELIE
Alle	FORMULA+ SMØRELIE TIL TRANSMISSION OG FORKÆDE

UDSKIFTNING AF TRANSMISSIONSSMØRELIE

1. Se Figur 30. Tag påfyldningsrør/oliepinden til transmissionen op.

BEMÆRK

Sørg for, at der ikke kommer snavs eller andre fremmedlegemer ned i motoren, når du tapper eller påfylder smørelie. (00198a)

⚠ ADVARSEL

Pas på ikke at spilde smørelie eller væske på dæk, hjul eller bremses, når du skifter væske. Dette kan forringe vejgrebet, hvilket kan føre til tab af kontrol over motorcyklen og dødsfald og alvorlige personskader. (00047d)

2. Se Figur 32. Fjern aftapningshane til transmissionen. Lad smørelien løbe ned i en egnet beholder.
3. Rengør, og efterse aftapningsproppen og O-ringen.

BEMÆRK

Skrue ikke dækslet eller aftapningsshanen alt for godt fast. Dette kan medføre smøreolieleakage. (00200b)

4. Monter aftapningsshanen med o-ringen. Stram proppen til 19–28,5 N·m (14–21 ft-lbs). Overstram den ikke.
5. Fyld transmissionen med 0,83 L (28 fl oz) anbefalet Harley-Davidson smøremiddel. Der henvises til afsnittet Tabel 29.
6. Kontrollér smøreoliestanden, og efterfyld så meget smøreolie, at standen bringes mellem mærkerne A (tilføj) og F (fuld). Se VEDLIGEHODELSE OG SMØRING > TRANSMISSIONSSMØREOLIE (Side 99).
7. Monter påfyldningsdækslet/oliepinden. Stram til 2,8–8,5 N·m (25–75 in-lbs).

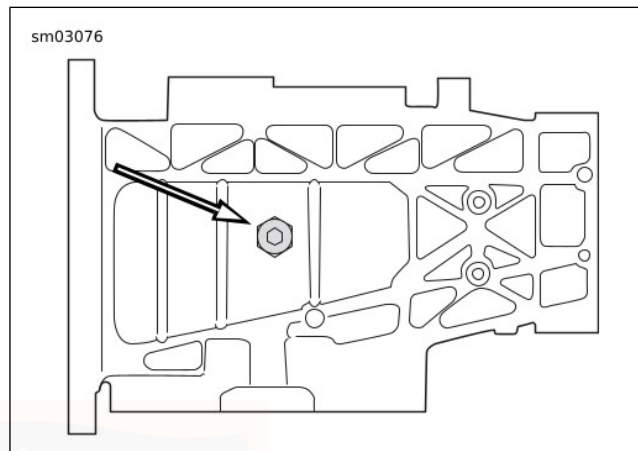

Figur 32. Aftapningsshane til transmissionen (set nedefra)
SMØRING AF FORRESTE KÆDEKASSE

Smøreolie er en vigtig faktor for koblingselementernes ydeevne og levetid.

Der henvises til afsnittet Tabel 38. Den forreste kædekasse bør regelmæssigt aftappes for smøreolie og have påfyldt ny smøreolie.

BEMÆRK

Anvend kun GENUINE Harley-Davidson FORMULA+ SMØREOLIE TIL TRANSMISSION OG FORKÆDE (delnr. 99851-05 quart), når kædesmørelie skiftes.

SMØREOLIE TIL KÆDEKASSE

Se Tabel 38. Kæden bør regelmæssigt aftappes for smørelie og have påfyldt ny smørelie.

BEMÆRK

Overfyld ikke den forreste kædekasse med smørelie. Overfyldning kan vanskeliggøre til- og udkobling, bevirke, at koblingen hænger og/eller gøre det svært at stille den i frigear ved tomgang. (00199b)

Skift af kædesmørelie

1. Lad motoren køre, indtil den er varmet op til normal driftstemperatur.

BEMÆRK

Sørg for, at der ikke kommer snavs eller andre fremmedlegemer ned i motoren, når du tapper eller påfylder smørelie. (00198a)

2. Se Figur 33. Fjern de fem skruer (3) (med spændeskiver) ved hjælp af en T-27 TORX kærve for at fjerne koblingskærmen (2) fra den forreste kædeskærm.
3. Se Figur 34. Fjern den magnetiske aftapningsshane på bunden af den forreste kædeskærms inderside. Lad smørelien løbe ned i en egnet beholder.

BEMÆRK

Kædesmørelien bortskaffes i henhold til de lokale bestemmelser.

4. Rengør aftapningsshanen. Hvis hanen har opsamlet en masse snavs, skal du efterse de forskellige kædedele.
5. Installér en **ny** o-ring på aftapningsshanen.
6. Sæt aftapningsshanen tilbage på indersiden af den forreste kædeskærm. Stram hanen til 19–28 N·m (14–21 ft·lbs).

BEMÆRK

Overfyld ikke den forreste kædekasse med smørelie. Overfyldning kan vanskeliggøre til- og udkobling, bevirke, at koblingen hænger og/eller gøre det svært at stille den i frigear ved tomgang. (00199b)

7. Påfyld 0,95 L (32 fl oz) GENUINE Harley-Davidson FORMULA+ SMØREOLIE TIL TRANSMISSION OG FORKÆDE (delnr. 99851-05 qt) gennem åbningen i koblingskærmen.

BEMÆRK

Anvend kun GENUINE Harley-Davidson FORMULA+ SMØREOLIE TIL TRANSMISSION OG FORKÆDE (delnr. 99851-05 qt).

▲ ADVARSEL

Pas på ikke at spilde smøreolie eller væske på dæk, hjul eller bremser, når du skifter væske. Dette kan forringe vejgrebet, hvilket kan føre til tab af kontrol over motorcyklen og dødsfald og alvorlige personskader. (00047d)

BEMÆRK

Sørg for, at der ikke kommer snavs eller andre fremmedlegemer ned i motoren, når du tapper eller påfylder smøreolie. (00198a)

8. Følg nedenstående fremgangsmåde for at montere koblingskærmen og den **nye** pakning:
- Tør kædeskærmens monteringsoverflade og alle riller og furer grundigt af for smøreolie.

- Anbring pakningen i furen på den forreste kædeskærm, og tryk knopperne på pakningen ned i furen. Knopperne holder nu pakningen på plads.
- Sæt skruen ned (med spændeskive) i koblingskærmen, og skru den fast i skruelullet øverst på skærmen.
- Skru de øvrige fire skruer (med spændeskiver) fast.
- Ved hjælp af en T-27 TORX kærve kan du skiftevist stramme skruerne til 9,5–12,2 N·m (84–108 in-lbs).

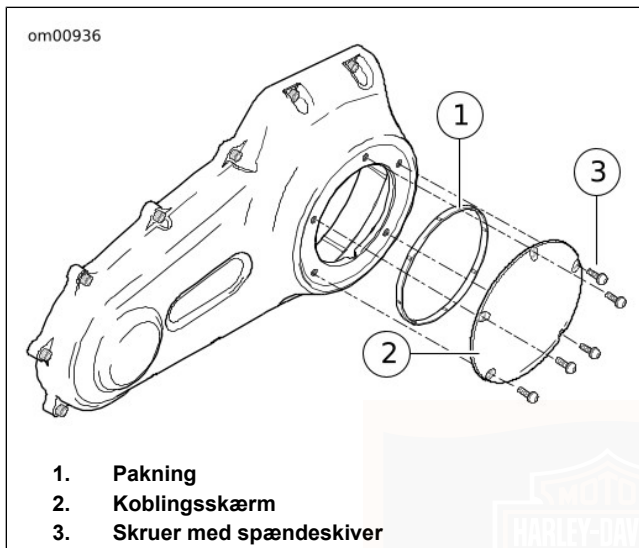

Figur 33. Koblingskærm

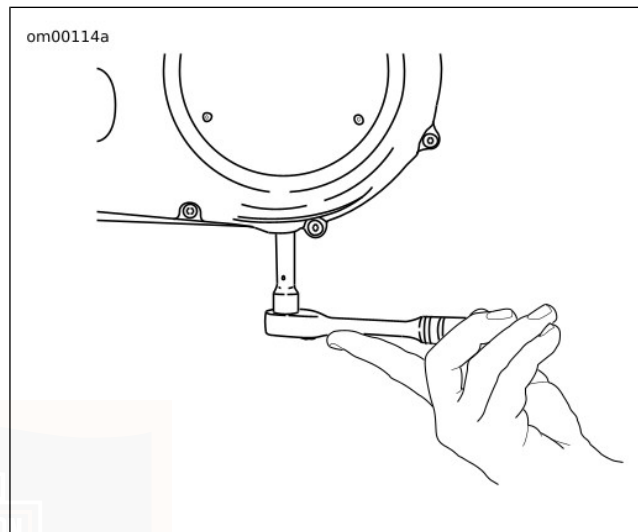

Figur 34. Afmontering af aftapningsprop til kædekasse
KONTROL AF DRIVREMMEENS SPÆNDING

BEMÆRK

Brug altid APPARAT TIL MÅLING AF REMMEENS SPÆNDING (VARENR.: HD-35381-A) til at måle kæderemmens spænding. Stol ikke på "føling", da det kan medføre, at remmen har for lidt spænding. Løse remme vil svigte pga. "overspring" (springer over en tand).

Kontroller kæderemmens spænding:

- Med transmissionen i frigear.
- Der, hvor remmen er mest løs.
- Med motorcyklen ved stuetemperatur.
- Med baghjulet hævet eller på jorden uden fører og bagage.

▲ ADVARSEL

Afbryd det negative (-) batterikabel, inden du går videre, for at forhindre, at motorcyklen utilsigtet starter, hvilket kan resultere i dødsfald eller alvorlige personskader. (00048a)

1. Afbryd batteriets negative kabel. Se VEDLIGEHOVELSE OG SMØRING > BATTERI (Side 131).
2. Skub o-ringen på måleren mod 0 kg (0 lb)-mærket.
3. Se Figur 35. Sæt afstiveren op mod bunden af remmen, midt mellem transmissionstandhjulet og det bagerste tandhjul.
4. Skub opad på grebet, indtil o-ringen glider til 4,5 kg (10 lb)-mærket på værktøjet, og sammenlign kæderemmens spænding med skalaen på udbøjningen.

5. Drej baghjulet rundt og mål spænding flere steder på remmen. Vælg den løseste måling og sammenlign med specifikationerne i Tabel 30. Remmen skal justeres, hvis den ikke møder specifikationerne.

Tabel 30. Kæderemmens spænding

MOTORCYKEL	FXS, FXSB, FLSTN, FLS*, FLSTFB**	ANDRE MODEL-LER
Med motorcyklen sat på støttefod uden fører og bagage	6,4–7,9 mm (1/4–5/16 in)	14,3–15,9 mm (9/16–5/8 in)
Motorcyklen oprejst med baghjulet hævet fra jorden	7,9–9,5 mm (5/16–3/8 in)	17,5–19,1 mm (11/16–3/4 in)
*FLS (konfigurationer for DOM/CAL/CAN/HDI/JPN) **FLSTFB (konfigurationer for DOM/CAL/CAN/JPN/AUS) Der henvises til afsnittet Tabel 4 for at afgøre køretøjets konfiguration.		

6. Tilslut batteriets negative kabel. Spænd til 6,8–7,9 N-m (60–70 in-lbs).

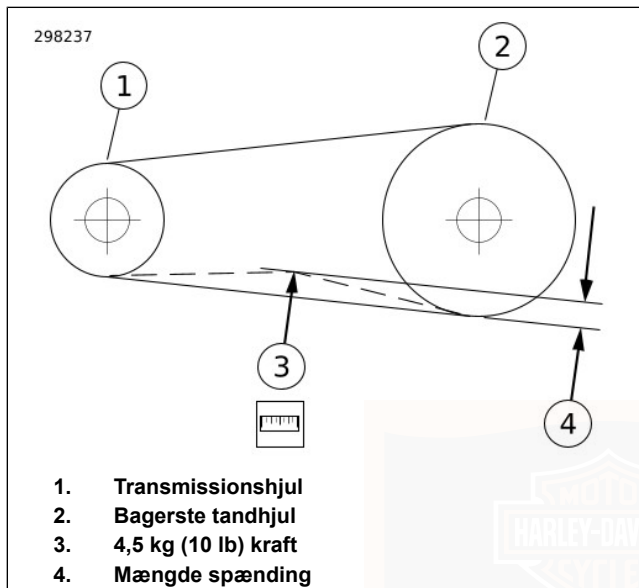

Figur 35. Kontrol af remmens spænding
CHASSISMØRING

Se samtlige vedligeholdelseskemaer i Tabel 38.

BEMÆRK

Anvend det anbefalede **SPECIALFREMSTILLET FEDT** til smøring af styrelejer. Anvend et **all-round chassisdelt** til smøring af andre dele.

1. Tag gashåndtagets kappe af, og smør den med ny grafit.
2. Smør kablerne til gashåndtaget og koblingskablet med **HARLEY LUBE**.
3. Smør kun bremsen og koblingsgrebet, når det er nødvendigt.
4. Efterse baggaflens aksellejer.
5. Smør med de anbefalede intervaller styrelejerne grundigt ind i nyt **SPECIALFREMSTILLET FEDT**.
6. Smør støttefoden med **SILVER GRADE SMØRE OG BESKYTTELSESMIDDEL**.

BEMÆRK

Hvis du ønsker nærmere oplysninger om chassismøring af denne model, bedes du konsultere servicehåndbogen eller kontakte en Harley-Davidson forhandler.

OLIEANVENDELSE

Der henvises til afsnittet Tabel 38 for at få flere oplysninger om kontrolforbindelser og dele. Motorcyklen skal smøres med regelmæssige intervaller, navnlig efter vask eller efter kørsel i vådt vejr.

FORGAFFELOLIE

Der henvises til Tabel 38. Få med regelmæssige intervaller tømt olie af forgaffen og fyldt ny olie på hos en Harley-Davidson forhandler. Hvis gaflen ikke fungerer korrekt, eller der kan konstateres en større olielækage, skal du kontakte en Harley-Davidson forhandler. Hvis der mangler olie på en af gafflens sider, fungerer affjedringen ikke korrekt.

BENZINFILTER

Der er fastgjort et benzinfilter til brændstofpumpen. Se en servicehåndbog, eller kontakt en Harley-Davidson forhandler angående vedligeholdelse af benzinfilter.

KOBLING

BEMÆRK

Koblingskablet skal jævnligt smøres med olie og justeres for at modvirke slitage. Hvis ikke koblingskablet smøres med olie og justeres, kan det medføre skade på udstyret. (00203c)

Hvis koblingen slipper, når der kobles til, eller hænger, når der kobles ud, er det på tide at efterse kobling og kontrolkabler. Start med at kontrollere justeringen af kontrolkablet. Kontakt en Harley-Davidson forhandler for at få foretaget et serviceeftersyn.

HYDRAULISKE LIFTE

De hydrauliske lifte er selvjusterende. De justerer automatisk længden for at kompensere for motorekspansion og slitage på ventilmekanismen. Dette forhindrer ryk i ventilmekanismen, når motoren kører.

Når motoren starter, selv efter blot at have været slukket i få minutter, kan ventilmekanismen larme en smule, indtil de hydrauliske enheder er fyldt helt op med olie. Hvis ventilmekanismen larmer usædvanligt meget i mere end et kort øjeblik efter motorstart, kan det skyldes, at én eller flere af de hydrauliske enheder ikke fungerer korrekt.

Start altid med at kontrollere oliestanden i olietanken, da de hydrauliske enheder ikke kan fungere korrekt uden en normal oliecirulation i motoren.

Hvis der er olie nok i tanken, kan fejlen på de hydrauliske enheder skyldes, at der er snavs i olieledningerne, som fører olie ud til liftene. Kontakt en Harley-Davidson forhandler for service.

STYRELEJER

⚠ ADVARSEL

Justeringer af styrelejerne bør kun foretages af en Harley-Davidson forhandler. Forkert indstilling af lejerne kan forringe motorcyklens stabilitet og styreegenskaber, hvilket kan resultere i dødsfald eller alvorlige personskader. (00051b)

Kontrollér, at styrelejerne er indstillet korrekt, og smør dem med korrekte intervaller med SPECIALFREMSTILLET FEDT. Se VEDLIGEHOVELSESSKEMA > REGELMÆSSIGE SERVICEINTERVALLER (Side 181).

Kontrollér, at forgaflen drejer ubesværet, når motorcyklens forende er løftet fra gulvet, og at der ikke er nogen nævneværdig bevægelse, når gafflen drejes fremad og bagud, som tegn på, at lejerne er for løse. Hvis det er nødvendigt at justere styrelejerne, skal det foregå i henhold til den procedure, der beskrives i servicehåndbogen.

BREMSER

Der henvises til afsnittet Tabel 38. Efterse med jævne mellemrum bremsevæskestanden og bremseklodser og skiver for slid.

Bremsevæske

⚠ ADVARSEL

Rengør beholderens påfyldningsdæksel, inden du fjerner det. Brug kun DOT 4 bremsevæske fra en forseglet beholder. Forurenede væsker kan forringe motorcyklens bremses eller udkobling, hvilket kan resultere i dødsfald eller alvorlige personskader. (00504d)

⚠ ADVARSEL

Kontakt med DOT 4-bremsevæske kan medføre alvorlige helbredsmæssige konsekvenser. Hvis der ikke anvendes passende hudbeskyttelse og beskyttelsesbriller, kan det medføre dødsfald eller alvorlig personskade.

- Ved indånding: Bevar roen, flyt personen til et sted med frisk luft, søg lægehjælp.
- Ved kontakt med huden: Tilsmudset tøj fjernes. Skyl omgående huden med rigeligt vand i 15-20 minutter. Søg lægehjælp i tilfælde af irritation.
- Ved kontakt med øjnene: Vask øjnene i mindst 15 minutter under rindende vand, mens øjenlågene holdes åbne. Søg lægehjælp i tilfælde af irritation.
- I tilfælde af indtagelse: Skyl munden, og drik derefter rigeligt vand. Fremkald ikke opkastning. Kontakt Giftlinjen. Der kræves øjeblikkelig lægehjælp.

- Se yderligere oplysninger på sikkerhedsdatabladet (SDS), der er tilgængeligt på sds.harley-davidson.com

(00240e)

BEMÆRK

DOT 4-bremsevæske kan ved direkte kontakt beskadige lakerede overflader og paneler. Udvis altid forsigtighed, og beskyt overflader mod bremsevæske, når der udføres arbejde på bremserne. Hvis du undlader at gøre dette, kan det medføre kosmetiske skader. (00239c)

BEMÆRK

Sørg for, at der ikke kommer støv eller snavs ind i hovedcylinderbeholderen. Støv eller snavs i beholderen kan medføre forkert drift og beskadigelse af udstyret. (00205c)

1. Se Figur 36. Se gennem inspektionsglasset til for- og bagbremsevæskebeholderne for at tjekke bremsevæskestanden. Hvis det er nødvendigt, drejes håndgrebene fra side til side eller køretøjet rokkes forsigtigt for at bevæge væsken.
- Inspektionsglasset bliver mørkt, når der er væske til stede.
 - Hvis inspektionsglasset forbliver lyst, skal du kontakte en Harley-Davidson forhandler.

BEMÆRK

- Hvis bremsesystemet ikke er utæt, bør der aldrig være grund til at tilføje væske. Hvis væskestanden er lav, er bremseklodserne sikkert slidte og skal udskiftes. Væskestanden stiger, når bremseklodserne udskiftes.
 - Brug kun DOT 4 BREMSEVÆSKE, og udskift bremsevæsken hvert 2 år. Kontakt en Harley-Davidson forhandler.
2. Kontrollér, at forbremsehåndtaget og bagbremsepedalen føles faste, når de anvendes. Hvis bremserne ikke er faste, skal bremsesystemet udluftes.

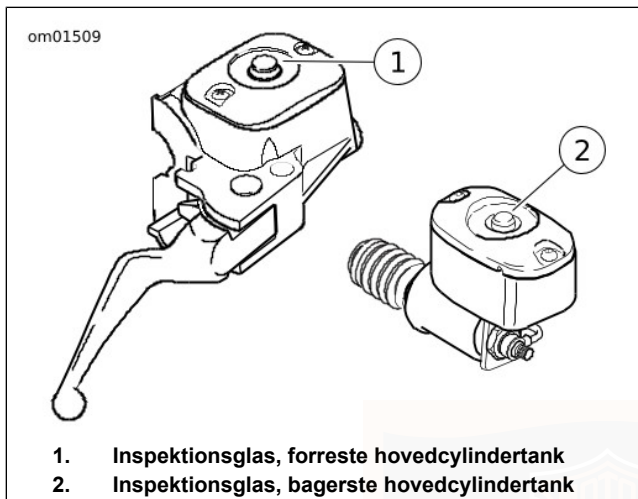

Figur 36. Inspektionsglas for bremsevæske (typisk)

Bremseklodser

▲ ADVARSEL

Kontrollér ved de regelmæssige vedligeholdelsestjek, om bremseklodserne er slidte. Ved kørsel under vanskelige forhold (stejle bakker, tæt trafik osv.) er det nødvendigt med hyppigere eftersyn. Nedslidte bremseklodser kan forårsage bremsefejl, hvilket kan resultere i dødsfald eller alvorlige personskader. (00052a)

▲ ADVARSEL

Udskift altid alle bremseklodser på samme tid for at sikre korrekt og sikker bremsefunktion. Dårlig bremsefunktion kan resultere i dødsfald eller alvorlige personskader. (00111a)

▲ ADVARSEL

Bremser er afgørende for sikkerheden. Kontakt en Harley-Davidson forhandler, hvis du skal have repareret eller udskiftet bremserne. Bremser, der ikke er repareret eller monteret korrekt, kan forringe bremseegenskaberne, hvilket kan resultere i dødsfald eller alvorlige personskader. (00054a)

▲ ADVARSEL

Sørg for at udføre den normale bremsevedligeholdelse. Hvis bremserne ikke vedligeholdes ved de anbefalede intervaller, kan det forringe bremseegenskaberne, hvilket kan resultere i dødsfald eller alvorlige personskader. (00055a)

▲ ADVARSEL

Kontrollér, at hjul- og bremsekiner står lige. Kørsel med skæve hjul- eller bremsekiner kan bevirke, at bremsekiven binder, så du mister kontrollen over motorcyklen, hvilket kan resultere i dødsfald eller alvorlige personskader. (00050a)

Din Harley-Davidson motorcykel er udstyret med bremseklodser fremstillet af det bedste friktionsmateriale, der findes på markedet. Det er udvalgt til at sikre den bedst mulige ydeevne under kørsel i både tørvejrs og regnvejrs såvel som ved høje driftstemperaturer. Bremseklodserne er af en bedre kvalitet, end påkrævet i henhold til de gældende lovgivningsmæssige krav. Der kan dog under visse bremseforhold forekomme støj. Dette er helt normalt for friktionsmateriale af denne type.

1. Se Figur 37. Kontrollér bremsekiven, når den kører rundt. Skiven skal kunne dreje uhindret rundt inde i bremsekinen.
2. Mål tykkelsen på bremseklodsens friktionsmateriale.
3. Der henvises til afsnittet Tabel 31. Hvis bremseklodsens friktionsmateriale har minimal tykkelse eller mindre, skal klodserne udskiftes. Udskift altid begge bremseklodser på samme tid. Kontakt en Harley-Davidson forhandler.

Tabel 31. Minimal tykkelse på bremseklods friktionsmateriale

MODEL	mm	tommer
Softail-modeller	1,02	0,040

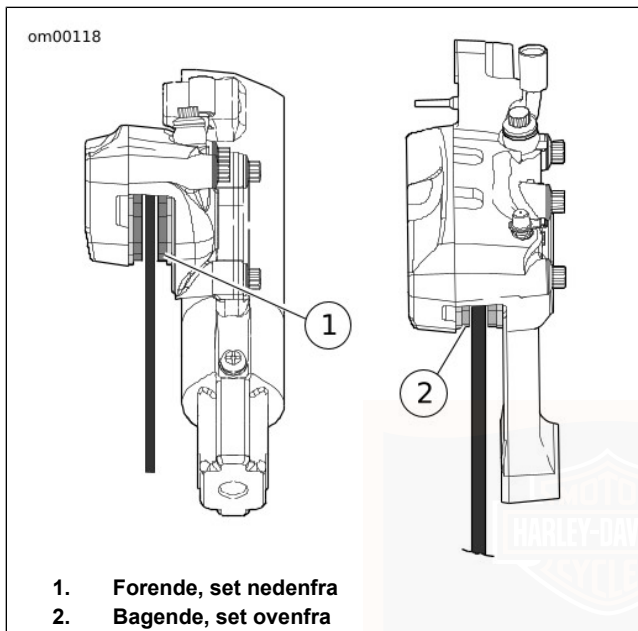

Figur 37. Bremsefriktionsmateriale

DÆK

Der henvises til afsnittet Tabel 18 for dæk og dæktryk.

- Sørg altid for, at der er luft nok i dækkene.
- Sørg for at have det korrekte dæktryk.

- Følg dækdataene for korrekt dæktryk i kolde dæk.
- Kontrollér dæktrykket inden kørsel, mens dækkene er kolde.

⚠ ADVARSEL

Kontrollér, at dækkene har det korrekte dæktryk, er afbalancerede, ubeskadigede og har tilstrækkelig slidbane. Efterse dækkene regelmæssigt, og kontakt en Harley-Davidson forhandler, hvis de skal skiftes. Kørsel med meget slidte, uafbalancerede eller flade, overbelastede eller beskadigede dæk kan resultere i dækfejl og forringe motorcyklens stabilitet og styreegenskaber, hvilket kan resultere i dødsfald eller alvorlige personskader. (00014b)

⚠ ADVARSEL

Tilpas dæk, slanger, fælgstrips- eller pakninger, luftventiler og dæksler efter hjultypen. Kontakt en Harley-Davidson forhandler. Hvis disse dele ikke passer sammen, kan det medføre beskadigelse af dækket, resultere i at dækket krænges af hjulet, eller i dækfejl, hvilket kan resultere i dødsfald eller alvorlige personskader. (00023c)

Dækkene skal kontrolleres for korrekt tryk, nedslidning eller nogen tegn på dækskader mindst en gang om ugen, hvis

motorcyklen bruges dagligt. Kontrollér dækkene før hver tur, hvis motorcyklen kun benyttes af og til.

Anvend kun Harley-Davidson specificerede dæk. Der henvises til afsnittet Tabel 18 Dækspecifikationer. Andre dæk passer muligvis ikke rigtigt og kan forringe stabilitet, styring og ydeevne.

▲ ADVARSEL

Dæk er afgørende for sikkerheden. Kontakt en Harley-Davidson forhandler, hvis du skal have repareret eller skiftet dæk. Forkert dækservice kan forringe motorcyklens stabilitet og styreegenskaber, hvilket kan resultere i dødsfald eller alvorlige personskader. (00057a)

▲ ADVARSEL

Udskift punkterede eller beskadigede dæk. I nogle tilfælde kan en Harley-Davidson forhandler reparere mindre punkteringer i slidbaneområdet på det afmonterede dæk. Hastigheden bør IKKE overstige 80 km/h (50 mph) i de første 24 timer efter reparationen, og der bør ALDRIG køres over 129 km/h (80 mph) med det reparerede dæk. Hvis denne advarsel ignoreres, kan det give fejl i dækket, og det kan resultere i dødsfald eller alvorlige personskader. (00015b)

▲ ADVARSEL

Påkørsel af en genstand, f.eks. en kantsten eller et hul i vejen, kan forårsage indre dækskader. Ved påkørsel af en genstand skal du straks få dækket eftersat indvendigt og udvendigt af en Harley-Davidson forhandler. Et beskadiget dæk kan svigte under kørslen og forringe motorcyklens stabilitet og styreegenskaber, hvilket kan resultere i dødsfald eller alvorlige personskader. (00058b)

FÆLGPAKNINGER

Nogle Softail-motorcykler med profilkabelhjul (glatte runde fælge med trådege) har en særlig fælgpakning, en fælgstrip og et slangeløst dæk. Der anvendes ingen inderlange. Disse fælge er unikke og angivet med bogstaverne MTM og ordet TUBELESS på fælgen. Montér aldrig et dæk med inderlange på denne type hjul. Montér en ny fælgpakning og fælgstrip hver gang, der monteres et nyt dæk på et profilkabelhjul med markeringerne MTM og TUBELESS.

Stålkabelfælge anvender en inderlange og fælgstrimmel. Slangeløse dæk med den korrekte størrelse inderlange kan anvendes på disse hjul. Montér en ny inderlange og fælgstrip hver gang, der monteres et dæk på et hjul med stålkabelfælge.

DÆKSKIFTE

Eftersyn

▲ ADVARSEL

Kontrollér, at dækkene har det korrekte dæktryk, er afbalancerede, ubeskadigede og har tilstrækkelige slidbane. Efterse dækkene regelmæssigt, og kontakt en Harley-Davidson forhandler, hvis de skal skiftes. Kørsel med meget slidte, uafbalancerede eller flade, overbelastede eller beskadigede dæk kan resultere i dækfejl og forringe motorcyklens stabilitet og styreegenskaber, hvilket kan resultere i dødsfald eller alvorlige personskader. (00014b)

▲ ADVARSEL

Når slidindikatorerne bliver synlige, eller der kun er en slidbanedybde på 1 mm (1/32 in) tilbage, skal dækket omgående skiftes til et Harley-Davidson-specificeret dæk Kørsel med et slidt dæk kan resultere i dødsfald eller alvorlige personskader. (00090c)

Harley-Davidson-dæk er udstyret med slidindikatorer, som løber horisontalt med slidbanen. Når et dæk er så slidt, at slidbanendikatorerne kan ses på slidbaneoverfladen, eller slidbanedybden kun er 0,8 mm (1/32 in) dybt, kan dækket:

- Lettere blive ødelagt og give dækfejl.

- Give nedsat træk.
- Forringe stabilitet og styring.

Der henvises til afsnittet Figur 38. Slidbaneindikatorernes placering er angivet med pile på siden af dækket.

Der henvises til afsnittet Figur 39. Skift altid dæk, inden slidbaneindikatorerne bliver synlige.

Hvornår skal der skiftes dæk

▲ ADVARSEL

Harley-Davidson anbefaler brug af dæk specificerede af Harley-Davidson. Harley-Davidson-køretøjer er ikke beregnet til brug med ikke-specificerede dæk, inklusive snedæk, knallertdæk og andre specialdæk. Hvis der anvendes ikke-specificerede dæk, kan det forringe motorcyklens stabilitet og styre- og bremseegenskaber samt medføre tab af kontrol over motorcyklen med dødsfald eller alvorlige personskader til følge. (00024d)

Nye dæk er nødvendige, hvis nogen af følgende tilstande forekommer (se Tabel 18 for specificerede dæk til udskiftning):

1. Slidbaneindikatorerne bliver synlige på slidbanerne.
2. Hvis dækkets tråde eller stof bliver synlige gennem revnede sider, rifter eller dybe skrammer.

3. Huller, buler eller snit i dækket.
4. Hvis dækket er punkteret, har fået ridser eller på anden måde er beskadiget og ikke kan repareres.

Når dækkene monteres på fælgene, kan man ikke afgøre rotationsretningen ved hjælp af dækmønstreet. Sørg altid for, at de retningspile, der er præget i sidevæggen peger i rotationsretningen, når køretøjet kører fremad.

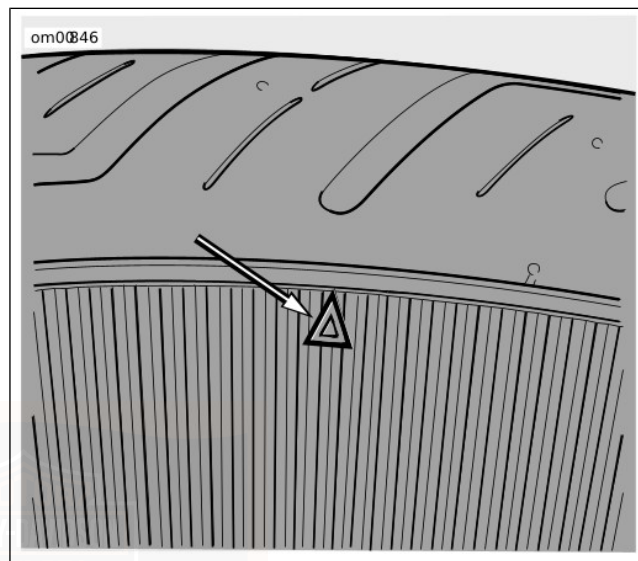

Figur 38. Angivelse af slidbane på siden af Dunlop dækket

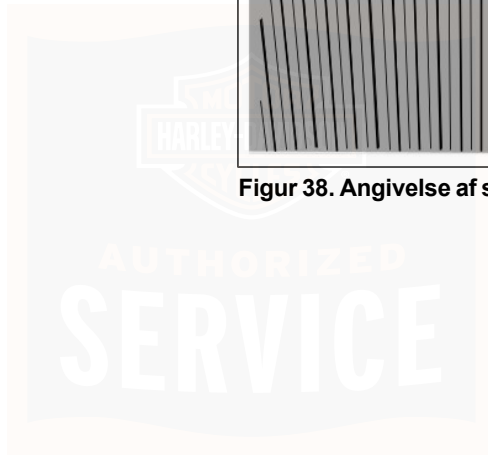

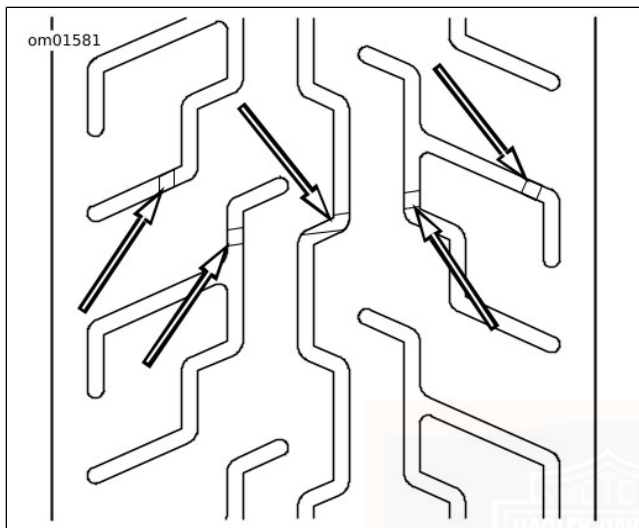

Figur 39. Tilsynekomst af Dunlop dækslibbane
STØDDÆMPERE

Kontrollér regelmæssigt, om der er lækage på støddæmpere og gummibøsninger, og om bøsningerne er ødelagte.

▲ ADVARSEL

Støddæmpere kan ikke repareres. Forsøg på reparation kan forårsage en eksplosion, hvilket kan resultere i dødsfald eller alvorlig personskade. (00602d)

- Genfyld, adskil og punktér ikke støddæmperen, og udsæt den ikke for åben ild.
- Udskiftning og bortskafning må kun udføres af en autoriseret Harley-Davidson-forhandler.

TÆNDRØR

▲ ADVARSEL

Adskillelse af ledning til tændrør med motoren gående kan medføre elektrisk stød og dødsfald eller alvorlig personskade. (00464b)

▲ FORSIGTIG!

Træk **ALDRIG** i elektriske ledninger. Hvis du trækker i en elektrisk ledning kan det forårsage skader på den indvendige strømleder og medføre stor ledningsmodstand, hvilket kan resultere i mindre eller mellemsvær personskade. (00168a)

Kontrollér regelmæssigt tændrørerne. Der henvises til afsnittet Tabel 38.

1. Afbryd tilslutningen mellem tændrørskablerne og tændrørerne ved at trække op i tilslutningshætterne.
2. Kontrollér, hvilken type tændrør der er tale om. Anvend kun de tændrør, som er angivet som egnede til din motorcykel.

3. Kontrollér afstanden mellem tændrørene i forhold til specifikationstabellen.

BEMÆRK

Hvis du ikke har adgang til en momentskruenøgle, kan du skrue nye tændrør fast med fingrene og derefter dreje dem en ekstra kvart omgang med en tændrørsskruenøgle.

4. Stram altid til det rette drejningsmoment. Tændrørene skal strammes til det drejningsmoment, der er angivet for korrekt varmeoverførsel. Der henvises til afsnittet Tabel 8.
5. Sæt tilslutningshætterne på, så hættten klikker på plads over tændrøret.

TÆNDING

Motorcyklens motor er specialdesignet til at sikre en optimal brændstoføkonomi med udstødningsemissionskontrol. Tændingsegenskaberne er programmeret på fabrikken og sikrer den bedst mulige ydeevne og optimale køreegenskaber.

LUFTRENSER

▲ ADVARSEL

Brug ikke benzin eller opløsningsmidler til at rense filterelementet. Brandfarlige rensningsmidler kan give brand i indsugningen, hvilket kan resultere i dødsfald eller alvorlige personskader. (00101a)

▲ ADVARSEL

Komprimeret luft kan perforere huden, og flyvende snavs fra den komprimerede luft kan forårsage alvorlige øjenskader. Bær sikkerhedsbriller, når du arbejder med komprimeret luft. Brug aldrig din hånd til at kontrollere for luftlækage eller vurdere luftstrømmens udslipshastighed. (00061a)

BEMÆRK

Sæt luftfilteret på, inden motoren startes. Hvis du undlader at gøre dette, kan der komme snavs ind i motoren, hvilket kan give skader på motoren. (00207a)

1. Der henvises til Tabel 38. Fjern regelmæssigt låget til luftrenseren, og efterse filterelementet. Hvis der køres i støvede områder, skal det kontrolleres oftere.
2. Papir-/metalfilterelementet bør vaskes i lunkent vand med et mildt rengøringsmiddel. Slå ikke filterelementet mod en hård flade for at fjerne snavs.
3. Lad enten filterelementet lufttørre, eller tør det ved lavt lufttryk, startende fra indersiden. Der må IKKE fyldes filterolie på Harley-Davidson papir-/metalfilterelementet.
4. Hold filterelementet op mod en kraftig lyskilde. Elementet er tilstrækkeligt rent, hvis der kan ses ensartet gennem filteret.

5. Udskift filterelementet, hvis det er beskadiget, eller hvis filterpapiret ikke kan renses tilstrækkeligt.
6. Montér bundpladepakning, luftfilterelement og beslag, hvis det var fjernet. Stram beslagsskruerne. Der henvises til Tabel 32.
7. Montér luftrenserdæksel. Påfør en dråbe LOCTITE THREADLOCKER 243 (blå) i gevindet på dækselskruen, og stram. Der henvises til Tabel 32.

Tabel 32. Moment for tilspænding af fastgøringsbeslag på luftrenser

FASTGØRINGSBESLAG	MOMENT
Beslagsskruer til luftfilterelement	12,2–14,9 N·m (108–132 in-lbs)
Skruer til luftfilterdæksel	4,1–6,8 N·m (36–60 in-lbs)



om01264a

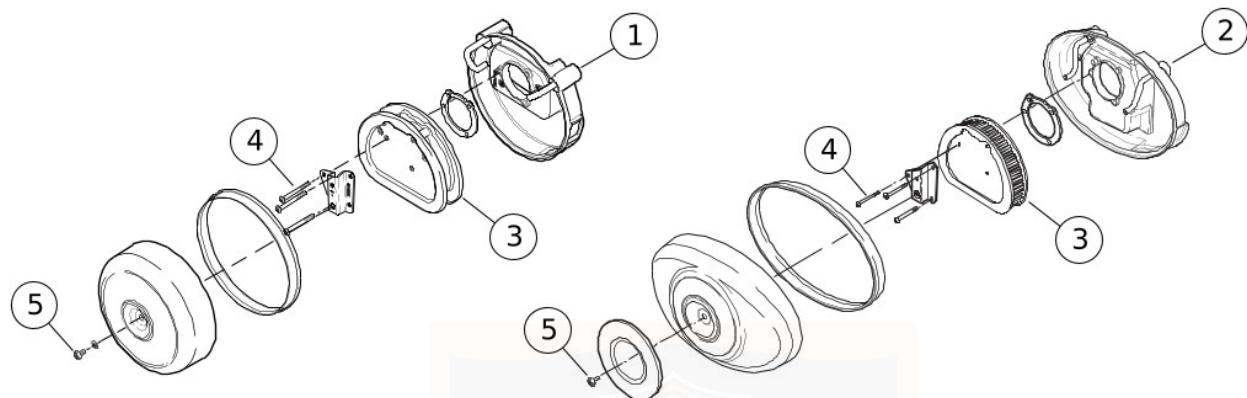

- | | |
|---|---------------------|
| 1. Luftrenser (FLS og FXS amerikanske/canadiske modeller) | 4. Beslagskruer (3) |
| 2. Luftrenser (andre Softail-modeller) | 5. Skruer til skærm |
| 3. Luftfilterelement | |

Figur 40. Luftrenser

UDSKIFTNING AF PÆRE I FORLYGTE

⚠ ADVARSEL

Håndtér pæren forsigtigt, og bær beskyttelsesbriller. Pæren indeholder gas under tryk, hvilket kan forårsage alvorlige øjenskader, hvis pæren ikke håndteres forsigtigt. (00062b)

BEMÆRK

Når det er nødvendigt at skifte en pære ud, skal du kun bruge den angivne forseglede lysenhed eller pære, som kan købes hos en Harley-Davidson forhandler. Hvis der anvendes en forseglede lysenhed eller pære med forkert effekt, kan det give problemer med opladningssystemet. (00209a)

Hvis tråden i forlygtepæren brænder over, skal pæren bortskaffes og en ny monteres. Der henvises til Tabel 17 vedrørende pærer.

Udtagning af pære

⚠ ADVARSEL

Fjern hovedsikringen, før der fortsættes, for at forhindre utilsigtet start af motorcyklen, hvilket kan resultere i dødsfald eller alvorlige personskader. (00251b)

BEMÆRK

Læg mærke til delene under adskillelse for at gøre det lettere at montere korrekt igen.

1. Fjern hovedsikringen. Der henvises til afsnittet VEDLIGEHOJDELSE OG SMØRING > SIKRINGER (Side 142)
2. Se Figur 41. Fjern fastgøringer til lygtekransen (1). Fjern lygtekransen (2).
3. Fjern monteringskransen (3) og plastbeslag, hvis monteret.
4. Frakobl forlygtens stik (8) fra pæren (5).
5. Fjern gummihætten (6), hvis monteret, fra lytateglassets bagside (4).
6. Fjern holdeclipsen (7) fra forlygtens sokkel.
7. Tag pæren ud af forlygten.
8. **Kun internationale modeller:** Drej fatningen (10) en kvart omgang og tag pæresamlingen ud af huset. Træk i pæren (9) for at tage den ud af fatningen.

Montering af pære

BEMÆRK

Rør aldrig ved kvartspæren. Fingeraftryk vil ætse glasset og nedsætte pærens levetid. Tag fat om pæren med et stykke papir eller en ren, tør klud. Hvis du undlader at gøre dette, kan det beskadige pæren. (00210b)

BEMÆRK

Når der monteres en **ny pære**, skal man sikre sig, at stikkets kontaktflader er rene af hensyn til god elektrisk kontakt.

1. Montér en **ny pære** og saml forlygten.
2. **Kun internationale modeller:** Montér en **ny pære** i fatningen. Montér fatningen i huset og drej en kvart omgang.
3. Kontrollér, at huller og tappe i forlygten og lygtekransen er rettet ind efter hinanden.
4. Montér gummihætten med ordet TOP øverst på forlygteglasset.

5. Tilslut forlygtens stik.
6. Montér plastbeslaget, hvis monteret.
7. Montér lygtekrans og fastgøringer.
8. Montér hovedsikring.

▲ ADVARSEL

Sørg for, at alle lys og kontakter fungerer korrekt, før motorcyklen bruges. Lav synlighed kan resultere i dødsfald eller alvorlige personskader. (00316a)

9. Tænd for tændingen og se efter, om lygten fungerer korrekt.
10. Ret forlygten til, hvis det er nødvendigt. Se VEDLIGEHOJDELSE OG SMØRING > FORLYGTEJUSTERING (Side 124).

om01384a

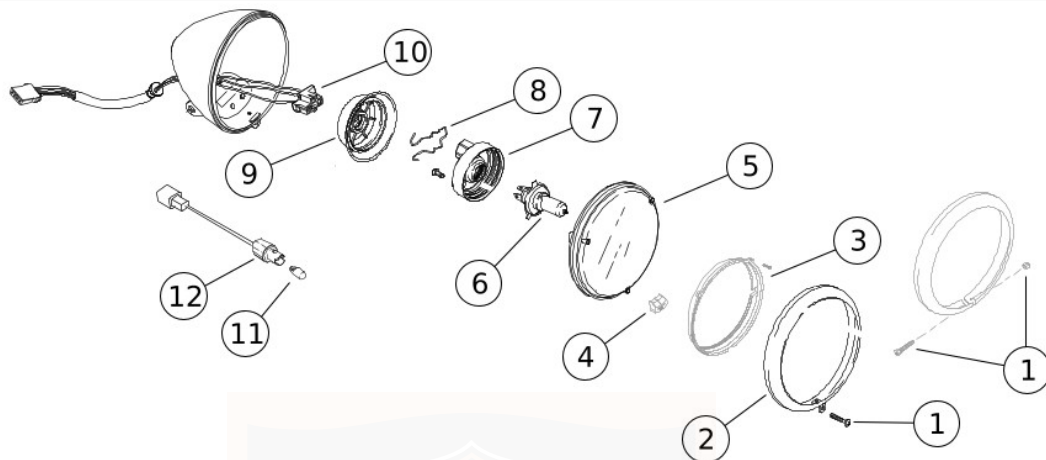

- | | | | |
|----|-----------------------------|-----|-----------------------------------|
| 1. | Fastgøringer til lygtekrans | 7. | Holdeclips til ledning |
| 2. | Lygteglassets | 8. | Stik til forlygte |
| 3. | Monteringskrans | 9. | Pære, position – kun HDI-modeller |
| 4. | Forlygteglas | 10. | Hætte – kun HDI-modeller |
| 5. | Pære | 11. | Bund |
| 6. | Gummihætte | 12. | Plastbeslag |

Figur 41. Pærer til forlygte (typisk)

FORLYGTEJUSTERING

▲ ADVARSEL

Den automatiske tænding af forlygten gør motorcyklen mere synlig for andre trafikanter. Sørg for, at forlygten altid er tændt. Ringe synlighed for andre trafikanter kan resultere i dødsfald eller alvorlige personskader. (00030b)

BEMÆRK

Justér forlygtestrålen så den konvergerer til ét mønster.

1. Kontrollér dæktrykket.
2. Justér affjedringen efter førerens vægt.
3. Fyld benzintanken eller føj ballast til at udligne vægten på den mængde benzin, som er nødvendig.

BEMÆRK

Se Figur 42. Tegn en lodret linje (1) på gulvet. Vælg et område med minimum lys for de bedste resultater.

4. Tegn en lodret linje (2) på væggen.
5. Placér forakslen 7,6 m (25 ft) fra væggen.

BEMÆRK

Da førerens vægt vil trykke affjedringen lidt, skal en person, hvis vægt er ca. den samme som føreren, sidde på motorcyklen.

6. Med oprejst og belastet køretøj drejes forhjulet lige fremad mod væggen. Mål afstanden (4) fra gulvet til midten af FJERNLYSPÆREN.
7. Tegn en vandret linje (5) gennem den lodrette linje på væggen, som er 53,3 mm (2.1 in) lavere end midterlinjen for det målte lys.
8. Efterse forlygtejustering. Med motorcyklen tændt, indstilles forlygtekontakten til FJERNLYS.
 - a. Midten af hot-spottet (lysstrålens skarpeste område) skal være centreret, hvor de to linjer krydser hinanden.
 - b. Justér forlygten, hvis det er nødvendigt.

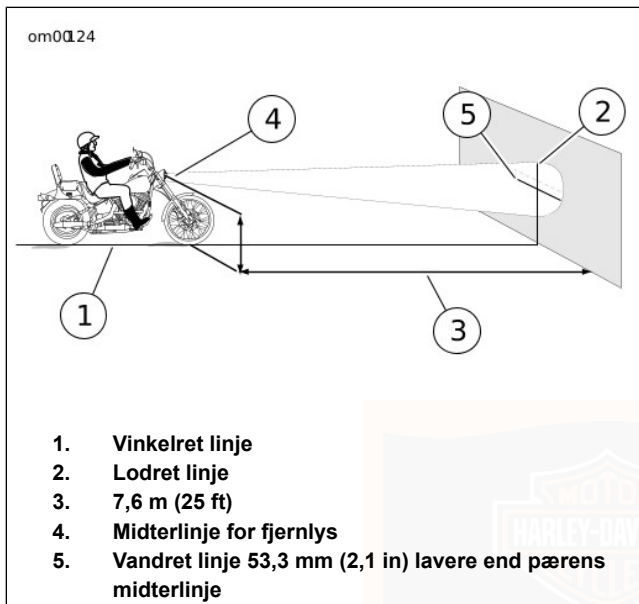

Figur 42. Forlygtejustering

JUSTERING AF FORLYGTE

1. Se Figur 43. Løsn det vandrette justeringsbeslag (2). Vip forlygten til venstre eller højre for at rette lysstrålen ret fremad.

2. Spænd det vandrette justeringsbeslag (2) til 40,7–47,5 N·m (30–35 ft-lbs).
3. Løsn det lodrette justeringsbeslag (1). Vip forlygten op eller ned i forhold til den vandrette streg til forlygtens justering.
4. Spænd det lodrette justeringsbeslag (1) til:
 - a. **FXS, FXSB:** 40,7–47,5 N·m (30–35 ft-lbs).
 - b. **Alle undtagen FXS, FXSB:** 47,5–61 N·m (35–45 ft-lbs).

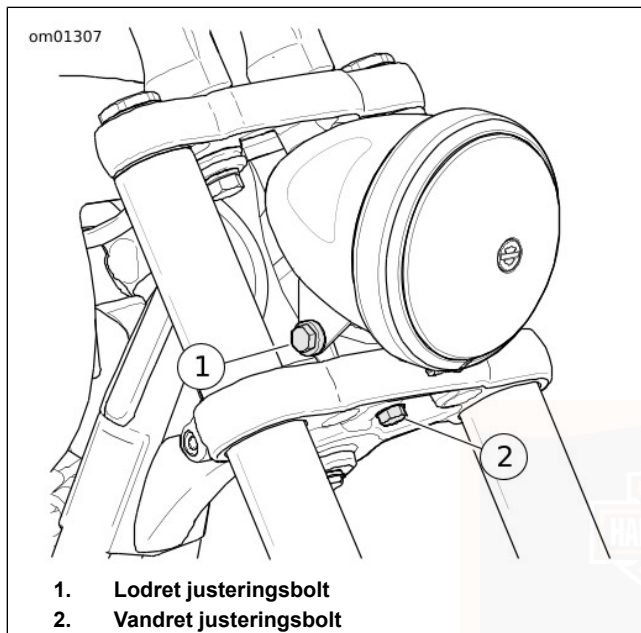

Figur 43. Justering af forlygte (typisk)

LED-BLINKLYS BAGTIL/BAGLYGTER: INTERNATIONAL FXS-, FLS- OG FXSB-MODELLER

På FXS-, FLS- og FXSB-modeller (undtagen konfigurationer for USA og Canada) er bageste blinklys/baglys lysdiode-sæt

126 Vedligeholdelse og smøring

uden udskiftelige pærer. Dæksler på bageste blinklys kan ikke fjernes. Kontakt en autoriseret Harley-Davidson forhandler for udskiftning af sættet.

UDSKIFTNING AF BLINKLYSPÆRE: BULLET-STIL

1. Se Figur 44. Sæt en mønt eller spidsen af en lille skruetrækker ind i hakket i bunden af lygteglasset. Vrid forsigtigt, indtil lygteglasset løsner sig fra lygtehuset.
2. Tryk pæren ind og drej den mod uret. Træk forsigtigt pæren ud fra soklen.
3. Efterse tilstanden af de elektriske kontakter i soklen. Rengør om nødvendigt med en lille stålborste og rensmiddel.
4. Påfør EL-KONTAKTFEDT på kontakterne i soklen og i bunden af **ny** pære.
5. Flugt indeksstifterne på den **nye** pære, så de vender samme vej, som styrestifterne inde i soklen. Sæt pæren i, og drej den med uret, indtil den sidder helt fast.
6. Klik lygteglasset på lygtehuset med hakket i bunden.

⚠ ADVARSEL

Sørg for, at alle lys og kontakter fungerer korrekt, før motorcyklen bruges. Lav synlighed kan resultere i dødsfald eller alvorlige personskader. (00316a)

7. Afprøv, om lampen virker.

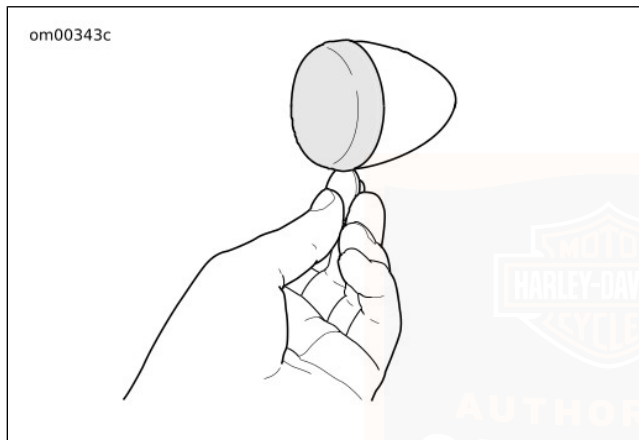

Figur 44. Fjern linsen

UDSKIFTNING AF BLINKLYSPÆRE: FLAD LYGTEGLASTYPE

1. Se Figur 45. Fjern to skruer for at løsne glasset fra lampehuset.
2. Skub pæren ind og drej den mod uret for at fjerne den fra soklen.
3. Efterse tilstanden af de elektriske kontakter i soklen. Rengør om nødvendigt med en lille stålbørste og rensmiddel.
4. Påfør EL-KONTAKTFEDT på kontakterne i soklen og i bunden af **ny** pære.
5. Flugt indeksstifterne på den **nye** pære, så de vender samme vej, som styrestifterne i soklen. Sæt pæren i, og drej den med uret, indtil den sidder helt fast.
6. Anbring lygteglasset i lampen og sæt to skruer i.

⚠ ADVARSEL

Sørg for, at alle lys og kontakter fungerer korrekt, før motorcyklen bruges. Lav synlighed kan resultere i dødsfald eller alvorlige personskader. (00316a)

7. Afprøv, om lampen virker.

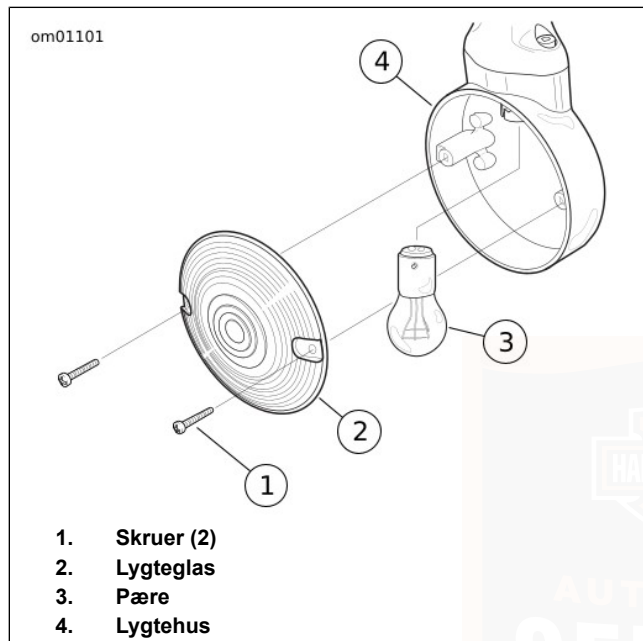

Figur 45. Blinklys: Flad lygteglasstype

UDSKIFTNING AF BAGLYGTEPÆREN: STANDARDSTIL

1. Se Figur 46. Drej tændingskontakten til OFF (fra).

2. Fjern to skruer og glasset fra bunden.

BEMÆRK

Frakobl 4-pind Multilock-stikket fra elpanelet for at gøre udtagning af pæren lettere.

3. Tag pæren ud af glasset. Fjern pæren fra soklen.

4. Smør EL-KONTAKTFEDT på bunden af den **nye** pære. Indsæt en **ny** pære i soklen.

5. Montér pæren i glasset.

6. Hvis 4-pind Multilock-stikket blev fjernet, tilsluttes det til elpanelet.

7. Monter glasset på bunden med to skruer. Stram skruerne til 2,3–2,7 N·m (20–24 in-lbs).

⚠ ADVARSEL

Sørg for, at alle lys og kontakter fungerer korrekt, før motorcyklen bruges. Lav synlighed kan resultere i dødsfald eller alvorlige personskader. (00316a)

8. Tænd for tændingen og se efter, at baglygten fungerer korrekt.

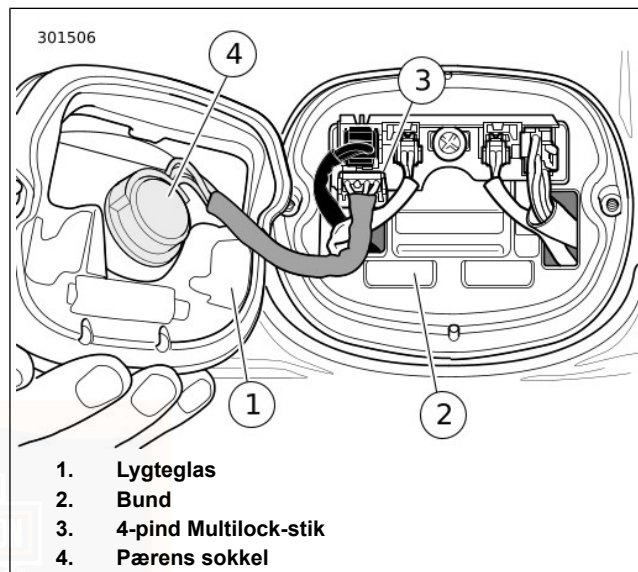

Figur 46. Baglygte

UDSKIFTNING AF BAGLYGTEPÆREN: TOMBSTONE-STIL

1. Se Figur 47. Sørg for, at tændingskontakten er slukket.
2. Fjern tre skruer (1) for at tage baglygten (2) af bunden.

3. Skub pæren (3) ind i soklen og drej den en kvart omgang mod uret. Træk forsigtigt pæren ud fra soklen.
4. Efterse tilstanden af de elektriske kontakter i soklen. Rengør om nødvendigt med en lille stålborste og rensmiddel.
5. Smør KONTAKTFEDT (delnr. 99861-90) på bunden af den **nye** pære.
6. Vend indeksstifterne på den **nye** pære, så de vender samme vej, som styrestifterne inde i soklen. Sæt pæren i, og drej den med uret, indtil den sidder helt fast.
7. Sæt baglygten fast på bunden med tre skruer. Stram skruerne til 2,3–2,7 N·m (20–24 in-lbs).

▲ ADVARSEL

Sørg for, at alle lys og kontakter fungerer korrekt, før motorcyklen bruges. Lav synlighed kan resultere i dødsfald eller alvorlige personskader. (00316a)

8. Tænd for tændingen og se efter, at baglygten fungerer korrekt.

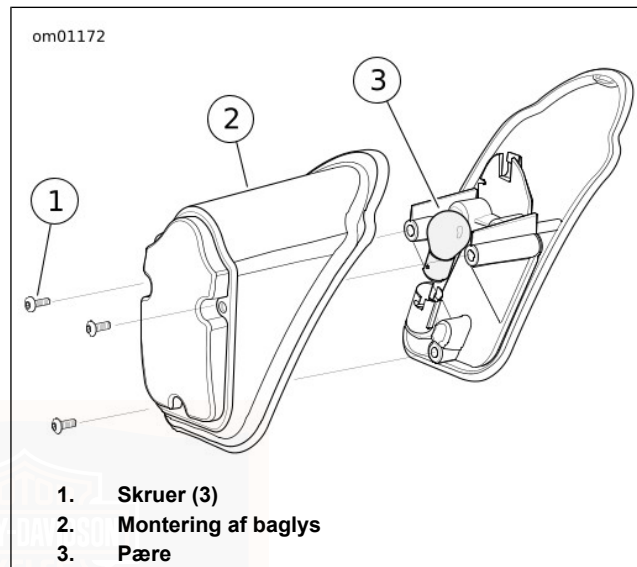

Figur 47. Montering af baglys: Tombstone-stil
VEKSELSTRØMSGENERATORVOLTREGULATOR

Opladningsgrad

Strømmen fra vekselstrømsgeneratoren kontrolleres og ændres til direkte strøm af voltregulatoren.

- Voltregulatoren øger opladningsgraden, når batteriet er ved at være afladet, eller lygterne er tændt.
- Voltregulatoren sænker opladningsgraden, når batteriet er meget ladet.

BEMÆRK

Det er muligt at overbelaste bilens ladesystem ved at tilføje for meget elektrisk tilbehør. Hvis det elektriske tilbehør på et givent tidspunkt forbruger mere strøm, end motorcyklens opladningssystem kan producere, kan elforbruget aflade batteriet og beskadige motorcyklens elektriske system. (00211d)

BEMÆRK

- Denne enhed skal ikke efterses ved regelmæssige intervaller. Hvis du har problemer med det elektriske system, som kan skyldes vekselstrømsgeneratoren eller voltregulatoren, skal du tage motorcyklen med til en Harley-Davidson forhandler, som har det nødvendige afprøvningsudstyr til at kunne behandle problemet.
- Hvis du ønsker nærmere oplysninger om voltregulatoren på denne model, anbefaler vi, at du konsulterer servicehåndbogen eller kontakter en Harley-Davidson forhandler.

BATTERI

Type

Din motorcykle bruger et absorberende glasmåtte batteri (AGM). AGM batteriet er et forsegleet, ventilreguleret, vedligeholdelsesfrit, bly/kalcium og svovlsyre batteri. Alle batterier er opladet ved forsendelsen og klar til at blive anvendt. Forsøg under ingen omstændigheder at åbne batteriet.

Tablet 33. Modforanstaltninger ved kontakt med batterisyre

KONTAKT	BEHANDLING
Udvendig	Skyl med vand.
Indvortes	Drik masser af mælk eller vand, efterfulgt af magnesiæmælk, vegetabilsk olie eller piskede æg. Søg omgående lægehjælp.
Øjne	Skyl med vand. Søg omgående lægehjælp.

⚠ ADVARSEL

Batterier indeholder svovlsyre, som kan give alvorlige forbrændinger, hvis det kommer i øjnene og på huden. Brug beskyttelsesvisir for ansigtet, gummihandsker og beskyttende beklædning, når du arbejder med batterier. BATTERIER SKAL OPBEVARES UTILGÆNGELIGT FOR BØRN. (00063a)

⚠ ADVARSEL

Eksplodiv hydrogengas, som slipper ud under opladningen, kan resultere i dødsfald eller alvorlige personskader. Oplad batteriet på et sted med god ventilation. Hold batteriet væk fra åben ild og elektriske gnister, og ryg ikke i nærheden af batteriet. **BATTERIER SKAL OPBEVARES UTILGÆNGELIGT FOR BØRN.** (00065a)

⚠ ADVARSEL

Batterier, batteribøsninger, terminaler og tilhørende udstyr indeholder bly og blyforbindelser og andre kemikalier, som i delstaten Californien vides at give kræft, fødselsdefekter eller andre forplantningsskader. Vask hænder efter håndtering. (00019e)

⚠ ADVARSEL

Fjern aldrig advarselmærkatet fra batteriet. Sørg for at læse og forstå alle de sikkerhedsforanstaltninger, der er indeholdt i advarslen, da det i modsat fald kan resultere i dødsfald eller alvorlige personskader. (00064b)

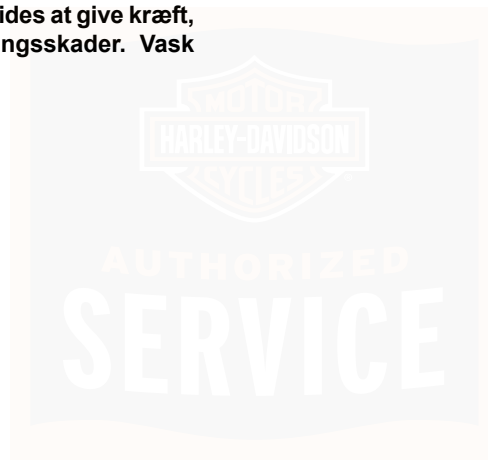

om00618



1



2



3



4



5



6

<p>NON-SPILLABLE</p> <p>This is a ready filled, activated SEALED BATTERY. NEVER remove strip. Refer to owner's manual or instruction sheet for charging procedure.</p>	     	<p>⚠ DANGER/POISON 3-4580</p> <table border="1"><tr><td><p>SHIELD EYES.</p><p>EXPLOSIVE GASES CAN CAUSE BLINDNESS OR INJURY.</p></td><td><p>NO SPARKS FLAMES SMOKING</p></td><td><p>SULFURIC ACID CAN CAUSE BLINDNESS OR SEVERE BURNS.</p></td><td><p>FLUSH EYES IMMEDIATELY WITH WATER.</p><p>GET MEDICAL HELP FAST.</p></td></tr></table> <p>KEEP OUT OF REACH OF CHILDREN. DO NOT OPEN BATTERY.</p>	 <p>SHIELD EYES.</p> <p>EXPLOSIVE GASES CAN CAUSE BLINDNESS OR INJURY.</p>	 <p>NO SPARKS FLAMES SMOKING</p>	 <p>SULFURIC ACID CAN CAUSE BLINDNESS OR SEVERE BURNS.</p>	 <p>FLUSH EYES IMMEDIATELY WITH WATER.</p> <p>GET MEDICAL HELP FAST.</p>
 <p>SHIELD EYES.</p> <p>EXPLOSIVE GASES CAN CAUSE BLINDNESS OR INJURY.</p>	 <p>NO SPARKS FLAMES SMOKING</p>	 <p>SULFURIC ACID CAN CAUSE BLINDNESS OR SEVERE BURNS.</p>	 <p>FLUSH EYES IMMEDIATELY WITH WATER.</p> <p>GET MEDICAL HELP FAST.</p>			

1. Indholdet er ætsende
2. Bær beskyttelsesbriller
3. Indholdet er eksplosivt

4. Undgå åben ild
5. Læs anvisningerne
6. Opbevares utilgængeligt for børn

Figur 48. Advarselmærkat på batteri

om01163

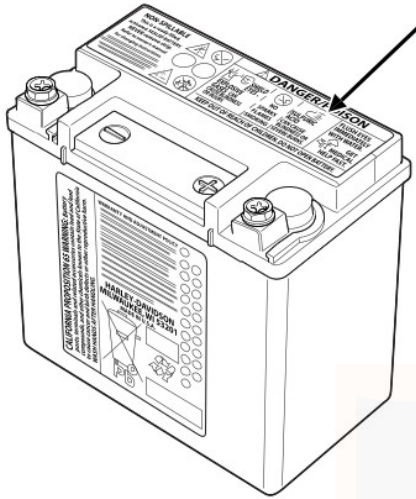

Figur 49. Advarselmærkat på batteri

Voltmetertest

Voltmetertesten giver et overordnet indtryk af batteriets tilstand. Kontrollér batteriets spænding for at sikre, at det er 100 procent fuldt opladet. Hvis spændingen i det åbne kredsløb (afbrudt) er mindre end 12,7 V, skal du oplade

batteriet og kontrollere spændingen igen senere, når batteriet har hvilet i en til to timer. Der henvises til afsnittet Tabel 34.

Tabel 34. Voltmetertest

AFLÆSNING I VOLT	PROCENT AF LADNING
12,7	100
12,6	75
12,3	50
12,0	25
11,8	0

Rengøring og eftersyn

Batteriets top skal være ren og tør. Snavs og elektrolyt på batteriets top kan få batteriet til at aflade.

1. Rengør batteriets top.
2. Rengør kabeltilslutninger og batteriterminaler med en stålborste eller fintkornet sandpapir for at fjerne eventuel tæring.
3. Efterse og rengør batteriskruer, klemmer og kabler. Kontrollér, om der er brud, løse forbindelser og korrosion.
4. Kontrollér om batteribøsningerne er smeltet eller på anden måde beskadiget på grund af overstrømning.
5. Kontrollér batteriet for misfarvning, en løftet top eller et skævt eller forvredet hylster. Dette kan være tegn på, at batteriet har været frosset, overophedet eller overopladet.

6. Kontrollér batterihylsteret for revner eller utæthed.

Opladning

Der anbefales en automatisk konstant overvågning af batteriopladning/-vedligeholdelse med en opladningsrate på 5 amp eller mindre ved mindre end 14,6 V. Det anbefales ikke at anvende konstante strømopladere (inkl. vedligeholdelsesopladere) til at oplade forseglede, AGM-batterier. Overopladning medfører udtørring og batterifejl i utide. Læs altid brugsanvisningerne til batteriladeren, før du oplader et batteri. Udover fabrikantens anvisninger bedes du også følge disse generelle sikkerhedsforanstaltninger.

Oplad batteriet, hvis én af følgende situationer foreligger:

- Motorcyklens lygter lyser kun svagt.
- Den elektriske starterkontakt lyder svag.
- Batteriet ikke har været brugt i en længere periode.

⚠ ADVARSEL

Eksplodiv hydrogengas, som slipper ud under opladningen, kan resultere i dødsfald eller alvorlige personskader. Oplad batteriet på et sted med god ventilation. Hold batteriet væk fra åben ild og elektriske gnister, og ryg ikke i nærheden af batteriet. BATTERIER SKAL OPBEVARES UTILGÆNGELIGT FOR BØRN. (00065a)

⚠ ADVARSEL

Batterier indeholder svovlsyre, som kan give alvorlige forbrændinger, hvis det kommer i øjnene og på huden. Brug beskyttelsesvisir for ansigtet, gummihandsker og beskyttende beklædning, når du arbejder med batterier. BATTERIER SKAL OPBEVARES UTILGÆNGELIGT FOR BØRN. (00063a)

1. Udfør en voltmetertest for at få fastlagt ladningstilstanden. Hvis batteriet skal oplades, skal du gå videre til næste trin.
2. Anbring batteriet på en plan overflade.

BEMÆRK

- *Brug ikke ladere med for høj spænding, som er beregnet til væskebatterier eller for høj strøm beregnet til meget større batterier. Ladningen bør ikke foretages med mere end 5 A og 14,6 V.*
- *De fleste automatiske konstant overvågende batteriopladere er helt automatiske og kan efterlades tilsluttet til både AC og batteriet, der bliver opladet. Hvis denne type oplader efterlades i længere tid, skal man regelmæssigt efterse, om batteriet er usædvanligt varmt. Det kan være tegn på, at batteriet har en svag celle eller intern kortslutning. Læs fabrikantens anvisninger for det pågældende batteri.*

▲ ADVARSEL

Træk stikket ud på batteriladeren eller SLUK for den, før du tilslutter opladerkablerne til batteriet. Hvis kablerne tilsluttes, mens laderen er TÆNDT, kan der opstå en gnist eller en batteriekspllosion, hvilket kan resultere i dødsfald eller alvorlige personskader. (00066a)

▲ ADVARSEL

Tilslut det positive (+) batterikabel først. Hvis det positive (+) kabel berører jorden, mens det negative (-) kabel er tilsluttet, opstår der gnister, som kan starte en batteriekspllosion, hvilket kan resultere i dødsfald eller alvorlige personskader. (00068a)

▲ ADVARSEL

Træk det negative (-) batterikabel ud først. Hvis det positive (+) kabel berører jorden, mens det negative (-) kabel er tilsluttet, opstår der gnister, som kan starte en batteriekspllosion, hvilket kan resultere i dødsfald eller alvorlige personskader. (00049a)

BEMÆRK

Byt ikke om på kablerne, men følg nedenstående trin, da motorcyklens opladningssystem ellers kan blive beskadiget. (00214a)

3. Sæt batteriladerens røde ledning i den positive (+) batteriterminal.
4. Sæt batteriladerens sorte ledning i den negative (-) batteriterminal.

BEMÆRK

Hvis batteriet stadig sidder på motorcyklen, skal du tilslutte den negative ledning til stelforbindelsen. Kontrollér, at der er slukket for tændingen og for al elektrisk tilbehør.

5. Gå væk fra batteriet, og tænd for laderen.

▲ ADVARSEL

Træk stikket ud på batteriopladeren, eller SLUK for den, før du kobler batteriopladerens kabler fra batteriet. Hvis kabelklemmerne trækkes ud, mens opladeren er TÆNDT, kan der opstå en gnist eller en batteriekspllosion, hvilket kan resultere i dødsfald eller alvorlige personskader. (00067a)

6. Når batteriet er fuldt opladet, skal du SLUKKE laderen og trække den sorte ledning i batteriladeren ud af den negative (-) batteriterminal.

7. Træk batteriladerens røde ledning ud af den positive (+) batteriterminal.
8. Anfør opladningsdatoen på batteriet.

Opbevaring

Hvis motorcyklen ikke skal bruges i flere uger, som f.eks. i vinterhalvåret, skal du fjerne batteriet fra motorcyklen og oplade det helt.

Hvis motorcyklen skal henstilles med batteriet påmonteret, er det nødvendigt at tilslutte en automatisk konstant overvågende oplader/vedligeholder for at bevare batteriladningen. Kontakt en godkendt forhandler for yderligere oplysninger.

Et batteri, som fjernes fra køretøjet, aflades af sig selv. Et batteri, som opbevares i køretøjet, er udsat for både selvafladning og ydermere for ekstra belastning. Ekstra belastning stammer fra ting som diodelækage og vedligeholdelse af computerhukommelse, når motoren er slukket.

- Batterier selvaflader hurtigere ved høje temperaturer.
- For at begrænse selvafladningen skal du opbevare batteriet på et køligt, tørt sted.

- Oplad batteriet hver anden uge, hvis det opbevares i motorcyklen.
- Oplad batteriet en gang om måneden, hvis det opbevares uden for motorcyklen.

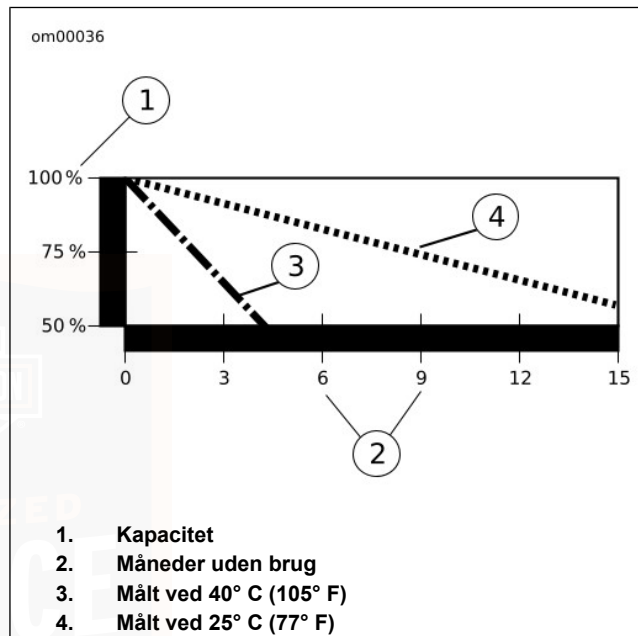

Figur 50. Temperaturrens indvirkning på batteriets selvafladning

BATTERIADGANG

Frakobling og afmontering

⚠ ADVARSEL

Træk det negative (-) batterikabel ud først. Hvis det positive (+) kabel berører jorden, mens det negative (-) kabel er tilsluttet, opstår der gnister, som kan starte en batteriekspllosion, hvilket kan resultere i dødsfald eller alvorlige personskader. (00049a)

1. Fjern sadlen. Se VEDLIGEHOVELSE OG SMØRING > SADLER (Side 143) og følg fremgangsmåden for den relevante model.
2. Hvis der er installeret en sikkerhedssirene, tændes der for tændingen med den håndfri fjernbetjening i nærheden for at frakoble sikkerhedssystemet.
3. Se Figur 51. Løsn boltene og fjern det negative batterikabel (sort) fra den negative (-) batteriterminal.
4. Løsn boltene, og træk det positive batterikabel (rødt) ud af den positive (+) batteriterminal.
5. Løft batteriet fra batteriboksen inde i olietankens hulrum.

Montering og tilslutning

BEMÆRK

Stram ikke boltene på batteriterminalerne for hårdt. Anvend de anbefalede momentværdier. Hvis boltene strammes for hårdt, kan det give skader på batteriterminalerne. (00216a)

⚠ ADVARSEL

Tilslut det positive (+) batterikabel først. Hvis det positive (+) kabel berører jorden, mens det negative (-) kabel er tilsluttet, opstår der gnister, som kan starte en batteriekspllosion, hvilket kan resultere i dødsfald eller alvorlige personskader. (00068a)

⚠ ADVARSEL

Sørg for, at det positive (+) batterikabel ikke berører jorden, mens det negative (-) kabel er tilsluttet. Rører det jorden, opstår der gnister, der kan forårsage en batteriekspllosion, hvilket kan resultere i dødsfald eller alvorlige personskader. (00069a)

1. Anbring det fuldt opladede batteri i den batteriboks, der er anbragt inde i olietankens hulrum med terminalerne fremad.

2. Montér det positive (+) batterikabel (rødt) på den positive (+) batteriterminal.
3. Skru beslaget fast på 6,8–7,9 N·m (60–70 in-lbs).
4. Montér det negative batterikabel (sort) på den negative (-) batteriterminal.
5. Skru beslaget fast på 6,8–7,9 N·m (60–70 in-lbs).

BEMÆRK

Sørg for at holde batteriet rent, og påfør et tyndt lag vaseline på terminalerne for at beskytte dem mod korrosion. Hvis du undlader at gøre dette, kan det give skader på batteriterminalerne. (00217a)

6. Smør et tyndt lag vaseline eller rustbeskyttelsesmiddel på begge batteriterminaler.

⚠ ADVARSEL

Træk op i sadlen, når den er monteret, for at kontrollere, at den er fastspændt i den ønskede indstilling. En løs sadel kan risikere at flytte sig under kørsel og medføre tab af kontrol over motorcyklen, hvilket kan resultere i dødsfald eller alvorlige personskader. (00070b)

7. Montér sadlen. Se VEDLIGEHOLDELSE OG SMØRING > SADLER (Side 143) og følg fremgangsmåden for den relevante model.

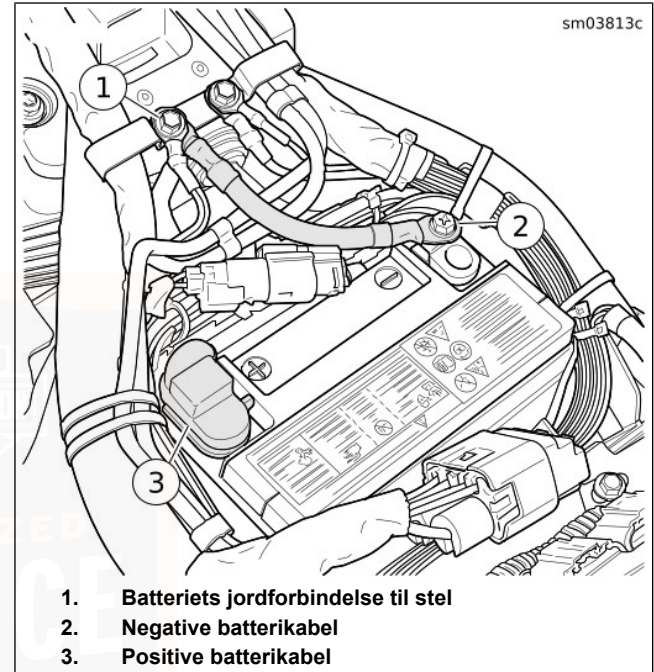

1. Batteriets jordforbindelse til stel
2. Negative batterikabel
3. Positive batterikabel

Figur 51. Batteritilslutninger

START AF MOTORCYKLEN MED STARTKABLER

Det anbefales som regel ikke at starte en motorcykel med startkabler. Der kan imidlertid være tilfælde, hvor det er nødvendigt. Hvis start med startkabler er nødvendig, gøres det på følgende måde.

⚠ ADVARSEL

Sørg for, at startkablerne kun berører de korrekte batteriterminaler eller stelforbindelsen. Hvis kablerne rører hinanden, kan der opstå gnister og en batteriekspllosion, hvilket kan resultere i dødsfald eller alvorlige personskader. (00072a)

⚠ ADVARSEL

Eksplisiv hydrogengas, som slipper ud under opladningen, kan resultere i dødsfald eller alvorlige personskader. Oplad batteriet på et sted med god ventilation. Hold batteriet væk fra åben ild og elektriske gnister, og ryg ikke i nærheden af batteriet. **BATTERIER SKAL OPBEVARES UTILGÆNGELIGT FOR BØRN.** (00065a)

BEMÆRK

Sørg for, at begge køretøjer har samme batterispænding, når der startes med startkabler. Hvis køretøjer med forskellig systemspænding kobles sammen, kan køretøjerne tage skade. (00220c)

BEMÆRK

- Denne fremgangsmåde forudsætter, at START-batteriet befinder sig i et andet køretøj. Må IKKE startes fra et kørende starterkøretøj. De højtydende opladningssystemer på nogle køretøjer kan beskadige de elektriske komponenter på motorcyklen.
- Sørg for, at motorcyklen og STARTER-køretøjet ikke er i berøring med hinanden.

1. Sluk for alle overflødige lamper og al overflødig tilbehør.

Positivt kabel

1. Se Figur 52. Sæt den ene ende af startkablet i den positive (+) batteriterminal på det AFLADEDE batteri (1).
2. Sæt den anden ende af kablet i den positive (+) batteriterminal på START-batteriet (2).

Negativt kabel

⚠ ADVARSEL

Tilslut ikke det negative (-) kabel til eller i nærheden af den negative (-) batteriterminal på det afladede batteri. Dette kan udløse en gnist og en eksplosion, hvilket kan resultere i dødsfald eller alvorlige personskader. (00073a)

1. Sæt den ene ende af startkablet i den negative (-) batteriterminal på START-batteriet (3).

BEMÆRK

Tilslut ikke det negative (-) kabel til lakerede eller forkromede dele. Dette kan føre til misfarvning på tilslutningspunktet. (00221a)

2. Tilslut den anden ende af samme kabel til en sikker jordforbindelse (4) (væk fra det AFLADEDE batteri).
3. Start motorcyklen.
4. Træk kablerne ud igen i modsat rækkefølge af trinene 2, 3, 4, 5, det vil sige: Trin 5, 4, 3, 2.

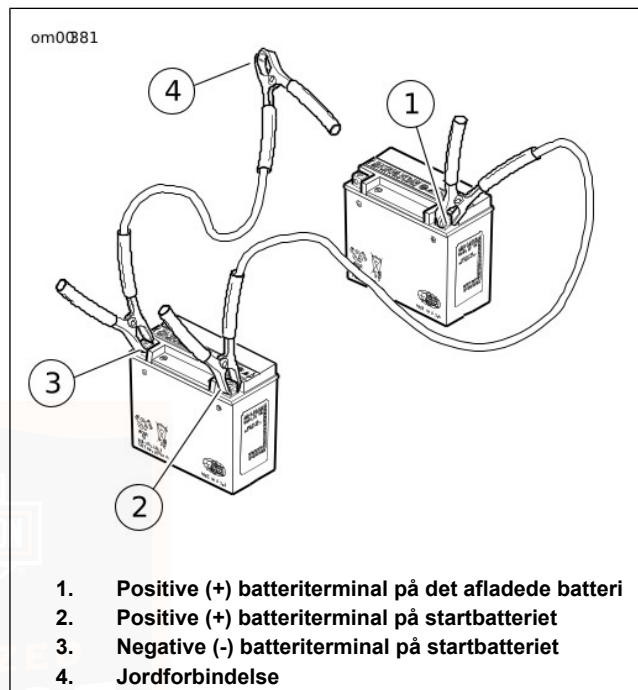

Figur 52. Tilslutninger til startkabler

SIKRINGER

Sikringer

Se Figur 53. Det elektriske kredsløb er beskyttet af tre sikringer. Individuelt køretøjskredsløb er beskyttet af karrosseri styringsmodul (BCM).

Hoved (1): En 40 A sikring, der beskytter alle kredsløb inklusive dem, der er beskyttet af 15 A batterisikringen. Hvis denne sikring ikke fungerer, kan motorcyklen ikke køre. Kontakt en Harley-Davidson forhandler.

P&A (2): En 15 A sikring, beskytter kredsløbene på alt installeret tilbehør.

Batteri (3): En 15 A sikring, der beskytter alle kredsløb. Hvis batterisikringen springer, mens motoren kører, vil motoren fortsætte med at køre og vigtige kredsløb, som ABS-bremser, vil fortsætte med at fungere. Hvis denne sikring springer, udløses en fejlkode. Kontakt en Harley-Davidson forhandler.

Afmontering

1. Hvis motorcyklen er udstyret med sikkerhedssystemsirene, skal du sætte tændingen på TIL med fjernbetjeningen i nærheden for at frakoble sikkerhedssystemet.
2. Fjern sadlen. Se VEDLIGEHODELSE OG SMØRING > SADLER (Side 143).

142 Vedligeholdelse og smøring

3. Se Figur 54. Træk dækslet af sikringsblokken.
4. Se Figur 53. Fjern den pågældende sikring.

Montering

BEMÆRK

Anvend altid kun nye sikringer af den rette slags og med en korrekt ampereværdi. Hvis der ikke anvendes de rette sikringer, kan det medføre skader på det elektriske system. (00222a)

1. Monter en **ny** sikring.
2. Sæt dækslet på sikringsblokken.

⚠ ADVARSEL

Træk op i sadlen, når den er monteret, for at kontrollere, at den er fastspændt i den ønskede indstilling. En løs sadel kan risikere at flytte sig under kørsel og medføre tab af kontrol over motorcyklen, hvilket kan resultere i dødsfald eller alvorlige personskader. (00070b)

3. Monter sadlen. Der henvises til afsnittet VEDLIGEHODELSE OG SMØRING > SADLER (Side 143).

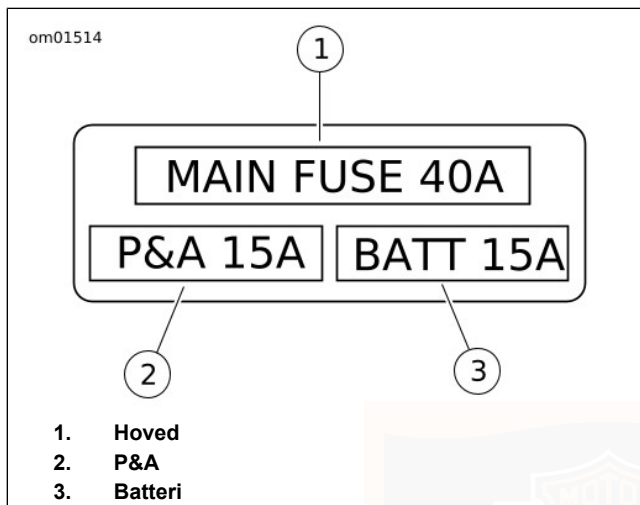

Figur 53. Sikringsblok

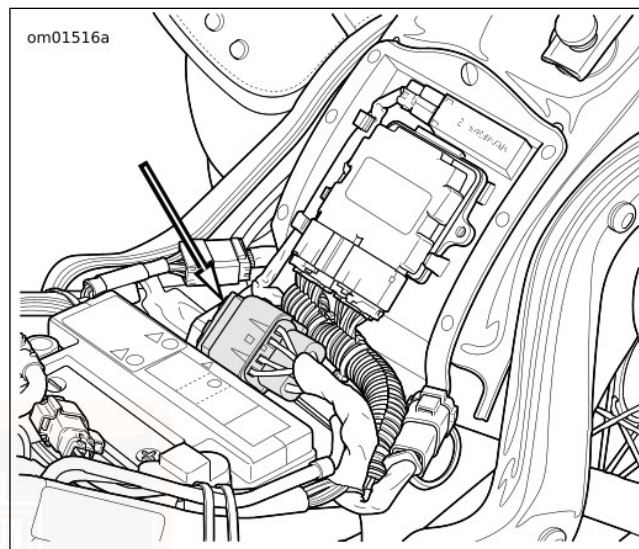

Figur 54. Sikringsblokkens placering

SADLER

Generelt

Se Figur 55 og Figur 56. Sadlen har en fjeder, som tager fat i rille på bagenden af stellet. Følg den relevante procedure for din motorcykelmodel for at fjerne eller montere sadlen.

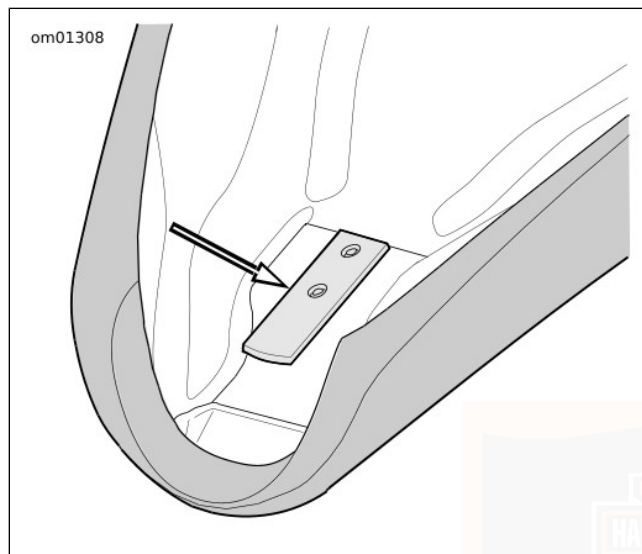

Figur 55. Sadelfjeder (typisk)

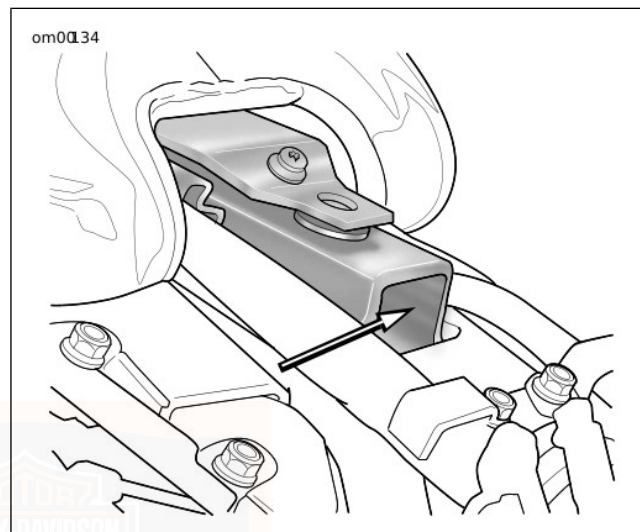

Figur 56. Stellets bagside

SADLER: FLSTN/FLSTF/FLSTFB/FXSB/FLSTC

Afmontering

⚠ ADVARSEL

Træk op i sadlen, når den er monteret, for at kontrollere, at den er fastspændt i den ønskede indstilling. En løs sadel kan risikere at flytte sig under kørsel og medføre tab af kontrol over motorcyklen, hvilket kan resultere i dødsfald eller alvorlige personskader. (00070b)

1. Se Figur 57. Tag vingskruen (1) af.
2. Fjern passagersadlen (2).
3. Fjern monteringsmøtrikkerne (4).

4. Rejs bagende af sadlen (5, 6, 7, eller 8) op fra monteringsstolperne, og skub sadelfjederen ud af rammen.
5. Fjern holdestropen (3).

Montering

1. Se Figur 57. Monter holdestropen (3) på monteringsstolperne på bagskærmen.
2. Indsæt fjederen foran sadlen i kanalen i stellet.
3. Monter bagenden af sadlen på monteringsstolperne på bagskærmen. Monter monteringsmøtrikkerne (4), og spænd dem til.
4. Skub rillerne på passagersadlen (2) ind i sadlens monteringsmøtrikker.
5. Montér vingskrue (1) og stram.

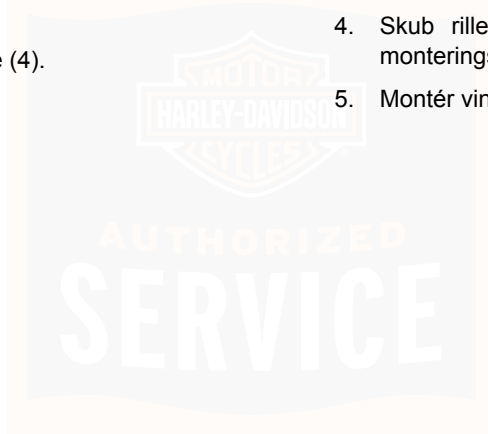

om00386

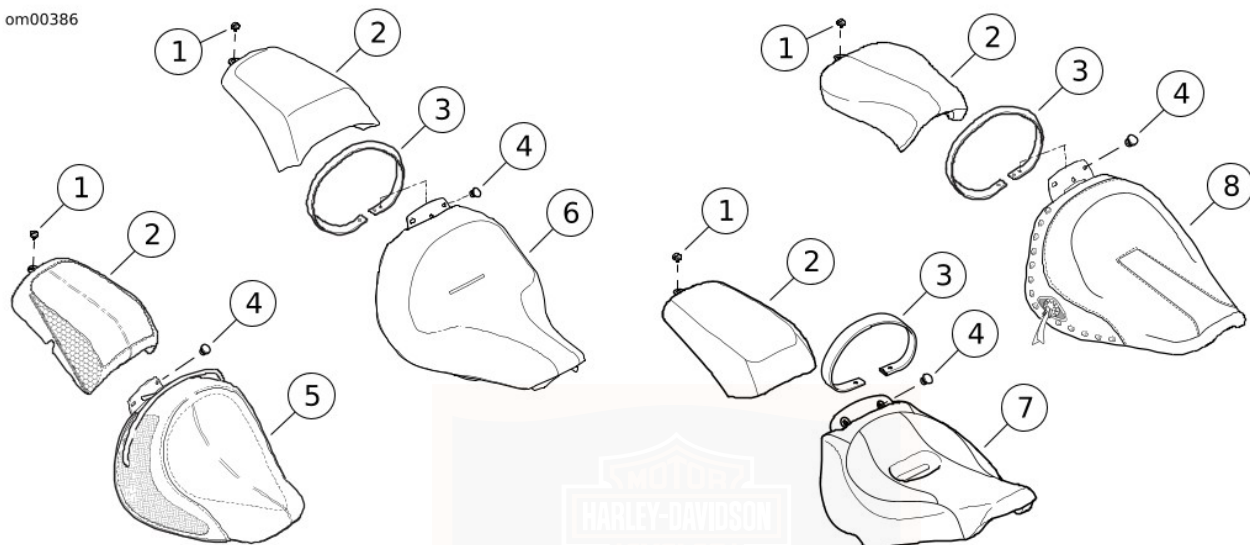

1. Vingeskrue

2. Sadel

3. Holdestrop

4. Sadelmonteringsmøtrik (2)

5. Sadel (FLSTN)

6. Sadel (FLSTF/FLSTFB)

7. Sadel (FXSB)

8. Sadel (FLSTC)

Figur 57. Sadel: FLSTN/FLSTF/FLSTFB/FXSB/FLSTC

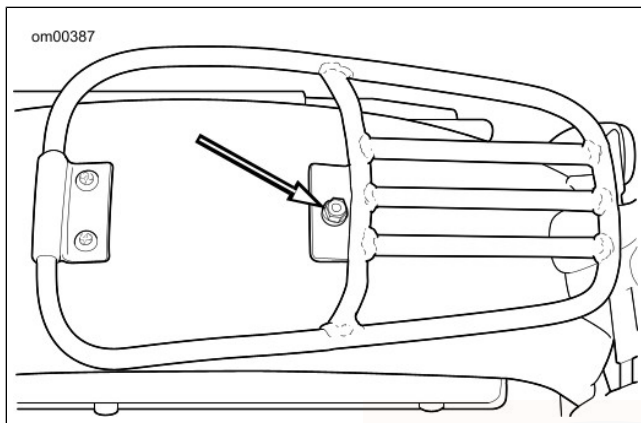

Figur 58. Sadelmonteringstap (FLSTN)

SADLER: FLS/FXS/FXST

Afmontering

1. Se Figur 59. Afmonter sædets monteringskrue fra toppen af bagskærmen.
2. Se Figur 55. Skub sadlen bagud for at frigøre fjederen foran sadlen fra rillen eller afstandsrillen i stellet.
3. Skub forsigtigt sadlen ud af holdestroppen (FXS/FXST).
4. Fjern sadlen fra stellet.

Montering

1. Skub sadlen ind i holdestroppen (FXS/FXST).
2. Anbring sadlen på bagstellet.
3. Skub sadlen mod forenden på motorcyklen, indtil fjederen låser fast i afstandsrillen eller rillen i stellet.
4. Skub sadlen fremad, indtil den møtrik på bagskærmen, som holder sadlen fast, befinder sig i hullet på monteringsbeslaget.
5. Skru sædets monteringskrue fast i hånden.

⚠ ADVARSEL

Træk op i sadlen, når den er monteret, for at kontrollere, at den er fastspændt i den ønskede indstilling. En løs sadel kan risikere at flytte sig under kørsel og medføre tab af kontrol over motorcyklen, hvilket kan resultere i dødsfald eller alvorlige personskader. (00070b)

6. Træk op i sadlen for at kontrollere, at den er fastspændt.

om00139

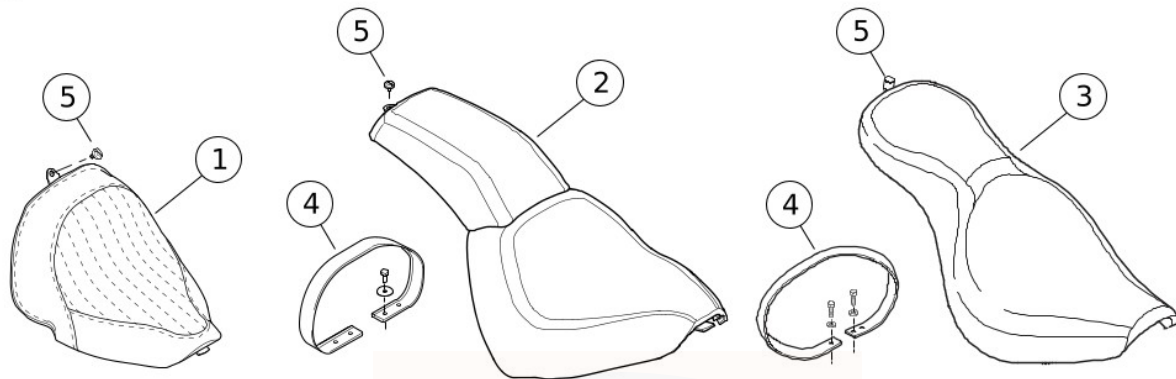

1. Sadel (FLS)
2. Sadel (FXS)
3. Sadel (FXST)

4. Holdestrop
5. Sædets monteringskrue

Figur 59. Sadel: FLS/FXS/FXST

MOTORCYKELOPBEVARING

Opbevaring af motorcyklen

BEMÆRK

Det er vigtigt, at motorcyklen opbevares under de rette forhold for at sikre en problemfri drift. Du kan få gode råd til opbevaring i brugervejledningen eller hos en Harley-Davidson forhandler. Forkert opbevaring kan medføre skader på udstyret. (00046a)

Hvis motorcyklen ikke skal bruges i flere måneder, f.eks. i vintersæsonen, er der en række trin, der skal udføres. Disse trin beskytter motorcyklens dele mod korrosion, bevarer batteriet og forebygger ophobning af slam og skidt i brændstofsystemet.

Opbevar motorcyklen på et tørt sted med stabile temperaturer (om muligt), borte fra skrappe kemikalier og andre substanser, som f.eks. gødning og salt.

⚠ ADVARSEL

Lad ikke motorcyklen stå med benzin i tanken derhjemme eller i garagen samt i nærheden af åben ild, tændblus, gnister og elektriske motorer. Benzin er yderst brandfarlig og højeksplosiv, hvilket kan resultere i dødsfald eller alvorlige personskader. (00003a)

BEMÆRK

Lav en list over alt, hvad du foretager dig, og sæt den fast på et håndtag. Når motorcyklen ikke længere skal opbevares, kan denne liste fungere som en kontrolliste over, hvad du skal gøre for at få motorcyklen i god stand.

1. Fyld benzintanken, og tilsæt en benzinstabilisator. Brug en almindelig benzinstabilisator, som kan fås i handelen, og følg fabrikantens anvisninger.
2. Varm motorcyklen op til driftstemperatur. Skift olie, og tip motoren for at få den nye olie til at fordele sig.
3. Kontrollér og juster om nødvendigt remmen.
4. Kontrollér dæktryk. Der henvises til afsnittet Tabel 18 for oplysning om korrekt dæktryk.
5. Følg vedligeholdelsesprocedurerne for overflader, som er anført i brugervejledningens afsnit EJERHÅNDBOG > VEDLIGEHOLDELSE OG RENGØRING (Side 153), inden du stiller motorcyklen til opbevaring, for at beskytte motorcyklens paneler, motor, chassis og hjul mod korrosion.

6. Gør batteriet klar til vinteropbevaring. Se VEDLIGEHOLDELSE OG SMØRING > BATTERI (Side 131).

BEMÆRK

- Hvis motorcyklen skal opbevares med sikkerhedssystemet tilkoblet, skal du tilslutte en 750MA SUPERSMART-BATTERIOPLADER (VARENR.: 94654-98B) for at vedligeholde batteriets opladning.
- Hvis motorcyklen skal opbevares med sikkerhedssystemet frakoblet, skal du sætte tændingen til, mens den håndfri fjernbetjening er tilstede. Dette forhindrer at sirenen aktiveres. Frakobl batteriets negative kabel og gør batteriet klar til opbevaring. Se VEDLIGEHOLDELSE OG SMØRING > BATTERI (Side 131).

⚠ ADVARSEL

Eksplodiv hydrogengas, som slipper ud under opladningen, kan resultere i dødsfald eller alvorlige personskader. Oplad batteriet på et sted med god ventilation. Hold batteriet væk fra åben ild og elektriske gnister, og ryg ikke i nærheden af batteriet. BATTERIER SKAL OPBEVARES UTILGÆNGELIGT FOR BØRN. (00065a)

7. Hvis motorcyklen skal dækkes til, skal du anvende stof, der kan ånde, som f.eks. lys lærred. Hvis der anvendes plasticmaterialer, som ikke kan ånde, dannes der kondens. Buk og klem ikke antennen under dækket. Enten fjernes antennen (hvis udstyret hermed), eller lad den stikke ud fra dækket.

Når motorcyklen tages i brug igen

⚠ ADVARSEL

Hvis koblingen ikke kan koble ud, kan det medføre tab af kontrol over motorcyklen, hvilket kan resultere i dødsfald eller alvorlige personskader. Inden motorcyklen efter længere tids opbevaring skal startes igen, skal du sætte transmissionen i gear og skubbe motorcyklen frem og tilbage flere gange for at sikre korrekt udkobling. (00075a)

BEMÆRK

Når smøremidler er blevet forurenede med vand, får de ofte et hvidt, mælkeagtigt udseende. Udtøm altid forurenede smøremidler, og påfyld med det korrekte Harley-Davidson smøremiddel før brug af motorcyklen.

1. Se VEDLIGEHOLDELSE OG SMØRING > BATTERI (Side 131) for yderligere oplysninger om korrekt batterivedligeholdelse. Oplad, og isæt batteriet.

2. Start motoren, og lad den køre, indtil den har nået normal driftstemperatur. Sluk motoren.
3. Kontrollér motorens oliestand.
4. Kontrollér smøreoliestanden i transmissionen.
5. Kontrollér kontrolapparaterne for at sikre, at de fungerer korrekt. Afprøv for- og bagbremsen, gashåndtaget, koblingen og gearskifteren.
6. Kontrollér styreegenskaberne ved at afprøve alle funktioner på håndtagene.
7. Kontrollér dæktryk. Der henvises til afsnittet Tabel 18 for oplysning om korrekt dæktryk.
8. Kontrollér dækkets generelle tilstand. Se VEDLIGEHOLDELSE OG SMØRING > DÆKSKIFTE (Side 115).
9. Kontrollér, at alt elektrisk udstyr og alle kontakter, herunder bremselys, blinklys og horn, fungerer.
10. Kontrollér, at motorcyklen ikke lækker benzin, olie eller bremsevæske.

▲ ADVARSEL

Kontrollér, at dækkene har det korrekte dæktryk, er afbalancerede, ubeskadigede og har tilstrækkelig slidbane. Efterse dækkene regelmæssigt, og kontakt en Harley-Davidson forhandler, hvis de skal skiftes. Kørsel med meget slidte, uafbalancerede eller flade, overbelastede eller beskadigede dæk kan resultere i dækfejl og forringe motorcyklens stabilitet og styreegenskaber, hvilket kan resultere i dødsfald eller alvorlige personskader. (00014b)

BEMÆRK

Tænd motoren et par gange for at være sikker på, at der ikke er olie i krumtaphuset, og at al olie er pumpet tilbage i olietanken. Sluk motoren, og kontrollér oliestanden igen. Det kan i modsat fald medføre beskadigelse af motoren. (00071a)

NOTER



RENGØRING OG ALMINDELIG VEDLIGEHOLDELSE

Rens og beskyt motorcyklens kosmetiske overflader så ofte som muligt for at forhindre rust og korrosion. Når motorcyklen er rengjort, kan man polere og forsegle den for at give den beskyttelse mod vejr og skrappe substanser.

Der henvises til afsnittet Tabel 35 og Tabel 36. Harley-Davidsons rengøringsprodukter er testet grundigt til brug på køretøjer og er designet til at kunne bruges sammen. Køb de anbefalede rengøringsprodukter hos en Harley-Davidson forhandler.

BEMÆRK

- *Brug anbefalede produkter til overfladebehandling. Brug ikke køkkenrulle, bomuldsklude, stofbleer og andet materiale med nylonfibre, da det kan lave fine ridser på overflader.*
- *Visse malede komponenter og andre overflader kan blive ridsede hvis grus, snavs eller skidt skræbes over overfladen under vask. Brug rene klude og undgå at gnide partikler over skinnende overflader.*
- *For reparation af ridsede overflader kontaktes en Harley-Davidson forhandler.*

▲ ADVARSEL

Vær opmærksom på advarsler på rengøringsmidlernes mærkater. Hvis advarsler ignoreres, kan det resultere i dødsfald eller alvorlige personskader. (00076a)

▲ ADVARSEL

Bremseeskiverne må ikke rengøres med midler, der indeholder klorin eller silikone. Rengøringsmidler, der indeholder klorin og silikone, kan forringe bremsefunktionen, hvilket kan resultere i dødsfald eller alvorlige personskader. (00077a)

BEMÆRK

Brug ikke en højtryksrenser til at rengøre motorcyklen. Brug af højtryksrensere kan beskadige udstyret. (00489c)

BEMÆRK

Brug af slibende produkter eller eldrevet poleringsudstyr giver permanente kosmetiske skader på overfladerne. Anvend kun anbefalede produkter og teknikker som vist i denne vejledning for at undgå skader på overflader. (00245b)

Table 35. Recommended cleaning- and maintenance products

PRODUKT	DELNR.	FORMÅL	STEL	PANELER	HJUL	DENIM FINISH	ANDET
Sunwash® Bike sæbe	93600023 (i USA) 93600077 (Ikke i USA)	Grundig vaskning af alle overflader med en vaskehandske. Nedbringer pletter fra hårdt vand, når motorcyklen vaskes i solen.	Ja	Ja	Ja	Ja	
Hurtig vask	93600011 (16 oz) 93600012 (32 oz) (i USA) 93600071 (16 oz) (Ikke i USA)	En hurtig vask for en let tilsmudset motorcykel. Rengør alle overflader, vandafvisende evne forhindrer pletter.	Ja	Ja	Ja	Ja	
Insektfjerner	93600022 (i USA) 93600075 (Ikke i USA)	Fjerner insekter fra metal, plastik og malede overflader. Fås også som individuelle renseklude (93600065).	Ja	Ja	Ja	Ja	
Glaze polermiddel	93600026 (i USA) 93600079 (Ikke i USA)	Polerer vindskærme, malede overflader og krom.	Ja	Ja	Efter behov	Nej	

Tabel 35. Anbefalede rengørings- og plejeprodukter

PRODUKT	DELNR.	FORMÅL	STEL	PANELER	HJUL	DENIM FINISH	ANDET
Gloss Detailer	93600062 (i USA) 93600073 (Ikke i USA)	Giver en glansfuld finish med UV-beskyttelse. Lader krom ånde i modsætning til voks. Velegnet til vindskærme. Fås også som individuelle renseklude (93600066).	Ja	Ja	Ja	Nej	
Spray rens- og polermiddel	93600029 (i USA) 93600084 (Ikke i USA)	Spray rengøringsmiddel til hurtig rengøring og små detaljer. Formindsker statisk tiltrækning af støv. Er fremragende til at fjerne insekter.	Ja	Ja	Ja	Nej	
Rengøringsmiddel til hjul og dæk	93600024 (i USA) 93600076 (ikke i USA)	Rengør hjul, dæk, whitewall-dæk og sortbeklædte udstødningsrør og lyddæmpere. Må ikke anvendes på stel eller eloxerede dele.	Nej	Nej	Ja	Nej	
Chrome Clean & Shine	93600031 (i USA) 93600082 (ikke i USA)	Polerer krombelagte overflader og renser børstet aluminiumsoverflader eller overflader i rustfrit stål.	Efter behov				
Bare Metal Polish	93600028 (i USA) 93600083 (ikke i USA)	Polerer ikke-lyse polerede aluminiumsoverflader eller overflader i poleret rustfrit stål.	Efter behov				

Table 35. Recommended cleaning and maintenance products

PRODUKT	DELNR.	FORMÅL	STEL	PANELER	HJUL	DENIM FINISH	ANDET	
Scratch & Swirl Repair	93600025 (i USA) 93600074 (ikke i USA)	Fjerner små ridser.	Ja	Ja	Nej	Nej		
Denim malingsrensere	93600064 (i USA) 93600078 (ikke i USA)	Vandfrit rengøringsmiddel til hurtig rengøring og små detaljer.	Ja	Ja	Ja	Ja		
Vindskærmrensere, individuelle renseklude	97406-10	Hurtig vindskærmrensere som praktisk engangsserviet.	Ja	Ja	Nej	Nej	Vindskærm	
H-D Black dækpolish	94628-05	Genopretter politur på sorte dæksider.	Nej	Nej	Nej	Nej	Dæk	
Harley Preserve beskyttelsesmiddel til aluminium	99845-07	Korrosionskontrol til bare aluminiumoverflader. Fås også som individuelle renseklude (93600063).	Efter behov					
Regnafvisende middel til vindskærmen	93600032 (global)	Lader vand danne dråber og sprede sig fra vindskærmen.	Nej	Nej	Nej	Nej	Vindskærm	
Læderbeskyttelsesmiddel	93600034 (i USA) 93600080 (ikke i USA)	Beskytter mod vejret og vedligeholder læderprodukter.	Nej	Nej	Nej	Nej	Lædervarer	

Tabel 35. Anbefalede rengørings- og plejeprodukter

PRODUKT	DELNR.	FORMÅL	STEL	PANELER	HJUL	DENIM FINISH	ANDET
Opfriskningsmiddel til sorte læderprodukter	93600033 (i USA) 93600081 (ikke i USA)	Opfrisker sorte læderprodukter, så de ser helt nye ud.	Nej	Nej	Nej	Nej	Sort lædermateriale
Engine Brightener	93600002 (i USA) 93600068 (ikke i USA)	Opfrisker sort motorrynkellak.	Nej	Nej	Nej	Nej	Motorer med sort rynkelak
Rensemiddel til fjernelse af støvlemærker	93600001 (i USA) 93600069 (ikke i USA)	Fjerner støvlemærker fra udstødningskomponenter i krom.	Nej	Nej	Nej	Nej	Udstødningsssystem
Rejseplejesæt	93600007	Vaske og plejeprodukter i rejseformat.	Ja	Ja	Ja	Ja	
Rensemiddel til sadel, sadeltaske og belægninger	93600010 (i USA) 93600070 (ikke i USA)	Renser og vedligeholder vinyl, læder og plastik. Bruges til sadel, sadeltaske, indre strømpebeklædninger og andre beklædninger.	Nej	Nej	Nej	Nej	Sadler, sadeltaske og beklædninger



Tabel 35. Anbefalede rengørings- og plejeprodukter

PRODUKT	DELNR.	FORMÅL	STEL	PANELER	HJUL	DENIM FINISH	ANDET
NOVUS 1 rense- og beskyttelsesmiddel	99837-94T	Rengør vindskærme, baglygter og al plastik. Modstår fingeraftryk, slør, pletter og er støvafvisende.	Nej	Nej	Nej	Nej	Vindskærm
NOVUS 2 ridsefjerner	99836-94T	Fjerner mindre ridser på vindskærme og plastik. Påfør efter NOVUS 1.	Nej	Nej	Nej	Nej	Vindskærm

Tabel 36. Anbefalede produkter til overfladebehandling.

PRODUKT	DELNR.	BESKRIVELSE
Vaskehandske	94760-99	Absorberende udblandet vaskehandske.
Blød polérpude	94790-01	Blød pude til at fjerne insekter og snavs uden at ridse overfladebehandlingen.
Softstrips	94680-99	Til cylindriske overflader som håndtag, gafler, støddæmpere og eger.
Softcloth (blød klud)	94656-98	Ikke-absorberende klud til påføring og polering af behandlingsmiddel mod hvirvler og ridser og Harley Glaze på malede overflader og krom.
Blødt, håndklæde rent	94791-01	Ekstra absorberende syntetisk håndklæde til aftørring; laver ikke striber. Gør håndklædet fugtigt, og vrid det før brug for maksimal absorbering.
Harley-Davidson Hog Blaster motorcykeltørrer	94651-09	Blæser en strøm af varm, tør, filtreret luft. Reducerer striber og vandpletter.
Hjul- og egerbørste	43078-99	Konisk børste til hjul.
Mikrofiberklud til sidste afpudsning	94663-02	Meget absorberende klud til detaljeret polering og forsegling. Indeholder ikke nylonfibre.
Vatpinde	93600107	Store bomulds-mopper til rengøring af sprækker og sidste afpudsning af overflader.

Tabel 36. Anbefalede produkter til overfladebehandling.

PRODUKT	DELNR.	BESKRIVELSE
Rensebørstesæt	94844-10	Børstesæt til rengøring af detaljer på din motorcykel.
H-D bike vaskespand og forklæde	94811-10	Vaskespand med forklæde til at holde dine produkter. Inkluderer stænklapper.

VASK AF MOTORCYKLEN

Brug kun de anbefalede rengørings- og plejeprodukter. Der henvises til afsnittet Tabel 35 og Tabel 36.

BEMÆRK

Under skylning og vask skal du undgå at sprøjte direkte på radio, højttalere, sadeltasker, bagagerum eller Tour-Pak forseglingsområder (hvis udstyret hermed). Undgå at sprøjte vand under lædersadeltaske afskærmninger (hvis udstyret hermed).

Forberedelse

1. Lad motorcyklen køle af, før den skylles eller vaskes. Hvis man sprøjter vand på varme overflader, kan det efterlade kalkpletter og mineralaflejringer.
2. Skyl motorcyklen nede fra og oppefter.
3. Insekter og fastsiddende snavs løsnes ved at lade overfladen være i blød under et fugtigt håndklæde.

Rengøring af hjul og dæk

1. Skyl hjulene og dækkene. Undgå, at der sprøjter snavs fra bremsen på krom eller lak.
2. Påfør RENGØRINGSMIDDEL TIL HJUL OG DÆK. Lad rengøringsmidlet sidde i et minut.
3. Gør hjulet rent med BLØD POLÉRPUDE eller HJUL- OG EGERBØRSTE. Brug SOFTSTRIPS til at rengøre hjuleger. Skrub omhyggeligt alt bremsestøv og andet snavs af hjulet. Akkumuleret bremsestøv kan fastholde fugt og snavs, som kan give korrosion.
4. Skyl grundigt.

Vask af motorcyklen

BEMÆRK

Se den relevante vejledning i dette afsnit vedrørende rengøring af læder, mat denimfinish, vindskærme og øvrige specialoverflader.

1. Fyld en spand med rent vand.

2. Fyld en anden H-D SPAND med vand, og tilføj SUNWASH BIKE SÆBE, idet anvisningerne på pakken følges.
3. Gør H-D VASKEHANDSKEN våd med SUNWASH-blandingen. Vask alle overflader oppe fra og nedefter.
4. Brug INSEKTFJERNER til at fjerne evt. insekter.
5. Skyl motorcyklen:
 - a. Skyl nedefra og op.
 - b. Skyl oppefra og ned.

Tørring af motorcyklen

1. Tør motorcyklens overflader oppefra og ned med et BLØDT HÅNDKLÆDE eller en HARLEY-DAVIDSON HOG BLASTER MOTORCYKELTØRRER. Undgå brug af trykluft på højttalere eller andre følsomme komponenter.
2. Fugt håndklædet i rent vand og vrid overskydende vand fra. Håndklædet skal være mere sugende end vådt.
3. Tør køretøjet af.
4. Gentag efter behov til overfladen er helt tør.

Polering og forsegling

BEMÆRK

Hvis motorcyklen har denimfinish, springes polering og forsegling over.

1. Påfør HARLEY GLAZE POLERMIDDEL OG LAKFORSEGLER med en SOFTCLOTH eller MIKROFIBERKLUD TIL SIDSTE AFPUDSNING, ifølge vejledningen på emballagen.
2. Puds med en SOFTCLOTH.
3. Poler, og forsegl hjulene, som beskrevet i VEDLIGEHOVELSE OG RENGØRING > VEDLIGEHOVELSE AF HJUL (Side 162) for at forhindre korrosion.

BEMÆRK

Ubehandlede aluminiumshjul har ikke noget beskyttende lag. Hjulene rustner, hvis de ikke behandles korrekt. Påfør HARLEY PRESERVE RUSTBESKYTTELSMIDDEL TIL ALUMINIUM, når du køber motorcyklen og mindst to gange om året for at forhindre kosmetisk skade på de ubehandlede aluminiumshjul.

Efterbehandling af dæk

Påfør H-D BLACK TIRE SIDEWALL PROTECTANT på dæk, idet anvisningen på pakken følges.

DENIM FINISH CARE (PLEJEMIDDEL TIL DENIM)

Nogle motorcykler har en mat denimfinish. Denim finish har andre egenskaber end højglansfinishen på alle andre Harley-Davidson motorcykler. Denimmaling vil ligesom denimstof blive blankslidt pga. alder og slid, hvilket giver motorcyklens finish karakter og personlighed. Der henvises til afsnittet Tabel 35 for anbefalede produkter.

- Hvis der kommer ridser i malingen, forsvinder disse mærker ikke.
- Hvis motorcyklen poleres, vil finishen med tiden blive mindre mat og mere blank.

Sådan rengøres overfladen

Til lettere ansamlinger: Anvend DENIM MALINGSRENSER og en SOFTCLOTH. Dette fjerner fingeraftryk og mindre vanskelige pletter.

Ved vanskeligt snavs: Brug enten SUNWASH BIKE SÆBE og en ren H-D VASKEHANDSKE eller QUICK WASH. Skyl grundigt med rent vand.

PLEJE AF LÆDER OG VINYL

BEMÆRK

Brug ikke blegemidler eller rengøringsmidler med blegemiddel på sadeltasker, sadler, tanken og lakerede overflader. Dette kan medføre skader på udstyret. (00229a)

- Brug ikke almindelig sæbe til at rengøre læder eller skind. Det kan forårsage udtørring eller fjerne olien fra læderet.

Læder, vinyl og andre syntetiske overflader skal jævnligt renses og behandles for at bevare dets udseende og øge dets levetid. Rens og behandl disse overflader en gang hver sæson eller oftere, hvis der er tale om kørsel under vanskelige forhold.

Disse overflader er ikke beregnet til langvarig udsættelse for barsk vejr og bør beskyttes med et Harley-Davidson sadelovertræk eller opbevaringsovertræk (sælges separat).

1. Støv støvsuges eller pustes væk fra overflader.
2. Rengør overflader grundigt med RENSER FOR SADEL, SADELTASKE OG BEKLÆDNINGER, idet du følger anvisningen på flasken.
3. Lad materiellet tørre naturligt og helt ved stuetemperatur, før der påføres andre produkter på materiellet. Brug ikke kunstige midler for at tørre materiellet hurtigere.

4. For læder kan man opfriske blege sorte flader med OPFRISKNINGSMIDDEL TIL SORT LÆDER, og påføre LÆDERBESKYTTELSE for at gøre læderet vandtålende og pleje det.

BEMÆRK

Meget af Harley-Davidsons tilbehør og mange sadler er enten lavet af behandlet eller ubehandlet læder eller har læderpåsatninger. Naturmaterialer ældes forskelligt og skal behandles anderledes end menneskeskabte materialer. Sadelbetræk og paneler, der er fremstillet af læder, vil med tiden få mere karakter, som f.eks. rynker. Læder er et porøst og organisk materiale, og alle læderprodukter vil få sin egen særlige form ved brug. Sol, regn og almindelig ælde vil med tiden give læderet sit helt eget udseende. Denne ældning er naturlig og er med til at understrege din Harley-Davidson motorcykels unikke karakter.

VEDLIGEHODELSE AF HJUL

Hjulene kan ruste eller blive kosmetisk beskadigede, hvis de ikke holdes korrekt rene, polerede og belagte. Vask og

forsegling af hjul med den korrekte behandling vil forhindre afskalning, korrosion og pletter. Harley-Davidson anbefaler, at hjulene plejes en gang om ugen. Korrosion af hjulene kan ikke tilskrives defekte materialer eller dårligt håndværk.

BEMÆRK

Ubehandlede aluminiumshjul har ingen beskyttende belægning og vil ruste, hvis de ikke behandles korrekt. Påfør HARLEY PRESERVE RUSTBESKYTTELSESMIDDEL TIL ALUMINIUM, når du køber motorcyklen og mindst to gange om året for at forhindre kosmetisk skade på de ubehandlede aluminiumshjul.

Hold hjulene fri for skrappe kemikalier og syrebaserede hjulrensere, salt og akkumuleret støv. Efter vask af hjulene med RENGØRINGSMIDDEL TIL HJUL OG DÆK, bruges polerings- og forseglingsprodukter i Tabel 37 overensstemmelse med hjultypen på din motorcykel.

Tabel 37. Produkter til polering og forsegling af hjul

HJUL	PRODUKT	BESKRIVELSE
Ubehandlet aluminium	HARLEY PRESERVE™ RUSTBESKYTTELSES- MIDDEL TIL ALUMINIUM	Lægger et beskyttende lag på aluminiumshjulet for at forhindre oxydering.
Poleret aluminium eller rustfrit stål	POLERMIDDEL TIL ALUMINIUM	Microslibende polish til at oppudse polerede hjul. Må ikke bruges på krom.
	GLOSS DETAILER	Forsegler og beskytter mod skrappe kemikalier, salt og andet snavs for at forhindre rust.
Eloxeret	GLAZE POLERMIDDEL	Renser overflade og fjerner små ridser og giver en åndbar forsegling mod syrer, kemikalier, salt og bremsestøv.
Krom	CHROME CLEAN & SHINE	Ikke-slibende rengøringsmiddel til at lysne kromhjul.
	GLOSS DETAILER	Forsegler og beskytter mod skrappe kemikalier, salt og andet snavs for at forhindre rust.

PLEJE AF VINDSKÆRM

BEMÆRK

Vindskærme af polykarbonat kræver korrekt pleje og eftersyn for korrekt vedligehold. Hvis polykarbonat ikke vedligeholdes korrekt, kan det medføre skader på vindskærmen. (00483e)

BEMÆRK

Brug kun produkter anbefalet af Harley-Davidson på Harley-Davidson-vindskærme. Brug ikke skrappe kemikalier eller regnafvisende produkter, som kan skade vindskærmens overflade og gøre den mat eller uklar. (00231c)

- Pulveriserede, slibende eller alkaliske rengøringsmidler beskadiger vindskærmen. Ammoniak-baseret vinduesrensemidler giver permanent gulning af vindskærmen.

- Brug ikke vindskærmsrensere som kan fås på tankstationer, da det kan skade finish.
- Brug ikke en børste eller vinduesskraber, da det kan skade finish.
- Rengør ikke i solskin eller ved høj temperatur.

Vindskærme kræver særlig pleje. Harley-Davidson anbefaler brug af RENGØRINGSMIDDEL TIL VINDSKÆRM til rengøring af din vindskærm. Der henvises til afsnittet Tabel 35 for anbefalede rengøringsprodukter.

BEMÆRK

- Brug *NOVUS 2 RIDSEFJERNER* til at fjerne mindre ridser.

- *For at behandle vindskærmen med et vandafvisningsmiddel skal du bruge REGNAFVISENDE MIDDEL TIL VINDSKÆRMEN.*
- *Hvis vindskærmen dækkes med en ren, våd klud i cirka 15 til 20 minutter før afvaskning, er det nemmere at fjerne indtørrede insekter.*

1. Vask vindskærmen med mild sæbe og varmt vand.
2. Tør den af med et BLØDT, RENT HÅNDKLÆDE.

BEMÆRK

For at minimere pudsemærker, bør rengøringen udføres når motorcyklen er afkølet, og parkeret i skyggen. Små pudsemærker er normale, og kan ses tydeligere på farvet glas.

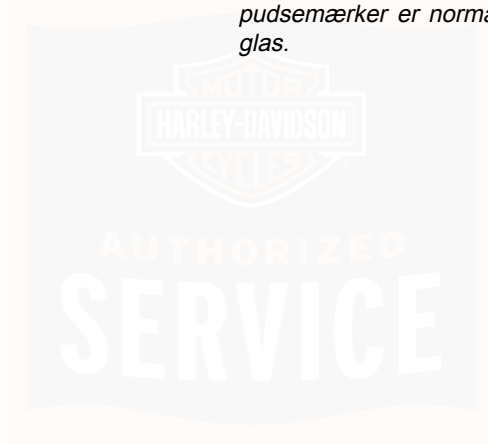

FEJLFINDING: GENERELT

▲ ADVARSEL

Brugervejledningens afsnit om fejlfinding hjælper dig til at finde løsninger på eventuelle problemer. Læs servicehåndbogen, inden du går i gang med at arbejde på motorcyklen. Ukorrekt reparationsarbejde og/eller vedligeholdelse kan resultere i dødsfald eller alvorlige personskader. (00080a)

Nedenstående kontrolliste over mulige driftsproblemer og de sandsynlige årsager hertil kan hjælpe dig med at holde din motorcykel i god driftsstand. Der kan være flere årsager til et problem, og de bør kontrolleres grundigt.

MOTOR

Starteren fungerer ikke eller tænder ikke for motoren

1. SLUK-/START-kontakt står på positionen SLUK.
2. Tændingen står ikke på TIL.
3. Batteriet er afladet, eller der er løse eller korroderede forbindelser (solenoiden klaprer).
4. Koblingsgrebet er ikke trykket ind mod håndtaget, eller transmissionen står ikke i frigear.

5. Jiffy-støttefoden ikke i tilbagetrukket position (for modeller udstyret med jiffy-støttefodsblokering).
6. En sikring er sprunget.

Motoren tænder, men starter ikke

1. Benzintanken er tom.
2. Benzinfilteret er tilstoppet.
3. Batteriet er afladet, eller tilslutningerne på batteriterminalerne er løse eller ødelagte.
4. Tændrørene er snavsede.
5. Tilslutningerne til tændrørene er løse eller i dårlig stand og kortslutter.
6. Lednings- eller kabeltilslutningerne til spolen eller batteriet er løse eller korroderede.
7. Benzinpumpen fungerer ikke.
8. En sikring er sprunget.

Det er vanskeligt at starte

1. Tændrørene er i dårlig stand, sidder ikke med den rette afstand eller er delvist tilstoppede.
2. Tændrørene er i dårlig stand og lækker.
3. Batteriet er ved at være afladet.

4. Lednings- eller kabeltilslutningerne på en af batteriterminalerne eller spolen er løse.
5. Motorolien er for tung (kørsel om vinteren).
6. Benzintanken er tilstoppet eller blokeret, så benzinstrømmen ikke kan flyde frit.
7. Der er vand eller snavs i brændstofssystemet eller benzinfilteret.
8. Benzinpumpen fungerer ikke.

Starter, men kører uregelmæssigt eller springer over

1. Tændrørene er i dårlig stand eller delvist tilstoppet.
2. Tændrørene er i dårlig stand og lækker.
3. Afstanden mellem tændrørene er for stor eller for lille.
4. Batteriet er ved at være afladet.
5. Tilslutningen til batteriterminalerne eller spolerne er beskadigede eller løse.
6. Beskadiget kabelisolering forårsager periodiske kortslutninger.
7. Der er vand eller snavs i brændstofsystemet eller benzinfilteret.
8. Benzinventilen er tilstoppet. Kontakt din forhandler.

9. En eller flere injektorer er tilstoppet.

Tilbagevendende tilstopning af tændrør

1. Benzinblandingen er for fed.
2. Tændrøret er ikke af den rigtige slags.

Glødetænding eller detonation (tændingsbanken)

1. Der anvendes forkert brændstof.
2. Der anvendes forkert tændrør til denne service.

Overophedning

1. Olieforsyningen er utilstrækkelig, eller olien cirkulerer ikke.
2. Kraftigt kulbundfald fra en overbelastet motor. Kontakt din forhandler.
3. Utilstrækkelig luftstrømning over cylinderhovederne pga. længere tids tomgang.

Unormal vibration

1. Møtrikkerne på bagakslen sidder løst. Kontakt din forhandler.
2. De forreste monteringsbolte på motor sidder løst. Kontakt din forhandler.

3. Forkæden eller kædeled sidder fast pga. utilstrækkelig smøring eller en meget nedslidt kæderem.
4. Monteringsboltene fra motoren til transmissionen sidder løst (på modeller der anvender dette). Kontakt din forhandler.
5. Beskadiget stel. Kontakt din forhandler.
6. Der er skader på hjul og/eller dæk. Kontakt din forhandler.
7. Motorcyklen er ikke korrekt justeret. Kontakt din forhandler.

Motorolien cirkulerer ikke (lampen for olietryk er tændt)

1. Utilstrækkelig eller fortyndet olieforsyning.
2. Olietilføring stoppet af is og slam i frostvejr.
3. Ledningen til oliesignalkontakten har jordforbindelse, eller signalkontakten er defekt. Kontakt din forhandler.
4. En beskadiget eller forkert installeret kontrolventil. Kontakt din forhandler.
5. Problem med oliepumpe. Kontakt din forhandler.

ELEKTRISK SYSTEM

Vekselstrømsgeneratoren lader ikke

1. Regulator har ikke jordforbindelse. Kontakt din forhandler.

2. Motorens jordingskabel er løst eller ødelagt. Kontakt din forhandler.
3. Kablerne til opladningskredsløbet er løse eller beskadigede. Kontakt din forhandler.

Vekselstrømsgeneratorens opladningsgrad er unormalt lav

1. Batteriet er svagt.
2. Der er monteret for meget ekstra tilbehør.
3. Tilslutningerne er løse eller korroderede.
4. Motoren har kørt i tomgang eller ved lav hastighed i for lang tid ad gangen.

TRANSMISSION

Det er vanskeligt at skifte gear

1. Gearstangen er bøjet. Kontakt din forhandler.

Transmissionen hopper ud af gear

1. Transmissionens gearskiftere er nedslidte. Kontakt din forhandler.

Koblingen glider

1. Koblingskablerne er ikke justeret korrekt. Kontakt din forhandler.

2. Friktionsskiverne er nedslidte. Kontakt din forhandler.
3. Koblingsfjederen er for slap. Kontakt din forhandler.

Koblingen hænger eller slipper ikke

1. Koblingskablerne er ikke justeret korrekt. Kontakt din forhandler.
2. Den forreste kædeskærm er overfyldt.
3. Koblingskiverne er skæve. Kontakt din forhandler.

Koblingen klapper

1. Friktionsskiverne eller stålskiverne er slidte eller skæve. Kontakt din forhandler.

BREMSE

Bremserne fungerer ikke normalt

1. Der er ikke væske nok på hovedcylinderen. Kontakt din forhandler.

2. Der er luftbobler i bremseslangen. Kontakt din forhandler.
3. Hovedcylinderens stempel er slidt. Kontakt din forhandler.
4. Bremseklodserne er snavset til af fedt eller olie. Kontakt din forhandler.
5. Bremseklodserne er nedslidte. Kontakt din forhandler.
6. Bremseskiven er nedslidt eller skæv. Kontakt din forhandler.
7. Bremsen mister grebet pga. varmeophobning. Der bremses for hårdt op, eller bremseklodserne hænger unormalt meget. Kontakt din forhandler.
8. Bremsen hænger. Håndbremsen har ikke tilstrækkeligt bevægerum. Kontakt din forhandler.

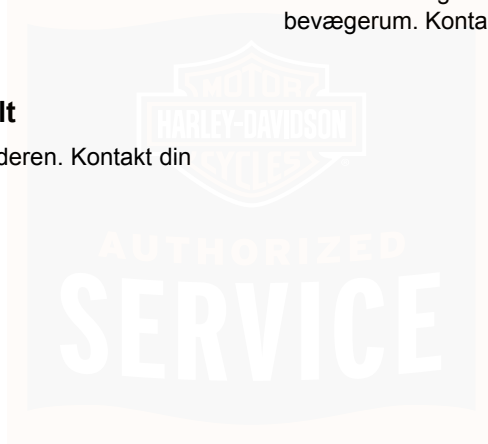

ORIGINALE MOTORDELE OG TILBEHØR

Hold ind hos din Harley-Davidson forhandler for at snuppe et katalog over originale motordele og tilbehør, eller gå ind på www.harley-davidson.com for at se tusindvis af originale motortilbehørsdele, der kan fås til Harley-Davidson motorcykler.

Webstedet indeholder følgende værktøjer og produkter til tilbehør og til at personliggøre din motorcykel.

Online katalog

Hele kataloget med originale motordele og tilbehør er tilgængeligt online i PDF-format. Kataloget omfatter hundredvis af sider med Harley-Davidson tilbehør og vedligeholdelsesprodukter. Se reservedelskataloget Screamin' Eagle Pro Racing for ydelsesdele.

Køb til din bike

Gennemse tilbehørskategorierne og de muligheder, der findes specielt for din motorcykel. Se produktbeskrivelser, priser, tilpasning og online instruktionssider for mange af de tilgængelige produkter.

Customizer

Du kan rent faktisk omdesigne din motorcykel med dele og tilbehør ved brug af Customizer. Dette værktøj giver dig

mulighed for at eksperimentere med forskelligt tilbehør og farvekombinationer og viser, hvordan din motorcykel ville se ud med det pågældende tilbehør monteret. Du kan let oprette en kundeliste med tilbehør, som du kan udskrive og vise din forhandler.

Fit Shop

Lær, hvordan du styler din motorcykel, så den passer til din personlighed. Se, hvordan ændringer på affjedringen, sadel, styret eller fodbetjening kan forbedre ergonomien og komforten på din motorcykel.

Tilpassede sæder

Skab et tilpasset sadel ved brug af materialer i udvalgt design, farver og tekstur. Specifikationer for tilpasset sadel kan let udskrives og gives til din forhandler.

CUSTOM COVERAGE (TILPASSET DÆKNING)

Føj tilbehør til dit nye køretøj

Harley-Davidson tilbyder en begrænset mulighed for at anskaffe nyt tilbehør og få det installeret af en autoriseret Harley-Davidson forhandler **og** modtage Custom Coverage udvidet begrænset garanti, i stedet for standard ét års efter-køb reservedels og tilbehørs over-disken garanti.

- Begrænset garanti for *gadetilladte* Genuine Harley-Davidson motordele og Genuine Motor Harley-Davidson tilbehør kan medtages til at løbe samtidigt med den resterende 24-måneders fabriksgaranti for motorcyklen.
- Besøg en autoriseret Harley-Davidson butik inden for 60 dage for at blive kvalificeret til Custom Coverage.
- Reservedele og tilbehør skal købes og installeres hos en autoriseret Harley-Davidson forhandler for at blive kvalificeret til Custom Coverage.
- Besøg enhver autoriserede Harley-Davidson butik, så tit du vil i løbet af de 60 dage efter købet, for at vælge, købe og installere tilbehør.

Kør, stil, tilpas. Nyd godt af dette udvidede Custom Coverage-tilbud med begrænset garanti i dag for at tilpasse din bike efter din stil.

BEMÆRK

Kunder har 60 dage efter køb af motorcyklen til at deltage i tilbud om Custom Coverage udvidet garanti. Reservedele og tilbehør skal købes og installeres hos en autoriseret Harley-Davidson forhandler. Reservedele og tilbehør købt via internet medtages ikke. Find den autoriserede forhandler, som er tættest på dig, ved at besøge forhandlerlisten på www.harley-davidson.com.

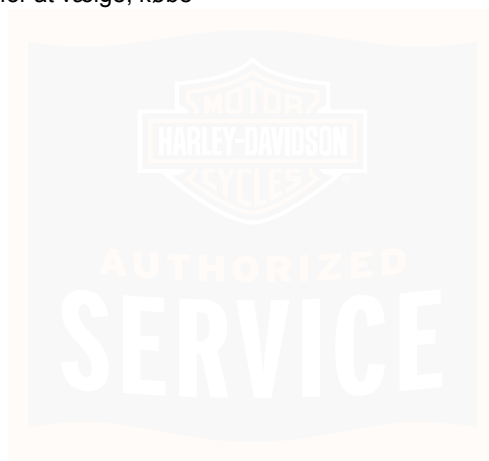

GARANTI OG VEDLIGEHOLDELSE

Denne brugervejledning indeholder den begrænsede garanti og vedligeholdelsesoversigten på din nye motorcykel.

Det er dit ansvar som ejer at overholde vedligeholdelsesskemaet, med de intervaller for kilometertal der er angivet i denne brugervejledning. Alle anviste eftersyn skal udføres, for at din begrænsede garanti forbliver gyldig.

I nogle lande, stater og andre steder kræves vedligeholdelsen og servicen udført af en autoriseret Harley-Davidson forhandler, for at din garanti kan forblive gældende. Kontakt din Harley-Davidson forhandler for oplysninger om de lokale krav.

1. Få en tid hos en Harley-Davidson forhandler til eftersyn og service inden de første 1.600 km (1000 mi) , og så hurtigt som muligt efter eventuelle problemer er opstået.
2. Medbring denne brugervejledning, når din motorcykel skal til eftersyn og service hos din autoriserede Harley-Davidson forhandler.
3. Få mekanikeren hos forhandleren til at underskrive vedligeholdelsesoversigten i brugervejledningen ved det korrekte kilometertal. Ejeren bør gemme disse registreringer af eftersyn som bevis på korrekt vedligeholdelse.

4. Gem kvitteringer for alle købte dele og for alle service- og vedligeholdelseseftersyn, der er foretaget.

Disse papirer skal overdrages til den næste ejer.

Brug kun Harley-Davidson godkendte reservedele og tilbehør, der er blevet designet, testet og godkendt til din model og årgang af motorcykel.

Brug af andre producenters reservedele kan ophæver hele eller dele af garantien. Kontakt en autoriseret Harley-Davidson forhandler for yderligere oplysninger.

Autoriserede Harley-Davidson forhandlere er uafhængigt ejede og drevne forretninger og kan sælge dele og tilbehør, som ikke er fremstillet eller godkendt af Harley-Davidson til brug på din motorcykel. Derfor må du forstå, at Harley-Davidson hverken er eller kan holdes ansvarlig for kvaliteten, egnetheden eller sikkerheden af dele, tilbehør eller designændringer, der ikke er fra Harley-Davidson, inkl. arbejdskraft, som kan være solgt og/eller installeret af autoriserede Harley-Davidson forhandlere.

KUN HARLEY-DAVIDSON UDSKYR

Originale Harley-Davidson-dele er konstrueret og testet specielt til din motorcykel. Bed om, at din autoriserede Harley-Davidson forhandler kun bruger originale Harley-Davidson reservedele og tilbehør for at holde din

Harley-Davidson motorcykel og dens begrænsede garanti intakt.

BEMÆRK

Montering af reservedele beregnet til offroadkørsel eller konkurrencekørsel til at forbedre ydeevne kan medføre bortfald af hele eller dele af garantien på din nye motorcykel. Du kan se Harley-Davidsons begrænsede motorcykel garanti i denne brugervejledning, eller du kan kontakte en Harley-Davidson forhandler, hvis du ønsker yderligere oplysninger.

BEMÆRK

Det er muligt at overbelaste bilens ladesystem ved at tilføje for meget elektrisk tilbehør. Hvis det elektriske tilbehør på et givent tidspunkt forbruger mere strøm, end motorcyklens opladningssystem kan producere, kan elforbruget aflade batteriet og beskadige motorcyklens elektriske system. (00211d)

FORDAMPNINGSEMISSIONSKONTROL FOR CALIFORNIEN OG UDVALGTE INTERNATIONALE MARKEDER: 2013-MODELLER

Alle nye Harley-Davidson motorcykler, der er 2013-modeller, som er solgt i delstaten Californien og på udvalgte internationale markeder, er udstyret med et system til kontrol

af fordampningsemissions. Dette system er designet til at overholde CARB-bestemmelser og lokale bestemmelser, som var gældende på produktionstidspunktet.

Systemet kræver en lille smule vedligeholdelse. Systemet kræver regelmæssig kontrol for at sikre, at slangerne er trukket korrekt, ikke er bøjedede eller blokerede, og at alle pakninger sidder fast. Det skal også kontrolleres med jævne mellemrum, at alle monteringsdele er tilspændte.

GARANTI-/SERVICEOPLYSNINGER

Alle autoriserede Harley-Davidson forhandlere er ansvarlige for at udføre garantireparationer på din motorcykel. At det er en autoriseret forhandler, der udfører garantireparationerne, betyder ikke, at der er etableret et partnerforhold mellem Harley-Davidson og den autoriserede forhandler. Hvis du har spørgsmål vedrørende garantiforpligtelser, bedes du kontakte din autoriserede Harley-Davidson forhandler.

For almindeligt servicearbejde eller garantiarbejde ifølge ovenstående betingelser kan du få oplyst navn og adresse på din nærmeste autoriserede Harley-Davidson forhandler i USA ved at ringe til 800-258-2464 (kun i USA). Forhandlere over hele verden findes på www.harley-davidson.com.

PÅKRÆVET DOKUMENTATION I FORBINDELSE MED IMPORTEREDE MOTORCYKLER

Hvis en Harley-Davidson motorcykel importeres til USA, kræves der yderligere dokumentation, for at den er dækket af den begrænsede garanti fra United States Harley-Davidson. Du kan få en brochure med forklaringer på disse dokumentationskrav hos en Harley-Davidson forhandler.

EJERS KONTAKTOPLYSNINGER

Hvis du flytter fra din nuværende adresse, sælger din motorcykel eller køber en brugt Harley-Davidson motorcykel, skal du kontakte en Harley-Davidson forhandler for at opdatere dine kontaktoplysninger.

Dette vil give Harley-Davidson en nøjagtig registrering (som krævet iflg. lov i visse lande) og vil give Harley-Davidson mulighed for at kontakte dig i tilfælde af et tilbagekalds- eller produktprogram.

Dine rettigheder og berettigelser og Harley-Davidsons forpligtelser, som de er beskrevet i herværende dokument, er separate og forskellige fra alle rettigheder og forpligtelser, der er beskrevet i en servicekontrakt, som du måtte have købt fra en forhandler og/eller tredjeparts forsikringssselskab. Harley-Davidson giver ikke tilladelse til at udvide garantiforpligtelserne i forbindelse med din motorcykel eller denne begrænsede garanti.

Når du opdaterer dine kontaktoplysninger, skal din autoriserede Harley-Davidson forhandler bruge stelnummeret (VIN), tallet fra kilometertælleren og dato for overførsel af motorcyklen (hvis det er relevant).

SPØRGSMÅL OG TVIVL

Hvis du har spørgsmål eller tvivl angående din motorcykels ydelse eller virkningen af den her beskrevne begrænsede garanti, eller ikke er tilfreds med den service, du har fået fra en godkendt Harley-Davidson forhandler, bedes du gøre følgende:

1. Kontakt den forhandlerbutik, hvor du har købt motorcyklen og tal med salgs- og/eller servicechefen.
2. Hvis dit problem ikke kan løses til din tilfredshed af forhandleren, bedes du kontakte Harley-Davidson Enterprise Contact Center ved at sende dit spørgsmål/problem til følgende adresse eller ved at ringe til telefonnummeret nedenfor.

Landes love omkring garanti kan sikre dig visse rettigheder, som ikke er nævnt her. I det omfang loven tillader det i dit land, kræver Harley-Davidson, at du først sender en skriftlig meddelelse til Harley-Davidson om enhver defekt eller garanti, der ikke er i overensstemmelse, og som du måtte have oplevet med din motorcykel. Harley-Davidson vil med glæde undersøge dit problem og genoprette din tilfredshed med din motorcykel ved at foretage den/de nødvendige reparationer

i overensstemmelse med vilkårene for den begrænsede garanti. Harley-Davidson anmoder om, at du sender din klage til Harley-Davidson Enterprise Contact Center.

- Harley-Davidson Motor Company Attention: Harley-Davidson Enterprise Contact Center P.O. Box 653 Milwaukee, Wisconsin 53201 USA 800-258-2464 (kun i USA) +1-414-343-4056



2013 HARLEY-DAVIDSONS BEGRÆNSEDE MOTORCYKELGARANTI

24 måneder/ubegrænset antal kilometer

Harley-Davidson garanterer, at alle dele i nye 2013-modeller Harley-Davidson motorcykler/sidevogne, som ikke fungerer ved normal brug på grund af materiale- eller fabrikationsfejl, bliver repareret eller udskiftet af en autoriseret Harley-Davidson forhandler. Sådanne reparationer eller udskiftninger af defekte dele, er ifølge denne begrænsede garanti, den eneste forpligtelse der påhviler Harley-Davidson samt dit eneste retsmiddel.

MOTORCYKLEN/SIDEVOGNEN ER IKKE OMFATTET AF ANDRE UDTRYKKELIGE GARANTIER (UD OVER DE SÆRSKILTE EMISSIONS- OG STØJGARANTIER). Enhver underforstået garanti for salgbarhed eller egnethed til et bestemt formål er begrænset til varigheden af den udtrykkelige garanti, eller til den varighed, der er beskrevet i dit lands garantibestemmelser, alt efter hvilken af dem der er den korteste. Eventuelle underforståede garantier kan ikke overdrages til efterfølgende opkøbere/købere af motorcyklen.

Visse lande har ikke begrænsninger på, hvor længe en underforstået garanti varer, så det er ikke sikkert, at ovennævnte begrænsning er gældende i dit tilfælde.

I DEN UDSTRÆKNING, SOM LOVEN TILLADER DET, FRASKRIVER HARLEY-DAVIDSON OG

HARLEY-DAVIDSON AUTORISEREDE FORHANDLERE SIG ANSVARET FOR TABT TID, ULEJLIGHED, TABT BRUG AF MOTORCYKEL/SIDEVOGN, KOMMERCIELT TAB ELLER ANDRE HÆNDELIGE SKADER ELLER FØLGESKADER.

Visse lande tillader ikke udelukkelse af eller begrænsninger på hændelige skader eller følgeskader, så det er ikke sikkert, om ovennævnte begrænsning er gældende i dit tilfælde.

Denne begrænsede garanti giver dig særlige juridiske rettigheder, og eventuelt også andre rettigheder, afhængigt af hvilken stat, du bor i.

Denne begrænsede garanti indeholder følgende vilkår og betingelser:

Varighed

1. Varigheden af denne begrænsede garanti er 24 måneder, med start fra den tidligste af (a) datoen for det første detailkøb og levering fra en autoriseret Harley-Davidson forhandler, eller (b) den sidste dag i det tredje år fra motorcyklen/sidevognens modelår. Din autoriserede Harley-Davidson forhandler sender dig en elektronisk salgs- og garantiformular, så din begrænsede garanti kan træde i kraft.
2. Hvis motorcyklen/sidevognen sælges inden denne begrænsede garantiperiodes udløb, overføres den resterende gyldighedsperiode til den næste ejer.

Ejerens forpligtelser

For at opnå servicegaranti skal du for egen regning sende din motorcykel/sidevogn retur til en autoriseret Harley-Davidson forhandler inden garantiperiodens udløb. Den autoriserede Harley-Davidson forhandler skulle kunne udføre garantiservice inden for de normale åbningstider og så hurtigt som muligt, afhængigt af hvor travlt der er på den autoriserede forhandlers serviceværksted, og hvornår de nødvendige dele kan skaffes.

Undtagelser

Denne begrænsede garanti omfatter ikke motorcykler/sidevogne:

1. Som ikke er blevet anvendt og vedligeholdt i overensstemmelse med anvisningerne i brugervejledningen.
2. Som er misligholdt, brugt eller opbevaret forkert, brugt til "offroadkørsel" eller til løb og konkurrencer af enhver slags.
3. Som ikke er fremstillet i overensstemmelse med lovgivningen på det marked, hvor køretøjet er registreret.
4. Som har offroad-dele eller dele til konkurrencekørsel monteret for at forbedre ydelsen, eller som har andre ikke-godkendte ændringer (selv om disse ændringer omfatter originale Harley-Davidson dele og tilbehør, der ikke er godkendt til brug på din motorcykel). Disse ændringer kan ophæve hele eller dele af den begrænsede garanti for din nye motorcykel/sidevogn. Kontakt en autoriseret Harley-Davidson forhandler for yderligere oplysninger.
5. Som har været udsat for force majeure, krig, optøjer, oprør, naturkatastrofer, herunder men ikke begrænset til lynnedslag, skovbrande, støvstorme, haglstorme, isstorme, jordskælv eller oversvømmelser eller andre årsager, som Harley-Davidson ikke kan kontrollere.
6. Som har været impliceret i en ulykke, kolission, væltet eller fået slag.

Andre begrænsninger

Denne begrænsede garanti dækker ikke:

1. Reservedele eller arbejde, som er en del af den normale vedligeholdelse i henhold til brugervejledningen, eller udskiftningen af dele på grund af normal slitage, omfatter, men er ikke begrænset til følgende: dæk, smøring, olie- og filterskift, rengøring af brændstofsystemet, batterivedligeholdelse, tuning af motor, tændrør, bremses, justering af kobling og kæde/kæderem og udskiftning af kæden.
2. Kosmetiske skrammer, som skyldes ejerens misligholdelse, mangelfuld vedligeholdelse eller vejrforhold (undtagen problemer, som skyldes defekte materialer eller dårligt håndværk, som er dækket af garantien i denne begrænsede garantiperiode).
3. Alle kosmetiske problemer konstateret ved leveringen, men som ikke er dokumenteret af den autoriserede Harley-Davidson forhandler, der solgte motorcyklen, inden leveringen.
4. Defekter eller skader på motorcyklen/sidevognen, som er forårsaget af ændringer, der ligger uden for Harley-Davidsons fabriksspecifikationer, eller som er forårsaget af ændringer eller brug af dele eller tilbehør, der ikke er godkendt af Harley-Davidson.
5. Skader, der er forårsaget af montering eller brug af komponenter, der ikke er fra Harley-Davidson, selv om disse er monteret af en godkendt forhandler, der medfører, at en Harley-Davidson del ikke fungerer. Eksempler omfatter, men er ikke begrænset til, ydelsesforbedring af drivkomponenter eller software, udstødningssystemer, ikke godkendte dæk, sænkingskits, styr, tilbehør til det fabriksfremstillede elektriske system, osv.

Vigtigt: Dette afsnit bør læses grundigt

1. Autoriserede Harley-Davidson forhandlere er uafhængigt ejede og drevne og kan være forhandlere af ikke-Harley-Davidson produkter. Derfor FRASKRIVER HARLEY-DAVIDSON SIG ANSVARET FOR SIKKERHEDEN, KVALITETEN ELLER EGNETHEDEN AF IKKE-HARLEY-DAVIDSON DELE, TILBEHØR ELLER DESIGNÆNDRINGER, HERUNDER, MEN IKKE BEGRÆNSET TIL, ARBEJDE, SOM SÆLGES OG/ELLER MONTERES AF AUTORISEREDE HARLEY-DAVIDSON FORHANDLERE.

2. Denne begrænsede garanti er en kontrakt mellem dig og Harley-Davidson. Den er separat og uafhængig af andre garantier, som du måske får eller køber hos en autoriseret Harley-Davidson forhandler. En autoriseret Harley-Davidson forhandler er ikke godkendt til at ændre, redigere, udvide eller på nogen måde lave om på betingelserne og vilkårene i denne begrænsede garanti.
3. Garantiarbejde eller udskiftning af reservedele, som er autoriseret af Harley-Davidson, forhindrer ikke Harley-Davidson i senere at påberåbe sig enhver gældende udelukkelse.
4. Harley-Davidson og deres autoriserede forhandlere forbeholder sig retten til når som helst og uden yderligere forpligtelser at ændre eller servicere motorcykler, der er designet og fremstillet af Harley-Davidson, for at foretage samme ændringer eller modifikationer på en tidligere konstrueret og solgt motorcykel. Harley-Davidson forbeholder sig retten til at levere efter-garantireparationer, føre reparationskampagner, tilbyde goodwill eller kundetilfredshedsreparationer eller udvide garantidækningen for visse motorcykler udelukkende efter eget skøn. Disse reparationer eller udvidelser af garantidækning forpligter ikke på nogen måde Harley-Davidson til at yde lignende service til andre ejere af lignende motorcykler. Af og til kan Harley-Davidson tilbyde et specielt justeringsprogram for at betale alle eller en del af udgifterne til visse reparationer ud over, hvad der kræves iht. vilkårene i den begrænsede garanti. Kontakt din autoriserede Harley-Davidson forhandler for at finde ud af, om sådanne programmer gælder for dig. Det kan være, at dit land forbyder disse typer af tilbud. Hvis det er tilfældet, vil de ikke være tilgængelige for dig.



5. Selv om en del er markeret eller mærket som original Harley-Davidson del, er det ikke nødvendigvis sikkert, at den er passende eller garanteret for din motorcykelmodel. Brug af dele, der ikke er designet eller testet til din motorcykel, kan have negative følger for din motorcykels ydeevne, og de kan forårsage problemer, der ikke er omfattet af denne begrænsede garanti.



NOTER



REGELMÆSSIGE SERVICEINTERVALLER

Der henvises til afsnittet Tabel 38. Jævnlig vedligeholdelse skal udføres med de angivne intervaller for at hjælpe dig med at holde din nye Harley-Davidson motorcykel i topform, og for at din begrænsede motorcykelgaranti skal vedblive at være gældende. Din godkendte Harley-Davidson forhandler kan servicere motorcyklen med fabriksgodkendte metoder og godkendt udstyr, hvilket sikrer dig grundig og kompetent håndværk.

Visse vedligeholdelsespunkter skal udføres mindst én gang om året, også selv om næste kilometertalsinterval endnu ikke er nået. Under strenge køreforhold kan nogle vedligeholdelsespunkter kræve at blive udført oftere. Se bemærkningerne i Tabel 38.

BEMÆRK

- *Brug af reservedele og serviceprocedurer, som ikke er godkendt af Harley-Davidson, kan medføre bortfald af garantien. Alle ændringer på komponenterne i emissionssystemet, f.eks. indsugnings- og udstødningssystemet, kan være i strid med gældende lovgivning.*
- *I nogle lande, som f.eks. Brasilien, kræves det, at al almindelig vedligeholdelse udføres af en godkendt Harley-Davidson forhandler, for at din garanti skal forblive gældende. Kontakt din Harley-Davidson forhandler for flere oplysninger.*

- *Nogle lande, f.eks. Brasilien, kræver, at der udføres yderligere årlige (eller halvårlig) jævnlige vedligeholdelseshandlinger for at din begrænsede garanti skal vedblive at være gældende og/eller være i overensstemmelse med køretøjsbestemmelserne. Kontakt din autoriserede Harley-Davidson forhandler, og kontroller motorcykelbestemmelserne i dit land for at få oplysning om de lokale bestemmelser.*
- *Efter gennemførelse af det sidste serviceinterval i Tabel 38 gentages serviceplanen startende ved interval på 8.000 km (5000 mi).*

▲ ADVARSEL

Udfør service og vedligeholdelse af motorcyklen i overensstemmelse med skemaet over regelmæssige serviceintervaller. Hvis motorcyklen ikke vedligeholdes med de anbefalede intervaller, kan det påvirke motorcyklens sikkerhed, hvilket kan resultere i dødsfald eller alvorlige personskader. (00010a)

▲ ADVARSEL

Ved kørsel under vanskelige forhold (ekstrem kulde eller varme, meget støvede omgivelser, meget dårlige veje, gennem vandpytter osv.), bør den regelmæssige vedligeholdelse foregå med kortere intervaller for at bevare motorcyklens driftssikkerhed. Hvis motorcyklen misligholdes, kan det resultere i dødsfald eller alvorlige personskader. (00094a)

Tablet 38. Regelmæssige serviceintervaller: 2013 Softail-modeller

GENSTAND FOR EFTERSYN	PROCEDURE	1.600 km	8.000 km	16.000 km	24.000 km	32.000 km	40.000 km	48.000 km	56.000 km	64.000 km	72.000 km	80.000 km	NOTATER
		1.000 mil	5.000 mil	10.000 mil	15.000 mil	20.000 mil	25.000 mil	30.000 mil	35.000 mil	40.000 mil	45.000 mil	50.000 mil	
Motorolie og oliefilter	Udskift	X	X	X	X	X	X	X	X	X	X	X	3, 7
Olieslanger og bremsesystem	Kontrollér for lækager, kontakt og nedslidning	X	X	X	X	X	X	X	X	X	X	X	1, 3
Luftrensere	Efterse og få foretaget service hvis nødvendigt		X	X	X	X	X	X	X	X	X	X	7
Dæk	Kontrollér dæktryk og slidbaner	X	X	X	X	X	X	X	X	X	X	X	3
Hjuleger (hvis således udstyret)	Kontrollér, at de er korrekt strammet til	X	X			X			X			X	1, 5, 7
Smøreolie til forkæde	Udskift	X		X		X		X		X		X	7
Transmissions-smøreolie	Udskift	X				X				X			7

Tabel 38. Regelmæssige serviceintervaller: 2013 Softail-modeller

GENSTAND FOR EFTERSYN	PROCEDURE	1.600 km	8.000 km	16.000 km	24.000 km	32.000 km	40.000 km	48.000 km	56.000 km	64.000 km	72.000 km	80.000 km	NOTATER
		1.000 mil	5.000 mil	10.000 mil	15.000 mil	20.000 mil	25.000 mil	30.000 mil	35.000 mil	40.000 mil	45.000 mil	50.000 mil	
Kobling	Kontrollér, at den er korrekt justeret	X	X	X	X	X	X	X	X	X	X	X	1, 7
Kæderem og kædehjul	Efterse, justér rem	X	X	X	X	X	X	X	X	X	X	X	1
Gashåndtag, bremsehåndtag og koblingsgreb	Kontrollér, justér og smør	X	X	X	X	X	X	X	X	X	X	X	1
Støttefod	Efterse, og smør	X		X		X		X		X		X	1
Benzinslanger og pakninger	Kontrollér for lækager, kontakt og nedslidthed	X	X	X	X	X	X	X	X	X	X	X	1, 3
Benzinfilterelement		Udskift ved hver 160.000 km (100000 mi).											1
Bremsevæske	Efterse inspektionsglas	X	X	X	X	X	X	X	X	X	X	X	4
Bremseklodser og bremsekiver	Efterse for slitage	X	X	X	X	X	X	X	X	X	X	X	
Tændrør	Udskift							X					6
Elektrisk udstyr og kontakter	Kontrollér, at de fungerer	X	X	X	X	X	X	X	X	X	X	X	
Forgaffel	Genopbyg											X	1, 8
Styrelejer	Justér	X		X		X		X		X		X	1
Styrelejer	Smør			X		X		X		X		X	2
Vindskærmbeholdninger (hvis relevant)	Efterse			X		X		X		X		X	1
Vigtige skrue, bolte, møtrikker o.lign.	Kontrollér, at de er korrekt strammet til	X		X		X		X		X		X	1, 3

Tabel 38. Regelmæssige serviceintervaller: 2013 Softail-modeller

GENSTAND FOR EFTERSYN	PROCEDURE	1.600	8.000	16.000	24.000	32.000	40.000	48.000	56.000	64.000	72.000	80.000	NOTATER
		km 1.000 mil	km 5.000 mil	km 10.000 mil	km 15.000 mil	km 20.000 mil	km 25.000 mil	km 30.000 mil	km 35.000 mil	km 40.000 mil	km 45.000 mil	km 50.000 mil	
Batteri		Kontrollér batteriet, og rengør tilslutningerne en gang om året.											
Udstødningssystem	Efterse for lækager, revner samt løse eller manglende beslag eller udstødnings-skjold.	X	X	X	X	X	X	X	X	X	X	X	3, 7
Vejtest	Kontrollér komponent- og systemfunktioner	X	X	X	X	X	X	X	X	X	X	X	
NOTATER:	<ol style="list-style-type: none"> 1. Bør udføres af en godkendt Harley-Davidson forhandler, medmindre du selv er i besiddelse af det rette værktøj og servicedata og er kvalificeret til at udføre mekanikerarbejde. 2. Adskil, smør og efterse hver 48.000 km (30000 mi). 3. Udfør årligt, eller ved angivet interval, hvad der kommer først. 4. Skift DOT 4 bremsevæske og skyl systemet igennem hvert andet år. 5. Udfør kontrol af egerspændingen ved 1.600 km (1000 mi), 8.000 km (5000 mi), 32.000 km (20000 mi) eftersyn og for hver 24.000 km (15000 mi) herefter. Ikke alle motorcykler er udstyret med egerhjul. Du kan finde oplysninger om det enkelte emne i servicehåndbogen. 6. Udfør hver andet år, eller ved angivet interval, hvad der kommer først. 7. Udfør vedligeholdelse oftere under hårde køreforhold (som f.eks. ekstreme temperaturer, støvet køreområde, bjergrige eller ujævne veje, lang tids henstilling, korte ture, og tæt trafik med mange stop og starter eller dårlig kvalitet af brændstof). 8. Adskil, efterse, renover gafler, og udskift gaffelolie for hver 80.000 km (50000 mi). 												

Tabel 39. Ejerens vedligeholdelsesjournal

KILOMETERINTERVALLER FOR EFTERSYN	DATO	FORHANDLERNUMMER	NAVN PÅ MEKANIKER	MEKANIKERENS UNDERSKRIFT
1.600 km (1000 mi)				
8.000 km (5000 mi)				

Tabel 39. Ejerens vedligeholdelsesjournal

KILOMETERINTERVALLER FOR EFTERSYN	DATO	FORHANDLERNUMMER	NAVN PÅ MEKANIKER	MEKANIKERENS UNDERSKRIFT
16.000 km (10000 mi)				
24.000 km (15000 mi)				
32.000 km (20000 mi)				
40.000 km (25000 mi)				
48.000 km (30000 mi)				
56.000 km (35000 mi)				
64.000 km (40000 mi)				
72.000 km (45000 mi)				
80.000 km (50000 mi)				

SERVICELITTERATUR

Der henvises til afsnittet Tabel 40. Du kan købe en servicehåndbog eller en reservedelsvejledning hos din

Harley-Davidson forhandler eller på www.harley-davidson.com. Vejledninger, som er godkendt af Harley-Davidson fabrikken er den mest fyldestgørende og detaljerede kilde til oplysninger udover din Harley-Davidson forhandler.

Tabel 40. Servicelitteratur: 2013 Softail-modeller

DOKUMENT	SPROG	DELNUMMER
Servicehåndbog	Engelsk	99482-13A
	Fransk	99482-13FRA
	Tysk	99482-13DEA
	Spansk	99482-13ESA
	Italiensk	99482-13ITA
	Forenklet kinesisk	99482-13ZH
	Japansk	99482-13JAA

Tabel 40. Servicelitteratur: 2013 Softail-modeller

DOKUMENT	SPROG	DELNUMMER
Vejledning for elektrisk fejlfinding	Engelsk	99498-13A
	Fransk	99498-13FRA
	Tysk	99498-13DEA
	Spansk	99498-13ESA
	Italiensk	99498-13ITA
	Forenklet kinesisk	99498-13ZH
	Japansk	99498-13JAA
Katalog over motorcykeldele	Engelsk	99455-13A

H-D MICHIGAN, INC. VAREMÆRKEOPLYSNINGER

Bar & Shield, Cross Bones, Digital Tech, Digital Technician, Digital Technician II, Dyna, Electra Glide, Evolution, Fat Bob, Fat Boy, Forty-Eight, Glaze, Gloss, H-D, H-Dnet.com, Harley, Harley-Davidson, HD, Heritage Softail, Iron 883, Low Rider, Night Rod, Nightster, Night Train, Profile, Revolution, Road Glide, Road King, Road Tech, Rocker, Screamin' Eagle, Seventy-Two, Softail, Sportster, Street Glide, Street Rod, Sun Ray, Sunwash, Super Glide, SuperLow, Switchback, SYN3, TechLink, TechLink II, Tour-Pak, Twin Cam 88, Twin Cam 88B, Twin Cam 96, Twin Cam 96B, Twin Cam 103, Twin Cam 103B, Twin Cam 110, Twin Cam 110B, Ultra Classic, V-Rod, VRSC og Harley-Davidson Genuine Motor Parts og Genuine

Motor Accessories er blandt nogle af varemærkerne tilhørende H-D Michigan, Inc.

PRODUKTREGISTREREDE MÆRKER

Apple, Alcantara S.p.A., Allen, Amp Multilock, Bluetooth, Brembo, Delphi, Deutsch, Dunlop, Dynojet, Fluke, G.E. Versilube, Garmin, Gunk, Hydroseal, Hylomar, iPhone, iPod, Kevlar, Lexan, Loctite, Lubriplate, Keps, K&N, Magnaflux, Marson Thread-Setter Tool Kit, MAXI fuse, Molex, Michelin, MPZ, Multilock, nano, NGK, Novus, Packard, Pirelli, Permatex, Philips, PJ1, Pozidriv, Robinair, S100, Sems, Snap-on, Teflon, Threadlocker, Torca, Torco, TORX, Tufoil, Tyco, Ultratorch, Velcro, X-Acto, XM Satellite Radio og zumo er blandt nogle af varemærkerne tilhørende deres respektive ejere.

Indeks

A

ACR (Automatic Compression Release).....	86
Afbrydelse af strømmen.....	79
Alarm.....	75
Antiblokeringsbremse (ABS).....	11
Automatisk kompressionsfrigørelse (ACR).....	86
Avanceret lydsystem.....	38

B

Bagage.....	13
Baglys.....	126, 128, 129
Bak.....	38, 48
Batteri.....	48, 79, 131, 138, 140
Begrænset garanti.....	175
Belastning.....	60
Benzin.....	31, 32
Benzinblandinger.....	31
Benzinfilter.....	108
Beslag til nummerplade.....	66
Beslag til nummerplade (VRSCF).....	66
Betjening.....	53, 83, 86
Blinklys.....	38, 43, 49, 126, 127
Blinklys.....	126, 127

Blinklyskontakter.....	43
Blinklyspærer (Bullet-stil).....	126
Blinklyspærer (flad glastype).....	127
Bortskaffelse og genbrug.....	92
Bremser.....	38, 52, 53, 109, 168
Brændstof.....	31, 32, 48, 57, 118
Brændstof og olie.....	31

C

Chassismøring.....	107
Cruise-control.....	38, 48
Custom Coverage (tilpasset dækning).....	169

D

Denimfinish.....	161
Dæk.....	29, 113, 114, 115
Dækskifte.....	115

E

Ejers kontaktoplysninger.....	173
Elektrisk system.....	167

Indeks

F		H	
Fabriksfremstillede reservedele.....	171	Hjul.....	162
Fejlfinding.....	49,79,165,167,167, 168	Hydrauliske lifte.....	108
Fjernbetjening.....	68,78	Hæl/tå fodskifter.....	51
Fjernbetjening.....	78	Hæl/tå-skiftepedal.....	51
Fordampningsemissionskontrol for Californien.....	172		
Forgaffellejer.....	109	I	
Forgaffelolie.....	108	Import af en motorcykel.....	173
Forlygte.....	38,49,121,124,125	Instrumenter.....	43,48,49,56
Forlygtejustering.....	124		
Forreste kædekasse.....	23,102		
Færdselsregler.....	12	J	
Første vedligeholdelse.....	91	Justering af forlygte.....	124
G		K	
Garanti.....	169,171,172,173,175	Katalysatorer.....	33
Gashåndtag.....	38	Katastrofeblink der blinker i fire retninger.....	72
GAWR.....	13	Kobling.....	108
Gearskifte.....	51,87	Kontrol af motorolie.....	93
Gearskifter.....	51	Kontroller.....	38,51,53

Indeks

Kundeservice.....	2
Kæderemmens spænding.....	105
Kølervæske.....	23

L

Lokal forhandlers telefonnummer.....	172
Luftreenserfilter.....	118
Lysindikatorer.....	48,49
Læder.....	161

M

Maks. akseltryk (GAWR)/Maks. bruttokøretøjsvægt (GVWR).....	13
Maks. bruttokøretøjsvægt (GVWR).....	13
Manuelle kontrolelementer.....	38
Motor.....	48,86,86,165
Motorcykel, rengøringsprodukter.....	153
Motorcykel-fødselsdagsmodeller.....	22
Motorcykelopbevaring.....	149
Motorens tilkørsel.....	82
Motorolie.....	49,92,93,96,99
Motorolie og oliefilter.....	96
Mærkater.....	15

N

Nærmeste forhandler.....	172
--------------------------	-----

O

Oktantal.....	32
Olie.....	92
Olieanvendelse.....	107
Oliestand.....	93
Opbevaring.....	149
Opladning af batteri vha. startkabler.....	140
Originale motordele og tilbehør.....	169

P

Pleje af læder og vinyl.....	161
Polering.....	159

R

Remspænding.....	105
Rengør.....	159
Rengøring.....	153,159,161,161,162,

Indeks

Rengøring af vindskærm.....	163	Sadler: FXS/FXST.....	147
Reparationer, som er omfattet af garantien.....	163	Sadler: FXST.....	147
Retningslinjer for tilbehør og bagage.....	172	Serviceintervaller.....	181
Retningslinjer for tilbehør og bagage.....	5,13	Service litteratur.....	185
Retningslinjer for tilbehør og bagage.....	13	Sidestøttefod.....	56
S		Sikkerhed.....	13,15,91
Sadel (FXST/FXSTB/FXSTC).....	147	Sikkerhedsbestemmelser.....	5
Sadel (FXST/FXSTC).....	147	Sikkerhedsdefinitioner.....	1
Sadel: FLS, FLSS.....	147	Sikkerhedssystem.....	48,67,67,68,69, 72, 72, 75, 76, 78, 78, 79, 79
Sadeltasker.....	64	Sikringer.....	79,142
Sadeltasker (FLSTC-modeller).....	62	Sikringer og relæer.....	79
Sadeltasker: FLSTC.....	62,64	Sirenens bippefunktion (bekræftelse).....	76
Sadler.....	143	Skift af motorolie.....	96
Sadler (FLSTC/FLSTN/FLSTF).....	145	Smart sikkerhedssystem.....	67,67,68,69,72, 72, 75, 77, 78, 78, 79, 79
Sadler (FLSTC/FLSTN/FLSTF/FLSTFB).....	145	Smøreolie til kædekasse.....	103
Sadler (FLSTN/FLSTF/FLSTFB/FXSB/FLSTC).....	145	Smøring.....	107
Sadler (FLSTSC-/FLSTN-modeller).....	145	Smøring af forreste kædekasse.....	102
Sadler (FX Softail-modeller).....	147	Smøring i koldt vejr.....	99
Sadler: FLS/FXS/FXST.....	147	Specifikationer.....	23,32,92
Sadler: FLS/FXST.....	147	Spejle.....	57
Sadler: FLSTC, FLSTF, FLSTFB, FLSTFBS, FLSTN, FXSB.....	145	Spejljustering.....	57
		Standsnng af motoren.....	86
		Start af motoren.....	85

Indeks

Stelnummer.....	19
Stelnummer (VIN).....	19
Styringssystem af motorens tomgangstemperatur.....	86
Støddæmper.....	60
Støddæmpere.....	60,117
Støjkontrol.....	15
Støttefod.....	56,56
Støttefodslås.....	56

T

Tilbehør.....	169,169
Tilkørsel.....	91
Tjekliste inden kørsel.....	83
Transmission.....	23,99,101,167
Tændingssystem.....	118
Tændrør.....	117

U

Udskiftning af pære.....	121,127,128,129
Udskiftning af transmissionssmørelie.....	101
Udskiftning af tændrør.....	117

V

V.I.N.....	19
Varemærker.....	186,186
Vask.....	159
Vedligeholdelse.....	91,91,92,93,96, 101,105,107,107,108,108,108,109,117,117,118,124,127,129,130, 171
Vedligeholdelse af hjul.....	162
Vedligeholdelse af læder.....	161
Vejledning.....	1
Vekselstrømsgenerator/voltregulator.....	130
VIN.....	19
VIN-koder.....	19
Vindskærm.....	163
Vindskærm: FLSTC.....	65
Vindskærme (FLSTC-modeller).....	65
Voltregulator/vekselstrømsgenerator.....	130

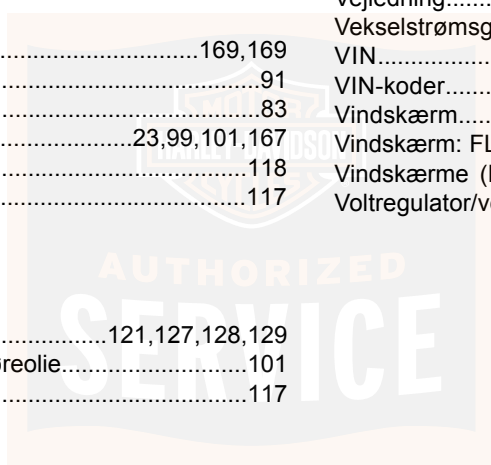

NOTER

