

# TRIKE-MODELLEN

2014 HARLEY-DAVIDSON® INTERNATIONALE GEBRUIKERSHANDLEIDING



Harley-Davidson Motor Company  
Servicecommunicatie  
Milwaukee WI 53208 VS

2025-03-16

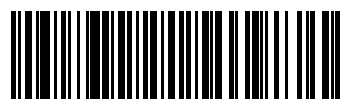

83390-14NLA

Dutch

Gedrukt in de VS

2014 HARLEY-DAVIDSON® INTERNATIONALE GEBRUIKERSHANDLEIDING  
TRIKE-MODELLEN - 83390-14NLA



83390-14NLA

# TRIKE-MODELLEN

2014 HARLEY-DAVIDSON® INTERNATIONALE GEBRUIKERSHANDLEIDING





83390-14NLA

2014 HARLEY-DAVIDSON® INTERNATIONALE GEBRUIKERSHANDLEIDING - TRIKE-MODELLEN



# INHOUD

## INLEIDING

Veiligheidsbepalingen.....	1
Uw gebruikershandleiding.....	1
Wij geven om u.....	1
Verenigde Staten.....	2
Ondersteuning door de klantenservice.....	2

## VEILIGHEID STAAT VOOROP

Regels voor veilig gebruik.....	5
Regels op de weg.....	12
Accessoires en bagage.....	13
Richtlijnen voor accessoires en bagage.....	14
Geluidsregelsysteem.....	15
Knoeien met het systeem.....	15
Stickers.....	15

## IDENTIFICATIE

Framenummer (VIN).....	21
Algemeen.....	21
Locatie.....	21
Afgekort framenummer.....	21

## SPECIFICATIES

Specificaties.....	25
Bandgegevens.....	29

Brandstof.....	31
Benzinemengsels.....	31
Katalysator.....	32

## BEDIENINGSELEMENTEN EN CONTROLELAMPEN

Algemeen: Bedieningselementen en controlelampen.....	35
Contactslot.....	35
Stuurslot.....	37
Instrumenten.....	38
Snelheidsmeter.....	38
Toerenteller.....	38
Brandstofmeter.....	38
voltmeter.....	38
Voertuiginformatie.....	39
CONTROLELAMPEN.....	41
Motorcontrolelamp.....	41
Laagbrandstofniveaulamp.....	41
Accuontladinglamp.....	41
Lamp voor het elektrisch systeem.....	41
Richtingaanwijzerlampen.....	42
Grootlichtlamp.....	42
Neutraallamp.....	42
Cruise-control lampje.....	42
Controlelampje extra-/mistlamp (Domestic [USA]).....	42
Controlelampje versnelling.....	42

# INHOUD

Lamp achteruit.....	42	Voorremhendel.....	51
Parkeerremlamp.....	43	Gashendel.....	52
Lamp voor de koelvloeistoftemperatuur.....	43	Koppelingshendel.....	52
Oliedruklamp.....	43	Achteruitrijschakelaar.....	52
Kilometertellerfuncties.....	44	Werking achteruit.....	54
Kilometerteller.....	44	Cruise-control.....	56
Dagtellers.....	44	De cruise-snelheid instellen.....	56
Brandstofbereik.....	44	De cruise-snelheid uitschakelen.....	57
Kantelindicator.....	45	De cruise-snelheid hervatten.....	57
Bericht geen afstandsbediening.....	45	De cruise-snelheid verhogen/verlagen.....	57
Stuurschakelaars.....	47	De cruise-snelheid deactiveren.....	57
Motorschakelaar.....	47	Accessoireschakelaar.....	58
Motorstart-/alarmknipperlichtschakelaar.....	47	Extra-/mistlampen.....	59
Claxonschakelaar.....	48	Bedieningselementen voor passagier.....	59
Koplampdimmerschakelaar.....	48	Modusschakelaar.....	59
Richtingaanwijzerschakelaars.....	49	Schakelaar Push-To-Talk (PTT)/Volume (VOL).....	59
Cruise-controlschakelaar.....	49	Boom! Box-infotainmentsysteem.....	60
S c h a k e l a a r                      P u s h - T o - T a l k		Mediacompartiment.....	62
(PTT)/gevoeligheidsdrempelwaarde                      (indien		Hoofdtelefoon aansluiting.....	64
aanwezig).....	50	Elektronische gasklepregeling (ETC).....	65
Schakelaar voor spraakopdracht.....	50	Modus met beperkte functie van ETC.....	66
Voertuiginformatieschakelaar.....	50	Modus met vermogensregeling door ETC.....	66
START-/VOLUME-/ZOEKEN-schakelaar.....	51	Modus met door ETC geforceerd stationair draaien.....	66
CURSOR-/SELECTEREN-schakelaar.....	51	Modus met door ETC geforceerde uitschakeling.....	66
Actieschakelaar.....	51	Schakelpedaal.....	66

# INHOUD

Locatie.....	66	Onderdelen.....	87
Schakelpatroon.....	66	Opties.....	87
Neutraal.....	67	FCC-bepalingen.....	87
Hak-teen-schakelpedaal.....	67	Afstandsbediening alarmsysteem.....	88
Remsysteem.....	68	Afstandsbedieningstoewijzing.....	88
Parkeerrem.....	69	Rijden met een afstandsbediening.....	88
Activeren van de parkeerrem.....	69	Rijden zonder afstandsbediening.....	89
Deactiveren van de parkeerrem.....	70	Persoonlijk identificatienummer (pincode).....	89
Passagierstreeplanken.....	70	Wijzigen van de pincode.....	90
Brandstoftankdop.....	71	Controlelamp voor de status van het alarmsysteem.....	92
Achteruitkijkspiegels.....	74	In- en uitschakelen.....	93
Achterluchtvering.....	74	Inschakelen.....	93
Bagage.....	78	Uitschakelen.....	93
TOUR-PAK.....	79	Uitschakelen met een pincode.....	94
Bediening.....	79	Alarm.....	96
Verwijderen/installeren.....	79	Ontsteking uitgeschakeld.....	96
Bagageruimte.....	80	Waarschuwingen.....	96
Voedingsaansluiting.....	81	Het alarm.....	97
Splitstream-ventilatie kuip.....	83	Het alarm uitschakelen.....	97
Afstelbare windgeleiders.....	83	Sirenemodus met geluidssignaal (bevestiging).....	97
Onderkuipen.....	84	Modus met geluidssignaal.....	97
Ventilatie deur.....	84	Modus zonder geluidssignaal.....	97
Koelsysteem (Twin-Cooled-voertuigen).....	84	Omschakelen tussen modi.....	98
<b>ALARMSYSTEEM</b>		Transportmodus.....	98
Alarmsysteem.....	87	Inschakelen van de transportmodus.....	98
		Afsluiten van de transportmodus.....	99

# INHOUD

Opslag en serviceafdelingen.....	99
Lange termijn parkeren.....	99
Serviceafdelingen.....	99
Afstandsbedieningsbatterij.....	99
Vervangen van de batterij.....	99
Stroom uitschakelen.....	100
Modellen met sirene.....	100
Storingen oplossen.....	100
Alarmsysteemcontrolelampje.....	100
Afstandsbediening.....	100
Sirene.....	101

## BEDIENING

Aanbevelingen voor bediening.....	103
Regels bij inrijden.....	104
De eerste 800 km (500 mi).....	104
Controlelijst alvorens te rijden.....	105
Motor starten.....	107
Algemeen.....	107
Starten.....	107
Starten na kantelen.....	109
Temperatuurregelsysteem bij stationair draaiende motor.....	109
Bediening.....	109
Inschakelen/uitschakelen van de EITMS.....	110
Schakelen.....	110

Schakelen tijdens stilstand, motor uit.....	110
Starten vanuit een stop.....	111
Opschakelen (accelereren).....	111
Terugschakelen (afremmen).....	112
Motor afzetten.....	113

## ONDERHOUD EN SMERING

Onderhoud voor veilig gebruik.....	115
Onderhoud bij inrijden.....	116
Afvoeren en recycling.....	116
Motorsmering.....	116
Oliepeil controleren.....	118
Oliepeilcontrole bij koude motor.....	118
Oliepeilcontrole bij warme motor.....	118
Olie verversen en oliefilter vervangen.....	120
Smering in de winter.....	123
Oliepeil van de versnellingsbak controleren.....	124
Versnellingsbakolie verversen.....	125
De olie van de primaire kettingkast verversen.....	127
Koelsysteem.....	130
Koelvloeistofpeil controleren.....	131
Controleer de doorbuiging van de aandrijfriem.....	133
Motoruitlijning.....	135
Smering van de framesmeerpunten.....	136
Olietoepassingen.....	136

# INHOUD

Voorvorkolie.....	136	Installeren.....	157
Hydraulische koppeling.....	137	Koplampuitlijning.....	158
Algemeen.....	137	Koplampafstelling.....	159
Inspectie vloeistofpeil.....	137	Uitlijning extra lamp/mistlamp: VS.....	160
Hydraulische klepstoters.....	139	Koplampuitlijning: HDI.....	161
Stuurdemper.....	139	Koplampuitlijning controleren.....	161
Balhoofdslagers.....	140	Afstellen.....	162
REMMEN.....	140	Gloeilamp van koplamp vervangen: HDI.....	164
Remvloeistof.....	140	Verwijderen.....	164
Remblokken.....	142	Installeren.....	164
Parkeerrem.....	144	Gloeilamp van de richtingaanwijzer vervangen: Domestic (USA).....	165
Inspectie.....	144	Gloeilamp van de richtingaanwijzer vervangen: HDI/Japan.....	166
Afstellingen.....	145	Vervangen van gloeilamp van achterlicht: Domestic (USA).....	166
Krikpunten.....	146	Verwijderen.....	166
Banden.....	148	Installeren.....	166
Banden vervangen.....	150	Vervangen van gloeilamp van achterlicht: HDI/Japan.....	167
Inspectie.....	150	Accuonderhoud.....	168
Banden vervangen.....	151	Type.....	168
Schokdempers.....	153	Voltmetertest.....	171
Bougies.....	153	Reinigen en inspecteren.....	171
LUCHTFILTER.....	154	Laden.....	171
Verwijderen.....	154	Opslag.....	174
Installeren.....	155	Stekker voor battery tender.....	174
Koplamp : binnenlands / Japan.....	156		
Verwijderen.....	156		
Gloeilampvervangng.....	157		

# INHOUD

Accu.....	176	Wielen en banden reinigen.....	201
Ontkoppelen en verwijderen.....	176	De motorfiets wassen.....	201
Installeren en aansluiten.....	178	De motorfiets droogmaken.....	201
Starten met hulpstartkabels.....	179	Polijsen en afdichten.....	202
Pluskabel.....	180	Banden afwerken.....	202
Minkabel.....	180	Onderhoud audiosysteem.....	202
Zijafdekkingen.....	182	Bescherming vervangbaar scherm.....	202
Zekeringen en relais.....	182	Reinigen van de radio.....	202
Hoofdzekering.....	182	Onderhoud luidsprekers.....	203
Systeemzekeringen.....	183	Verzorging Denim-afwerking.....	203
Stroomonderbreker achteruitrijmotor.....	186	Reiniging.....	203
ZADEL.....	187	Leer- en vinylverzorging.....	203
Verwijderen.....	187	Onderhoud Splitstream-ventilatie kuip.....	204
Installeren.....	187	Wielonderhoud.....	205
Sjorogen achteras.....	189	Windschermonderhoud.....	206
Radioantenne.....	189	<b>STORINGEN OPLOSSEN</b>	
Motorfiets opslaan.....	189	Storingen oplossen: Algemeen.....	209
Motorfiets opslaan.....	189	Motor.....	209
Motor uit de opslag halen.....	191	Startmotor werkt niet of tornt motor niet.....	209
<b>ONDERHOUD EN REINIGING</b>		Motor tornt, maar start niet.....	209
Reiniging en algemeen onderhoud.....	193	Start moeilijk.....	209
Bagageruimte.....	200	Start, maar loopt onregelmatig of slaat over.....	210
De motorfiets wassen.....	200	Een van de bougies raakt regelmatig vervuild.....	210
Vorbereiding.....	200		

# INHOUD

Te vroege ontsteking of detonatie (kloppen of pingelen).....	210
Raakt oververhit.....	210
Overmatige trillingen.....	210
Motorolie circuleert niet (oliedruk lamp brandt).....	211
Elektrisch systeem.....	211
Dynamo laadt niet op.....	211
Dynamo laadt minder snel op dan gebruikelijk.....	211
Versnellingsbak.....	211
Versnellingsbak schakelt moeilijk.....	211
Versnellingsbak schiet uit versnelling.....	212
Koppeling slipt.....	212
Koppeling sleept of ontkoppelt niet.....	212
Koppeling rammelt.....	212
Remmen.....	212
Remmen houden niet normaal vast.....	212
Parkeerrem houdt voertuig niet op zijn plaats.....	212
Koelsysteem: Twin-Cooled-modellen.....	213
Raakt oververhit.....	213
Elektromotor voor de achteruit.....	213
Achteruitrijmotor werkt niet/kan niet ingeschakeld worden.....	213

## ACCESSOIRES

Genuine motoronderdelen en accessoires.....	215
Online catalogus.....	215

Zoek naar producten speciaal voor uw motorfiets.....	215
Customizer.....	215
Fit Shop.....	215
Custom zadels.....	215
Custom Coverage.....	215
Voeg accessoires toe aan uw motorfiets.....	215

## GARANTIES EN VERANTWOORDELIJKHEDEN

Garantie en onderhoud.....	217
Keeping It All Harley-Davidson.....	218
Verdampingsemissieregelingen voor Californië en bepaalde internationale markten: 2014-modellen.....	218
Garantie-/service-informatie.....	219
Vereiste documentatie voor geïmporteerde motorfietsen.....	219
Contactgegevens eigenaar.....	219
Vragen en opmerkingen.....	219

## BEPERKTE MOTORFIETSGARANTIE

BEPERKTE GARANTIE OP HARLEY-DAVIDSON MOTORFIETSEN VAN 2014.....	221
24 maanden/onbeperkt aantal kilometers.....	221
Duur.....	222
Verplichtingen van de eigenaar.....	222
Uitsluitingen.....	222
Andere beperkingen.....	223

# INHOUD

---

Belangrijk: Zorgvuldig doornemen.....	224
<b>BEPERKTE GARANTIE VOOR DE RADIO</b>	
BEPERKTE GARANTIE VOOR DE RADIO VAN 2014.....	227
Andere rechten.....	228

## ONDERHOUDSSHEMA

Algemene service-intervallen.....	229
Servicedocumentatie.....	237
Informatie handelsmerk H-D U.S.A., LLC.....	239
Geregistreerde productmerken.....	239



## VEILIGHEIDSBEPALINGEN

Mededelingen in deze handleiding die door de volgende woorden worden voorafgegaan, hebben een speciale betekenis:

### ▲ WAARSCHUWING

**WAARSCHUWING** geeft een potentieel gevaarlijke situatie aan die, indien deze niet wordt vermeden, ernstig of dodelijk letsel tot gevolg kan hebben. (00119a)

### ▲ VOORZICHTIG!

**VOORZICHTIG** geeft een potentieel gevaarlijke situatie aan die, indien deze niet wordt vermeden, licht of ernstiger letsel tot gevolg kan hebben. (00139a)

### MEDEDELING

**LET OP** duidt op een mogelijk gevaarlijke situatie die, als deze niet wordt voorkomen, materiële schade kan veroorzaken. (00140b)

### OPMERKING

*OPMERKING verwijst naar belangrijke informatie en staat in cursief. Aanbevolen wordt dat u rekening houdt met deze opmerkingen.*

## HARLEY-DAVIDSON-MOTORFIETSEN ZIJN UITSLUITEND BEDOELD VOOR GEBRUIK OP DE WEG

Deze motorfiets is niet voorzien van een vonkenvanger en is ontworpen om alleen in het wegverkeer te worden gebruikt. Gebruik ervan of off-road gebruik kan in bepaalde gebieden verboden zijn. Volg alle plaatselijke wetten en voorschriften op. Deze gebruikershandleiding moet worden beschouwd als een permanent onderdeel van de motorfiets en moet bij de motorfiets blijven wanneer deze opnieuw wordt verkocht.

BEZOEK DE HARLEY-DAVIDSON WEBSITE

<http://www.harley-davidson.com>

## UW GEBRUIKERSHANDLEIDING

### Wij geven om u

Welkom bij de Harley-Davidson-familie van motorfietsliefhebbers! Wanneer je geniet van je Harley-Davidson motorfiets, zorg er dan voor dat je veilig, respectvol en binnen de grenzen van de wet en je vaardigheden rijdt. Draag altijd een helm, geschikte oogbescherming en beschermende kleding, en sta erop dat uw passagier dat ook doet. Rijd nooit onder invloed van alcohol of drugs. Zorg ervoor dat u vertrouwd raakt met uw Harley en lees uw gebruikershandleiding grondig door zodat u deze begrijpt.

Deze handleiding is samengesteld om u vertrouwd te maken met de bediening, de verzorging en het onderhoud van uw motorfiets en om u te voorzien van belangrijke veiligheidsinformatie. Volg deze instructies zorgvuldig op zodat uw motorfiets optimaal presteert en voor uw eigen veiligheid en plezier tijdens het motorrijden. Uw gebruikershandleiding bevat instructies voor de bediening en eenvoudig onderhoud. Belangrijke reparaties worden behandeld in de servicehandleiding van Harley-Davidson. Belangrijke reparaties moeten worden uitgevoerd door een opgeleide monteur en met behulp van speciale gereedschappen en uitrusting. Uw Harley-Davidson-dealer beschikt over de faciliteiten, ervaring en Genuine Harley-Davidson-onderdelen die nodig zijn om deze waardevolle service op correcte wijze te kunnen bieden. Wij adviseren u het onderhoud aan het emissieregelsysteem uit te laten voeren door een erkende Harley-Davidson-dealer.

Volg een cursus in veilig rijden. Als u zich wilt inschrijven voor een Harley-Davidson™ Riding Academy-cursus, belt u 1-414-343-4056 (Verenigde Staten) of bezoekt u [www.harley-davidson.com/learntoride](http://www.harley-davidson.com/learntoride). In de Verenigde staten: voor informatie over rijcursussen van de Motorcycle Safety Foundation belt u 1-800-446-9227 of bezoekt u [www.msf-usa.org](http://www.msf-usa.org).

## Verenigde Staten

Uw Harley-Davidson-motorfiets voldoet aan alle toepasselijke Amerikaanse Federal Motor Vehicle Safety-normen en Amerikaanse Environmental Protection Agency-voorschriften die van kracht waren op de vervaardigingsdatum. Bescherm uw voorrecht om te mogen rijden door lid te worden van de American Motorcyclist Association. Bezoek [www.americanmotorcyclist.com](http://www.americanmotorcyclist.com) voor verdere informatie.

Harley-Davidson behoudt zich het recht voor specificaties, uitrusting of ontwerpen zonder voorafgaande kennisgeving en zonder verdere verplichtingen te wijzigen.

## ONDERSTEUNING DOOR DE KLANTENSERVICE

De meeste verkoop- of servicekwesties worden opgelost bij het dealerbedrijf.

1. Bespreek uw probleem met het daarvoor verantwoordelijke personeel van de dealership op de afdelingen Verkoop, Service of Onderdelen. Wanneer dat niet resulteert in een oplossing, neemt u contact op met de eigenaar van het dealerbedrijf of met de algemeen directeur.

2. Als u het probleem niet kunt oplossen met het dealerbedrijf, kunt u contact opnemen met het Harley-Davidson Customer Support Center. Harley-Davidson Motor Company Harley-Davidson Customer Support Center Box 653 Milwaukee, Wisconsin 53201 1-800-258-2464 (alleen in de VS) 1-414-343-4056

Klanten buiten de VS: neem contact op met de Harley-Davidson-vertegenwoordiging in uw land, bel met 1-414-343-4056 of ga naar harley-davidson.com.

**Tabel 2. Voertuig en persoonlijke gegevens**

<b>PERSOONLIJKE GEGEVENS</b>	<b>DEALERGEGEVENS</b>
Datum van aankoop:	
Naam:	Naam:
Adres:	Adres:
Adres:	Adres:
Framenummer:	Contactpersoon verkoop:
Sleutelnummer:	Contactpersoon service:

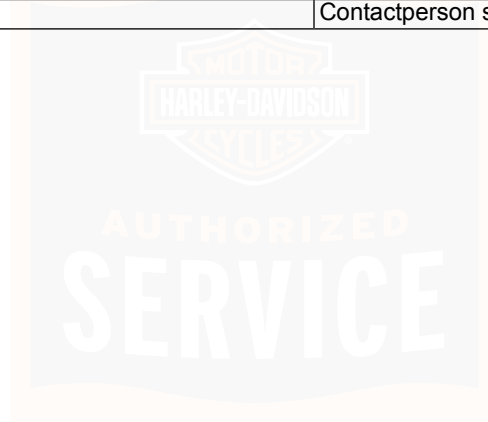

## OPMERKINGEN

---



## REGELS VOOR VEILIG GEBRUIK

### ▲ WAARSCHUWING

**Driewielige motorfietsen verschillen van tweewielige motorfietsen en andere voertuigen. De karakteristieken voor gebruik, besturing, hantering en remmen zijn anders. Ondeskundig of verkeerd gebruik zou kunnen leiden tot verlies van de controle en ernstig of dodelijk letsel.**

- **Volg een rijvaardigheidskursus.**
- **Lees de gebruikershandleiding voordat u gaat rijden, accessoires toevoegt of onderhoudswerkzaamheden verricht.**
- **Draag een helm, oogbescherming en beschermende kleding.**
- **Sleep nooit een aanhangwagen.**

**(00587e)**

- Volg een rijvaardigheidskursus.
- Lees de gebruikershandleiding voordat u gaat rijden, accessoires toevoegt of onderhoudswerkzaamheden verricht.
- Draag een helm, oogbescherming en beschermende kleding.
- Sleep nooit een aanhangwagen.

Lees en volg de bedienings- en onderhoudsinstructies in deze handleiding voordat u met uw motorfiets gaat rijden. Volg deze elementaire regels voor uw eigen veiligheid.

- Bekijk de TRIKE PRODUCTORIËNTATIEVIDEO die met uw voertuig is meegeleverd om kennis te maken met het gebruik en de kenmerken van uw driewielige motorfiets.
- U dient de verkeersregels te kennen en u hieraan te houden. Zie VEILIGHEID STAAT VOOROP > REGELS OP DE WEG (Pagina 12). Lees de motorfietsveiligheidsinformatie voor uw land of staat zorgvuldig door en maak u daarmee vertrouwd. Lees het boekje RIJTIPS dat meegeleverd is met uw voertuig (in de VS) en de MOTORFIETSHANDLEIDING, dat verkrijgbaar is bij de overheid. Het boekje RIJTIPS kunt u ook vinden op [www.msf-usa.org](http://www.msf-usa.org).
- Voordat u de motor start, dient u na te gaan of de remmen, de koppeling, het schakelpedaal en de gashendel correct werken. Ook dient u het brandstof- en het oliepeil te controleren.

### ▲ WAARSCHUWING

**Harley-Davidson-onderdelen en -accessoires zijn ontwikkeld voor Harley-Davidson-motorfietsen. Het gebruik van niet-Harley-Davidson onderdelen of accessoires kan de prestatie, de stabiliteit of wegligging negatief beïnvloeden, waardoor ernstig of dodelijk letsel kan ontstaan. (00001b)**

### ⚠ WAARSCHUWING

Zet de motor af tijdens het tanken en bij onderhoud aan het brandstofsysteem. Zorg ervoor dat er geen brandende sigaretten, open vuur of vonken in de buurt van brandstof komen. Benzine is uitermate ontvlambaar en zeer explosief, wat ernstig of dodelijk letsel tot gevolg kan hebben. (00002a)

- Gebruik alleen door Harley-Davidson goedgekeurde onderdelen en accessoires. Bij het gebruiken van bepaalde onderdelen van andere fabrikanten kan de garantie op uw nieuwe motorfiets vervallen, behalve waar dit wettelijk niet is toegestaan. Uw Harley-Davidson-dealer heeft hierover meer informatie.

Houdt u zich bij het tanken van uw motorfiets aan de volgende regels.

- Het tanken dient in een geventileerde ruimte te gebeuren bij een afgezette motor.
- Verwijder de brandstofdop langzaam.
- Tijdens het tanken en bij werkzaamheden aan het brandstofsysteem zijn roken, open vuur en vonken niet toegestaan.
- Het brandstofniveau mag niet hoger komen dan de onderste rand van het vulnekinzetstuk.

6 Veiligheid staat voorop

- Laat ruimte over, zodat de brandstof kan uitzetten.

### ⚠ WAARSCHUWING

Zet de motorfiets nooit met benzine in de tank binnen of in de garage waar open vuur, waakvlammen, vonken of elektromotoren aanwezig zijn. Benzine is uitermate ontvlambaar en zeer explosief, wat ernstig of dodelijk letsel tot gevolg kan hebben. (00003a)

### ⚠ WAARSCHUWING

Uitlaatgassen van dit product bevatten chemicaliën waarvan in de staat Californië bekend is dat deze kanker, geboortefwijkingen of andere nadelige effecten op de voortplanting kunnen veroorzaken. (00004f)

### ⚠ WAARSCHUWING

Laat een motorfiets niet draaien in een afgesloten garage of afgesloten omgeving. Wanneer uitlaatgassen van de motorfiets, die het giftige koolstofmonoxidegas bevatten, worden ingeademd, dan kan dit ernstig of dodelijk letsel tot gevolg hebben. (00005a)

- Een nieuwe motor moet volgens de speciale inrijprocedure worden gebruikt. Zie **BEDIENING > REGELS BIJ INRIJDEN** (Pagina 104).

- Rijd met de motor pas met een hogere snelheid en in het verkeer wanneer u nauwkeurig weet hoe de motor zich onder alle omstandigheden gedraagt en u hiermee om moet gaan.

#### OPMERKING

*Harley-Davidson raadt aan dat u informatie inwint en rijlessen volgt, waarbij u de juiste techniek leert voor het rijden op een motorfiets. In de Verenigde Staten biedt Motorcycle Safety Foundation® cursussen in veilig rijden op motorfietsen met 3 wielen aan voor beginners en gevorderden. Bel 800-446-9227 voor informatie.*

#### ▲ WAARSCHUWING

**Rijd met een snelheid die geschikt is voor het wegdek en de omstandigheden en rijd nooit sneller dan de aangegeven maximaal toegestane snelheid. Wanneer u te snel rijdt, kunt u de controle over de motor verliezen, met mogelijk ernstig of dodelijk letsel tot gevolg. (00008a)**

- Overschrijd nooit de maximaal toegestane snelheid en rijd niet te snel voor de heersende omstandigheden. Verminder altijd snelheid onder slechte rijomstandigheden. Door een hoge snelheid wordt de invloed van iedere omstandigheid die de stabiliteit beïnvloedt, groter en wordt de kans dat de controle over de motor wordt verloren, groter.

- De stuur- en handling-eigenschappen van een driewielige motorfiets zijn anders dan die van een tweewielige motorfiets. Rijd altijd met een passende snelheid bij het naderen van bochten en als u moet keren en gebruik de juiste stuurtechnieken om te voorkomen dat de motorfiets kantelt.
- Houd rekening met het wegdek en de windcondities en houd altijd beide handen aan het stuur bij het rijden op de motorfiets. Het voertuig kan te maken krijgen met krachten die het evenwicht beïnvloeden, zoals windvlagen van passerende vrachtwagens, gaten in het wegdek, een ruw wegdek en een door de bestuurder gemaakte fout. Deze krachten kunnen de wegligging van de motorfiets beïnvloeden. Wanneer dit gebeurt, verminder dan snelheid, houd de motorfiets ontspannen vast en breng deze weer terug onder controle. Rem niet abrupt en forceer het stuur niet. Hierdoor kan een onstabiele situatie worden verergerd.
- De achterzijde van het voertuig is breder dan die van een gewone motorfiets. Controleer bij het manoeuvreren, nemen van bochten, parkeren en achteruitrijden of er voldoende ruimte is.

- Houd het gewicht van de bagage dicht bij de motorfiets en zo laag mogelijk; dit minimaliseert de verandering in het zwaartekrachtspunt van de motor. Verdeel het gewicht gelijk over beide zijden van de motor. Plaats grote dingen niet te ver achter de bestuurder en plaats geen gewicht op het stuur of de voorvork. Overschrijd de maximale belasting van het Tour-Pak of de bagageruimte niet.

#### OPMERKING

*Nieuwe motorrijders dienen ervaring op te doen onder verschillende omstandigheden terwijl ze met gematigde snelheden rijden.*

- Rijd defensief. Niet vergeten dat een motor u bij een ongeluk niet dezelfde bescherming biedt als een auto. Een veelvoorkomende oorzaak van ongevallen is wanneer een ander voertuig linksaf slaat en een tegemoetkomende motorfiets niet aan ziet komen. Rijd altijd met de koplamp aan.

#### ▲ WAARSCHUWING

**Raak het uitlaatsysteem niet aan en draag beschermende kleding die tijdens het rijden de benen volledig bedekt. Uitlaatpijpen en geluidempers worden erg heet wanneer de motor loopt, en blijven ook nadat de motor is afgezet nog lange tijd te heet om aan te raken. Indien u geen beschermende kleding draagt, kan dit leiden tot brandwonden of ander ernstig letsel. (00009a)**

- Draag een goedgekeurde helm, kleding en schoeisel die geschikt zijn voor het rijden op een motorfiets. Met heldere of lichte kleuren valt u het beste op in het verkeer, met name 's avonds en 's nachts. Draag geen loszittende kleding en sjaals.
- Wanneer u passagiers vervoert, dient u hen te wijzen op de juiste rijprocedures. Zie het boekje RIJTIPS uit het meegeleverde gebruikerspakket van uw Harley-Davidson (in de VS) of op [www.msf-usa.org](http://www.msf-usa.org).
- Onder geen enkele voorwaarde mag u iemand anders op uw motor laten rijden, tenzij u weet dat het een ervaren bestuurder met rijbewijs betreft die zeer goed op de hoogte is van hoe uw motor moet worden bediend.
- Bescherm uw motor tegen diefstal. Indien u het stuurslot onmiddellijk na het parkeren van de motorfiets vergrendelt, wordt niet-geautoriseerd gebruik en diefstal van de motor ontmoedigd.
- Om veilig te kunnen rijden, dient u alert te zijn zodat u snel kunt reageren. Dit dient u te combineren met defensief rijgedrag. Laat vermoeidheid of het gebruik van alcohol of drugs uw veiligheid en die van anderen niet in gevaar brengen.
- Bij voertuigen met een geluidsinstallatie moet het volume zijn afgesteld op een niveau dat niet afleidt, voordat u gaat rijden.

- Zorg ervoor dat uw motor in goede staat blijft verkeren, volgens de instructies in Tabel 32. Goede verzorging en onderhoud, inclusief de juiste spanning, conditie en profieldiepte van de banden plus een juiste afstelling van de balhoofdlaters zijn belangrijk voor stabiliteit en veilig gebruik.

#### **▲ WAARSCHUWING**

Rijd niet met een vergrendelde voorvork. Wanneer de voorvork is vergrendeld, kan er niet goed worden gemanoeuvreed, met mogelijk ernstig of dodelijk letsel tot gevolg. (00035a)

#### **▲ WAARSCHUWING**

Voer de service- en onderhoudswerkzaamheden uit zoals aangegeven in de tabel Algemene service-intervallen. Gebrek aan regelmatig onderhoud ten opzichte van de aanbevolen intervallen, kan de veilige werking van de motorfiets beïnvloeden met ernstig of dodelijk letsel tot gevolg. (00010a)

#### **▲ WAARSCHUWING**

Gebruik de motorfiets niet wanneer de stuurinrichting of de vering losgeraakt, versleten of beschadigd is. Neem voor reparaties contact op met een Harley-Davidson-dealer. Loszittende, versleten of beschadigde onderdelen van de stuurinrichting of de vering kunnen de stabiliteit en de wegligging negatief beïnvloeden, met mogelijk ernstig of dodelijk letsel tot gevolg. (00011a)

#### **▲ WAARSCHUWING**

Controleer de schokdempers en voorvorken regelmatig. Vervang lekkende, beschadigde of versleten onderdelen die een negatieve invloed kunnen uitoefenen op de stabiliteit en wegligging met mogelijk ernstig of dodelijk letsel tot gevolg. (00012a)

#### **▲ WAARSCHUWING**

Gebruik Harley-Davidson vervangingsbevestigingen. Bevestigingen van derden kunnen het vermogen negatief beïnvloeden, met mogelijk ernstig of dodelijk letsel tot gevolg. (00013a)

- Raadpleeg uw Harley-Davidson servicehandleiding voor de correcte aanhaalmomenten.

- Het is mogelijk dat bevestigingen van derden niet over de specifieke vereisten beschikken om naar behoren te kunnen werken.

#### **▲ WAARSCHUWING**

Controleer de bandenspanning, ga na of de wielen goed uitgebalanceerd en onbeschadigd zijn en controleer of het bandenprofiel in orde is. Inspecteer de banden regelmatig en ga voor vervanging naar een Harley-Davidson-dealer. Rijden met overmatig versleten, ongebalanceerde, overbelaste of beschadigde banden of met een onjuiste bandenspanning, kan leiden tot defecte banden en kan de stabiliteit en wegligging nadelig beïnvloeden, met mogelijk ernstig of dodelijk letsel tot gevolg. (00014b)

#### **▲ WAARSCHUWING**

Vervang lekke of beschadigde banden. In sommige gevallen kunnen kleine lekken in het profielgebied door een Harley-Davidson-dealer vanaf de binnenkant van de verwijderde band worden gerepareerd. De eerste 24 uur na de reparatie mag er NIET sneller dan 80 km/h (50 mph) worden gereden en met de gerepareerde band mag NOOIT sneller dan 129 km/h (80 mph) worden gereden. Niet opvolgen van deze waarschuwing kan leiden tot beschadiging van de band met mogelijk ernstig of dodelijk letsel tot gevolg. (00015b)

#### **▲ WAARSCHUWING**

Monteer uitsluitend standaard (OE) bandventielen en ventieldoppen. Een ventiel, of combinatie van ventiel en dop, dat te lang of te zwaar is, kan nabijgelegen onderdelen raken en het ventiel beschadigen, wat zorgt voor een snelle band deflatie. Als de lucht snel uit de band ontsnapt, kunt u de controle over het voertuig verliezen, met mogelijk ernstig of dodelijk letsel tot gevolg. (00281a)

#### **▲ WAARSCHUWING**

Overschrijd niet het maximaal toelaatbare gewicht (GVWR) of de maximaal toelaatbare asbelasting (GAWR) van de motorfiets. Overschrijden van deze belastingscapaciteiten kan leiden tot defecte onderdelen en een negatief effect hebben op stabiliteit, wegligging en goede werking, met mogelijk ernstig of dodelijk letsel tot gevolg. (00016f)

- Het maximaal toelaatbare gewicht (GVWR) is de som van het gewicht van de motorfiets, de accessoires en het maximumgewicht van de bestuurder, de passagier en de bagage dat veilig kan worden vervoerd.
- De maximaal toelaatbare asbelasting (GAWR) is het maximaal toelaatbare gewicht dat veilig op elke as kan worden vervoerd.

- De GVWR en GAWR zijn vermeld op de informatiesticker op de onderste framebuis.
- Zie Tabel 11.

#### ⚠ WAARSCHUWING

Sleep geen motorfiets met pech. Slepen kan een nadelige invloed uitoefenen op de stabiliteit en wegligging, met mogelijk ernstig of dodelijk letsel tot gevolg. (00017a)

#### ⚠ WAARSCHUWING

Trek geen aanhanger met een motorfiets. Wanneer een aanhanger wordt getrokken, kan dit de banden beschadigen of overbelasten, de remkracht verminderen en de stabiliteit en wegligging nadelig beïnvloeden, met mogelijk ernstig of dodelijk letsel tot gevolg. (00018c)

#### ⚠ WAARSCHUWING

Contact met DOT 4-remvloeistof kan ernstige problemen met de gezondheid veroorzaken. Het niet dragen van geschikte huid- en oogbescherming kan ernstig of dodelijk letsel tot gevolg hebben.

- Bij inademing: Blijf kalm, zorg voor frisse lucht, roep medische hulp in.

- Bij aanraking met de huid: Verontreinigde kleding uittrekken. Spoel direct de huid af met veel water voor 15-20 minuten. Roep medische hulp in indien irritatie optreedt.
- Bij aanraking met de ogen: Spoel de aangedane ogen voor tenminste 15 minuten uit onder stromend water met de oogleden opengehouden. Roep medische hulp in indien irritatie optreedt.
- Indien ingeslikt: Spoel de mond en drink overvloedig water. Geen braken opwekken. Contact Gif Controle. Roep onmiddellijk medische hulp in.
- Zie de veiligheidsvoorschriften (SDS) voor meer informatie op [sds.harley-davidson.com](https://sds.harley-davidson.com)

(00240e)

#### ⚠ WAARSCHUWING

Accu's, accupolen, aansluitpunten en hiermee samenhangende accessoires bevatten lood en loodhoudende onderdelen. Dit zijn chemicaliën waarvan bij de staat Californië bekend is dat deze kanker, geboortefwijkingen of andere nadelige effecten op de voortplanting veroorzaken. Was uw handen nadat u een van deze onderdelen hebt aangeraakt. (00019e)

### ▲ WAARSCHUWING

**Neem contact op met een Harley-Davidson-dealer als u vragen hebt over of problemen hebt met de werking van uw motorfiets. Als u dit niet doet, kan een probleem verergeren met als gevolg dure reparaties en ongelukken die kunnen leiden tot ernstig of dodelijk letsel. (00020a)**

- Controleer of alle wettelijk vereiste apparatuur is geïnstalleerd en naar behoren werkt.

### ▲ WAARSCHUWING

**Open tijdens het rijden geen bergruimtes. Door afleidingen tijdens het rijden kunt u de controle over de motor verliezen, met mogelijk ernstig of dodelijk letsel tot gevolg. (00082a)**

## REGELS OP DE WEG

- Gebruik altijd de claxon en richtingaanwijzers wanneer u andere verkeersdeelnemers gaat passeren en ga hierbij voorzichtig te werk. Probeer nooit een ander voertuig te passeren op kruisingen, in bochten of bij het opgaan of afdalen van een heuvel.
- Geef op een gelijkwaardige kruising voorrang. Ga er niet vanuit dat u voorrang heeft. Het kan zijn dat de andere bestuurder dit gebod negeert.

- Geef altijd het juiste signaal wanneer u wilt gaan stoppen, van richting veranderen of passeren.
- Alle verkeersborden, ook die op kruisingen, moeten worden opgevolgd. VERKEERSBORDEN in de buurt van scholen en WAARSCHUWINGSBORDEN bij spoorwegovergangen dienen altijd te worden opgevolgd en u dient uw handelingen hieraan aan te passen.
- Wanneer u af wilt slaan, schakel het knipperlicht dan zeker 30,5 m (100 ft) voor de bocht in. Beweeg bij het oversteken van een kruising naar de linkerkant van uw rijbaan (tenzij de plaatselijke verkeersregels anders vereisen). Verminder gas wanneer u de kruising oprijdt en sla voorzichtig af.
- Ga er nooit vanuit dat een stoplicht van kleur zal verspringen. Indien op een kruising het verkeerslicht van GROEN op ROOD springt (of van ROOD op GROEN), verlaag dan uw snelheid en wacht tot het verkeerslicht weer op GROEN (of ROOD) springt. Rijd nooit door oranje of rood.
- Let bij het afslaan naar links of rechts op voetgangers, dieren en andere voertuigen.
- Geef bij het optrekken vanaf een stoeprand of parkeerplaats altijd aan dat u dit van plan bent. Controleer of het veilig is om in het verkeer in te voegen. Bewegend verkeer heeft altijd voorrang.

- Uw kentekenplaat moet op de wettelijk aangegeven plaats zijn aangebracht en te allen tijde duidelijk zichtbaar zijn. Houd de plaat schoon.
- Rijd met een veilige snelheid die geschikt is voor het soort weg waarop u zich bevindt. Let goed op of de weg droog is of nat, en of zich hier olie op bevindt of ijsel.
- Let op vervuilingen, zoals bladeren of los grind.
- U moet uw snelheid en rijgedrag aanpassen aan de heersende weers- en verkeersomstandigheden.

## ACCESSOIRES EN BAGAGE

Harley-Davidson Motor Company kan niet iedere accessoire of accessoirecombinatie die verkocht wordt, testen en hiervoor specifieke aanbevelingen opstellen. Om deze reden is de bestuurder verantwoordelijk voor een veilige werking van de motor wanneer er accessoires worden aangebracht of extra gewicht wordt vervoerd.

### ⚠ WAARSCHUWING

Zie de sectie **ACCESSOIRES EN BAGAGE** binnen de **VEILIGHEID EERST** in uw handleiding. Indien bagage onjuist wordt geplaatst of accessoires onjuist worden aangebracht, kan dit leiden tot defecten aan componenten en kunnen de stabiliteit, de wegligging en de prestaties worden aangetast, met mogelijk ernstig of dodelijk letsel tot gevolg. (00021c)

### ⚠ WAARSCHUWING

**Overschrijd niet het maximaal toelaatbare gewicht (GVWR) of de maximaal toelaatbare asbelasting (GAWR) van de motorfiets. Overschrijden van deze belastingscapaciteiten kan leiden tot defecte onderdelen en een negatief effect hebben op stabiliteit, wegligging en goede werking, met mogelijk ernstig of dodelijk letsel tot gevolg. (00016f)**

- Het maximaal toelaatbare gewicht (GVWR) is de som van het gewicht van de motorfiets, de accessoires en het maximumgewicht van de bestuurder, de passagier en de bagage dat veilig kan worden vervoerd.
- De maximaal toelaatbare asbelasting (GAWR) is het maximaal toelaatbare gewicht dat veilig op elke as kan worden vervoerd.
- De GVWR en GAWR zijn vermeld op de informatiesticker op de onderste framebuis.
- Zie Tabel 11.

### ⚠ WAARSCHUWING

**Trek geen aanhanger met een motorfiets. Wanneer een aanhanger wordt getrokken, kan dit de banden beschadigen of overbelasten, de remkracht verminderen en de stabiliteit en wegligging nadelig beïnvloeden, met mogelijk ernstig of dodelijk letsel tot gevolg. (00018c)**

## Richtlijnen voor accessoires en bagage

De volgende richtlijnen moeten worden opgevolgd bij het aanbrengen van accessoires op de motor en het vervoeren van passagiers en/of bagage.

### ▲ WAARSCHUWING

**Rijd met een snelheid die geschikt is voor het wegdek en de omstandigheden en rijd nooit sneller dan de aangegeven maximaal toegestane snelheid. Wanneer u te snel rijdt, kunt u de controle over de motor verliezen, met mogelijk ernstig of dodelijk letsel tot gevolg. (00008a)**

- Overschrijd nooit de maximaal toegestane snelheid en rijd niet te snel voor de heersende omstandigheden. Verminder altijd snelheid onder slechte rijomstandigheden. Door een hoge snelheid wordt de invloed van iedere omstandigheid die de stabiliteit beïnvloedt, groter en wordt de kans dat de controle over de motor wordt verloren, groter.

- Houd rekening met het wegdek en de windcondities en houd altijd beide handen aan het stuur bij het rijden op de motorfiets. Het voertuig kan te maken krijgen met krachten die het evenwicht beïnvloeden, zoals windvlagen van passerende vrachtwagens, gaten in het wegdek, een ruw wegdek en een door de bestuurder gemaakte fout. Deze krachten kunnen de wegligging van de motorfiets beïnvloeden. Wanneer dit gebeurt, verminder dan snelheid, houd de motor ontspannen vast en breng deze weer terug onder controle. Rem niet abrupt en forceer het stuur niet. Hierdoor kan een onstabiele situatie worden verergerd.
- Houd het bagagegewicht zo dicht mogelijk bij de motor en zo laag mogelijk. Hierdoor wordt een wijziging in het zwaartepunt van de motor geminimaliseerd.
- Plaats grote dingen niet te ver achter de bestuurder en plaats geen gewicht op het stuur of de voorvork.
- Overschrijd de maximale belasting van het Tour-Pak of de bagageruimte niet.
- Bagagerekken zijn bedoeld voor lichte spullen. Plaats niet te veel op de rekken.
- Zorg dat de bagage goed vast zit, zodat deze onder het rijden niet verschuift en controleer de bagage regelmatig. Door accessoires waardoor de rijpositie van de bestuurder verandert, kan de reactietijd worden verlengd. Ook kunnen ze van invloed zijn op de wegligging van de motor.

- Indien er elektrische apparatuur wordt toegevoegd, dan kan hierdoor het elektrische systeem van de motor worden overbelast, met als gevolg het uitvallen van het elektrische systeem en/of onderdelen.
- Grote oppervlakken, zoals kuipen, windschermen, rugsteunen en bagagerekken kunnen een negatieve invloed hebben op de stabiliteit en de wegligging.
- Alleen op de juiste wijze geïnstalleerde Genuine Harley-Davidson accessoires speciaal ontworpen voor uw motormodel dienen te worden gebruikt.
- Let vooral op het gewicht van accessoires, bagage, motorkleding, passagier en rijder en hoe het totaal van al deze gewichten invloed heeft op de laadcapaciteit van uw motor.

#### **▲ WAARSCHUWING**

**Harley-Davidson-onderdelen en -accessoires zijn ontwikkeld voor Harley-Davidson-motorfietsen. Het gebruik van niet-Harley-Davidson onderdelen of accessoires kan de prestatie, de stabiliteit of wegligging negatief beïnvloeden, waardoor ernstig of dodelijk letsel kan ontstaan. (00001b)**

## **GELUIDSREGELSYSTEEM**

### **Knoeien met het systeem**

Verwijderen of vervangen van enig onderdeel van het geluidsregelsysteem kan bij de wet verboden zijn. Dit verbod geldt ook voor wijzigingen die vóór de verkoop van de motorfiets of aflevering hiervan aan de uiteindelijke koper zijn aangebracht. Het gebruik van een motorfiets met een geluidsregelsysteem waaruit onderdelen verwijderd zijn of waarvan deze niet-functionerend gemaakt zijn, kan tevens bij de wet verboden zijn.

### **STICKERS**

Zie Afbeelding 1 voor veiligheids- en onderhoudsstickers die op de motorfiets aanwezig waren toen deze nieuw was. Indien de stickers verwijderd zijn, kunt u vervangingsstickers voor uw motorfiets kopen. Zie Tabel 3.

#### *OPMERKING*

*Sommige stickers kunnen verkrijgbaar zijn in diverse talen voor bestemmingen buiten de VS. Raadpleeg een Harley-Davidson-dealer voor alle verkrijgbare stickers.*

1

**WARNING**

- Take a rider training course.
- Read Owner's Manual before riding, adding accessories or servicing

Three wheeled motorcycles are different from two wheeled motorcycles and other vehicles. They operate, steer, handle and brake differently. Unskilled or improper use could result in loss of control, death or serious injury.

- Wear a helmet, eye protection and protective clothing.
- Never tow a trailer.

For a manual, find nearest dealer at 1-414-343-4056 or [www.harley-davidson.com](http://www.harley-davidson.com)

14000396

2

**WARNING**

A connected battery can cause a spark or motorcycle startup while servicing. Death or serious injury could occur.

- Disconnect negative cable before servicing.
- Keep cable away from terminal while servicing.

15368-01A

3

THIS GUARD MAY PROVIDE LIMITED LEG AND COSMETIC VEHICLE PROTECTION UNDER UNIQUE CIRCUMSTANCES (FALL OVER WHILE STOPPED, VERY LOW SPEED SLIDE). IT IS NOT MADE NOR INTENDED TO PROVIDE PROTECTION FROM BODILY INJURY IN A COLLISION WITH ANOTHER VEHICLE OR ANY OTHER OBJECT.

6

4

**WARNING**

Too much weight in Trunk can cause loss of control. Death or serious injury could occur.

- Do not put more than 50 pounds in Trunk.
- See Accessories and Cargo section of Owner's Manual for more information.

82446-00

5

**WARNING**

Too much weight in Tour-Pak® can cause loss of control. Death or serious injury could occur.

- Do not put more than 25 pounds (11.3 kg) in Tour-Pak® on 2008 & earlier motorcycles.
- Do not put more than 30 pounds (13.63 kg) in Tour-Pak® on 2009 & later motorcycles.
- See Accessories and Cargo section of Owner's Manual for more information.

88821-740

TIRE AND LOADING INFORMATION RENSEIGNEMENTS SUR LES PNEUS ET LE CHARGEMENT			
SEATING CAPACITY NOMBRE DE PLACES		TOTAL 2	FRONT 1 AVANT 1
			REAR 1 ARRIERE 1
The combined weight of occupants and cargo should never exceed 771 kg or 1700 lbs. Le poids total des occupants et du chargement ne doit jamais dépasser 771 Kg ou 1700 lbs.			
TIRE PNEU	SIZE DIMENSIONS	COLD TIRE PRESSURE PRESSION DES PNEUS A FROID	SEE OWNER'S MANUAL FOR ADDITIONAL INFORMATION VOIR LE MANUEL DE L'USAGER POUR PLUS DE RENSEIGNEMENTS
FRONT AVANT	MT90B16	248 kPa, 36 psi	
REAR ARRIERE	P205/65R15	179 kPa, 26 psi	

Afbeelding 1. Stickers

SERVICE

**Tabel 3. Stickers**

ITEM	ONDERDEEL-NR.	BESCHRIJVING	LOCATIE	TEKST
1	14000396	Algemene waarschuwingen	Bovenkant van luchtfilterafdekking	<p>WAARSCHUWING: Driewielige motorfietsen verschillen van tweewielige motorfietsen en andere voertuigen. De karakteristieken voor gebruik, besturing, hantering en remmen zijn anders. Ondeskundig of verkeerd gebruik zou kunnen leiden tot verlies van controle en ernstig of dodelijk letsel.</p> <ul style="list-style-type: none"> <li>• Volg een rijvaardigheidskursus.</li> <li>• Lees de gebruikershandleiding voordat u gaat rijden, accessoires toevoegt of onderhoudswerkzaamheden verricht.</li> <li>• Draag een helm, oogbescherming en beschermende kleding.</li> <li>• Sleep nooit een aanhangwagen.</li> </ul> <p>Bel voor een handleiding of uw dichtstbijzijnde dealer +1-414-343-4056 of ga naar <a href="http://www.harley-davidson.com">www.harley-davidson.com</a></p>
2	15368-01A	Waarschuwingsticker accu	Onder het zadel, achter de brandstoftank op de hoofd-draadboomgoot	<p>WAARSCHUWING: Tijdens onderhoud kan een aangesloten accu een vonk of het starten van de motorfiets veroorzaken. Daarbij kan ernstig of dodelijk letsel ontstaan.</p> <ul style="list-style-type: none"> <li>• Koppel de minkabel los voordat u onderhoud verricht.</li> <li>• Houd de kabel tijdens onderhoud uit de buurt van de klem.</li> </ul>

**Tabel 3. Stickers**

ITEM	ONDERDEEL-NR.	BESCHRIJVING	LOCATIE	TEKST
3	14148-86	Sticker op valbeugel	Aan de voorkant van de valbeugel onder de centrale bevestiging	Valbeugels bieden een beperkte bescherming tegen beenverwondingen en cosmetische voertuigschade onder bepaalde omstandigheden (omvallen terwijl u stilstaat, onderuit schuiven bij zeer lage snelheden). Deze beugels zijn niet gemaakt of bedoeld als bescherming tegen lichamelijk letsel tijdens een botsing met een ander voertuig of een ander voorwerp.
4	83446-09	Maximale belasting bagageruimte	Binnenzijde bagageklep	<p>WAARSCHUWING: Bij teveel gewicht in de bagageruimte kunt u de controle over de motor verliezen. Daarbij kan ernstig of dodelijk letsel ontstaan.</p> <ul style="list-style-type: none"><li>• In de bagageruimte mag maximaal 22,7 kg (50 lb) worden geplaatst.</li><li>• Raadpleeg het hoofdstuk Accessoires en bagage in de gebruikershandleiding voor meer informatie.</li></ul>

**Tabel 3. Stickers**

ITEM	ONDERDEEL-NR.	BESCHRIJVING	LOCATIE	TEKST
5	90821-74C	Maximale Tour-Pak-belading	Aan de binnenkant van het Tour-Pak-deksel	<p>WAARSCHUWING: Bij teveel gewicht in de Tour-Pak<sup>®</sup> kunt u de controle over de motor verliezen. Daarbij kan ernstig of dodelijk letsel ontstaan.</p> <ul style="list-style-type: none"> <li>• In elke Tour-Pak<sup>®</sup> van alle motorfietsen van 2008 en eerder, mag maximaal 11,3 kg (25 lb) worden geplaatst.</li> <li>• In elke Tour-Pak<sup>®</sup> van alle motorfietsen van 2009 en later, mag maximaal 13,6 kg (30 lb) worden geplaatst.</li> <li>• Raadpleeg het hoofdstuk Accessoires en bagage in de gebruikershandleiding voor meer informatie.</li> </ul>
6	83563-10	Bandenlabel	Onder de rechter zijafdekking	<p>INFORMATIE OVER BANDEN EN BELASTING  AANTAL ZITPLAATSEN, TOTAAL 2, VOOR 1, ACHTER 1  Het totaalgewicht van personen en lading mag nooit hoger zijn dan de specificaties.  Zie GEBRUIKERSHANDLEIDING &gt; SPECIFICATIES (Pagina 25) voor gegevens over de banden en het maximaal toegestane gewicht.</p>

## OPMERKINGEN

---



## FRAMENUMMER (VIN)

### Algemeen

Zie Afbeelding 3. Aan elke motorfiets is een uniek, uit 17 tekens bestaand framenummer (VIN) toegewezen. Zie Tabel 4 voor een beschrijving van elk teken in het framenummer.

### Locatie

Zie Afbeelding 2. Het volledige uit 17 tekens bestaande framenummer (1) is op de rechterkant van het frame aangebracht, bij het balhoofd. In sommige bestemmingen is het framenummer ook op een sticker (2) op de voorste framebuis aangebracht.

### Afgekort framenummer

Een verkort framenummer met het voertuigmodel, motortype, modeljaar en serienummer is op de linkerkant van de krukas aangebracht, tussen de motorcilinders.

#### OPMERKING

*Geef altijd het volledige, uit 17 tekens bestaande framenummer wanneer u onderdelen bestelt of een vraag heeft over uw motor.*

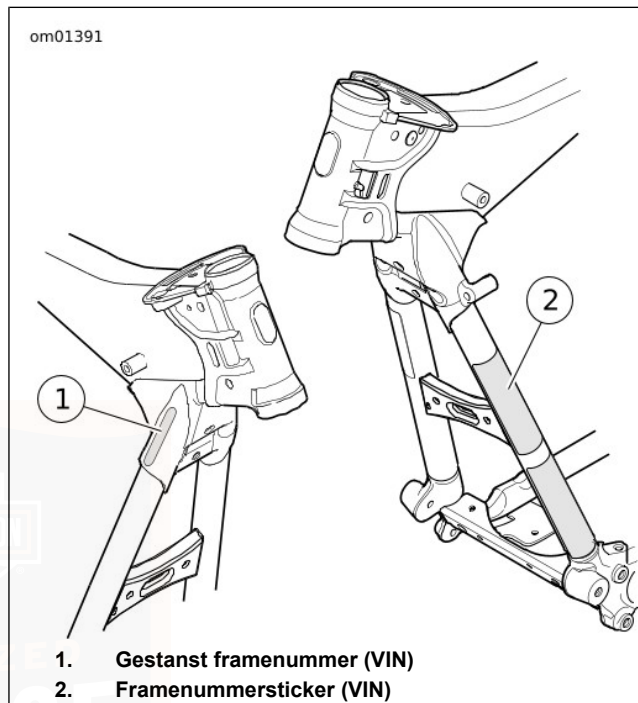

Afbeelding 2. Locaties framenummer (VIN)

om01283f

① ② ③ ④ ⑤ ⑥ ⑦ ⑧ ⑨  
**1HD 1 MA L 1 3 E B 111000**

**Afbeelding 3. Standaard Harley-Davidson framenummer (VIN): Trike-modellen van 2014**

**Tabel 4. Harley-Davidson – uitleg framenummer (VIN): Trike-modellen van 2014**

POSITIE	BESCHRIJVING	MOGELIJKE WAARDEN
1	Identificatienummer van de fabrikant	1HD=Oorspronkelijk gefabriceerd voor verkoop <b>binnen</b> de Verenigde Staten 5HD=Oorspronkelijk gefabriceerd voor verkoop <b>buiten</b> de Verenigde Staten
2	Motorfiets type	1=Zware motorfiets (901 cm <sup>3</sup> en groter)
3	Model	MA=FLHTCUTG Tri Glide™ Ultra
4	Motor type	L=Twin-Cooled™ 1690 cm <sup>3</sup> High Output Twin Cam 103™, met brandstofinspuiting

Tabel 4. Harley-Davidson – uitleg framenummer (VIN): Trike-modellen van 2014

POSITIE	BESCHRIJVING	MOGELIJKE WAARDEN	
5	Kalibratie/configuratie, introductie	<b>Normale introductie</b> 1=Domestic (USA) (DOM) 3=Californië (CAL) A=Canada (CAN) C=HDI E=Japan (JPN)	<b>Midden van het jaar of speciale introductie</b> 2, 4=Domestic (USA) (DOM) 5, 6=Californië (CAL) B=Canada (CAN) D=HDI F=Japan (JPN)
6	Controlenummer framenummer (VIN)	Kan 0 t/m 9 of X zijn	
7	Modeljaar	E=2014	
8	Fabriek	B=York, Pennsylvania, VS	
9	Serienummer	Veranderlijk	



## OPMERKINGEN

---



## SPECIFICATIES

**Tabel 5. Motor: Twin-Cooled Twin Cam 103 met hoge uitvoer**

ITEM	SPECIFICATIE	
Aantal cilinders	2	
Type	4-slag, 45 graden V-Type, Twin-Cooled™	
Compressieverhouding	10,0:1	
Boring	98,42 mm	3,875 in
Slag	111,3 mm	4,38 in
Cilinderinhoud	1690 cm <sup>3</sup>	103,0 in <sup>3</sup>
Smeersysteem	Onder druk, droogcarter	
Koelsysteem	Vloeistofgekoelde cilinderkoppen met op de onderkuip gemonteerde radiateurs, een elektrische pomp en een thermostaat	

**Tabel 6. Elektrisch**

ONDERDEEL	SPECIFICATIE	
Ontstekingstijdstip	Niet afstelbaar	
Accu	12 V, 28 Ah, 405 A koudstartcapaciteit, afgedicht en onderhoudsvrij	
Oplaadstelsysteem	Driefasen-, 50 A systeem (585 W bij 13 V, 2000 omw/min, max. vermogen 650 W bij 13 V)	
Bougietype	HD-6R12	

**Tabel 6. Elektrisch**

ONDERDEEL	SPECIFICATIE	
Bougie grootte	12 mm	
Bougie-elektroden spleet	0,97-1,09 mm	0,038-0,043 in
Aanhaalmoment bougies	16,3-24,4 N·m	12-18 ft·lb

**Tabel 7. Versnellingsbak**

VERSNELLINGSBAK	SPECIFICATIE
Type	Constant mesh, voetschakeling
Versnellingen	6 vooruit

### OPMERKING

*Het kan zijn dat de specificaties in deze publicatie niet overeenkomen met de officiële certificatie in bepaalde markten vanwege het tijdstip waarop de publicatie is gedrukt, variaties in de testmethoden en/of verschillen in de motorfietsen. Klanten die officieel erkende en aan bepalingen voldoende specificaties voor hun motor nodig hebben, dienen de certificatie documenten te raadplegen en/of contact op te nemen met hun dealer of distributeur.*

**Tabel 8. Tandwielstanden**

AANDRIJVING	ITEM	AANTAL TANDEN
Primaire	Motor	34
	Koppeling	46
Finaal	Versnellingsbak	30
	Achterwiel	70

**Tabel 9. Algehele aandrijfverhoudingen**

VERSNELLING	VERHOUDING
1 <sup>e</sup> versnelling	10,534
2 <sup>e</sup> versnelling	7,302
3 <sup>e</sup> versnelling	5,423
4 <sup>e</sup> versnelling	4,392
5 <sup>e</sup> versnelling	3,741
6 <sup>e</sup> versnelling	3,157

**Tabel 10. Inhouden**

ITEM	L	VS
Brandstoftank (totaal)	22,7	6,0 gal
Laagbrandstofniveaulamp brandt (ongeveer)	3,8	1,0 gal
Motorolie met filter * (ongeveer)	3,8	4,0 qt
Versnellingsbak ** (ongeveer)	0,95	1,00 qt

**Tabel 10. Inhouden**

ITEM	L	VS
Primaire kettingkast (ongeveer)	1,3	1,4 qt
Koelvloeistof, Twin-Cooled-modellen (ongeveer)	1,0	1,1 qt

\* Vul bij het bijvullen eerst 2,84 L (3.0 qt) bij en vul indien nodig meer bij om het voorgeschreven peil te bereiken.  
 \*\* Vul bij het bijvullen eerst 0,83 L (28 fl oz) bij en vul indien nodig meer bij om het voorgeschreven peil te bereiken.

**⚠ WAARSCHUWING**

Overschrijd niet het maximaal toelaatbare gewicht (GVWR) of de maximaal toelaatbare asbelasting (GAWR) van de motorfiets. Overschrijden van deze belastingscapaciteiten kan leiden tot defecte onderdelen en een negatief effect hebben op stabiliteit, wegligging en goede werking, met mogelijk ernstig of dodelijk letsel tot gevolg. (00016f)

- Het maximaal toelaatbare gewicht (GVWR) is de som van het gewicht van de motorfiets, de accessoires en het maximumgewicht van de bestuurder, de passagier en de bagage dat veilig kan worden vervoerd.

- De maximaal toelaatbare asbelasting (GAWR) is het maximaal toelaatbare gewicht dat veilig op elke as kan worden vervoerd.
- De GVWR en GAWR zijn vermeld op de informatiesticker op de onderste framebuis.

#### OPMERKING

*De maximaal toegestane belading op de motor is gelijk aan het maximaal toelaatbare gewicht (GVWR) verminderd met het rijgewicht. Bijvoorbeeld, een motorfiets met een GVWR van 544 kg (1.200 lb) die een rijgewicht heeft van 363 kg (800 lb), heeft een maximum gecombineerd gewicht van 181 kg (400 lb) van de rijder, passagier, motorkleding, bagage en geïnstalleerde accessoires.*

**Tabel 11. Gewichten**

ITEM	kg	lb
Rijgewicht*	551	1215
Maximaal toegestaan toegevoegd gewicht**	220	485

**Tabel 11. Gewichten**

ITEM	kg	lb
Maximaal toelaatbaar gewicht (GVWR)	771	1700
Maximaal toelaatbare asbelasting (GAWR), voor	227	500
Maximaal toelaatbare asbelasting (GAWR), achter	544	1200
* Het totale gewicht van de motor, zoals afgeleverd met alle oliën/vloeistoffen en ongeveer 90% brandstof.		
** Het totale gewicht van accessoires, bagage, motorkleding, passagier en rijder mag dit gewicht niet overschrijden.		

**Tabel 12. Afmetingen**

ITEM	mm	in
Lengte	2670	105,1
Totale breedte	1390	54,7
Totale hoogte	1430	56,3
Wielbasis	1670	65,7
Grondspeling	115	4,5
Zadelhoogte*	688	27,1
*Met 81,7 kg (180 lb) bestuurder op zadel.		

**Tabel 13. Gloeilamptabel**

LAMPEN (ALLE LAMPEN 12 V)		BENODIGDE GLOEILAMPEN	HARLEY-DAVIDSON ONDERDEELNUMMER
Koplamp: DOM, JPN *		LED	67700066
Koplamp: HDI *		LED	67700077
Achterlicht/remlicht/achterste richtingaanwijzerlamp: DOM		2	68167-04
Achterlicht/remlicht/achterste richtingaanwijzerlamp: HDI, JPN *		LED	Zie onderdelencatalogus
Voorste richtingaanwijzerlamp: DOM		2	68168-89A
Voorste richtingaanwijzerlamp: HDI, JPN *		LED	Zie onderdelencatalogus
Lampen – Tour-Pak *		LED	Zie onderdelencatalogus
Spatbordpuntlamp, voor (indien aanwezig) *		LED	Zie onderdelencatalogus
Extra-/mistlampen *		LED	Zie onderdelencatalogus
Kentekenplaatlamp		2 t/m 4	52441-95
Markeringslampen – Tour-Pak: DOM *		LED	Zie onderdelencatalogus.
Controlelampjes voor grootlicht, oliedruk, vrijstand, achterruit, parkeerrem en richtingaanwijzers *		In instrument panel. Vervang het geheel als er een lampje defect is.	
Verlichting instrumenten en meters *		In instrumenten. Vervang het geheel als er een lampje defect is.	
Items met *	Verlicht met LED's. Vervang het geheel als er een lampje defect is.		

**Tabel 14. Voorgeschreven banden**

PLAATS	GROOTTE	VOORGESCHREVEN BAND	DRUK (KOUD)	
			kPa	psi
Voor	16 inch	Dunlop D402F MT90B16 72H	248	36
Achter	15 inch	Dunlop P205/65 R15 92T	179	26

## BANDGEGEVENS

### ▲ WAARSCHUWING

Gebruik banden, binnenbanden, velgstrippen of velgafdichtingen, luchtkleppen en doppen die bij het wiel passen. Neem contact op met een Harley-Davidson-dealer. Indien niet bij elkaar passende onderdelen worden gebruikt, kan de band los gaan zitten op de velg of kan de band defect raken, met mogelijk ernstig of dodelijk letsel tot gevolg. (00023c)

### ▲ WAARSCHUWING

Monteer uitsluitend standaard (OE) bandventielen en ventieldoppen. Een ventiel, of combinatie van ventiel en dop, dat te lang of te zwaar is, kan nabijgelegen onderdelen raken en het ventiel beschadigen, wat zorgt voor een snelle band deflatie. Als de lucht snel uit de band ontsnapt, kunt u de controle over het voertuig verliezen, met mogelijk ernstig of dodelijk letsel tot gevolg. (00281a)

### ▲ WAARSCHUWING

Harley-Davidson raadt het gebruik van door Harley-Davidson goedgekeurde banden aan. Aan van Harley-Davidson zijn niet bestemd voor gebruik met niet-goedgekeurde banden, inclusief sneeuwbanden, brommerbanden en andere speciale banden. Indien niet-goedgekeurde banden worden gebruikt, kan dit de stabiliteit, de wegligging en het remmen negatief beïnvloeden en leiden tot verlies over de controle van het voertuig, met mogelijk ernstig of dodelijk letsel tot gevolg. (00024d)

Zie Tabel 14 voor aanbevolen banden en spanning.

Binnenbandloze banden worden voor alle gegoten en schijfwielen van Harley-Davidson gebruikt.

### ▲ WAARSCHUWING

Bij een Harley-Davidson zijn de voor- en achterband niet identiek. Indien de voor- en achterband worden omgewisseld, kunnen de banden defect raken met ernstig of dodelijk letsel tot gevolg. (00026a)

SERVICE

### ▲ WAARSCHUWING

Controleer de bandenspanning, ga na of de wielen goed uitgebalanceerd en onbeschadigd zijn en controleer of het bandenprofiel in orde is. Inspecteer de banden regelmatig en ga voor vervanging naar een Harley-Davidson-dealer. Rijden met overmatig versleten, ongebalanceerde, overbelaste of beschadigde banden of met een onjuiste bandenspanning, kan leiden tot defecte banden en kan de stabiliteit en wegligging nadelig beïnvloeden, met mogelijk ernstig of dodelijk letsel tot gevolg. (00014b)

Zorg altijd voor de juiste bandenspanning die wordt aangegeven in Tabel 14. Belast de banden niet verder dan de maximaal toelaatbare asbelasting (GAWR) die wordt aangegeven in Tabel 11. Banden met te lage spanning, te hoge spanning of overbelaste banden kunnen het begeven.

Harley-Davidson voert geen testen uit met alleen stikstof in de banden. Harley-Davidson raadt het gebruik van pure stikstof voor het oppompen van de banden niet aan, noch raden zij het af.

### ▲ WAARSCHUWING

Gebruik bij aluminium velgen geen vloeistoffen om het wiel te balanceren of afdichtmiddelen. Door het gebruik van zulke vloeistoffen of afdichtmiddelen kan het oppervlak van de velg snel corroderen, waardoor lucht uit de band zou kunnen ontsnappen. Als de lucht uit de band ontsnapt, kunt u de controle over het voertuig verliezen, met mogelijk ernstig of dodelijk letsel tot gevolg. (00631b)

### ▲ WAARSCHUWING

Vervang de band onmiddellijk door een door Harley-Davidson gespecificeerde band wanneer de merktekens zichtbaar worden of er slechts 1 mm (1/32 in) profieldiepte overblijft. Rijden met een versleten band kan ernstig of dodelijk letsel tot gevolg hebben. (00090c)

Harley-Davidson banden zijn uitgerust met slijtage-indicators die horizontaal over het loopvlak lopen. Wanneer een band zover is versleten dat de slijtage-indicators zichtbaar worden op de loopvlakken, of dat er slechts 0,8 mm (1/32 in) profieldiepte overblijft, kunnen de banden:

- Makkelijker beschadigd worden, wat leidt tot een defecte band
- Gereduceerde tractie bieden

- Negatieve invloed hebben op de stabiliteit en de wegligging

**Indiase conformiteitsverklaring:** Harley-Davidson Motor Company verklaart dat de banden, genoemd in de specificatiesectie, voldoen aan de Indiase standaardeis 15627 van het Bureau voor Indiase richtlijnen (welke van tijd tot tijd gewijzigd wordt), vereist voor de registratie van voertuigen die in India geassembleerd worden. Deze banden voldoen ook aan de eisen van de Central Motor Vehicle Rules, 1989.

## BRANDSTOF

Gebruik altijd een loodvrije benzine van goede kwaliteit. Octaangetallen worden gewoonlijk op de pomp aangegeven. Raadpleeg Tabel 15.

### ▲ WAARSCHUWING

**Voorkom morsen. Maak de brandstoftankdop langzaam open. Het brandstofpeil mag niet hoger komen dan de onderste rand van het vulnekinzetstuk. Dit laat voldoende ruimte over zodat de brandstof kan uitzetten. Draai de vuldop na het tanken weer vast. Benzine is uitermate ontvlambaar en zeer explosief, wat ernstig of dodelijk letsel tot gevolg kan hebben. (00028b)**

### ▲ WAARSCHUWING

**Wees voorzichtig bij het tanken. Door onder druk staande lucht in een brandstoftank kan benzine door de vulbuis naar buiten worden geperst. Benzine is uitermate ontvlambaar en zeer explosief, wat ernstig of dodelijk letsel tot gevolg kan hebben. (00029a)**

Moderne benzinepompen pompen benzine erg snel de benzinetank van een motorfiets in. Hierdoor kan lucht ingesloten raken en de tank onder druk komen staan.

**Tabel 15. Octaangetallen**

SPECIFICATIE	GETAL
Octaangetal bij pomp (R+M)/2	91 (95 RON)

## BENZINEMENGSELS

Uw motor is zo ontworpen dat hij het beste presteert en het efficiëntst werkt wanneer hij op loodvrije benzine loopt. Benzine wordt meestal vermengd met alcohol en/of ether, voor een zuurstofhoudend mengsel. Welk type en welke hoeveelheid alcohol of ether aan de brandstof is toegevoegd, is van belang.

## MEDEDELING

**Gebruik geen methanolhoudende benzine. Hierdoor kunnen onderdelen van het brandstofsysteem defect raken, de motor kan defect raken en/of uitrustingsonderdelen kunnen storingen gaan vertonen. (00148a)**

- Mengsels van benzine en METHYL-T-BUTYLETHER (MTBE) bevatten benzine en maximaal 15% MTBE. Het gebruik van benzine/MTBE-mengsels in uw motorfiets is toegestaan.
- ETHANOL-brandstof is een mengsel van ethanol (graanalcohol) en ongelode benzine, en kan invloed hebben op het brandstofverbruik. In uw motorfiets kunnen brandstoffen met een ethanolgehalte tot maximaal 10% worden gebruikt zonder dat dit een negatieve invloed op de werking ervan heeft. De EPA-regelgeving voor de VS geeft op het moment van deze publicatie aan dat brandstoffen met 15% ethanol (E15) niet gebruikt mogen worden in motorfietsen. Om aan de brandstofrichtlijnen in andere landen te voldoen, zijn sommige motorfietsen zo gekalibreerd dat zij ook met hogere ethanolconcentraties kunnen werken.

- BENZINES MET EEN NIEUWE SAMENSTELLING OF MET ZUURSTOFHOUDENDE ADDITIEVEN (RFG) zijn benzinemengsels die specifiek zijn samengesteld om schoner te verbranden dan andere soorten benzine. Dit leidt tot lagere uitlaatemissies. Door hun samenstelling verdampt er ook minder wanneer er wordt getankt. Bij milieuvriendelijke benzine worden additieven gebruikt om de benzine zuurstofhoudend te maken. Uw motorfiets rijdt normaal op deze soort brandstof. Harley-Davidson adviseert om bij voorkeur deze brandstof te gebruiken zodat u bijdraagt aan een schonere lucht.
- Gebruik geen racebrandstof of brandstof die methanol bevat. Dit soort brandstof beschadigt het brandstofsysteem.
- Gebruik van brandstof toevoegingen die niet door Harley-Davidson zijn goedgekeurd, kan schade aan het motorblok, het brandstofsysteem en andere onderdelen veroorzaken.

Bij sommige benzinemengsels worden het starten, de rij-eigenschappen of het brandstofverbruik negatief beïnvloed. Indien u een of meerdere van deze problemen ondervindt, wordt aanbevolen om een ander merk benzine of benzine met een hoger octaangetal te gebruiken.

## KATALYSATOR

De motorfiets is uitgerust met een katalysator in de uitlaatpijpcollector.

### MEDEDELING

Gebruik een voertuig dat is voorzien van katalysators niet als de motor overslaat. Indien u de motorfiets onder deze omstandigheid gebruikt, wordt de uitlaat uitzonderlijk heet, waardoor de motorfiets beschadigd kan raken, waaronder ook het emissieregelsysteem. (00149c)

### MEDEDELING

Gebruik alleen loodvrije brandstof in motorfietsen met katalysators. Indien loodhoudende brandstof wordt gebruikt, wordt het uitlaatregelsysteem beschadigd. (00150c)



## OPMERKINGEN

---



## ALGEMEEN: BEDIENINGSELEMENTEN EN CONTROLELAMPEN

### ▲ WAARSCHUWING

Identificeer en begrijp de specifieke kenmerken van uw motorvoertuig. Als u niet begrijpt hoe deze kenmerken van invloed zijn op de werking van het motorvoertuig, kan dit leiden tot een ongeval, wat kan leiden tot de dood of ernstig letsel. (00043b)

Sommige functies zijn alleen op bepaalde modellen te vinden. Deze functies kunnen als accessoires verkrijgbaar zijn voor uw Harley-Davidson motor. Neem contact op met een Harley-Davidson-dealer voor een volledige lijst met accessoires die geschikt zijn voor uw motorfiets.

## CONTACTSLOT

### ▲ WAARSCHUWING

Het automatisch inschakelen van de koplamp zorgt ervoor dat de bestuurder beter zichtbaar is voor andere weggebruikers. Let erop dat de koplamp altijd is ingeschakeld. Als de bestuurder slecht zichtbaar is voor andere weggebruikers, kan dit ernstig of dodelijk letsel tot gevolg hebben. (00030b)

Raadpleeg het hoofdstuk UW GEBRUIKERSHANDLEIDING. Noteer alle sleutelnummers in de hiervoor bestemde ruimte vooraan in deze handleiding.

Zie Afbeelding 4. Met het contactslot worden de elektrische functies van de motor bediend.

### ▲ WAARSCHUWING

Rijd niet met een vergrendelde voorvork. Wanneer de voorvork is vergrendeld, kan er niet goed worden gemaneuvreerd, met mogelijk ernstig of dodelijk letsel tot gevolg. (00035a)

### MEDEDELING

Bescherm uw motorfiets tegen diefstal. Indien u de motor na het parkeren niet vergrendelt, kan deze worden gestolen en/of beschadigd raken. (00151b)

### MEDEDELING

Smeer de slotcilinders niet met grafiet of met op petroleum gebaseerde smeermiddelen. Hierdoor kan het zijn dat de sloten niet meer werken. (00152a)

### OPMERKING

- *Harley-Davidson raadt aan de sleutel uit het contact-/stuurslot te verwijderen alvorens de motor te gebruiken. Indien u de sleutel niet verwijdert, kan hij tijdens het rijden uit de vergrendeling vallen.*

- *ACCESSORY (accessoires) – Accessoires en het alarmknipperlicht kunnen worden ingeschakeld. De instrumentenlampjes branden. Het remlicht en de claxon kunnen worden geactiveerd. De sleutel kan worden verwijderd.*
- *De lampen branden wanneer de schakelaar in de stand IGNITION (ontsteking) staat, zoals wettelijk vereist in bepaalde plaatsen.*

**Tabel 16. Positie van contactschakelaar**

<b>FUNCTIE</b>	<b>STICKER</b>	<b>BEDIENING</b>
Sleutelslot	LOCK (vergrendelen)	Vergrendelt de schakelaar in de stand FORK LOCK (stuurslot) of ACCESSORY (accessoires). Verwijder de sleutel om veiligheidsredenen.
	UNLOCK (ontgrendelen)	Ontgrendelt de schakelaar. In ontgrendelde stand kan de schakelaar in een van de vier standen worden gedraaid. Verwijder de sleutel om te voorkomen dat u deze tijdens het rijden verliest.
Schakelaar	FORK LOCK (stuurslot)	Vergrendelt de voorvork in de linkerstand om onbevoegd gebruik van het geparkeerde voertuig te voorkomen. Zie BEDIENINGSELEMENTEN EN CONTROLELAMPEN > STUURSLOT (Pagina 37) voor bedieningsprocedures.
	OFF (uit)	Wanneer de sleutel in de stand OFF (uit) staat, zijn de ontsteking, de lampen en de accessoires uitgeschakeld.
	IGNITION (ontsteking)	Wanneer de sleutel in de stand IGNITION (ontsteking) staat, kan de motor worden gestart en alle lampen en accessoires zullen werken.
	ACCESSORY (accessoires)	Wanneer de sleutel in de stand ACCESSORY (accessoires) staat, zullen de instrumentenlampjes en accessoires werken, maar kan de motor niet worden gestart. Het remlicht en de claxon kunnen worden geactiveerd. In de stand ACCESSORY (accessoires) kan de schakelaar worden vergrendeld.

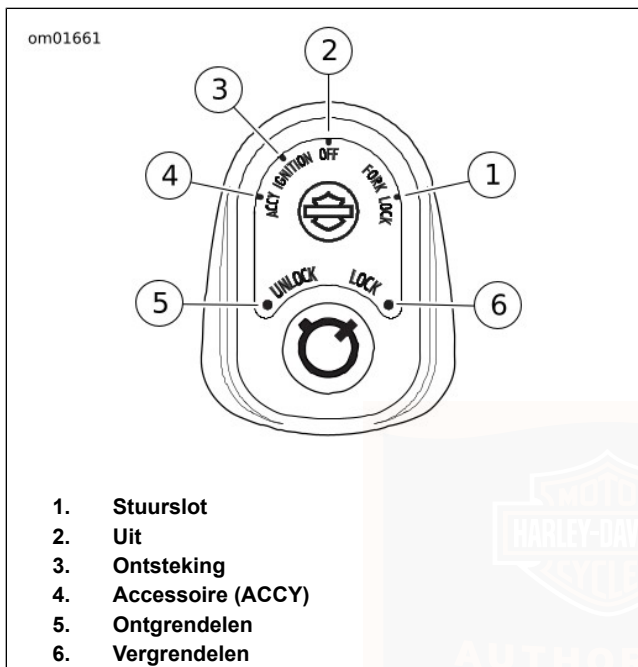

**Afbeelding 4. Contactschakelaar (afgebeeld in stand OFF [uit])**

## STUURSLOT

### MEDEDELING

Bescherm uw motorfiets tegen diefstal. Indien u de motor na het parkeren niet vergrendelt, kan deze worden gestolen en/of beschadigd raken. (00151b)

### ⚠ WAARSCHUWING

Rijd niet met een vergrendelde voorvork. Wanneer de voorvork is vergrendeld, kan er niet goed worden gemanoeuvreed, met mogelijk ernstig of dodelijk letsel tot gevolg. (00035a)

Zie Afbeelding 4. Indien u het stuurslot onmiddellijk na het parkeren van de motor vergrendelt, kan niet-geautoriseerd gebruik en diefstal van de motor worden ontmoedigd. Het stuurslot is in het contactslot opgenomen.

### OPMERKING

*Zet de schakelaar niet met kracht in de vergrendelde stand, anders kan de schakelaar worden beschadigd.*

1. Draai de voorvork helemaal naar links.
2. Zie Afbeelding 4. Draai de schakelaarknop naar FORK LOCK (stuurslot) en duw de knop naar beneden.

3. Steek de sleutel erin en draai deze naar de LOCK-stand (vergrendelen). Verwijder de sleutel.
4. Om de voorvork te ontgrendelen, steek de sleutel erin en draai deze naar de UNLOCK-stand (ontgrendelen). Verwijder de sleutel en draai de schakelaarknop uit de stand FORK LOCK (stuurslot).

## INSTRUMENTEN

### Snelheidsmeter

#### ▲ WAARSCHUWING

**Rijd met een snelheid die geschikt is voor het wegdek en de omstandigheden en rijd nooit sneller dan de aangegeven maximaal toegestane snelheid. Wanneer u te snel rijdt, kunt u de controle over de motor verliezen, met mogelijk ernstig of dodelijk letsel tot gevolg. (00008a)**

Zie Afbeelding 5. De snelheidsmeter geeft de voorwaartse snelheid in mijlen per uur (Amerikaanse modellen) of kilometers per uur (internationale modellen) aan.

De achtergrondverlichting van het instrumentenpaneel wordt na een korte vertraging geactiveerd. De achtergrondverlichting kan kort fluctueren als het omgevingslicht verandert (zoals bij het rijden door een tunnel).

### Toerenteller

#### MEDEDELING

**Zie AANBEVELINGEN VOOR BEDIENING. Laat de motor niet met een hoger toerental draaien dan staat aangegeven onder BEDIENING (rood gebied op toerenteller). Laat het toerental dalen door naar een hogere versnelling te schakelen of gas te verminderen. Indien het toerental niet wordt verlaagd, kan de motor beschadigd raken. (00159a)**

Zie Afbeelding 5. De toerenteller geeft het aantal omwentelingen per minuut van de motor aan (omw/min x 100).

### Brandstofmeter

Zie Afbeelding 5. De brandstofmeter bevindt zich in het instrumentenpaneel. De brandstofmeter geeft ongeveer aan hoeveel brandstof er nog in de brandstoftank aanwezig is.

### voltmeter

Zie Afbeelding 5. De voltmeter geeft de spanning op het elektrische systeem aan en is te vinden op het voorpaneel van de kuip. Wanneer het toerental boven 1500 omw/min is, moet de voltmeter 13,0-14,5 V aangeven bij een volle accu.

## Voertuiginformatie

Er kan extra voertuiginformatie worden weergegeven binnen het infotainmentsysteem door op de voertuiginformatieschakelaar te drukken. Zie

BEDIENINGSELEMENTEN EN CONTROLELAMPEN >  
STUURSCHAKELAARS (Pagina 47).



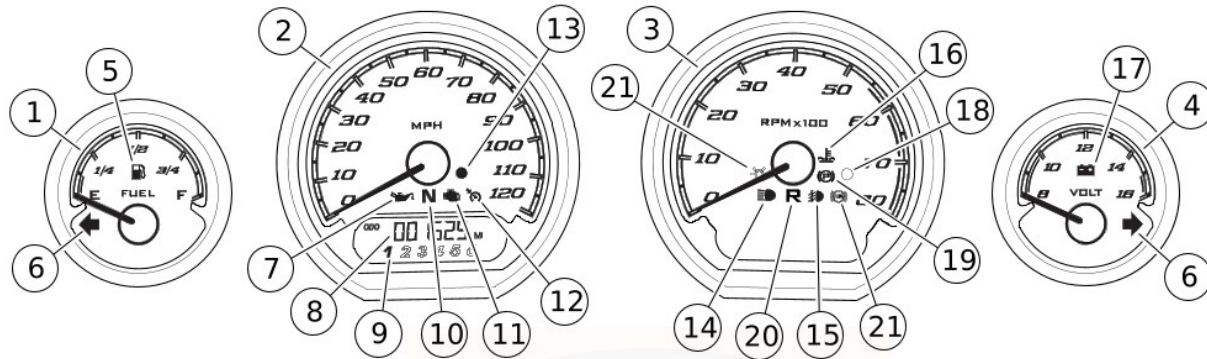

- |                                     |  |
|-------------------------------------|--|
| 1. Brandstofmeter                   | 12. Cruise-control lampje                                  |
| 2. Snelheidsmeter                   | 13. Lamp voor het elektrisch systeem (alarmsysteem)        |
| 3. Toerenteller                     | 14. Grootlichtlamp   |
| 4. Voltmeter                        | 15. Controlelampje extra-/mistlamp (Domestic [USA], Japan) |
| 5. Laagbrandstofniveaulamp          | 16. Lamp voor de koelvloeistoftemperatuur                  |
| 6. Controlelampje richtingaanwijzer | 17. Accuontladinglamp                                      |
| 7. Oliedruklamp                     | 18. Lichtsensor (geen controlelampje)                      |
| 8. Kilometertellerscherm            | 19. Parkeerremlamp   |
| 9. Controlelampje versnelling       | 20. Lamp achterruit  |
| 10. Neutraallamp                    | 21. Niet gebruikt op deze modellen                         |
| 11. Motorcontrolelamp               |  |

Afbeelding 5. Instrumenten (standaard)

## CONTROLELAMPEN

### OPMERKING

*Sommige modellen beschikken niet over alle controlelampen.*

### Motorcontrolelamp

Zie Afbeelding 5. Het motorcontrolelampje geeft de toestand van de motor/het motorbeheersysteem aan.

Het motorcontrolelampje gaat gewoonlijk branden wanneer de contactsleutel wordt omgedraaid, en blijft ongeveer 4 seconden branden. Gedurende deze tijd voert het motormanagementsysteem een reeks zelfdiagnoses uit.

Indien de motorcontrolelamp op een ander tijdstip gaat branden, neem dan contact op met een Harley-Davidson-dealer.

### Laagbrandstofniveaulamp

**Blijven branden:** Zie Afbeelding 5. Het laagbrandstofniveaulampje geeft aan wanneer de benzine in de tank het lage brandstofniveau bereikt (ongeveer). Zie Tabel 10 voor laag brandstofniveau. Zie **BEDIENINGSELEMENTEN EN CONTROLELAMPEN > KILOMETERTELLERFUNCTIES** (Pagina 44) voor brandstofbereikgegevens.

**Knipperen:** Als het laagbrandstofniveaulampje na het (bij)tanken blijft knipperen, moet u contact opnemen met een Harley-Davidson-dealer.

### Accuontladinglamp

Zie Afbeelding 5. De accuontladinglamp geeft aan of de accu te vol of te leeg is. Zie **ONDERHOUD EN SMERING > ACCUONDERHOUD** (Pagina 168).

### Lamp voor het elektrisch systeem

Zie Afbeelding 5. Het lampje van het elektrische systeem geeft de status van het alarmsysteem en de elektrische zelfdiagnoses van de motorfiets weer. Zie **ALARMSYSTEEM > ALARMSYSTEEM** (Pagina 87) voor de bediening van het alarmsysteem.

**Knipperen:** Het alarmsysteem is geactiveerd.

**Blijft branden (alarmsysteem is ingeschakeld):** Het alarm is geactiveerd.

**Blijft branden (alarmsysteem is uitgeschakeld):** Als de lamp blijft branden, neem contact op met een Harley-Davidson-dealer.

## Richtingaanwijzerlampen

**Knipperen:** Er is een richtingaanwijzer geactiveerd. Wanneer de 4-weg alarmknipperlichten in werking zijn, dan knipperen beide richtingaanwijzers tegelijkertijd.

**Snel knipperend:** Een van de richtingaanwijzers werkt niet. Wees voorzichtig en gebruik handsignalen. Vervang de onderdelen die niet werken zo snel mogelijk.

## Grootlichtlamp

Zie Afbeelding 5. De grootlichtlamp brandt als de grootlicht- of passeerlichtschakelaar is geactiveerd.

## Neutraallamp

Zie Afbeelding 5. De neutraallamp is aan wanneer de versnelling in vrij staat en de achteruit niet is ingeschakeld. De neutraallamp gaat uit als de achteruitrijlamp aan gaat.

## Cruise-control lampje

**Uit:** Cruise-control is niet ingeschakeld.

**Oranje:** Cruise-control is ingeschakeld. De cruisesnelheid is niet ingesteld of uitgezet.

**Groen:** Rijsnelheid is ingesteld.

## Controlelampje extra-/mistlamp (Domestic [USA])

Het controlelampje voor de extra-/mistlamp brandt als de extra-/mistlampen zijn ingeschakeld.

## Controlelampje versnelling

Zie Afbeelding 5. Bij modellen met een kilometerteller wordt de momenteel geselecteerde versnelling (1-6) op het kilometertellerscherm weergegeven. Het controlelampje van de versnelling wordt berekend op basis van de rijsnelheid en het motortoerental. Het controlelampje van de versnelling blijft leeg wanneer de transmissie in de neutraalstand staat, de koppelingshendel is ingetrokken of als de motor stilstaat.

Het controlelampje van de versnelling kan korte tijd onjuist zijn afhankelijk van de manier waarop de rijder de versnelling gebruikt en de slijtage van de koppeling. Dit kan gebeuren als de koppeling kan slippen vanwege overmatige slijtage, slecht afgestelde koppeling of als de rijder op de koppeling rijdt.

## Lamp achteruit

Zie Afbeelding 5. De lamp voor de achteruit geeft aan dat de achteruit is ingeschakeld. Zie **BEDIENINGSELEMENTEN EN CONTROLELAMPEN > WERKING ACHTERUIT** (Pagina 54) voor gedetailleerde bedieningsprocedure achteruitrijden.

## Parkeerremlamp

Zie Afbeelding 5. Het controlelampje van de parkeerrem gaat branden als de parkeerrem geactiveerd is. Zie BEDIENINGSELEMENTEN EN CONTROLELAMPEN > PARKEERREM (Pagina 69) voor de bediening van de parkeerrem.

## Lamp voor de koelvloeistoftemperatuur

### MEDEDELING

**Controleer altijd het koelvloeistofpeil indien de controlelamp voor de temperatuur van de koelvloeistof blijft branden. Indien er voldoende koelvloeistof is, maar de lamp blijft branden, zet de motor dan onmiddellijk af en rij pas weer verder wanneer het probleem is gevonden en de benodigde reparaties zijn uitgevoerd. Indien u dit niet doet, kan de motor beschadigd raken. (00158a)**

### ▲ WAARSCHUWING

**Maak de drukdop van het koelsysteem niet los en verwijder deze niet als het koelsysteem heet is. Het koelsysteem staat onder druk en er kunnen heet koelmiddel en stoom onder de dop door ontsnappen. Deze kunnen ernstige brandwonden veroorzaken. Laat de motor afkoelen alvorens aan het koelsysteem te werken. (00091c)**

Op Twin-Cooled-motorfietsen gaat het lampje van de motorkoelvloeistoftemperatuur branden wanneer deze de toegestane drempel overschrijdt.

Controleer de koelvloeistof en vul indien nodig bij. Zie ONDERHOUD EN SMERING > KOELSYSTEEM (Pagina 130). Zie STORINGEN OPLOSSEN > KOELSYSTEEM: TWIN-COOLED-MODELLEN (Pagina 213) voor andere problemen met het koelvloeistofsysteem.

Als het koelvloeistofpeil voldoende is en de lamp blijft branden, moet u de motor onmiddellijk stoppen en naar een Harley-Davidson-dealer gaan voor service.

## Oliedruklamp

### MEDEDELING

**Als het controlelampje voor de oliedruk blijft branden, controleer dan altijd eerst het oliepeil. Indien er voldoende olie is, maar de lamp blijft branden, zet de motor dan onmiddellijk af en rijd pas weer verder wanneer het probleem is gevonden en de benodigde reparaties zijn uitgevoerd. Indien u dit niet doet, kan de motor beschadigd raken. (00157a)**

Zie Afbeelding 5. Het oliedrukklampje gaat branden wanneer het contact wordt aangezet. Het lampje blijft branden totdat de motor wordt gestart.

Als het lampje brandt terwijl de motor draait, circuleert er onvoldoende olie door de motor.

Controleer de motorolie en vul indien nodig bij. Zie ONDERHOUD EN SMERING > OLIEPEIL CONTROLEREN (Pagina 118). Zie STORINGEN OPLOSSEN > MOTOR (Pagina 209) voor andere mogelijke oorzaken.

Als het motoroliepeil voldoende is en het lampje blijft branden, moet u de motor direct stilzetten en contact opnemen met een Harley-Davidson-dealer voor onderhoud.

## KILOMETERTELLERFUNCTIES

### MEDEDELING

**Probeer nooit te knoeien met de kilometerteller of deze te wijzigen. Dit is verboden. Indien u een kilometerteller wijzigt of er anderszins mee knoeit, kan dit schade aan de apparatuur veroorzaken. (00160a)**

### Kilometerteller

De kilometerteller geeft het totaal aantal gereden kilometers met de motorfiets aan. Druk op de actieschakelaar om door de verschillende kilometertellerfuncties te bladeren. De kilometerteller kan worden afgelezen als de motor uit staat door de actieschakelaar in te drukken.

**Eenheden veranderen:** Bij motorfietsen die zijn uitgerust met het BOOM! BOX INFOTAINMENT SYSTEM, moet de instelfunctie in de radio worden gebruikt om de kilometertellereenheid te veranderen in ENGELS of METRISCH. Zie de BOOM! BOX GEBRUIKERSHANDLEIDING. Alle kilometertellerfuncties worden in de geselecteerde eenheden weergegeven.

### Dagtellers

De twee dagtellers (A en B) geven het totale aantal gereden kilometers aan sinds de laatste keer dat ze werden gereset. U schakelt ze in door op de actieschakelaar te drukken en los te laten als de gewenste dagteller (A of B) verschijnt.

**Resetten:** Wanneer de gewenste dagteller wordt weergegeven (A of B), houdt u de actieschakelaar ingedrukt totdat de geselecteerde kilometerteller op nul is gereset.

### Brandstofbereik

Het brandstofbereikscherm geeft aan welke afstand u nog ongeveer kunt afleggen met de hoeveelheid brandstof die nog in de tank aanwezig is. Het bereikdisplay wordt alleen bijgewerkt tijdens het rijden.

**Weergave brandstofbereik:** Plaats de sleutel in de stand ACCESSORY (accessoires) of IGNITION (ontsteking) en druk op de actieschakelaar totdat het brandstofbereik verschijnt. Het brandstofbereik is links op het scherm aangeduid met de

letter 'R'. De berekende resterende afstand (mijlen of kilometers) totdat de tank leeg is, verschijnt, gebaseerd op de hoeveelheid brandstof in de tank.

**Laag brandstofniveau:** Zie Tabel 10. Het brandstofbereik verschijnt automatisch in het kilometertellerscherm wanneer het laagbrandstofniveaulampje brandt. Als het brandstofbereik daalt tot 10 km (10 mi), wordt in het kilometertellerschermvenster de aanduiding 'LO RNG' (laag bereik) weergegeven om aan te geven dat de brandstof van de motorfiets bijna op is. Tank zo snel mogelijk bij.

**Automatische pop-up laag brandstofniveau uitschakelen:** Houd de actieschakelaar ingedrukt terwijl het brandstofbereik wordt weergegeven, totdat het bereik tweemaal knippert. U schakelt de functie weer in door de actieschakelaar ingedrukt te houden totdat het brandstofbereik eenmaal knippert.

**Resetten:** Wanneer u het laagbrandstofniveaulampje en het brandstofbereik wilt resetten, moet de tank voldoende brandstof bevatten en de ontstekingscyclus worden gewijzigd (IGNITION-OFF-IGNITION).

Er moet ten minste 7,5 L (2 USgal) brandstof worden bijgevoerd om het bereik bij te werken. Het brandstofbereik wordt langzaam bijgewerkt gedurende de volgende 50 km (30 mi) na het bijtanken.

**Opnieuw aansluiten en initialiseren van de accu:** Als de accu is losgekoppeld en weer aangekoppeld, heeft de meter

ongeveer een halve tank brandstof nodig om de brandstofbereikfunctie te starten.

## Kantelindicator

### ▲ WAARSCHUWING

**Indien de motor kantelt, controleer dan of alle bedieningselementen goed werken. Indien de bedieningselementen niet vrij kunnen bewegen, kan de werking van de remmen of de koppeling nadelig worden beïnvloed en kan het schakelen worden bemoeilijkt. Dit kan ertoe leiden dat de controle over het voertuig wordt verloren met mogelijk ernstig of dodelijk letsel tot gevolg. (00350a)**

Zie Afbeelding 7. Indien de motorfiets kantelt, verschijnt het woord 'tiP' (gekanteld) in het kilometertellerscherm. De motor start pas als de kanteling is gereset.

**Resetten:** Zet de motorfiets weer rechtop. Zet het contactslot op OFF (uit). Draai de contactsleutel naar de stand AAN.

## Bericht geen afstandsbediening

Als de motorfiets met een alarmsysteem is uitgerust en u wegrijdt zonder de afstandsbediening, zal tijdelijk de melding 'NO FOB' (geen afstandsbediening) op het kilometertellerscherm verschijnen.

Als de motorfiets te ver van de toegewezen afstandsbediening verwijderd is, kan de motorfiets alleen worden gestart door de pincode handmatig in te voeren om het alarmsysteem te

deactiveren. Zie ALARMSYSTEEM > IN- EN UITSCHAKELEN (Pagina 93).

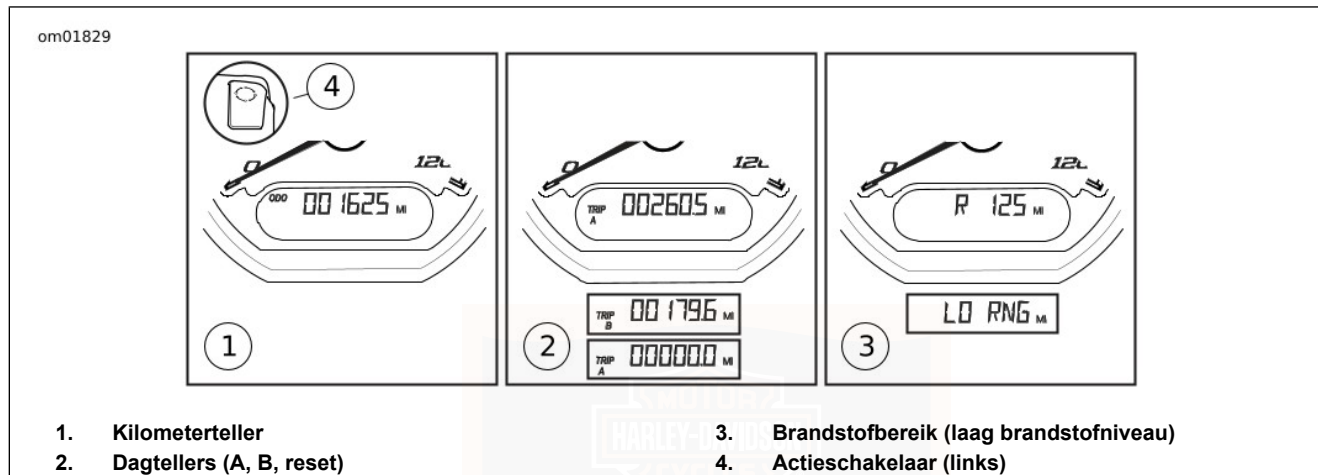

Afbeelding 6. Kilometertellerfuncties

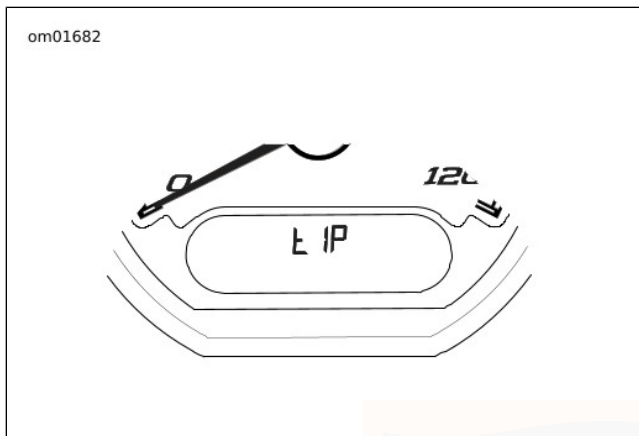

Afbeelding 7. Kantelindicator

## STUURSCHAKELAARS

### Motorschakelaar

Zie Afbeelding 8. Met de motorschakelaar wordt de motorvoeding in- en uitgeschakeld. De schakelaar bevindt zich op de rechterstuurhelft.

**UIT:** Druk bovenaan de motorschakelaar om de motor uit te zetten. Zet de sleutel na uitschakeling van de motor in de stand OFF (uit) om de motorfiets volledig uit te zetten.

**LOPEN:** Druk op de onderkant van de motorschakelaar om de ontstekingsvoeding in te schakelen voordat u de motorfiets start.

### Motorstart-/alarmknipperlichtschakelaar

Zie Afbeelding 8. De motorstart-/alarmknipperlichtschakelaar bevindt zich op de rechterstuurhelft.

**START:** Druk op de onderkant van de schakelaar om de startmotor te activeren. Zie **BEDIENING > MOTOR STARTEN** (Pagina 107).

1. Zie Afbeelding 4. Zet de contactschakelaar in de stand IGNITION (ontsteking).
2. Zet de motorschakelaar in de stand LOPEN. Zet de transmissie in de neutraalstand (controlelampje neutraalstand brandt).
3. Druk op de STARTKNOPSCHAKELAAR om de startmotor te starten (met afstandsbediening van het alarmsysteem aanwezig).

#### OPMERKING

- *Met de START-knopschakelaar kan de motor niet gestart worden als er een versnelling is ingeschakeld, de koppeling niet ingeknepen is of de voor- of achterrem niet bediend wordt.*

- *Als de motor niet start, zal de startmotor gedurende vijf seconden worden geactiveerd en dan stoppen. Laat de START-knopschakelaar los en druk deze dan weer in. Ga naar STORINGEN OPLOSSEN > MOTOR (Pagina 209) als de motor na diverse pogingen nog steeds niet start. Voor service neem contact op met een erkende Harley-Davidson-dealer.*

**Alarmknipperlichten:** Druk op de bovenkant van de schakelaar (driehoeksymbool) om de 4-weg alarmknipperlichten te activeren. Dankzij dit systeem kunnen bij een motorfiets met pech de viervoudige alarmknipperlichten worden ingeschakeld totdat hulp arriveert.

1. Draai het contactslot in de stand IGNITION (ontsteking) of ACCESSORY (accessoires) en druk dan op de alarmknipperlichtschakelaar (driehoek) om de 4-weg alarmknipperlichten te activeren.
2. Zet het contactslot in de stand OFF (uit) (met afstandsbediening aanwezig). Vergrendel de contactschakelaar. De 4-weg alarmknipperlichten blijven 2 uur knipperen of totdat de bestuurder de actie annuleert. Het alarmsysteem (indien aanwezig) schakelt zichzelf in.

3. U annuleert deze actie door de contactschakelaar in de stand IGNITION (ontsteking) of ACCESSORY (accessoires) te zetten (indien er een afstandsbediening van het alarmsysteem aanwezig is). Druk op de alarmknipperlichtschakelaar (driehoek) om de knipperlichten te deactiveren.

## Claxonschakelaar

Zie Afbeelding 8. De claxon wordt bediend door op de CLAXON-schakelaar op de linker stuurschakelaarunit te drukken. De claxon kan maximaal 10 seconden per keer worden geactiveerd. Als de CLAXON-schakelaar langer wordt ingedrukt, wordt de claxon automatisch gedeactiveerd.

## Koplampdimmerschakelaar

Zie Afbeelding 8. De koplampdimmerschakelaar bevindt zich op de linker stuurhelft. De schakelaar heeft drie standen.

**Grootlicht:** Druk op de bovenkant van de schakelaar om het grootlicht in te schakelen. Het grootlichtcontrolelampje geeft aan wanneer het grootlicht is ingeschakeld.

**Dimlicht:** Druk op het onderste gedeelte van de schakelaar om het dimlicht in te schakelen.

**Passeerlicht:** Druk op en houd de onderkant van de schakelaar ingedrukt om de grootlichtlamp kort in te

schakelen. Druk in de accessoiremodus op de passeerlichtschakelaar om de koplamp te activeren.

## Richtingaanwijzerschakelaars

Zie Afbeelding 8. De richtingaanwijzerschakelaars bevinden zich op de linker- en rechterstuurhelften.

**Activeren:** Druk de linker of rechter richtingaanwijzerschakelaar in en laat deze los om de richtingaanwijzerlampen te activeren. De lampen knipperen totdat ze automatisch worden uitgeschakeld of handmatig door de bestuurder worden uitgeschakeld.

**Automatisch uitschakelen:** De richtingaanwijzerlampjes worden automatisch uitgeschakeld wanneer er een volledige draaiing is gedetecteerd. De richtingaanwijzers worden ook uitgeschakeld als deze tijdens het rijden langere tijd ingeschakeld blijven. De richtingaanwijzers worden niet uitgeschakeld als de motorfiets stilstaat of heel langzaam rijdt.

**Handmatig uitschakelen:** Om de richtingaanwijzer uit te schakelen, drukt u nogmaals op de richtingaanwijzerschakelaar en laat deze los. Om de tegenovergestelde richtingaanwijzer te activeren, drukt u op de richtingaanwijzerschakelaar voor de nieuwe richting en laat deze los. De eerste richtingaanwijzer wordt uitgeschakeld en de richtingaanwijzer voor de andere richting begint te knipperen.

## OPMERKING

- *Als een richtingaanwijzerlampje snel knippert, betekent dit dat een richtingaanwijzerlamp defect is. Wees voorzichtig en gebruik handsignalen. Vervang de onderdelen die niet werken zo snel mogelijk.*
- *De voorste richtingaanwijzerlampen fungeren op sommige voertuigen ook als rijverlichting.*

## Cruise-controlschakelaar

Zie Afbeelding 8. De CRUISE/SET/RESUME-schakelaar regelt automatisch de snelheid van het voertuig. Zie BEDIENINGSELEMENTEN EN CONTROLELAMPEN > CRUISE-CONTROL (Pagina 56) voor gedetailleerde bedieningsprocedures.

**CRUISE-CONTROL:** Druk op de CRUISE-schakelaar in om cruise-control in te schakelen. Het cruise-controlcontrolelampje wordt oranje. Wanneer u nogmaals op de CRUISE-schakelaar drukt, schakelt u cruise-control uit.

**SET/- (instellen):** Druk terwijl cruise-control is ingeschakeld op SET/- om de cruise-snelheid in te stellen. Het cruise-controlcontrolelampje wordt groen. Druk in cruise-control op SET/- om de gereguleerde snelheid te verlagen.

**RESUME/+ (hervatten):** Als cruise-control is uitgeschakeld (bijvoorbeeld na het remmen), drukt u op RESUME/+ om de

vorige cruise-snelheid te hervatten. Druk in cruise-control op RESUME/+ als u de snelheid wilt verhogen.

## **Schakelaar Push-To-Talk (PTT)/gevoeligheidsdrempelwaarde (indien aanwezig)**

Zie Afbeelding 8. De schakelaar Push-To-Talk (PTT)/Squelch (SQ+/SQ-) wordt bij bepaalde modellen gebruikt om de CB-radio of bestuurder/passagier intercom te activeren. Zie de BOOM! BOX GEBRUIKERSHANDLEIDING voor volledige instructies.

**PTT:** Zorg dat de CB of intercom is ingeschakeld en de koptelefoon is aangesloten en houd de PTT-schakelaar ingedrukt om te spreken via de CB of de intercom. Laat de PTT-schakelaar weer los als u de verbinding wilt verbreken.

**SQ+/SQ-:** De CB-audio blijft gedempt totdat een CB-signaal wordt ontvangen dat sterker is dan de gevoeligheidsdrempelwaarde. Druk op SQ- om de gevoeligheidsdrempelwaarde te verlagen (wat meer signalen en ruis toelaat). Druk op SQ+ om de gevoeligheidsdrempelwaarde te verhogen (wat alleen sterkere signalen toelaat).

## **Schakelaar voor spraakopdracht**

Zie Afbeelding 8. De spraakopdrachtschakelaar op bepaalde modellen activeert de spraakherkenningsfuncties. Zorg dat u

een koptelefoon hebt aangesloten en druk op de spraakopdrachtschakelaar. De radio geeft een lijst met beschikbare opdrachten. Spreek de gewenste opdracht in met de microfoon van de headset. Zie de BOOM! BOX GEBRUIKERSHANDLEIDING.

## **Voertuiginformatieschakelaar**

Zie Afbeelding 8. Druk op de voertuiginformatieschakelaar, indien aanwezig, om de volgende items op het radioscherm weer te geven wanneer de radio aan staat. Zie de BOOM! BOX GEBRUIKERSHANDLEIDING.

**Luchttemperatuur:** Geeft de gemeten omgevingstemperatuur weer.

**Motoroliedruk:** Geeft de motoroliedruk weer. De motoroliedruk schommelt gewoonlijk tussen 34 kPa (5 psi) bij stationair toerental en 207–262 kPa (30–38 psi) bij 2000 omw/min wanneer de motor op de bedrijfstemperatuur van 110 °C (230 °F) draait.

**EITMS:** Geeft de status van het temperatuurregelsysteem bij stationair draaiende motor (EITMS) weer. De status kan ACTIVE, ENABLED of DISABLED (actief, ingeschakeld of uitgeschakeld) zijn. Zie **BEDIENING > TEMPERATUURREGELSYSTEEM BIJ STATIONAIR DRAAIENDE MOTOR** (Pagina 109).

## START-/VOLUME-/ZOEKEN-schakelaar

Zie Afbeelding 8. Indien aanwezig activeert de 5-weg START-/VOLUME-/ZOEKEN-schakelaar radiofuncties. Zie de BOOM! BOX GEBRUIKERSHANDLEIDING.

**START:** druk de START-schakelaar in om over te schakelen naar het startscherm op de radio.

**VOLUME:** Druk de schakelaar omhoog om het volume te verhogen om omlaag om het volume te verlagen.

**ZOEKEN:** Duw de knop naar links of naar rechts om omhoog/omlaag naar een radiostation te zoeken of om het vorige/volgende mediabestand te selecteren.

## CURSOR-/SELECTEREN-schakelaar

Zie Afbeelding 8. Indien aanwezig activeert de 5-weg CURSOR-/SELECTEREN-schakelaar (cursor/selecteren) radiofuncties. Zie de BOOM! BOX GEBRUIKERSHANDLEIDING.

**SELECTEREN:** Druk de SELECT-schakelaar (selecteren) in om een functie op het radioscherm te selecteren of te wisselen.

**CURSOR:** Duw de schakelaar in de juiste richting om de cursor te verplaatsen of een selectie te maken op het radioscherm.

## Actieschakelaar

Zie Afbeelding 8. De actieschakelaar bevindt zich aan de voorkant van de linker stuurhelft.

**Voertuig uitgeschakeld:** Druk op de actieschakelaar om het totaal aantal gereden kilometers op de kilometerteller weer te geven.

**Voertuig in de accessoire-/ontstekingsmodus:** Druk op de actieschakelaar om door de kilometertellerfuncties te bladeren. Zie BEDIENINGSELEMENTEN EN CONTROLELAMPEN > KILOMETERTELLERFUNCTIES (Pagina 44).

## Voorremhendel

### ▲ WAARSCHUWING

**Houd uw vingers niet tussen de handhendel en de handgreep. Indien u uw hand verkeerd plaatst, dan kan het zijn dat u de hendel niet goed kunt bedienen. Dit betekent dat u de controle over de motor kunt verliezen, met mogelijk ernstig of dodelijk letsel tot gevolg. (00032a)**

Zie Afbeelding 8. De voorremhendel bevindt zich op de rechter stuurhelft en wordt met de vingers van de rechterhand bediend. Knijp de remhendel in om de voorremmen te activeren. Zie BEDIENINGSELEMENTEN EN CONTROLELAMPEN > REMSYSTEEM (Pagina 68).

## Gashendel

Zie Afbeelding 8. De gashendel bevindt zich op de rechter stuurhelft en wordt met de rechterhand bediend.

**Decelereren:** Draai de gashendel langzaam rechtsom (naar de voorkant van de motorfiets) om de gashendel te sluiten.

**Accelereren:** Draai de gashendel langzaam linksom (naar de achterkant van de motorfiets) om de gashendel te openen.

## Koppelingshendel

### ▲ WAARSCHUWING

**Houd uw vingers niet tussen de handhendel en de handgreep. Indien u uw hand verkeerd plaatst, dan kan het zijn dat u de hendel niet goed kunt bedienen. Dit betekent dat u de controle over de motor kunt verliezen, met mogelijk ernstig of dodelijk letsel tot gevolg. (00032a)**

Zie Afbeelding 8. De koppelingshendel bevindt zich op de linker stuurhelft en wordt met de vingers van de linkerhand bediend.

1. Trek de koppelingshendel langzaam tegen de handgreep om de koppeling volledig te ontkoppelen.
2. Schakel met het schakelpedaal de eerste versnelling in. Zie **BEDIENINGSELEMENTEN EN CONTROLELAMPEN > SCHAKELPEDAAL** (Pagina 66).
3. Laat de koppelingshendel langzaam los om de koppeling in te laten grijpen.

De motor kan gestart worden in een willekeurige versnelling als de koppelingshendel ingeknepen is en de voor- of achterrem bediend wordt. Als de koppelingshendel niet ingeknepen is en de voor- of achterrem niet bediend wordt, zal de motor niet starten als hij in een versnelling staat.

## Achteruitrijchakelaar

Zie Afbeelding 8. Met de achteruitrijchakelaar wordt de elektrische achteruitrijmotor ingeschakeld. De achteruitcontrolelamp brandt als de achteruit ingeschakeld is.

Zie **BEDIENINGSELEMENTEN EN CONTROLELAMPEN > WERKING ACHTERUIT** (Pagina 54) voor gedetailleerde bedieningsprocedures.

om01714a

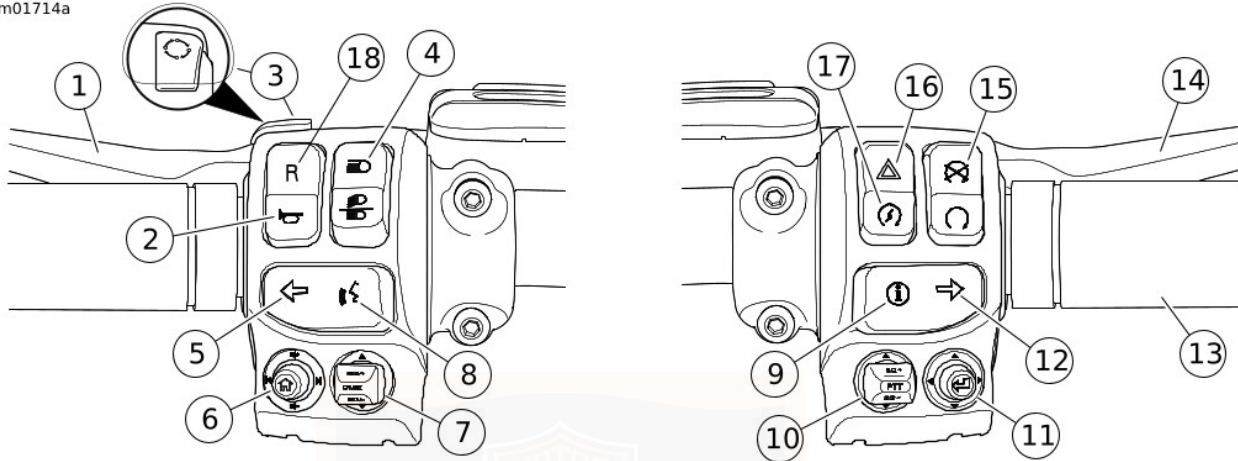

- |  |  |
|--|--|
| 1. Koppelingshendel                    | 10. Schakelaar Push-To-Talk/gevoeligheidsdrempelwaarde (indien aanwezig) |
| 2. Claxonschakelaar                    | 11. Cursor-/selecteren-schakelaar  |
| 3. Actieschakelaar                     | 12. Schakelaar rechter richtingaanwijzer                                 |
| 4. Koplampdimmerschakelaar             | 13. Gashendel  |
| 5. Schakelaar linker richtingaanwijzer | 14. Voorremhendel  |
| 6. Start-/volume-/zoeken-schakelaar    | 15. Motorschakelaar  |
| 7. Cruise-controlschakelaar            | 16. Alarmknipperlichtschakelaar  |
| 8. Schakelaar voor spraakopdracht      | 17. Motorstartschakelaar   |
| 9. Voertuiginformatieschakelaar        | 18. Achteruitrijschakelaar   |

Afbeelding 8. Handbediening

## WERKING ACHTERUIT

Het voertuig heeft een elektrische achteruitrijmotor. De achteruitrijmotor gebruikt accuspanning om het voertuig achteruit te laten rijden als de motor draait en de versnellingsbak in de vrijstand staat.

De achteruitrijmotor is ontworpen voor kortdurend gebruik bij een lage belasting. Bij het achteruitrijden op steile hellingen of over lange afstanden, bij het achteruitrijden terwijl de remmen bediend worden of de parkeerrem geactiveerd is of bij het achteruitrijden terwijl het voertuig weerstand ondervindt van bijvoorbeeld een stoeprand, kan de accu te ver ontladen raken en kan de stroomonderbreker voor de achteruit geactiveerd worden.

Door het licht activeren van de remmen tijdens het achteruitrijden, achteruitrijden en vervolgens proberen vooruit weg te rijden of achteruit een steile helling op rijden en het voertuig vervolgens de andere kant op laten rollen, kan ertoe leiden dat de achteruitaandrijving niet ontkoppelt. Als dat het geval is, is er een luid gierend geluid hoorbaar als er vooruit gereden wordt en wordt er aanzienlijke weerstand gevoeld, alsof de parkeerrem geactiveerd is. Breng in dat geval het voertuig direct tot stilstand en beweeg het iets heen en weer om de achteruitaandrijving te ontkoppelen. Als er vooruit gereden wordt terwijl de achteruitaandrijving niet ontkoppeld is, kan de achteruitrijmotor beschadigd raken.

### OPMERKING

*Breng het voertuig altijd geheel tot stilstand alvorens een vooruitversnelling of de achteruit in te schakelen.*

1. Breng het voertuig volledig tot stilstand met de voor- en/of achterrem. Controleer als het voertuig geparkeerd staat of de parkeerrem is gedeactiveerd.
2. Zie Afbeelding 9. Houd bij draaiende motor en de vrijstand ingeschakeld de achteruitrijschakelaar op de linker schakelaarunit ingedrukt totdat de achteruitrijlamp in de toerenteller gaat branden. Zie Afbeelding 5. De lamp in de toerenteller geeft aan dat de achteruit is ingeschakeld. Laat de achteruitrijschakelaar los. De neutraallamp gaat uit als de achteruitrijlamp aan gaat.

### OPMERKING

*De lamp gaat niet branden of knippert drie keer als niet voldaan is aan de voorwaarden voor het inschakelen van de achteruit. Als de lamp niet gaat branden of blijft knipperen, controleer dan of de motor is gestart, in vrij staat en de stroomonderbreker niet is geactiveerd.*

3. Druk de achteruitrijschakelaar nogmaals in om de elektrische achteruitrijmotor in te schakelen. De motorfiets blijft achteruitrijden zolang de achteruitrijschakelaar ingedrukt gehouden wordt. De achteruit wordt automatisch uitgeschakeld als de motor uitgezet wordt of als er een vooruitversnelling ingeschakeld wordt.

### OPMERKING

- *De achteruitrijnsnelheid van de motorfiets wordt beïnvloed door hellingshoek van het oppervlak. Als u achteruit een heuvel oprijdt, moet u zowel de voor- als achterrem gebruiken om de achteruitrijnsnelheid te regelen. Rijd niet sneller dan loopsnelheid en zorg dat u altijd uw snelheid kunt verminderen of het voertuig kunt stoppen.*
  - *De achterzijde van het voertuig is breder dan die van een gewone motorfiets. Controleer bij het manoeuvreren of er voldoende ruimte is.*
  - *Als de achteruitrijmotor niet werkt, kijk dan bij ONDERHOUD EN SMERING > STROOMONDERBREKER ACHTERUITRIJMOTOR (Pagina 186) om de stroomonderbreker te resetten.*
4. Laat de achteruitrijschakelaar los. Rem indien nodig om het voertuig tot stilstand te brengen.
  5. Schakel een vooruitversnelling in en rijd vooruit weg of zet het contactslot in de stand OFF (uit) en activeer de parkeerrem.

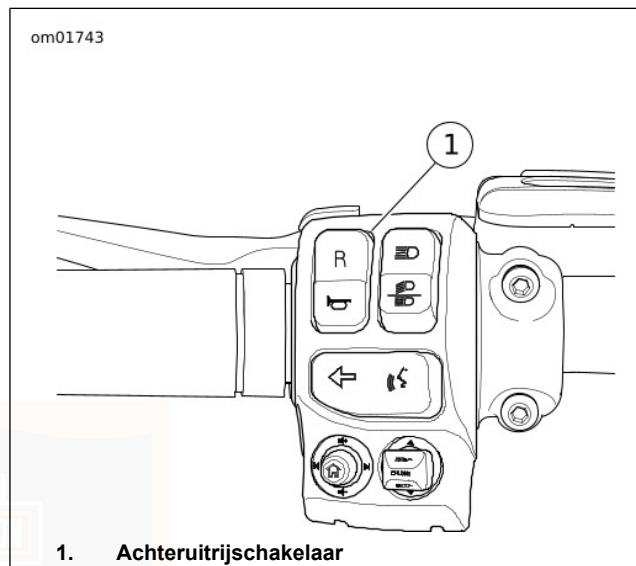

1. Achteruitrijschakelaar

Afbeelding 9. Bediening achteruit

## CRUISE-CONTROL

### ▲ WAARSCHUWING

**Gebruik de cruise-control niet bij druk verkeer, op wegen met scherpe bochten of blinde hoeken en op gladde wegen. Indien de cruise-control onder deze omstandigheden wordt gebruikt, kunt u de controle over de motor verliezen, met mogelijk ernstig of dodelijk letsel tot gevolg. (00083a)**

### ▲ WAARSCHUWING

**Rijd met een snelheid die geschikt is voor het wegdek en de omstandigheden en rijd nooit sneller dan de aangegeven maximaal toegestane snelheid. Wanneer u te snel rijdt, kunt u de controle over de motor verliezen, met mogelijk ernstig of dodelijk letsel tot gevolg. (00008a)**

U kunt de cruise-control activeren om de motorfiets automatisch op cruise-snelheid te houden. De bestuurder blijft de controle houden en kan de cruise-control op elk moment uitschakelen door de remmen of de koppeling te bedienen, aan de gashendel te draaien of de cruise-control gewoon uit te schakelen.

De cruise-control kan worden geactiveerd bij snelheden tussen 48 km/h (30 mph) en 145 km/h (90 mph). Het systeem werkt niet bij snelheden die buiten dit bereik vallen.

De bestuurder kan tijdens cruise-control de snelheid tot 16 km/h (10 mph) of hoger (afhankelijk van hoe hard de bestuurder aan de gashendel draait en de toestand van de motor) tot boven het SET-punt (instelpunt) brengen, voordat het systeem automatisch wordt uitgeschakeld. Dit betekent dat de bestuurder, indien nodig, de snelheid tijdelijk kan verhogen. Indien te sterk aan de gashendel wordt gedraaid, kan het systeem worden uitgeschakeld.

### OPMERKING

*Niet-specifieke banden of versnelling kan de werking van de cruise-control negatief beïnvloeden.*

## De cruise-snelheid instellen

1. Zie Afbeelding 8. Druk de CRUISE-schakelaar in om cruise-control in te schakelen. Het cruise-control lampje wordt oranje om aan te geven dat de cruise-control is ingeschakeld. Zie Afbeelding 5.
2. Wanneer de motorfiets met de gewenste snelheid tussen 48–145 km/h (30–90 mph) rijdt, drukt u even op de knop SET om de cruise-control op de huidige snelheid vast te zetten. Het cruise-control lampje wordt groen om aan te geven dat de geselecteerde cruise-snelheid is vergrendeld.

## De cruise-snelheid uitschakelen

Wanneer de cruise-snelheid wordt uitgeschakeld, wordt het cruise-control lampje oranje. De cruise-control is nog steeds ingeschakeld en de vorige cruise-snelheid kan worden hervat. De cruise-snelheid wordt automatisch uitgeschakeld wanneer een van de volgende gebeurtenissen worden gedetecteerd.

- De voor- of achterrem wordt gebruikt.
- De koppeling van de motorfiets is ontkoppeld (de module registreert dat het motortoerental te hoog is).
- De gashendel is een stukje of helemaal dichtgedraaid, waardoor de roll-offschakelaar (deactiveringsschakelaar) wordt geactiveerd.
- Wanneer de snelheid meer dan 16 km/h (10 mph) boven de ingestelde snelheid komt (afhankelijk van hoe hard de bestuurder aan de hendel draait en de toestand van de motor).
- De CRUISE-schakelaar wordt ingedrukt (cruise-control wordt uitgeschakeld).
- De motorsnelheid ligt buiten het werkingsbereik.

## De cruise-snelheid hervatten

Als het systeem is uitgeschakeld met een van de methoden beschreven in DE CRUISE-SNELHEID UITSCHAKELEN, is het systeem nog steeds actief. De vorige ingestelde snelheid

blijft van kracht en kan worden hervat totdat de cruise-control wordt uitgeschakeld.

Zie Afbeelding 8. Druk op RESUME (hervatten) om de vorige ingestelde snelheid te hervatten.

De cruise-control wordt niet hervat als de voertuigsnelheid meer dan 24 km/h (15 mph) lager is dan de vorige ingestelde snelheid. Druk in dit geval op SET om een nieuwe cruise-snelheid in te stellen.

## De cruise-snelheid verhogen/verlagen

Wanneer u een cruise-snelheid hebt ingesteld, kunt u door even op RESUME/+ te drukken de snelheid verhogen of even op SET/- drukken om deze te verlagen. De cruise-snelheid wordt dan met 1,6 km/h (1 mph) verhoogd of verlaagd.

Door de schakelaar ingedrukt te houden verhoogt of verlaagt u de snelheid met stappen van 1,6 km/h (1 mph) totdat u de schakelaar weer loslaat. Er is een vertraging van circa 2 seconden voordat de snelheid verandert.

## De cruise-snelheid deactiveren

Druk de CRUISE-schakelaar in om cruise-control uit te schakelen. Het cruise-control lampje gaat uit om aan te geven dat het systeem is uitgeschakeld. U moet de cruise-control weer opnieuw inschakelen voordat u een nieuwe snelheid

kan instellen. De cruise-control wordt ook gedeactiveerd als u de motorfiets uitschakelt en opnieuw start.

## ACCESSOIRESCHAKELAAR

### MEDEDELING

**U kunt u het oplaadsysteem van het motorvoertuig overbelasten indien u te veel elektrische accessoires aanbrengt. Als de op een bepaald moment gebruikte accessoires samen meer stroom verbruiken dan het laadsysteem kan opwekken, kan de accu als gevolg van het stroomverbruik leegraken waardoor er schade aan het elektrische systeem van de motorfiets kan ontstaan. (00211d)**

Zie Afbeelding 11. De accessoirestekker bevindt zich achter het linker zijpaneel. Raadpleeg een Harley-Davidson-dealer voor verkrijgbare elektrische accessoires die kunnen worden geïnstalleerd.

Zie Afbeelding 10. Naast de contactschakelaar in de kuipkap bevindt zich een paneel voor accessoireschakelaars. Er kunnen schakelaars van geïnstalleerde accessoires worden toegevoegd. De maximum laadcapaciteit per schakelaar is 2 A.

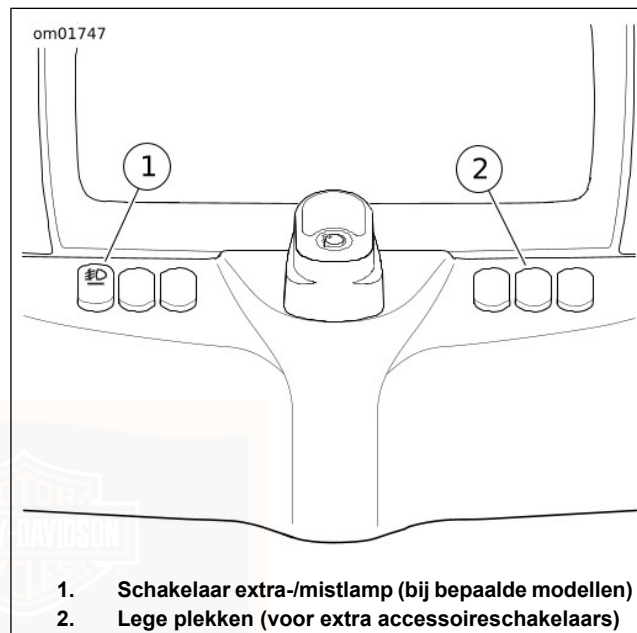

**Afbeelding 10. Kuipkapschakelaars**

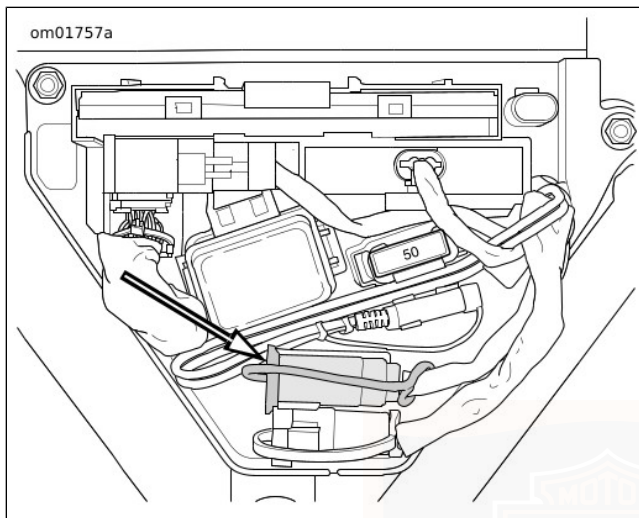

**Afbeelding 11. Accessoirecontact (onder linkerzijafdekking)**

## EXTRA-/MISTLAMPEN

De extra-/mistlampen bieden extra verlichting op de weg en omgeving in donkere of regenachtige omstandigheden. Door de lampen wordt de motorfiets ook beter zichtbaar voor andere weggebruikers.

Zie Afbeelding 10. Bij uitvoeringen met extra-/mistlampen bevindt de schakelaar zich links op de kuipkap.

**Domestic (USA)/Canada-configuraties:** De extra-/mistlampen worden zo geconfigureerd dat ze worden uitgeschakeld wanneer het grootlicht wordt ingeschakeld, tenzij anders vereist door uw land/provincie.

## BEDIENINGSELEMENTEN VOOR PASSAGIER

Zie Afbeelding 12. Sommige motorfietsen hebben rechts van de Tour-Pak knoppen voor de passagier. Met deze knoppen kan de passagier functies bedienen in het infotainmentsysteem. Zie de BOOM! BOX GEBRUIKERSHANDLEIDING voor uitgebreide instructies.

### Modusschakelaar

**MODE (modus):** Druk de schakelaar in om de volgende beschikbare audiobron te selecteren.

**UP/DN:** Druk op de knop omhoog/omlaag om het vorige/volgende radiostation of mediabestand te selecteren.

### Schakelaar Push-To-Talk (PTT)/Volume (VOL)

**PTT:** Druk op de schakelaar om te communiceren via CB of intercom.

**VOL+/VOL-:** Druk op de knop omhoog/omlaag om het volume naar de passagierskoptelefoon te verhogen/verlagen.

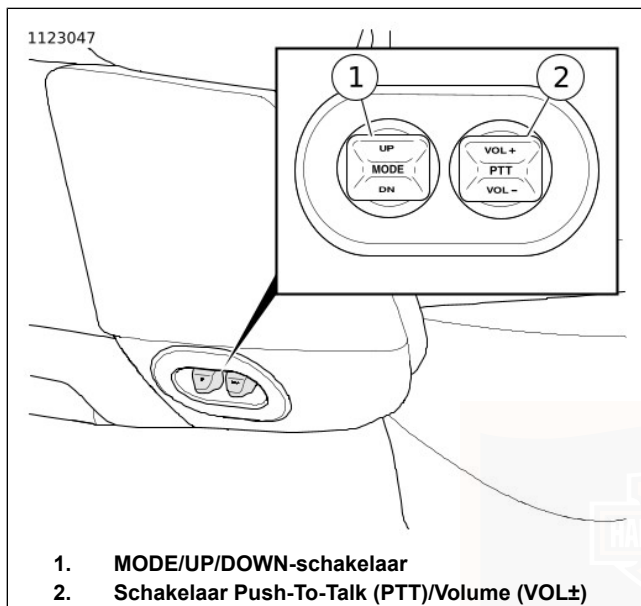

Afbeelding 12. Bedieningselementen voor passagier

## BOOM! BOX-INFOTAINMENTSISTEEM

### ⚠ WAARSCHUWING

Stel het volumeniveau en andere bedieningsopties van audio- en elektronische apparaten in voordat u wegrijdt. Door afleidingen kunt u de controle over de motor verliezen met ernstig of dodelijk letsel tot gevolg. (00088b)

### ⚠ WAARSCHUWING

Stel het CB-kanaal, de gevoeligheidsdrempelwaarde en het volume in voordat u gaat rijden, om het maken van afstellingen tijdens het rijden te minimaliseren. Door afleidingen kunt u de controle over de motor verliezen met ernstig of dodelijk letsel tot gevolg. (00089a)

### ⚠ WAARSCHUWING

Luister niet op een dusdanig hoog geluidsniveau dat verkeerslawaai niet meer hoorbaar is of de voor een veilig gebruik van de motorfiets benodigde concentratie verloren gaat. Door afleidingen of een volumeniveau dat het verkeerslawaai overstemt, kunt u de controle over de motor verliezen met ernstig of dodelijk letsel tot gevolg. (00539b)

### OPMERKING

- *Zie de BOOM! BOX GEBRUIKERSHANDLEIDING voor een volledige beschrijving van functies en de bedieningsinstructies.*
- *Voer een systeeminstallatie uit en raak vertrouwd met de knoppen en functies van het infotainmentsysteem voordat u met de motorfiets de weg op gaat.*
- *Ga voor extra instructies en meer informatie naar een bevoegde Harley-Davidson-dealer en online bronnen op [www.harley-davidson.com/touring](http://www.harley-davidson.com/touring).*

Zie Afbeelding 13. Sommige voertuigen beschikken over een Boom! Box-infotainmentsysteem. Het systeem werkt als het contact in de stand IGNITION (ontsteking) of ACCESSORY (accessoires) staat. De radio beschikt over de volgende knoppen.

**Aan-uit/Dempen:** Houd de knop ingedrukt om het systeem in of uit te schakelen. Druk kort op de knop om het dempen in of uit te schakelen en de media te onderbreken.

**Start:** Druk op deze knop om het startscherm weer te geven.

**Favorieten:** Druk hierop om de opgeslagen favoriet weer te geven.

**Navigatie:** Indien aanwezig, drukt u op deze schakelaar om GPS-navigatie te starten (of om het kompas op sommige modellen weer te geven).

**Aanraakscherm:** Selecteer items op het aanraakscherm om het infotainmentsysteem te bedienen. Het aanraakscherm kan worden bediend met handschoenen aan. Het aanraakscherm heeft een vervangbare schermbeschermer, die op het scherm moet blijven zitten. Schade aan het scherm zonder dat er een schermbescherming is gebruikt, valt niet onder de garantie.

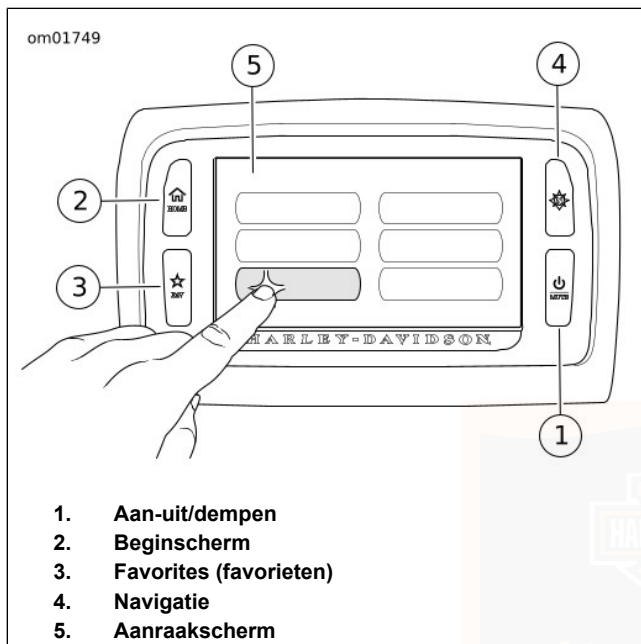

**Afbeelding 13. Boom! Box-infotainmentsysteem  
MEDIACOMPARTIMENT**

Zie Afbeelding 14. Het Jukebox-mediacompartiment is een vak in het dashboard dat gebruikt kan worden om een media-apparaat aan te sluiten of kleine items op te slaan.

Mediaspelers en USB-opslagapparaten met mediabestanden kunnen worden aangesloten op de USB-poort. Radiosysteemupdates worden ook via een USB-opslagapparaat uitgevoerd.

De USB-poort laadt het aangesloten apparaat op terwijl de contactschakelaar in de stand IGNITION (ontsteking) of ACCESSORY (accessoire) staat. Zie de BOOM! BOX GEBRUIKERSHANDLEIDING om updates of afspeelbestanden te installeren.

**Open:** Zie Afbeelding 14. Druk op het onderste gedeelte van het klepje en laat weer los.

**Gesloten:** Duw het klepje stevig dicht totdat de vergrendeling vastklikt.

**Installeer USB- of media-apparaat:** Zie Afbeelding 15. Sluit het apparaat aan op de USB-poort. Plaats het apparaat in de gestoffeerde houder. Sluit het klepje van het compartiment.

**Klepvergrendeling opnieuw instellen:** Als het klepje van het compartiment geforceerd is geopend of niet goed sluit, moet de vergrendeling mogelijk opnieuw worden ingesteld. Duw het klepje dicht. Open het klepje. Sluit het klepje weer om het vergrendelingsmechanisme te herstellen.

Houd het klepje tijdens het rijden gesloten om te voorkomen dat er items uit vallen. Verwijder waardevolle items uit het mediacompartiment voordat u de motor onbeheerd achterlaat.

De houder kan worden verwijderd om het mediacompartiment te reinigen. Plaats de houder voor het rijden weer terug om te voorkomen dat media-apparaten in het compartiment verschuiven en om trillingen te minimaliseren.

**OPMERKING**

Gebruik **geen** mediaspelers met harde schijven. Trillingen kunnen interne schade veroorzaken.

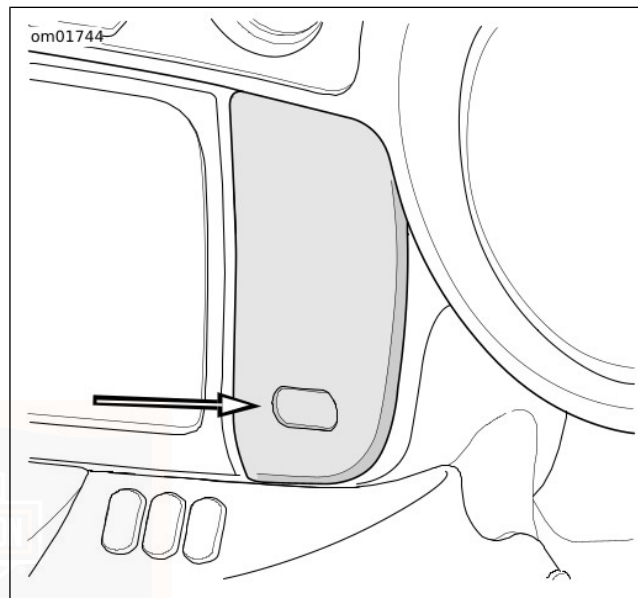

**Afbeelding 14. Mediacompartiment**

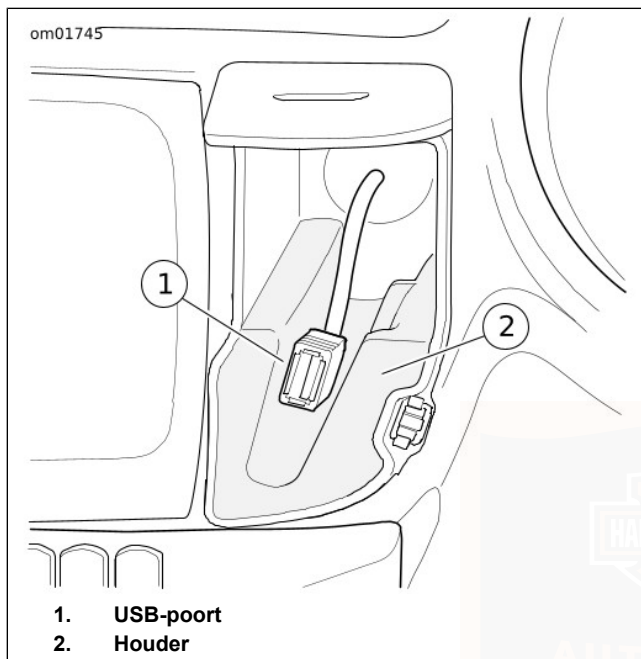

**Afbeelding 15. USB-poort**

## HOOFDTELEFOON AANSLUITING

### MEDEDELING

Trek niet aan het snoer om de koptelefoon uit de aansluiting te trekken. Trek in plaats daarvan aan de koptelefoonstekker. (00174a)

Zie Afbeelding 16 en Afbeelding 17. Op sommige motorfietsen zit de koptelefoonconnector voor de bestuurder op het brandstoftankpaneel en die voor de passagier op de linker luidsprekerhuls. De koptelefoons worden gebruikt om de CB, intercom, spraakfunctie en andere functies op bepaalde modellen te bedienen.

Gebruik de Harley-Davidson 7-pins DIN-koptelefoon die bij sommige modellen geleverd wordt of kan worden aangeschaft bij een Harley-Davidson-dealer. Andere koptelefoons en microfoons werken niet. Zie de instructies die met de koptelefoon worden meegeleverd om in de helm te installeren.

Sluit de koptelefoon aan door de rand op de koptelefoon uit te lijnen met de sleuf op de connector.

Audiorouting voor de koptelefoon wordt beheerd via de radio. De volume- en de push-to-talk-functies worden uitgevoerd met de handknoppen voor bestuurder en passagier. Zie de BOOM! BOX GEBRUIKERSHANDLEIDING.

De stekkerdopjes blijven dicht zolang ze niet gebruikt worden, om te voorkomen dat er vuil en water in de stekkers komen. Sluit beide stekkerdopjes voordat u de motorfiets gaat wassen.

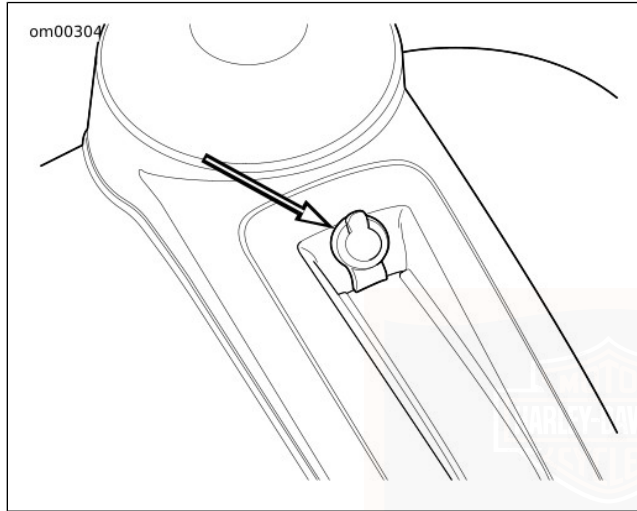

Afbeelding 16. Connector van bestuurderskoptelefoon

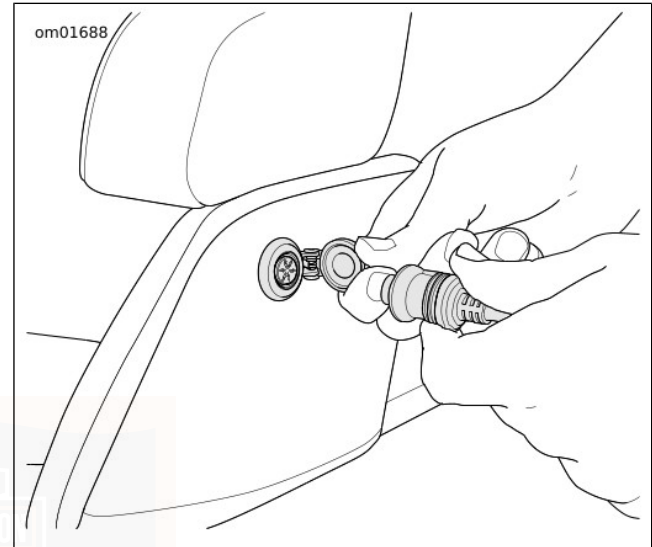

Afbeelding 17. Connector van passagiersheadset  
**ELEKTRONISCHE GASKLEPREGELING (ETC)**

De motorfiets is uitgerust met een elektronische gasklepregeling (ETC). In plaats van een mechanische kabelverbinding met het gasklephuis, gebruikt deze technologie redundante handgreepsensoren om de door de bestuurder gewenste gaskleppepositie aan de elektronische regelmodule (ECM) door te geven. De ECM regelt dan de

juiste brandstof- en luchttoevoer en het juiste ontstekingstijdstip op basis van de handelingen van de bestuurder. De handgreepsensor heeft inwendige nokken en een veerklem, zodat hij natuurlijk aanvoelt en werkt.

Als een onderdeel defect raakt, zorgt de ETC voor de veiligheid van de bestuurder en een ononderbroken werking van de motorfiets. De elektronische regelmodule monitort de status van de handgreepsensoren, de activering van de gasklep en de luchtstroom. Als er problemen worden aangetroffen, schakelt de motorfiets de cruise-control uit, gaat de motorcontrolelamp branden en keert het systeem terug naar een van de onderstaande verstekmodussen.

### **Modus met beperkte functie van ETC**

Voor de bestuurder lijkt het alsof het systeem bijna normaal functioneert. De motorfiets werkt met voorzieningen die waken voor onbedoelde acceleratie.

### **Modus met vermogensregeling door ETC**

De aandrijver van de gasklep valt terug naar de 'stationaaraanslag' of 'limp-home' positie, die voldoende koppel levert voor een rijsnelheid van ongeveer 40 km/h (25 mph). De respons van de motorfiets op signalen van de handgreepsensor neemt aanzienlijk af.

### **Modus met door ETC geforceerd stationair draaien**

De aandrijver van de gasklep wordt naar de positie voor 'snel stationair' gedwongen, met voldoende koppel om te kruipen, maar niet voldoende om een normale rijsnelheid te verkrijgen.

### **Modus met door ETC geforceerde uitschakeling**

De motor wordt tot uitschakelen gedwongen.

## **SCHAKELPEDAAL**

### **Locatie**

Zie Afbeelding 18. Het schakelpedaal bevindt zich aan de linkerzijde van de motor en wordt met de linkervoet bediend. Het schakelpedaal schakelt de versnellingsbak in zes opeenvolgende standen.

### **Schakelpatroon**

<b>MEDEDELING</b>
-------------------

**De koppeling moet volledig ontkoppeld zijn, voordat er wordt geschakeld. Indien u de koppeling niet volledig laat ontkoppelen, kan de apparatuur beschadigd raken. (00182a)**

Zie Afbeelding 18. Elke versnelling moet achtereenvolgens worden ingeschakeld. Til het schakelpedaal omhoog om naar een hogere versnelling te schakelen en druk het schakelpedaal omlaag om naar een lagere versnelling te schakelen. Telkens nadat u een hogere/lagere versnelling hebt gekozen, moet u het schakelpedaal loslaten zodat deze naar zijn ruststand kan terugkeren. Zie BEDIENING > SCHAKELEN (Pagina 110).

## Neutraal

De neutrale positie is tussen de eerste en tweede versnelling. De versnellingsbak kan vanuit de eerste of tweede versnelling in de neutrale stand worden gezet. Til het schakelpedaal een halve slag op of druk deze een halve slag in. In de neutrale stand brandt de controlelamp.

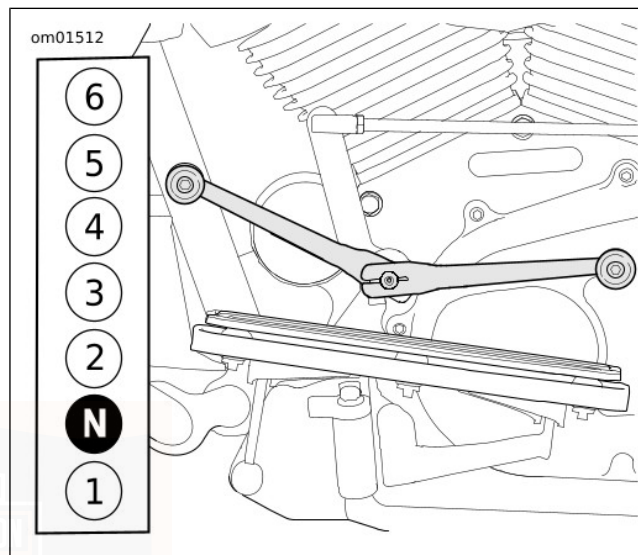

**Afbeelding 18. Schakelpedaal en schakelpatroon  
HAK-TEEN-SCHAKELPEDAAL**

Zie Afbeelding 19. Sommige motorfietsen hebben een hak-/teen-schakelpedaal. Met de hiel van de linkervoet kan omhoog worden geschakeld. Met de teen kan omhoog en omlaag worden geschakeld.

**Omlaag schakelen (teen):** Duw het teen-schakelpedaal helemaal naar beneden

**Omhoog schakelen (teen):** Duw het teen-schakelpedaal helemaal naar boven

**Omhoog schakelen (hiel):** Duw het hiel-schakelpedaal helemaal naar beneden

Laat telkens nadat u een hogere/lagere versnelling hebt gekozen, het schakelpedaal los, zodat deze naar zijn middelste stand kan terugkeren.

#### OPMERKING

*De hoogte van de hiel- en teen-schakelpedalen kan worden aangepast aan de voorkeur van de bestuurder. Controleer dat het pedaal na afstellen over de volle lengte kan bewegen. Raadpleeg de servicehandleiding.*

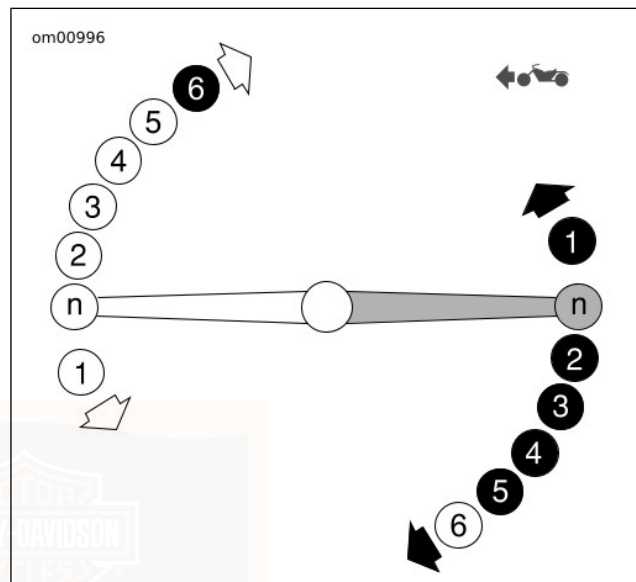

Afbeelding 19. Hak-teen-schakelpedaal

## REMSYSTEEM

### ⚠ WAARSCHUWING

Bedien de remmen niet zo hard dat het wiel blokkeert. Wanneer een wiel blokkeert, kunt u de controle over de motor verliezen, met mogelijk ernstig of dodelijk letsel tot gevolg. (00053a)

Dit voertuig heeft een gekoppeld remsysteem, wat inhoudt dat bij het bedienen van het achterrempedaal ook de voorrem bediend wordt. Het achterrempedaal bevindt zich aan de rechterzijde van de motorfiets. Bedien het achterrempedaal met de rechtervoet.

Met de voorremhendel wordt alleen de voorrem bediend. De voorremhendel bevindt zich op de rechter stuurhelft. Bedien deze hendel met de vingers van de rechterhand.

### **▲ WAARSCHUWING**

**Houd uw vingers niet tussen de handhendel en de handgreep. Indien u uw hand verkeerd plaatst, dan kan het zijn dat u de hendel niet goed kunt bedienen. Dit betekent dat u de controle over de motor kunt verliezen, met mogelijk ernstig of dodelijk letsel tot gevolg. (00032a)**

De remmen moeten gelijkmatig worden bediend om te voorkomen dat de wielen blokkeren. Een balans tussen de bediening van de voor- en achterrem is gewoonlijk het beste.

## **PARKEERREM**

Zie Afbeelding 20. Het parkeerrempedaal bevindt zich aan de linkerzijde van het voertuig. Het parkeerrempedaal bedient op mechanische wijze de remmen op beide achterwielen, waardoor voorkomen wordt dat het geparkeerde voertuig weggrolt. Het controlelampje van de parkeerrem gaat branden als de parkeerrem geactiveerd is.

Gebruik de parkeerrem niet als het voertuig in beweging is. Het is geen noodrem. Deactiveer de parkeerrem altijd alvorens weg te rijden.

### **OPMERKING**

*Omdat remblokken slijten kan het zijn dat het nodig is de parkeerrem af te stellen voor een goede parkeerremwerking. De controlelamp van de parkeerrem gaat branden als de parkeerrem geactiveerd is, ook al grijpt de parkeerrem niet goed aan. Zie ONDERHOUD EN SMERING > PARKEERREM (Pagina 144) voor controle en afstelling.*

## **Activeren van de parkeerrem**

1. Breng het voertuig geheel tot stilstand.
2. Schakel de eerste versnelling in en zet de motor uit.
3. Trek de voorrem aan en plaats uw rechtervoet op het achterrempedaal.
4. Zie Afbeelding 20. Trap met uw linkervoet het parkeerrempedaal zo ver mogelijk in.

### **OPMERKING**

*De druk op het achterrempedaal neemt toe als de parkeerrem geactiveerd wordt. Dit is normaal. Bied geen weerstand aan de beweging van het achterrempedaal bij het activeren van de parkeerrem.*

## Deactiveren van de parkeerrem

1. Trek de voorrem aan en plaats uw rechervoet op het achterrempedaal.
2. Zie Afbeelding 20. Trap met uw linkervoet stevig op het parkeerrempedaal en laat het pedaal vervolgens los. Het parkeerrempedaal keert terug in zijn oorspronkelijke positie. De druk op het achterrempedaal neemt af als de parkeerrem gedeactiveerd wordt.
3. Start de motorfiets. De controlelamp voor de parkeerrem moet uitgaan. Rijd op een normale manier weg.

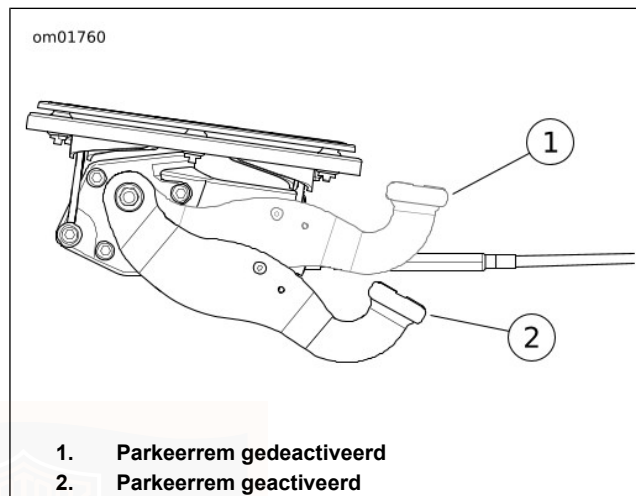

Afbeelding 20. Parkeerrem

## PASSAGIERSTREEPLANKEN

De treeplanken voor de passagier kunnen in drie verschillende posities worden afgesteld. Verwijder indien nodig de plastic pluggen uit de steun van de treeplank in het frame.

1. Zie Afbeelding 21. Verwijder de inbusschroef met borgring aan de bovenkant van de treeplankbeugel. Verwijder de onderste bout niet.

2. Schuif de beugel in de gewenste positie.
3. Plaats de inbusschroef met borgring. Breng een druppel Loctite draadborgmiddel 243 (blauw) aan op de schroefdraden. Haal de inbusschroef aan tot 49–56 N·m (36–42 ft-lbs).

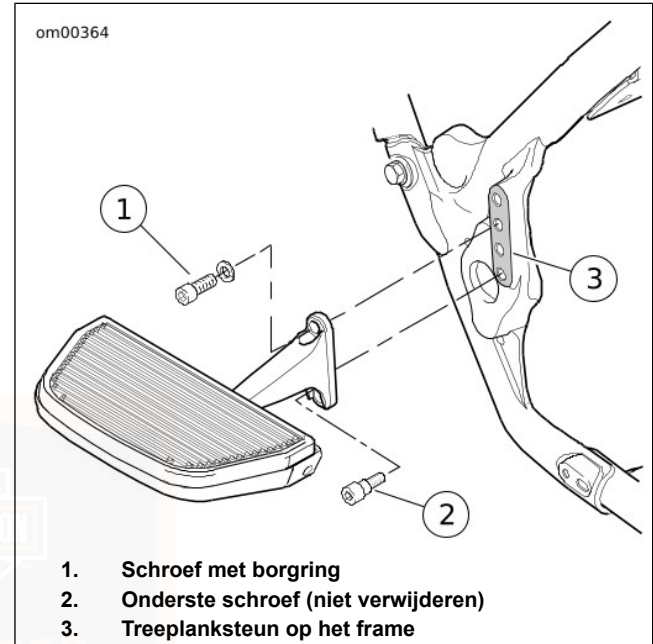

Afbeelding 21. Passagierstreeplank

## BRANDSTOFTANKDOP

Zie VEILIGHEID STAAT VOOROP > REGELS VOOR VEILIG GEBRUIK (Pagina 5) en neem de volgende veiligheidsprocedures door.

### ▲ WAARSCHUWING

Voorkom morsen. Maak de brandstoftankdop langzaam open. Het brandstofpeil mag niet hoger komen dan de onderste rand van het vulnekinzetstuk. Dit laat voldoende ruimte over zodat de brandstof kan uitzetten. Draai de vuldop na het tanken weer vast. Benzine is uitermate ontvlambaar en zeer explosief, wat ernstig of dodelijk letsel tot gevolg kan hebben. (00028b)

### ▲ WAARSCHUWING

Zet de motorfiets nooit met benzine in de tank binnen of in de garage waar open vuur, waakvlammen, vonken of elektromotoren aanwezig zijn. Benzine is uitermate ontvlambaar en zeer explosief, wat ernstig of dodelijk letsel tot gevolg kan hebben. (00003a)

### ▲ WAARSCHUWING

Gebruik geen vuldoppen van andere merken. Vuldoppen van andere merken passen niet altijd goed en kunnen lekken, met mogelijk ernstig of dodelijk letsel tot gevolg. Neem contact op met een Harley-Davidson-dealer voor goedgekeurde vuldoppen. (00034a)

### MEDEDELING

Mors tijdens het tanken geen brandstof op de motorfiets. Veeg op de motorfiets gemorste brandstof direct af. Brandstof kan cosmetische oppervlakken beschadigen. (00147b)

### MEDEDELING

Gebruik alleen loodvrije brandstof in motorfietsen met katalysators. Indien loodhoudende brandstof wordt gebruikt, wordt het uitlaatregelsysteem beschadigd. (00150c)

De brandstofdop bevindt zich onder een druktoets of vergrendelklepje op de brandstoftank.

**Drukknop brandstofklep:** Zie Afbeelding 22. Drukknop om het klepje te openen.

**Vergrendelen van brandstofklep:** Zie Afbeelding 23. Gebruik de contactsleutel om de brandstofklep te ontgrendelen. Vergrendel de brandstofklep door de sleutel te verwijderen en de klep te sluiten.

Vul de brandstoftank langzaam om het morsen van brandstof te voorkomen. Het brandstofniveau mag niet hoger komen dan de onderste rand van het vulnekinzetstuk. Laat voldoende ruimte over dat de brandstof kan uitzetten. Wanneer de brandstof in een overvolle tank uitzet, kan de uitzettende

brandstof door de vuldopontluchting op omringende gebieden terechtkomen.

Draai na het tanken de brandstofdop goed aan. Draai de brandstofdop naar rechts totdat hij klikt. Sluit de brandstofklep.

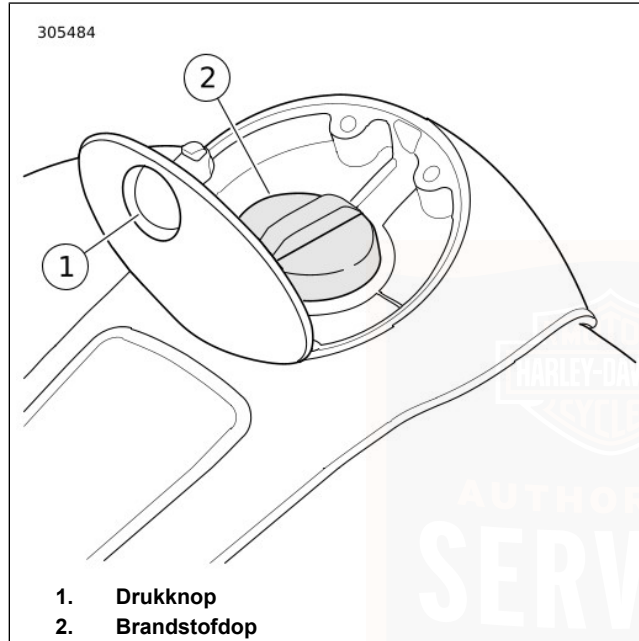

Afbeelding 22. Drukknop brandstofklep

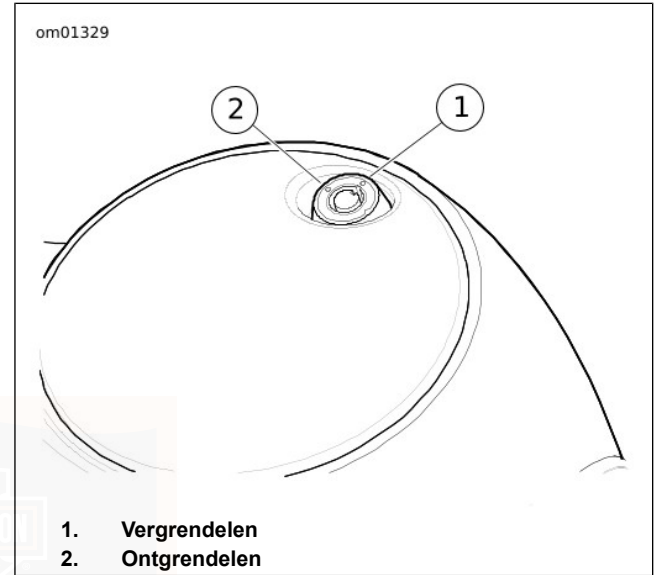

Afbeelding 23. Vergrendelen van brandstofklep

## ACHTERUITKIJKSPIEGELS

### ⚠ WAARSCHUWING

Voorwerpen in spiegels zijn dichterbij dan het lijkt. Wees zorgvuldig bij het inschatten van de afstand van voorwerpen in de spiegels. Als de afstanden niet goed worden ingeschat, kan dit ernstig of dodelijk letsel tot gevolg hebben. (00033a)

Uw voertuig is met twee bolle achteruitkijkspiegels uitgerust.

Met dit type spiegel heeft u een veel breder zicht aan de achterkant dan met een platte spiegel. Auto's en andere voorwerpen zien er echter kleiner uit en lijken ook verder weg te zijn dan bij een platte spiegel.

- Ga voorzichtig te werk bij het schatten van de grootte of relatieve afstand van voorwerpen in deze achteruitkijkspiegels.
- Stel voor het rijden de achteruitkijkspiegels altijd zo af dat u het gebied achter de motor duidelijk kunt zien.

### OPMERKING

*Stel de spiegels zo af dat u een klein deel van uw schouder in iedere spiegel kunt zien. Dit helpt u bij het inschatten van de relatieve afstand tussen andere voertuigen en uw motor.*

## ACHTERLUCHTVERING

### ⚠ WAARSCHUWING

Ga voorzichtig te werk bij het ontluichten van de vering. Vocht in combinatie met smeermiddel kan op het achterwiel en/of remonderdelen lekken, waardoor de grip op de weg wordt verminderd met mogelijk ernstig of dodelijk letsel tot gevolg. (00084a)

### MEDEDELING

**Overschrijd de maximale luchtdruk voor de vering niet. Luchtonderdelen lopen snel vol. Gebruik daarom lucht die onder lichte druk staat. Indien u dit niet doet, kunnen er onderdelen beschadigd raken. (00165b)**

Het voertuig is uitgerust met een achtervering die met behulp van luchtdruk verstelbaar is. De luchtdruk in de achterste schokdempers kan worden aangepast aan de belasting, de rijstijl en het persoonlijke comfort.

1. Verwijder de rechter zijafdekking.
2. Zie Afbeelding 24. Verwijder de dop van het ventiel achter de schokdemper.

#### OPMERKING

- Voeg altijd 21–35 kPa (3–5 psi) toe aan de bestaande druk, voordat u lucht uit het systeem laat ontsnappen om te voorkomen dat er olie uit de luchtklep komt. Laat de druk NIET hoger worden dan 345 kPa (50 psi).
  - Overschrijd niet het maximaal toelaatbare gewicht (GVWR) of de maximaal toelaatbare asbelasting (GAWR).
3. Zie Afbeelding 25. Bevestig de LUCHTVERINGPOMPEMETER (ONDERDEELNR.: HD-34633) aan de luchtklep. Verhoog of verlaag de luchtdruk in de schokdemper tot de druk die is gespecificeerd voor uw belasting. Zie Tabel 17.

#### OPMERKING

*De gespecificeerde drukken zijn aanbevolen startpunten. De druk kan worden afgesteld aan de last, de rijstijl en het gewenste comfort. Een lagere druk betekent niet noodzakelijkerwijs dat het rijden zachter is. Indien een druk wordt gebruikt die buiten de aanbevolen drukken valt, dan is de veringsweg kleiner en wordt het comfort voor de bestuurder verminderd.*

4. Plaats de dop op het ventiel.
5. Installeer de rechter zijafdekking.

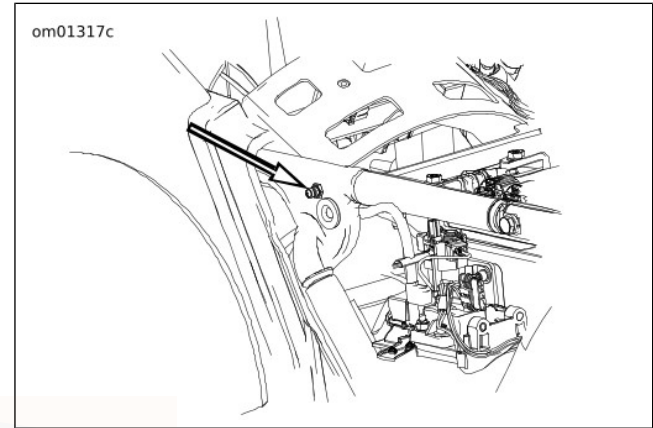

**Afbeelding 24. Achterluchtveringklep**

om01840

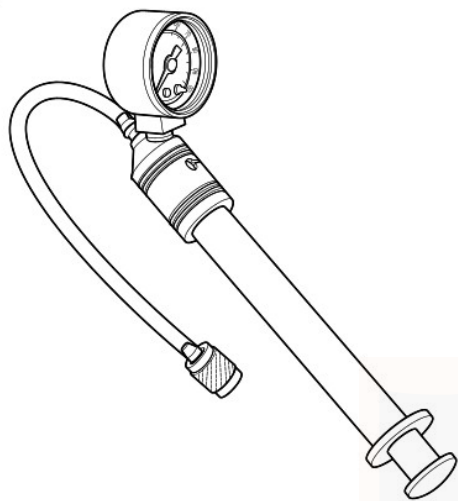

**Afbeelding 25. Pomp met drukmeter voor luchtvering  
(HD-34633)**

**Tabel 17. Aanbevolen luchtdruk voor achtervering**

VEERDEMPERBELASTING	TOTAAL GEWICHT	DRUK	
		kPa	psi
Alleen bestuurder	tot 68 kg (150 lb)	34-69	5-10
	68–91 kg (150–200 lb)	69-138	10-20
	91–113 kg (200–250 lb)	138-206	20-30
	113–136 kg (250–300 lb)	206-276	30-40
	136 kg (300 lb) aan het maximale toegevoegde gewicht toegestaan*	276-345	40-50
Alleen bestuurder en 36 kg (80 lb) bagage	tot 68 kg (150 lb)	172-206	25-30
	68–91 kg (150–200 lb)	206-276	30-40
	91–113 kg (200–250 lb)	276-345	40-50
	113 kg (250 lb) aan het maximale toegevoegde gewicht toegestaan*	345	50
Bestuurder met passagier	Elk gewicht tot maximaal toegestaan toegevoegd gewicht*	345	50
Maximaal geladen motorfiets	Maximaal toegestaan toegevoegd gewicht*	345	50
Laat de druk in de achterste schokdemper <b>niet</b> hoger worden dan 345 kPa (50 psi).			
*Zie Tabel 11 voor het maximaal toegestane toegevoegde gewicht op de motorfiets.			



## BAGAGE

### ⚠ WAARSCHUWING

Zie de sectie **ACCESSOIRES EN BAGAGE** binnen de **VEILIGHEID EERST** in uw handleiding. Indien bagage onjuist wordt geplaatst of accessoires onjuist worden aangebracht, kan dit leiden tot defecten aan componenten en kunnen de stabiliteit, de wegligging en de prestaties worden aangetast, met mogelijk ernstig of dodelijk letsel tot gevolg. (00021c)

### ⚠ WAARSCHUWING

Overschrijd niet het maximaal toelaatbare gewicht (GVWR) of de maximaal toelaatbare asbelasting (GAWR) van de motorfiets. Overschrijden van deze belastingscapaciteiten kan leiden tot defecte onderdelen en een negatief effect hebben op stabiliteit, wegligging en goede werking, met mogelijk ernstig of dodelijk letsel tot gevolg. (00016f)

- Het maximaal toelaatbare gewicht (GVWR) is de som van het gewicht van de motorfiets, de accessoires en het maximumgewicht van de bestuurder, de passagier en de bagage dat veilig kan worden vervoerd.
- De maximaal toelaatbare asbelasting (GAWR) is het maximaal toelaatbare gewicht dat veilig op elke as kan worden vervoerd.

- De GVWR en GAWR zijn vermeld op de informatiesticker op de onderste framebuis.

### ⚠ WAARSCHUWING

**Als bagage onjuist wordt geplaatst of accessoires onjuist worden aangebracht, kan dit van invloed zijn op de stabiliteit en wegligging van de motor, met mogelijk ernstig of dodelijk letsel tot gevolg. (00095a)**

- Houd het gewicht van de bagage dicht bij de motorfiets en zo laag mogelijk; dit minimaliseert de verandering in het zwaartekrachtspunt van de motor. Verdeel het gewicht gelijk over beide zijden van de motor. Plaats grote dingen niet te ver achter de bestuurder en plaats geen gewicht op het stuur of de voorvork. Overschrijd niet de maximum laadcapaciteit vermeld op het label binnenin de bagageruimte.
- Zorg dat de bagage goed vast zit, zodat deze onder het rijden niet verschuift. Controleer de bagage regelmatig.
- Sluit en vergrendel de bagage voordat u gaat rijden of u het voertuig onbeheerd achterlaat.

## TOUR-PAK

### ⚠ WAARSCHUWING

Het maximaal toegestane gewicht van de Tour-Pak mag niet worden overschreden. Door teveel gewicht kunt u de controle over de motor verliezen, met mogelijk ernstig of dodelijk letsel tot gevolg. (00401c)

### ⚠ VOORZICHTIG!

Trek **NIET** aan elektrische draden. Indien er aan elektrische draden wordt getrokken, kan dit de interne geleider beschadigen. Hierdoor ontstaat een hoge weerstand met licht of middelmatig letsel tot gevolg. (00168a)

## Bediening

Zie Afbeelding 26. Sommige motorfietsen hebben een afsluitbare Tour-Pak voor bagage.

**Vergrendelen/ontgrendelen:** Gebruik de contactsleutel om de hendel te vergrendelen of ontgrendelen.

**Open:** Trek aan de hendel. Breng het deksel omhoog.

**Gesloten:** Sluit de klep. Duw de hendel omlaag om het deksel vast te zetten. Trek aan het deksel om te controleren of deze goed dicht is.

## Verwijderen/installeren

### ⚠ VOORZICHTIG!

Trek **NIET** aan elektrische draden. Indien er aan elektrische draden wordt getrokken, kan dit de interne geleider beschadigen. Hierdoor ontstaat een hoge weerstand met licht of middelmatig letsel tot gevolg. (00168a)

De Tour-Pak kan in een voorwaartse of achterwaartse positie worden geïnstalleerd. De motorfiets wordt af fabriek geleverd met de Tour-Pak gemonteerd in achterwaartse positie. Raadpleeg de servicehandleiding of neem contact op met uw Harley-Davidson-dealer.

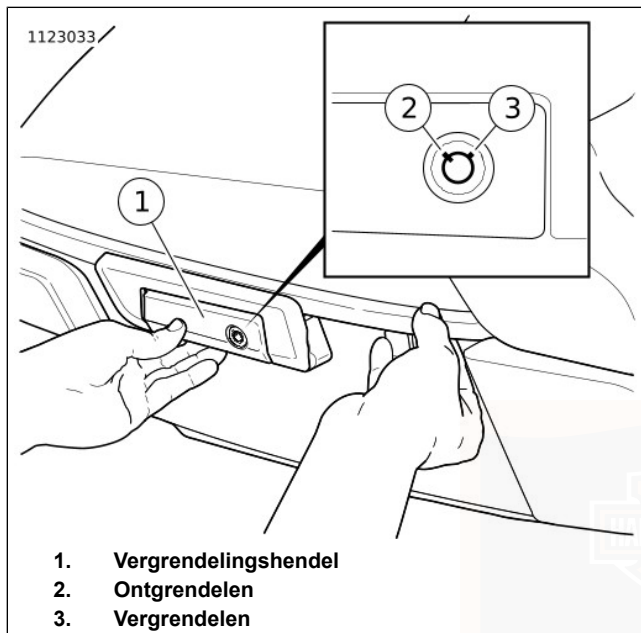

Afbeelding 26. Tour-Pak

## BAGAGERUIMTE

Het voertuig heeft een afsluitbare bagageruimte. Verdeel bij belading het gewicht gelijkmatig in de bagageruimte en overschrijd het maximaal toegestane gewicht van 22 kg (50 lb)

niet. De inhoud van de bagageruimte kan zich tijdens het rijden verplaatsen.

1. Zie Afbeelding 27. Steek de sleutel in de slotcilinder en draai hem 1/8 slag rechtsom om de bagageklep te ontgrendelen. Draai de sleutel weer terug in de middenstand en verwijder hem.
2. Zie Afbeelding 28. Druk de slotcilinder in om de klep te ontgrendelen. Trek aan de handgreep om de bagageklep te openen.
3. Druk de bagageklep stevig dicht om hem te vergrendelen. Trek aan de handgreep om te controleren of de klep goed dicht zit.
4. Steek de sleutel in de slotcilinder en draai hem 1/8 slag linksom om de bagageklep te vergrendelen. Draai de sleutel weer terug in de middenstand en verwijder hem. Druk op de slotcilinder om te controleren of de bagageklep goed vergrendeld is.

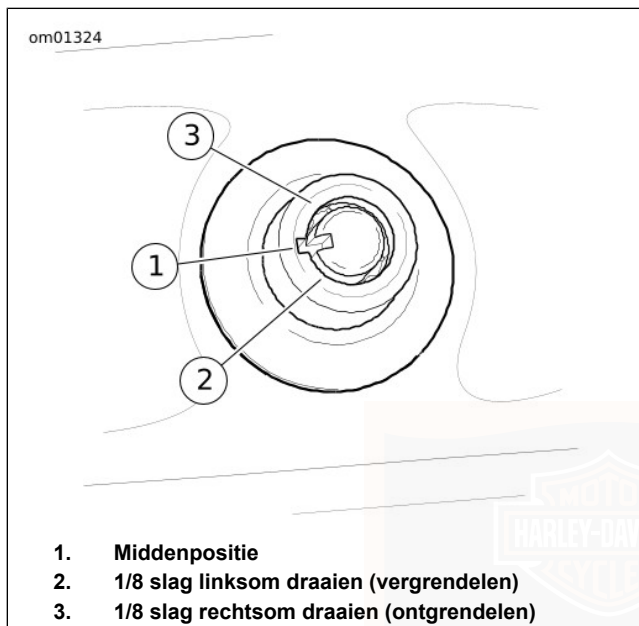

Afbeelding 27. Achterklepslot

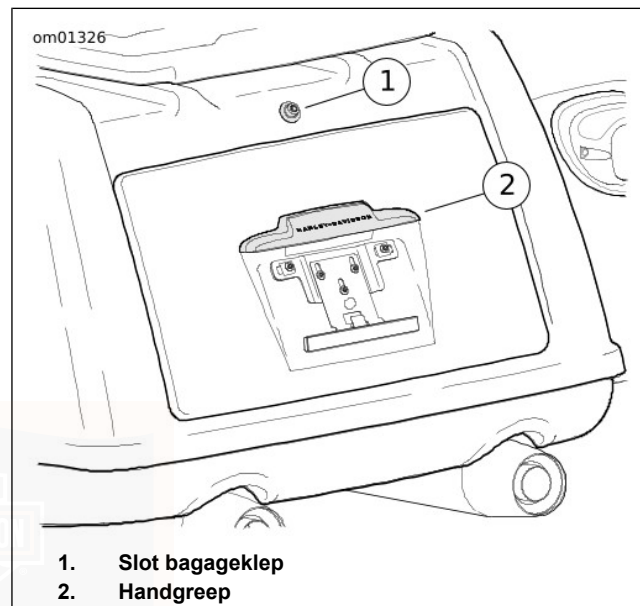

Afbeelding 28. Bagageruimte

## VOEDINGSAANSLUITING

Zie Afbeelding 29. De voedingsaansluiting bevindt zich rechts op de kuip. Met deze aansluiting kunt u accessoires van 12 V laden met een standaard voedingsconnector voor auto's. Volg de instructies van de fabrikant tijdens het installeren en

bedienen van accessoires. Steek de accessoireconnector stevig in de voedingsaansluiting.

### ⚠ WAARSCHUWING

**Controleer of het stuur soepel en zonder beperkingen kan bewegen. Eventuele beperkingen kunnen ervoor zorgen dat u de controle over de motorfiets verliest, waardoor ernstig of dodelijk letsel kan ontstaan. (00371a)**

#### OPMERKING

- *Voordat u gaat rijden, moet u het stuur volledig naar rechts draaien en controleren op contact tussen het geïnstalleerde accessoire of de bedrading en de brandstoftank.*
- *Gebruik de voedingsaansluiting niet als sigarettenaansteker. Hierdoor kan de stekker beschadigd raken. Ga naar een erkende Harley-Davidson-dealer om de beschikbare accessoires te bekijken.*

Deze aansluiting wordt gevoed als de contactsleutel in de stand IGNITION (ontsteking) of ACCESSORY (accessoires) staat. Wanneer accessoires een langere tijd worden gevoed terwijl de motor niet draait, wordt de accu overmatig belast.

Het maximale stroomverbruik voor alle aangesloten accessoires is 15 A. Dit omvat de totale stroom voor alle voedingsaansluitingen en alle andere accessoires die zijn geïnstalleerd. Als er overmatige stroom wordt gedetecteerd, schakelt het systeem de stroom naar de aansluiting af. Het

systeem schakelt de voeding naar de aansluiting automatisch weer in wanneer er geen overstroom meer is (bijvoorbeeld als een defecte accessoire of een accessoire met hoog stroomverbruik is verwijderd).

Apparaten die met deze aansluiting worden opgeladen, kunnen de radio-ontvangst verstoren.

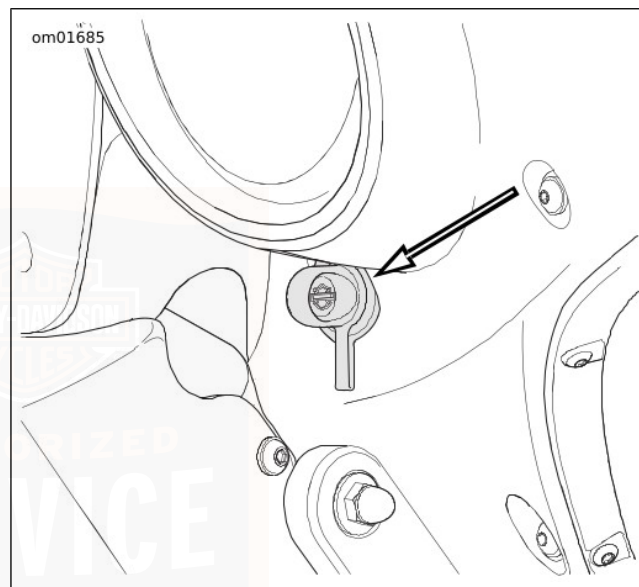

**Afbeelding 29. Voedingsaansluiting op kuip**

## SPLITSTREAM-VENTILATIE KUIP

Zie Afbeelding 30. Motorfietsen met een kuip hebben bovenop het dashboard een ventilatiegat. Het ventilatiegat kan worden gesloten en geopend om de bestuurder een comfortabele luchtstroom te bieden en om windvlagen te minimaliseren. Het is raadzaam het gat geopend te houden voor een betere turbulentie.

**Open:** Druk op de ventilatieknop totdat deze vastklikt. De ventilatieklep blijft in de geopende stand staan.

**Gesloten:** Druk op de ventilatieknop en laat deze weer los. De knop springt omhoog en de ventilatieklep sluit.

**Resetten:** Als de vergrendeling niet werkt, drukt u stevig op de knop om de ventilatie te openen, te sluiten en opnieuw te openen totdat het mechanisme weer werkt.

Houd het gat vrij van vreemde objecten. Maak het ventilatiemechanisme regelmatig schoon om vuil, insecten en bladeren te verwijderen en te voorkomen dat onderdelen gaan plakken. Reinig de knop en ventilatieklep als ze moeilijk open en dicht gaan. Zie ONDERHOUD EN REINIGING > ONDERHOUD SPLITSTREAM-VENTILATIE KUIP (Pagina 204).

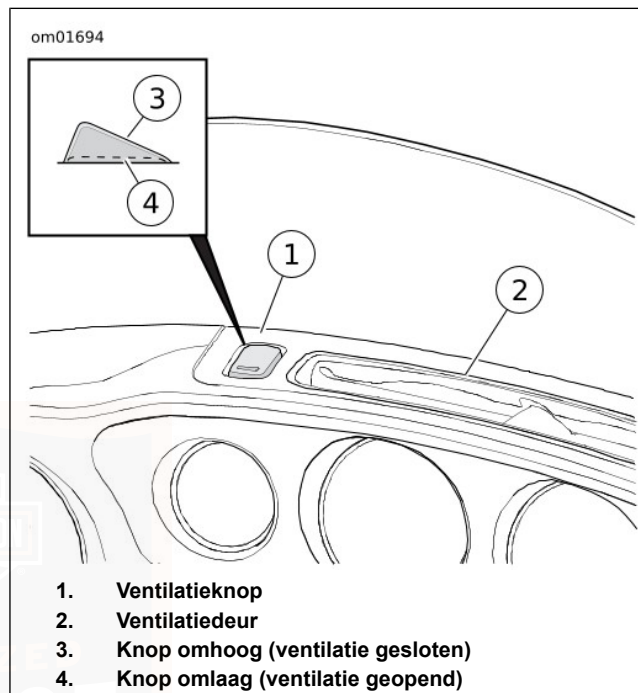

Afbeelding 30. Splitstream-ventilatie kuip  
**AFSTELBARE WINDGELEIDERS**

Zie Afbeelding 31. Sommige motorfietsen hebben verstelbare windgeleiders die zich langs de linker- en rechterraand van de

kuip bevinden. Deze windgeleiders kunnen worden gedraaid om de luchtstroom te regelen voor meer comfort voor de bestuurder en passagier.

**Afstellen:** Zorg dat de motor geparkeerd staat en pak de buitenrand van de geleider vast en draai deze in de gewenste stand.

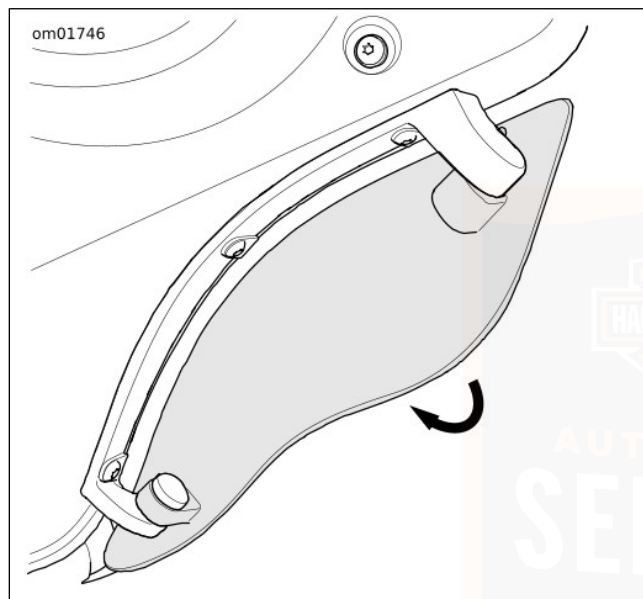

**Afbeelding 31. Windgeleider**

## ONDERKUIPEN

Sommige motorfietsen hebben onderkuiten. De onderkuiten bieden extra rijcomfort doordat zij ervoor zorgen dat er geen wind en water bij de benen komt.

### Ventilatiedeur

Zie Afbeelding 32. Stel de ventilatieklep van de onderkuip af om de luchtstroom te richten voor optimaal rijcomfort en om de lucht door de motor te laten circuleren. Schuif met de ventilatieklephendel om de klep af te stellen of te sluiten.

### Koelsysteem (Twin-Cooled-voertuigen)

Zie Afbeelding 32. De onderkuiten van Twin-Cooled-motorfietsen bevatten koelsysteemonderdelen. De koelvloeistoffles bevindt zich onder het toegangspaneel rechts in de onderkuip. Zie ONDERHOUD EN SMERING > KOELSYSTEEM (Pagina 130) om het koelvloeistofpeil te controleren.

Het toegangspaneel is bevestigd met drie sluitmoeren. Wrik het paneel bovenaan en aan de onderste hoekjes voorzichtig los en verwijder het. U plaatst het weer terug door het aan te drukken totdat de sluitmoeren op hun plaats vastklikken.

Houd het radiateurscherm en het uitlaatkanaal schoon en obstakelvrij.

### OPMERKING

- De onderkuipen op Twin-Cooled-motorfietsen bevatten koelsysteemonderdelen. U mag de onderkuip op Twin-Cooled-motorfietsen niet verwijderen.
- De onderkuipen op Twin-Cooled-motorfietsen hebben geen opbergvak. De toegankelijke ruimtes op deze motorfietsen hebben onderaan een grote opening. Items die in deze ruimtes zijn geplaatst, kunnen eruit vallen. Plaats geen items in de onderkuipen op een Twin-Cooled-motorfiets.

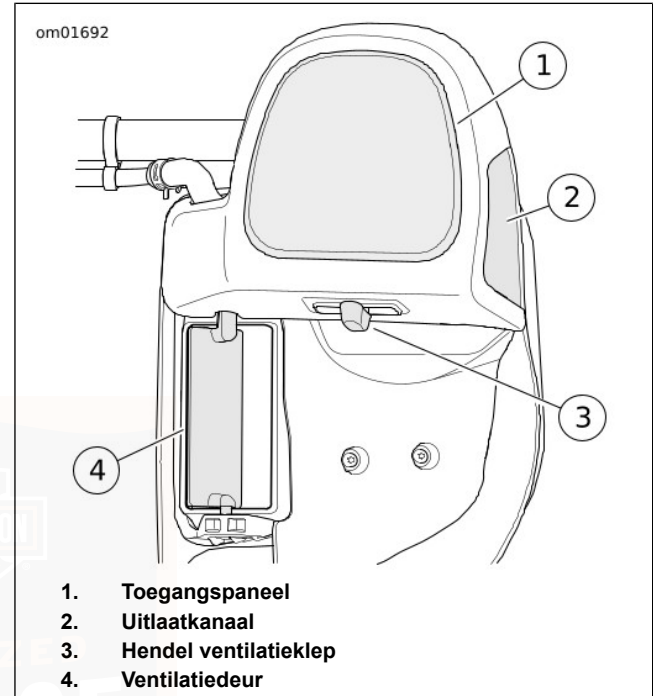

Afbeelding 32. Onderkuipen: Twin-Cooled-motorfietsen

## OPMERKINGEN

---



# ALARMSYSTEEM

## Onderdelen

Het alarmsysteem bestaat uit een op de motorfiets gemonteerde regelmodule, een handsfree antenne en een handsfree afstandsbediening, **gedragen** door de rijder/passagier.

Draai de contactsleutel na het parkeren van de motorfiets in de stand OFF (uit) of ACCESSORY (accessoires), waarna het alarmsysteem zich automatisch binnen vijf seconden **inschakelt**. Als het alarmsysteem is geactiveerd, zijn de startmotor en ontsteking uitgeschakeld en kan de bestuurder de motorfiets gerust achterlaten wetende dat de module de ontsteking zal uitschakelen als iemand met het contactslot knoeit of een alarm signaal zal geven als iemand probeert de motorfiets te verplaatsen.

Indien de afstandsbediening aanwezig is, **schakelt** de module zich automatisch **uit** wanneer de contactsleutel in de stand IGNITION (ontsteking) of ACCESSORY (accessoires) gedraaid wordt.

### OPMERKING

- *Als de accu van de motorfiets wordt losgekoppeld, raadpleeg dan ALARMSYSTEEM > STROOM UITSCHAKELLEN (Pagina 100) om te voorkomen dat de optionele alarmsysteemsirene wordt geactiveerd.*

- *De module of de antenne niet verplaatsen op de motorfiets.*

## Opties

Raadpleeg een Harley-Davidson-dealer of ga naar [www.harley-davidson.com](http://www.harley-davidson.com) voor de alarmsysteemopties.

- Smart Siren II.
- Alarmpager en alarmpager-receiver II.
- Vervangings-afstandsbedieningen

## FCC-BEPALINGEN

FCC ID: L2C0027TR IC ID: 3432A-0027TR

FCC ID: L2C0028TR IC ID: 3432A-0028TR

Dit apparaat voldoet aan deel 15 van de FCC Rules (FCC-bepalingen) en aan de Canadese RSS-210 van Industry-Canada-bepalingen. Het gebruik is onderworpen aan de twee volgende voorwaarden:

(1) dit apparaat mag geen schadelijke storing veroorzaken, en (2) dit apparaat moet alle ontvangen storingen accepteren, inclusief storingen die ongewenste werkingen kunnen veroorzaken.

### OPMERKING

*Wijzigingen die niet expliciet goedgekeurd zijn door de partij die vaststelt of de apparatuur aan de eisen voldoet, kunnen*

*ertoe leiden dat de gebruiker toestemming ontzegd wordt om de apparatuur te gebruiken.*

De vermelding 'IC:' voor het certificeringsnummer betekent slechts dat aan de technische specificaties van 'Industry Canada' voldaan werd.

## **AFSTANDBEDIENING ALARMSYSTEEM**

### **Afstandsbedieningstoewijzing**

Zie Afbeelding 33. De afstandsbediening wordt door een Harley-Davidson-dealer elektronisch aan een alarmsysteem toegewezen. Er kunnen maximaal twee afstandsbedieningen op een gegeven moment toegewezen worden.

U kunt vervangings-afstandsbedieningen bij een dealer kopen, maar deze kunnen echter alleen aan de motorfiets toegewezen worden door een getrainde Harley-Davidson monteur.

#### **OPMERKING**

- *Het serienummer van de afstandsbediening is vermeld op de voor hergebruik geschikte sticker op de verpakking van de afstandsbediening. Bevestig deze sticker voor later gebruik op een blanco 'OPMERKINGEN' pagina in de gebruikershandleiding.*

- *Het serienummer van de afstandsbediening is tevens aan de binnenzijde van de afstandsbediening vermeld. Zie ALARMSYSTEEM > AFSTANDBEDIENINGSBATTERIJ (Pagina 99).*
- *De module zal zich slechts inschakelen als de afstandsbediening door een Harley-Davidson-dealer toegewezen is en een persoonlijk identificatienummer (pincode) in het systeem ingevoerd is. Schrijf de pincode op de pagina 'persoonlijke informatie' vooraan in deze gebruikershandleiding en op de verwijderbare portefeuillekaart.*
- *Als u de afstandsbediening kwijt bent of deze niet meer functioneert, kunt u de portefeuillekaart gebruiken en het alarmsysteem handmatig met de pincode uitschakelen. Zie ALARMSYSTEEM > IN- EN UITSCHAKELEN (Pagina 93) en ALARMSYSTEEM > STORINGEN OPLOSSEN (Pagina 100).*
- *De bestuurder kan de pincode op elk gewenst moment wijzigen. Zie ALARMSYSTEEM > PERSOONLIJK IDENTIFICATIENUMMER (PINCODE) (Pagina 89).*

### **Rijden met een afstandsbediening**

- Draag de afstandsbediening altijd bij u tijdens het rijden, beladen, tanken, verplaatsen, parkeren of onderhouden van de motorfiets. Draag de afstandsbediening in een geschikte jas- of broekzak.

- Laat de afstandsbediening niet aan het stuur bevestigd zitten en berg hem ook niet op in de bagageruimte. Als de afstandsbediening tijdens het parkeren per ongeluk op de motorfiets achtergelaten wordt, kan het systeem de ontsteking niet uitschakelen en het alarm niet activeren. Als het contactslot is ontgrendeld, kan het contactslot in de stand IGN (ontsteking) worden gezet en kan de motor worden gestart.
- Rijd niet met een in een metalen doos opgeborgen afstandsbediening of met de afstandsbediening op minder dan 76 mm (3.0 in) afstand van een mobiele telefoon, PDA, display of ander elektronisch apparaat. Elke vorm van elektromagnetische storing kan voorkomen dat de afstandsbediening het systeem uit kan schakelen.
- Voor extra beveiliging dient u bij het parkeren altijd de voorvork te vergrendelen en de sleutel te verwijderen. Indien de afstandsbediening binnen zendbereik is en de motorfiets niet op slot gezet is, zal knoeien met de motorfiets het alarm niet activeren.

### Rijden zonder afstandsbediening

Als u zonder afstandsbediening op de motorfiets wegrijdt, verschijnt in het kilometertellerscherm tijdelijk de melding 'NO FOB' (geen afstandsbediening). Als de motorfiets wordt gestopt en het contactslot in de stand OFF (uit) wordt gezet, moet u de pincode invoeren om het alarmsysteem te deactiveren en de motorfiets opnieuw te starten.

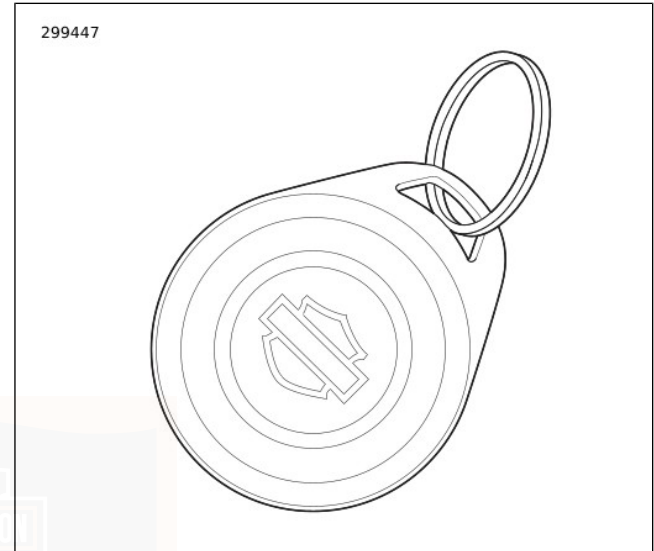

**Afbeelding 33. Afstandsbediening: Alarmsysteem  
 PERSOONLIJK IDENTIFICATIENUMMER  
 (PINCODE)**

Het persoonlijk identificatienummer (pincode) is een nummer dat gebruikt kan worden om het alarmsysteem uit te schakelen, in het geval een toegewezen afstandsbediening ergens achtergelaten is, deze niet werkt of door

elektromagnetische storing de motorfiets en de afstandsbediening niet met elkaar kunnen communiceren.

Een pincode is een code van vijf cijfers (1 t/m 9, geen nullen).

## Wijzigen van de pincode

Om een goede beveiliging te blijven garanderen, kan de bestuurder de pincode op elk gewenst moment wijzigen. Zie Tabel 18.

Tabel 18. Wijzigen van de pincode

STAP	HANDELING	WACHTEN OP BEVESTIGING	OPMERKINGEN
1	Kies een pincode van vijf cijfers (1 t/m 9) en noteer deze op de portefeuillekaart uit de gebruikershandleiding.		
2	Als een toegewezen afstandsbediening aanwezig is, draait u de motorschakelaar in de stand <b>UIT</b> .		
3	Draai de contactsleutel naar <b>IGN</b> (ontsteking).		
4	Zet de motorschakelaar twee keer Aan – Uit: <b>AAN – UIT – AAN – UIT – AAN</b> .		
5	Druk <b>2 keer</b> op de <b>linker</b> richtingaanwijzerschakelaar.	De melding ENTER PIN (pincode invoeren) loopt door het kilometertellerscherm.	
6	Druk <b>1 keer</b> op de <b>rechter</b> richtingaanwijzerschakelaar en laat de schakelaar los.	De richtingaanwijzers knipperen 3 keer. De huidige pincode verschijnt in de kilometerteller. Het eerste teken zal knipperen.	

Tabel 18. Wijzigen van de pincode

STAP	HANDELING	WACHTEN OP BEVESTIGING	OPMERKINGEN
7	Voer het eerste cijfer van de nieuwe pincode in door de <b>linker</b> richtingaanwijzerschakelaar in te drukken en los te laten totdat het betreffende cijfer verschijnt.		
8	Druk <b>1 keer</b> op de <b>rechter</b> richtingaanwijzerschakelaar en laat de schakelaar los.	Het nieuwe cijfer vervangt het huidige cijfer in het kilometertellerscherm.	
9	Voer het tweede cijfer van de nieuwe pincode in door de <b>linker</b> richtingaanwijzerschakelaar in te drukken en los te laten totdat het betreffende cijfer verschijnt.		
10	Druk <b>1 keer</b> op de <b>rechter</b> richtingaanwijzerschakelaar en laat de schakelaar los.	Het nieuwe cijfer vervangt het huidige cijfer in het kilometertellerscherm.	
11	Voer het derde cijfer van de nieuwe pincode in door de <b>linker</b> richtingaanwijzerschakelaar in te drukken en los te laten totdat het betreffende cijfer verschijnt.		
12	Druk <b>1 keer</b> op de <b>rechter</b> richtingaanwijzerschakelaar.	Het nieuwe cijfer vervangt het huidige cijfer in het kilometertellerscherm.	

Tabel 18. Wijzigen van de pincode

STAP	HANDELING	WACHTEN OP BEVESTIGING	OPMERKINGEN
13	Voer het vierde cijfer van de nieuwe pincode in door de <b>linker</b> richtingaanwijzerschakelaar in te drukken en los te laten totdat het betreffende cijfer verschijnt.		
14	Druk <b>1 keer</b> op de <b>rechter</b> richtingaanwijzerschakelaar.	Het nieuwe cijfer vervangt het huidige cijfer in het kilometertellerscherm.	
15	Voer het vijfde cijfer van de nieuwe pincode in door de <b>linker</b> richtingaanwijzerschakelaar in te drukken en los te laten totdat het betreffende cijfer verschijnt.		
16	Druk <b>1 keer</b> op de <b>rechter</b> richtingaanwijzerschakelaar.	Het nieuwe cijfer vervangt het huidige cijfer in het kilometertellerscherm.	
17	Zet de motorschakelaar <b>UIT</b> en zet vervolgens het contact <b>UIT</b> .		Door de motorschakelaar <b>UIT</b> te zetten wordt de nieuwe PIN-code in de module opgeslagen.

## CONTROLELAMP VOOR DE STATUS VAN HET ALARMSYSTEEM

Zie Afbeelding 5. De lamp voor het elektrisch systeem op de wijzerplaat van de snelheidsmeter geeft aan wat de status van het alarmsysteem is.

- **Ingeschakeld:** Een lampje dat ongeveer elke drie seconden knippert, geeft aan dat het systeem ingeschakeld is.
- **Uitgeschakeld:** Nadat het systeem is gedeactiveerd en het contact is ingeschakeld, zal de lamp ongeveer vier seconden blijven branden en dan uitgaan.

- **Service:** Een lamp die langer dan vier seconden blijft branden terwijl het systeem is gedeactiveerd, geeft aan dat onderhoud van de module vereist is.

## IN- EN UITSCHAKELLEN

### Inschakelen

Wanneer de motorfiets geparkeerd wordt en het contact in de stand OFF (uit) of ACCESSORY (accessoires) gedraaid wordt, schakelt het alarmsysteem zich binnen vijf seconden automatisch in, indien het geen beweging vaststelt. Zelfs als de afstandsbediening aanwezig is, schakelt het systeem zichzelf in.

Bij het activeren zullen de richtingaanwijzers twee keer knipperen en zal de optionele sirene twee keer klinken als de sirene in de sirenemodus met geluidssignaal staat. Bij ingeschakeld systeem knippert het controlelampje op de wijzerplaat van de snelheidsmeter elke drie seconden.

#### OPMERKING

**Internationale modellen:** Het systeem moet zich in de modus met geluidssignaal bevinden anders zal de sirene geen geluidssignaal geven bij het inschakelen of bij het uitschakelen. Zie ALARMSYSTEEM > SIRENEMODUS MET GELUIDSSIGNAAL (BEVESTIGING) (Pagina 97).

### Uitschakelen

Als de afstandsbediening aanwezig is, kan de bestuurder met de motorfiets rijden of deze voor parkeren, opslag of onderhoud verplaatsen, zonder het alarm te activeren. Het systeem wordt automatisch uitgeschakeld zolang de afstandsbediening binnen bereik is.

**Afstandsbediening:** Een geactiveerd alarmsysteem wordt automatisch gedeactiveerd wanneer de afstandsbediening aanwezig is en de motorfiets wordt verplaatst of het contactslot in de stand IGNITION (ontsteking) of ACCESSORY (accessoires) wordt gezet.

Op het moment dat het systeem zich uitschakelt, geeft de optionele sirene één geluidssignaal en licht het controlelampje van het alarm vier seconden achtereen op, waarna het weer uitgaat.

#### OPMERKING

*Elke beweging, zoals het van de zijstandaard tillen van de motorfiets of als het contactslot in de stand AAN wordt gezet, leidt ertoe dat het systeem elektronisch 'controleert' of de afstandsbediening aanwezig is. Als de afstandsbediening aanwezig is, schakelt het systeem zich uit.*

**Persoonlijk identificatienummer (pincode):** Indien de afstandsbediening ergens achtergelaten is of als de aanwezige afstandsbediening niet kan communiceren, kan

het systeem met het persoonlijk identificatienummer (pincode) uitgeschakeld worden. Zie Tabel 19.

## Uitschakelen met een pincode

Deactiveer het alarmsysteem handmatig met behulp van de pincode als u de afstandsbediening verloren hebt, de batterij van de afstandsbediening leeg is of als u de motorfiets op een plaats met sterke elektromagnetische storingen hebt geparkeerd.

Draai niet aan het stuur, ga niet op het zadel zitten en til de motorfiets niet van de zijstandaard. Indien het alarmsysteem tijdens het uitschakelen met pincode een beweging van de motorfiets vaststelt, activeert het systeem het alarm.

### OPMERKING

- *Als u tijdens het invoeren van de pincode een fout maakt, schakel het contactslot dan in de stand OFF (uit) voordat u het laatste cijfer invoert en start de procedure vanaf het begin.*
- *Als het alarmsysteem met deze procedure niet wordt gedeactiveerd, wacht dan twee minuten voordat u opnieuw probeert het alarmsysteem met de pincode te deactiveren.*
- *Het alarmsysteem blijft uitgeschakeld totdat het contact in de stand OFF (uit) gedraaid wordt.*
- *Als de afstandsbediening op een gegeven moment tijdens het uitschakelen met de pincode binnen het bereik van de motorfiets gebracht wordt, schakelt het alarmsysteem zich uit op het moment dat de module het gecodeerde signaal van de afstandsbediening ontvangt.*

Tabel 19. PIN invoeren om het alarmsysteem uit te schakelen

STAP	HANDELING	WACHTEN OP BEVESTIGING	OPMERKINGEN
1	Controleer indien nodig de huidige pincode van vijf cijfers.		Dient op de portefeuillekaart goedgekeurd te worden.
2	Zet het contact op <b>IGN</b> (ontsteking).	Wanneer het systeem geactiveerd is, verschijnt op het kilometertellerscherm de volgende melding: ENTER PIN (pincode invoeren) en de alarmsysteemplamp zal snel knipperen. De koplamp brandt niet.	

**Tabel 19. PIN invoeren om het alarmsysteem uit te schakelen**

STAP	HANDELING	WACHTEN OP BEVESTIGING	OPMERKINGEN
3	Druk de linker richtingaanwijzerschakelaar in en laat deze dan los.	Op het kilometertellerscherm ziet u een knipperende 1.	
4	Verhoog het cijfer door de linker richtingaanwijzerschakelaar in te drukken totdat op het kilometertellerscherm het eerste cijfer van de pincode verschijnt.	Het eerste cijfer in de kilometerteller wordt het eerste cijfer van de pincode.	
5	Druk <b>1 keer</b> op de <b>rechter</b> richtingaanwijzerschakelaar.	Het eerste cijfer wordt opgeslagen en het volgende cijfer knippert.	Werkt als 'Enter'-toets
6	Verhoog het tweede cijfer door de linker richtingaanwijzerschakelaar in te drukken totdat het tweede cijfer van de pincode verschijnt.	Het tweede cijfer in de kilometerteller wordt het tweede cijfer van de pincode.	
7	Druk 1 keer op de rechter richtingaanwijzerschakelaar.	Het tweede cijfer wordt opgeslagen en het volgende streepje knippert.	Werkt als 'Enter'-toets
8	Verhoog het derde cijfer door de linker richtingaanwijzerschakelaar in te drukken totdat het derde cijfer van de pincode verschijnt.	Het derde cijfer ( <b>c</b> ) in de kilometerteller wordt het derde cijfer van de pincode.	
9	Druk <b>1 keer</b> op de <b>rechter</b> richtingaanwijzerschakelaar.	Het derde cijfer wordt opgeslagen en het volgende streepje knippert.	Werkt als 'Enter'-toets
10	Verhoog het vierde cijfer door de linker richtingaanwijzerschakelaar in te drukken totdat het vierde cijfer van de pincode verschijnt.	Het vierde cijfer ( <b>d</b> ) in de kilometerteller wordt het vierde cijfer van de pincode.	

**Tabel 19. PIN invoeren om het alarmsysteem uit te schakelen**

STAP	HANDELING	WACHTEN OP BEVESTIGING	OPMERKINGEN
11	Druk <b>1 keer</b> op de <b>rechter</b> richting-aanwijzerschakelaar.	Het vierde cijfer wordt opgeslagen en het volgende streepje knippert.	Werkt als 'Enter'-toets
12	Verhoog het vijfde cijfer door de linker richtingaanwijzerschakelaar in te drukken totdat het vijfde cijfer van de pincode verschijnt.	Het vijfde cijfer (e) in de kilometerteller wordt het vijfde cijfer van de pincode.	
13	Druk <b>1 keer</b> op de <b>rechter</b> richting-aanwijzerschakelaar.	Het vijfde cijfer wordt opgeslagen. Het alarmsysteemcontrolelampje knippert niet meer.	Het alarmsysteem wordt uitgeschakeld.

## ALARM

### Ontsteking uitgeschakeld

Als de afstandsbediening niet aanwezig is en het systeem is geactiveerd, zal de alarmsysteemplamp, als het contactslot in de stand IGNITION (ontsteking) of ACCESSORY (accessoires) wordt gezet, sneller gaan knipperen en door het kilometertellerscherm loopt de melding 'ENTER PIN' (pincode invoeren). De koplamp kan niet worden ingeschakeld.

Na ongeveer 10 seconden, als met behulp van de linker richtingaanwijzerschakelaar geen pincode in het systeem wordt ingevoerd, zal het scherm leeg worden. Het ontstekingsstelsel zal uitgeschakeld blijven totdat de

afstandsbediening aanwezig is of de huidige pincode wordt ingevoerd.

### Waarschuwingen

Als de motorfiets na het inschakelen van het systeem verplaatst wordt of van de zijstandaard getild wordt en de afstandsbediening niet aanwezig is, geeft het alarmsysteem een waarschuwing door drie keer om de beurt met de richtingaanwijzers te knipperen en een geluidssignaal van de optionele sirene te geven.

Als de motorfiets binnen vier seconden weer op de zijstandaard geplaatst is en er geen verdere beweging vastgesteld is, en/of het contact in de stand OFF (uit) gedraaid wordt, blijft het systeem ingeschakeld zonder het alarm te activeren.

Als de motorfiets blijft bewegen, zal het systeem vier seconden na het eerste waarschuwingssignaal een tweede signaal geven.

#### OPMERKING

*Tijdens waarschuwingen en geactiveerd alarm zijn de startmotor en de ontstekingscircuits uitgeschakeld.*

## Het alarm

Indien het alarmsysteem na een tweede waarschuwing nog steeds een beweging waarneemt en/of het contact niet in de stand OFF (uit) teruggedraaid is, activeert het systeem het alarm.

Het alarmsysteem zal na het activeren van het alarm:

- De vier richtingaanwijzers om de beurt laten knipperen.
- De optionele sirene af laten gaan.

**Duur:** Het alarm stopt binnen 30 seconden, en als geen beweging vastgesteld wordt, zal het alarm niet opnieuw afgaan.

Als de beweging van de motorfiets echter voortduurt, herhaalt het systeem het alarm van 30 seconden, waarna het opnieuw op beweging controleert. Het alarmsysteem herhaalt deze alarmcyclus van 30 seconden gedurende vijf minuten (10 cycli) of totdat het alarm uitgeschakeld wordt.

#### OPMERKING

*Het alarm activeert tevens de LED-, trillings- of audiomodus van een Harley-Davidson alarmpager. Een pager kan geluidloos werken of in combinatie met een optionele sirene. Het bereik van een pager kan maximaal 0,8 km (0.5 mi) bedragen. Neem contact op met een Harley-Davidson-dealer voor meer informatie.*

## Het alarm uitschakelen

**Afstandsbediening:** Breng de afstandsbediening naar de motorfiets. Nadat het systeem vastgesteld heeft dat de afstandsbediening aanwezig is, beëindigt het systeem het alarm.

## SIRENEMODUS MET GELUIDSSIGNAAL (BEVESTIGING)

### Modus met geluidssignaal

In de modus met geluidssignaal geeft de sirene twee geluidssignalen bij het inschakelen van het alarmsysteem, en een enkel geluidssignaal bij het uitschakelen ervan.

### Modus zonder geluidssignaal

In de modus zonder geluidssignaal zal de sirene geen geluidssignaal geven als deze wordt ingeschakeld of uitgeschakeld.

De sirene zal niettemin waarschuwen door middel van geluidssignalen, en alarm slaan, indien de motorfiets verplaatst wordt, of het contact aangezet wordt zonder dat de afstandsbediening aanwezig is.

## Omschakelen tussen modi

Het snel aan en uit zetten van het contactslot AAN – UIT – AAN – UIT – AAN schakelt het systeem van de ene modus naar de andere.

1. Draai, met aanwezige afstandsbediening, de contactsleutel naar IGNITION (ontsteking).
2. Wanneer het lampje van het alarmsysteem uitgaat, draait u de contactsleutel naar OFF (uit).
3. Wanneer het lampje van het alarmsysteem uitgaat (maar voordat de richtingaanwijzers twee keer knipperen), draait u de contactsleutel onmiddellijk naar IGNITION (ontsteking).
4. Wanneer het lampje van het alarmsysteem uitgaat, draait u de contactsleutel onmiddellijk naar OFF (uit).
5. Wanneer het lampje van het alarmsysteem uitgaat (maar voordat de richtingaanwijzers twee keer knipperen), draait u de contactsleutel onmiddellijk naar IGNITION (ontsteking).

## TRANSPORTMODUS

Zet het systeem tijdens het transport van de motorfiets in de transportmodus. Anders kan het alarm dat door waarneming van een beweging wordt geactiveerd, de accu ontladen.

In de transportmodus is het alarmsysteem geactiveerd zonder de bewegingsdetector gedurende één ontstekingscyclus in te schakelen. Het voertuig kan op deze manier met ingeschakeld alarmsysteem worden opgetild en verplaatst; maar bij een poging om de motor te starten wanneer de afstandsbediening niet binnen bereik is, gaat het alarm echter af.

## Inschakelen van de transportmodus

1. Draai met de toegewezen afstandsbediening binnen bereik, het contact op IGNITION (ontsteking).
2. Draai het contact in de stand OFF (uit), voordat het alarmsysteemlampje uit gaat.
3. Druk de linker en rechter richtingaanwijzerschakelaar binnen 3 seconden gelijktijdig in.
4. Nadat de richtingaanwijzers één keer knipperen, schakelt het systeem over naar de transportmodus. Nadat de afstandsbediening is verwijderd, kan de motorfiets worden verplaatst zonder het alarm te activeren.

## Afsluiten van de transportmodus

Draai de contactsleutel in de stand IGNITION (ontsteking), met de afstandsbediening binnen bereik, om het systeem uit te schakelen.

## OPSLAG EN SERVICEAFDELINGEN

### Lange termijn parkeren

Om het systeem ingeschakeld te houden, dient de afstandsbediening buiten bereik van de antenne bewaard te worden. Het antenne bereik is ongeveer 6 m (20 ft). Zorg ervoor dat de afstandsbediening aanwezig is als de motorfiets verplaatst moet worden nadat deze geparkeerd is.

Als de motor enkele maanden niet gebruikt zal worden, zoals tijdens de wintermaanden, zie ONDERHOUD EN SMERING > MOTORFIETS OPSLAAN (Pagina 189).

### Serviceafdelingen

Als de motorfiets bij een Harley-Davidson-dealer achtergelaten moet worden, zijn er twee mogelijkheden:

1. Laat een toegewezen afstandsbediening bij de dealer achter.
2. Als u de afstandsbediening niet achter wilt laten, vraagt u de dealer of deze het systeem voor onderhoud uit kan schakelen (servicemodus), voordat u de dealer verlaat.

## AFSTANDBEDIENINGSBATTERIJ

### Vervangen van de batterij

Vervang de afstandsbedieningsbatterij ieder jaar.

1. Zie Afbeelding 34. Draai langzaam een dun lemmet van een mes in de duimnagelvormige gleuf (1) aan de zijkant van de afstandsbediening, om de twee helften van elkaar te scheiden.
2. Verwijder de batterij (2) en gooi deze weg.
3. Plaats een **nieuwe** batterij (Panasonic 2032 of vergelijkbaar) met de plus-zijde (+) naar beneden.
4. Lijn de twee helften uit en klik deze aan elkaar.

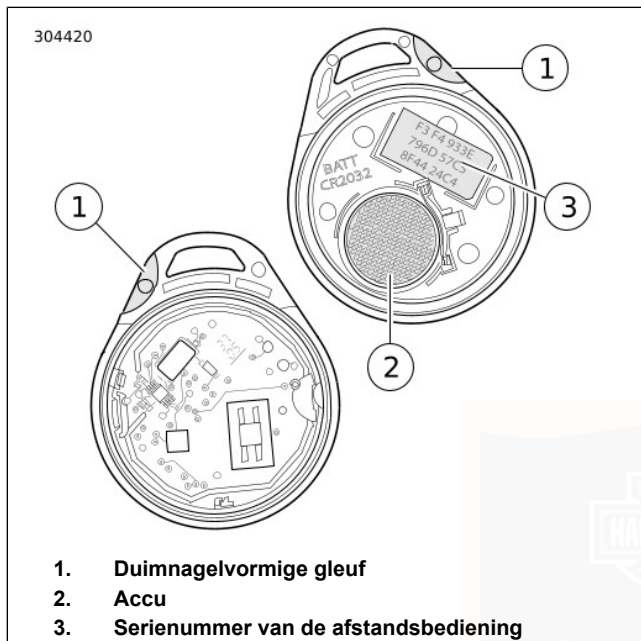

**Afbeelding 34. Afstandsbedieningsbatterij**

## STROOM UITSCHAKELEN

### Modellen met sirene

Voer de volgende stappen uit wanneer u de accu loskoppelt of de hoofdzekering verwijderd om te voorkomen dat de optionele sirene afgaat.

1. Controleer of de afstandsbediening aanwezig is.
2. Draai de contactsleutel naar IGNITION (ontsteking).
3. Trek de hoofdzekering uit zijn houder of ontkoppel de accu.

#### OPMERKING

*Zet de contactsleutelschakelaar in de stand OFF (uit) voordat de hoofdzekering wordt geplaatst.*

## STORINGEN OPLOSSEN

### Alarmsysteemcontrolelampje

Neem contact op met een Harley-Davidson-dealer indien het controlelampje tijdens het rijden blijft branden.

### Afstandsbediening

Als het alarmsysteem bij aanwezige afstandsbediening steeds waarschuwingen geeft of het alarm activeert, kan dit door een van de volgende zaken veroorzaakt worden:

1. **Elektromagnetische storing:** Andere elektronische apparatuur, stroomleidingen of overige elektromagnetische bronnen kunnen een inconsistente werking van het alarmsysteem veroorzaken.
  - a. Controleer of de afstandsbediening zich niet in een metalen doos of op minder dan 76 mm (3.0 in) afstand van andere elektronische apparatuur bevindt.
  - b. Plaats de afstandsbediening op het zadel en draai de contactsleutel in de stand IGN (ontsteking). Berg de afstandsbediening nadat het systeem zich uitgeschakeld heeft op een geschikte plaats op.
  - c. Verplaats de motorfiets tot op ten minste 5 m (15 ft) afstand van de storingsbron.
  - d. Gebruik de pincode om het systeem uit te schakelen.
3. **Een beschadigde afstandsbediening:** Gebruik de pincode om de motor uit te schakelen. Vervangings-afstandsbedieningen zijn bij een Harley-Davidson-dealer tegen betaling verkrijgbaar.

## Sirene

- Indien de sirene niet twee of drie geluidssignalen geeft na een geldige inschakelopdracht van de alarmmodule, dan bevindt de sirene zich in de modus zonder geluidssignaal, is niet aangesloten, werkt niet of er is een onderbreking of kortsluiting opgetreden in de sirenebedrading toen de sirene werd uitgeschakeld.
- Indien de sirene is ingeschakeld en de interne accu voor de sirene is leeg, kortgesloten, ontkoppeld of langer dan 24 uur opgeladen, dan reageert de sirene bij het inschakelen met drie geluidssignalen in plaats van twee.
- Het kan zijn dat de interne accu niet wordt opgeladen indien het vermogen van de motoraccu minder is dan 12,5 V.

### OPMERKING

*Als de afstandsbediening naast een computerbeeldscherm wordt bewaard, kan de batterij leeglopen.*

2. **Lege afstandsbedieningsbatterij:** Gebruik de pincode om het systeem uit te schakelen. Vervang de batterij. Zie ALARMSYSTEEM > AFSTANDBEDIENINGSBATTERIJ (Pagina 99).

- Indien de sirene overschakelt op de interne 9 V-accu van de sirene, dan kunnen de richtingaanwijzerlampen wel of niet om de beurt knipperen. Indien het alarmsysteem de sirene activeert, dan knipperen de richtingaanwijzerlampen om de beurt. Indien de sirene is ingeschakeld en er een beveiligingsgebeurtenis optreedt en de sirene wordt door de interne batterij opgeladen, dan klinkt de sirene 20 tot 30 seconden en schakelt dan 5 tot 10 seconden uit. Indien de sirene door de interne accu wordt opgeladen, dan wordt de alarmcyclus tien keer herhaald.



## AANBEVELINGEN VOOR BEDIENING

### ▲ WAARSCHUWING

Driewielige motorfietsen verschillen van tweewielige motorfietsen en andere voertuigen. De karakteristieken voor gebruik, besturing, hantering en remmen zijn anders. Ondeskundig of verkeerd gebruik zou kunnen leiden tot verlies van de controle en ernstig of dodelijk letsel.

- Volg een rijvaardigheidskursus.
- Lees de gebruikershandleiding voordat u gaat rijden, accessoires toevoegt of onderhoudswerkzaamheden verricht.
- Draag een helm, oogbescherming en beschermende kleding.
- Sleep nooit een aanhangwagen.

(00587e)

- Volg een rijvaardigheidskursus.
- Lees de gebruikershandleiding voordat u gaat rijden, accessoires toevoegt of onderhoudswerkzaamheden verricht.
- Draag een helm, oogbescherming en beschermende kleding.
- Sleep nooit een aanhangwagen.

### MEDEDELING

Laat de motor niet met een extreem hoog toerental draaien terwijl de koppeling is ontkoppeld of de versnellingsbak in neutraal staat. Indien de motor met een hoog toerental draait, kan deze beschadigd raken. (00177a)

- Het aanbevolen, veilige maximum motortoerental bedraagt 5500 omw/min.
- Laat de motor niet onnodig langer dan enkele minuten stationair draaien.

### MEDEDELING

Overschrijd onder geen enkele voorwaarde het hieronder aangegeven veilige maximumtoerental. Indien het veilige maximum motortoerental wordt overschreden, kan de motor beschadigd raken. (00248a)

### MEDEDELING

Bij luchtgekoelde motoren moet er lucht over de cilinders en de cilinderkoppen stromen, zodat een juiste bedrijfstemperatuur kan worden aangehouden. Indien de motor langere tijd stationair draait of met een laag toerental (zoals tijdens optochten), dan kan de motor ernstig beschadigd raken. (00178a)

Een motor die over lange afstanden met een hoog toerental draait, moet nauwkeuriger dan normaal in de gaten worden gehouden om oververhitting en mogelijke motorschade te voorkomen.

Dit is met name van toepassing op een motor met een windscherm en kuip.

#### OPMERKING

*Laat de motor regelmatig controleren en zorg dat deze goed wordt afgesteld.*

#### ⚠ WAARSCHUWING

**Op een nat wegdek worden de remwerking en de grip sterk verminderd. Als er bij het remmen, accelereren of manoeuvreren op natte wegdekken niet voorzichtig te werk wordt gegaan, kan men de controle over de motorfiets verliezen, met mogelijk ernstig of dodelijk letsel tot gevolg. (00041a)**

#### OPMERKING

*Schakel terug bij het afdalen van een lange, steile heuvel, rem af op de motor en gebruik een 'pompende' actie van beide remmen om de motorfiets af te remmen.*

#### ⚠ WAARSCHUWING

**Indien de remmen continu worden gebruikt, raken ze oververhit en wordt de werking verminderd, met mogelijk ernstig of dodelijk letsel tot gevolg. (00042a)**

#### ⚠ WAARSCHUWING

**Sleep geen motorfiets met pech. Slepen kan een nadelige invloed uitoefenen op de stabiliteit en wegligging, met mogelijk ernstig of dodelijk letsel tot gevolg. (00017a)**

## REGELS BIJ INRIJDEN

### De eerste 800 km (500 mi)

Door het uitmuntende ontwerp, de materialen van goede kwaliteit en het uitstekende vakmanschap waarmee uw nieuwe Harley-Davidson is gebouwd, krijgt u direct vanaf het begin een optimale prestatie.

Om de kritieke onderdelen van de motor goed te laten inlopen, raden wij u aan de eerste 800 km (500 mi) onderstaande rijregels op te volgen. Indien u zich aan deze suggesties houdt, dan zal de motor lang meegaan en goed blijven presteren.

1. Houd het toerental tijdens de eerste 80 km (50 mi) in iedere versnelling onder 3000 omw/min. Laat de motor niet te hard werken door met een erg laag toerental te rijden of op te trekken, of door langer dan nodig is voor het schakelen of inhalen met een hoog toerental te rijden.
2. Voorkom tijdens de eerste 800 km (500 mi) dat u over een langere afstand met een constant toerental of met dezelfde snelheid rijdt. Een motortoerental van maximaal 3500 omw/min is in iedere versnelling toegestaan.
3. Voorkom snel starten met volgas en rijd langzaam tot de motor op bedrijfstemperatuur is.
4. Voorkom dat de motor te hard werkt door deze niet bij lage snelheid in hogere versnellingen te laten draaien.
5. Rem niet te hard. Rem nieuwe remmen in door ze de eerste 300 km (200 mi) gematigd te gebruiken.

## CONTROLELIJST ALVORENS TE RIJDEN

### ⚠ WAARSCHUWING

Identificeer en begrijp de specifieke kenmerken van uw motorvoertuig. Als u niet begrijpt hoe deze kenmerken van invloed zijn op de werking van het motorvoertuig, kan dit leiden tot een ongeval, wat kan leiden tot de dood of ernstig letsel. (00043b)

Controleer de algemene conditie van de motorfiets altijd voordat u gaat rijden. Controleer of hij in een dusdanige conditie is dat er veilig mee gereden kan worden.

### ⚠ WAARSCHUWING

**Zet de motor af tijdens het tanken en bij onderhoud aan het brandstofsysteem. Zorg ervoor dat er geen brandende sigaretten, open vuur of vonken in de buurt van brandstof komen. Benzine is uitermate ontvlambaar en zeer explosief, wat ernstig of dodelijk letsel tot gevolg kan hebben. (00002a)**

### ⚠ WAARSCHUWING

**Voorkom morsen. Maak de brandstoftankdop langzaam open. Het brandstofpeil mag niet hoger komen dan de onderste rand van het vulnekinzetstuk. Dit laat voldoende ruimte over zodat de brandstof kan uitzetten. Draai de vuldop na het tanken weer vast. Benzine is uitermate ontvlambaar en zeer explosief, wat ernstig of dodelijk letsel tot gevolg kan hebben. (00028b)**

### ⚠ WAARSCHUWING

**Wees voorzichtig bij het tanken. Door onder druk staande lucht in een brandstoftank kan benzine door de vulbuis naar buiten worden geperst. Benzine is uitermate ontvlambaar en zeer explosief, wat ernstig of dodelijk letsel tot gevolg kan hebben. (00029a)**

1. Controleer of er voldoende brandstof in de brandstoftank aanwezig is. Voeg brandstof toe, indien nodig.
2. Zet de spiegels in de juiste stand.
3. Controleer het motoroliepeil. Voeg, indien nodig, olie toe.
4. Controleer of de bedieningselementen naar behoren werken. Bedien de voorste en achterste remmen, de parkeerrem, de gasklep, de koppeling en het schakelpedaal. Alle bedieningselementen moeten soepel kunnen worden gebruikt, ze mogen niet vastlopen.
5. Controleer of de stuurinrichting goed werkt door het stuur van aanslag tot aanslag te draaien. Het stuur moet soepel draaien zonder vast te lopen.

#### **▲ WAARSCHUWING**

**Controleer de bandenspanning, ga na of de wielen goed uitgebalanceerd en onbeschadigd zijn en controleer of het bandenprofiel in orde is. Inspecteer de banden regelmatig en ga voor vervanging naar een Harley-Davidson-dealer. Rijden met overmatig versleten, ongebalanceerde, overbelaste of beschadigde banden of met een onjuiste bandenspanning, kan leiden tot defecte banden en kan de stabiliteit en wegligging nadelig beïnvloeden, met mogelijk ernstig of dodelijk letsel tot gevolg. (00014b)**

6. Controleer de conditie en de spanning van de banden en de belasting van de motorfiets. Incorrecte bandenspanning en excessieve belasting kunnen defecten aan banden of wielen tot gevolg hebben en de wegligging en stabiliteit negatief beïnvloeden. Zie Tabel 14 voor de juiste bandenspanning.

#### **▲ WAARSCHUWING**

**Controleer voordat u gaat rijden of de koplamp, het achter- en remlicht en de richtingaanwijzers naar behoren werken. Als de bestuurder slecht zichtbaar is voor andere weggebruikers, kan dit ernstig of dodelijk letsel tot gevolg hebben. (00478b)**

7. Controleer of alle schakelaars en lichten goed werken.
8. Controleer op lekkages van brandstof, olie, koelvloeistof of hydraulische vloeistof.
9. Controleer de secundaire riem op slijtage of beschadigingen.
10. Voer de benodigde servicewerkzaamheden uit.

## MOTOR STARTEN

### Algemeen

<b>MEDEDELING</b>
-------------------

**De motor moet 15-30 seconden op een laag toerental draaien. Op deze manier kan de motor opwarmen en circuleert de olie naar alle oppervlakken die moeten worden gesmeerd. Indien deze instructie niet wordt opgevolgd, kan dat motorschade tot gevolg hebben. (00563b)**

De gafsashendel draaien alvorens de motor te starten is niet nodig.

## Starten

1. Zet de contactschakelaar in de stand IGNITION (ontsteking). Draai niet aan de gashendel.

### ▲ WAARSCHUWING

**Zet de versnellingsbak in neutraal alvorens de motor te starten. Op deze manier worden onverwachte bewegingen voorkomen, die tot ernstig of dodelijk letsel zouden kunnen leiden. (00044a)**

2. Zie Afbeelding 35. Druk, terwijl u de afstandsbediening van het alarmsysteem bij u draagt, de motorschakelaar in de stand LOPEN.

### OPMERKING

*De motorlamp licht circa 4 seconden op. De brandstofpomp werkt gedurende ongeveer 2 seconden om de brandstofleidingen te vullen.*

3. Knijp de koppelingshendel tot aan het stuur in. Zet de versnelling in neutraal.

### OPMERKING

*Om het startsysteem te activeren, vereist het koppelingsvergrendelingscircuit dat de koppeling wordt ontkoppeld. De koppelingshendel moet ingetrokken worden tegen de linker handgreep en/of de*

*versnellingsbak moet in neutraal worden geschakeld (de groene neutraallamp gaat dan branden). De voor- en/of achterrem moet bediend worden als de motor gestart wordt in een versnelling om ongewilde beweging te voorkomen.*

4. Bedien de voor- of achterrem.
5. Druk op de motorstartschakelaar om de motorfiets te starten.
6. Deactiveer de parkeerrem voordat u wegrijdt. Zie **BEDIENINGSELEMENTEN EN CONTROLELAMPEN > PARKEERREM** (Pagina 69).

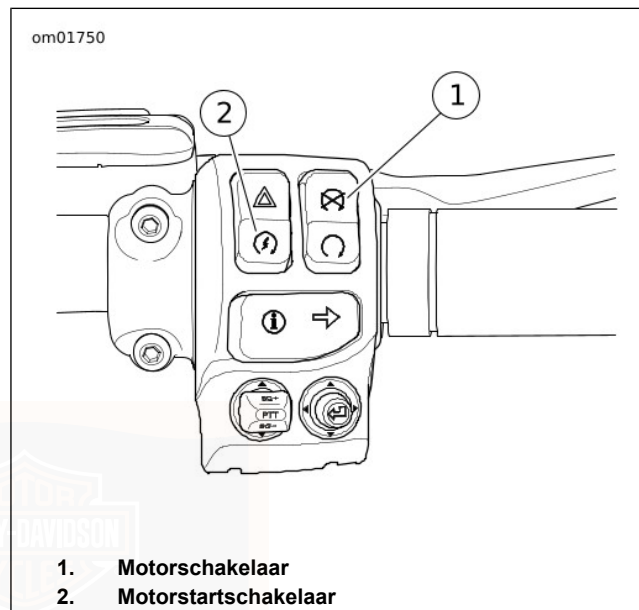

**Afbeelding 35. Bedieningselementen op rechter stuurhelft**

## STARTEN NA KANTELEN

### ▲ WAARSCHUWING

Indien de motor kantelt, controleer dan of alle bedieningselementen goed werken. Indien de bedieningselementen niet vrij kunnen bewegen, kan de werking van de remmen of de koppeling nadelig worden beïnvloed en kan het schakelen worden bemoeilijkt. Dit kan ertoe leiden dat de controle over het voertuig wordt verloren met mogelijk ernstig of dodelijk letsel tot gevolg. (00350a)

Na een kanteling, moet de ontsteking worden gereset voordat u de motor start.

#### OPMERKING

Het woord 'TIP' (gekanteld) verschijnt in het kilometertellerscherm.

1. Zet de motorfiets rechtop.
2. Reset de ontsteking door het contactslot vanuit de stand OFF (uit) in de stand IGNITION (ontsteking) te zetten.

## TEMPERATUURREGELSYSTEEM BIJ STATIONAIR DRAAIENDE MOTOR

Het temperatuurregelsysteem bij stationair draaiende motor (EITMS) biedt een beperkte koeling van de achterste cilinder

aan bestuurders die zich vaak langere tijd in druk verkeer bevinden of stilstaan.

## Bediening

Als de motortemperatuur een vooraf bepaald punt bereikt, schakelt het EITMS de injector van de achterste cilinder uit. De achterste cilinder vormt een 'luchtpomp', waarmee de motor wordt afgekoeld.

Het EITMS wordt ingeschakeld (de achterste cilinder wordt uitgeschakeld) als **alle** onderstaande omstandigheden aanwezig zijn:

#### OPMERKING

*Het EITMS werkt niet in de eerste vier minuten nadat de motor is gestart.*

- De omgevingstemperatuur of de motortemperatuur overschrijdt de maximumtemperatuur.
- De gashendel staat in de stationaire stand
- De snelheid van de motorfiets is lager dan 2 km/h (1 mph)
- Het motortoerental is lager dan 1200 omw/min

EITMS wordt uitgeschakeld (achterste cilinder begint weer te branden) als **een van** de volgende situaties optreedt:

- De omgevingstemperatuur of de motortemperatuur overschrijdt de maximumtemperatuur.
- De gashendel staat boven de stationaire stand
- De snelheid van de motorfiets is hoger dan 3 km/h (2 mph)
- Het motortoerental is hoger dan 1350 omw/min
- De koppeling is ontkoppeld met de motorfiets in versnelling

Als de motor zich in de EITMS-modus bevindt, zult u wellicht een verschil in het stationairgedrag merken. Daarnaast kan het zijn dat u een unieke uitlaatgasgeur ruikt. Deze worden beide als normale omstandigheden beschouwd.

## Inschakelen/uitschakelen van de EITMS

**Ingeschakeld:** De EITMS-motorkoelfunctie zal automatisch geactiveerd worden als de motorfiets volledig tot stilstand is gekomen en stationair draait bij hoge buitentemperaturen. Als de functie beschikbaar is, zal hij niet geactiveerd worden als de buitentemperatuur laag is.

**Uitgeschakeld:** De EITMS-functie zal onder geen enkele omstandigheden geactiveerd worden.

Het EITMS kan door de bestuurder worden in- of uitgeschakeld door middel van de volgende procedure.

1. Draai de contactsleutel naar de stand AAN. Zet de motorschakelaar rechts op het stuur in de stand LOPEN (de motorfiets kan hierbij wel of niet zijn gestart).
2. Draai de gashendel naar de roll-offpositie (deactivering) en houd de hendel in die positie vast.
3. Zie Afbeelding 5. Na ongeveer 3 seconden, knippert ofwel het groene controlelampje (EITMS ingeschakeld) of het oranje controlelampje (EITMS uitgeschakeld) van de cruise-control.
4. Herhaal de procedure zoals nodig om het EITMS in of uit te schakelen.

### OPMERKING

- *Een knipperende cruiselamp geeft aan dat het EITMS wordt ingesteld. Een niet-knipperend (continu brandend) lampje geeft aan dat de cruise-control wordt ingesteld.*
- *De EITMS-instelling blijft opgeslagen, totdat deze gewijzigd wordt door de rijder of dealer. De EITMS hoeft bij het starten niet telkens opnieuw te worden ingesteld.*

## SCHAKELEN

### Schakelen tijdens stilstand, motor uit

Knijp de koppelingshendel in om de koppeling volledig te ontkoppelen. De versnelling kan niet inkoppelen, omdat de tandwielassen niet draaien en de schakelcomponenten zich

niet op één lijn bevinden. Beweeg de motorfiets naar voren en achteren terwijl u het schakelpedaal iets indrukt.

## Starten vanuit een stop

### OPMERKING

Deactiveer de parkeerrem voordat u wegrijdt met de motorfiets. Zie **BEDIENINGSELEMENTEN EN CONTROLELAMPEN > PARKEERREM (Pagina 69)**.

### MEDEDELING

**De koppeling moet volledig ontkoppeld zijn, voordat er wordt geschakeld. Indien u de koppeling niet volledig laat ontkoppelen, kan de apparatuur beschadigd raken. (00182a)**

### OPMERKING

Start de motor altijd met de versnelling in neutraal. Begin altijd vanuit de eerste versnelling te rijden.

1. Laat de motor draaien en deactiveer de parkeerrem, trek vervolgens de koppelingshendel tegen de handgreep om de koppeling volledig te ontkoppelen.
2. Trap het schakelpedaal zo ver mogelijk omlaag en laat het los. De eerste versnelling is nu ingeschakeld.
3. Laat de koppelingshendel langzaam los en open tegelijkertijd geleidelijk de gashendel.

## Opschakelen (accelereren)

Zie Afbeelding 36. Schakel naar de volgende hogere versnelling als de motorfiets de schakelsnelheid bereikt. Raadpleeg Tabel 20.

**Tabel 20. Rijsnelheden voor opschakelen (accelereren): zes versnellingen**

SCHAKELEN	km/u	mph
Eerste naar tweede	25	15
Tweede naar derde	40	25
Derde naar vierde	55	35
Vierde naar vijfde	70	45
Vijfde naar zesde	85	55

1. Sluit de gashendel.
2. Ontkoppel de koppeling (trek de koppelingshendel in).
3. Duw het schakelpedaal zo ver mogelijk omhoog en laat deze los.
4. Laat de koppelingshendel langzaam los en open de gashendel geleidelijk.
5. Herhaal de voorgaande stappen om naar de andere versnellingen te schakelen.

### OPMERKING

- Ontkoppel de koppeling volledig voordat u naar de volgende versnelling schakelt.

- Sluit de gasklep gedeeltelijk, zodat de motor niet schokt wanneer de koppeling wordt losgelaten.

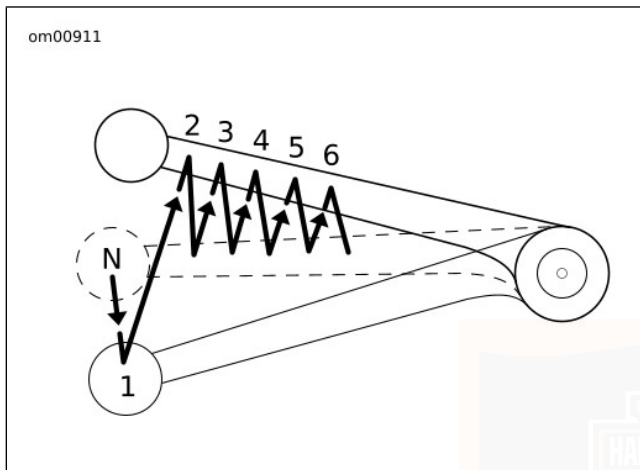

Afbeelding 36. Schakelvolgorde: Opschakelen

## Terugschakelen (afremmen)

### ⚠ WAARSCHUWING

Schakel niet terug bij hogere dan de aangegeven snelheden. Indien er bij te hoge snelheden wordt teruggeschakeld, kan het achterwiel de grip op de weg verliezen en kan de controle over de motor worden verloren, met mogelijk ernstig of dodelijk letsel tot gevolg. (00045b)

Zie Afbeelding 37. Schakel over naar de eerstvolgende lagere versnelling als het motortoerental daalt, zoals bij het beklimmen van een heuvel of vóór een bocht. Raadpleeg Tabel 21.

Tabel 21. Rijsnelheden voor terugschakelen (afremmen): zes versnellingen

SCHAKELN	km/u	mph
Zesde naar vijfde	80	50
Vijfde naar vierde	65	40
Vierde naar derde	50	30
Derde naar tweede	30	20
Tweede naar eerste	15	10

### OPMERKING

De schakelpunten in de tabellen zijn aanbevelingen. Bestuurders kunnen hun eigen schakel patronen bepalen die

*geschikt zijn voor hun eigen rijstijl en deze kunnen verschillen van de aangegeven patronen.*

1. Sluit de gashendel.
2. Ontkoppel de koppeling (trek de koppelingshendel in).
3. Trap het schakelpedaal zo ver mogelijk omlaag en laat hem los.
4. Laat de koppelingshendel langzaam los en open de gashendel geleidelijk.
5. Herhaal de voorgaande stappen om naar de andere versnellingen te schakelen.

#### OPMERKING

- *Ontkoppel de koppeling volledig voordat u naar de volgende versnelling schakelt.*
- *Sluit de gasklep gedeeltelijk, zodat de motor niet schokt wanneer de koppeling wordt losgelaten.*

#### MEDEDELING

**Schakel naar neutraal alvorens de motor af te zetten. Het schakelmechanisme kan worden beschadigd indien er wordt geschakeld terwijl de motor is afgezet. (00183a)**

Het schakelmechanisme staat het schakelen van neutraal naar de eerste of tweede versnelling toe.

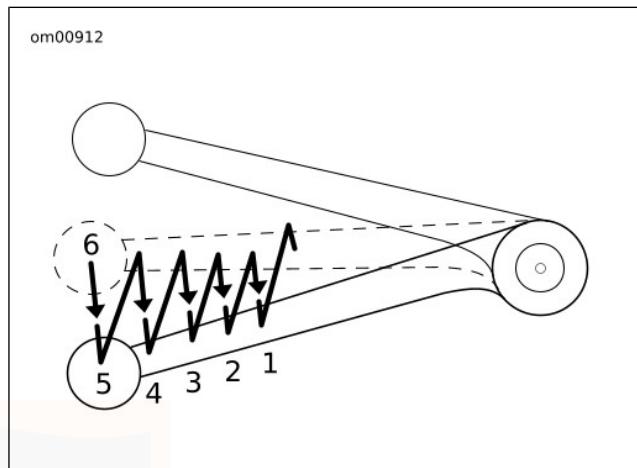

#### Afbeelding 37. Schakelvolgorde: Terugschakelen MOTOR AFZETTEN

1. Zet de motor af door de motorschakelaar op het rechter stureinde op UIT te zetten.
2. Zet het contact AF. Indien de motor afslaat of wordt afgezet, draai de contactschakelaar dan onmiddellijk uit om te voorkomen dat de accu leegraakt.
3. Zet de versnellingsbak in een versnelling en activeer de parkeerrem.

## OPMERKINGEN

---



## ONDERHOUD VOOR VEILIG GEBRUIK

### ▲ WAARSCHUWING

Voer de service- en onderhoudswerkzaamheden uit zoals aangegeven in de tabel Algemene service-intervallen. Gebrek aan regelmatig onderhoud ten opzichte van de aanbevolen intervallen, kan de veilige werking van de motorfiets beïnvloeden met ernstig of dodelijk letsel tot gevolg. (00010a)

### ▲ WAARSCHUWING

Indien u de motorfiets onder slechte omstandigheden gebruikt (zeer koud, zeer heet, zeer stoffig, zeer slechte wegdekken, door stilstaand water, enz.), dan moet u de service-intervallen verkorten om ervoor te zorgen dat de motorfiets veilig blijft in het gebruik. Als u de motorfiets niet onderhoudt, kan dit ernstig of dodelijk letsel tot gevolg hebben. (00094a)

## MEDEDELING

Als u een motorfiets opkrikt, zorg er dan voor dat de krik contact maakt met beide onderste framebuizen waar de onderste buizen en onderste framebuizen samenkomen. Krik de motorfiets nooit op aan het oliecarter of de dwarsbalken, bevestigingssteunen, onderdelen of behuizingen. Anders kan ernstige schade ontstaan, waardoor aanzienlijke reparaties noodzakelijk zijn. (00586d)

Pleeg onderhoud op de motorfiets volgens Tabel 32. Controleer de motorfiets regelmatig tussen de algemene service-intervallen door en nadat deze lange tijd is opgeslagen om na te gaan of extra onderhoud nodig is.

Controleer de volgende punten:

1. Banden op juiste spanning, bovenmatige slijtage of beschadigingen.
2. Riem op juiste spanning, slijtage of beschadigingen.
3. Remmen, stuurinrichting en gashendel op reactie en soepel bewegen zonder vast te lopen.
4. Remvloeistofpeil en -toestand. Hydraulische leidingen en koppelingen op lekkage. Koelvloeistofpeil, indien van toepassing. Controleer ook de remblokken en -schijven op slijtage.

5. Controleer of de kabels niet gerafeld of geknikt zijn en of ze vrij liggen.
6. Controleer het oliepeil van de motor, de versnellingsbak en de primaire kettingkast.
7. Controleer de werking van de koplamp, het achterlicht, het remlicht en de richtingaanwijzers.

## ONDERHOUD BIJ INRIJDEN

### OPMERKING

*De eerste service voor een nieuwe motorfiets moet worden uitgevoerd, zodat de garantie van de nieuwe motorfiets van kracht blijft en het emissiesysteem goed blijft werken.*

Nadat u met een nieuwe motorfiets 1.600 km (1000 mi) hebt gereden, moet u naar een erkende Harley-Davidson-dealer gaan voor de eerste service. Raadpleeg ONDERHOUDSSHEMA > ALGEMENE SERVICE-INTERVALLEN (Pagina 229).

## AFVOEREN EN RECYCLING

Bij servicewerkzaamheden aan de motorfiets, moet u zorgen dat alle vloeistoffen, gloeilampjes, accu's, filters en ander afval op de juiste manier wordt afgevoerd of gerecycled in overeenstemming met de plaatselijke voorschriften.

## MOTORSMERING

### ⚠ VOORZICHTIG!

**Langdurig of herhaaldelijk contact met gebruikte motorolie is schadelijk voor de huid en kan huidkanker veroorzaken. Blootgestelde plaatsen met water en zeep wassen. (00358b)**

### ⚠ VOORZICHTIG!

**Bij inslikken geen braken opwekken. Onmiddellijk een arts waarschuwen. Bij aanraking met de ogen onmiddellijk uitspoelen met water. Raadpleeg een arts als de irritatie aanhoudt. (00357d)**

### MEDEDELING

**Wissel niet steeds van smeermiddelmerk. Sommige smeermiddelen gaan een chemische reactie aan wanneer ze worden gemengd. Indien smeermiddelen van inferieure kwaliteit worden gebruikt, kan de motor beschadigd raken. (00184a)**

De motorolie speelt een belangrijke rol bij het vermogen en de gebruiksduur van de motor. Gebruik de juiste oliekwaliteit voor de laagste temperatuur die wordt verwacht voordat de olie weer moet worden ververs. Zie Tabel 22.

Deze motorfiets was oorspronkelijk gevuld met GENUINE HARLEY-DAVIDSON H-D 360 MOTOROLIE 20W50. H-D 360 is de aanbevolen olie voor normale gebruiksomstandigheden. Als u verwacht dat u de motor gebruikt bij extreme kou of warmte, zie Tabel 22 voor alternatieve keuzes.

Als er olie moet worden bijgevoerd, maar er geen H-D 360 beschikbaar is, gebruik dan een olie die geschikt is voor

dieselmotoren. Geschikte soorten zijn onder andere: CH-4, CI-4 en CJ-4. De viscositeit waaraan de voorkeur wordt gegeven, is als volgt (in aflopende volgorde): 20W50, 15W40 en 10W40.

Ga vervolgens zo snel dat mogelijk is naar een erkende dealer, zodat u weer pure Harley-Davidson olie kunt gaan gebruiken.

**Tabel 22. Aanbevolen motoroliën**

TYPE	VISCOSITEIT	GETAL	LAAGSTE OMGEVINGS-TEMPERATUUR	KOUD WEER BEGINT BIJ EEN TEMPERATUUR ONDER 10 °C (50 °F)
Screamin' Eagle SYN3 volledig synthetisch smeermiddel voor motorfietsen	SAE 20W50	HD 360	Boven -1 °C (30 °F)	Uitstekend
Genuine Harley-Davidson H-D 360 Motorfietsolie	SAE 20W50	HD 360	Boven 4 °C (40 °F)	Goed
Genuine Harley-Davidson H-D 360 Motorfietsolie	SAE 50	HD 360	Boven 16 °C (60 °F)	Slecht
Genuine Harley-Davidson H-D 360 Motorfietsolie	SAE 60	HD 360	Boven 27 °C (80 °F)	Slecht
Genuine Harley-Davidson H-D 360 Motorfietsolie	SAE 10W40	HD 360	Onder 4 °C (40 °F)	Uitstekend

## OLIEPEIL CONTROLEREN

### ▲ VOORZICHTIG!

Langdurig of herhaaldelijk contact met gebruikte motorolie is schadelijk voor de huid en kan huidkanker veroorzaken. Blootgestelde plaatsen met water en zeep wassen. (00358b)

### MEDEDELING

Het oliepeil kan bij een koude motor niet goed worden gemeten. Tijdens de inspectie voorafgaand aan het rijden, terwijl de motor op een vlakke ondergrond staat, moet de olie bij een koude motor tussen de pijlen op de peilstok staan. Voeg bij een **KOUDE** motor geen olie toe om het peil tot de **FULL**-markering (vol) te brengen. (00589b)

#### OPMERKING

Zie Afbeelding 39. Gebruik bij het controleren van het oliepeil de schaal **FULL HOT VEHICLE UPRIGHT** (vol bij warme motor en voertuig staat rechtop).

### Oliepeilcontrole bij koude motor

Voer een motoroliepeilcontrole bij een **KOUDE MOTOR** als volgt uit:

1. Parkeer het voertuig op een vlakke ondergrond voor de controle voor het rijden.

118 Onderhoud en smering

2. Zie Afbeelding 38. Verwijder de vuldop/peilstok en weeg de peilstok schoon. Steek de peilstok erin en maak deze goed vast in de vulnek.

#### OPMERKING

*Bij een koude motor mag het oliepeil nooit hoger staan dan halverwege de merktekens.*

3. Zie Afbeelding 39. Verwijder de vuldop/peilstok. Gebruik de schaal **FULL HOT VEHICLE UPRIGHT** (vol bij warme motor en voertuig staat rechtop) op de peilstok en controleer het oliepeil. Het juiste oliepeil moet halverwege (2) de merktekens **ADD QT** (bijvullen) en **FULL HOT** (vol bij warme motor) op de peilstok staan.

#### OPMERKING

*Als het oliepeil lager is dan het merkteken **ADD QT** (bijvullen) moet u zoveel olie bijvullen dat het oliepeil halverwege (2) de merktekens **ADD QT** (bijvullen) en **FULL HOT** (vol bij warme motor) komt. Het oliepeil mag bij koude motor nooit boven het merkteken **FULL HOT** (vol bij warme motor) staan.*

### Oliepeilcontrole bij warme motor

#### OPMERKING

- *In koud weer is een langere opwarmperiode voor de motor nodig.*

- *Als u het motoroliepeil bij een warme motor controleert, moet de motor op de normale bedrijfstemperatuur zijn.*

Voer een oliepeilcontrole bij een **WARME MOTOR** als volgt uit:

1. Rijd tot de motor op de normale bedrijfstemperatuur is.
2. Parkeer het voertuig op een vlakke ondergrond. Laat de motor 1 tot 2 minuten stationair draaien. Zet de motor af.
3. Verwijder de vuldop/peilstok en weeg de peilstok schoon. Steek de peilstok erin en maak deze goed vast in de vulnek.
4. Zie Afbeelding 39. Verwijder de vuldop/peilstok. Gebruik de schaal FULL HOT VEHICLE UPRIGHT (vol bij warme motor en voertuig staat rechtop) op de peilstok en controleer het oliepeil. Het oliepeil moeten zich tussen de markeringen ADD QT (toevoegen) (1) en FULL HOT (vol bij warme motor) (3) bevinden. Voeg indien nodig voldoende olie toe om het peil tot aan de markering FULL HOT (vol bij warme motor) op de peilstok te brengen. Vul niet te veel olie bij.

#### OPMERKING

*Zie Tabel 22. Gebruik alleen de aanbevolen olie die wordt aangegeven in ONDERHOUD EN SMERING > MOTORSMERING (Pagina 116).*

5. Start de motor en controleer zorgvuldig op olielekkages rond de aftapplug en het oliefilter.

#### MEDEDELING

**Zorg dat het hete-oliepeil niet onder Add-/Fill-markering (toevoegen/bijvullen) op de peilstok staat. Gebeurt dit wel, dan kan de uitrusting beschadigd raken en/of kunnen er zich storingen voordoen. (00189a)**

#### MEDEDELING

**Giet er niet te veel olie in. Gebeurt dat wel, dan kan de olie in het luchtfilter terecht komen met beschadigingen aan de uitrusting en/of storingen tot gevolg. (00190b)**

- Controleer het motoroliepeil iedere keer wanneer u de brandstoftank volledig vult.
- Zie Tabel 32. Olie dient bij warme of gematigde temperaturen op de aangegeven intervallen tijdens een normale service te worden ververs.
- De olieverseringsintervallen dienen bij koud weer of onder zware bedrijfsomstandigheden korter te zijn. Zie ONDERHOUD EN SMERING > SMERING IN DE WINTER (Pagina 123).

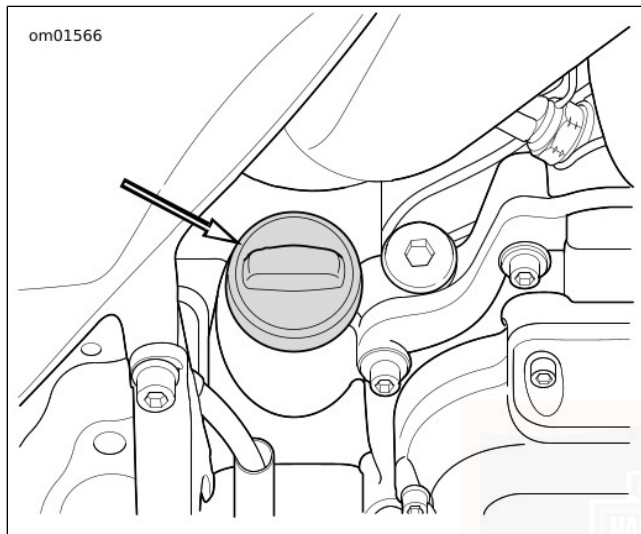

Afbeelding 38. Motorolievuldop

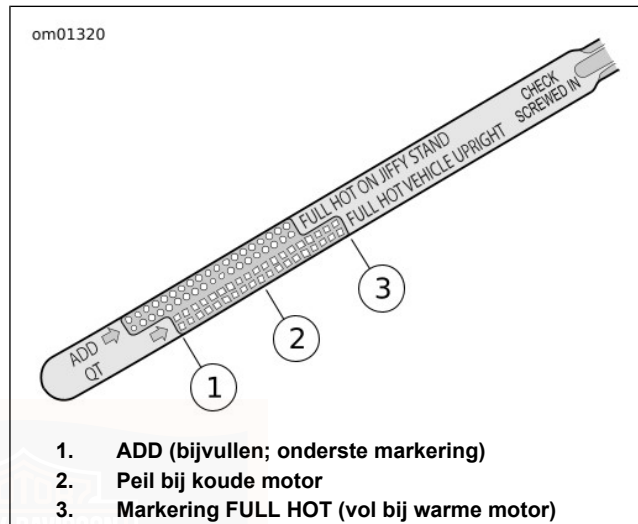

Afbeelding 39. Oliepeilstok (schaal VEHICLE UPRIGHT [voertuig staat rechtop])

## OLIE VERVERSEN EN OLIEFILTER VERVANGEN

Zie Tabel 32. Bij een **nieuwe** motor moet de olie na de eerste 1600 km/u (1000 mi) worden ververst en bij warme of gematigde temperaturen op regelmatige tijdstippen tijdens normale service.

Vervang de olie bij koud weer of bij extreme bedrijfsomstandigheden met kortere intervallen. Zie ONDERHOUD EN SMERING > SMERING IN DE WINTER (Pagina 123).

Voor Twin Cam-motorfietsen is het premium-oliefilter nodig, uitgevoerd in chroom (onderdeelnr. 63798-99A) of zwart (onderdeelnr. 63731-99A).

### MEDEDELING

**Wissel niet steeds van smeermiddelmerk. Sommige smeermiddelen gaan een chemische reactie aan wanneer ze worden gemengd. Indien smeermiddelen van inferieure kwaliteit worden gebruikt, kan de motor beschadigd raken. (00184a)**

### ▲ WAARSCHUWING

**Zorg ervoor dat er bij het verversen van vloeistof of smeermiddel niets op de banden, wielen of remmen wordt gemorst. De grip op de weg kan hierdoor negatief worden beïnvloed, met mogelijk verlies van controle over de motor en ernstig of dodelijk letsel als gevolg. (00047d)**

1. Laat de motorfiets lopen totdat de motor op de normale bedrijfstemperatuur is. Zet de motor af.
2. Verwijder de vuldop/peilstok.

3. Zie Afbeelding 40. Verwijder de olieaftapplug (2). De zeskantige plug (3) of de versnellingsbakaftapplug (1) mag niet worden verwijderd. Laat alle olie weglopen.
4. Vervang de O-ring van de aftapplug indien beschadigd.

### MEDEDELING

**Gebruik de Harley-Davidson oliefiltersleutel om het filter te verwijderen. Door dit gereedschap te gebruiken, kunnen beschadigingen aan de carterpositiesensor en/of de sensorkabel worden voorkomen. (00192b)**

5. Verwijder het oliefilter met de OLIEFILTERSLEUTEL (ONDERDEELNR.: HD-42311) of OLIEFILTERSLEUTEL (ONDERDEELNR.: HD-44067-A) en handgereedschap. Gebruik deze niet in combinatie met persluchtgereedschap.
6. Verwijder oud pakkingmateriaal van de ophangingsflens van het oliefilter.
7. Zie Afbeelding 41. Smeer de pakking met schone motorolie. Plaats een **nieuw** oliefilter op de filtersteun. Haal het oliefilter met de hand een halve slag tot drie kwartslag omwenteling aan wanneer de pakking het filterbevestigingsoppervlak net raakt. Oliefiltersleutel NIET gebruiken voor installatie.

8. Breng de aftapplug voor de motorolie aan. Haal aan tot 19–28,5 N·m (14–21 ft-lbs).

*OPMERKING*

*Gebruik de juiste olie-grade voor de laagste temperatuur die wordt verwacht voordat de olie weer moet worden ververs. Zie Tabel 22 voor de aanbevolen olie.*

9. Voeg in eerste instantie 2,8 L (3.0 qt) motorolie bij.
10. Controleer het oliepeil. Zie ONDERHOUD EN SMERING > OLIEPEIL CONTROLEREN (Pagina 118).
- a. Voer de motoroliepeilcontrole bij **koude motor** uit.
  - b. Start de motor en controleer zorgvuldig op olie lekkages rond de aftapplug en het oliefilter.
  - c. Voer de motoroliepeilcontrole bij **warme motor** uit.

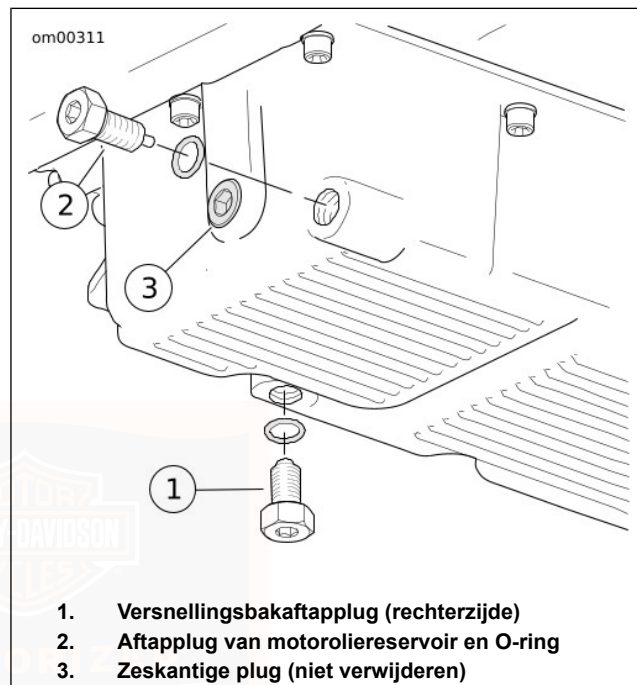

**Afbeelding 40. Oliecarter**

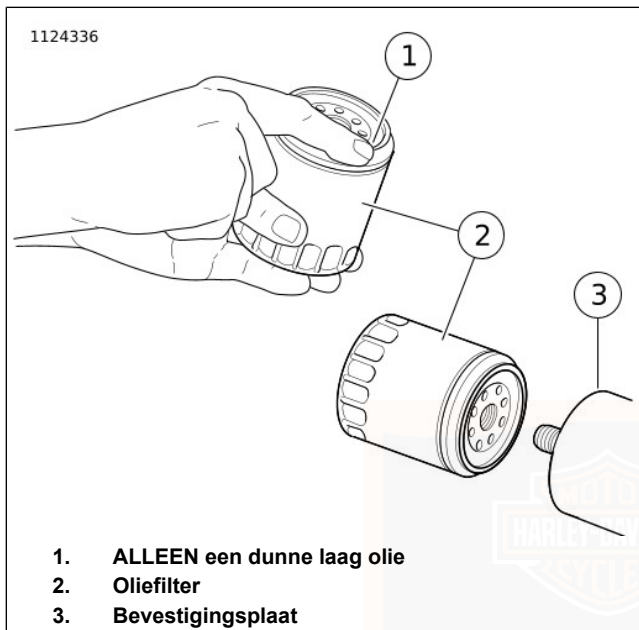

Afbeelding 41. Een dunne laag olie aanbrengen

## SMERING IN DE WINTER

In koudere klimaten moet de motorolie vaker ververs worden.  
Als de motorfiets vaak voor ritten van minder dan 24 km

(15 mi) gebruikt wordt bij een omgevingstemperatuur van minder dan 16 °C (60 °F) moet de olie om de 2.400 km (1500 mi) ververs worden.

### OPMERKING

*Hoe verder onder het vriespunt de temperatuur daalt, hoe korter de olieversingsinterval moet zijn.*

Waterdamp is een normaal nevenproduct bij de verbranding in een motor. Bij gebruik in koud weer, condenseert een deel van de waterdamp tot water op de koele metalen oppervlakken in het motorblok. Bij vorst verandert dit water in sneeuwbrig of ijs. Op den duur kan opgehoopte sneeuwbrig of ijs de olieleidingen blokkeren waardoor de motor beschadigd raakt.

Indien de motor regelmatig tot de bedrijfstemperatuur wordt opgewarmd, verdampt het grootste deel van dit water weer en wordt het uit de carterontluchting de motor geblazen.

Indien de motor niet vaak draait en niet tot de bedrijfstemperatuur wordt opgewarmd, zal de hoeveelheid water groter worden en zal het water met motorolie worden vermengd tot een ijsbrig die schadelijk is voor de motor.

## OLIEPEIL VAN DE VERSNELLINGSBAK CONTROLLEREN

Controleer het peil van de transmissievloeistof wanneer de motor is uitgeschakeld en de motorfiets op een horizontaal oppervlak staat.

### OPMERKING

*Laat de motorfiets enige tijd rusten alvorens het vloeistofpeil te controleren. Zo kan het vloeistofpeil zich normaliseren.*

1. Zie Afbeelding 42. Verwijder de peilstok van de versnellingsbakolie. Veeg de peilstok schoon.
2. Plaats de peilstok in de versnellingsbak. Draai de peilstok zover in tot de O-ring contact maakt met het versnellingshuis. Draai nog niet vast.
3. Zie Afbeelding 43. Verwijder de peilstok en controleer het oliepeil op de peilstok. Als het vloeistofpeil op of onder de markering TOEVOEGEN (A) op de peilstok staat, vul dan uitsluitend voldoende vloeistof bij om het peil tussen de TOEVOEGEN (A) en VOL (F) markering op de peilstok te brengen.
4. Installeer de peilstok. Zet deze vast met een moment van 2,8–8,5 N·m (25–75 **in-lbs**).

Tabel 23. Aanbevolen smeermiddel

SMEERMIDDEL	BIJVULHOE- VEELHEID *
FORMULA+ SMEERMIDDEL VERSNEL- LINGSBAK EN SMEERMIDDEL VOOR DE PRIMAIRE BAK of SCREAMIN' EAGLE SYN3 VOLLEDIG SYNTHETISCH SMEERMIDDEL VOOR MOTORFIETSEN 20W50	0,83 L (28 fl oz)
*Ongeveer. Controleer en vul indien nodig bij om het peil binnen de specificaties te brengen.	

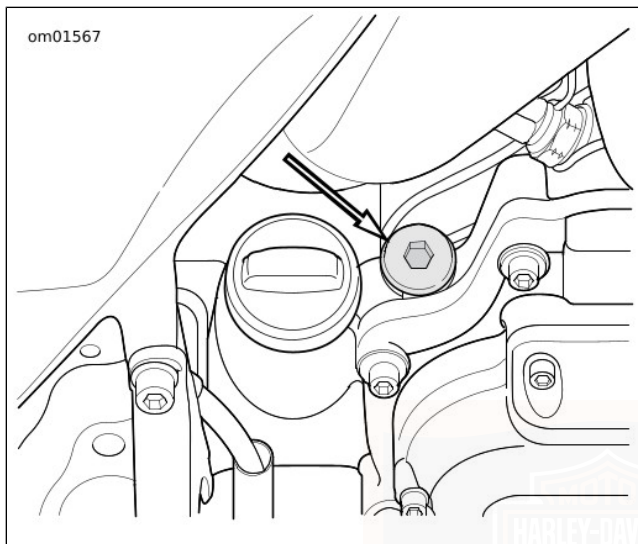

Afbeelding 42. Locatie van versnellingsbakpeilstok

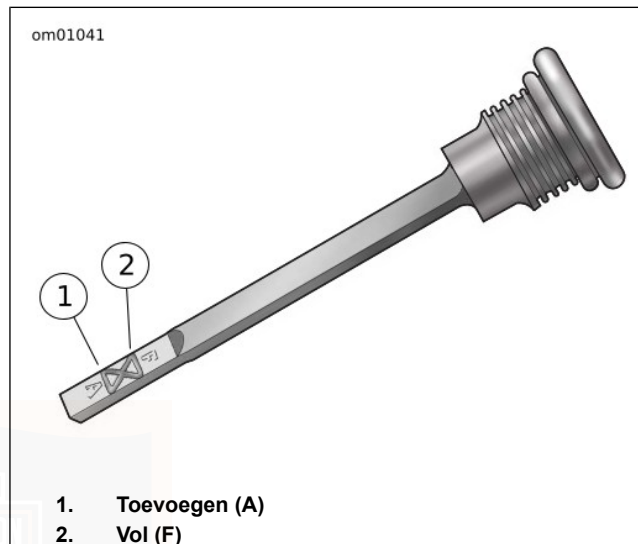

Afbeelding 43. Vloeistofpeil van de versnellingsbakpeilstok

## VERSNELLINGSBAKOLIE VERVERSEN

1. Zie Afbeelding 42. Verwijder de versnellingsbakvulplug/-peilstok.

## MEDEDELING

**Bij het aftappen of toevoegen van smeermiddel mogen er geen vervuilingen in het motorblok terechtkomen. (00198a)**

## ▲ WAARSCHUWING

**Zorg ervoor dat er bij het verversen van vloeistof of smeermiddel niets op de banden, wielen of remmen wordt gemorst. De grip op de weg kan hierdoor negatief worden beïnvloed, met mogelijk verlies van controle over de motor en ernstig of dodelijk letsel als gevolg. (00047d)**

2. Zie Afbeelding 44. Verwijder de versnellingsbakaftapplug. Laat de olie in een geschikte opvangbak lopen.
3. Maak de aftapplug schoon en controleer deze en de O-ring.

## MEDEDELING

**Haal de vul- of aftapplug niet te strak aan. Hierbij kan er smeermiddellekkage ontstaan. (00200b)**

4. Installeer de aftapplug met O-ring. Haal aan tot 19–28,5 N·m (14–21 ft-lbs). Haal niet te strak aan.

5. Vul de versnellingsbak 0,83 L (28 fl oz) aanbevolen Harley-Davidson smeermiddel. Zie Tabel 23.
6. Controleer het peil en voeg olie toe totdat het vloeistofpeil tussen de A-markering (toevoegen) en F-markering (vol) staat. Zie ONDERHOUD EN SMERING > OLIEPEIL VAN DE VERSNELLINGSBAK CONTROLEREN (Pagina 124).
7. Installeer de vulop/peilstok. Zet deze vast met een moment van 2,8–8,5 N·m (25–75 in-lbs).

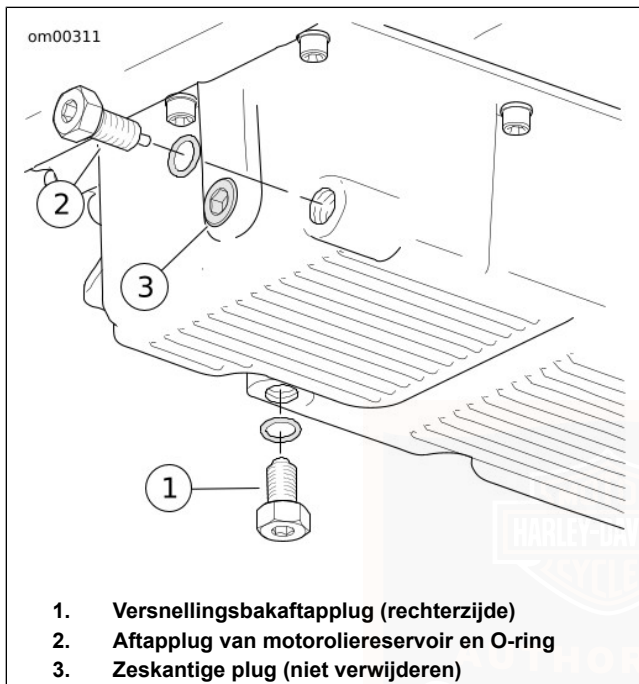

Afbeelding 44. Oliecarter

## DE OLIE VAN DE PRIMAIRE KETTINGKAST VERVERSEN

1. Laat de motorfiets lopen totdat de motor op de normale bedrijfstemperatuur is.

### MEDEDELING

Bij het aftappen of toevoegen van smeermiddel mogen er geen vervuilingen in het motorblok terechtkomen. (00198a)

### ⚠ WAARSCHUWING

Zorg ervoor dat er bij het verversen van vloeistof of smeermiddel niets op de banden, wielen of remmen wordt gemorst. De grip op de weg kan hierdoor negatief worden beïnvloed, met mogelijk verlies van controle over de motor en ernstig of dodelijk letsel als gevolg. (00047d)

2. Zie Afbeelding 45. Laat de olie in een geschikte opvangbak lopen.
3. Reinig de aftappplug. Indien de plug erg vuil is, controleer dan de toestand van de onderdelen van de kettingkast.
4. Breng een **nieuwe** O-ring aan op de aftappplug.

5. Plaats de aftapplug in de afdekking van de primaire kettingkast. Haal aan tot 19–28,5 N·m (14–21 ft-lbs).

### ▲ WAARSCHUWING

**Om te voorkomen dat de motor per ongeluk start, met mogelijk ernstig of dodelijk letsel tot gevolg, moet eerst de minkabel (-) van de accu worden losgekoppeld. (00048a)**

6. Ontkoppel de minkabel van de accu.
7. Zie Afbeelding 46. Verwijder de schroeven met vaste onderleggingen (3) en het koppelingsinspectiedeksel (2).
8. Verwijder de keerring (1). Veeg de olie weg uit de groef van de kettingkastdeksel en het montageoppervlak.

### MEDEDELING

**Giet niet te veel smeerolie in de primaire kettingkast. Indien er te veel olie wordt bijgevuld, kan het zijn dat het inkoppelen stotend wordt, de koppeling niet volledig ontkoppelt, gaat slepen en/of dat het moeilijk wordt bij stationair toerental de neutrale positie te vinden. (00199b)**

9. Plaats de motorfiets rechtop om de primaire kettingkast te vullen.

10. Giet de juiste hoeveelheid FORMULA+ VERSNELLINGSBAK- EN PRIMAIRE KETTINGOLIE door de opening van het koppelingsinspectiedeksel. Zie Tabel 24.

**Tabel 24. Bijvulcapaciteit olie primaire kettingkast**

ITEM	INHOUD
Olie primaire kettingkast	1,12 L (38 fl oz) nat
	1,33 L (45 fl oz) droog

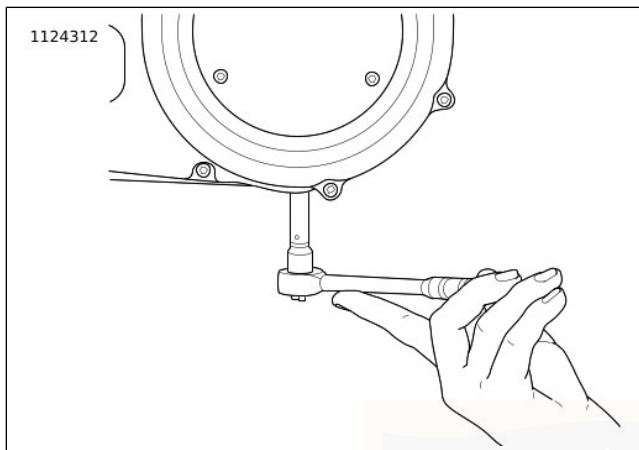

**Afbeelding 45. Kettingkastafplug verwijderen/installeren**

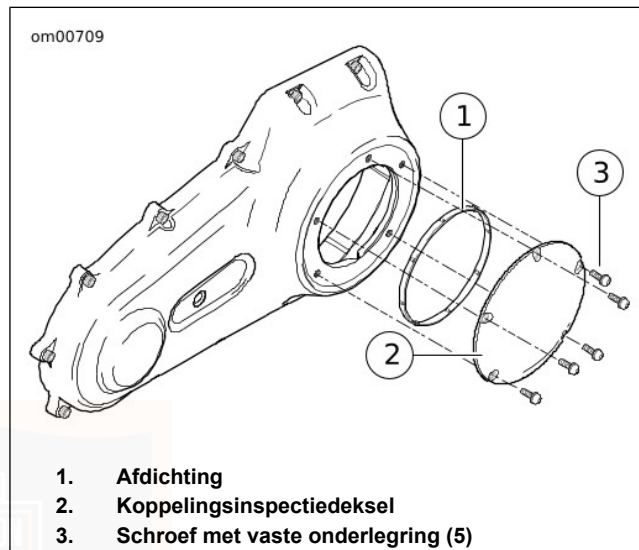

**Afbeelding 46. Koppelingsdekseel**

11. Installeer de koppelingsinspectiedeksel en **nieuwe** keerring:
  - a. Maak het montageoppervlak van de afdekking en de groef in de kettingkastdekseel grondig schoon.

- b. Zie Afbeelding 46. Plaats een **nieuwe** afdichtring (1) in de groef in het koppelingsinspectiedeksel. Druk op elk van de nopjes op de afdichting in de groef.
  - c. Bevestig de inspectieafdekking met schroeven met vaste onderleggingen (3).
  - d. Zie Afbeelding 47. Haal deze in de afgebeelde volgorde aan tot 9,5–12,2 N·m (84–108 **in-lbs**).
12. Sluit de minkabel van de accu aan. Haal aan tot 6,8–7,9 N·m (60–70 **in-lbs**).

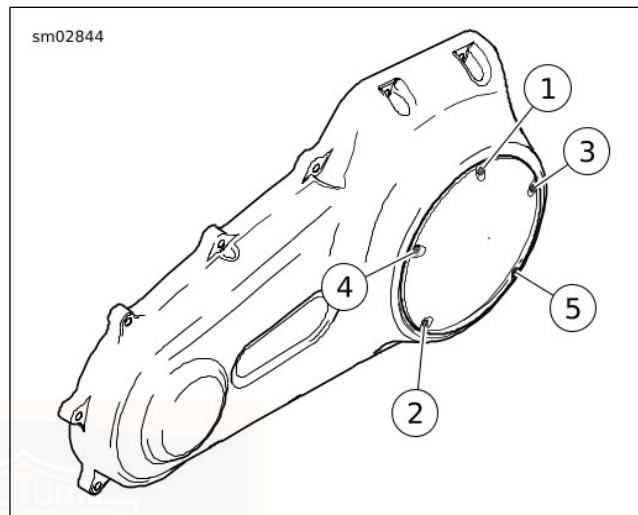

Afbeelding 47. Aanhaalvolgorde koppelingsdeksel

## KOELSYSTEEM

### ⚠ VOORZICHTIG!

Bij bedrijfstemperatuur bevatten de radiator en oliekoelers hete vloeistof. Indien de radiator of oliekoeler wordt aangeraakt, kan dit lichte of matige brandwonden tot gevolg hebben. (00141b)

## ▲ WAARSCHUWING

Het koelvloeistofmengsel bevat giftige chemicaliën, die dodelijk kunnen zijn indien ze worden ingeslikt. Indien het mengsel wordt ingeslikt, wek dan geen braken op; neem onmiddellijk contact op met een arts. Gebruik in een goed geventileerde ruimte. De huid of ogen kunnen geïrriteerd raken door dampen of bij aanraking. Spoel de ogen of huid onmiddellijk met water en ga, indien nodig, naar het ziekenhuis. Gooi de koelvloeistof volgens de plaatselijk geldende regels weg. (00092a)

## MEDEDELING

**Gebruik alleen Genuine Harley-Davidson Extended Life Antifreeze and Coolant. Gebruik van andere koelvloeistoffen/mengsels kan leiden tot schade aan de motorfiets. (00179c)**

### OPMERKING

*Koelventilators treden automatisch in werking, zelfs wanneer het contact is uitgezet. Zolang de motor draait, zullen periodiek elektronisch gestuurde koelventilatoren worden ingeschakeld.*

GENUINE HARLEY-DAVIDSON EXTENDED LIFE ANTIVRIES EN KOELVLOEISTOF is al verdund en kan direct uit de container worden gebruikt. Het biedt bescherming tot -36,7 °C (-34 °F). Voeg GEEN water toe.

## MEDEDELING

Het gedemineraliseerde water moet met de antivries in het koelsysteem worden gebruikt. Bij het gebruik van hard water kan kalk worden afgezet in waterleidingen, waardoor het koelsysteem minder efficiënt werkt. Het gevolg is dat de motorfiets oververhit en beschadigd raakt. (00195b)

Als GENUINE HARLEY-DAVIDSON EXTENDED LIFE ANTIVRIES EN KOELVLOEISTOF niet beschikbaar is, mag u een mengsel van gedemineraliseerd water en antivries op basis van ethyleenglycol gebruiken. Vervang dit zo snel mogelijk weer door GENUINE HARLEY-DAVIDSON EXTENDED LIFE ANTIVRIES EN KOELVLOEISTOF.

## Koelvloeistofpeil controleren

### OPMERKING

*Controleer het koelvloeistofpeil terwijl de motor koud is en de motorfiets op een vlakke ondergrond staat.*

1. Verwijder het toegangspaneel rechts van de onderkuip. Trek het paneel uit de bevestigingen door voorzichtig in het midden aan de bovenzijde te wrikken.

### OPMERKING

*De koelvloeistoffles heeft twee lijnen. Gebruik bij alle TRIKE-modellen de lijn FULL (vol) (1).*

2. Zie Afbeelding 48. Controleer of het koelvloeistofpeil in de koelvloeistoffles op of iets boven de lijn 'COLD' (koud) valt.

#### OPMERKING

- Verwijder de drukdop niet. Vul de koelvloeistoffles bij door de rubberen plug te verwijderen.
  - Als de koelvloeistoffles leeg is wanneer de motor koud is, moet u het systeem inspecteren op lekkages. Vul het systeem bij met koelvloeistof en laat alle ingesloten lucht ontsnappen. Raadpleeg de servicehandleiding of ga voor onderhoud naar een Harley-Davidson-dealer voor service.
3. Als het niveau onder de lijn 'COLD' (koud) op de tank valt, moet u de rubberen plug (2) verwijderen. Voeg GENUINE HARLEY-DAVIDSON EXTENDED LIFE ANTIVRIES EN KOELVLOEISTOF toe tot het vloeistofpeil de lijn 'COLD' (koud) bereikt.
  4. Installeer de rubberen plug op de koelvloeistoffles.
  5. Installeer het toegangspaneel.

#### MEDEDELING

**Reinig het inlaatoppervlak van de radiator regelmatig. Bladeren en ander vuil kunnen zich op de buitenkant van de radiator verzamelen, waardoor de radiator minder goed werkt. Hierdoor kan de motorfiets oververhit en beschadigd raken. (00197d)**

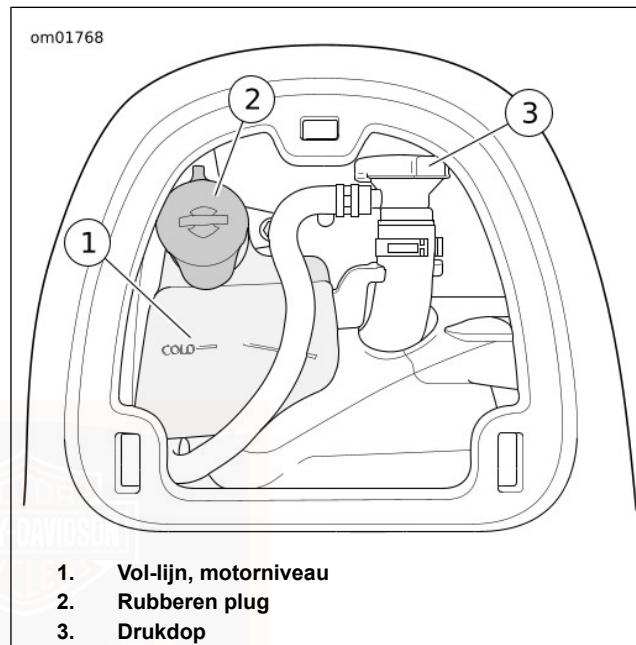

1. Vol-lijn, motorniveau
2. Rubberen plug
3. Drukcap

Afbeelding 48. Koelvloeistofpeil

## CONTROLEER DE DOORBUIGING VAN DE AANDRIJFRIEM

### OPMERKING

*Gebruik altijd de RIEMSPANNINGSMETER (ONDERDEELNR.: HD-35381-A) om de riemdoorbuiging te meten. Als u geen riemspanningsmeter gebruikt, kan de riem een te lage spanning hebben. Losse riemen kunnen een tandje overslaan waardoor het spankoord kan krimpen en de riem kan breken.*

Controleer doorbuiging:

- Als onderdeel van de inspectie voordat u gaat rijden.
- Op elk geplande service-interval.
- Met de versnellingsbak in neutraal.
- Met de motorfiets op omgevingstemperatuur.
- Met de motorfiets rechtop of op de standaard en het achterwiel op de grond.
- Met de motorfiets onbelast: geen berijder, geen bagage en lege zadeltassen (indien aanwezig).

### ⚠ WAARSCHUWING

**Om te voorkomen dat de motorfiets per ongeluk start, met ernstig of dodelijk letsel tot gevolg, moet eerst de hoofdzekering worden verwijderd. (00251b)**

1. Schakel het alarmsysteem uit en verwijder de hoofdzekering. Zie ONDERHOUD EN SMERING > ZEKERINGEN EN RELAIS (Pagina 182).
2. Zie Afbeelding 49. Pak een RIEMSPANNINGSMETER (ONDERDEELNR.: HD-35381-A).

### OPMERKING

*Klanten kunnen de meter bij een erkende Harley-Davidson-dealer aanschaffen.*

3. Gebruik van de riemspanningsmeter:
  - a. Schuif de O-ring (4) naar de 0 kg (0 lb) markering (3).
  - b. **Modellen met een riemdoorbuigingsvenster:** Plaats de riemvoet (2) ter hoogte van het riemdoorbuigingsvenster tegen de onderkant van de aandrijfriem.
  - c. **Alle overige modellen:** Plaats de riemvoet (2) halverwege de aandrijfpoelies tegen de onderkant van de aandrijfriem.
  - d. Druk knop (6) omhoog totdat de O-ring tegen het merkteken voor 4,5 kg (10 lb) (5) komt en houd hem in deze positie vast.

### OPMERKING

Meet de riemdoorbuiging met de motorfiets rechtop of op de standaard met het achterwiel op de grond en in onbeladen toestand.

4. Riemdoorbuiging meten:
  - a. **Modellen met een riemdoorbuigingsvenster:** Zie Afbeelding 51. Meet de riemdoorbuiging door het venster heen terwijl u de meter stevig vast houdt. Elk merkteken komt met ongeveer 1,59 mm (1/16) overeen.
  - b. **Alle overige modellen:** Zie Afbeelding 50. Meet de riemdoorbuiging (4) terwijl u de meter stevig vast houdt.
5. Vergelijk deze met de specificaties uit Tabel 25. Stel, indien nodig, af.
6. Installeer de hoofdzekering.

**Tabel 25. Riemdoorbuiging**

MODELLEN	mm	in
Alle modellen	9,5-11,1	3/8-7/16

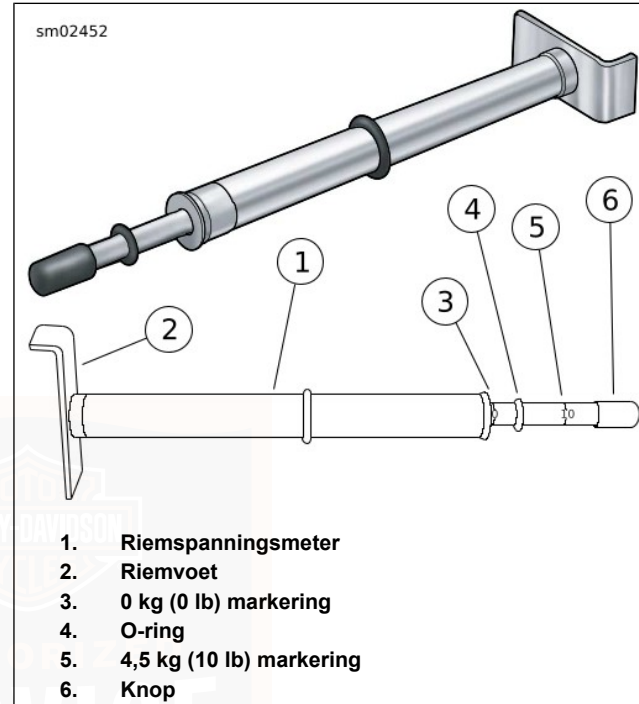

**Afbeelding 49. Riemsanningsmeter**

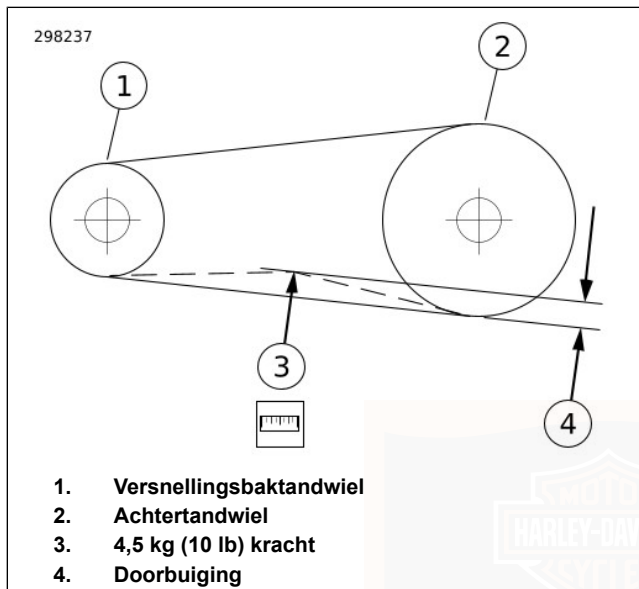

Afbeelding 50. Doorbuiging van riem controleren

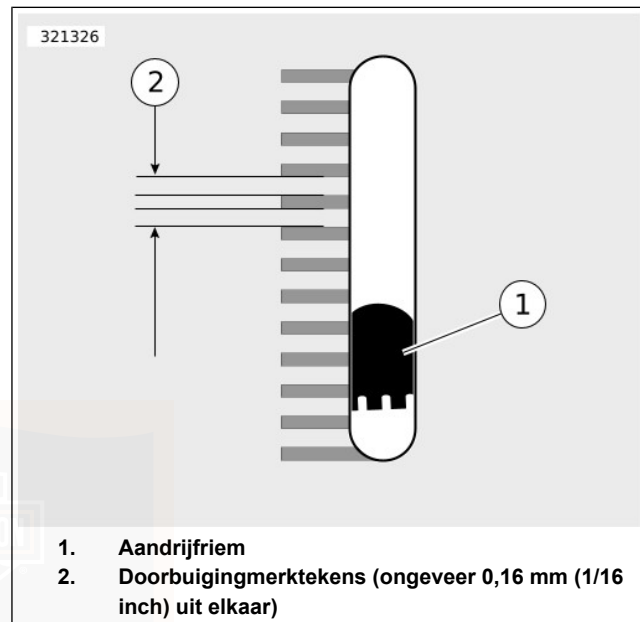

Afbeelding 51. Riemdoorbuigingsvenster

## MOTORUITLIJNING

De motoruitlijning moet regelmatig worden gecontroleerd. Dit is ook het geval als de aandrijfriem is afgesteld. De stabilisatorverbindingsstang en de motorsteunen moeten

volgens de intervallen in de servicehandleiding op slijtage worden gecontroleerd. Zie Tabel 32.

Een juiste uitlijning van de motor is belangrijk. De stabiliteit van de motor wordt negatief beïnvloed indien de wielen niet goed zijn uitgelijnd. Controleer de uitlijning voor/achter en de zijdelingse (van zijde naar zijde) uitlijning. De belangrijkste uitlijning van het voorwiel en de achterwielen gebeurt deels door één stabilisatorverbinding aan de bovenzijde van het motorblok en de uitlijning van de achteras. Een Harley-Davidson-dealer kan de juiste servicewerkzaamheden uitvoeren.

### **⚠ WAARSCHUWING**

**Het uitlijnen van de motorfiets mag alleen door een Harley-Davidson-dealer worden uitgevoerd. Een onjuiste uitlijning kan een nadelige invloed uitoefenen op de stabiliteit en wegligging, met mogelijk ernstig of dodelijk letsel tot gevolg. (00060a)**

## **SMERING VAN DE FRAMESMEERPUNTEN**

Zie Tabel 32. Controleer en smeer de volgende onderdelen op basis van het onderhoudsschema. Gebruik HARLEY SMEERMIDDEL voor onderdelen, tenzij anders aangegeven. Zie de servicehandleiding voor instructies over extra smering.

Als u met de motorfiets op modderige of stoffige wegen rijdt, moet deze vaker worden gereinigd en gesmeerd.

- Voorremhendel
- Koppelingshendel
- Schakelpedaal
- Achterremhendel
- Scharnieren (zoals voetsteunscharnieren) zoals vereist
- Vergrendelingen (bagage en contactsleutel) zoals vereist

## **OLIETOEPASSINGEN**

Zie Tabel 32 voor alle regelaansluitingen en -onderdelen. De motor moet regelmatig worden geolied, met name nadat deze is gereinigd of wanneer hiermee door de regen of sneeuw is gereden.

## **VOORVORKOLIE**

Zie Tabel 32. Laat een Harley-Davidson-dealer regelmatig de voorvork onderhouden. Indien de voorvork niet goed lijkt te werken of indien een aanzienlijke hoeveelheid olie is weggelekt, neem dan contact op met een Harley-Davidson-dealer. Indien er aan beide zijden van de voorvork onvoldoende olie is, dan betekent dit dat de uitgaande slag onjuist is.

## HYDRAULISCHE KOPPELING

### Algemeen

De koppeling wordt hydraulisch bediend. De hoofdcilinder bouwt druk op in de koppelingsleiding. Deze druk activeert de koppelingshulpcilinder. De zuiger van de koppelingshulpcilinder komt naar buiten en komt in contact met een stoterstang om de koppeling te ontkoppelen.

#### MEDEDELING

In de hydraulische koppeling wordt DOT 4 hydraulische remvloeistof gebruikt. Gebruik geen andere soorten vloeistof. Deze zijn niet compatibel en kunnen schade aan de uitrusting veroorzaken. (00353b)

#### MEDEDELING

DOT 4-remvloeistof beschadigt gelakte frameoppervlakken waarmee het in contact komt. Wees altijd voorzichtig en bescherm oppervlakken tegen gemorste vloeistof wanneer aan de remmen wordt gewerkt. Het niet opvolgen van deze instructie kan cosmetische schade tot gevolg hebben. (00239c)

#### OPMERKING

*Wanneer DOT 4-remvloeistof in aanraking komt met de lak, spoel het gebied dan ONMIDDELIJK af met schoon water.*

## Inspectie vloeistofpeil

### ▲ WAARSCHUWING

Contact met DOT 4-remvloeistof kan ernstige problemen met de gezondheid veroorzaken. Het niet dragen van geschikte huid- en oogbescherming kan ernstig of dodelijk letsel tot gevolg hebben.

- Bij inademing: Blijf kalm, zorg voor frisse lucht, roep medische hulp in.
- Bij aanraking met de huid: Verontreinigde kleding uittrekken. Spoel direct de huid af met veel water voor 15-20 minuten. Roep medische hulp in indien irritatie optreedt.
- Bij aanraking met de ogen: Spoel de aangedane ogen voor tenminste 15 minuten uit onder stromend water met de oogleden opengehouden. Roep medische hulp in indien irritatie optreedt.
- Indien ingeslikt: Spoel de mond en drink overvloedig water. Geen braken opwekken. Contact Gif Controle. Roep onmiddellijk medische hulp in.
- Zie de veiligheidsvoorschriften (SDS) voor meer informatie op [sds.harley-davidson.com](https://sds.harley-davidson.com)

(00240e)

## MEDEDELING

**Laat geen vuil in het reservoir van de hoofdcilinder terechtkomen. Door vuil in het reservoir kan de werking nadelig worden beïnvloed en kan de uitrusting worden beschadigd. (00205c)**

Controleer regelmatig het koppelvloeistofpeil. Raadpleeg Tabel 32 voor de aanbevolen frequentie. Smeermiddelpil controleren.

1. Zet het voertuig op een vlakke, horizontale ondergrond. Draai het stuur zodanig dat de hoofdcilinder horizontaal staat.
2. Zie Afbeelding 52. Controleer het kijkglas van het reservoir (3). Controleer of er vloeistof aanwezig is. Het kijkglas lijkt donker wanneer er vloeistof aanwezig is.

### OPMERKING

- *Het zou eigenlijk nooit nodig moeten zijn vloeistof toe te voegen aan of te verwijderen uit het systeem bij een normale slijtage.*
- *Vul het reservoir van de koppeling NIET met teveel vloeistof. Het koppelvloeistofvolume stijgt naarmate de koppeling slijt. Als het peil te hoog is, kunnen de afdichtingen en het koppelingssysteem beschadigd raken.*

- *Als het vloeistofpeil ver boven de VULMARKERING ligt, kan een versleten koppeling hiervan de oorzaak zijn.*

3. Als het kijkglas niet donker is:
  - a. Controleer het hydraulisch koppelingssysteem op vloeistoflekkage.
  - b. Verwijder het deksel van het reservoir. Controleer het vloeistofpeil.
  - c. Als het vloeistofpeil beneden het VULMARKERING op de rand in het reservoir staat, moet DOT 4-REMVLOEISTOF worden bijgevoerd. Vul niet bij tot boven VULMARKERING.
  - d. Inspecteer de pakking van het deksel van de koppelingshoofdcilinder op scheuren, insnijdingen, barsten en andere tekenen van beschadiging. Vervang, indien nodig, de pakking. Zet de deksel vast met twee schroeven. Haal aan tot 1,4–1,7 N·m (12–15 in-lbs).

### OPMERKING

*Indien het vloeistofpeil in het reservoir van de koppelingshoofdcilinder correct is, maar de koppeling werkt niet goed, raadpleeg dan de*

*servicehandleiding of neem contact op met uw Harley-Davidson-dealer voor een servicebeurt.*

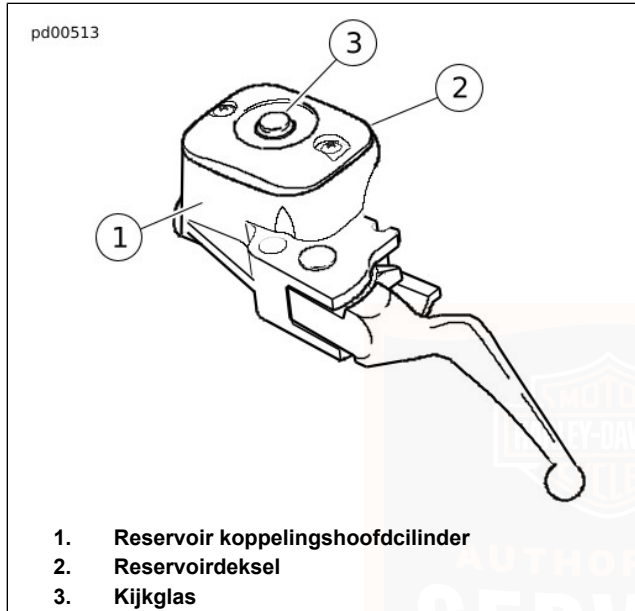

**Afbeelding 52. Reservoir koppelingshoofdcilinder**

## HYDRAULISCHE KLEPSTOTERS

De hydraulische klepstoters zijn zelfafstellend. De lengte ervan wordt automatisch aangepast aan de motoruitzetting en de slijtage van het klepmechanisme. Hierdoor ontstaat er geen speling bij het klepmechanisme wanneer de motor draait.

Wanneer een motor die zelfs maar voor een paar minuten is afgezet, wordt gestart, dan kan het klepmechanisme lawaaiig zijn tot de hydraulische eenheden weer met olie zijn gevuld. Indien op een ander tijdstip (behalve een korte tijd direct nadat de motor is gestart) het klepmechanisme abnormaal veel geluid laat horen, dan betekent dit dat een of meerdere van de hydraulische eenheden niet naar behoren werkt.

Controleer altijd eerst het motoroliepeil, aangezien de olie goed door het motorblok moet circuleren om de hydraulische klepstoters goed te laten werken.

Is het motoroliepeil correct, dan kan het zijn dat de klepstoters toch niet goed werken, omdat er vuil in de oliekanalen naar de klepstoters kan zitten. Ga naar een Harley-Davidson-dealer voor servicewerkzaamheden.

## STUURDEMPER

Zie Tabel 32. Controleer de hydraulische stuurdemper op de voorgeschreven tijdstippen op lekkage. Lift het voorwiel iets van de grond en draai het stuur enkele keren van aanslag tot aanslag om te controleren of de demper soepel werkt.

Controleer of alle bevestigingsmiddelen van de demper goed vastzitten.

De stuurdemper moet periodiek worden vervangen of gereviseerd. Bezoek een Harley-Davidson-dealer als de stuurdemper lekt of beschadigd is.

## BALHOOFDLAGERS

### ⚠ WAARSCHUWING

**Afstellingen aan de balhoofdlagers dienen door een Harley-Davidson-dealer te worden uitgevoerd. Onjuist afgestelde lagers kunnen een nadelige invloed uitoefenen op de stabiliteit en wegligging, met mogelijk ernstig of dodelijk letsel tot gevolg. (00051b)**

Controleer de afstelling van het balhoofdlager en smeer de lagers met VET VOOR BIJZONDERE TOEPASSINGEN tijdens de aangegeven intervallen. Raadpleeg ONDERHOUDSSHEMA > ALGEMENE SERVICE-INTERVALLEN (Pagina 229).

Breng het voorste deel van de motorfiets omhoog. De voorvork moet vrij kunnen draaien, zonder beknellingen of andere onderdelen aan te raken. Ook mogen er geen merkbare bewegingen zijn van de voor- naar de achtervork, want dat geeft aan dat de lagers te los zijn. De balhoofdlagers moeten, indien nodig, volgens de procedure in de servicehandleiding worden afgesteld.

## REMMEN

Zie Tabel 32. Controleer regelmatig het remvloeistofpeil en controleer regelmatig de remblokken en -schijven op slijtage.

### Remvloeistof

#### ⚠ WAARSCHUWING

**Maak de vuldop of deksel van het reservoir schoon voordat u deze verwijdert. Gebruik uitsluitend DOT 4-remvloeistof uit een afgedichte container. Vervuilde vloeistof kan de remwerking of ontkoppeling van de koppeling negatief beïnvloeden, met mogelijk ernstig of dodelijk letsel tot gevolg. (00504d)**

#### ⚠ WAARSCHUWING

**Contact met DOT 4-remvloeistof kan ernstige problemen met de gezondheid veroorzaken. Het niet dragen van geschikte huid- en oogbescherming kan ernstig of dodelijk letsel tot gevolg hebben.**

- **Bij inademing: Blijf kalm, zorg voor frisse lucht, roep medische hulp in.**
- **Bij aanraking met de huid: Verontreinigde kleding uittrekken. Spoel direct de huid af met veel water voor 15-20 minuten. Roep medische hulp in indien irritatie optreedt.**

- **Bij aanraking met de ogen: Spoel de aangedane ogen voor tenminste 15 minuten uit onder stromend water met de oogleden opengehouden. Roep medische hulp in indien irritatie optreedt.**
- **Indien ingeslikt: Spoel de mond en drink overvloedig water. Geen braken opwekken. Contact Gif Controle. Roep onmiddellijk medische hulp in.**
- **Zie de veiligheidsvoorschriften (SDS) voor meer informatie op [sds.harley-davidson.com](http://sds.harley-davidson.com)**

(00240e)

<b>MEDEDELING</b>
-------------------

**DOT 4-remvloeistof beschadigt gelakte frameoppervlakken waarmee het in contact komt. Wees altijd voorzichtig en bescherm oppervlakken tegen gemorste vloeistof wanneer aan de remmen wordt gewerkt. Het niet opvolgen van deze instructie kan cosmetische schade tot gevolg hebben. (00239c)**

<b>MEDEDELING</b>
-------------------

**Laat geen vuil in het reservoir van de hoofdcilinder terechtkomen. Door vuil in het reservoir kan de werking nadelig worden beïnvloed en kan de uitrusting worden beschadigd. (00205c)**

1. Zie Afbeelding 53. Controleer het vloeistofpeil in het remvloeistofreservoir van de hoofdremlcilinder. Zet de motorfiets op een vlakke, horizontale ondergrond. Draai het stuur zodanig dat de hoofdcilinder horizontaal staat.
  - Het kijkglas lijkt donker wanneer er vloeistof aanwezig is.
  - Als het kijkglas helder blijft, moet u contact opnemen met een Harley-Davidson-dealer.
  - Het vloeistofpeil achter moet liggen tussen de lijnen MIN en MAX.

*OPMERKING*

- *Als het remsysteem niet lekt, hoort toevoegen van vloeistof nooit nodig te zijn. Als het vloeistofpeil laag is, zijn de remblokken waarschijnlijk versleten en moeten ze worden vervangen. Als de remblokken worden vervangen, stijgt het vloeistofpeil.*
  - *Gebruik uitsluitend DOT 4-remvloeistof en ververs de remvloeistof om de twee jaar. Neem contact op met een Harley-Davidson-dealer.*
2. Controleer of de voorremhendel en het achterrempeedaal stevig aanvoelen als zij worden gebruikt. Als de remmen niet stevig aanvoelen, moet het remsysteem worden ontluicht.

sm07909

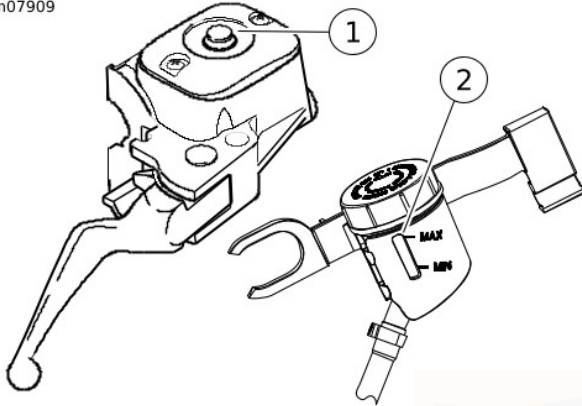

1. Hoofdremcilinderreservoir, voor
2. Hoofdremcilinderreservoir, achter

Afbeelding 53. Kijkglas remvloeistof (standaard)

## Remblokken

### ⚠ WAARSCHUWING

Controleer de remblokken tijdens de service-intervallen op slijtage. Indien u onder minder goede omstandigheden (steile heuvels, druk verkeer, etc.) rijdt, controleer dan vaker. Te sterk versleten remblokken kunnen er de oorzaak van zijn dat de remmen uitvallen, met ernstig of dodelijk letsel tot gevolg. (00052a)

### ⚠ WAARSCHUWING

Vervang de remblokken altijd in sets, zodat een correcte en veilige remwerking is gegarandeerd. Als de remmen niet naar behoren werken, kan dit tot ernstig of dodelijk letsel leiden. (00111a)

### ⚠ WAARSCHUWING

Remmen zijn van cruciaal belang voor de veiligheid. Neem contact op met een Harley-Davidson-dealer indien de remmen moeten worden gerepareerd of vervangen. Remmen waaraan niet het juiste onderhoud is uitgevoerd, kunnen de remwerking negatief beïnvloeden, met mogelijk ernstig of dodelijk letsel tot gevolg. (00054a)

### ⚠ WAARSCHUWING

Voer het aangegeven remonderhoud uit. Remmen waaraan niet op de aanbevolen tijdstippen onderhoud is uitgevoerd, kunnen de remwerking negatief beïnvloeden, met mogelijk ernstig of dodelijk letsel tot gevolg. (00055a)

### ⚠ WAARSCHUWING

Het wiel en de remklauw moeten in lijn staan. Indien u rijdt met een verkeerd uitgelijnd wiel of verkeerd uitgelijnde remklauw, dan kan de remschijf gaan slepen, waardoor u de controle over de motor verliest met mogelijk ernstig of dodelijk letsel tot gevolg. (00050a)

Harley-Davidson heeft het beste remwrijvingsmateriaal dat verkrijgbaar is op de remblokken van uw nieuwe motorfiets aangebracht. Dit materiaal geeft de beste resultaten onder droge en natte weersomstandigheden en bij hoge bedrijfstemperaturen. Dit materiaal overtreft alle wettelijke vereisten die momenteel van kracht zijn. Het is echter mogelijk dat u onder bepaalde remomstandigheden geluid hoort. Dat is normaal bij dit soort materiaal.

1. Zie Afbeelding 54. Controleer de remschijf als deze ronddraait. De schijf mag niet in de remklauw slingeren.
2. Meet de dikte van het wrijvingsmateriaal van het remblok. De remblokken kunnen onregelmatig slijten. Controleer elke remblok.
3. De achterremblokken hebben lippen om de remblokslijtage aan te geven. De achterremblokken kunnen visueel gecontroleerd worden zonder de achterwielen te verwijderen. Zie Afbeelding 55. Vergelijk het uiteinde van de lipjes (2) met het buitenste deel van het remzadel (1). Neem contact op met een Harley-Davidson-dealer als de lip gelijk ligt met of wegvalt achter het remzadel.
4. Zie Tabel 26. Als de dikte van het wrijvingsmateriaal van het remblok minimaal is of minder, moeten de remblokken worden vervangen. Vervang de remblokken altijd in sets. Neem contact op met een Harley-Davidson-dealer.

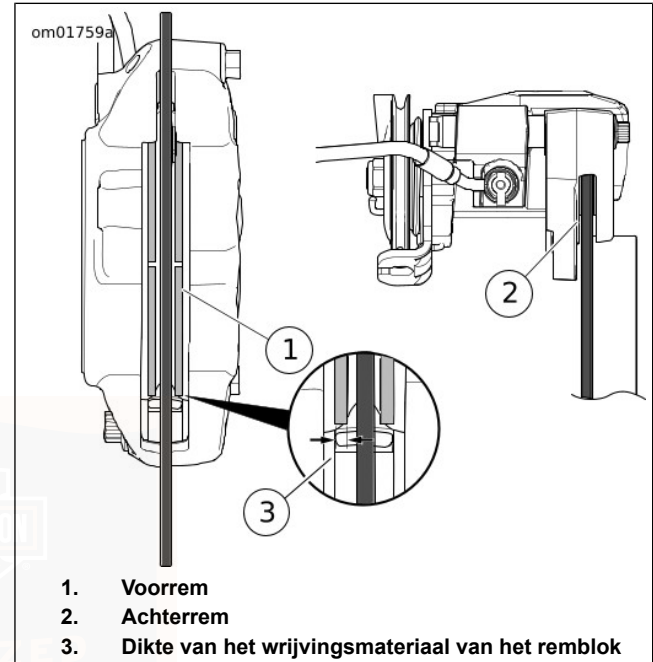

**Afbeelding 54. Remwrijvingsmateriaal**

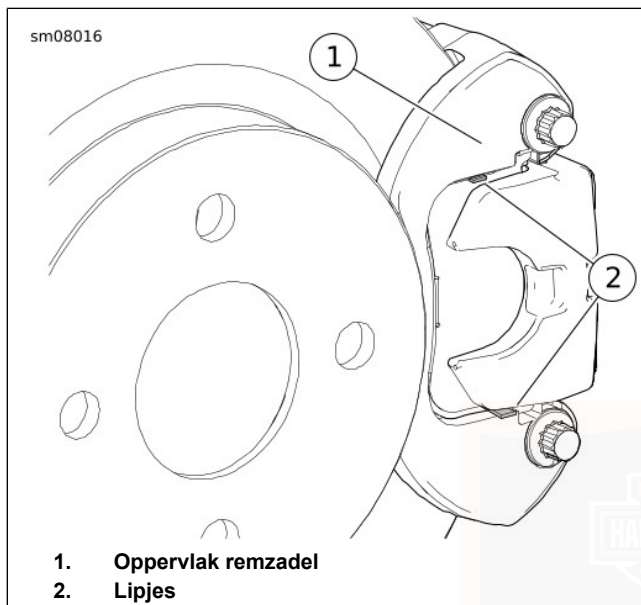

Afbeelding 55. Inspecteren van de achterremblokken

Tabel 26. Minimum dikte van het wrijvingsmateriaal van het remblok

REM	mm	in
Voor	1,02	0,040
Achter	1,02	0,040

## PARKEERREM

Naarmate de remblokken verder slijten moet het parkeerrempedaal verder worden ingetrapt als de parkeerrem wordt geactiveerd. Controleer de parkeerrem bij de volgende gelegenheden en stel hem indien nodig af.

- Periodiek. Zie Tabel 32.
- Periodiek na intensief gebruik van de achterrem.
- Na het vervangen van de achterremblokken of andere werkzaamheden aan de achterrem.

### OPMERKING

*De volgende controle- en afstelprocedures kunnen worden gebruikt voor het afstellen van de parkeerrem tussen onderhoudsintervallen. Bezoek voor algemene service-intervallen een Harley-Davidson-dealer of raadpleeg de servicehandleiding voor de complete onderhoudsinstructies.*

## Inspectie

1. Parkeer het voertuig (met normale belading) op een steile helling. Zet het contact in de stand OFF (uit) en schakel de eerste versnelling in.
2. Trek de voorrem aan en plaats uw rechervoet op het achterrempedaal.

3. Trap met uw linkervoet het parkeerrempedaal zo ver mogelijk in. Bij het intrappen van het pedaal is een aantal klikken te horen voordat het pedaal zijn uiterste stand bereikt. Zie Afbeelding 20.
  4. Laat bij geactiveerde parkeerrem de voorremhendel los en trek de koppelingshendel geleidelijk in.
  5. De achterrem moet het voertuig op zijn plaats houden. Zie AFSTELLEN als de parkeerrem moet worden afgesteld.
- b. Als de wielen vrij draaien, maakt u de parkeerrem los en maakt u de afsteller langer. Controleer en herhaal dit totdat u weerstand voelt.
5. Trap het parkeerrempedaal twee klikken verder in tot de **derde** klik. Het voertuig mag nu niet meer van zijn plaats kunnen worden geduwd. Als de wielen draaien, maakt u de parkeerrem los en maakt u de afsteller langer. Controleer en herhaal dit totdat de wielen niet meer draaien.

## Afstellingen

1. Plaats de motorfiets op een vlakke ondergrond.
  2. Deactiveer de parkeerrem. Controleer of het voertuig gemakkelijk met de hand van zijn plaats kan worden geduwd.
  3. Zie Afbeelding 56. Trek de hoes terug. Draai de contraoer los.
  4. Trap het pedaal in tot de **eerste** klik. Probeer het voertuig weg te rollen.
    - a. Ga naar de volgende stap als er enige weerstand voelbaar is.
5. Deactiveer het parkeerrempedaal. Controleer of het voertuig vrij kan bewegen.

### OPMERKING

*Breng een laagje vet aan op de schroefdraad van de stelinrichting om toekomstige afstellingen te vergemakkelijken.*

7. Haal de contraoer aan tot 8,1–13,6 N·m (72–120 in-lbs).
8. Plaats de hoes over de stelinrichting.
9. Zie CONTROLE voor een controle van de werking van de afgestelde parkeerrem.

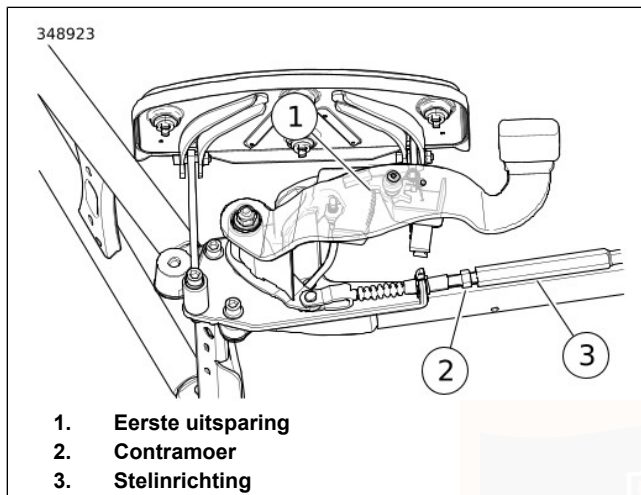

**Afbeelding 56. Afstellen parkeerrem**

## KRIKPUNTEN

### MEDEDELING

Als u een motorfiets opkrikt, zorg er dan voor dat de krik contact maakt met beide onderste framebuizen waar de onderste buizen en onderste framebuizen samenkomen. Krik de motorfiets nooit op aan het oliecarter of de dwarsbalken, bevestigingssteunen, onderdelen of behuizingen. Anders kan ernstige schade ontstaan, waardoor aanzienlijke reparaties noodzakelijk zijn. (00586d)

### OPMERKING

- *Gebruik nooit de differentieelbehuizing als hijspunt.*
- *Activeer de parkeerrem en blokkeer de wielen indien nodig om wegrollen van het voertuig te voorkomen.*
- *Plaats de krik op de positie waar de verticale en horizontale framebuizen samenkomen.*

Omdat het zwaartepunt zich aan de achterzijde van de motorfiets bevindt, moet er speciale aandacht worden besteed aan het plaatsen van een krik voor onderhoudswerkzaamheden.

Zie Afbeelding 57. Als de voorzijde omhoog moet worden gekrikt voor het verwijderen van het voorwiel of controle van de balhoofdligers en dergelijke, moet de parkeerrem worden

geactiveerd. Plaats de krik onder het voorste gedeelte van het frame, ongeveer onder de krukas en controleer of de krik aan beide zijden onder de framebuizen staat. Controleer of de krik niet tegen onderdelen van de parkeerrem aan komt.

Zie Afbeelding 58. Bij het opkrikken van de achterzijde moet het voorwiel worden vastgezet in een wielklem en moet de voorzijde van de motorfiets worden vastgezet met spanbanden aan de heftafel. Plaats de krik onder het achterste gedeelte van het frame, ongeveer onder het koppelingsdeksel en controleer of de krik aan beide zijden onder de framebuizen staat.

De achterwielen kunnen ook afzonderlijk worden opgekrikt door een krik onder de linker- of rechterzijde van de as te plaatsen.

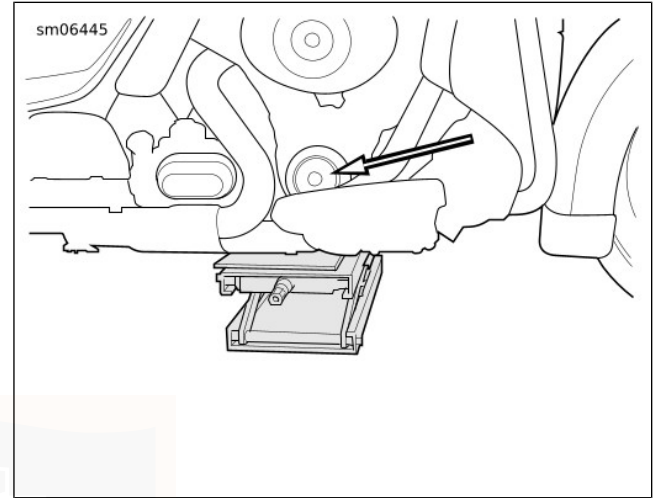

**Afbeelding 57. Krikpositie voorzijde**

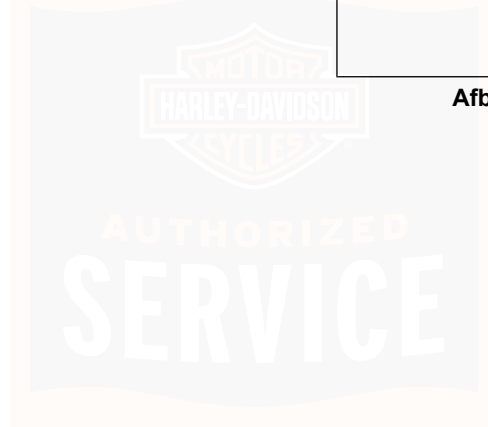

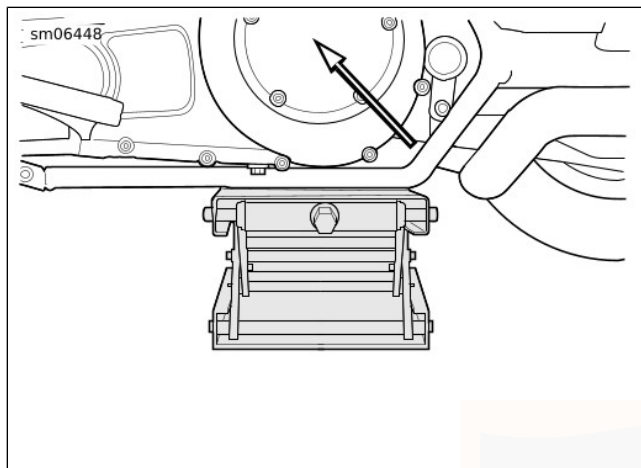

Afbeelding 58. Krikpositie achterzijde

## BANDEN

Zie Tabel 14 voor banden en spanning.

- Houd de banden op de juiste spanning.
- Zorg voor de juiste bandenspanning.
- Volg de bandgegevens voor de correcte druk bij een koude band.
- Controleer de bandenspanning alvorens te gaan rijden, wanneer de banden koud zijn.

### ⚠ WAARSCHUWING

Controleer de bandenspanning, ga na of de wielen goed uitgebalanceerd en onbeschadigd zijn en controleer of het bandenprofiel in orde is. Inspecteer de banden regelmatig en ga voor vervanging naar een Harley-Davidson-dealer. Rijden met overmatig versleten, ongebalanceerde, overbelaste of beschadigde banden of met een onjuiste bandenspanning, kan leiden tot defecte banden en kan de stabiliteit en wegligging nadelig beïnvloeden, met mogelijk ernstig of dodelijk letsel tot gevolg. (00014b)

### ⚠ WAARSCHUWING

Gebruik banden, binnenbanden, velgstrippen of velgafdichtingen, luchtkleppen en doppen die bij het wiel passen. Neem contact op met een Harley-Davidson-dealer. Indien niet bij elkaar passende onderdelen worden gebruikt, kan de band los gaan zitten op de velg of kan de band defect raken, met mogelijk ernstig of dodelijk letsel tot gevolg. (00023c)

#### **▲ WAARSCHUWING**

Monteer uitsluitend standaard (OE) bandventielen en ventieldoppen. Een ventiel, of combinatie van ventiel en dop, dat te lang of te zwaar is, kan nabijgelegen onderdelen raken en het ventiel beschadigen, wat zorgt voor een snelle band deflatie. Als de lucht snel uit de band ontsnapt, kunt u de controle over het voertuig verliezen, met mogelijk ernstig of dodelijk letsel tot gevolg. (00281a)

Controleer de banden bij dagelijks gebruik minstens om de week op de juiste spanning, bovenmatige slijtage of beschadigingen. Doe dit voor iedere rit, indien u de motor minder vaak gebruikt.

Gebruik alleen door Harley-Davidson voorgeschreven banden. Zie Tabel 14 bandenspecificaties. Andere banden passen mogelijk niet goed en kunnen de stabiliteit, wegligging en prestaties negatief beïnvloeden.

#### **▲ WAARSCHUWING**

**Banden zijn van cruciaal belang voor de veiligheid. Neem contact op met een Harley-Davidson-dealer als de banden moeten worden gerepareerd of vervangen. Een onjuiste bandenservice kan een nadelige invloed uitoefenen op de stabiliteit en wegligging, met mogelijk ernstig of dodelijk letsel tot gevolg. (00057a)**

#### **▲ WAARSCHUWING**

Vervang lekke of beschadigde banden. In sommige gevallen kunnen kleine lekken in het profielgebied door een Harley-Davidson-dealer vanaf de binnenkant van de verwijderde band worden gerepareerd. De eerste 24 uur na de reparatie mag er NIET sneller dan 80 km/h (50 mph) worden gereden en met de gerepareerde band mag NOOIT sneller dan 129 km/h (80 mph) worden gereden. Niet opvolgen van deze waarschuwing kan leiden tot beschadiging van de band met mogelijk ernstig of dodelijk letsel tot gevolg. (00015b)

#### **▲ WAARSCHUWING**

Wanneer een voorwerp, zoals een stoeprand of kuil, wordt geraakt, kan dat schade aan de binnenzijde van de band veroorzaken. Als een voorwerp wordt geraakt, laat de band dan onmiddellijk aan de binnen- en buitenkant inspecteren door een Harley-Davidson-dealer. Een beschadigde band kan tijdens het rijden kapot gaan en negatieve invloed hebben op de stabiliteit en de wegligging met mogelijk ernstig of dodelijk letsel tot gevolg. (00058b)

## BANDEN VERVANGEN

### Inspectie

#### ⚠ WAARSCHUWING

Controleer de bandenspanning, ga na of de wielen goed uitgebalanceerd en onbeschadigd zijn en controleer of het bandenprofiel in orde is. Inspecteer de banden regelmatig en ga voor vervanging naar een Harley-Davidson-dealer. Rijden met overmatig versleten, ongebalanceerde, overbelaste of beschadigde banden of met een onjuiste bandenspanning, kan leiden tot defecte banden en kan de stabiliteit en wegligging nadelig beïnvloeden, met mogelijk ernstig of dodelijk letsel tot gevolg. (00014b)

#### ⚠ WAARSCHUWING

Vervang de band onmiddellijk door een door Harley-Davidson gespecificeerde band wanneer de merktekens zichtbaar worden of er slechts 1 mm (1/32 in) profieldiepte overblijft. Rijden met een versleten band kan ernstig of dodelijk letsel tot gevolg hebben. (00090c)

Harley-Davidson banden zijn uitgerust met slijtage-indicators die horizontaal over het loopvlak lopen. Wanneer een band zover is versleten dat de slijtage-indicators zichtbaar worden

op de loopvlakken, of dat er slechts 0,8 mm (1/32 in) profieldiepte overblijft, kan de band:

- Makkelijker beschadigd worden, wat leidt tot een defecte band.
- Gereduceerde tractie bieden.
- Negatieve invloed hebben op de stabiliteit en de wegligging.

Zie Afbeelding 59 en Afbeelding 61. De pijlen op de zijwanden van de band geven aan waar de slijtage-indicators zich bevinden.

Zie Afbeelding 60 en Afbeelding 62. Vervang banden altijd voordat de slijtage-indicators zichtbaar worden op het loopvlak.

## Banden vervangen

### ▲ WAARSCHUWING

Harley-Davidson raadt het gebruik van door Harley-Davidson goedgekeurde banden aan. Aan van Harley-Davidson zijn niet bestemd voor gebruik met niet-goedgekeurde banden, inclusief sneeuwbanden, brommerbanden en andere speciale banden. Indien niet-goedgekeurde banden worden gebruikt, kan dit de stabiliteit, de wegligging en het remmen negatief beïnvloeden en leiden tot verlies over de controle van het voertuig, met mogelijk ernstig of dodelijk letsel tot gevolg. (00024d)

De banden moeten onder de volgende omstandigheden door nieuwe banden worden vervangen (zie Tabel 14 voor de voorgeschreven vervangingsbanden):

1. De slijtage-indicators zijn te zien in het loopvlak.
2. De koordlaag is door gescheurde zijwanden of scheuren te zien.
3. Bobbels, bulten of spleten in de band.
4. Lekkage, insnijdingen of andere beschadiging aan de band die niet kan worden gerepareerd.

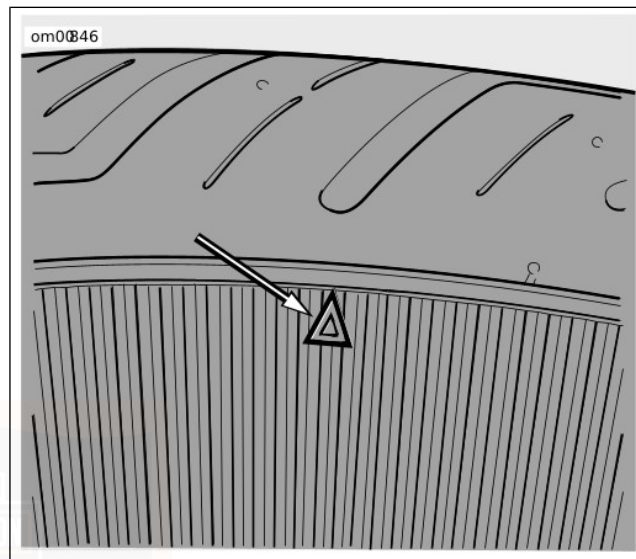

**Afbeelding 59. Plaats van de Dunlop-bandslijtage-indicator op de zijwand van de band**

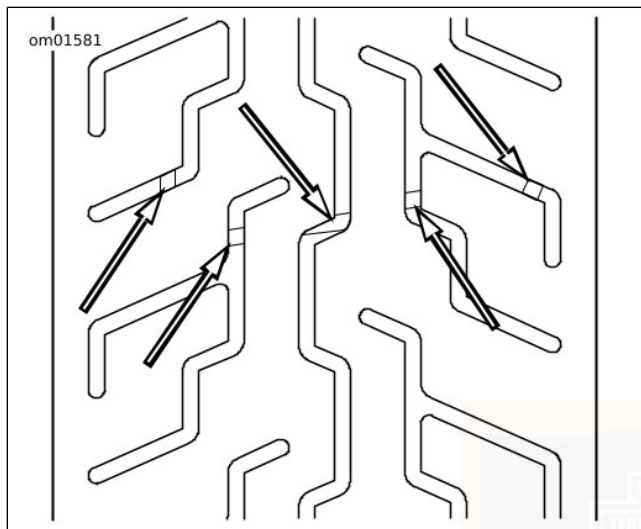

Afbeelding 60. Uiterlijk van de Dunlop-bandslijtage-indicator

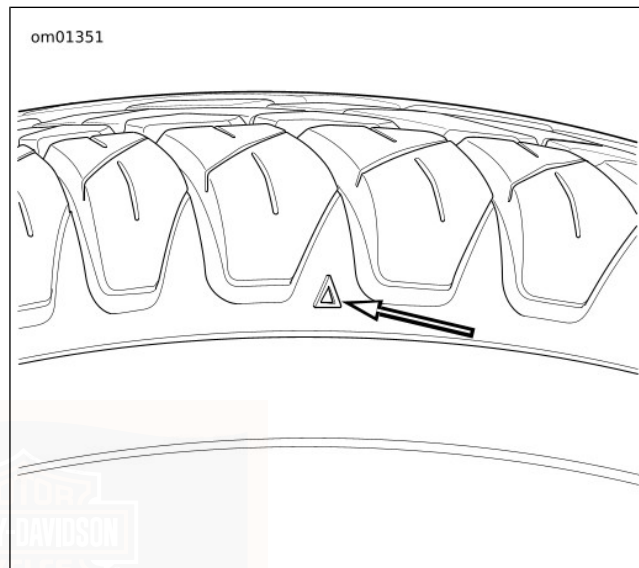

Afbeelding 61. Positie slijtage-indicator achterband

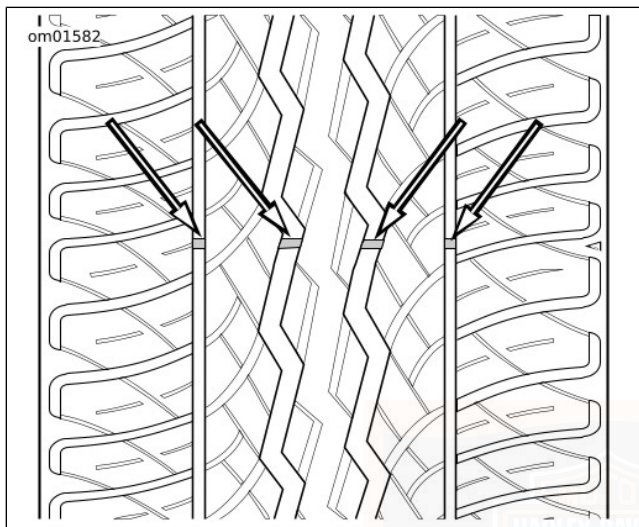

Afbeelding 62. Uiterlijk van de Dunlop-bandslijtage-indicator achter

## SCHOKDEMPERS

Inspecteer de schokdempers regelmatig op lekkages en de rubberen bussen regelmatig op slijtage.

## BOUGIES

### ⚠ WAARSCHUWING

Als bougiekabels worden losgemaakt terwijl de motor draait, kan dit ernstig of dodelijk letsel tot gevolg hebben. (00464b)

### ⚠ VOORZICHTIG!

Trek **NIET** aan elektrische draden. Indien er aan elektrische draden wordt getrokken, kan dit de interne geleider beschadigen. Hierdoor ontstaat een hoge weerstand met licht of middelmatig letsel tot gevolg. (00168a)

Controleer de bougies regelmatig. Zie Tabel 32.

1. Maak de bougiekabels los door de stekkerdoppen omhoog te trekken.
2. Controleer het bougietype. Gebruik alleen de bougies die voor uw motorfietsmodel worden aangegeven.
3. Vergelijk de elektrodenspleet met de specificaties in de tabel.

### OPMERKING

Indien er geen momentsleutel is, draai de **nieuwe** bougies dan met de hand vast en gebruik een bougiesleutel om ze nog een kwartslag vaster te zetten.

4. Haal ze altijd met het juiste aanhaalmoment aan. De bougies moeten met het aangegeven aanhaalmoment worden vastgezet, zodat de hitte goed wordt overgedragen. Zie Tabel 6.
5. Klik elke stekkerdop stevig op zijn plaats op de bougie.

## LUCHTFILTER

### Verwijderen

1. Zie Afbeelding 63. Verwijder de schroef en het luchtfilterdeksel met de rubberen afdichting.
2. Verwijder drie schroeven om de dekselbeugel van het filterelement vrij te geven.
3. Verwijder het filterelement door de ontluichtingsbuis aan de binnenkant uit het gat te trekken.
4. Verwijder de ontluichtingsbuis van de ontluichtingsbouten.
5. Controleer de ontluichtingsbuis en de aansluitingen op inkepingen, scheuren, gaten of slijtage. Vervang of repareer onderdelen, indien nodig.

### ⚠ WAARSCHUWING

**Gebruik geen benzine of oplosmiddelen voor het reinigen van het filterelement. Brandbare reinigingsmiddelen kunnen brand in het inlaatsysteem veroorzaken, wat ernstig of dodelijk letsel tot gevolg kan hebben. (00101a)**

### ⚠ WAARSCHUWING

**Perslucht kan door de band heen dringen en rondvliegende deeltjes uit de perslucht kunnen ernstig oogletsel veroorzaken. Draag een veiligheidsbril wanneer u met perslucht werkt. Gebruik nooit uw hand om te controleren op luchtlekkages of om na te gaan hoe snel de lucht stroomt. (00061a)**

6. Reinig het filterelement.
  - a. Was het papieren/gazen filterelement (en de ontluichtingsbuizen) in een lauw sopje met een mild reinigingsmiddel. Klop het element niet op een hard oppervlak af om vuil te verwijderen.
  - b. Laat het filterelement drogen in de lucht of gebruik licht onder druk staande perslucht vanaf de binnenkant. Gebruik GEEN olie voor luchtfilters op het papieren/gazen luchtfilterelement van Harley-Davidson.

- c. Houd het filterelement tegen een sterke lichtbron. Het element is voldoende schoon wanneer het licht overal even goed zichtbaar is door het medium heen.
  - d. Vervang het filterelement indien het is beschadigd of indien het filtermateriaal niet meer voldoende kan worden gereinigd.
5. Controleer of de rubberen afdichting niet is beschadigd en goed is bevestigd rondom het luchtfilterdeksel.
  6. Plaats het luchtfilterdeksel op de achterplaat. Breng een druppel LOCTITE 243 MEDIUM DRAADBORG- EN AFDICHTMIDDEL (blauw) aan op de schroefdraad van elke schroef. Monteer de bout. Haal aan tot 4,1–6,8 N·m (36–60 **in-lbs**).

## Installeren

### OPMERKING

*Vergeet nooit de ontluchtingsslangen aan te sluiten op het luchtfilter. Het afvoeren van carterdampen naar de buitenlucht kan in strijd zijn met de emissienormen.*

1. Zie Afbeelding 63. Installeer de ontluchtingsbuis op ontluchtingsbouten.
2. Plaats de ontluchtingsbuis in het gat aan de binnenkant van het filterelement.
3. Plaats het filterelement op de achterplaat met de platte kant op de 4-uur positie.
4. Installeer de dekselbeugel. Haal de schroeven aan tot 12,2–14,9 N·m (108–132 **in-lbs**).

sm07466

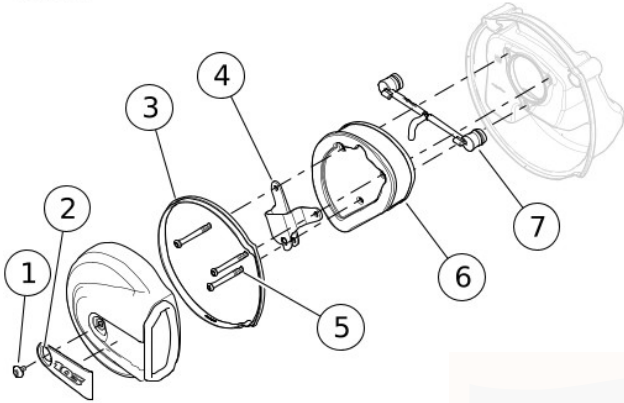

1. Schroef van afdekking
2. Inzetstuk met schroeftoegang
3. Rubberen afdichting
4. Montagesteun van de afdekking
5. Beugelschroef van deksel (3)
6. Filterelement
7. Ontluchtungsbus

Afbeelding 63. Luchtfilter

## KOPLAMP : BINNENLANDS / JAPAN

### Verwijderen

1. Verwijder de schroef aan de onderkant van de verchromde koplamp.
2. Draai de ring een aantal graden linksom. Trek de koplamp er recht uit om deze te verwijderen.
3. Zie Afbeelding 64. Verwijder de schroeven waarmee de sluitring is bevestigd.
4. Maak de koplampstekker los.

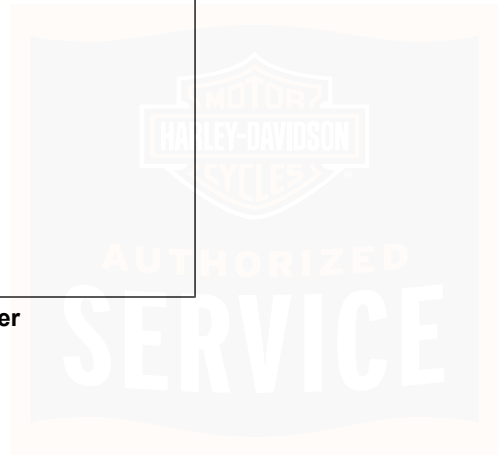

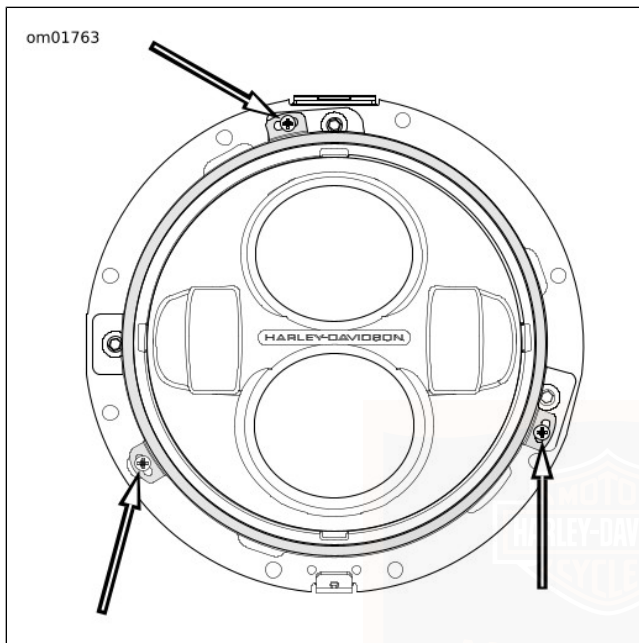

**Afbeelding 64. Sluitbouten van koplamp**

## Gloeilampvervanging

### MEDEDELING

Indien de onderdelen moeten worden vervangen, gebruik dan alleen de gespecificeerde sealed beam-eenheid of gloeilamp verkrijgbaar via uw Harley-Davidson-dealer. Indien een sealed beam-eenheid of gloeilamp met een verkeerde sterkte wordt gebruikt, dan kan dit problemen met het laadsysteem veroorzaken. (00209a)

### OPMERKING

*De LED-koplamp heeft geen vervangingsgloeilampen. Vervang de gehele eenheid als deze niet werkt.*

## Installeren

1. Monteer de koplampstekker.
2. Bevestig de koplampseenheid met de sluitring en schroeven. Haal aan tot 2,5–3,6 N·m (22–32 in-lbs).
3. Monteer de verchroomde koplampkring:
  - a. Controleer of de rubberen afdichting op de koplampkring is geplaatst. Breng glasreiniger aan op de afdichting om de installatie makkelijker te maken.

- b. Zorg dat de koplampkring een paar graden linksom is gedraaid en duw deze recht op de koplamp.
- c. Draai de ring naar rechts totdat u een schroef kunt plaatsen. Haal aan tot 1–2 N·m (9–18 in-lbs).

## KOPLAMPUITLIJNING

### ⚠ WAARSCHUWING

**Het automatisch inschakelen van de koplamp zorgt ervoor dat de bestuurder beter zichtbaar is voor andere weggebruikers. Let erop dat de koplamp altijd is ingeschakeld. Als de bestuurder slecht zichtbaar is voor andere weggebruikers, kan dit ernstig of dodelijk letsel tot gevolg hebben. (00030b)**

1. Controleer de bandenspanning.
2. Stel de achterste schokdempers af op de bestuurder en de beoogde belasting.
3. Vul de brandstoftank of voeg een gelijke hoeveelheid ballast toe.

### OPMERKING

*Kies een muur die minimaal verlicht wordt.*

4. Zie Afbeelding 65. Parkeer de motorfiets in een loodrechte lijn (1) op de muur.

5. Positioneer de motorfiets met de vooras 7,6 m (25 ft) van de muur af.
6. Teken een verticale middenlijn (2) op de muur.

### OPMERKING

*De bovenste lens is dimlicht op LED-koplampen.*

7. Zorg dat de motorfiets belast is en richt het voorwiel recht op de muur. Meet de afstand (4) van de grond naar het middelpunt van de dimlichtlamp.
8. Zie Afbeelding 65. Trek een horizontale lijn (5) door de verticale hartlijn van het dimlicht.
9. Zie Afbeelding 67. Controleer de koplampuitlijning. Zie Afbeelding 65. De koplamp is goed afgesteld als de bovenzijde van de lichtbundel zich bevindt op de aangegeven positie bij ingeschakeld dimlicht.

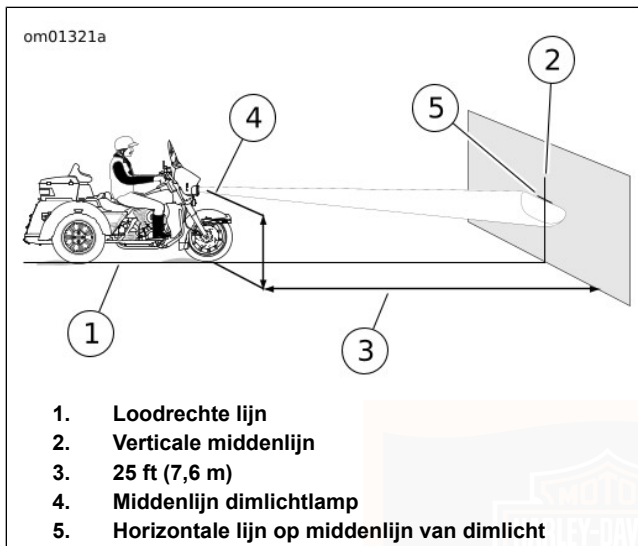

Afbeelding 65. Koplampuitlijning: LED

## KOPLAMPAFSTELLING

### OPMERKING

Verwijder de sierring niet voor koplampafstelling.

1. LED-koplamp instellen op dimlicht.

2. Zie Afbeelding 66. Plaats een 5/32 kogelkopinbussleutel in de afstelsleuven in sierring.
  - a. **Horizontaal:** Verdraai de horizontale stelschroef (1) om de lichtstraal naar links en naar rechts af te stellen.
  - b. **Verticaal:** Verdraai de verticale stelschroef (2) om de lichtstraal hoger of lager af te stellen.
3. Zie Afbeelding 67. Stel de koplamp af op de hartlijn van de lichtbundel, zoals aangegeven.

om01372

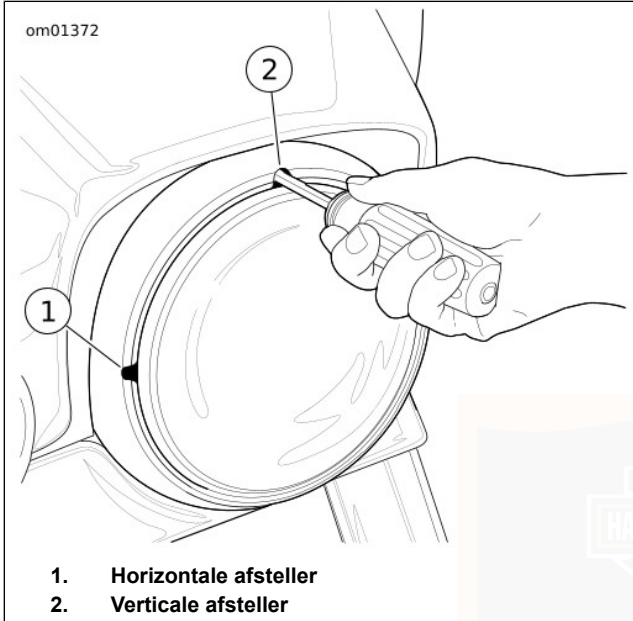

**Afbeelding 66. Afstelling van de koplamp (standaard)**

## **UITLIJNING EXTRA LAMP/MISTLAMP: VS**

1. Plaats de motor richting een doelmuur, zoals beschreven in ONDERHOUD EN SMERING > KOPLAMPUITLIJNING (Pagina 158).

### **OPMERKING**

*Het gewicht van de rijder zorgt ervoor dat de vering iets inzakt. Laat iemand met ongeveer hetzelfde gewicht als degene die het vaakst met de motor rijdt, op het zadel plaatsnemen.*

2. Meet, terwijl de motorfiets rechtop staat en er iemand op het zadel zit, de afstand van de vloer tot de middenlijn van elke extra-/mistlamp.
3. Meet de horizontale afstand tussen de verticale middenlijn van de koplamp en de verticale middenlijn van elke extra-/mistlamp.
4. Zie Afbeelding 67. Markeer de horizontale en verticale middenlijnen (2, 3) van de extra-/mistlampen op de muur.
5. Verwijder de richtingaanwijzer van de montagesteun.
6. Gebruik een MOERDOP (ONDERDEELNR.: FRX181) om de flensmoer van de extra-/mistlamp net genoeg los te draaien om beweging van de lamp mogelijk te maken.

- Schakel het dimlicht van de koplamp in en bedek zowel de koplamp als de rechter extra-/mistlamp. Stel de linker extra-/mistlamp zo af dat de gehele zone van hoge intensiteit (4) onder de middenlijn ligt, zoals wordt weergegeven in Afbeelding 67.
- Herhaal de procedure voor rechter lamp.
- Draai de moer van de extra-/mistlamp aan met 27,1–32,5 N·m (20–24 ft-lbs).
- Installeren van richtingaanwijzer. Bevestig de richtingaanwijzer op de montagesteun. Haal aan tot 10,9–13,5 N·m (96–120 in-lbs).

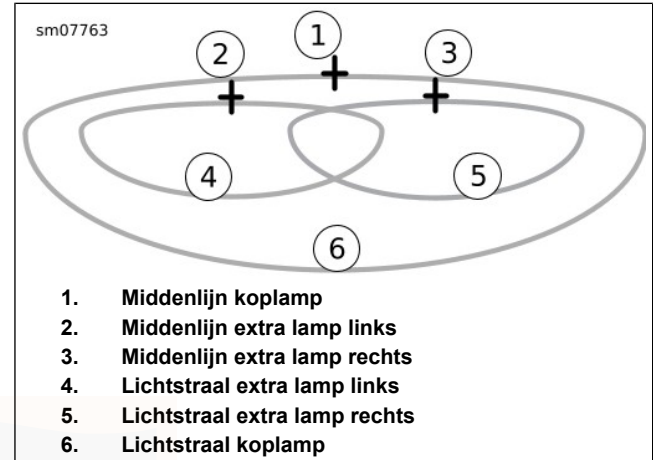

Afbeelding 67. Lampen goed afstellen: LED-lamp  
**KOPLAMPUITLIJNING: HDI**

### Koplampuitlijning controleren

- Controleer de bandenspanning.
- Stel de achterste schokdempers af op de bestuurder en de beoogde belasting.
- Vul de brandstoftank of voeg een gelijke hoeveelheid ballast toe.

### OPMERKING

*Kies een muur die minimaal verlicht wordt.*

4. Zie Afbeelding 68. Parkeer de motorfiets in een loodrechte lijn (1) op de muur.
5. Plaats de motorfiets met de vooras 7,6 m (25 ft) van de muur.
6. Teken een verticale middenlijn (2) op de muur.

### OPMERKING

*De bovenste lens is dimlicht op LED-koplampen.*

7. Zorg dat de motorfiets belast is en richt het voorwiel recht op de muur. Meet de afstand (4) van de grond naar het middelpunt van de dimlichtlampen.
8. Trek een horizontale lijn (5) door de gemeten hartlijn van de gloeilamp.
9. Meet de horizontale afstand tussen de verticale middenlijn van het voertuig en de verticale middenlijn van elke koplamp.
10. Zie Afbeelding 69. Markeer de hartlijn van de koplampen (1, 2) op de horizontale lijn op de muur.

### OPMERKING

*LED-koplampen hebben een lichtbundel die aan de bovenzijde nagenoeg vlak is.*

11. Controleer de koplampuitlijning:

- a. Schakel het dimlicht in.
- b. De koplamp is uitgelijnd wanneer het helderste gedeelte van de lichtstraal gecentreerd is zoals afgebeeld.

## Afstellen

1. Plaats de motor richting een doelmuur, zoals beschreven hierboven.
2. Verwijder de schroef en de borgring waarmee de richtingaanwijzers bevestigd zijn. Verwijder de richtingaanwijzers van de koplampmontagesteunen.
3. Draai de moeren van de koplamp niet verder los dan noodzakelijk is om de koplamp af te stellen.
4. Schakel het dimlicht in. Dek de rechter koplamp af. Stel de linker koplamp zo af dat de bovenkant van het sterkste deel van de lichtbundel (3) zich onder en ongeveer in het midden onder de linker hartlijn bevindt, zoals aangegeven in Afbeelding 69.

5. Dek de linker koplamp af. Stel de rechter koplamp zo af dat het sterkste deel van de lichtbundel (4) zich onder en ongeveer in het midden onder de rechter hartlijn van de rechter extra-/mistlamp bevindt, zoals aangegeven in Afbeelding 69.
6. Zet de koplampmoer vast met 27,1–32,5 N·m (20–24 ft-lbs).
7. Zet de richtingaanwijzers vast met de schroef en de borgring. Haal aan tot 10,9–14,8 N·m (96–131 in-lbs).

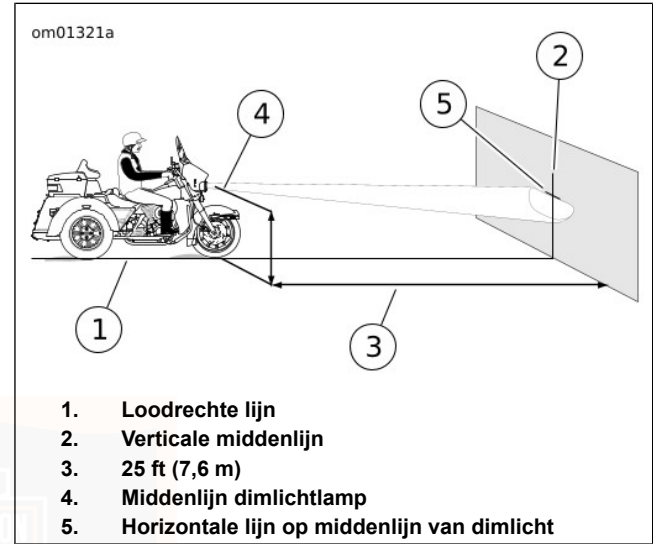

**Afbeelding 68. Koplampuitlijning: LED**

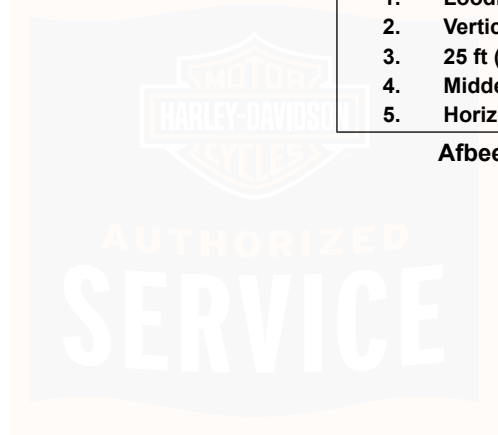

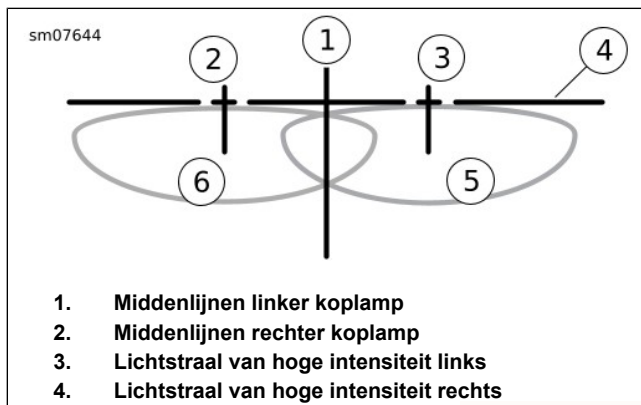

Afbeelding 69. Koplampuitlijning: HDI

## GLOEILAMP VAN KOPLAMP VERVANGEN: HDI

### OPMERKING

*HDI-modellen hebben LED-koplampen. De LED-lamp heeft geen vervangingsgloeilampen. Vervang de gehele eenheid als deze niet werkt.*

### Verwijderen

1. Zie Afbeelding 70. Verwijder de schroef (1). Verwijder de sierring (2) van het lamphuis.
2. Maak de koplampstekker los.

3. Verwijder de gloeilamp van de koplamp en de pasring.

### Installeren

1. Zie Afbeelding 70. Plaats de pasring (4) aan de achterzijde van de **nieuwe** gloeilamp (3) met de pasnok van de gloeilamp af wijzend.
2. Plaats de gloeilamp.
3. Sluit de stekker aan op de gloeilamp.
4. Lijn de nok van de pasring uit met de uitsparing aan de onderzijde van het koplamphuis.
5. Lijn de nokken op de gloeilamp uit in lijn met de uitsparingen in de pasring.
6. Plaats de sierring op het koplamphuis met de schroef in het midden aan de onderzijde. Haal aan tot 1–1,6 N·m (9–14 **in-lbs**).
7. Controleer de koplampuitlijning. Zie ONDERHOUD EN SMERING > KOPLAMPUITLIJNING: HDI (Pagina 161).

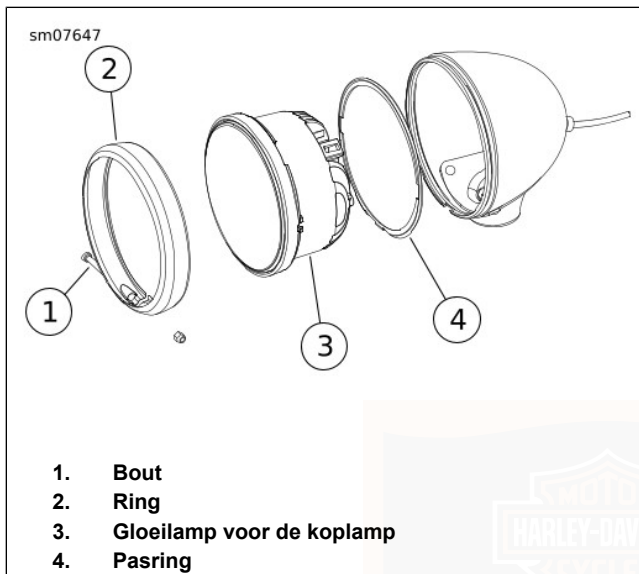

Afbeelding 70. Koplamp

## GLOEILAMP VAN DE RICHTINGAANWIJZER VERVANGEN: DOMESTIC (USA)

1. Zie Afbeelding 71. Steek een muntstuk in de uitsparing. Draai de munt of het blad voorzichtig om tot de lenskap uit de lampbehuizing springt.

2. Druk de gloeilamp naar binnen en draai hem linksom om hem te verwijderen.
3. Inspecteer de toestand van de elektrische contactpunten in de aansluiting. Maak ze zo nodig schoon met een kleine draadborstel en reinigingsmiddel voor elektrische contactpunten.
4. Breng **SMEERMIDDEL VOOR ELEKTRISCHE CONTACTEN** aan op de contactpunten in de aansluiting en op de onderkant van de **nieuwe** gloeilamp.
5. Lijn de pinnen op de nieuwe gloeilamp uit met de geleiders in de gloeilampfitting. Druk de nieuwe gloeilamp in de fitting en draai hem rechtsom.
6. Klik de lenskap op de behuizing met de inkeping aan de onderkant.

### ⚠ WAARSCHUWING

Controleer of alle lampen en schakelaars goed werken voordat u de motorfiets gebruikt. Indien de bestuurder slecht zichtbaar is, kan dit ernstig of dodelijk letsel tot gevolg hebben. (00316a)

7. Controleer de werking van alle overige lampen.

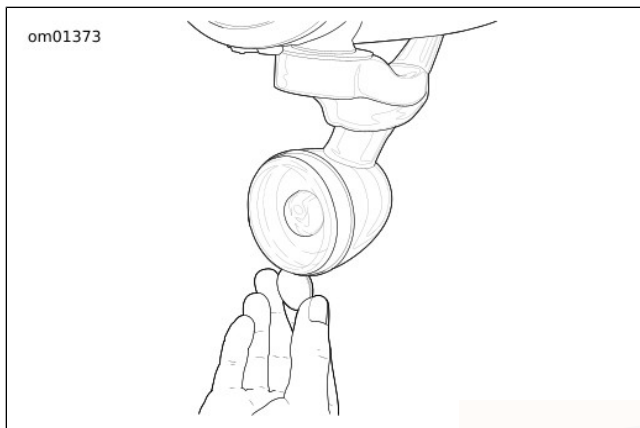

Afbeelding 71. Inkeping in lenskap

## GLOEILAMP VAN DE RICHTINGAANWIJZER VERVANGEN: HDI/JAPAN

### OPMERKING

*LED-richtingaanwijzers hebben geen serviceonderdelen die vervangen kunnen worden. Bij een defecte LED moet de gehele unit worden vervangen. Raadpleeg de servicehandleiding of neem contact op met uw Harley-Davidson-dealer.*

## VERVANGEN VAN GLOEILAMP VAN ACHTERLICHT: DOMESTIC (USA)

### Verwijderen

1. Verwijder de twee schroeven om het achterlicht uit de verchroomde basis te verwijderen.
2. Zie Afbeelding 72. Maak de achterlichtconnector los (3).
3. Draai de gloeilampfitting een kwartslag linksom en verwijder het achterlicht.

### Installeren

1. Breng ELECTRICAL CONTACT GREASE (smeermiddel voor elektrische contacten) aan op de voet van een **nieuwe** gloeilamp. Installeer de nieuwe gloeilamp.
2. Plaats de fitting (4) in de achterlichtunit. Draai een kwartslag rechtsom.
3. Zie Afbeelding 72. Sluit de achterlichtconnector aan (3).
4. Plaats het achterlicht tegen de verchroomde basis.

### OPMERKING

*Haal de bouten niet te strak aan.*

5. Monteer de twee bouten. Haal aan tot 2,3–2,7 N·m (20–24 in-lbs).

**▲ WAARSCHUWING**

Controleer of alle lampen en schakelaars goed werken voordat u de motorfiets gebruikt. Indien de bestuurder slecht zichtbaar is, kan dit ernstig of dodelijk letsel tot gevolg hebben. (00316a)

6. Controleer de werking van alle overige lampen.

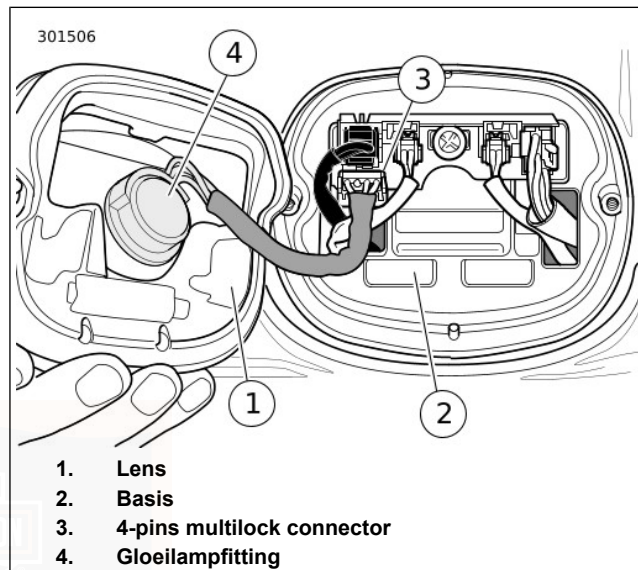

Afbeelding 72. Achterlicht

## VERVANGEN VAN GLOEILAMP VAN ACHTERLICHT: HDI/JAPAN

*OPMERKING*

*LED-achterlichten hebben geen serviceonderdelen die vervangen kunnen worden. Bij een defecte LED moet de gehele unit worden vervangen. Raadpleeg de*

servicehandleiding of neem contact op met uw Harley-Davidson-dealer.

## ACCUONDERHOUD

### Type

Uw motorfiets is uitgerust met een Absorbed Glass Mat (AGM)-accu. De AGM-accu is een permanent afgedichte, met een klep geregelde, onderhoudsvrije lood/calciumaccu gevuld met zwavelzuur. Alle accu's worden opgeladen verzonden en kunnen direct worden gebruikt. De accu's mogen onder geen enkele voorwaarde worden geopend.

Tabel 27. Tegengif voor accuzuur

CONTACT	BEHANDELING
Extern	Afspoelen met water.
Intern	Grote hoeveelheden melk of water drinken, gevolgd door magnesiumoxide, plantaardige olie of geklopte eieren. Roep onmiddellijk medische hulp in.
Ogen	Afspoelen met water. Roep onmiddellijk medische hulp in.

### ⚠ WAARSCHUWING

Accu's bevatten zwavelzuur, dat ernstige brandwonden aan ogen en huid kan veroorzaken. Draag gezichtsbescherming, rubber handschoenen en beschermende kleding wanneer u met accu's werkt. HOUD ACCU'S UIT DE BUURT VAN KINDEREN. (00063a)

### ⚠ WAARSCHUWING

Explosief waterstofgas, dat tijdens het laden ontsnapt, kan ernstig of dodelijk letsel veroorzaken. Laad de accu op in een goed geventileerde ruimte. Houd open vuur, elektrische vonken en met roken samenhangende materialen uit de buurt van accu's. HOUD ACCU'S UIT DE BUURT VAN KINDEREN. (00065a)

### ⚠ WAARSCHUWING

Accu's, accupolen, aansluitpunten en hiermee samenhangende accessoires bevatten lood en loodhoudende onderdelen. Dit zijn chemicaliën waarvan bij de staat Californië bekend is dat deze kanker, geboortefwijkingen of andere nadelige effecten op de voortplanting veroorzaken. Was uw handen nadat u een van deze onderdelen hebt aangeraakt. (00019e)

## ⚠ WAARSCHUWING

Verwijder nooit de waarschuwingssticker van de accu. Als niet alle voorzorgsmaatregelen in de waarschuwing worden doorgenomen en begrepen, kan dit ernstig of dodelijk letsel tot gevolg hebben. (00064b)

om01163

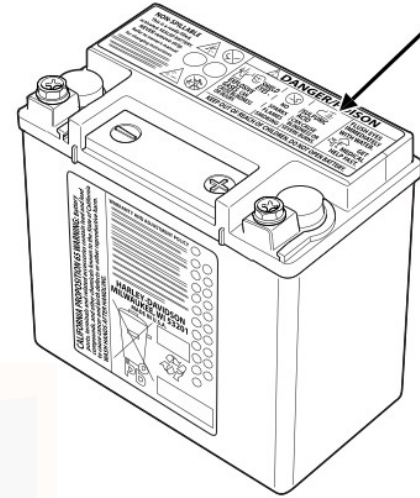

Abbeelding 73. Waarschuwingsticker op accu

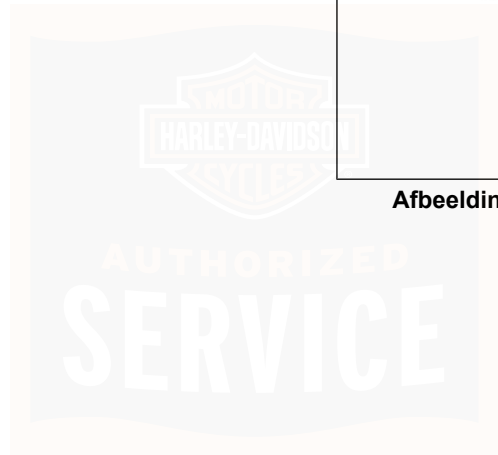

om00618



1



2



3



4



5



6

### NON-SPILLABLE

This is a ready filled,  
activated SEALED BATTERY.  
NEVER remove strip.  
Refer to owner's manual  
or instruction sheet for  
charging procedure.



### ! DANGER/POISON

3-4580



SHIELD  
EYES.  
EXPLOSIVE  
GASES CAN  
CAUSE BLINDNESS  
OR INJURY.



NO  
SPARKS  
FLAMES  
SMOKING



SULFURIC  
ACID  
CAN CAUSE  
BLINDNESS OR  
SEVERE BURNS.

FLUSH EYES  
IMMEDIATELY  
WITH WATER.



GET  
MEDICAL  
HELP FAST.

KEEP OUT OF REACH OF CHILDREN. DO NOT OPEN BATTERY.

1. De inhoud is corrosief
2. Draag een veiligheidsbril
3. De inhoud is explosief

4. Uit de buurt van open vuur houden
5. Lees de instructies
6. Uit de buurt van kinderen houden

Afbeelding 74. Waarschuingssticker op accu

## Voltmetertest

De voltmetertest geeft een algemene aanwijzing over de toestand van de accu. Controleer de accuspanning om na te gaan of de accu 100% geladen is. Als de aflezing bij een accu met open circuit (losgekoppeld) lager is dan 12,7 V, moet de accu worden bijgeladen. Controleer de accuspanning nadat de accu een of twee uur onbelast is geweest. Zie Tabel 28.

Tabel 28. Voltmetertest

AFLEZING (VOLT)	LADINGSPERCENTAGE
12,7	100
12,6	75
12,3	50
12,0	25
11,8	0

## Reinigen en inspecteren

De bovenkant van de accu moet schoon en droog zijn. Door vuil en accuzuur bovenop de accu kan de accu zichzelf gaan ontladen.

1. Maak de bovenzijde van de accu schoon.
2. Reinig de kabelstekkers en accupolen met een staalborstel of fijn schuurpapier om alle oxidatie te verwijderen.

3. Inspecteer en reinig de accuschroeven, klemmen en kabels. Controleer op barsten, loszittende aansluitingen en corrosie.
4. Controleer de accupolen op smelten of beschadigingen veroorzaakt door te strak aanhalen.
5. Inspecteer de accu op verkleuring, een verhoogde bovenzijde of een vervormd huis. Deze omstandigheden kunnen aangeven dat de accu bevroren, oververhit of te sterk opgeladen is geweest.
6. Controleer het accuhuis op scheuren en lekkages.

## Laden

Een automatische, constant controlerende acculader/tender met een laadstroom van 5 A of minder bij minder dan 14,6 V. Het gebruik van acculaders met constante laadstroom (inclusief druppelladers) voor het opladen van afgedichte, AGM-accu's wordt niet aangeraden. Door de accu te lang te laden, zal deze uitdrogen en een verkorte levensduur hebben. Lees altijd eerst de instructies van het laadapparaat, voordat u een accu oplaadt. Lees behalve de instructies van de fabrikant ook onderstaande algemene voorzorgsmaatregelen.

Laad de accu indien sprake is van een van de volgende omstandigheden:

- De lampen branden niet fel.
- De startknop klinkt zwak.

- De accu is gedurende langere tijd niet gebruikt.

#### ⚠ WAARSCHUWING

**Explosief waterstofgas, dat tijdens het laden ontsnapt, kan ernstig of dodelijk letsel veroorzaken. Laad de accu op in een goed geventileerde ruimte. Houd open vuur, elektrische vonken en met roken samenhangende materialen uit de buurt van accu's. HOUD ACCU'S UIT DE BUURT VAN KINDEREN. (00065a)**

#### ⚠ WAARSCHUWING

**Accu's bevatten zwavelzuur, dat ernstige brandwonden aan ogen en huid kan veroorzaken. Draag gezichtsbescherming, rubber handschoenen en beschermende kleding wanneer u met accu's werkt. HOUD ACCU'S UIT DE BUURT VAN KINDEREN. (00063a)**

1. Voer een voltmeter test uit om na te gaan hoever de accu is geladen. Indien de accu moet worden geladen, ga dan verder met de volgende stap.
2. Plaats de accu op een vlakke ondergrond.

#### OPMERKING

- *Gebruik geen laadapparaat met een overmatig hoge spanning ontworpen voor flooded accu's of met een overmatig hoge stroomsterkte ontworpen voor veel grotere accu's. Laad met een maximale laadstroom van 5 A en tot maximaal 14,6 V.*
- *De meeste automatische, constant controlerende acculaders werken volledig automatisch en kunnen aangesloten blijven op zowel netstroom als de accu die wordt opgeladen. Wanneer u dit type lader langere tijd aangesloten houdt, controleer regelmatig of de accu niet te heet wordt. Dit kan erop duiden dat de accu een zwakke cel of inwendige kortsluiting heeft. Lees de instructies van de fabrikant van de lader die u gebruikt.*

#### ⚠ WAARSCHUWING

**Trek de stekker van het laadapparaat uit het stopcontact of zet het apparaat UIT, alvorens de kabels ervan op de accu aan te sluiten. Indien de kabels worden aangesloten terwijl het laadapparaat AAN staat, kan dit een vonk opwekken, waardoor de accu explodeert, met ernstig of dodelijk letsel tot gevolg. (00066a)**

### ⚠ WAARSCHUWING

**Sluit eerst de pluskabel (+) van de accu aan. Mocht de pluskabel (+) in contact komen met massa terwijl de minkabel (-) nog is aangesloten, dan kan de accu door de vonken die dan ontstaan, exploderen, met mogelijk ernstig of dodelijk letsel tot gevolg. (00068a)**

### ⚠ WAARSCHUWING

**Koppel eerst de minkabel (-) van de accu los. Mocht de pluskabel (+) in contact komen met massa terwijl de minkabel (-) nog is aangesloten, dan kan de accu door de vonken die dan ontstaan, exploderen, met mogelijk ernstig of dodelijk letsel tot gevolg. (00049a)**

### MEDEDELING

**Wissel de aansluitingen van het laadapparaat in de volgende stappen niet om. Gebeurt dit wel, dan kan het laadsysteem van de motor worden beschadigd. (00214a)**

3. Sluit de rode kabel van de acculader aan op de pluspool van de accu.
4. Sluit de zwarte kabel van de acculader aan op de minpool van de accu.

### OPMERKING

*Indien de accu zich nog in de motor bevindt, sluit de minkabel dan aan op de framemassa. De ontsteking en alle elektrische accessoires moeten zijn uitgeschakeld.*

5. Ga uit de buurt van de accu staan en schakel het laadapparaat in.

### ⚠ WAARSCHUWING

**Trek de stekker van de acculader uit het stopcontact of zet het apparaat uit (OFF), alvorens de kabels ervan los te koppelen van de accu. Als de klemmen worden losgemaakt terwijl het laadapparaat op ON (aan) staat, kan dit een vonk opwekken, waardoor de accu explodeert, met ernstig of dodelijk letsel tot gevolg. (00067a)**

6. Zet de acculader UIT als de accu volledig opgeladen is. Maak de zwarte kabel van de acculader los van de minpool van de accu.
7. Maak de rode kabel van de acculader los van de pluspool van de accu.
8. Noteer de oplaaddatum op de accu.

## Opslag

Indien de motor enkele weken niet gebruikt zal worden, bijvoorbeeld tijdens de wintermaanden, haal de accu dan uit de motorfiets en laad hem volledig op.

Indien de motorfiets met geïnstalleerde accu wordt opgeslagen, dan moet een automatische, constant monitorende acculader of tender worden aangesloten om de accu in geladen toestand te houden. Vraag een erkende dealer om meer informatie.

Een accu die uit het voertuig is verwijderd, wordt aangetast door zelfontlading. Een accu die in het voertuig wordt bewaard, wordt zowel aangetast door zelfontlading en, in hogere mate, parasitaire ladingen. Parasitaire ladingen worden onder andere veroorzaakt door lekkende diodes of het in stand houden van het computergeheugen terwijl het voertuig is afgezet.

- Accu's ontladen zichzelf sneller naarmate de omgevingstemperatuur hoger is.
- Sla de accu op in een koele, droge plaats om de zelfontlaadsnelheid te verlagen.
- Laad de accu iedere twee weken als deze in het voertuig wordt bewaard.
- Laad de accu eenmaal per maand als deze buiten het voertuig wordt bewaard.

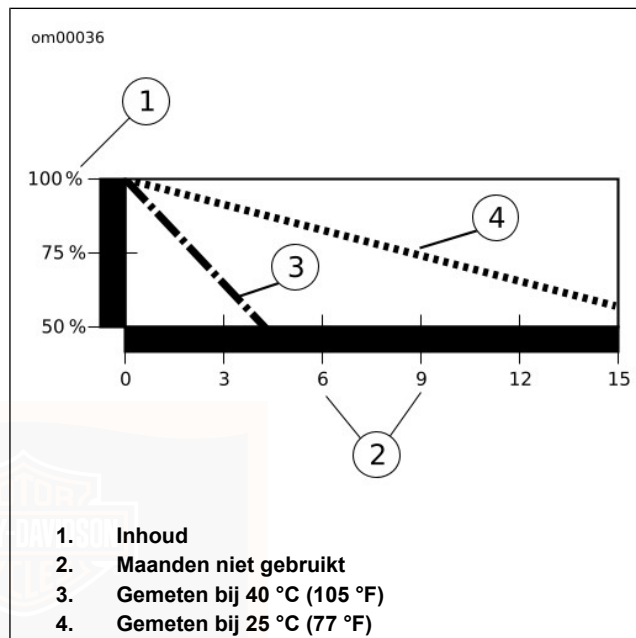

**Afbeelding 75. Effectieve snelheid van temperatuur op snelheid van zelfontlading van accu**

## STEKKER VOOR BATTERY TENDER

Zie Afbeelding 76. De motorfiets heeft een Battery Tender snelkoppelingsaansluiting onder de linker zijafdekking onder de hoofdzekering. Wanneer u tussen ritten door en tijdens de

opslagperiode een Battery Tender aansluit, kan de accuspanning behouden blijven en de levensduur van de accu worden verlengd.

U bereikt de connector door de linkerzijafdekking te verwijderen. Zie ONDERHOUD EN SMERING > ZIJAFDEKKINGEN (Pagina 182). Leid de connector door de sleuf in de bodem van de elektrische caddy. Maak de kabelboom en connector met kabelbinders vast op een plaats waar de connector en de omgeving niet kunnen worden beschadigd.

Zie Afbeelding 77. Sluit een automatische, constant controlerende acculader/tender aan, zoals weergegeven. De connector is compatibel met alle Harley-Davidson Battery Tenders.

Raadpleeg ONDERHOUD EN SMERING > ACCUONDERHOUD (Pagina 168) voor meer informatie over laden.

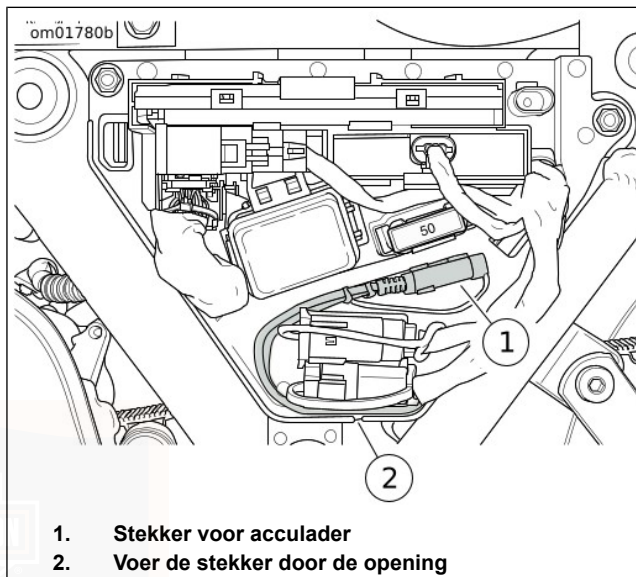

**Afbeelding 76. Stekker acculader (onder linkerzijafdekking)**

1124209

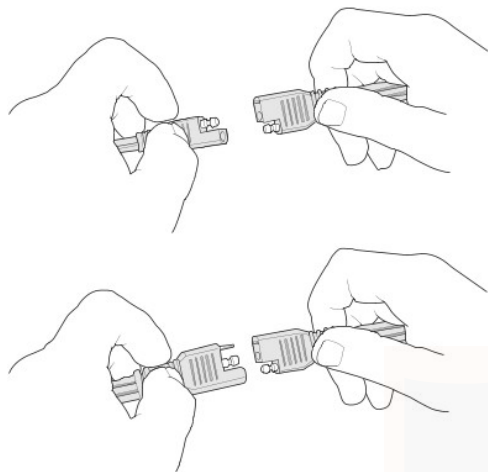

Afbeelding 77. Battery Tender aansluiting

## ACCU

### Ontkoppelen en verwijderen

1. Verwijder het zadel.
2. Koppel de ECM (1) los van de bovenste caddy. Plaats deze uit de weg.

3. Zie Afbeelding 78. Indien aanwezig, schuif de elektrische stekker (2) naar voren om de bovenste caddy los te koppelen. Koppel de HFSM-antenne (3) los van de bovenste caddy en haal deze opzij.
4. Koppel de connectoren (7) los van de ankers op de bovenste caddy.
5. Verwijder de bevestigingsmiddelen (5).
6. Knip de kabelbinders (4) door. Schuif de draadbomen opzij om meer ruimte te maken voor de bovenste caddy.
7. Duw de bovenste caddy naar voren om de voorkant van de caddy los te maken van de voorste beugel. Til de bovenste caddy op en verwijder deze.
8. Schakel het alarmsysteem uit. Zie ALARMSYSTEEM > STROOM UITSCHAKELEN (Pagina 100).

### ⚠ WAARSCHUWING

**Koppel eerst de minkabel (-) van de accu los. Mocht de pluskabel (+) in contact komen met massa terwijl de minkabel (-) nog is aangesloten, dan kan de accu door de vonken die dan ontstaan, exploderen, met mogelijk ernstig of dodelijk letsel tot gevolg. (00049a)**

9. Zie Afbeelding 79. Koppel beide accukabels los, de minkabel van de accu eerst.
  
10. Trek de riem omhoog om de accu omhoog te brengen. Als de accu ver genoeg is opgetild om deze stevig vast te pakken, pak de accu dan vast en haal deze er helemaal uit.

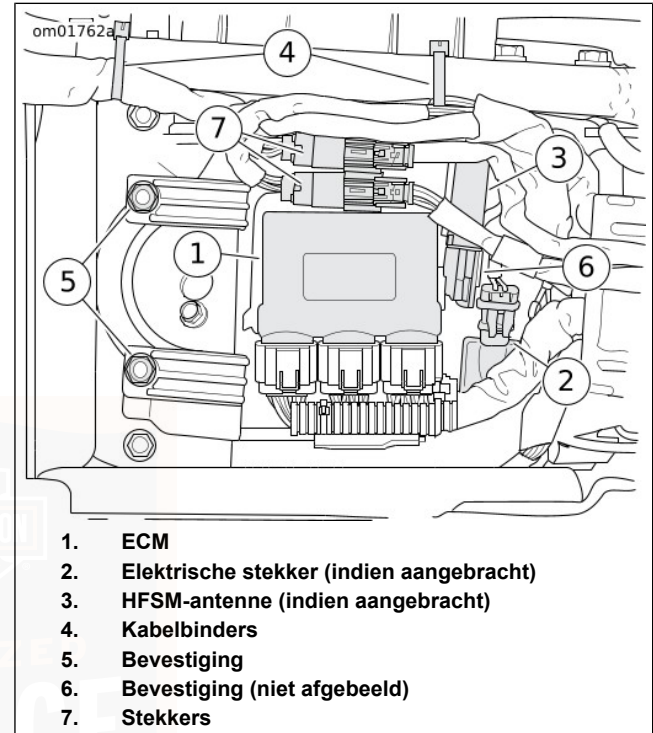

**Afbeelding 78. Bovenste accuhouder**

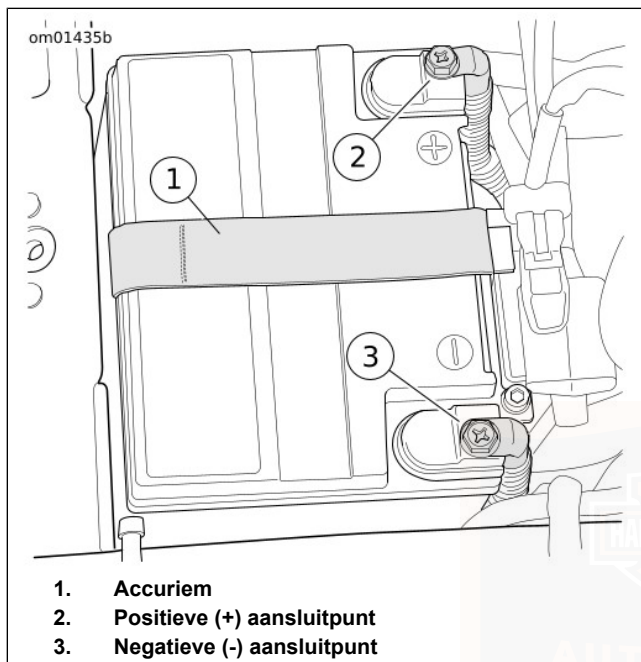

Afbeelding 79. Accuruimte

## Installeren en aansluiten

1. Leid de riem naar achteren, langs de achterkant van de accubak en vervolgens omhoog en langs de dwarsbalk van het frame.
2. Zie Afbeelding 79. Plaats de accu in de accuhouder met de aansluitpolen naar voren wijzend.

### MEDEDELING

Sluit de kabels op de juiste accupolen aan. Indien u dit niet doet, kan het elektrische systeem van de motorfiets beschadigd raken. (00215a)

### ⚠ WAARSCHUWING

Sluit eerst de pluskabel (+) van de accu aan. Mocht de pluskabel (+) in contact komen met massa terwijl de minkabel (-) nog is aangesloten, dan kan de accu door de vonken die dan ontstaan, exploderen, met mogelijk ernstig of dodelijk letsel tot gevolg. (00068a)

### MEDEDELING

Haal de bouten op de accupolen niet te strak aan. Houd de aanbevolen aanhaalmomenten aan. Indien de bouten van de accupolen te strak worden aangehaald, kunnen de accupolen beschadigd raken. (00216a)

3. Sluit beide accukabels aan, de pluskabel van de accu eerst. Haal aan tot 6,8–7,9 N·m (60–70 **in-lbs**).

### MEDEDELING

**Houd de accu schoon en smeer een dunne laag vaseline op de polen om corrosie te voorkomen. Indien u dit niet doet, kunnen de accupolen beschadigd raken. (00217a)**

4. Smeer een dunne laag vaseline of SMEERMIDDEL VOOR ELEKTRISCHE CONTACTEN op beide accupolen.
5. Vouw de riem naar voren over de bovenkant van de accu.
6. Zie Afbeelding 78. Plaats de bovenste caddy op zijn plaats en maak de sluiting vast op de beugel.
7. Zet de bovenste caddy met de schroeven (5) aan de frame traverse vast. Haal aan tot 8,1–10,9 N·m (72–96 **in-lbs**).
8. Bevestig, indien aanwezig, de HFMS-antenne (3) en de elektrische stekker (2) weer op de bovenste caddy. Controleer of alle connectoren en draadbomen onder het montageplaatje van de elektrische stekker lopen.

9. Bevestig de connectoren (7) met de ankers op de bovenste caddy.
10. Vergrendel de ECM (1) op zijn plaats op de bovenste caddy.
11. Bevestig de draadbomen met de kabelbinders (4) aan het frame.

### ⚠ WAARSCHUWING

**Trek het zadel na de montage even omhoog om er zeker van te zijn dat het in de positie is vergrendeld. Tijdens het rijden kan een loszittend zadel verschuiven, waardoor men de controle over de motorfiets kan verliezen met mogelijk ernstig of dodelijk letsel tot gevolg. (00070b)**

12. Bevestig het zadel.

## STARTEN MET HULPSTARTKABELS

Het starten van een motorfiets met hulpstartkabels wordt standaard afgeraden. Dit kan echter nodig zijn. Als met hulpstartkabels moet worden gestart, volgt u de volgende procedure.

### ⚠ WAARSCHUWING

Laat hulpstartkabels alleen de betreffende accupolen of massa raken. Indien hulpstartkabels elkaar raken, kunnen er vonken ontstaan en kan de accu exploderen met ernstig of dodelijk letsel tot gevolg. (00072a)

### ⚠ WAARSCHUWING

Explosief waterstofgas, dat tijdens het laden ontsnapt, kan ernstig of dodelijk letsel veroorzaken. Laad de accu op in een goed geventileerde ruimte. Houd open vuur, elektrische vonken en met roken samenhangende materialen uit de buurt van accu's. HOUD ACCU'S UIT DE BUURT VAN KINDEREN. (00065a)

### MEDEDELING

Zorg bij het starten met hulpstartkabels beide voertuigen dezelfde accuspanning hebben. Het met elkaar verbinden van voertuigen met verschillende systeemspanningen kan leiden tot schade aan de voertuigen. (00220c)

### OPMERKING

- *Bij deze procedure wordt aangenomen dat de BOOSTER-accu zich in een ander voertuig bevindt. Start een motorfiets NIET met behulp van startkabels bij een draaiende motorfiets met booster. De laadsystemen met hoog vermogen van sommige motorfietsen kunnen de elektrische onderdelen van de motorfiets beschadigen.*

- *Zorg dat de motorfiets en het BOOSTER-voertuig niet in aanraking met elkaar komen.*

1. Schakel alle onnodige lampen en accessoires uit.

### Pluskabel

1. Zie Afbeelding 80. Sluit een uiteinde van een hulpstartkabel aan op de pluspool van de LEGE accu (1).
2. Sluit het andere uiteinde van dezelfde kabel aan op de pluspool van de BOOSTER-accu (2).

### Minkabel

### ⚠ WAARSCHUWING

Sluit de minkabel (-) niet aan op of in de buurt van de minpool (-) van de lege accu. Hierdoor kunnen er vonken en een explosie optreden met ernstig of dodelijk letsel tot gevolg. (00073a)

1. Sluit een uiteinde van een hulpstartkabel aan op de minpool (-) van de BOOSTER-accu (3).

### MEDEDELING

Sluit de minkabel (-) niet aan op gelakte of verchroomde onderdelen. Het aanraakpunt kan dan verkleuren. (00221a)

2. Sluit het andere uiteinde van dezelfde kabel (4) aan op een veilige massa (uit de buurt van de LEGE accu).
3. Start de motor.
4. Ontkoppel alle kabels in omgekeerde volgorde van stappen 2, 3, 4, 5; dus: Stappen 5, 4, 3, 2.

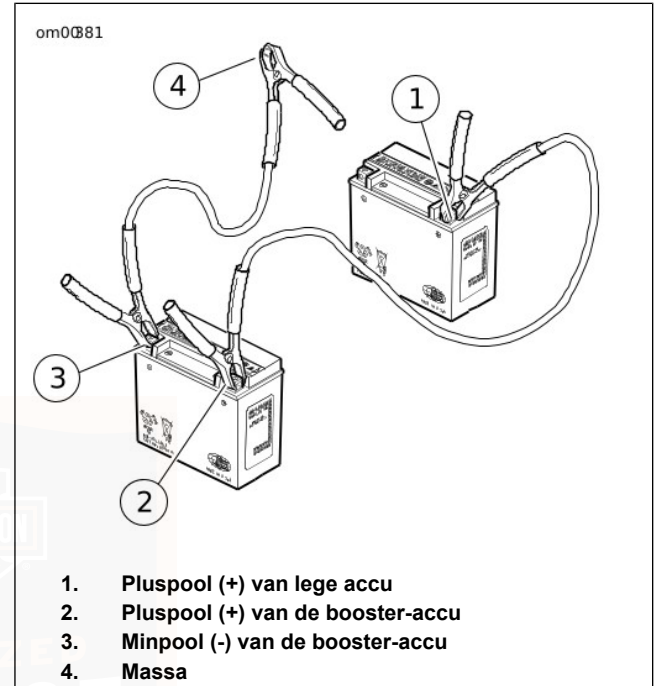

Afbeelding 80. Aansluitingen van hulpstartkabels

## ZIJAFDEKKINGEN

Zie Afbeelding 81. De zijafdekkingen kunnen worden verwijderd om toegang te krijgen tot de zekeringen en andere onderdelen.

**Verwijderen:** Verwijder de zijafdekking.

**Installeren:** lijk de puntige schroeven van de zijafdekking uit met de doorvoertules in het frame. Druk erop om de afdekking te bevestigen.

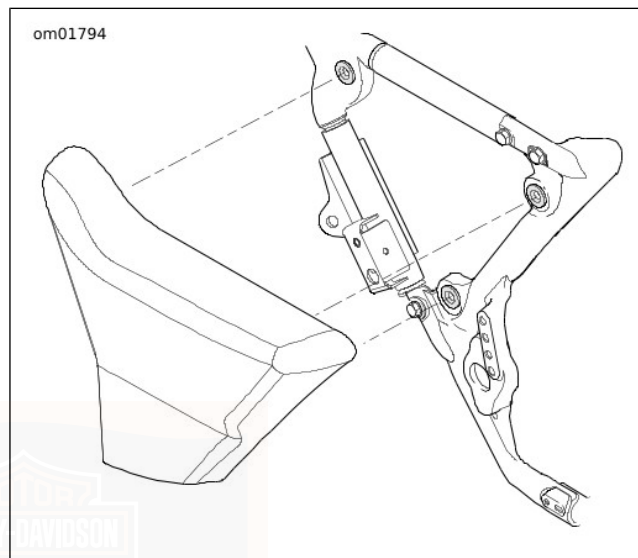

Afbeelding 81. Zijafdekking

## ZEKERINGEN EN RELAIS

### Hoofdzekering

Zie Afbeelding 82. Een 50 A-hoofdzekering bevindt zich nabij het zekeringblok. Als u de hoofdzekering verwijdert, wordt de voeding naar alle systemen uitgeschakeld met uitzondering van de startmotor/magneetklep.

Indien het voertuig is uitgerust met een alarmsysteem met sirene, draait u de contactsleutel in de stand AAN met de aanwezig handsfree afstandsbediening om het alarmsysteem uit te schakelen voor het verwijderen van de hoofdzekering, anders gaat de sirene af.

#### OPMERKING

*Zet de contactsleutelschakelaar in de stand OFF (uit) voordat de hoofdzekering wordt geplaatst.*

## Systemezekeringen

### MEDEDELING

**Sla geen stappen over bij het vervangen van zekeringen. Indien er stappen worden overgeslagen, kan het geluidssysteem en/of andere motorsystemen beschadigd raken. (00223a)**

Zie Afbeelding 82. Zekeringen bevinden zich onder de linker zijafdekking.

Als het probleem door vervanging van de zekering niet is verholpen, raadpleeg dan een Harley-Davidson-dealer voor een elektrische diagnose.

1. Plaats de contactschakelaar in de stand OFF (uit).

2. Verwijder de linker zijafdekking. Zie ONDERHOUD EN SMERING > ZIJAFDEKKINGEN (Pagina 182).
3. Druk op de nopjes op de linker- en rechterzijkant van de afdekking van het zekeringblok. Verwijder de afdekking.
4. Zie Afbeelding 83. Verwijder de zekering en inspecteer het element.

### MEDEDELING

**Gebruik altijd vervangingszekeringen van het juiste type en het juiste amperage. Indien de verkeerde zekeringen worden gebruikt, kan dit schade aan de elektrische systemen veroorzaken. (00222a)**

5. Vervang de zekering indien het element is verbrand of beschadigd.

#### OPMERKING

*Gebruik zekeringen voor motorvoertuigen ter vervanging. Er bevinden zich twee reservezekeringen in het zekeringblok.*

6. Plaats de zekeringblokaafdekking.
7. Installeer de linker zijafdekking.

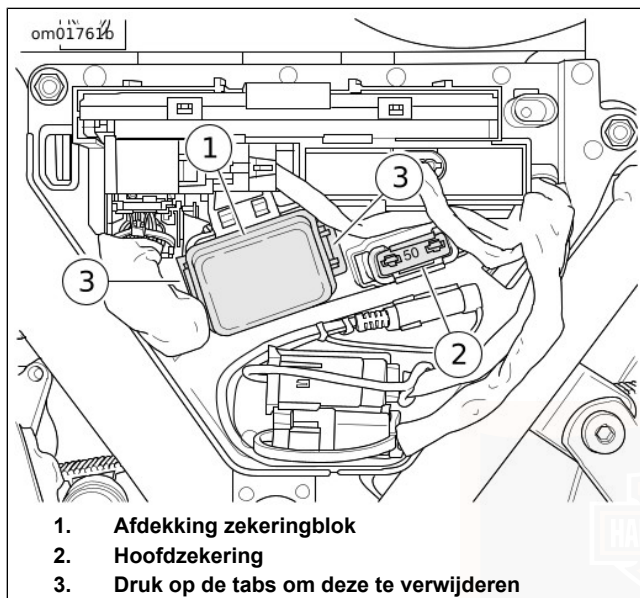

**Afbeelding 82. Zekeringblokken (onder linkerzijafdekking)**

sm07593

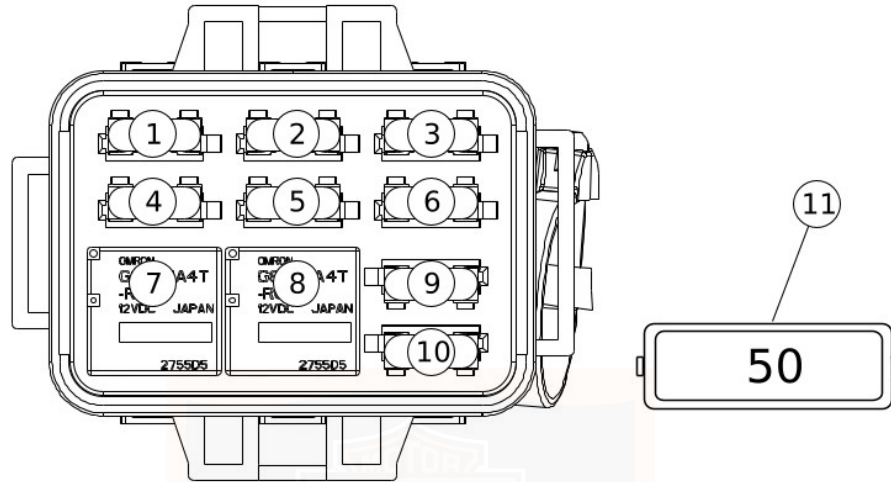

1. Radiovermogen (20 A)
2. Systeemvoeding (7,5 A)
3. Accu (5 A)
4. P&A (20 A)
5. Koeling (10 A)
6. Reserve (5 A)

7. P&A-relais
8. Koelrelais
9. Reserve (7,5 A)
10. Reserve (20 A)
11. Hoofdzekering (50 A)

Afbeelding 83. Zekeringen

## STROOMONDERBREKER ACHTERUITRIJMOTOR

Het circuit van de achteruitrijmotor heeft een stroomonderbreker om de elektromotor en de bedrading te beschermen tegen overbelasting.

Bedien de achteruit zoals beschreven is in **BEDIENINGSELEMENTEN EN CONTROLELAMPEN > WERKING ACHTERUIT** (Pagina 54). Als de achteruitrijmotor niet draait of stopt met draaien, moet de motor uit worden gezet en moet de stroomonderbreker worden gecontroleerd.

Zie Afbeelding 84. De stroomonderbreker bevindt zich in de elektrische caddy. Deze handmatig te resetten stroomonderbreker heeft een rode onderbreektroets (2) en een resetschakelaar (1). Druk op de onderbreektroets om de stroomonderbreker handmatig te activeren (hierdoor komt de resetschakelaar naar buiten).

Als de resetschakelaar naar buiten is gekomen, zoals in de afbeelding te zien is, is het circuit van de achteruit onderbroken. Druk de resetschakelaar in het midden van het huis van de stroomonderbreker totdat er een klik hoorbaar is om de stroomonderbreker te resetten.

Als de stroomonderbreker veelvuldig geactiveerd wordt bij lichte belasting of als de achteruitrijmotor niet werkt na het resetten van de stroomonderbreker, neem dan contact op met een Harley-Davidson-dealer.

### OPMERKING

- *De lamp voor de achteruit in het instrumentenpaneel brandt ook als de stroomonderbreker geactiveerd is.*
- *Als de stroomonderbreker geactiveerd is, is het normaal dat de pignon van de achteruitrijmotor in aangrijping is met het kroonwiel.*

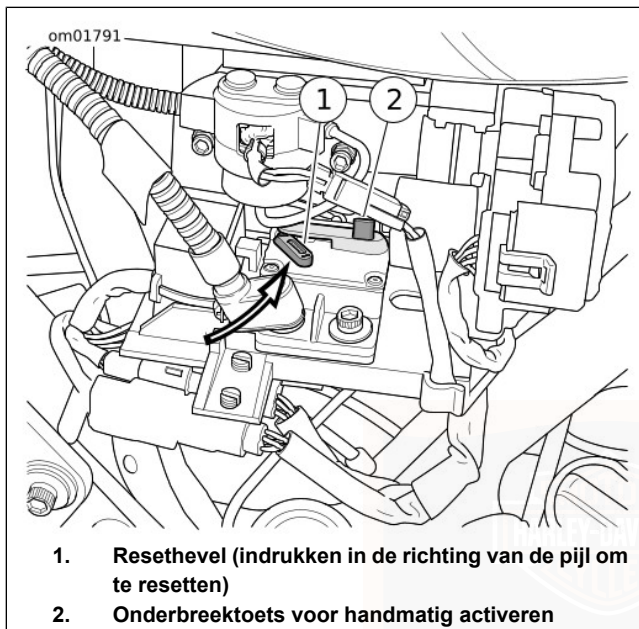

**Afbeelding 84. Stroomonderbreker achteruitrijmotor**

## ZADEL

### Verwijderen

1. Zie **BEDIENINGSELEMENTEN EN CONTROLELAMPEN > TOUR-PAK** (Pagina 79). Open de Tour-Pak om de rugsteun van het passagierszadel aan de kant te zetten.
2. Verwijder de schroef waarmee de achterkant van het zadel vastzit.
3. Leg uw hand over de achterste bevestigingssteun van het zadel om de afwerking van de Tour-Pak te beschermen.
4. Zie Afbeelding 85. Duw het zadel naar voren en til tegelijkertijd de achterkant van het zadel op tot de steun wegkomt van de bovenkant van de Tour-Pak. Druk het zadel iets naar achteren om het los te nemen van het frame.

### Installeren

1. Zie Afbeelding 86. Plaats het zadel op de bovenste framebuis.
2. Leg uw hand over de achterste bevestigingssteun van het zadel om de afwerking van de Tour-Pak te beschermen.

3. Til het zadel circa 76,2 mm (3.0 in) omhoog en duw met de andere hand de voorkant van het zadel stevig naar beneden en naar voren tot de tong in de gleuf op de bovenste framebuis ingrijpt.
4. Schuif het zadel naar achteren tot de sluitmoer van het zadel op het achterspatbord zich midden in het gat van de montagesteun bevindt.
5. Breng de montagesteun van het zadel aan. Haal aan tot 5,4–8,1 N·m (48–72 in·lbs).

**⚠ WAARSCHUWING**

Trek het zadel na de montage even omhoog om er zeker van te zijn dat het in de positie is vergrendeld. Tijdens het rijden kan een loszittend zadel verschuiven, waardoor men de controle over de motorfiets kan verliezen met mogelijk ernstig of dodelijk letsel tot gevolg. (00070b)

6. Trek de voor- en achterkant van het zadel omhoog om te controleren of het zadel stevig vastzit.

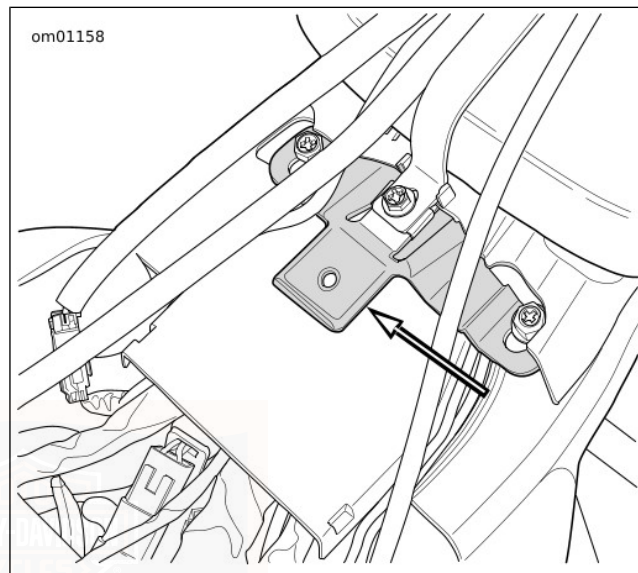

**Afbeelding 85. Zadeltong**

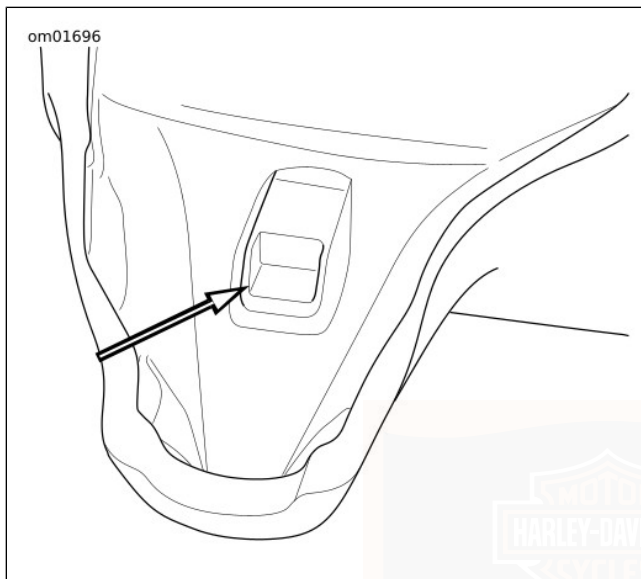

**Afbeelding 86. Bevestigingsgleuf van zadel  
SJOROGEN ACHTERAS**

De achteras heeft stalen ogen aan de onderzijde (links en rechts), die kunnen worden gebruikt om de achterzijde van het voertuig vast te zetten bij transport op een aanhanger.

## RADIOANTENNE

De radioantennemast is vastgeschroefd op een standaard aan de achterkant van het voertuig. Schroef de antenne los om deze te verwijderen. Draai deze bij het terugplaatsen alleen met de hand vast.

## MOTORFIETS OPSLAAN

### Motorfiets opslaan

#### MEDEDELING

Voor een goede werking van uw motorfiets is het belangrijk dat deze op de juiste manier wordt opgeslagen. Raadpleeg de gebruikershandleiding voor aanbevelingen voor het opslaan of neem contact op met een Harley-Davidson-dealer. Door onjuiste opslagprocedures kan de uitrusting beschadigd raken. (00046a)

Indien de motorfiets enkele maanden niet zal worden gebruikt, bijvoorbeeld tijdens de winter, dan moeten er verschillende taken worden uitgevoerd. Op deze manier worden onderdelen beschermd tegen corrosie, wordt de accu beschermd en wordt de opbouw van gum en lak in het brandstofsysteem voorkomen.

Sla de motorfiets op een droge plaats op met een stabiele temperatuur (indien mogelijk). Houd de motorfiets uit de buurt

van bijtende chemicaliën of andere stoffen zoals kunstmest of zout.

### ▲ WAARSCHUWING

**Zet de motorfiets nooit met benzine in de tank binnen of in de garage waar open vuur, waakvlammen, vonken of elektromotoren aanwezig zijn. Benzine is uitermate ontvlambaar en zeer explosief, wat ernstig of dodelijk letsel tot gevolg kan hebben. (00003a)**

#### OPMERKING

*Maak een lijst van alles wat u doet en bevestig deze aan een stuureinde. Wanneer u de motorfiets uit de opslag haalt, dan doet deze lijst dienst als controlelijst om uw motorfiets weer gebruiksklaar te maken.*

1. Vul de brandstoftank. Voeg een brandstofstabilisator toe volgens de instructies van de fabrikant.
2. Laat de motor op bedrijfstemperatuur komen. Ververs de olie en torn de motor om de nieuwe olie te laten circuleren.
3. Controleer de riem en stel deze zo nodig bij.
4. Controleer de bandenspanning. Zie Tabel 14 voor aanbevolen bandenspanning.

190 Onderhoud en smering

5. Bescherm de carrosseriepanelen, de motor, het frame en de wielen van het voertuig tegen corrosie. Volg de verzorgingsprocedures zoals beschreven in het hoofdstuk GEBRUIKERSHANDLEIDING > ONDERHOUD EN REINIGING (Pagina 193) van deze gebruikershandleiding voordat u de motorfiets opslaat.
6. Bereid de accu voor op de winteropslag. Zie ONDERHOUD EN SMERING > ACCUONDERHOUD (Pagina 168).

#### OPMERKING

- *Als de motorfiets wordt opgeslagen met ingeschakeld alarmsysteem, moet een 750 mA SUPERSMART BATTERY TENDER (ONDERDEELNR.: 94654-98B) worden aangesloten om de batterijspanning te behouden.*
- *Als de motorfiets wordt opgeslagen met uitgeschakeld alarmsysteem, moet de motorfiets aan worden gezet als de handsfree afstandsbediening aanwezig is. Dit voorkomt dat de optionele sirene wordt ingeschakeld. Koppel de minkabel van de accu los en bereid de accu voor op de opslag. Zie ONDERHOUD EN SMERING > ACCUONDERHOUD (Pagina 168).*

### ▲ WAARSCHUWING

**Explosief waterstofgas, dat tijdens het laden ontsnapt, kan ernstig of dodelijk letsel veroorzaken. Laad de accu op in een goed geventileerde ruimte. Houd open vuur, elektrische vonken en met roken samenhangende materialen uit de buurt van accu's. HOUD ACCU'S UIT DE BUURT VAN KINDEREN. (00065a)**

7. Indien de motorfiets moet worden bedekt, gebruik dan een luchtdoorlatend materiaal, zoals zeildoek. Bij kunststof materialen, die geen lucht doorlaten, wordt de condensatie bevorderd. Buig of prop geen antennes onder de afdekking. Verwijder de antennes (indien aanwezig) of laat ze buiten de afdekking steken.

### Motor uit de opslag halen

### ▲ WAARSCHUWING

**Indien de koppeling niet ontkoppelt, kunt u de controle over de motor verliezen, met mogelijk ernstig of dodelijk letsel tot gevolg. Alvorens de motor te starten nadat deze lange tijd is opgeslagen, moet u een versnelling inschakelen en de motor enkele malen heen en weer duwen, zodat de koppeling goed is ontkoppeld. (00075a)**

### OPMERKING

*Wanneer smeermiddelen vervuild zijn door water, zien ze er vaak melkachtig wit uit. Vervang besmette smeermiddelen door de juiste **nieuwe** Harley-Davidson smeermiddelen.*

1. Zie ONDERHOUD EN SMERING > ACCUONDERHOUD (Pagina 168) voor het juiste onderhoud aan accu's. Laad de accu op en installeer deze.
2. Laat de motorfiets lopen totdat de motor op de normale bedrijfstemperatuur is. Zet de motor af.
3. Controleer het motoroliepeil.
4. Controleer het smeermiddelpeil van de versnellingsbak.
5. Controleer of de bedieningselementen naar behoren werken. Bedien de voorste en achterste remmen, de gasklep, de koppeling en het schakelpedaal.
6. Controleer of de stuurinrichting soepel werkt door het stuur van aanslag tot aanslag te draaien.

## ▲ WAARSCHUWING

Controleer de bandenspanning, ga na of de wielen goed uitgebalanceerd en onbeschadigd zijn en controleer of het bandenprofiel in orde is. Inspecteer de banden regelmatig en ga voor vervanging naar een Harley-Davidson-dealer. Rijden met overmatig versleten, ongebalanceerde, overbelaste of beschadigde banden of met een onjuiste bandenspanning, kan leiden tot defecte banden en kan de stabiliteit en wegligging nadelig beïnvloeden, met mogelijk ernstig of dodelijk letsel tot gevolg. (00014b)

7. Controleer de bandenspanning. Zie Tabel 14 voor aanbevolen bandenspanning.

8. Controleer de algemene bandenconditie. Zie ONDERHOUD EN SMERING > BANDEN VERVANGEN (Pagina 150).
9. Controleer of alle schakelaars en lichten goed werken.
10. Controleer op lekkende vloeistof.

## MEDEDELING

Torn de motor enkele keren, zodat er geen olie meer in het carter is en alle olie terug naar het oliereservoir is gepompt. Zet de motor af en controleer het oliepeil opnieuw. Indien u dit niet doet, kan de motor beschadigd raken. (00071a)

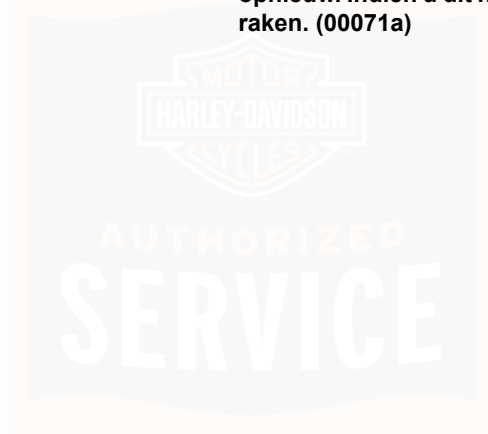

## REINIGING EN ALGEMEEN ONDERHOUD

Reinig en bescherm de cosmetische oppervlakken van uw motorfiets zo vaak mogelijk om roest en corrosie tegen te gaan. Nadat de motorfiets is gereinigd, moet u een polijst- en een afdichtingsmiddel aanbrengen om een beschermlaag te creëren tegen weersinvloeden en bijtende stoffen.

Zie Tabel 29 en Tabel 30. De reinigingsproducten van Harley-Davidson zijn uitgebreid getest voor gebruik op voertuigoppervlakken en hebben formuleringen die ze compatibel met elkaar maken. Ga naar een Harley-Davidson-dealer om aanbevolen reinigingsproducten te kopen.

### OPMERKING

- *Gebruik aanbevolen onderhoudsproducten. Gebruik geen papieren handdoeken, badstof doeken, katoenen luiers of andere materialen met nylon vezels die fijne krasjes op oppervlakken kunnen veroorzaken.*
- *Sommige lakplaatsen en andere oppervlakken kunnen worden bekrast als grind of vuil tijdens het wassen over het oppervlak wordt gewreven. Gebruik schone handdoeken en voorkom dat u ruwe deeltjes over glanzende oppervlakken wrijft.*
- *Raadpleeg een Harley-Davidson-dealer voor het repareren van bekraste oppervlakken.*

### ⚠ WAARSCHUWING

Neem de waarschuwingen op de etiketten van reinigingsmiddelen in acht. Als waarschuwingen niet worden opgevolgd, kan dit ernstig of dodelijk letsel tot gevolg hebben. (00076a)

### ⚠ WAARSCHUWING

Reinig de remschijven niet met reinigingsmiddelen die chloor of siliconen bevatten. Reinigingsmiddelen met deze stoffen kunnen de remfunctie sterk nadelig beïnvloeden, met ernstig of dodelijk letsel tot gevolg. (00077a)

### MEDEDELING

Reinig de motorfiets niet met een hogedrukreiniger. Doet u dit wel, dan kan de uitrusting beschadigd raken. (00489c)

### MEDEDELING

Door het gebruik van schuurmiddelen of aangedreven polijstapparatuur worden de carrosseriepanelen onherstelbaar beschadigd. Gebruik uitsluitend de aanbevolen producten en de in deze handleiding beschreven technieken om beschadiging van de carrosseriepanelen te voorkomen. (00245b)

**Tabel 29. Aanbevolen reinigings- en onderhoudsproducten**

PRODUCTEN	ONDERDEELNR.	DOEL	FRAME	PLAATWERK-PANEN	WIELEN	DENIM-AFWERKING	OVERIGE
Sunwash <sup>®</sup> motorfietszeep	93600023 (VS-markt) 93600077 (Markten buiten de VS)	Grondig wassen van alle oppervlakken met een washandje. Reduceert hardwatervlekken bij het wassen van een motorfiets in de zon.	Ja	Ja	Ja	Ja	
Snelwasmiddel	93600011 473 mL (16 oz) 93600012 946 mL (32 oz) (VS-markt) 93600071 473 mL (16 oz) (Markten buiten de VS)	Een snelwerkend wasmiddel voor lichtvervuilde motorfietsen. Reinigt alle oppervlakken, overlappende bewegingen voorkomen vlekken.	Ja	Ja	Ja	Ja	
Insectenverwijderaar	93600022 (VS-markt) 93600075 (Markten buiten de VS)	Verwijdert insecten van metaal, plastic of gelakte oppervlakken. Ook beschikbaar als losse doekjes (93600065).	Ja	Ja	Ja	Ja	

**Tabel 29. Aanbevolen reinigings- en onderhoudsproducten**

PRODUCTEN	ONDERDEELNR.	DOEL	FRAME	PLAAT- WERK- PANE- LEN	WIELEN	DENIM- AFWER- KING	OVERI- GE
Glaze polymeerafdicht- middel	93600026 (VS-markt) 93600079 (Markten buiten de VS)	Polijst windschermen, gelakte oppervlakken en chroom.	Ja	Ja	Indien van toe- passing	Nee	
Glansmiddel	93600062 (VS-markt) 93600073 (Markten buiten de VS)	Zorgt voor hoogglans en UV-be- scherming. Laat chroom ade- men, wat met was niet mogelijk is. Ideaal voor windschermen. Ook beschikbaar als losse doekjes (93600066).	Ja	Ja	Ja	Nee	
Spuitreiniger en polijst- middel	93600029 (VS-markt) 93600084 (Markten buiten de VS)	Aerosol snelreiniger en wasmid- del. Vermindert statische aantre- kingskracht voor stof. Werkt ge- weldig voor het verwijderen van insecten.	Ja	Ja	Ja	Nee	
Wiel- en bandreiniger	93600024 (VS-markt) 93600076 (Markten buiten de VS)	Reinigt wielen, banden, white- walls en uitlaatpijpen en geluid- dempers. Gebruik het niet op frames of geanodiseerde onder- delen.	Nee	Nee	Ja	Nee	

**Tabel 29. Aanbevolen reinigings- en onderhoudsproducten**

PRODUCTEN	ONDERDEELNR.	DOEL	FRAME	PLAAT- WERK- PANE- LEN	WIELEN	DENIM- AFWER- KING	OVERI- GE	
Reinigings- en glans- middel voor chroom	93600031 (VS-markt) 93600082 (Markten buiten de VS)	Laat verchromde oppervlakken glanzen en reinigt geborstelde aluminium of roestvrijstalen op- pervlakken.	Indien van toepassing					
Polijstmiddel voor kaal metaal	93600028 (VS-markt) 93600083 (Markten buiten de VS)	Polijst niet-helder gecoate alumi- nium of gepolijste roestvrijstalen oppervlakken.	Indien van toepassing					
Scratch & Swirl repara- tiemiddel	93600025 (VS-markt) 93600074 (Markten buiten de VS)	Verwijdert fijne krasjes en werve- lingen.	Ja	Ja	Nee	Nee		
Denim lakreiniger	93600064 (VS-markt) 93600078 (Markten buiten de VS)	Snelreiniger en wasmiddel zon- der water.	Ja	Ja	Ja	Ja		
Losse windschermreini- gingsdoekjes	97406-10	Een snelle windschermreiniger in een handig, éénmalig bruik- baar doekje.	Ja	Ja	Nee	Nee	Wind- scherm	

**Tabel 29. Aanbevolen reinigings- en onderhoudsproducten**

PRODUCTEN	ONDERDEELNR.	DOEL	FRAME	PLAAT- WERK- PANE- LEN	WIELEN	DENIM- AFWER- KING	OVERIGE	
H-D Black beschermingsmiddel voor de zijwand van banden	94628-05	Laat zwarte bandzijwanden weer glanzen.	Nee	Nee	Nee	Nee	Banden	
Harley Preserve beschermingsmiddel voor kale aluminium delen	99845-07	Roestwering voor kale aluminium oppervlakken. Ook beschikbaar als losse doekjes (93600063).	Indien van toepassing					
Waterafstotend middel voor het windscherm	93600032 (Wereldwijd)	Laat water druppels vormen en van het windscherm afvloeien.	Nee	Nee	Nee	Nee	Windscherm	
Leerb beschermingsmiddel	93600034 (VS-markt) 93600080 (Markten buiten de VS)	Maakt lederproducten waterbestendig en beschermt deze.	Nee	Nee	Nee	Nee	Lederartikelen	
Herstelmiddel voor zwart leer	93600033 (VS-markt) 93600081 (Markten buiten de VS)	Herstelt zwart lederen producten zodat het er gloednieuw uitziet.	Nee	Nee	Nee	Nee	Zwart lederen producten	

**Tabel 29. Aanbevolen reinigings- en onderhoudsproducten**

PRODUCTEN	ONDERDEELNR.	DOEL	FRAME	PLAAT- WERK- PANE- LEN	WIELEN	DENIM- AFWER- KING	OVERI- GE
Motorblokreiniger	93600002 (VS-markt) 93600068 (Markten buiten de VS)	Herstelt rimpelzwarte motorlak.	Nee	Nee	Nee	Nee	Motoren met rimpel- zwarte lak
Reinigingsmiddel voor laarsvlekken	93600001 (VS-markt) 93600069 (Markten buiten de VS)	Verwijdert laarsvlekken van ver- chromde uitlaatdelen.	Nee	Nee	Nee	Nee	Uitlaat- systeem
Reisonderhoudset	93600007	Reinigings- en verzorgingspro- ducten voor onderweg.	Ja	Ja	Ja	Ja	
Zadel, zadeltas en sier- strip reiniger	93600010 (VS-markt) 93600070 (Markten buiten de VS)	Reinigt en verzorgt vinyl, leer en plastic. Voor gebruik op zadels, zadeltassen, binnenkuipen en andere versieringen.	Nee	Nee	Nee	Nee	Zadels, zadeltas- sen en versierin- gen



**Tabel 29. Aanbevolen reinigings- en onderhoudsproducten**

PRODUCTEN	ONDERDEELNR.	DOEL	FRAME	PLAAT- WERK- PANE- LEN	WIELEN	DENIM- AFWER- KING	OVERI- GE
NOVUS 1 reinigings-/ beschermingsmiddel	99837-94T	Reinigt windschermen, achterlichten en alle kunststoffen. Maakt bestand tegen vingerafdrukken, wasem, smeervlekken en stoot vuil af.	Nee	Nee	Nee	Nee	Windscherm
NOVUS 2 krasverwijder- middel	99836-94T	Verwijdert kleine krasjes op windschermen en kunststof. Aanbrengen na NOVUS 1.	Nee	Nee	Nee	Nee	Windscherm

**Tabel 30. Aanbevolen onderhoudsproducten**

PRODUCT	ONDERDEEL- NR.	BESCHRIJVING
Washandschoen	94760-99	Absorberende washandschoen met wollen voering.
Zacht waskussen	94790-01	Zacht kussen voor het verwijderen van insecten en vuil zonder krassen te maken in de oppervlakafwerking.
Softstrips	94680-99	Voor cilindervormige oppervlakken zoals sturen, voorvorken, pushrodafdekkingen en spaken.
Softcloth	94656-98	Niet-absorberende doek voor het aanbrengen van en polijsten met Swirl & Scratch Treatment en Harley Glaze op gelakte oppervlakken of chroom.
Zachte afdroogdoek	94791-01	Extra absorberende, niet-strepende synthetische doek om mee droog te maken. Maak voor gebruik de doek nat en wring deze uit voor maximale absorptie.
Harley-Davidson Hog Blaster droger voor de motorfiets	94651-09	Blaast warme, droge gefilterde lucht. Reduceert strepen en watervlekken.

**Tabel 30. Aanbevolen onderhoudsproducten**

PRODUCT	ONDERDEEL-NR.	BESCHRIJVING
Wiel- en spaakborstel	43078-99	Kegelvormige schrobborstel voor wielen.
Microvezeldoek	94663-02	Sterk absorberende doek voor het aanbrengen van polijst- en afdichtmiddel. Bevat geen nylonvezels.
Wattenstaven	93600107	Grote katoenen wattenstaven voor het reinigen van spleten en oppervlakken met veel details.
Reinigingsborstelset	94844-10	Borstelset voor het gedetailleerd reinigen van uw motorfiets.
H-D motorschoonmaakemmer en schort	94811-10	Schoonmaakemmer met schort om uw producten op te bergen. Inclusief schuurbescherming.

## BAGAGERUIMTE

Controleer voor het wassen van de motorfiets of de bagageklep goed gesloten en vergrendeld is.

Er kan water in de bagageruimte terechtkomen als de klep niet goed vergrendeld is of als de waterstraal gedurende langere tijd gericht wordt op de vergrendeling of de afdichting.

## DE MOTORFIETS WASSEN

Gebruik alleen aanbevolen reinigings- en onderhoudsproducten. Zie Tabel 29 en Tabel 30.

### OPMERKING

*Sproei tijdens het spoelen en wassen niet rechtstreeks met water op de radio, luidsprekers, zadeltassen, bagageruimte*

*of afdichtingsplaatsen van de Tour-Pak (indien aanwezig). Voorkom dat er water onder afdekkingen van lederen zadeltassen (indien aanwezig) gesproeid wordt.*

## Vorbereiding

1. Laat de motorfiets afkoelen, voordat u deze gaat afspoelen of wassen. Het sproeien van water op hete oppervlakken kan watervlekken en minerale afzettingen veroorzaken.
2. Spoel de motorfiets vanaf de onderkant naar boven af.
3. Laat oppervlakken voor het verwijderen van insecten of hard geworden modder weken onder een natte doek.

## Wielen en banden reinigen

1. Spoel de oppervlakken van wiel en band af. Voorkom dat remstof op chromen of gelakte oppervlakken komt.
2. WIEL- EN BANDREINIGER aanbrengen. Laat de reiniger 1 minuut inwerken.
3. Reinig de wielen met een ZACHT WASKUSSEN of WIEL- EN SPAAKBORSTEL. Gebruik SOFTSTRIPS om de wielspaken te reinigen. Borstel grondig alle remstof en andere sedimenten van het wiel. Geaccumuleerd remstof kan vocht en vuil insluiten en dit kan corrosie van de wielen tot gevolg hebben.
4. Spoel goed af.

## De motorfiets wassen

### OPMERKING

*Zie de betreffende instructies in dit hoofdstuk voor het reinigen van leder, denim (effen) afwerkingen, windschermen of andere speciale oppervlakken.*

1. Vul een emmer met schoon water.
2. Vul een H-D SCHOONMAAKEMMER met water en voeg SUNWASH MOTORFIETSZEEP toe volgens de instructies op de verpakking.

3. Laat de H-D WASHANDSCHOEN met de SUNWASH-oplossing doordrenken. Was alle oppervlakken van boven naar beneden.
4. Sproei INSECTENVERWIJDERAAR om insecten te verwijderen.
5. Afspoelen van de motorfiets:
  - a. Spoel van onderen naar boven af.
  - b. Spoel van boven naar onderen af.

## De motorfiets droogmaken

1. Maak de oppervlakken van boven naar beneden met een ZACHTE AFDROOGDOEK of een HARLEY-DAVIDSON HOG BLASTER droog. Gebruik geen enkele soort perslucht voor luidsprekers of andere gevoelige onderdelen.
2. Maak de doek nat in schoon water en wring het teveel aan water uit. De doek absorbeert meer wanneer deze nat is.
3. Veeg over het oppervlak van het voertuig.
4. Herhaal dit indien nodig, totdat het oppervlak volledig droog is.

## Polijsten en afdichten

### OPMERKING

*Als de motorfiets een denim-afwerking heeft, slaat u de procedure voor polijsten en afdichten over.*

1. Breng GLAZE POLYMEERAFDICHTMIDDEL aan met een SOFTCLOTH of MICROVEZELDOEK volgens de instructies op de verpakking.
2. Polijst met een SOFTCLOTH.
3. Polijst en sluit de wielen af als beschreven in ONDERHOUD EN REINIGING > WIELONDERHOUD (Pagina 205) om corrosie te voorkomen.

### OPMERKING

*Kale aluminium wielen hebben geen beschermende coating. De wielen roesten als ze niet goed worden behandeld. Breng HARLEY PRESERVE BESCHERMINGSMIDDEL VOOR KALE ALUMINIUM DELEN aan nadat u de motorfiets hebt gekocht en ten minste tweemaal per jaar om cosmetische schade aan de onbehandelde aluminiumwielen te voorkomen.*

## Banden afwerken

Breng H-D BLACK BESCHERMINGSMIDDEL VOOR DE ZIJWAND VAN BANDEN aan op de banden, volgens de instructies op de verpakking.

## ONDERHOUD AUDIOSYSTEEM

Gebruik alleen door Harley-Davidson aanbevolen producten en procedures om de radio, luidsprekers en andere audiosysteemonderdelen schoon en in goede staat te houden. Gebruik geen schuur- of polijstmiddelen om het scherm of andere onderdelen te reinigen. Gebruik geen reinigingsmiddelen op ammoniakbasis voor het scherm. Het gebruik van andere producten of middelen kan schade aan onderdelen toebrengen.

### Bescherming vervangbaar scherm

BOOM! Box 6.5T/GT-radio's beschikken over een bescherming voor vervangbare schermen. De beschermer moet altijd op het scherm zitten. Schade aan het scherm zonder dat er een bescherming is gebruikt, valt niet onder de garantie. Verwijder en vervang de bescherming als deze vaak, bekrast of versleten is.

### Reinigen van de radio

Spuut een kleine hoeveelheid HARLEY GLOSS op een MICROVEZELDOEK. Verwijder eventuele resten voorzichtig zonder deze in het scherm te wrijven. Maak ronde bewegingen vanaf het midden naar de buitenkant. Gebruik een droge MICROVEZELDOEK om het scherm droog te maken. Herhaal het proces indien nodig.

### OPMERKING

*Gebruik geen schermverbeterende chemicaliën of producten. Deze kunnen het schermoppervlak beschadigen.*

## Onderhoud luidsprekers

Als er een waas ontstaat op luidsprekers met een beschermende grille, moet u HARLEY ZADEL, ZADELTAS EN SIERSTRIP REINIGER en een SOFTCLOTH of ZACHT WASKUSSEN gebruiken om te reinigen. Breng geen was of ander vergelijkbaar product aan op de speakergrilles.

Gebruik geen perslucht of gestuwde lucht op luidsprekers.

Motorfietsen met zadeltasluidsprekers zijn ontworpen om water tegen te houden en om water af te voeren wanneer u de motor wast of door regen rijdt. Wanneer u water uit de zadeltasluidsprekers wilt verwijderen, opent u de zadeltassen en schudt u het resterende water voorzichtig uit de luidsprekers.

## VERZORGING DENIM-AFWERKING

Sommige motorfietsen hebben een denim-afwerking (effen of mat). De denim-afwerking heeft bepaalde kwaliteiten die afwijken van de zeer glanzende afwerkingen bij alle andere motorfietsen van Harley-Davidson. Net zoals denimstoffen krijgt ook denim-lak een glanzend of gebruikt uiterlijk, naarmate u het langer gebruikt, waardoor karakter en

persoonlijkheid aan de afwerking van de motorfiets worden toegevoegd. Zie Tabel 29 voor de aanbevolen producten.

- Bij krassen wordt de laklaag ingekerfd/geschaafd en deze krasjes kunnen niet worden weggewreven.
- Bij een gepolijst oppervlak zal de afwerking in de loop der tijd minder mat en glanzender worden.

## Reiniging

**Bij lichte verontreinigingen:** Gebruik DENIM LAKREINIGER en een SOFTCLOTH. Hiermee kunt u vingerafdrukken en kleine hoeveelheden modder verwijderen.

**Bij grotere verontreinigingen:** Gebruik SUNWASH MOTORFIETSZEEP en een schone H-D WASHANDSCHOEN of SNELWASMIDDEL. Spoel het oppervlak grondig met schoon water.

## LEER- EN VINYLVERZORGING

### MEDEDELING

**Gebruik geen bleekmiddel of reinigingsmiddelen met bleekmiddel op zadeltassen, zadels, tankpanelen of gespoten oppervlakken. Doet u dit wel, dan kan de apparatuur hierdoor worden beschadigd. (00229a)**

Gebruik geen gewone zeep om leer of bont te reinigen. Hierdoor kan het leer uitdrogen en de zeep kan er oliën uit verwijderen.

Leer, vinyl en andere synthetische oppervlakken moeten regelmatig worden gereinigd en behandeld, zodat het er goed uit blijft zien en langer meegaat. Reinig en behandel deze oppervlakken eenmaal per seizoen of vaker onder ongunstige omstandigheden.

Deze oppervlakken zijn niet ontworpen voor langdurige blootstelling aan slecht weer en moeten worden beschermd met een Harley-Davidson zadelregenhoes of motorfietsopslaghoes (afzonderlijk verkrijgbaar).

1. Zuig of blaas stof van de oppervlakte weg.
2. Reinig de oppervlakken grondig met ZADEL, ZADELTAS EN SIERSTRIP REINIGER volgens de aanwijzingen op de fles.
3. Laat het materiaal natuurlijk en volledig drogen bij omgevingstemperatuur voordat u andere producten op het materiaal aanbrengt. Gebruik geen kunstmatige middelen om het materiaal snel te drogen.
4. Herstel, alleen bij leer, verkleurde zwarte oppervlakken met ZWART-LEERHERSTELMIDDEEL, en breng LEERBESCHERMINGSMIDDEEL aan om het leer weerbestendig te maken en te beschermen.

### OPMERKING

*Veel Harley-Davidson accessoires en zadels zijn gemaakt van behandeld of onbehandeld leer, of hebben leren inzetstukken. Natuurlijke materialen worden op een andere manier ouder dan kunstmatige materialen en hebben een andere verzorging nodig. Zadelafdekkingen en -panelen uit leer krijgen bij het ouder worden een eigen 'karakter', zoals plooiën en rimpels. Leer is een poreus en natuurlijk materiaal en ieder leren product neemt bij veelvuldig gebruik zijn eigen vorm aan. Door de zon, de regen en de tijd zal uw leren product een geheel eigen vorm en stijl laten zien. Dit is een natuurlijk proces en verhoogt de kwaliteit van uw Harley-Davidson motor.*

### ONDERHOUD SPLITSTREAM-VENTILATIE KUIP

Houd het gat vrij van vreemde objecten. Maak het ventilatiemechanisme regelmatig schoon om vuil, insecten en bladeren te verwijderen en te voorkomen dat onderdelen gaan plakken. Reinig de knop en ventilatieklep als ze moeilijk open en dicht gaan.

1. Zorg dat het klepje gesloten is (knop omhoog) en spuit schoon water in het gebied onder de knop.

## ▲ WAARSCHUWING

**Perslucht kan door de band heen dringen en rondvliegende deeltjes uit de perslucht kunnen ernstig oogletsel veroorzaken. Draag een veiligheidsbril wanneer u met perslucht werkt. Gebruik nooit uw hand om te controleren op luchtlekkages of om na te gaan hoe snel de lucht stroomt. (00061a)**

2. Blaas lagedrukluft in dezelfde richting.
3. Gebruik mild zeepwater en een zachte borstel om vuil, bladeren en insecten uit het luchtkanaal en ventilatieklepje te verwijderen.
4. Bedien de ventilator en herhaal het reinigen indien nodig.

## WIELONDERHOUD

Wielen kunnen corroderen of cosmetisch beschadigd raken als zij niet op de juiste wijze behandeld, gepolijst en

geconserveerd worden. Reinigen en afsluiten van wielen met de juiste behandeling voorkomt putvorming, corrosie, plekjes en vlekken. Harley-Davidson raadt aan om wielen iedere week te verzorgen. Corrosie aan wielen wordt niet gezien als een defect in materialen of vakmanschap.

### OPMERKING

*Onbehandelde aluminium wielen hebben geen beschermende laag en gaan corroderen als zij niet op de juiste wijze worden behandeld. Breng HARLEY PRESERVE BESCHERMINGSMIDDEL VOOR KALE ALUMINIUM DELEN aan nadat u de motorfiets hebt gekocht en ten minste tweemaal per jaar om cosmetische schade aan de onbehandelde aluminiumwielen te voorkomen.*

Houd wielen vrij van agressieve chemicaliën, zuurhoudende wielreinigers, zout en opgehoopt remstof. Gebruik na het wassen van de wielen met WIEL- EN BANDREINIGER, de polijst- en afdichtproducten in Tabel 31 overeenstemming met de soort wielen op uw motorfiets.

**Tabel 31. Wielpolijst- en afdichtproducten**

<b>WIELEN</b>	<b>PRODUCT</b>	<b>BESCHRIJVING</b>
Onbehandeld aluminium	Harley Preserve beschermingsmiddel voor kale aluminium delen	Creëert een beschermende laag voor onbehandelde aluminium wielen om oxidatie te voorkomen.
Gepolijst aluminium of roestvrij staal	Polijstmiddel voor kaal metaal	Micro-schuur-/polijstmiddel voor het opknappen van gepolijste wielen. Niet gebruiken op chroom.
	Glansmiddel	Dicht af en beschermt tegen agressieve chemicaliën, zout en andere sedimenten om oxidatie te voorkomen.
Geanodiseerd	Glaze polymeerafdichtmiddel	Reinigt het oppervlak, verwijdert kleine krasjes en biedt een ademende afdichting tegen zuren, chemicaliën, zout en remstof.
Verchroomd	Reinigings- en glansmiddel voor chroom	Niet schurend reinigingsmiddel om verchroomde wielen te laten glimmen.
	Glansmiddel	Dicht af en beschermt tegen agressieve chemicaliën, zout en andere sedimenten om oxidatie te voorkomen.

## **WINDSCHERMONDERHOUD**

### **MEDEDELING**

Polycarbonaat windschermen moeten op de juiste wijze worden onderhouden en verzorgd. Indien het polycarbonaat niet goed wordt verzorgd, kan dit beschadigingen aan het windscherm/windgeleider tot gevolg hebben. (00483e)

### **MEDEDELING**

Gebruik alleen producten aanbevolen door Harley-Davidson voor Harley-Davidson windschermen. Gebruik geen bijtende chemicaliën of regenafstotende producten, omdat deze schade aan het oppervlak van het windscherm veroorzaken, zoals dof of ondoorzichtig worden. (00231c)

- Poedervormige, schuur- of alkalinereinigingsmiddelen beschadigen het windscherm. Windschermreinigingsmiddelen op ammoniakbasis veroorzaken blijvende gele plekken op windschermen.
- Gebruik geen windschermreinigingsmiddel dat bij een tankstation verkrijgbaar is, omdat het de afwerking kan beschadigen.
- Gebruik geen borstel of trekker, omdat de afwerking hierdoor kan beschadigen.
- Reinig deze niet in de hete zon of bij hoge temperaturen.

Windschermen hebben speciale onderhoudsvereisten. Harley-Davidson raadt het gebruik van WINDSCHEM REINIGER aan voor het reinigen van uw windscherm. Zie Tabel 29 voor aanbevolen reinigingsproducten.

#### OPMERKING

- *Gebruik NOVUS 2 KRASVERWIJDERMIDDEL om fijne krasjes te verwijderen.*

- *Om uw windscherm met een waterafstotend middel te behandelen, gebruik WATERAFSTOTENDMIDDEL VOOR HET WINDSCHEM.*
- *Indien u een schone, natte doek 15-20 minuten over het windscherm legt, voordat u deze wast, dan wordt het verwijderen van dode insecten eenvoudiger.*
  1. Gebruik een warm sopje met een zachte zeep om het windscherm te wassen.
  2. Veeg droog met een schone, ZACHTE AFDROOGDOEK.

#### OPMERKING

*Om strepen te voorkomen verdient het aanbeveling om het windscherm te reinigen als de motorfiets koud is en in de schaduw geparkeerd staat. Vage strepen zijn normaal en zijn op getinte windschermen beter zichtbaar.*

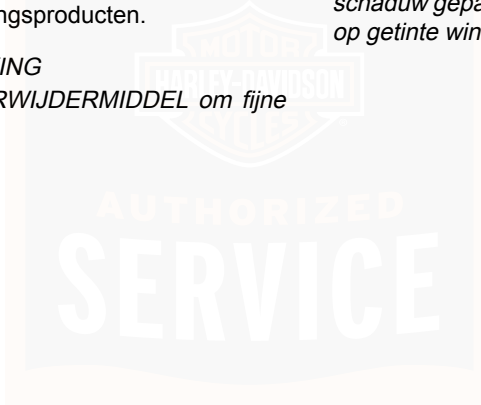

## OPMERKINGEN

---



## STORINGEN OPlossen: ALGEMEEN

### ▲ WAARSCHUWING

Het hoofdstuk voor het oplossen van storingen in de gebruikershandleiding is bedoeld als richtlijn voor het opsporen van problemen. Lees de servicehandleiding door alvorens met de werkzaamheden te beginnen. Onjuist uitgevoerde reparatie- en/of onderhoudswerkzaamheden kunnen ernstig of dodelijk letsel tot gevolg hebben. (00080a)

De volgende controlelijst met mogelijke storingen en de mogelijke oorzaken ervan, zal van pas komen bij het in goede staat houden van uw motor. Meer dan een van deze omstandigheden kunnen storingen veroorzaken en dienen daarom nauwkeurig te worden nagegaan.

## MOTOR

### Startmotor werkt niet of tornt motor niet

1. Motorschakelaar in de stand UIT.
2. Contactschakelaar niet in de stand IGNITION (ontsteking).
3. Lege accu of loszittende of gecorrodeerde aansluitingen (startkoppeling klikt).

4. Koppelingshendel niet aangetrokken tot stuur en voor- of achterrem niet bediend of versnellingsbak niet in de vrijstand.
5. Doorgeslagen zekering.

### Motor tornt, maar start niet

1. Brandstoftank leeg.
2. Brandstoffilter is verstopt.
3. Lege accu of loszittende of beschadigde accupoolaansluitingen.
4. Vuile bougies.
5. Loszittende bougiekabelaansluitingen of in slechte staat en kortsluitingen veroorzakend.
6. Loszittende of gecorrodeerde draad- of kabelaansluitingen bij bobine of accu.
7. Brandstofpomp werkt niet.
8. Doorgeslagen zekering.

### Start moeilijk

1. Bougies in slechte staat, onjuiste elektrodenspleet of gedeeltelijk vervuld.
2. Bougiekabels in slechte staat en lekken.
3. Accu bijna leeg.

4. Beschadigde of loszittende draad- of kabelaanleiding(en) bij een van de accupolen of bij de bobine.
5. Motorolie biedt teveel weerstand (lage buitentemperaturen).
6. Water of vuil in brandstofsysteem.
7. Brandstofpomp werkt niet.

### **Start, maar loopt onregelmatig of slaat over**

1. Bougies in slechte staat of gedeeltelijk vervuild.
2. Bougiekabels in slechte staat en lekken.
3. Bougie-elektrodenspleet te klein of te groot.
4. Accu bijna leeg.
5. Beschadigde bedrading of losse aansluiting bij bobine, accu of ECM-stekker.
6. Regelmatig terugkomende kortsluiting door beschadigde draadisolatie.
7. Water of vuil in brandstofsysteem.
8. Brandstofontluchtingssysteem verstopt. Neem contact op met de dealer.
9. Een of meer injectors vervuild.

### **Een van de bougies raakt regelmatig vervuild**

1. Brandstofmengsel te rijk.
2. Onjuiste bougie.

### **Te vroege ontsteking of detonatie (kloppen of pingelen)**

1. Onjuiste brandstof.
2. Onjuiste bougie voor servicetype.

### **Raakt oververhit**

1. Olietoevoer onvoldoende of olie circuleert niet.
2. Zware koolstofneerslag door te hard werkende motor. Neem contact op met de dealer.
3. Onvoldoende luchtstroming over cilinderkoppen tijdens langere tijd stationair lopen of in optochten rijden.

### **Overmatige trillingen**

1. Loszittende moeren van achterwielas. Neem contact op met de dealer.
2. Loszittende montagebouten van voorste motorophanging. Neem contact op met de dealer.
3. Loszittende montagebouten tussen motor en versnellingsbak. Neem contact op met de dealer.

4. Beschadigd frame. Neem contact op met de dealer.
5. Voorste ketting of schakels lopen te strak door onvoldoende smering of sterk versleten riem.
6. Wielen en/of banden beschadigd. Neem contact op met de dealer.
7. Motor niet correct uitgelijnd. Neem contact op met de dealer.
8. Stuurdemper versleten of beschadigd. Neem contact op met de dealer.
9. Bevestigingen panhardstang los. Neem contact op met de dealer.

### **Motorolie circuleert niet (oliedruklamp brandt)**

1. Onvoldoende of verdunde olietoevoer.
2. Olieaanvoerleiding verstopt met ijs en ijsbrij bij vorst.
3. Oliesignaalshakeldraad ligt tegen massa of defecte signaalshakelaar. Neem contact op met de dealer.
4. Beschadigde of onjuist geïnstalleerde retourklep. Neem contact op met de dealer.
5. Defecte oliepomp. Neem contact op met de dealer.

## **ELEKTRISCH SYSTEEM**

### **Dynamo laadt niet op**

1. Regelaar niet op massa aangesloten. Neem contact op met de dealer.
2. Motormassadraad zit los of is defect. Neem contact op met de dealer.
3. Loszittende of defecte draden in laadcircuit. Neem contact op met de dealer.

### **Dynamo laadt minder snel op dan gebruikelijk**

1. Zwakke accu.
2. Overmatig gebruik van later toegevoegde accessoires.
3. Loszittende of gecorrodeerde aansluitingen.
4. Lange periode met stationair draaien of rijden met lage snelheid.

## **VERSNELLINGSBAK**

### **Versnellingsbak schakelt moeilijk**

1. Verbogen schakelstang. Neem contact op met de dealer.

## **Versnellingsbak schiet uit versnelling**

1. Versleten schakelklauwen in versnellingsbak. Neem contact op met de dealer.

## **Koppeling slipt**

1. Bedieningselementen van koppeling onjuist afgesteld. Neem contact op met de dealer.
2. Versleten wrijvingslamellen. Neem contact op met de dealer.
3. Spanning van koppelingsveer onvoldoende. Neem contact op met de dealer.

## **Koppeling sleept of ontkoppelt niet**

1. Bedieningselementen van koppeling onjuist afgesteld. Neem contact op met de dealer.
2. Primaire kettingkast te vol.
3. Koppelingsschijven verbogen. Neem contact op met de dealer.

## **Koppeling rammelt**

1. Koppelingsschijven of stalen schijven versleten of verbogen. Neem contact op met de dealer.

## **REMMEN**

### **Remmen houden niet normaal vast**

1. Hoofdremlinder bijna leeg. Neem contact op met de dealer.
2. Luchtballen in remleiding. Neem contact op met de dealer.
3. Hoofdzuiger of wielcilinderzuiger versleten. Neem contact op met de dealer.
4. Vet of olie op remblokken. Neem contact op met de dealer.
5. Remblokken sterk versleten. Neem contact op met de dealer.
6. Remschijf sterk verbogen of vervormd. Neem contact op met de dealer.
7. Remkracht valt weg door toenemende hitte. Te sterk afremmen of slepende remblokken. Neem contact op met de dealer.
8. Rem sleept. Onvoldoende speling in handhendel. Neem contact op met de dealer.

### **Parkeerrem houdt voertuig niet op zijn plaats**

1. Achterremblokken licht versleten. Stel parkeerrem af.

2. Remblokken achter sterk versleten. Neem contact op met de dealer.

## **KOELSYSTEEM: TWIN-COOLED-MODELLEN**

### **Raakt oververhit**

1. Laag koelvloeistofpeil.
2. Beperkte luchtstroom radiator.
3. Defecte thermostaat. Neem contact op met de dealer.

4. Defecte koelvloeistofpomp of ventilatoren. Neem contact op met de dealer.

5. Geplooid ventilatorslang.

6. Lucht in koelvloeistof.

## **ELEKTROMOTOR VOOR DE ACHTERUIT**

### **Achteruitrijmotor werkt niet/kan niet ingeschakeld worden**

1. Motor draait niet of versnellingsbak staat niet in de vrijstand.
2. Stroomonderbreker achteruitrijmotor geactiveerd.



## OPMERKINGEN

---



## GENUINE MOTORONDERDELEN EN ACCESSOIRES

Stop bij uw Harley-Davidson-dealer voor een Harley-Davidson catalogus met Genuine motoronderdelen en -accessoires of ga naar [www.harley-davidson.com](http://www.harley-davidson.com) om duizenden Genuine motorfietsaccessoires te bekijken die voor Harley-Davidson motorfietsen verkrijgbaar zijn.

De website bevat de volgende hulpmiddelen en -bronnen voor het kopen van accessoires om uw motorfiets een geheel eigen stijl te geven.

### Online catalogus

De volledige catalogus met Genuine motoronderdelen en -accessoires is online beschikbaar in PDF-formaat. De catalogus bevat honderden pagina's met Harley-Davidson accessoires en onderhoudsproducten. Voor vermogensonderdelen raadpleeg de Screamin' Eagle Pro Racing onderdelencatalogus.

### Zoek naar producten speciaal voor uw motorfiets

Blader door de categorieën accessoires en opties die speciaal voor uw motorfiets beschikbaar zijn. Bekijk productbeschrijvingen, prijzen, modelgeschiktheid en online instructiebladen voor vele van de beschikbare producten.

### Customizer

Ontwerp uw motorfiets als het ware opnieuw met onderdelen en accessoires met behulp van de Customizer. Met dit hulpmiddel kunt u experimenteren met verschillende accessoires en kleurencombinaties. De Customizer laat u ook zien hoe uw motorfiets eruit ziet nadat de door u gekozen accessoires zijn geïnstalleerd. U kunt eenvoudig een custom lijst met accessoires maken en voor uw dealer afdrukken.

### Fit Shop

Leer hoe u uw motorfiets geheel aan uw eigen wensen kunt aanpassen. Zie hoe een andere wielophanging, zadel, stuur of voetbediening de ergonomie en het comfort van uw motorfiets kunnen vergroten.

### Custom zadels

Maak een custom zadel met door uzelf gekozen ontwerpen, kleuren en textuur. U kunt de custom zadelspecificaties eenvoudig voor uw dealer afdrukken.

## CUSTOM COVERAGE

### Voeg accessoires toe aan uw motorfiets

#### OPMERKING

*In bepaalde regio's wordt geen Custom Coverage aangeboden. Raadpleeg een erkende Harley-Davidson-dealer*

voor de garantierichtlijnen en -voorwaarden in uw regio voor onderdelen en accessoires.

Harley-Davidson biedt de Custom Coverage uitgebreide beperkte garantie voor onderdelen en accessoires die zijn gekocht bij en geïnstalleerd door een erkende Harley-Davidson-dealer binnen 60 dagen na aankoop van de motorfiets bij de dealer.

Deze beperkte garantie biedt dekking voor daarvoor in aanmerking komende *street legal* Genuine Harley-Davidson-motoronderdelen en Genuine Harley-Davidson-motoraccessoires. Deze uitgebreide dekking voor onderdelen en accessoires blijft van kracht voor de rest van de looptijd van de beperkte garantie op Harley-Davidson

motorfietsen voor het voertuig. Zie GEBRUIKERSHANDLEIDING > BEPERKTE MOTORFIETSGARANTIE (Pagina 221).

Onderdelen of accessoires die in aanmerking komen voor Custom Coverage moeten zijn aangeschaft bij een erkende Harley-Davidson-dealer binnen 60 dagen na aankoop van de motorfiets. Aanvullende onderdelen en accessoires kunnen net zo vaak als men dat wil worden gekocht en geïnstalleerd binnen 60 dagen na de aankoop van de motorfiets.

Onderdelen en accessoires moeten bij een erkende Harley-Davidson-dealer worden gekocht en geïnstalleerd om voor de Custom Coverage in aanmerking te komen. Onderdelen en accessoires die via het internet zijn gekocht, komen niet in aanmerking.



## GARANTIE EN ONDERHOUD

Deze gebruikershandleiding bevat de beperkte garantie voor uw nieuwe motorfiets en het onderhoudsoverzicht voor de eigenaar.

U bent er als eigenaar verantwoordelijk voor om het onderhoudsschema op te volgen en onderhoud uit te (laten) voeren na de voorgeschreven afstanden zoals vermeld in de gebruikershandleiding. Alle hier vermelde onderhoudswerkzaamheden moeten op tijd worden uitgevoerd om ervoor te zorgen dat de beperkte garantie van kracht blijft.

In sommige landen, staten of andere locaties wordt regelmatig onderhouds- en servicewerk vereist door een geautoriseerde Harley-Davidson-dealer om uw beperkte garantie te behouden. Vraag uw erkende Harley-Davidson-dealer naar de plaatselijke eisen.

1. Maak een afspraak met een Harley-Davidson-dealer voor inspectie en onderhoud voordat u de eerste 1.600 km (1000 mi) hebt bereikt, en zo snel mogelijk als er een probleem ontstaat.
2. Neem uw gebruikershandleiding mee naar de erkende Harley-Davidson-dealer wanneer u de motorfiets voor een inspectie en service brengt.

3. Laat de monteur van de dealer zijn handtekening zetten bij het betreffende service-interval in het onderhoudsoverzicht in de gebruikershandleiding. Deze gegevens dienen door de eigenaar als bewijs van goed uitgevoerd onderhoud te worden bewaard.
4. Bewaar ontvangstbewijzen voor onderdelen en uitgevoerde services en onderhoudsbeurten.

Deze gegevens dienen bij verkoop van de motor aan de nieuwe eigenaar te worden gegeven.

Gebruik alleen door Harley-Davidson goedgekeurde onderdelen en accessoires die voor uw model en modeljaar motorfiets zijn ontworpen, getest en goedgekeurd.

Door het gebruik van bepaalde vermogensonderdelen van andere fabrikanten kan uw beperkte garantie geheel of gedeeltelijk vervallen. Neem contact op met een erkende Harley-Davidson-dealer voor nadere informatie.

Erkende Harley-Davidson-dealerbedrijven zijn eigendom van zelfstandige eigenaars. Er kunnen onderdelen en accessoires worden verkocht die niet door Harley-Davidson zijn gefabriceerd of goedgekeurd. Om deze reden is het van belang te begrijpen dat Harley-Davidson niet verantwoordelijk is en niet verantwoordelijk gehouden kan worden voor de kwaliteit, geschiktheid of veiligheid van een niet-Harley-Davidson onderdeel, accessoire, of ontwerpm modificatie (waaronder arbeid) die door onze erkende

Harley-Davidson-dealers kunnen worden verkocht en/of geïnstalleerd.

## KEEPING IT ALL HARLEY-DAVIDSON

Originele Harley-Davidson onderdelen zijn specifiek voor uw motorfiets ontworpen en getest. Sta erop dat uw erkende Harley-Davidson-dealer alleen Genuine Harley-Davidson vervangende onderdelen en accessoires gebruikt om uw Harley-Davidson motorfiets en de beperkte garantie in stand te houden. Niet alle Harley-Davidson onderdelen en accessoires zijn geschikt voor het model en modeljaar van uw motorfiets.

### OPMERKING

*Indien terrein- of wedstrijdonderdelen worden aangebracht om het vermogen te verbeteren, dan kan hierdoor uw beperkte motorfietsgarantie geheel of gedeeltelijk komen te vervallen. Voor nadere informatie kunt u de beperkte garantie van Harley-Davidson motorfietsen in deze gebruikershandleiding raadplegen of contact opnemen met een erkende Harley-Davidson-dealer.*

## MEDEDELING

**U kunt u het oplaadsysteem van het motorvoertuig overbelasten indien u te veel elektrische accessoires aanbrengt. Als de op een bepaald moment gebruikte accessoires samen meer stroom verbruiken dan het laadsysteem kan opwekken, kan de accu als gevolg van het stroomverbruik leegraken waardoor er schade aan het elektrische systeem van de motorfiets kan ontstaan. (00211d)**

## VERDAMPINGSEMISSIEREGELINGEN VOOR CALIFORNIË EN BEPAALDE INTERNATIONALE MARKTEN: 2014-MODELLEN

Alle nieuwe Harley-Davidson motorfietsen van 2014 die in de staat Californië en beperkte internationale markten worden verkocht, zijn uitgerust met een verdampingsemissieregelsysteem. Dit systeem is ontwikkeld om te voldoen aan de CARB- en plaatselijke voorschriften die bij fabricage van toepassing waren.

Het systeem vereist gering onderhoud. Een periodieke inspectie is vereist om ervoor te zorgen dat de slangen goed zijn aangelegd, niet zijn geknikt of geblokkeerd en dat alle koppelingen goed vastzitten. Verder moet periodiek worden gecontroleerd of alle bevestigingsmiddelen goed vastzitten.

## **GARANTIE-/SERVICE-INFORMATIE**

Elke erkende Harley-Davidson-dealer mag reparaties onder garantie aan uw motorfiets uitvoeren. Het feit dat een erkende Harley-Davidson-dealer onder de garantie vallende reparatiewerkzaamheden uitvoert, betekent niet dat er een relatie als 'agentschap' ontstaat tussen Harley-Davidson en de erkende dealer. Als u vragen hebt over verantwoordelijkheden op het gebied van de garantie, kunt u contact opnemen met uw erkende Harley-Davidson-dealer.

Voor standaard onderhoudswerkzaamheden of garantiewerkzaamheden waarbij aan bovenstaande voorwaarden wordt voldaan, kunt u in de VS gratis bellen naar 1-800-258-2464 en daar vragen naar de naam en locatie van de dichtstbijzijnde erkende Harley-Davidson-dealer (alleen VS). Bezoek [www.harley-davidson.com](http://www.harley-davidson.com) om dealers wereldwijd te zoeken.

## **VEREISTE DOCUMENTATIE VOOR GEÏMPORTEERDE MOTORFIETSEN**

Als een Harley-Davidson-motorfiets in de Verenigde Staten wordt ingevoerd, is extra documentatie vereist om deze motorfiets onder de Amerikaanse beperkte Harley-Davidson-garantie te laten vallen. Een formulier met de vereisten hiervoor is verkrijgbaar via iedere erkende Harley-Davidson-dealer.

## **CONTACTGEGEVENS EIGENAAR**

Als u verhuist, uw motorfiets verkoopt of een tweedehands Harley-Davidson-motorfiets koopt, moet u naar een erkende Harley-Davidson-dealer gaan om uw contactgegevens als eigenaar te laten bijwerken.

Hiermee krijgt Harley-Davidson een accurate registratie (wat in sommige landen wettelijk verplicht is) en kan Harley-Davidson u op de hoogte brengen van een terugroeping of Product Program.

De rechten en privileges die aan u zijn verleend en de verplichtingen van Harley-Davidson zoals hierin vermeld, zijn gescheiden en afzonderlijk van alle rechten en verplichtingen zoals vermeld in elk servicecontract dat u kunt hebben gekocht van een dealer en/of van een verzekeringsmaatschappij. Harley-Davidson autoriseert geen enkele entiteit om de garantieverplichtingen van Harley-Davidson uit te breiden in verband met uw motorfiets of deze beperkte garantie.

Wanneer u uw contactgegevens laat bijwerken, moet de erkende Harley-Davidson-dealer ook weten wat het framenummer (VIN), de kilometerstand en de datum van de voertuigoverdracht (indien van toepassing) zijn.

## **VRAGEN EN OPMERKINGEN**

Als u vragen of opmerkingen heeft betreffende de goede werking van uw motorfiets of de toepassing van de beperkte

garantie zoals hier beschreven, of als u niet tevreden bent met de service die u krijgt van een erkende Harley-Davidson-dealer, kunt u het volgende doen:

1. Neem contact op met de verkopende en/of service verlenende dealer en vraag de verkoop- en/of servicemanager te spreken.
2. Als uw problemen niet tot uw tevredenheid kunnen worden verholpen door de dealer, neem dan contact op met het Harley-Davidson Customer Support Center door in een brief uw problemen te zenden naar het volgende adres of het onderstaande telefoonnummer te bellen.

In de VS kunnen garantiewetten van bepaalde staten, vaak 'lemon laws' (wetten ter bescherming van de consument) genoemd, u bepaalde rechten geven die hier niet specifiek

zijn vermeld. Voor zover dit in uw provincie toegestaan is, vereist Harley-Davidson dat u eerst Harley-Davidson een schriftelijke beschrijving stuurt van enig defect of het niet voldoen aan de garantie die u heeft ervaren met uw motorfiets. Harley-Davidson waardeert het dat u ons de mogelijkheid geeft uw problemen te laten onderzoeken en het vertrouwen in uw motorfiets te herstellen door de noodzakelijke reparaties uit te voeren volgens de voorwaarden van de beperkte garantie van Harley-Davidson. Harley-Davidson vraagt u uw bezwaren aan het Harley-Davidson Customer Support Center te zenden.

- Harley-Davidson Motor Company Let op: Harley-Davidson Customer Support Center P.O. Box 653 Milwaukee, Wisconsin 53201 VS 1-800-258-2464 (alleen in de VS) +1-414-343-4056

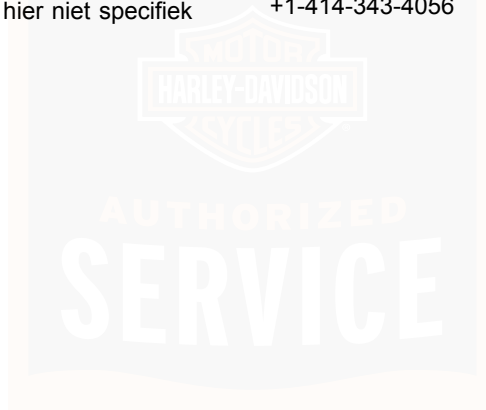

## **BEPERKTE GARANTIE OP HARLEY-DAVIDSON MOTORFIETSEN VAN 2014**

### **24 maanden/onbeperkt aantal kilometers**

Harley-Davidson garandeert dat bij een nieuwe 2014 Harley-Davidson motorfiets een erkende Harley-Davidson-dealer onderdelen die tijdens normaal gebruik defect zijn gebleken wat betreft fabrieksmaterialen of vakmanschap, zal repareren of vervangen zonder hiervoor kosten in rekening te brengen. Dergelijke reparaties of vervangen van defecte onderdelen zijn de enige verplichting van Harley-Davidson en het enige verhaal dat u hebt onder deze beperkte garantie. Deze beperkte garantie geldt alleen voor de hieronder aangegeven duur.

ER BESTAAT GEEN ANDERE UITDRUKKELIJKE GARANTIE (BEHALVE DE APARTE BEPERKTE EMISSIE-, GELUIDS- EN RADIOGARANTIES) VOOR DE MOTORFIETS. Enige geïmpliceerde garantie van verkoopbaarheid of geschiktheid voor een bepaald doel is beperkt tot de duur van de uitdrukkelijke garantie, of de duur vermeld in de garantiestatuten van uw land, waarbij de kortste van kracht is. Elke impliciete garantie gaat niet over naar de volgende kopers van de motorfiets.

In bepaalde staten zijn beperkingen over de duur van een stilzwijgende garantie niet toegestaan, wat betekent dat

bovenstaande beperking niet op u van toepassing hoeft te zijn.

VOOR ZOVER DIT WETTELIJK IS TOEGESTAAN, KUNNEN HARLEY-DAVIDSON NOG HAAR ERKENDE DEALERS AANSPRAKELIJK WORDEN GESTELD VOOR VERLOREN TIJD, ONGEMAK, VERLIES VAN GEBRUIK VAN DE MOTORFIETS, COMMERCIEEL VERLIES OF ELK ANDERE INCIDENTELE SCHADE OF VERVOLGSCHADE.

In bepaalde staten is het niet toegestaan incidentele of gevolgschade te beperken of uit te sluiten, wat betekent dat het kan zijn dat bovenstaande beperking of uitsluiting niet op u van toepassing hoeft te zijn.

Deze garantie geeft u specifieke wettelijke rechten; het kan zijn dat u nog andere rechten heeft, afhankelijk van de staat waar u woont.

De volgende bepalingen en voorwaarden zijn op deze beperkte garantie van toepassing:

## Duur

1. De duur van deze beperkte garantie is vierentwintig maanden, beginnend vanaf (a) datum van de allereerste aankoop bij de detailhandelaar en levering van de motorfiets door een erkende Harley-Davidson-dealer, of (b) de derde verjaardag van de laatste dag van het modeljaar van de motorfiets. Uw erkende Harley-Davidson-dealer stuurt een elektronisch verkoop- en garantieregistratieformulier, om de beperkte garantie in werking te stellen.
2. Een nog niet-verlopen deel van deze uitdrukkelijke beperkte garantie wordt op volgende eigenaars overgebracht indien de motorfiets tijdens de beperkte garantieperiode wordt doorverkocht.

## Verplichtingen van de eigenaar

Voor een service onder garantie dient u de motorfiets op eigen kosten en binnen de beperkte garantieperiode naar een erkende Harley-Davidson-dealer te brengen. De erkende Harley-Davidson-dealer hoort in staat te zijn om binnen normale werkuren een service onder garantie uit te voeren, afhankelijk van de werkbelasting van de serviceafdeling van de erkende dealer en de beschikbaarheid van de benodigde onderdelen.

## Uitsluitingen

Deze beperkte garantie heeft geen betrekking op een motorfiets indien:

1. Deze niet is gebruikt of onderhouden zoals in de gebruikershandleiding wordt aangegeven.
2. De motorfiets is misbruikt, verwaarloosd, verkeerd gebruikt, verkeerd opgeslagen, 'niet op de verharde weg' gebruikt, of voor race- of wedstrijddoeleinden gebruikt.
3. De motorfiets is oorspronkelijk niet gefabriceerd om te voldoen aan de wetten van de markt waarin de motor is geregistreerd.
4. De motorfiets is uitgerust met terrein- of wedstrijdonderdelen om de prestatie te verbeteren of heeft andere niet-goedgekeurde wijzigingen (zelfs als deze wijzigingen Genuine Harley-Davidson-onderdelen en -accessoires zijn die niet zijn goedgekeurd voor gebruik op uw motorfiets). Deze modificaties kunnen de gehele of gedeeltelijke beperkte garantie van uw nieuwe motorfiets teniet doen. Neem contact op met een erkende Harley-Davidson-dealer voor nadere informatie.

5. Het was blootgesteld aan force majeure, oorlog, rellen, opstand, nucleaire besmetting, natuurrampen inclusief, maar niet beperkt tot bliksem, bosbranden, stof-, hagel- en ijsstormen, aardbevingen, overstromingen of andere omstandigheden waarop Harley-Davidson geen controle heeft.
6. Het betrokken was bij een ongeval of botsing of men het heeft laten vallen of geraakt is.
3. Ieder cosmetisch probleem dat bij aflevering bestaat en dat niet door de verkopende erkende Harley-Davidson-dealer voor de aflevering is gedocumenteerd.
4. Defecten van of schade aan de motorfiets die veroorzaakt zijn door wijzigingen die niet overeenkomstig de fabrieksspecificaties van Harley-Davidson zijn aangebracht of veroorzaakt zijn door wijzigingen of gebruik van onderdelen of accessoires die niet zijn goedgekeurd voor het merk en modeljaar van uw motorfiets.

## Andere beperkingen

Het volgende wordt niet door deze beperkte garantie gedekt:

1. Onderdelen en arbeid voor normaal onderhoud zoals aanbevolen in de gebruikershandleiding of het vervangen van onderdelen door normale slijtage, waaronder, maar niet beperkt tot, het volgende: banden, smering, olie verversen, filter vervangen, brandstofsysteem reinigen, accuonderhoud, motor afstellen, bougies, rem, koppeling, ketting/riem afstellen en ketting vervangen.
2. Cosmetische problemen die het gevolg zijn van misbruik door de eigenaar, onjuist onderhoud of omgevingsomstandigheden (met uitzondering van problemen die het gevolg zijn van materiaal- of fabricagefouten, die gedurende de beperkte garantieperiode onder deze beperkte garantie vallen).
5. Schade, veroorzaakt door installatie of gebruik van non-Harley-Davidson onderdelen, zelfs indien geïnstalleerd door een erkende Harley-Davidson-dealer, die een defect veroorzaken aan een Harley-Davidson onderdeel. Voorbeelden houden in, maar zijn niet beperkt tot vermogensversterkende aandrijfonderdelen of software, uitlaatsystemen, niet goedgekeurde banden, verlagingssets, sturen, delen toegevoegd aan het door de fabriek geïnstalleerde elektrische systeem, etc.

## Belangrijk: Zorgvuldig doornemen

1. Erkende Harley-Davidson-dealers zijn onafhankelijke bedrijven en kunnen andere producten dan Harley-Davidson-producten verkopen. Om deze reden IS HARLEY-DAVIDSON NIET VERANTWOORDELIJK VOOR DE VEILIGHEID, KWALITEIT OF GESCHIKTHEID VAN EEN NIET-HARLEY-DAVIDSON ONDERDEEL, ACCESSOIRE OF DESIGNWIJZIGING, INCLUSIEF, MAAR NIET BEPERKT TOT ARBEID DIE DOOR ERKENDE HARLEY-DAVIDSON-DEALERS KUNNEN WORDEN VERKOCHT EN/OF GEÏNSTALLEERD.
2. Deze beperkte garantie is een contract tussen u en Harley-Davidson. Deze garantie staat buiten een eventuele garantie die u van de erkende Harley-Davidson-dealer krijgt of van hem kunt kopen. Een erkende Harley-Davidson-dealer is niet bevoegd om de voorwaarden van deze beperkte garantie op een of andere wijze te wijzigen, uit te breiden of aan te passen.
3. Door werkzaamheden onder garantie of het vervangen van onderdelen geautoriseerd door Harley-Davidson wordt niet uitgesloten dat Harley-Davidson op een later tijdstip indien van toepassing op een uitsluiting terugvalt.
4. Harley-Davidson en zijn erkende dealers behouden zich het recht voor door Harley-Davidson ontworpen en gefabriceerde motorfietsen op elk gewenst tijdstip te wijzigen of te onderhouden zonder dat aanvullende verplichtingen ontstaan om dezelfde wijziging of verandering aan een eerder geproduceerde en verkochte motorfiets aan te brengen. Harley-Davidson behoudt zich het recht voor om geheel naar eigen goeddunken na afloop van de garantieperiode reparaties uit te voeren, reparatiecampagnes te voeren, reparaties gericht op het verkrijgen van goodwill of tevredenheid van de klant uit te voeren of de garantiedekking voor bepaalde motorfietsen te verlengen. De bovengenoemde reparaties of verlengingen van de garantiedekking verplichten Harley-Davidson op geen enkele manier om soortgelijke wijzigingen aan te brengen voor andere eigenaars van soortgelijke motorfietsen. Soms kan Harley-Davidson een speciaal aanpassingsprogramma aanbieden om de kosten van bepaalde reparaties geheel of gedeeltelijk te vergoeden, die verdergaan dan de voorwaarden van uw beperkte garantie. Vraag uw erkende Harley-Davidson-dealer of dergelijke programma's voor u beschikbaar zijn. Uw deelstaat kan dit soort aanbiedingen verbieden. In dat geval kunnen deze niet voor u beschikbaar zijn.

5. Het feit dat een onderdeel is voorzien van een Harley-Davidson-sticker of de merknaam Harley-Davidson, betekent nog niet dat het geschikt is of wordt gegarandeerd voor het type en model van uw motorfiets. Het gebruik van onderdelen die niet zijn bestemd en getest voor uw motorfiets kan negatieve gevolgen hebben voor de prestatie van uw motorfiets en kan leiden tot situaties die niet onder deze beperkte garantie vallen.



## OPMERKINGEN

---



## BEPERKTE GARANTIE VOOR DE RADIO VAN 2014

Harley-Davidson garandeert dat uw Harley-Davidson radio vrij is van fabrieksmatige defecten in fabrieksmateriaal en assemblage, bij normaal gebruik en onderhoud, voor een periode van vierentwintig (24) maanden, beginnend vanaf naargelang wat eerder is (a) de datum van de eerste aankoop van de motorfiets waarin de radio is ingebouwd, of (b) de derde verjaardag van de laatste dag van het modeljaar van de motorfiets waarin de radio is ingebouwd. Een nog niet-verlopen deel van deze beperkte garantie wordt op volgende eigenaar(s) overgebracht indien de motorfiets tijdens de beperkte garantieperiode wordt doorverkocht. Als de motorfiets gebruikt werd als een demonstratiemodel, dan bestaat de kans dat de beperkte garantieperiode reeds vóór de eerste verkoopdatum is begonnen en/of verstreken. Neem contact op met een erkende Harley-Davidson-dealer voor nadere informatie.

Deze beperkte garantie dekt geen defecten of schade die het gevolg zijn van mishandeling, verkeerd gebruik of onjuiste installatie en is niet van toepassing op radio's op een motorfiets die bij Harley-Davidson Motor Company als een verzamelaarsitem is geregistreerd. Neem contact op met een erkende Harley-Davidson-dealer voor nadere informatie.

Voor een service onder garantie dient u uw motorfiets met intact geluidsinstallatie op eigen kosten en binnen de beperkte

garantieperiode naar een erkende Harley-Davidson-dealer te brengen. Erkende Harley-Davidson-dealers horen in staat te zijn om binnen normale werkuren een service onder garantie uit te voeren, afhankelijk van de werkbelasting van de serviceafdeling van de erkende dealer en de beschikbaarheid van de benodigde onderdelen.

De rechtsmiddelen bij schending van deze garantie zijn uitdrukkelijk beperkt tot reparatie of vervanging (**inclusief een bewerkte vervangende radio**), zonder dat kosten voor onderdelen en arbeid in rekening worden gebracht, van ieder onderdeel dat defect blijkt te zijn EN OMVAT GEEN AANSPRAKELIJKHEID VOOR GEVOLGSCHADE, KOSTEN OF ONKOSTEN, WAARONDER TIJDVERLIES, ONGEMAK, COMMERCIEEL VERLIES OF GEBRUIKSVERLIES VAN HET VOERTUIG TEN GEVOLGE VAN ENIG ONDERDEEL DAT DEFECT BLIJKT TE ZIJN.

ER IS GEEN ANDERE UITDRUKKELIJKE GARANTIE VOOR DE RADIO. IEDERE STILZWIJGENDE GARANTIE BETREFFENDE DEZE RADIO, WAARONDER GARANTIES VAN VERKOOPBAARHEID OF GESCHIKTHEID VOOR EEN BEPAALD DOEL, IS UITDRUKKELIJK BEPERKT TOT DE DUUR VAN DEZE BEPERKTE GARANTIE.

VOOR ZOVER DIT WETTELIJK IS TOEGESTAAN, KUNNEN HARLEY-DAVIDSON EN HAAR ERKENDE DEALERS NIET AANSPRAKELIJK WORDEN GESTELD VOOR VERLOREN TIJD, ONGEMAK, VERLIES VAN GEBRUIK VAN DE

## MOTORFIETS, COMMERCIEEL VERLIES OF ELK ANDERE INCIDENTELE SCHADE OF VERVOLGSCHADE.

In bepaalde staten is het niet toegestaan incidentele of gevolgschade te beperken of uit te sluiten, wat betekent dat het kan zijn dat bovenstaande beperking of uitsluiting niet op u van toepassing hoeft te zijn.

## Andere rechten

Deze garantie geeft u specifieke wettelijke rechten; het kan zijn dat u nog andere rechten heeft, afhankelijk van de staat waar u woont.



## ALGEMENE SERVICE-INTERVALLEN

Zie Tabel 32. Regelmatig onderhoud moet worden uitgevoerd met gespecificeerde intervallen om te zorgen dat uw Harley-Davidson motorfiets naar beste vermogen blijft werken en uw beperkte garantie van uw nieuwe motorfiets van kracht blijft. De erkende Harley-Davidson-dealer weet hoe de motorfiets het beste kan worden onderhouden en hij beschikt hiertoe over de fabriek goedgekeurde methoden en apparatuur, zodat u uit kunt gaan van grondig en vakkundig vakwerk.

Sommige onderhoudspunten moeten ten minste één keer per jaar worden uitgevoerd zoals gespecificeerd, zelfs als het volgende kilometerinterval nog niet bereikt is. Onder zware rijomstandigheden kan het nodig zijn dat sommige onderhoudspunten vaker moeten worden uitgevoerd. Zie de opmerkingen in Tabel 32.

### OPMERKING

- *Indien er onderdelen en serviceprocedures worden gebruikt die niet door Harley-Davidson goedgekeurd zijn, kan de beperkte garantie komen te vervallen. Wijzigingen aan onderdelen van het emissiesysteem, zoals het inlaat- en uitlaatsysteem, kunnen in strijd zijn met plaatselijk geldende motorvoertuigenwetten.*

- *In sommige landen, zoals in Brazilië, wordt vereist dat regelmatig onderhouds- en servicewerk door een geautoriseerde Harley-Davidson-dealer wordt uitgevoerd om uw beperkte garantie te behouden. Vraag uw geautoriseerde Harley-Davidson-dealer.*
- *Sommige landen, zoals Brazilië, kunnen eisen dat extra jaarlijks (of halfjaarlijks) regelmatige onderhoudsstappen worden uitgevoerd om te zorgen dat uw beperkte garantie van kracht blijft en/of om te voldoen aan de vereisten van de voertuigregistratie. Vraag uw geautoriseerde Harley-Davidson-dealer en controleer de regelgeving voor motorfietsen in uw land voor plaatselijke vereisten.*
- *Na het uitvoeren van de laatste service-interval in Tabel 32, herhaal het serviceschema beginnend bij het 8.000 km (5000 mi) interval.*

### ▲ WAARSCHUWING

**Voer de service- en onderhoudswerkzaamheden uit zoals aangegeven in de tabel Algemene service-intervallen. Gebrek aan regelmatig onderhoud ten opzichte van de aanbevolen intervallen, kan de veilige werking van de motorfiets beïnvloeden met ernstig of dodelijk letsel tot gevolg. (00010a)**

## ▲ WAARSCHUWING

Indien u de motorfiets onder slechte omstandigheden gebruikt (zeer koud, zeer heet, zeer stoffig, zeer slechte wegdekken, door stilstaand water, enz.), dan moet u de service-intervallen verkorten om ervoor te zorgen dat de motorfiets veilig blijft in het gebruik. Als u de motorfiets niet onderhoudt, kan dit ernstig of dodelijk letsel tot gevolg hebben. (00094a)

**Tabel 32. Algemene service-intervallen: Trike-modellen van 2014**

ONDERHOUDEN ITEM	PROCEDURE	1600 km	8000 km	16.000 km	24.000 km	32.000 km	40.000 km	48.000 km	56.000 km	64.000 km	72.000 km	80.000 km	OPMERKINGEN
		1000 mi	5000 mi	10.000 mi	15.000 mi	20.000 mi	25.000 mi	30.000 mi	35.000 mi	40.000 mi	45.000 mi	50.000 mi	
Elektrische apparatuur en schakelaars	Bediening controleren	X	X	X	X	X	X	X	X	X	X	X	
Voorband	Bandenspanning en loopvlak controleren	X	X	X	X	X	X	X	X	X	X	X	1
Remvloeistof voorrem	Controleer kijkglas	X	X	X	X	X	X	X	X	X	X	X	2, 3
Koppeling (hydraulisch bediend)	Controleer kijkglas	X	X	X	X	X	X	X	X	X	X	X	2, 4
Reservoirkapschroef: voorrem en hydraulische koppeling	Controleer het aanhaalmoment	X		X		X		X		X		X	1, 5, 6

**Tabel 32. Algemene service-intervallen: Trike-modellen van 2014**

ONDERHOUDEN ITEM	PROCEDURE	1600 km 1000 mi	8000 km 5000 mi	16.000 km 10.000 mi	24.000 km 15.000 mi	32.000 km 20.000 mi	40.000 km 25.000 mi	48.000 km 30.000 mi	56.000 km 35.000 mi	64.000 km 40.000 mi	72.000 km 45.000 mi	80.000 km 50.000 mi	OPMERKINGEN
Handmatige bevestigingsmiddelen	Aanhaalmoment schroeven schakelaarbehuizing controleren	X		X		X		X		X		X	1, 5, 6
	Controleer aanhaalmoment bout stuurklem koppelingshendel	X		X		X		X		X		X	1, 5, 6
	Controleer aanhaalmoment bout stuurklem voorremhendel	X		X		X		X		X		X	1, 5, 6
Balhoofdslagers	Demonderen, controleren, smeren en afstellen.						X					X	5, 7
Hydraulische stuurdemper	Controleer op lekkage en op soepel werken. Controleer aanhaalmoment bevestigingsmiddelen	X	X	X	X	X	X	X	X	X	X	X	8
Luchtfilter	Controleren, service indien nodig		X	X	X	X	X	X	X	X	X	X	9
Motorolie en filter	Vervangen	X	X	X	X	X	X	X	X	X	X	X	1, 9

**Tabel 32. Algemene service-intervallen: Trike-modellen van 2014**

ONDERHOUDEN ITEM	PROCEDURE	1600	8000	16.000	24.000	32.000	40.000	48.000	56.000	64.000	72.000	80.000	OPMER- KINGEN
		km 1000 mi	km 5000 mi	km 10.000 mi	km 15.000 mi	km 20.000 mi	km 25.000 mi	km 30.000 mi	km 35.000 mi	km 40.000 mi	km 45.000 mi	km 50.000 mi	
Koelvloeistof	Vriespunt controle- ren, controleren op lekkages	X	X	X	X	X	X	X	X	X	X	X	
	Vervang koelvloe- stof	Om de 48.000 km (30000 mi) vervangen.											5
	Radiateurs rein- igen	X	X	X	X	X	X	X	X	X	X	X	
Olie primaire ket- tingkast	Vervangen	X		X		X		X		X		X	9
Versnellingsbakolie	Vervangen	X				X				X			9
Schroeven eindkap motorophanging rechtsvoor	Controleer het aanhaalmoment	X		X		X		X		X		X	1, 5, 10
Schroeven motor- ophanging voorste carter	Controleer het aanhaalmoment	X		X		X		X		X		X	1, 5, 6
Aanhaalmoment bouten motorstabi- lizerverbinding in- clusief bouten waarmee steun aan kop bevestigd is	Controleer het aanhaalmoment	X		X		X		X		X		X	1, 5, 10
Olieleidingen en remsysteem	Controleren op lek- ken, contact of schaafplekken	X	X	X	X	X	X	X	X	X	X	X	1, 5
Brandstofleidingen en koppelingen	Controleren op lek- ken, contact of schaafplekken	X	X	X	X	X	X	X	X	X	X	X	1, 5

Tabel 32. Algemene service-intervallen: Trike-modellen van 2014

ONDERHOUDEN ITEM	PROCEDURE	1600 km 1000 mi	8000 km 5000 mi	16.000 km 10.000 mi	24.000 km 15.000 mi	32.000 km 20.000 mi	40.000 km 25.000 mi	48.000 km 30.000 mi	56.000 km 35.000 mi	64.000 km 40.000 mi	72.000 km 45.000 mi	80.000 km 50.000 mi	OPMERKINGEN
Remvloeistof achterrem	Controleer kijkglas	X	X	X	X	X	X	X	X	X	X	X	2, 3
Remblokken en remschijven	Inspecteren op slijtage	X	X	X	X	X	X	X	X	X	X	X	
Banjobouten voorremcilinder en koppelingshoofdcilinder	Controleer het aanhaalmoment	X		X		X		X		X		X	1, 5, 6
Banjobouten verdelstuk voorremcircuit (12 mm)	Controleer het aanhaalmoment	X		X		X		X		X		X	1, 5, 6
Banjobouten voorremklauw	Controleer het aanhaalmoment	X		X		X		X		X		X	1, 5, 6
Banjobout van achterste hoofdremcilinder	Controleer het aanhaalmoment	X		X		X		X		X		X	1, 5, 6
Banjobout achterremklauw	Controleer het aanhaalmoment	X		X		X		X		X		X	1, 5, 6
Banjobouten verdelstuk achterremcircuit (10 mm)	Controleer het aanhaalmoment	X		X		X		X		X		X	1, 5, 6
Rem- en koppelingbedieningselementen	Controleren, afstellen en smeren met HARLEY SMEERMIDDEL	X	X	X	X	X	X	X	X	X	X	X	5
Parkeerrem	Controleren en afstellen	X	X	X	X	X	X	X	X	X	X	X	5

**Tabel 32. Algemene service-intervallen: Trike-modellen van 2014**

ONDERHOUDEN ITEM	PROCEDURE	1600 km 1000 mi	8000 km 5000 mi	16.000 km 10.000 mi	24.000 km 15.000 mi	32.000 km 20.000 mi	40.000 km 25.000 mi	48.000 km 30.000 mi	56.000 km 35.000 mi	64.000 km 40.000 mi	72.000 km 45.000 mi	80.000 km 50.000 mi	OPMERKINGEN
Achterbanden	Bandenspanning en loopvlak controleren	X	X	X	X	X	X	X	X	X	X	X	1
Aandrijfriem en tandwielen	Inspecteren, riem afstellen	X	X	X	X	X	X	X	X	X	X	X	5
Isolatoren achterste tandwiel	Inspecteren op slijtage					X				X			5
Wielmoeren achter	Controleer het aanhaalmoment	X		X		X		X		X		X	1, 5, 6, 11
Achtersvork	Controleer aanhaalmoment scharnieras	X		X		X		X		X		X	1, 5, 10
Luchtvering	Druk, werking en lekkage controleren	X	X	X	X	X	X	X	X	X	X	X	1, 5, 9
Uitlaatsysteem	Controleer op lekken, scheuren en los of ontbrekend bevestigingsmateriaal of ontbrekende uitlaatschilden	X	X	X	X	X	X	X	X	X	X	X	1, 9
Accu	Aanhaalmoment accupookklemmen	Jaarlijks controleren											1
Controleer de accu en reinig de aansluitingen jaarlijks.	Reinig en smeer de klemmen met SMEERMIDDEL VOOR ELEKTRISCHE CONTACTEN.	Jaarlijks uitvoeren											1

**Tabel 32. Algemene service-intervallen: Trike-modellen van 2014**

ONDERHOUDEN ITEM	PROCEDURE	1600 km 1000 mi	8000 km 5000 mi	16.000 km 10.000 mi	24.000 km 15.000 mi	32.000 km 20.000 mi	40.000 km 25.000 mi	48.000 km 30.000 mi	56.000 km 35.000 mi	64.000 km 40.000 mi	72.000 km 45.000 mi	80.000 km 50.000 mi	OPMER- KINGEN
Bougies		Iedere twee jaar of ieder 48.000 km (30.000 mi) vervangen, wat het eerst van toepassing is.											
Brandstofklep	Smeer het scharnier en de vergrendeling in met HARLEY SMEERMIDDEL	X	X	X	X	X	X	X	X	X	X	X	
Voorvork	Gereviseerd											X	5, 12
Brandstoffilterelement		Om de 160.000 km (100000 mi) vervangen.											5



**Tabel 32. Algemene service-intervallen: Trike-modellen van 2014**

ONDERHOUDEN ITEM	PROCEDURE	1600	8000	16.000	24.000	32.000	40.000	48.000	56.000	64.000	72.000	80.000	OPMER- KINGEN
		km 1000 mi	km 5000 mi	km 10.000 mi	km 15.000 mi	km 20.000 mi	km 25.000 mi	km 30.000 mi	km 35.000 mi	km 40.000 mi	km 45.000 mi	km 50.000 mi	
Proefrit	Onderdeel- en systeemfuncties controleren	X	X	X	X	X	X	X	X	X	X	X	13
<b>OPMERKINGEN:</b>	<p>1. Jaarlijks uitvoeren of met de voorgeschreven intervallen, wat het eerst van toepassing is.</p> <p>2. Vervang DOT 4-hydraulische vloeistof en spoel het remsysteem om de twee jaar door.</p> <p>3. Remvloeistofniveau daalt bij slijtage van remblokken.</p> <p>4. Koppelingsvloeistofniveau stijgt bij slijtage van koppeling.</p> <p>5. Moet door een erkende Harley-Davidson-dealer worden uitgevoerd, tenzij u over de geschikte gereedschappen, service-informatie en de betreffende mechanische kwalificaties beschikt.</p> <p>6. Probeer de bout of moer vast te draaien met een momentsleutel die op het voor die bout of moer geldende aanhaalmoment is ingesteld. Als de bout of moer niet meedraait, dan is het aanhaalmoment juist. U hoeft verder niets te doen. Als de bout of moer meedraait, draai deze dan met het juiste aanhaalmoment aan.</p> <p>7. Iedere 40.000 km (25000 mi) demonteren, inspecteren, smeren en afstellen.</p> <p>8. Vervang of laat reviseren bij 80.000 km (50000 mi).</p> <p>9. Voer vaker onderhoud uit bij extreme omstandigheden zoals extreme temperaturen, stoffige omgevingen, bergachtige of slechte wegen, langdurige opslagomstandigheden, korte ritten, veel start-stopverkeer of slechte kwaliteit brandstof.</p> <p>10. Probeer de bout of moer vast te draaien met een momentsleutel die op het voor die bout of moer geldende aanhaalmoment is ingesteld. Als de bout of moer niet meedraait, dan is het aanhaalmoment juist. U hoeft verder niets te doen. Als de bout wel kan worden verdraaid, moet al het borgmateriaal uit het schroefdraadgat worden verwijderd. Vervang de oude bout door een nieuwe bout of reinig de schroefdraden van de originele bout en breng het juiste borgmiddel aan (zie de betreffende procedure). Installeer de bout. Haal aan tot specificatie.</p> <p>11. Controleer het aanhaalmoment van de wielmoeren altijd binnen 805–1.610 km (500–1.000 mi) na montage van het wiel.</p> <p>12. Demonteer, inspecteer en reviseer de voorvorken en vervang de vorkolie om de 80.000 km (50000 mi).</p> <p>13. Controleer werking achteruit bij ieder service-interval.</p>												

**Tabel 33. Servicetabel van eigenaar**

KILOMETERINTERVAL	DATUM	DEALERNUM- MER	NAAM MONTEUR	HANDTEKENING MONTEUR
1.600 km (1000 mi)				
8.000 km (5000 mi)				
16.000 km (10000 mi)				
24.000 km (15000 mi)				
32.000 km (20000 mi)				
40.000 km (25000 mi)				
48.000 km (30000 mi)				
56.000 km (35000 mi)				
64.000 km (40000 mi)				
72.000 km (45000 mi)				
80.000 km (50000 mi)				

## SERVICEDOCUMENTATIE

Zie Tabel 34. Neem contact op met een Harley-Davidson-dealer of bezoek de website [www.harley-davidson.com](http://www.harley-davidson.com) om een service- of onderdelenhandleiding

voor uw motorfiets aan te schaffen. Door de fabriek geautoriseerde handleidingen zijn, behalve uw Harley-Davidson-dealer, de meest volledige en gedetailleerde informatiebronnen.



**Tabel 34. Servicedocumentatie: Trike-modellen van 2014**

<b>DOCUMENT</b>	<b>TAAL</b>	<b>ONDERDEELNUMMER</b>
Boom! Box gebruikerspakket	Engels	99517-14EN
	Frans	99517-14FR
	Duits	99517-14DE
	Spaans	99517-14ES
	Italiaans	99517-14IT
	Europees Portugees	99517-14PT
Servicehandleiding voor Touring-modellen	Engels	99483-14
	Frans	99483-14FR
	Duits	99483-14DE
	Spaans	99483-14ES
	Italiaans	99483-14IT
	Japans	99483-14JA
Service- en diagnosehandleiding elektrische systemen Touring-modellen	Engels	99497-14
	Frans	99497-14FR
	Duits	99497-14DE
	Spaans	99497-14ES
	Italiaans	99497-14IT
	Japans	99497-14JA
Trike-servicehandleiding supplement	Engels	99601-14
	Frans	99601-14FR
	Duits	99601-14DE
	Spaans	99601-14ES
	Italiaans	99601-14IT
	Japans	99601-14JA
Trike-onderdelencatalogus	Engels	99602-14

## **INFORMATIE HANDELSMERK H-D U.S.A., LLC**

Bar & Shield, Boom!, Cross Bones, Cruise Drive, CVO, Digital Tech, Digital Technician, Digital Technician II, Dyna, Electra Glide, Evolution, Fat Bob, Fat Boy, Forty-Eight, Glaze, Gloss, H-D, H-Dnet.com, Harley, Harley-Davidson, HD, Heritage Softail, Iron 883, Low Rider, Night Rod, Nightster, Night Train, Profile, Reflex, Revolution, Road Glide, Road King, Road Tech, Rocker, Screamin' Eagle, Seventy-Two, Softail, Sportster, Street Glide, Street Rod, Sun Ray, Sunwash, Super Glide, SuperLow, Switchback, SYN3, TechLink, TechLink II, Tour-Pak, Tri Glide, Twin Cam 88, Twin Cam 88B, Twin Cam 96, Twin Cam 96B, Twin Cam 103, Twin Cam 103B, Twin Cam 110, Twin Cam 110B, Twin-Cooled, Ultra Classic, V-Rod,

VRSC en Harley-Davidson Genuine Motor Parts en Genuine Motor Accessories zijn o.a. handelsmerken van H-D U.S.A., LLC.

## **GEREGISTREERDE PRODUCTMERKEN**

Apple, Alcantara S.p.A., Allen, Amp Multilock, Bluetooth, Brembo, Delphi, Deutsch, Dunlop, Dynojet, Fluke, G.E. Versilube, Garmin, Gunk, Hydroseal, Hylomar, iPhone, iPod, Kevlar, Lexan, Loctite, Lubriplate, Keps, K&N, Magnaflux, Marson Thread-Setter Tool Kit, MAXI fuse, Molex, Michelin, MPZ, Multilock, nano, NGK, Novus, Packard, Pirelli, Permatex, Philips, PJ1, Pozidriv, Robinair, S100, Sems, SiriusXM, Snap-on, Teflon, Threadlocker, Torca, Torco, TORX, Tufoil, Tyco, Ultratorch, Velcro, X-Acto, XM Satellite Radio, en zumo zijn de handelsmerken van de betreffende eigenaars.

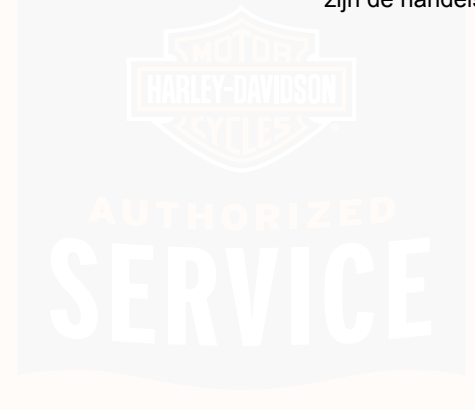

## OPMERKINGEN

---



# Index

## A

Accessoires.....	215,215
Accessoireschakelaar.....	58
Accu.....	100,168,174,176,179
Accu laden.....	168
Achteras.....	189
Achterlicht.....	166
Achterruit.....	47,54,186
Afstandsbediening.....	88,99
Afstandsbediening.....	99
Afvoeren en recycling.....	116
Alarm.....	96
Alarmsysteem.....	87,87,88,89,92, 93, 96, 97, 98, 99, 99, 100, 100
Antenne.....	189

## B

Bagage.....	13,78
Bagageruimte.....	80,200
Banden.....	29,148,150
Banden vervangen.....	150
Bediening.....	65,68,69,105,109, 113

Bedieningselementen.....	47,59,67,68
Benzine.....	31,31
Benzinemengsels.....	31
Beperkte garantie.....	221
Beperkte garantie voor de radio.....	227
Boom! BOX.....	64
Boom! Box-infotainmentsysteem.....	189
Bougies.....	153
Brandstof.....	31,31,44,71
Brandstof en olie.....	31

## C

Contactgegevens eigenaar.....	219
Controlelampen.....	41
Controlelijst alvorens te rijden.....	105
Controleren van motoroliepeil.....	118
Cruise-control.....	47,56
Custom Coverage.....	215

## D

Dealer.....	219
Denim-afwerking.....	203
Doorbuiging van de aandrijfriem.....	133

# Index

<b>E</b>		GAWR/GVWR.....	13
Een motorfiets importeren.....	219	Geavanceerd audiosysteem.....	47
Elektrisch systeem.....	211	Geluidsregelsysteem.....	15
Elektrische beveiliging.....	182	Genuine motoronderdelen en accessoires.....	215
Elektromotor voor de achteruit.....	213	Gloeilampvervanging.....	156,165,166
Elektronische gasklepregeling (ETC).....	65	GVWR (maximaal toelaatbaar gewicht).....	13
ETC.....	65		
<b>F</b>		<b>H</b>	
Fabrieksreserveonderdelen.....	218	Hak-teen-schakelpedaal.....	67
Framenummer.....	21	Hak/teen-schakelpedaal.....	67
Framenummer (V.I.N.).....	21	Handelsmerken.....	239,239
Framenummer (VIN).....	21	Handleiding.....	1
Framenummer (VIN).....	21	Hydraulische klepstoters.....	139
		Hydraulische koppeling.....	137
<b>G</b>		<b>I</b>	
Garantie.....	215,217,219,219,221, 227	Infotainmentsysteem.....	60
Gashendel.....	47	Inrijden.....	116
GAWR.....	13	Instrumenten.....	38,41,44

# Index

---

## K

Kantelindicator.....	44
Katalysators.....	32
Klantenservice.....	2
Koelsysteem.....	213
Koelvloeistof.....	25,130
Koplamp.....	41,47,156,158,159
Koplamp, HDI.....	164
Koplampafstelling.....	158
Koplampuitlijning.....	158
Koppeling.....	137
Koptelefoonconnector.....	64
Koptelefoonconnectors.....	64
Kuipventilatie.....	83

## L

Leer.....	203
Leer- en vinylverzorging.....	203
Leerverzorging.....	203
Luchtfilter.....	154
Luchtvering.....	74
Luidsprekers.....	202

## M

Mediacompartiment.....	62
Melding 'Geen afstandsbediening'.....	44
Motor.....	113,209
Motor afzetten.....	113
Motor starten.....	107,109
Motorfiets opslaan.....	189
Motorolie.....	41,116,118,120,123
Motorolie en filter.....	120
Motorolie verversen.....	120

## O

Octaangetallen.....	31
Olie.....	116
Oliepeil.....	118
Olietoepassingen.....	136
Onderhoud.....	115,116,116,118,120, 125,130,133,135,136,136,136,139,140,153,153,156,158,165,166, 168,217
Onderhoud bij inrijden.....	116
Onderhoud en reiniging.....	202
Onderkuipen.....	84
Opkrikken van het voertuig.....	146

# Index

---

Opslag.....	189	Riemdoorbuiging.....	133
<b>P</b>		<b>S</b>	
Parkeerrem.....	69,144	Schakelen.....	67,110
Polijsten.....	200	Schakelpedaal.....	67
Primaire kettingkast.....	25,127	Schokdempers.....	74,153
<b>R</b>		Service-intervallen.....	229
RADIO.....	189,202	Servicedocumentatie.....	237
Regels bij inrijden.....	104	Sleutel.....	88
Regels op de weg.....	12	Smart-alarmsysteem.....	87,99,99,100,100
Regels voor veilig gebruik.....	5	Smering.....	136
Reinigen.....	193,200,200,202,203, 203, 204, 205, 206	Smering in de winter.....	123
Reinigen.....	200	Smering van de framesmeerpunten.....	136
Reinigingsproducten voor motorfietsen.....	193	Specificaties.....	25,31,116
Remmen.....	47,68,69,140,212	Spiegel afstellen.....	74
Reparatiewerkzaamheden onder garantie.....	219	Spiegels.....	74
Richtingaanwijzers.....	41,47,165	Starten van de accu met hulpstartkabels.....	179
Richtlijnen voor accessoires en bagage.....	5,13	Stickers.....	15
Richtlijnen voor accessoires en bagage.....	13	Storingen oplossen.....	41,100,209,211,211, 212, 213, 213
		Stuurdemper.....	139
		Stuurschakelaars.....	47

# Index

---

## T

Telefoonnummer Dealer Locator.....	219
Temperatuurregelsysteem bij stationair draaiende motor.....	109
Tour-Pak.....	79
Transportmodus.....	98
Treepanken/voetsteunen voor passagiers.....	70

## U

Uitvallen van de stroom.....	100,182
------------------------------	---------

## V

Veiligheid.....	13,15,115
Veiligheidsbepalingen.....	1
Verdampingsemissieregeling Californië.....	218
Vering.....	74
Versnellingsbakolie verversen.....	125
Vervanging bougie.....	153
Vierweg alarmknipperlichtenautomaat.....	93
VIN-codes.....	21
Voedingsaansluiting.....	81
Voorvorklagers.....	140
Voorvorkolie.....	136

## W

Wassen.....	200
Wielen.....	205
Wielonderhoud.....	205
Wielophanging, achter.....	74
Windgeleiders.....	83
Windscherm.....	206
Windscherm reinigen.....	206

## Z

Zadel.....	187
Zekeringen.....	100,182
Zekeringen en relais.....	100,182
Zenden.....	25,125,211
Zijafdekkingen.....	182



## OPMERKINGEN

---

