

# MODELOS DE TRICICLO

MANUAL DEL PROPIETARIO INTERNACIONAL DE HARLEY-DAVIDSON® 2013



Harley-Davidson Motor Company  
Comunicaciones de servicio  
Milwaukee WI 53208 DOM

2025-03-16



83390-13ES

Spanish - Mexico

Impreso en los EE. UU.

MANUAL DEL PROPIETARIO INTERNACIONAL DE HARLEY-DAVIDSON® 2013  
MODELOS DE TRICICLO - 83390-13ES



# HARLEY-DAVIDSON

## MODELOS DE TRICICLO

MANUAL DEL PROPIETARIO INTERNACIONAL DE HARLEY-DAVIDSON® 2013



83390-13ES





83390-13ES

MANUAL DEL PROPIETARIO INTERNACIONAL DE HARLEY-DAVIDSON® 2013 - MODELOS DE TRICICLO



# CONTENIDO

## INTRODUCCIÓN

Definiciones de seguridad.....	1
Su manual del propietario.....	1
Nos preocupamos por usted.....	1
Propietarios en Estados Unidos.....	2
Asistencia de servicio al cliente.....	2

## LA SEGURIDAD PRIMERO

Reglas para la operación segura.....	5
Normas de la carretera.....	12
Carga y accesorios.....	13
Normas para accesorios y carga.....	14
Sistema de control de ruido.....	16
Manipulación indebida.....	16
Etiquetas.....	16

## IDENTIFICACIÓN

Número de identificación del vehículo (VIN).....	21
Generalidades.....	21
Ubicación.....	21
VIN abreviado.....	21
Modelos y características.....	23
Modelos de Aniversario.....	23

## ESPECIFICACIONES

Especificaciones.....	25
Datos de neumáticos.....	29
Mezclas de gasolina.....	31
Combustible.....	32
Convertidor catalítico.....	32

## CONTROLES E INDICADORES

General: Controles e indicadores.....	35
Interruptor de encendido.....	35
Bloqueo de horquilla.....	37
Controles manuales.....	38
Palanca manual del embrague.....	38
Interruptor de la bocina.....	39
Interruptor reductor de luces del faro delantero.....	39
Interruptores de las señales de giro.....	39
Interruptor de APAGADO/MARCHA del motor.....	39
Interruptor del arranque eléctrico.....	40
Palanca del freno delantero.....	40
Interruptores de control de audio/CB.....	40
Interruptor reanudar/establecer del control de crucero.....	40
Interruptores de control de la marcha atrás.....	40
Empuñadura de control del acelerador.....	41
Control electrónico del acelerador (ETC).....	43

# CONTENIDO

Modo de rendimiento limitado del ETC.....	43	Luz de sexta marcha.....	49
Modo de manejo de la potencia del ETC.....	43	Luz del sistema de seguridad.....	50
Modo de marcha al ralentí forzada del ETC.....	43	Luz de habilitación de la marcha atrás.....	50
Modo de apagado forzado del ETC.....	43	LUCES INDICADORAS.....	50
Operación del interruptor de las señales de giro.....	43	Luces indicadoras de giro.....	51
Funcionamiento.....	43	Luz indicadora de la luz alta del faro delantero.....	51
Cancelación automática.....	44	Luz indicadora de neutro.....	51
Cancelación manual.....	44	Luz indicadora de la presión de aceite.....	51
Luz intermitente de emergencia de cuatro vías.....	44	Control de crucero.....	52
Activación.....	44	Controles de operación.....	52
Desactivación.....	44	Operación de control de crucero.....	53
Instrumentos.....	45	Teoría de funcionamiento.....	53
Velocímetro.....	45	Activación del control de crucero.....	54
Tacómetro.....	46	Desembrague del control de crucero.....	54
Luz indicadora de vuelco.....	46	Reanudación de la velocidad de crucero.....	55
Indicador de combustible.....	46	Aceleración de la velocidad de crucero.....	55
Manómetro del aceite.....	46	Desaceleración del control de crucero.....	56
Voltímetro.....	46	Desactivación del control de crucero.....	56
Indicador de temperatura del aire.....	46	Palanca del cambios.....	56
Función de rango de combustible.....	47	Pedal de cambios talón-punta.....	57
Luces de los instrumentos.....	49	Sistema de frenos.....	58
Luz de advertencia del motor.....	49	Freno de mano.....	59
Luz de nivel bajo de combustible.....	49	Enganche del freno de estacionamiento.....	59
Luz de descarga de la batería.....	49	Desenganche del freno de estacionamiento.....	59
Luces del control de crucero.....	49	Espejos retrovisores.....	60

# CONTENIDO

Tapa de llenado de combustible.....	61	1, 2, 3, 4, 5/flecha izquierda.....	78
Suspensión de aire trasera.....	62	6.....	79
Equipaje.....	64	5/flecha izquierda, arriba, abajo, derecha.....	79
TOUR-PAK.....	65	OK (confirmación).....	79
Funcionamiento.....	65	COM.....	79
Extracción/instalación.....	65	INT (intercomunicador).....	79
Portaequipajes.....	65	NAV (navegación).....	79
Deflector de aire ajustables.....	67	LCD (pantalla de cristal líquido).....	79
Encendedor de cigarros.....	68	Puerta del CD.....	80
Interruptor de accesorios.....	68	EJECT (expulsar).....	80
Luces para niebla/auxiliares.....	70	AUX (auxiliar).....	80
Agujeros de ventilación de los fuselajes inferiores.....	70	Controles del manillar izquierdo.....	82
Placas apoyapiés del pasajero.....	71	Interruptor +/AUDIO/-.....	82
Operación de marcha atrás.....	72	Interruptor PTT y +/SQ/-.....	82
<b>SISTEMA ADVANCED AUDIO</b>		Controles del manillar derecho.....	83
SISTEMA ADVANCED AUDIO.....	75	Interruptor UP/MODE SEL/DN.....	83
Características del sistema Advanced Audio.....	75	Funcionamiento del receptor.....	85
Guía de inicio rápido del sistema de audio.....	76	Ajuste de la hora del día.....	85
Receptor de radio.....	76	Receptor ENCENDIDO/APAGADO.....	85
Reproductor de discos compactos (CD).....	77	Selección de una banda de frecuencia.....	85
Intercom (intercomunicador), si está equipado.....	77	Volumen.....	86
Radio de banda ciudadana (CB), si está equipada.....	77	Recepción AM y FM.....	86
Receptor estéreo.....	77	AM.....	86
Controles del panel frontal.....	78	FM.....	86
ON (alimentación).....	78	Señal FM estéreo y FM mono.....	86
		WB (banda del clima).....	87

# CONTENIDO

Sintonización de una estación de radio.....	87	Interruptor SPKR (altavoz).....	99
Sintonización manual.....	87	Balace del altavoz del motociclista al pasajero.....	100
Sintonización SEEK (buscar).....	87	Controles de pasajero.....	100
Sintonización SCAN (explorar).....	88	Interruptor UP/MODE SEL/DN.....	100
Memoria preseleccionada/sintonización.....	88	Interruptor PTT y +/VOL/-.....	101
Sintonización SCAN (explorar) preseleccionada.....	88	Operación del intercomunicador.....	102
Ajuste del volumen.....	89	Funcionamiento.....	102
Mezcla de bajos y agudos.....	89	Activación del intercomunicador y los micrófonos VOX.....	103
Ajuste del AVC (control automático de volumen).....	90	Ajuste de la sensibilidad VOX.....	103
Ajuste del contraste de la pantalla.....	92	Ajuste del volumen de los auriculares del motociclista.....	104
Operación de CD/MP3.....	92	Ajuste del volumen de los auriculares del pasajero....	105
Autocarga.....	93	Operación de CB.....	105
Error 1 de disco.....	93	Activación de la CB (banda ciudadana).....	105
Eject (expulsar).....	94	Ingreso a CB Setup (configuración de la CB).....	106
Pistas.....	94	Selección de un canal.....	106
Avance y retroceso rápido.....	94	Canales preseleccionados.....	107
Random (azar).....	95	Ajuste del Squelch (reductor de ruido de fondo).....	107
Scan (explorar).....	95	Transmisión.....	107
Repeat (repetir).....	95	Ajuste del volumen.....	107
MP3.....	95	Rango de la CB.....	108
Recomendaciones para manejar CDs.....	96	Mezcla y enrutamiento de audio.....	110
Intercomunicador y banda ciudadana.....	97	Generalidades.....	110
Auriculares y enchufes.....	97	Solución de problemas: Audio.....	113
Micrófonos VOX.....	98		
Controles de altavoz.....	99		

# CONTENIDO

Solución de problemas de audio.....	113	Modo sin sonido corto y agudo.....	127
Fusibles de la radio.....	114	Cambio de modos.....	127
<b>MÓDULO DE SEGURIDAD MANOS LIBRES</b>		Modo de transporte.....	128
<b>SISTEMA DE SEGURIDAD SMART</b>		Para ingresar al modo de transporte.....	128
<b>HARLEY-DAVIDSON.....</b>		Para salir del modo de transporte.....	128
Componentes.....	117	Departamentos de servicio y almacenamiento.....	129
Opciones.....	117	Estacionamiento a largo plazo.....	129
Reglamento de la FCC.....	117	Departamentos de servicio.....	129
Llavero con mando a distancia del sistema de seguridad.....	118	Batería del llavero con mando a distancia.....	129
Asignación del llavero con mando a distancia.....	118	Reemplazo de la batería.....	129
Conducción con un llavero con mando a distancia.....	119	Desconectar la alimentación.....	130
Número de identificación del vehículo (VIN).....	120	Modelos equipados con sirena.....	130
Cambio del PIN.....	120	Solución de problemas.....	130
Indicador de estado de seguridad.....	123	Indicador del sistema de seguridad.....	130
Activación y desactivación.....	123	Llavero con mando a distancia.....	130
Activación.....	123	Sirena.....	131
Desactivación.....	124	<b>OPERACIÓN</b>	
Desactivación con un PIN.....	124	Recomendaciones de funcionamiento.....	133
Alarma (si está equipada).....	126	Reglamento de conducción de asentamiento.....	134
Advertencias.....	126	Los primeros 800 km (500 millas).....	134
La alarma.....	127	Lista de comprobación previa a la conducción.....	135
Desactivación de la alarma.....	127	Arrancar el motor.....	137
Modo de sonido corto y agudo de la sirena	127	Generalidades.....	137
(Confirmación).....	127	Arranque.....	137
Modo con sonido corto y agudo.....	127	Liberación automática de la compresión (ACR).....	138

# CONTENIDO

Sistema de manejo de la temperatura de la marcha al ralentí del motor.....	139	Verificación del nivel del lubricante.....	157
Funcionamiento.....	139	Cambio del lubricante del guardacadena.....	159
Habilitación/inhabilitación del EITMS.....	140	Comprobación de la deflexión de la correa de propulsión.....	160
Cambio de transmisión.....	140	Lubricación de chasis.....	161
Cambios con la motocicleta parada, motor apagado.....	140	Aplicaciones de aceite.....	162
Arranque desde la posición de parada.....	141	Horquilla delantera.....	162
Cambio a una marcha más alta (aceleración).....	141	Filtro de combustible.....	162
Cambio a una marcha más baja (desaceleración).....	142	EMBRAGUE.....	162
Parar el motor.....	143	Buzos hidráulicos.....	162

## MANTENIMIENTO Y LUBRICACIÓN

Mantenimiento de operación segura.....	145	Amortiguador de la dirección.....	163
Mantenimiento de asentamiento.....	145	Lubricación miscelánea.....	163
Lubricación del motor.....	146	Bisagras, pestillos, etc.....	163
Comprobar nivel de aceite.....	147	COJINETES DEL CABEZAL DE DIRECCIÓN.....	163
Verificación en frío del nivel de aceite.....	148	FRENOS.....	164
Verificación en caliente del nivel de aceite.....	148	Líquido de frenos.....	164
Cambio de aceite y filtro de aceite.....	150	Pastillas del freno.....	166
Lubricación de invierno.....	152	Freno de mano.....	168
ENFRIADOR DE ACEITE.....	153	Inspección.....	168
Comprobación del nivel de lubricante de la transmisión.....	153	Ajuste.....	168
Cambio del lubricante de la transmisión.....	155	Puntos de levantamiento.....	170
Lubricante del guardacadena primario.....	157	Neumáticos.....	172
Generalidades.....	157	Neumático de repuesto.....	173
		Inspección.....	173
		Condiciones para el reemplazo de los neumáticos.....	174
		Alineación del vehículo.....	176

# CONTENIDO

Amortiguadores.....	177	Arrancar.....	197
Bujías.....	177	Cable positivo.....	198
Encendido.....	178	Cable negativo.....	198
Depurador de aire.....	178	Fusibles y relés.....	200
FARO DELANTERO.....	179	Fusible principal.....	200
Extracción.....	179	Fusibles del sistema.....	200
Reemplazo de la bombilla.....	180	Disyuntor del motor de la marcha atrás.....	203
Instalación.....	182	ASIENTO.....	204
Alineación de faro delantero.....	182	Extracción.....	204
Ajuste de faro delantero.....	183	Instalación.....	204
Luces para niebla/auxiliares.....	184	Bucles de amarre en el eje trasero.....	206
Reemplazo de la bombilla de la señal de giro: Estilo bala.....	184	Radio/Antena de CB.....	206
Repuesto de bombilla de la luz trasera.....	185	Almacenamiento de la motocicleta.....	206
Extracción.....	185	Almacenamiento de la motocicleta.....	206
Instalación.....	185	Sacar la motocicleta del almacenamiento.....	208
Alternador/regulador de voltaje.....	186	<b>CUIDADO Y LIMPIEZA</b>	
Velocidad de carga.....	186	Cuidado general y limpieza.....	211
Batería.....	187	Portaequipajes.....	219
Tipo.....	187	Lavar la motocicleta.....	219
Prueba del voltímetro.....	190	Preparación.....	219
Limpieza e inspección.....	190	Limpieza de las ruedas y los neumáticos.....	220
Carga.....	191	Lavado de la motocicleta.....	220
Almacenamiento.....	193	Secado de la motocicleta.....	220
Acceso a la batería.....	194	Pulido y sellado.....	221
Desconexión y extracción.....	194	Acabado de neumáticos.....	221
Instalación y conexión.....	196		

# CONTENIDO

Cuidado del acabado de denim.....	221
Forma de limpiar.....	221
Cuidado del cuero y vinilo.....	222
Cuidado de la rueda.....	222
Cuidado del parabrisas.....	224

## SOLUCIÓN DE PROBLEMAS

Solución de problemas: General.....	225
Motor.....	225
El arranque no funciona o no hace girar el motor.....	225
El motor gira pero no arranca.....	225
Arranque con dificultad.....	225
Arranca pero funciona irregularmente o falla.....	226
Una bujía se encucia repetidamente.....	226
Preencendido o detonación (golpea o suena).....	226
Sobrecalentamiento.....	226
Vibración excesiva.....	226
El aceite de motor no está circulando (luz de presión de aceite encendida).....	227
Sistema eléctrico.....	227
El alternador no carga.....	227
El nivel de carga del alternador está por debajo de lo normal.....	227
Transmisión.....	227
La transmisión hace los cambios con dificultad.....	227

La transmisión se sale de la marcha.....	228
El embrague se desliza.....	228
El embrague desliza o no se libera.....	228
El embrague vibra.....	228
Frenos.....	228
Los frenos no presionan normalmente.....	228
El freno de estacionamiento no funciona con normalidad.....	229
Motor de la marcha atrás.....	229
El motor de marcha atrás no funciona/no se puede habilitar.....	229

## ACCESORIOS

Piezas y accesorios originales para vehículos de motor.....	231
Catálogo en línea.....	231
Compre para su motocicleta.....	231
Personalizador.....	231
Taller de adaptación.....	231
Asientos personalizados.....	231
Cobertura personalizada.....	231
Añada accesorios a su vehículo nuevo.....	231

## GARANTÍAS Y RESPONSABILIDADES

Garantía y mantenimiento.....	233
Keeping It All Harley-Davidson.....	234

# CONTENIDO

---

Controles de emisiones evaporativas en California y mercados internacionales selectos: Modelos 2013.....	234
Garantía/Información de servicio.....	234
Documentación requerida para motos importadas.....	235
Información de contacto del propietario.....	235
Preguntas e inquietudes.....	235

## **GARANTÍA LIMITADA DE LA MOTOCICLETA**

GARANTÍA LIMITADA DE LA MOTOCICLETA HARLEY-DAVIDSON DE 2013.....	237
24 meses/kilometraje (millaje) ilimitado.....	237
Duración.....	237
Obligaciones del propietario.....	238

Exclusiones.....	238
Otras limitaciones.....	238
Importante: Lea cuidadosamente.....	239

## **GARANTÍA LIMITADA DE LA RADIO**

GARANTÍA LIMITADA DE LA RADIO DE 2013.....	243
Otros derechos.....	244

## **PROGRAMACIÓN DE MANTENIMIENTO**

Intervalos regulares de servicio.....	245
Literatura de servicio.....	250
Información de marcas registradas de H-D Michigan, Inc.....	251
Marcas registradas de productos.....	251

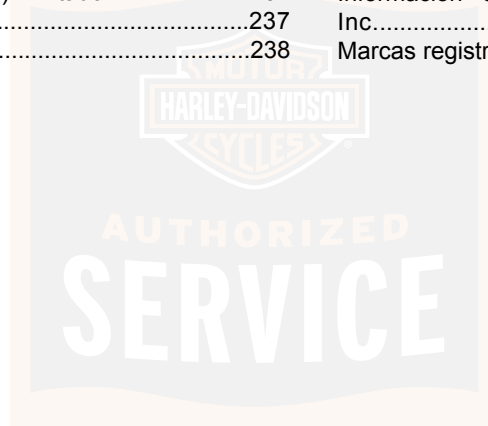

# NOTAS

---



## DEFINICIONES DE SEGURIDAD

Las indicaciones que aparecen en este manual precedidas por las siguientes palabras son de especial importancia:

### ▲ ADVERTENCIA

**ADVERTENCIA** indica una situación potencialmente peligrosa que si no se evita puede causar la muerte o lesiones graves. (00119a)

### ▲ ATENCIÓN

**ATENCIÓN** indica una situación potencialmente peligrosa que si no se evita puede causar lesiones menores o moderadas. (00139a)

### AVISO

**AVISO** indica una situación que es potencialmente peligrosa y que, si no se evita, puede causar daños materiales. (00140b)

### NOTA

*Una NOTA hace referencia a información importante y aparece en letra cursiva. Se recomienda que preste especial atención a estos artículos.*

**LAS MOTOCICLETAS HARLEY-DAVIDSON SE DISEÑARON ÚNICAMENTE PARA USO EN CARRETERAS.**

Esta motocicleta no está equipada con dispositivo parachispas y está diseñada solo para ser usada en la vía pública. El uso fuera de la carretera puede ser ilegal en algunas áreas. Obedezca las leyes y los reglamentos locales. Este manual debe considerarse una pieza permanente de la motocicleta y debe permanecer con ella en caso de que esta se revenda.

VISITE EL SITIO WEB DE HARLEY-DAVIDSON

<http://www.harley-davidson.com>

## SU MANUAL DEL PROPIETARIO.

### Nos preocupamos por usted

Bienvenido a la familia de motociclismo Harley-Davidson. Cuando conduzcas tu motocicleta Harley-Davidson, no olvides hacerlo con seguridad, respeto y dentro de los límites de la ley y de tus habilidades. Siempre use casco, gafas y ropa protectora apropiadas, e insista en que también lo haga su pasajero. Nunca conduzca bajo la influencia del alcohol o las drogas. Conozca su motocicleta Harley, y lea y entienda su manual de usuario de principio a fin.

Este manual se preparó para que se familiarice con el funcionamiento, el cuidado y el mantenimiento de su motocicleta, y para proporcionarle información de seguridad importante. Siga estas instrucciones cuidadosamente para el máximo desempeño de la motocicleta y para su seguridad personal y placer al conducirla. Su Manual del propietario

contiene instrucciones para el funcionamiento y mantenimiento menor. Las reparaciones mayores se tratan en el Manual de servicio de Harley-Davidson. Estas reparaciones mayores requieren la atención de un técnico capacitado y el uso de herramientas y equipos especiales. Su concesionario Harley-Davidson tiene las instalaciones, la experiencia y las piezas originales de Harley-Davidson que se necesitan para brindar de forma adecuada este valioso servicio. Recomendamos que el mantenimiento de cualquiera de los sistemas de emisiones se realice en un concesionario autorizado Harley-Davidson.

Asista a un curso de seguridad para motociclistas. Para inscribirse en un curso de la Academia de conducción Harley-Davidson (Harley-Davidson Riding Academy Course), llame al 1-414-343-4056 (en EE. UU.) o visite [www.harley-davidson.com/learnoride](http://www.harley-davidson.com/learnoride). En EE. UU., para obtener información sobre los cursos para motociclistas de la Fundación para seguridad en el uso de motocicletas (Motorcycle Safety Foundation), llame al 1-800-446-9227 o visite [www.msf-usa.org](http://www.msf-usa.org).

## Propietarios en Estados Unidos

Su motocicleta Harley-Davidson se ajusta a todas las Normas federales de seguridad vehicular de los EE. UU. y a los reglamentos de la Agencia de protección ambiental (EPA) efectivos a la fecha de fabricación. Proteja su privilegio de

conducir al unirse a la American Motorcyclist Association. Visite [www.americanmotorcyclist.com](http://www.americanmotorcyclist.com) para obtener más información.

Harley-Davidson se reserva el derecho de cambiar especificaciones, equipo o diseños en cualquier momento, sin previo aviso y sin contraer por ello ningún tipo de obligación.

## ASISTENCIA DE SERVICIO AL CLIENTE

La mayor parte de las ventas o cuestiones relacionadas con el servicio se resuelven en el concesionario.

1. Hable de su problema con el personal correspondiente en el área de Ventas, Servicio o Piezas en el concesionario. Si no tiene éxito, hable con el dueño del concesionario o el gerente general.
2. Si no puede resolver el tema con el concesionario, comuníquese con el Centro de soporte para clientes de Harley-Davidson. Atención de Harley-Davidson Motor Company: Centro de soporte para clientes de Harley-Davidson, P.O. Box 653 Milwaukee, Wisconsin 53201 1-800-258-2464 (EE. UU. solamente) 1-414-343-4056

Para clientes fuera de los EE. UU, contáctese con su oficina de ventas local de Harley-Davidson, llame al 1-414-343-4056 o visite [harley-davidson.com](http://harley-davidson.com).

**Tabla 2. Información del vehículo y personal**

<b>INFORMACIÓN PERSONAL</b>	<b>INFORMACIÓN DEL CONCESIONARIO</b>
Fecha de compra:	
Nombre:	Nombre:
Dirección:	Dirección:
Dirección:	Dirección:
Número de identificación del vehículo:	Contacto de Ventas:
Número de llave:	Contacto de Servicio:



# NOTAS

---



## REGLAS PARA LA OPERACIÓN SEGURA

### ▲ ADVERTENCIA

Las motocicletas de tres ruedas son diferentes a las motocicletas de dos ruedas y a otros vehículos. Se operan, dirigen, maniobran y frenan en forma diferente. El uso por personas sin capacitación o el uso incorrecto podrían causar la pérdida de control, la muerte o lesiones graves.

- Tome un curso de capacitación para motociclista.
- Lea el manual del propietario antes de conducir la motocicleta, agregarle accesorios o realizarle mantenimiento.
- Use un casco, protección para los ojos y ropa protectora.
- Nunca tire de un remolque.

(00587e)

- Tome un curso de capacitación para motociclista.
- Lea el Manual del propietario antes de conducir, añadir accesorios o dar servicio.
- Use un casco, protección para los ojos y ropa protectora.
- Nunca tire de un remolque.

Antes de manejar su motocicleta, usted es responsable de leer y seguir las instrucciones de operación y mantenimiento en este manual y estas reglas básicas para su seguridad personal.

- Revise el VÍDEO DE ORIENTACIÓN DEL PRODUCTO TRIKE en su kit del propietario para comprender el funcionamiento y las características de su motocicleta de tres ruedas.
- Conozca y respete las normas de la carretera. Vea LA SEGURIDAD PRIMERO > NORMAS DE LA CARRETERA (Página 12). Lea y familiarícese cuidadosamente con la información de seguridad para motocicletas que es proporcionada por su país o estado. En los EE. UU., lea el folleto SUGERENCIAS PARA LA CONDUCCIÓN que se proporciona con su Manual del propietario y lea el MANUAL DE LA MOTOCICLETA suministrado por su estado.
- Antes de encender el motor, compruebe el funcionamiento correcto de los frenos, el embrague, la palanca de cambios, los controles del acelerador, el correcto suministro de combustible y aceite.

### **▲ ADVERTENCIA**

**Las piezas y los accesorios Harley-Davidson están diseñados para las motocicletas Harley-Davidson. Usar piezas o accesorios que no sean de Harley-Davidson puede afectar el rendimiento, la estabilidad o la maniobrabilidad, lo que puede causar la muerte o lesiones graves. (00001b)**

### **▲ ADVERTENCIA**

**Pare el motor cuando reabastezca o dé servicio al sistema de combustible. No fume ni permita que se produzcan llamas descubiertas o chispas cerca de donde haya gasolina. La gasolina es extremadamente inflamable y muy explosiva, por lo que puede provocar lesiones graves o incluso la muerte. (00002a)**

- Use solamente piezas y accesorios Harley-Davidson aprobados. El uso de piezas funcionales de otro fabricante anulará la garantía de su nueva motocicleta. Consulte su concesionario Harley-Davidson para mayores detalles.

Al cargar combustible a su motocicleta, se deben respetar las siguientes reglas.

- Cargue combustible en una zona bien ventilada con el motor apagado.
- Quite despacio la tapa de llenado de combustible.

6 La seguridad primero

- No fume ni deje chispas ni llamas descubiertas al cargar combustible o al dar servicio al sistema de combustible.
- No llene el tanque de combustible por encima de la base del inserto del cuello de llenado.
- Deje un espacio de aire para permitir la expansión del combustible.

### **▲ ADVERTENCIA**

**No almacene la motocicleta con gasolina en el tanque dentro de la casa o el garaje donde haya llamas descubiertas, llamas de pilotos, chispas o motores eléctricos. La gasolina es extremadamente inflamable y muy explosiva, por lo que puede provocar lesiones graves o incluso la muerte. (00003a)**

### **▲ ADVERTENCIA**

**Los gases del escape del motor de este producto contienen sustancias químicas reconocidas por el Estado de California como causantes de cáncer y defectos congénitos u otros daños al sistema reproductivo. (00004f)**

### ▲ ADVERTENCIA

**No haga marchar la motocicleta en un garaje cerrado o espacio reducido. La inhalación de los gases del escape de la motocicleta, los cuales contienen gas venenoso de monóxido de carbono puede causar la muerte o lesiones graves. (00005a)**

- Las motocicletas nuevas deben manejarse según el procedimiento especial de asentamiento. Vea OPERACIÓN > REGLAMENTO DE CONDUCCIÓN DE ASENTAMIENTO (Página 134).
- Maneje la motocicleta a una velocidad moderada y lejos del tránsito hasta que usted se haya familiarizado completamente con el funcionamiento y las características de maniobrabilidad en todas las condiciones posibles.

### NOTA

*Le recomendamos que obtenga información y capacitación formal sobre la técnica correcta del manejo de la motocicleta. En EE. UU., la Fundación de seguridad para motocicletas, Motorcycle Safety Foundation®, ofrece cursos de seguridad para conductores novatos, avanzados y básico para 3 ruedas. Para obtener información llame al 800-446-9227.*

### ▲ ADVERTENCIA

**Viaje a velocidades y condiciones apropiadas en la carretera y nunca viaje a una velocidad mayor del límite de velocidad indicado. El exceso de velocidad puede causar la pérdida del control del vehículo y puede causar la muerte o lesiones graves. (00008a)**

- No sobrepase el límite legal de velocidad ni maneje demasiado rápido para las condiciones existentes. Reduzca siempre la velocidad en condiciones de manejo deficientes. La alta velocidad aumenta la influencia de las condiciones que pueden afectar la estabilidad y aumenta la posibilidad de perder el control de la motocicleta.
- Las características de dirección y maniobrabilidad de la motocicleta de tres ruedas son diferentes a las de la motocicleta de dos ruedas. Acérquese a las esquinas y realice los giros cerrados utilizando la velocidad y técnica de dirección apropiadas para manejar el viraje y evitar que ocurra un vuelco.

- Cuando conduzca la motocicleta, preste mucha atención a las superficies del camino y las condiciones del viento y siempre mantenga ambas manos en las empuñaduras del manillar. Los vehículos están sujetos a fuerzas que los afectan, tales como ráfagas de viento de los camiones que pasan, baches en el pavimento, superficies irregulares de la carretera, errores de control del motociclista, etc. Estas fuerzas pueden afectar las características de maniobrabilidad de su motocicleta. Si ocurre esto, reduzca la velocidad y guíe la motocicleta aflojando la empuñadura hasta alcanzar una condición controlada. No frene abruptamente ni fuerce el manillar. Esto puede agravar la condición de inestabilidad.
- La parte trasera del vehículo es más ancha que la de una motocicleta típica. Verifique que haya suficiente espacio libre cuando maniobre, doble en las esquinas, estacione y opere el vehículo en marcha atrás.
- Mantenga el peso de la carga concentrado cerca de la motocicleta y lo más bajo posible para minimizar el cambio del centro de gravedad de la motocicleta. Distribuya uniformemente el peso en ambos lados del vehículo y no cargue artículos grandes, muy atrás del motociclista ni añada peso a los manillares u horquillas delanteras. No sobrepase la carga máxima especificada en el Tour-Pak o en el portaequipajes.

#### NOTA

*Los motociclistas novatos deben adquirir experiencia en múltiples condiciones, al conducir la motocicleta a una velocidad moderada.*

- Maneje su motocicleta con prudencia. Recuerde que una motocicleta no puede ofrecer la misma protección que un automóvil en un accidente. Una de las situaciones de accidente más comunes ocurre cuando el conductor del otro vehículo no ve ni reconoce la motocicleta y gira hacia la izquierda contra los motociclistas que vienen en el carril contrario. Maneje solamente con el faro delantero encendido.

#### ⚠ ADVERTENCIA

**Al conducir la motocicleta, evite el contacto con el sistema de escape y use ropa protectora que cubra completamente sus piernas. Los tubos de escape y los silenciadores se calientan mucho cuando el motor está en marcha y permanecen demasiado calientes al tacto, aun después de parar el motor. No usar la ropa protectora correcta podría causar quemaduras u otras lesiones graves. (00009a)**

- Utilice un casco aprobado, ropa y calzado adecuados para conducir motocicletas. Los colores brillantes o claros dan una mayor visibilidad en el tránsito, especialmente durante la noche. Evite usar ropas y bufandas holgadas y sueltas.

- Cuando lleve pasajeros, es su responsabilidad instruirlos sobre los procedimientos correctos para montar. (En los Estados Unidos, vea el folleto SUGERENCIAS PARA LA CONDUCCIÓN incluido en su kit del propietario Harley-Davidson).
- No permita, bajo ninguna circunstancia, que otras personas manejen su motocicleta a menos de que usted sepa que éstos son motociclistas experimentados, que tienen licencia de conducir y que conocen perfectamente el manejo de su motocicleta en particular.
- Proteja su motocicleta contra robos. Después de estacionar su motocicleta, bloquee el cabezal de dirección y quite la llave de encendido del interruptor.
- El manejo seguro de la motocicleta requiere de su atención y criterio combinados con una actitud de manejo prudente. No ponga en peligro su seguridad ni la de otras personas por causa del cansancio, el alcohol o de las drogas.
- Los vehículos equipados con sistema de sonido deben tener ajustado el volumen a un nivel que evite distracciones, antes de manejar la motocicleta.

- Mantenga su motocicleta en buen estado de funcionamiento de acuerdo con la Tabla 38. Para la estabilidad y operación segura de la motocicleta son especialmente importantes el cuidado y mantenimiento correctos; incluyendo la presión, estado y profundidad de la banda de rodamiento de los neumáticos, además del ajuste correcto de los cojinetes del cabezal de dirección.

#### **⚠ ADVERTENCIA**

**No conduzca el vehículo con las horquillas bloqueadas. Las horquillas bloqueadas limitan la capacidad de maniobrabilidad de la motocicleta, lo cual puede causar la muerte o lesiones graves. (00035a)**

#### **⚠ ADVERTENCIA**

**Realice las operaciones de servicio y mantenimiento como se indica en la tabla de intervalos regulares de servicio. La falta de un mantenimiento periódico en los intervalos recomendados, puede perjudicar el manejo seguro de su motocicleta, lo que puede causar la muerte o lesiones graves. (00010a)**

SERVICE

### ▲ ADVERTENCIA

No conduzca la motocicleta con los sistemas de dirección o suspensión flojos, desgastados o averiados. Comuníquese con un concesionario Harley-Davidson para que realice las reparaciones. Los componentes de la dirección o de la suspensión flojos, desgastados o averiados pueden afectar la maniobrabilidad lo cual puede causar la muerte o lesiones graves. (00011a)

### ▲ ADVERTENCIA

Inspeccione periódicamente los amortiguadores y las horquillas delanteras. Reemplace las piezas con fugas, desgastadas o averiadas que pueden afectar la estabilidad y maniobrabilidad, lo cual puede causar la muerte o lesiones graves. (00012a)

### ▲ ADVERTENCIA

Use sujetadores de repuesto Harley-Davidson. Sujetadores de otras marcas pueden afectar el funcionamiento, lo cual puede causar la muerte o lesiones graves. (00013a)

- Vea su Manual de servicio Harley-Davidson para conocer los valores de par de torsión correctos.

- Los sujetadores de otras marcas pueden carecer de los requisitos de propiedades específicas para funcionar correctamente.

### ▲ ADVERTENCIA

Asegúrese de que los neumáticos estén correctamente inflados, balanceados y sin daños, y de que tengan una adecuada banda de rodamiento. Inspeccione sus neumáticos regularmente y consulte un concesionario Harley-Davidson para el reemplazo. Conducir con los neumáticos excesivamente gastados, desbalanceados, inflados incorrectamente o dañados puede provocar una falla y afectar la estabilidad y maniobrabilidad, lo que podría ser la causa de muerte o de lesiones graves. (00014b)

### ▲ ADVERTENCIA

Reemplace los neumáticos pinchados o dañados. En algunos casos, un concesionario Harley-Davidson puede reparar los pinchazos pequeños en el área de contacto desde adentro del neumático extraído. NO se deben exceder los 80 km/h (50 mph) durante las primeras 24 horas siguientes a la reparación y el neumático reparado NUNCA debe usarse a velocidades superiores a los 129 km/h (80 mph). No seguir esta advertencia puede ocasionar que los neumáticos fallen y ser la causa de muerte o de lesiones graves. (00015b)

### ▲ ADVERTENCIA

**No sobrepase la clasificación del peso bruto del vehículo (GVWR) ni la clasificación del peso bruto de los ejes (GAWR) de la motocicleta. Exceder estas clasificaciones de peso puede provocar la falla de los componentes y afectar la estabilidad, maniobrabilidad y funcionamiento, lo que podría causar la muerte o lesiones graves. (00016f)**

- La clasificación del peso bruto del vehículo (GVWR) es la suma del peso de la motocicleta, los accesorios y el peso máximo del motociclista, pasajero y la carga que puede transportarse sin riesgo.
- La clasificación del peso bruto de los ejes (GAWR) es el peso máximo que puede llevarse en forma segura en cada eje.
- La GVWR y GAWR se muestran en la etiqueta de información, ubicada en el cabezal de dirección de la estructura.
- Vea Tabla 11.

### ▲ ADVERTENCIA

**No remolque una motocicleta descompuesta. Remolcarla puede afectar la estabilidad y maniobrabilidad, lo que puede causar la muerte o lesiones graves. (00017a)**

### ▲ ADVERTENCIA

**No tire de un remolque con una motocicleta. Tirar de un remolque puede sobrecargar los neumáticos, crear falla o daño, reducir el rendimiento de frenado y afectar la estabilidad y maniobrabilidad, lo que puede causar la muerte o lesiones graves. (00018c)**

### ▲ ADVERTENCIA

**El contacto con el líquido de frenos DOT 4 puede tener efectos de salud graves. Si no usa la protección correcta para la piel y los ojos puede causar lesiones graves o la muerte.**

- **Si se inhala: Mantenga la calma, respire aire fresco y busque atención médica.**
- **Si entra en contacto con la piel: Quítese la ropa contaminada. Enjuague la piel inmediatamente con agua abundante durante 15 a 20 minutos. Si se genera irritación, busque atención médica.**
- **Si entra en contacto con los ojos: Lave los ojos afectados durante al menos 15 minutos bajo el agua corriente con los párpados abiertos. Si se genera irritación, busque atención médica.**
- **Si se ingiere: Enjuague la boca y luego beba mucha agua. No induzca el vómito. Comuníquese con toxicología. Busque atención médica de inmediato.**

- Para obtener más detalles, vea la Hoja de datos de seguridad (SDS) disponible en [sds.harley-davidson.com](https://sds.harley-davidson.com)

(00240e)

#### ⚠ ADVERTENCIA

Las baterías, los bornes de la batería, los terminales y los accesorios relacionados contienen plomo, componentes de plomo y otros químicos conocidos en el estado de California como que pueden ser la causa de cáncer, defectos congénitos u otros daños reproductivos. Lávese las manos después de manipularlos. (00019e)

#### ⚠ ADVERTENCIA

Consulte un concesionario Harley-Davidson sobre cualquier pregunta o problema relacionado con el funcionamiento de su motocicleta. De lo contrario un problema inicial se puede agravar, provocar reparaciones costosas y causar un accidente, lo que puede causar la muerte o lesiones graves. (00020a)

- Asegúrese de que todo el equipo exigido por la ley federal, estatal o local esté instalado y se encuentre en buenas condiciones de funcionamiento.

#### ⚠ ADVERTENCIA

No abra los compartimientos de almacenamiento mientras conduce la motocicleta. Las distracciones al conducir la motocicleta pueden provocar la pérdida del control, lo que puede causar la muerte o lesiones graves. (00082a)

### NORMAS DE LA CARRETERA

- Toque su bocina siempre, accione las señales de giro y tenga precaución al pasar otros vehículos que vayan en la misma dirección. Nunca trate de pasar otro vehículo que vaya en la misma dirección en una intersección, curva o al subir o bajar cuestas.
- En las intersecciones de las calles, dé el derecho de vía. No suponga que usted tiene el derecho de paso; el otro conductor quizá no sepa que le toca pasar a usted.
- Use siempre las señales al detenerse, girar o pasar.
- Todas las señales de tránsito, como las que se usan para controlar el tránsito en las bocacalles, deben respetarse sin excepción. Las señales de DISMINUYA LA VELOCIDAD cerca de escuelas y de PRECAUCIÓN en cruces de vías de ferrocarril se deben respetar siempre y actuar conforme a ellas.

- Cuando vaya a girar, active la señal de giro como mínimo 30,5 m (100 ft) antes de llegar al punto de viraje. Si está cruzando una intersección, muévase a la línea central de la calle (a no ser que las reglas locales indiquen otra cosa). Disminuya la velocidad al entrar en la intersección y gire cuidadosamente.
- No se anticipe nunca a una luz de semáforo. Cuando en los sistemas de control de tránsito se indique un cambio de PASAR a PARAR (o de PARAR a PASAR), disminuya la velocidad y espere a que la luz del semáforo cambie. Nunca avance si la luz del semáforo está en color rojo o amarillo.
- Al girar a la derecha o a la izquierda, verifique que no crucen peatones, animales o vehículos.
- No se despegue de la acera o abandone el área de estacionamiento sin utilizar las señales. Cerciórese de que el camino esté despejado para entrar en el tránsito vehicular. Una línea de tránsito en movimiento tiene siempre el derecho de paso.
- Asegúrese de que su placa de matrícula esté instalada en la posición especificada por la ley y que sea claramente visible en todo momento. Mantenga limpia la placa.
- Conduzca a una velocidad prudente, de acuerdo al tipo de carretera en el que usted se encuentre. Preste especial atención si la carretera está seca, aceitosa, con hielo o mojada.

- Tenga cuidado cuando haya suciedad como hojas o arenilla suelta.
- Las condiciones del clima y el tránsito en la carretera determinan el ajuste de la velocidad y los hábitos de manejo de acuerdo a ellas.

## CARGA Y ACCESORIOS

Harley-Davidson Motor Company no puede probar ni hacer recomendaciones específicas para cada accesorio o combinación de accesorios que usted adquiera. Por lo tanto, el motociclista se debe responsabilizar de la operación segura de la motocicleta al instalar accesorios o transportar peso adicional.

### ▲ ADVERTENCIA

**Consulte la sección ACCESORIOS Y CARGA dentro de la sección LA SEGURIDAD PRIMERO en el Manual del propietario. La ubicación de la carga o la instalación de los accesorios incorrectamente puede causar la falla de los componentes y afectar la estabilidad, maniobrabilidad y rendimiento, lo que podría causar la muerte o lesiones graves. (00021c)**

### ▲ ADVERTENCIA

**No sobrepase la clasificación del peso bruto del vehículo (GVWR) ni la clasificación del peso bruto de los ejes (GAWR) de la motocicleta. Exceder estas clasificaciones de peso puede provocar la falla de los componentes y afectar la estabilidad, maniobrabilidad y funcionamiento, lo que podría causar la muerte o lesiones graves. (00016f)**

- La clasificación del peso bruto del vehículo (GVWR) es la suma del peso de la motocicleta, los accesorios y el peso máximo del motociclista, pasajero y la carga que puede transportarse sin riesgo.
- La clasificación del peso bruto de los ejes (GAWR) es el peso máximo que puede llevarse en forma segura en cada eje.
- La clasificación del peso bruto del vehículo (GVWR) y la clasificación del peso bruto de los ejes (GAWR) se muestran en la etiqueta de información ubicada en el tubo vertical de la estructura.
- Vea Tabla 11.

### ▲ ADVERTENCIA

**No tire de un remolque con una motocicleta. Tirar de un remolque puede sobrecargar los neumáticos, crear falla o daño, reducir el rendimiento de frenado y afectar la estabilidad y maniobrabilidad, lo que puede causar la muerte o lesiones graves. (00018c)**

### Normas para accesorios y carga

Se deben respetar las siguientes normas al equipar una motocicleta, llevar pasajeros y/o carga.

### ▲ ADVERTENCIA

**Viaje a velocidades y condiciones apropiadas en la carretera y nunca viaje a una velocidad mayor del límite de velocidad indicado. El exceso de velocidad puede causar la pérdida del control del vehículo y puede causar la muerte o lesiones graves. (00008a)**

- No sobrepase el límite legal de velocidad ni maneje demasiado rápido para las condiciones existentes. Reduzca siempre la velocidad en condiciones de manejo deficientes. La alta velocidad aumenta la influencia de las condiciones que pueden afectar la estabilidad y aumenta la posibilidad de perder el control de la motocicleta.

- Cuando conduzca la motocicleta, preste mucha atención a las superficies del camino y las condiciones del viento y siempre mantenga ambas manos en las empuñaduras del manillar. Los vehículos están sujetos a fuerzas que los afectan, tales como ráfagas de viento de los camiones que pasan, baches en el pavimento, superficies irregulares de la carretera, errores de control del motociclista, etc. Estas fuerzas pueden afectar las características de maniobrabilidad de su motocicleta. Si ocurre esto, reduzca la velocidad y guíe la motocicleta aflojando la empuñadura hasta alcanzar una condición controlada. No frene abruptamente ni fuerce el manillar. Esto puede agravar la condición de inestabilidad.
- Mantenga el peso de la carga concentrado cerca de la motocicleta y en la posición más baja posible. Esto minimiza el cambio del centro de gravedad de la motocicleta.
- No cargue artículos grandes, muy atrás del motociclista ni añada peso a los manillares u horquillas delanteras.
- No sobrepase la carga máxima especificada en el Tour-Pak o en el portaequipajes.
- Las rejillas para equipaje están diseñadas para portar artículos con poco peso. No sobrecargue el portaequipaje.
- Asegúrese de que la carga esté segura y que ésta no se mueva durante la marcha, revise la carga periódicamente. Los accesorios que cambian la posición de montaje del operador pueden aumentar el tiempo de reacción y perjudicar la capacidad de maniobrabilidad de la motocicleta.
- El equipo eléctrico adicional puede sobrecargar el sistema eléctrico de la motocicleta y provocar fallas al sistema y/o a los componentes eléctricos.
- Las superficies grandes, tales como los fuselajes, los parabrisas, los respaldos y las rejillas para equipaje, pueden tener un efecto negativo sobre la estabilidad y la maniobrabilidad.
- Solamente se deben usar accesorios Genuine Harley-Davidson instalados correctamente y diseñados específicamente para su modelo de motocicleta.
- Preste atención especial a los pesos de los accesorios, la carga, el equipo de conducción, el pasajero y el motociclista y cómo la suma total de todos estos pesos afectan la capacidad de carga de su motocicleta.

## ▲ ADVERTENCIA

Las piezas y los accesorios Harley-Davidson están diseñados para las motocicletas Harley-Davidson. Usar piezas o accesorios que no sean de Harley-Davidson puede afectar el rendimiento, la estabilidad o la maniobrabilidad, lo que puede causar la muerte o lesiones graves. (00001b)

## SISTEMA DE CONTROL DE RUIDO

### Manipulación indebida

Se advierte a los propietarios que la extracción o reemplazo de cualquier componente del sistema de control de ruido puede ser prohibido por la ley. Esta prohibición es aplicable antes de la venta del vehículo o antes de la entrega al

comprador final. El uso de un vehículo en que se han quitado o anulado los componentes del sistema de control de ruido también puede ser prohibido por la ley.

## ETIQUETAS

Vea las etiquetas de seguridad y mantenimiento que estaban colocadas en el vehículo cuando era nuevo en Figura 1. Si se quitaron etiquetas, se pueden comprar etiquetas de repuesto para su motocicleta. Vea Tabla 3.

### NOTA

*Algunas etiquetas pueden estar disponibles en otros idiomas para destinos fuera de los Estados Unidos. Consulte todas las etiquetas disponibles para la compra en un concesionario Harley-Davidson.*



**Tabla 3. Etiquetas**

ARTÍCULO	PIEZA №	DESCRIPCIÓN	UBICACIÓN	TEXTO
1	83881-09A	Advertencias generales	Parte superior de la cubierta del depurador de aire	<p>ADVERTENCIA: Las motocicletas de tres ruedas son diferentes a las motocicletas de dos ruedas y a otros vehículos. Se operan, dirigen, maniobran y frenan en forma diferente. El uso por personas sin capacitación o el uso incorrecto podrían causar la pérdida de control, la muerte o lesiones graves.</p> <ul style="list-style-type: none"> <li>• Tome un curso de capacitación para motociclista.</li> <li>• Lea el Manual del propietario antes de conducir, añadir accesorios o dar servicio.</li> <li>• Use un casco, protección para los ojos y ropa protectora.</li> <li>• Nunca tire de un remolque.</li> </ul> <p>Para obtener un manual, encuentre el concesionario más cercano en el 800 443-2153 o en <a href="http://www.harley-davidson.com">www.harley-davidson.com</a>.</p>
2	15368-01A	Advertencia de la batería	Debajo del asiento, detrás del tanque de combustible, en el canal del arnés principal	<p>ADVERTENCIA: Una batería conectada puede causar una chispa o el arranque de la motocicleta durante el servicio. Podría ocurrir la muerte o lesiones graves.</p> <ul style="list-style-type: none"> <li>• Antes de dar servicio, desconecte el cable negativo.</li> <li>• Mantenga el cable alejado de los bornes durante el servicio.</li> </ul>

**Tabla 3. Etiquetas**

ARTICULO	PIEZA Nº	DESCRIPCIÓN	UBICACIÓN	TEXTO
3	14148-86	Etiqueta del protector del motor	En la parte delantera del protector del motor abajo del soporte central	Estos protectores pueden proporcionar protección limitada para las piernas y la cosmética del vehículo en circunstancias únicas (vuelcos mientras está detenida, deslizamiento a velocidad muy baja). No tienen como fin proteger el cuerpo de lesiones en un choque contra otro vehículo o cualquier otro objeto.
4	83446-09	Límites de carga del portaequipajes	Dentro de la puerta del portaequipajes	<p>ADVERTENCIA: Demasiado peso en el portaequipajes puede provocar la pérdida del control. Podría ocurrir la muerte o lesiones graves.</p> <ul style="list-style-type: none"><li>• No coloque más de 2,7 kg (50 lb) en el portaequipajes.</li><li>• Vea la sección Accesorios y carga en el Manual del propietario para más información.</li></ul>



**Tabla 3. Etiquetas**

ARTICULO	PIEZA Nº	DESCRIPCIÓN	UBICACIÓN	TEXTO
5	90821-74C	Límites de carga del Tour-Pak	Interior de la tapa del Tour-Pak	<p>ADVERTENCIA: Demasiado peso en el Tour-Pak® puede provocar la pérdida del control. Podría ocurrir la muerte o lesiones graves.</p> <ul style="list-style-type: none"> <li>• No coloque más de 11,3 kg (25 lb) en el Tour-Pak®, en los vehículos de 2008 y anteriores.</li> <li>• No coloque más de 13,6 kg (30 lb) en el Tour-Pak®, en los vehículos de 2009 y posteriores.</li> <li>• Vea la sección Accesorios y carga en el Manual del propietario para más información.</li> </ul>
6	83563-10	Etiqueta del neumático	Debajo de la cubierta lateral derecha	<p>INFORMACIÓN SOBRE LOS NEUMÁTICOS Y LA CARGA CAPACIDAD DE ASIENTOS, TOTAL 2: 1 DELANTERO, 1 TRASERO.</p> <p>El peso combinado de los ocupantes y la carga no debe sobrepasar las especificaciones.</p> <p>Para la información de los neumáticos y el peso máximo permitido, vea MANUAL DE PROPIETARIO &gt; ESPECIFICACIONES (Página 25).</p>



1 **⚠ WARNING**

Three wheeled motorcycles are different from two wheeled motorcycles and other vehicles. They operate, steer, handle and brake differently. Unskilled or improper use could result in loss of control, death or serious injury.

- Take a rider training course.
- Read Owner's Manual before riding, adding accessories or servicing.
- Wear a helmet, eye protection and protective clothing.
- Never tow a trailer.

For a manual, find nearest dealer at 1-800-443-2153 or www.harley-davidson.com 83881-09A

2 **⚠ WARNING**

A connected battery can cause a spark or motorcycle startup while servicing. Death or serious injury could occur.

- Disconnect negative cable before servicing.
- Keep cable away from terminal while servicing.

15368-01A

3

THIS GUARD MAY PROVIDE LIMITED LEG AND COSMETIC VEHICLE PROTECTION UNDER UNIQUE CIRCUMSTANCES (FALL OVER WHILE STOPPED, VERY LOW SPEED SLIDE). IT IS NOT MADE NOR INTENDED TO PROVIDE PROTECTION FROM BODILY INJURY IN A COLLISION WITH ANOTHER VEHICLE OR ANY OTHER OBJECT.

4 **⚠ WARNING**

Too much weight in Trunk can cause loss of control. Death or serious injury could occur.

- Do not put more than 50 pounds in Trunk.
- See Accessories and Cargo section of Owner's Manual for more information.

83M609

5 **⚠ WARNING**

Too much weight in Tour-Pak® can cause loss of control. Death or serious injury could occur.

- Do not put more than 25 pounds (11.3 kg) in Tour-Pak® on 2008 & earlier motorcycles.
- Do not put more than 30 pounds (13.63 kg) in Tour-Pak® on 2009 & later motorcycles.
- See Accessories and Cargo section of Owner's Manual for more information.

92021-74C

6

**TIRE AND LOADING INFORMATION**  
RENSEIGNEMENTS SUR LES PNEUS ET LE CHARGEMENT

SEATING CAPACITY / NOMBRE DE PLACES: TOTAL 2 FRONT 1 REAR 1

The combined weight of occupants and cargo should never exceed 771 kg or 1700 lbs. Le poids total des occupants et du chargement ne doit jamais dépasser 771 kg ou 1700 lbs.

TIRE PNEU	SIZE DIMENSIONS	COLD TIRE PRESSURE PRESSION DES PNEUS A FROID	SEE OWNER'S MANUAL FOR ADDITIONAL INFORMATION
FRONT AVANT	MT90B16	248 kPa, 36 psi	VOIR LE MANUEL DE L'USAGER POUR PLUS DE RENSEIGNEMENTS
REAR ARRIERE	P205/65R15	179 kPa, 26 psi	

Figura 1. Etiquetas

# NÚMERO DE IDENTIFICACIÓN DEL VEHÍCULO (VIN)

## Generalidades

Vea Figura 3. A todas las motocicletas se les asigna un número de serie único de 17 dígitos o número de identificación del vehículo (VIN). Para obtener una descripción de cada elemento del VIN, vea Tabla 4.

## Ubicación

Vea Figura 2. El VIN completo de 17 dígitos (1) está estampado en el lado derecho de la estructura, cerca del cabezal de dirección. En algunas regiones, también hay una etiqueta impresa del VIN (2) adherida al tubo vertical delantero.

## VIN abreviado

Un VIN abreviado mostrando el modelo, el tipo de motor, el modelo del año y el número secuencial del vehículo está estampado en el lado izquierdo del cárter entre los cilindros del motor.

### NOTA

*Proporcione siempre el número de identificación del vehículo de 17 dígitos al ordenar piezas o hacer una consulta sobre su motocicleta.*



Figura 2. Ubicaciones del VIN

om01283

① ② ③ ④ ⑤ ⑥ ⑦ ⑧ ⑨  
**1HD 1 MA M 1 3 D B 111000**

Figura 3. VIN típico Harley-Davidson: Modelos Trike de 2013

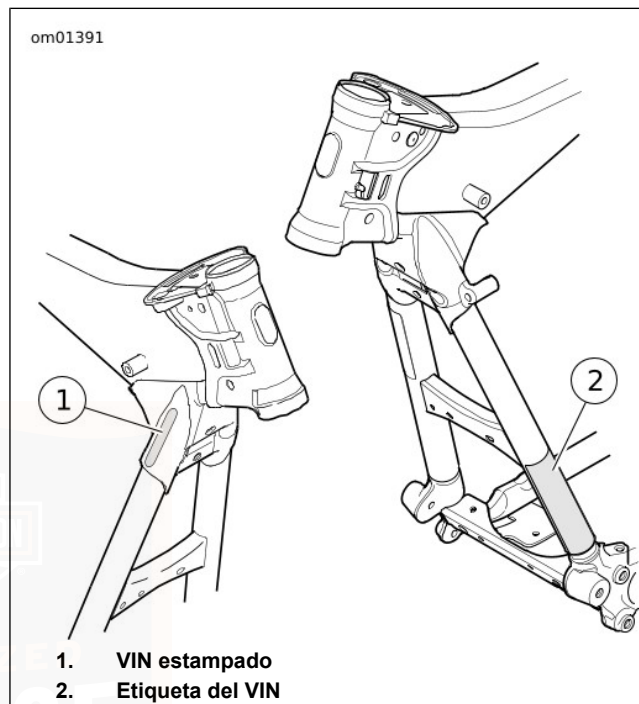
Tabla 4. Composición del VIN Harley-Davidson: Modelos Trike de 2013

POSICIÓN	DESCRIPCIÓN	VALORES POSIBLES
1	Identificador mundial de fabricante	1HD=Fabricado originalmente para la venta <b>dentro</b> de los EE. UU. 5HD=Fabricado originalmente para la venta <b>fuera</b> de los EE. UU.
2	Tipo de motocicleta	1=Motocicleta de gran cilindrada (de 901 cm <sup>3</sup> o mayores)
3	Modelo	MA=FLHTCUTG Tri Glide™ Ultra Classic® MA=FLHTCUTG ANV Tri Glide™ Ultra Classic® 110th Anniversary Edition
4	Tipo de motor	M=Twin Cam 103™, 1690 cm <sup>3</sup> enfriado por aire, inyección de combustible

**Tabla 4. Composición del VIN Harley-Davidson: Modelos Trike de 2013**

POSICIÓN	DESCRIPCIÓN	VALORES POSIBLES	
5	Calibración/configuración, introducción	<b>Introducción normal</b> 1=EE. UU. (DOM) 3=California (CAL) A=Canadá (CAN)	<b>Introducción a la mitad de año o especial</b> 2, 4=EE. UU. (DOM) 5, 6=California (CAL) B=Canadá (CAN)
6	Dígito de comprobación del VIN	Puede ser de 0 a 9 o X	
7	Modelo del año	D=2013	
8	Planta de armado	B=York, PA, EE. UU.	
9	Número secuencial	Varía	

## MODELOS Y CARACTERÍSTICAS

Algunos de los modelos, características o configuraciones que se muestran en este manual pueden no estar disponibles en todos los mercados.

## MODELOS DE ANIVERSARIO

Las motocicletas de los modelos de Aniversario tienen insignias, pintura y numeración en serie especiales.

A no ser que se indique lo contrario, vea las características e instrucciones del modelo estándar, que no es del aniversario.

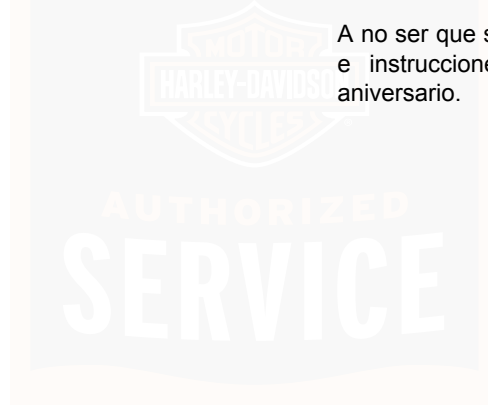

# NOTAS

---



## ESPECIFICACIONES

**Tabla 5. Motor: Twin Cam 103**

ARTÍCULO	ESPECIFICACIONES	
Número de cilindros	2	
Tipo	Tipo V de 4 tiempos, 45 grados, enfriado por aire	
Relación de compresión	9,6:1	
Diámetro interior	98,42 mm	3,875 pulg.
Carrera	111,3 mm	4,38 pulg.
Desplazamiento	1690 cm <sup>3</sup>	103,0 pulg. <sup>3</sup>
Sistema de lubricación	Presurizado, sumidero seco con enfriador de aceite	

**Tabla 6. Sistema eléctrico**

COMPONENTE	ESPECIFICACIONES	
Sincronización del encendido	No ajustable	
Batería	12 V, 28 Ah, 405 CCA, sellada y libre de mantenimiento	
Sistema de carga	Trifásico, sistema de 50 A (585 W a 13 V, 2000 RPM, 650 W de potencia máxima a 13 V)	
Tipo de bujía	HD-6R12	
Tamaño de la bujía	12 mm	

**Tabla 6. Sistema eléctrico**

COMPONENTE	ESPECIFICACIONES	
Espacio libre de la bujía	0,97-1,09 mm	0,038-0,043 pulg.
Par de torsión de la bujía	16,3-24,4 N·m	12-18 lb·pie

**Tabla 7. Transmisión**

TRANSMISIÓN	ESPECIFICACIONES	
Tipo	Acoplamiento constante, pedal de cambios	
Velocidades	6 hacia adelante	

### NOTA

*Las especificaciones en esta edición pueden no corresponder a aquellas de certificación oficial en algunos mercados, debido al momento de impresión de esta edición, la diferencia en los métodos de prueba y/o en las diferencias de los vehículos. Los clientes que quieran especificaciones reglamentarias oficialmente reconocidas para sus vehículos, deberán referirse a los documentos de certificación y/o consultar a sus respectivos concesionarios o distribuidores.*

**Tabla 8. Dientes de la rueda dentada**

PROPULSIÓN	ARTÍCULO	NÚMERO DE DIENTES
Primaria	Motor	34
	Embrague	46
Final	Transmisión	30
	Rueda trasera	70

**Tabla 9. Relaciones totales de la propulsión**

ENGRANAJE	RELACIÓN
Engranaje de 1 <sup>a</sup>	10,537
Engranaje de 2 <sup>a</sup>	7,303
Engranaje de 3 <sup>a</sup>	5,425
Engranaje de 4 <sup>a</sup>	4,393
Engranaje de 5 <sup>a</sup>	3,742
Engranaje de 6 <sup>a</sup>	3,157

**Tabla 10. Capacidades**

ARTÍCULO	L	EE. UU.
Tanque de combustible (total)	22,7	6,0 galones
Luz de advertencia de nivel bajo de combustible encendida	3,8	1,0 galón
Aceite de motor con filtro *	3,79	4,00 cuartos de galón
Transmisión ** (aproximación)	0,95	1,00 cuarto de galón

**Tabla 10. Capacidades**

ARTÍCULO	L	EE. UU.
Guardacadena primario (aproximación)	1,32	1,40 cuartos de galón
* Cuando vuelva a llenar, inicialmente añada 2,84 L (3.0 qt) y añada la cantidad necesaria para que el nivel esté dentro de las especificaciones.		
** Cuando vuelva a llenar, inicialmente añada 0,83 L (28 fl oz) y añada la cantidad necesaria para que el nivel esté dentro de las especificaciones.		

#### ⚠ ADVERTENCIA

**No sobrepase la clasificación del peso bruto del vehículo (GVWR) ni la clasificación del peso bruto de los ejes (GAWR) de la motocicleta. Exceder estas clasificaciones de peso puede provocar la falla de los componentes y afectar la estabilidad, maniobrabilidad y funcionamiento, lo que podría causar la muerte o lesiones graves. (00016f)**

- GVWR es la suma del peso de la motocicleta, accesorios y peso máximo del motociclista, el pasajero y la carga que puede transportarse sin riesgo.
- La clasificación del peso bruto de los ejes (GAWR) es el peso máximo que puede llevarse en forma segura en cada eje.

- La clasificación del peso bruto del vehículo (GVWR) y la clasificación del peso bruto de los ejes (GAWR) se muestran en la etiqueta de información ubicada en el tubo vertical de la estructura.

**NOTA**

*El peso adicional máximo añadido permitido en la motocicleta es equivalente a la clasificación del peso bruto del vehículo (GVWR) menos el peso de funcionamiento. Por ejemplo, una motocicleta con una GVWR de 544 kg (1.200 lb) con un peso de funcionamiento de 363 kg (800 lb), permitiría un peso combinado adicional máximo del motociclista, el pasajero, el equipo de conducción, la carga y los accesorios instalados de 181 kg (400 lb).*

**Tabla 11. Pesos**

ARTÍCULO	kg	lb
Peso de funcionamiento*	540,2	1191
Peso adicional máximo permitido**	230,9	509

**Tabla 11. Pesos**

ARTÍCULO	kg	lb
GVWR	771,1	1700
GAWR delantera	226,8	500
GAWR trasera	544,3	1200

\*El peso total de la motocicleta como es entregada con todo el aceite/líquidos y aproximadamente 90% del combustible.  
 \*\*La suma del peso total de los accesorios, la carga, el equipo de conducción, el pasajero y el motociclista no puede exceder este peso.

**Tabla 12. Dimensiones**

ARTÍCULO	mm	pulg.
Longitud	2687	105,8
Ancho total	1389	54,7
Altura total	1506	59,3
Distancia entre ejes	1692	66,6
Espacio libre al suelo	119	4,7
Altura del asiento*	688	27,1

\*Con un motociclista de 81,7 kg (180 lb) en el asiento.

**Tabla 13. Cuadro de bombillas**

LUZ (TODAS LAS LUCES SON DE 12 V)	BOMBILLAS NECESARIAS	AMPERAJE DEL CONSUMO DE CORRIENTE	PIEZA HARLEY-DAVIDSON Nº
Faro delantero	1	4,58/5,0	68329-03
Luz trasera/de parada/señal de giro trasera	2	0,59/2,10	68167-04

**Tabla 13. Cuadro de bombillas**

<b>LUZ (TODAS LAS LUCES SON DE 12 V)</b>		<b>BOMBILLAS NECESARIAS</b>	<b>AMPERAJE DEL CONSUMO DE CORRIENTE</b>	<b>PIEZA HARLEY-DAVIDSON Nº</b>
Luz de la señal de giro delantera		2	0,59/2,25	69331-02
Luces traseras/de parada del Tour-Pak		2	0,59/2,10	68168-89A
Luces de la punta del guardabarros		1	0,30	68193-95
Luces auxiliares		2	2,1	68453-05
Luces del tablero de instrumentos*	Indicador de luz alta	El tablero de instrumentos está iluminado con LED. Reemplace el conjunto completo cuando falle.		
	Indicador de la presión de aceite			
	Indicador de neutro			
	Indicador de señal de giro			
Luz de la placa de matrícula		2	0,35	52441-95
Luz de habilitación de la marcha atrás*		Iluminada con LED. Reemplace el conjunto completo cuando falle.		
Luces laterales del Tour-Pak*		Iluminada con LED. Reemplace el conjunto completo cuando falle.		
Luces indicadoras	Velocímetro	N/D	N/D	N/D
	Tacómetro	N/D	N/D	N/D
	Voltímetro	1	0,24	67445-00
	Indicador de la presión de aceite	1	0,24	67445-00
	Indicador de temperatura del aire	1	0,24	67445-00
	Indicador de combustible	1	0,24	67445-00
Artículos con *		Iluminado con diodos fotoemisores (LED). Reemplace el conjunto completo cuando falle.		

**Tabla 14. Neumáticos especificados**

MONTAJE	MEDIDA	NEUMÁTICO ESPECIFICADO	PRESIÓN (EN FRÍO)	
			kPa	psi
Delantero	16 pulg.	Dunlop D402F MT90B16 72H	248	36
Trasero	15 pulg.	Dunlop P205/65 R15 92T	179	26

## DATOS DE NEUMÁTICOS

### ▲ ADVERTENCIA

Los neumáticos, las cámaras, las bandas o los sellos del aro y las válvulas de aire deben hacer juego con la rueda. Consulte un concesionario Harley-Davidson. Los neumáticos que no hacen juego pueden ser la causa de daños al neumático, hacer salir el neumático de la rueda o provocar la falla del neumático, lo que podría ser la causa de muerte o de lesiones graves. (00023c)

### ▲ ADVERTENCIA

Harley-Davidson recomienda el uso de los neumáticos especificados. Los vehículos de Harley-Davidson no están diseñados para que funcionen con neumáticos no especificados, incluidos los neumáticos para nieve, de ciclomotor y para otros usos especiales. El uso de neumáticos no especificados puede afectar la estabilidad, la maniobrabilidad o el frenado y provocar la pérdida del control del vehículo, lo que podría ser la causa de lesiones graves o la muerte. (00024d)

Vea las especificaciones y presión recomendadas para los neumáticos en Tabla 14.

Se usan neumáticos sin cámara en todas las ruedas fundidas y de centro lleno Harley-Davidson.

El tamaño del neumático está moldeado en la pared lateral del neumático.

### ▲ ADVERTENCIA

Los neumáticos delantero y trasero Harley-Davidson no son iguales. El intercambio de los neumáticos delantero y trasero puede ocasionar una falla del neumático, lo que podría ser la causa de muerte o de lesiones graves. (00026a)

### ▲ ADVERTENCIA

Asegúrese de que los neumáticos estén correctamente inflados, balanceados y sin daños, y de que tengan una adecuada banda de rodamiento. Inspeccione sus neumáticos regularmente y consulte un concesionario Harley-Davidson para el reemplazo. Conducir con los neumáticos excesivamente gastados, desbalanceados, inflados incorrectamente o dañados puede provocar una falla y afectar la estabilidad y maniobrabilidad, lo que podría ser la causa de muerte o de lesiones graves. (00014b)

Siempre mantenga la correcta presión del neumático, como se especifica en Tabla 14. No cargue los neumáticos más allá de la GAWR especificada en Tabla 11. Los neumáticos desinflados, sobreinflados o sobrecargados pueden fallar.

Harley-Davidson no realiza ninguna prueba usando solamente nitrógeno en los neumáticos. Harley-Davidson ni recomienda

ni desaconseja el uso de nitrógeno puro para inflar los neumáticos.

### ▲ ADVERTENCIA

Cuando las barras de desgaste estén visibles o cuando solamente queden 1 mm (1/32 in) de la banda de rodamiento, reemplace inmediatamente el neumático con otro especificado por Harley-Davidson. Conducir con neumáticos desgastados puede ser la causa de muerte o de lesiones graves. (00090c)

Los neumáticos Harley-Davidson tienen barras de desgaste que atraviesan horizontalmente la banda de rodamiento. Cuando un neumático está desgastado hasta el punto en que las barras indicadoras de desgaste de la banda de rodamiento son visibles o solo quedan 0,8 mm (1/32 in) de la banda de rodamiento, el neumático puede:

- Dañarse más fácilmente causando la falla del neumático
- Proporcionar menos tracción
- Afectar la estabilidad y maniobrabilidad

**Declaración de cumplimiento de neumáticos para la India:** Harley-Davidson Motor Company declara que los neumáticos enumerados en la sección de especificaciones cumplen con los requisitos de la Norma 15627 de la Oficina de Estándares de la India (con sus enmiendas periódicas), requerido para

el registro de los vehículos ensamblados en la India. Estos neumáticos también cumplen con los requisitos de las Reglas Centrales de Vehículos Motorizados, 1989.

## MEZCLAS DE GASOLINA

Su motocicleta fue diseñada para tener el mejor funcionamiento y eficiencia usando gasolina sin plomo. La mayoría de las gasolinas están mezcladas con alcohol y/o éter para crear mezclas oxigenadas. El tipo y cantidad de alcohol o éter añadido al combustible son importantes.

### AVISO

**No use gasolina con metanol. Hacerlo, puede provocar una falla en algún componente del sistema de combustible, dañar el motor y/o una falla del equipo. (00148a)**

- Las mezclas de gasolina y ETER METILTERCIOBUTÍLICO (MTBE) consisten de una mezcla de gasolina y hasta 15% de MTBE. Está aprobado el uso de las mezclas de gasolina/MTBE en su motocicleta.

- El combustible ETANOL es una mezcla de etanol (alcohol de grano) y gasolina sin plomo y puede afectar el consumo de combustible. Combustibles con un contenido de etanol de hasta 10% se pueden utilizar en las motocicletas sin afectar el rendimiento del vehículo. En el momento de esta publicación, los reglamentos de la EPA de EE. UU. indican que actualmente está restringido el uso de combustibles con 15% de etanol (E15) en las motocicletas. Algunas motocicletas se calibran para funcionar con concentraciones mayores de etanol, para cumplir con las normas relativas al combustible en ciertos países.
- Las GASOLINAS REFORMULADAS U OXIGENADAS (RFG) son las mezclas de gasolina que están diseñadas específicamente para quemarse más limpiamente que la de otros tipos de gasolina. Esto tiene como resultado menos gases de escape. También está formulada para evaporarse menos cuando se llena el tanque. La gasolina reformulada usa aditivos para oxigenar la gasolina. Su motocicleta funcionará normalmente usando este tipo de combustible. Harley-Davidson recomienda usarlos, cuando sea posible, como una ayuda para tener más limpio el aire en nuestro ambiente.
- No use combustible para competencia ni combustible que contenga metanol. El uso de estos combustibles dañará el sistema de combustible.

- El único acelerador de octanaje recomendado por Harley-Davidson es el ACELERADOR DE OCTANAJE SCREAMIN' EAGLE SUPER (disponible en EE. UU. solamente). Este es el único acelerador de octanaje que ha sido extensamente probado y certificado para el uso en los componentes y motores Harley-Davidson.

Algunas mezclas de gasolina afectan el arranque, la propulsión o la eficiencia del combustible. Si sufre uno o más de estos problemas, recomendamos que pruebe gasolina de una marca diferente o con una mayor combinación de octanaje.

## COMBUSTIBLE

Use siempre gasolina sin plomo de buena calidad. Las clasificaciones de octanaje se encuentran usualmente en la bomba. Vea Tabla 15.

### ▲ ADVERTENCIA

**Evite los derrames. Abra lentamente la tapa de llenado de combustible. No llene el tanque de combustible por encima de la base del inserto del cuello de llenado y deje un espacio de aire para la expansión del combustible. Asegure la tapa de llenado después de cargar combustible. La gasolina es extremadamente inflamable y muy explosiva, por lo que puede provocar lesiones graves o incluso la muerte. (00028b)**

### ▲ ADVERTENCIA

**Proceda con cuidado al cargar combustible. El aire presurizado en el tanque de combustible puede forzar el escape de gasolina a través del tubo de llenado. La gasolina es extremadamente inflamable y muy explosiva, por lo que puede provocar lesiones graves o incluso la muerte. (00029a)**

Los surtidores en las estaciones de servicio modernas dispensan caudales elevados de gasolina en el tanque de combustible de las motocicletas haciendo posible que quede aire atrapado y que haya presurización.

Tabla 15. Clasificaciones de octanaje

ESPECIFICACIONES	CLASIFICACIÓN
Octanos de bomba (R+M)/2	91 (95 RON)

## CONVERTIDOR CATALÍTICO

La motocicleta está equipada con un convertidor catalítico en el colector del tubo de escape.

**AVISO**

**No opere un vehículo equipado con convertor catalítico cuando el motor tenga una falla de encendido. Si conduce el vehículo en estas condiciones, el escape se calentará de modo anormal, lo que puede dañar el vehículo e, incluso, producir una pérdida de control de emisiones. (00149c)**

**AVISO**

**Use solamente combustible sin plomo en las motocicletas equipadas con convertidor catalítico. El uso de combustible con plomo dañará el sistema de control de escape. (00150c)**



# NOTAS

---



## GENERAL: CONTROLES E INDICADORES

### ▲ ADVERTENCIA

**Identifica y comprende las características particulares de tu vehículo. No entender cómo afectan estas características el funcionamiento del vehículo puede dar lugar a un accidente, lo que podría ocasionar la muerte o lesiones graves. (00043b)**

Algunas de las características que aquí se describen son especiales para determinados modelos. Estas características pueden estar disponibles en forma de accesorios para su motocicleta Harley-Davidson. Consulte un concesionario Harley-Davidson para obtener una lista completa de los accesorios que se adaptan a su motocicleta específica.

## INTERRUPTOR DE ENCENDIDO

### ▲ ADVERTENCIA

**La función de encendido automático del faro delantero proporciona mayor visibilidad del motociclista para otros conductores. Asegúrese de tener encendido el faro delantero en todo momento. La visibilidad limitada de otros conductores por parte del motociclista puede ser la causa de muerte o lesiones graves. (00030b)**

Vea la sección SU MANUAL DEL PROPIETARIO. Asegúrese de anotar todos los números de llaves en el espacio que se proporciona al principio de este libro.

Vea Figura 4. El interruptor de encendido controla las funciones eléctricas de la motocicleta.

### ▲ ADVERTENCIA

**No conduzca el vehículo con las horquillas bloqueadas. Las horquillas bloqueadas limitan la capacidad de maniobrabilidad de la motocicleta, lo cual puede causar la muerte o lesiones graves. (00035a)**

### AVISO

**Proteja su vehículo contra robos. El no bloquear la motocicleta después de estacionarla, podría causar un robo y/o daños al equipo. (00151b)**

### AVISO

**No lubrique los bloqueos de cilindro con lubricantes con base de petróleo o grafito. Los bloqueos no funcionarán correctamente. (00152a)**

### NOTA

- *Harley-Davidson recomienda quitar la llave del encendido/bloqueo de la horquilla antes de operar la motocicleta. Si no quita la llave, ésta puede caerse durante el funcionamiento.*

- *ACCESS/ACCESSORY: Se pueden encender los accesorios y la luz intermitente de emergencia. Se encienden las luces de los instrumentos. Pueden activarse la luz de freno y la bocina. Puede quitarse la llave.*
- *Las luces se encienden cuando el interruptor está en la posición IGNITION (encendido), como lo exige la ley en algunos lugares.*

**Tabla 16. Posiciones del interruptor de encendido**

<b>FUNCIÓN</b>	<b>ETIQUETA</b>	<b>FUNCIONAMIENTO</b>
Cerradura de llave	LOCK (bloqueo)	Bloquea el interruptor en la posición FORK LOCK (bloqueo de la horquilla) o ACCESS (accesorios) del interruptor. Por seguridad quite la llave.
	UNLOCK (desbloqueo)	Desbloquea el interruptor. Cuando está desbloqueado el interruptor puede girarse a cualquiera de las cuatro posiciones. Para evitar perder la llave al conducir, quítela de la motocicleta.
Interruptor	FORK LOCK (bloqueo de la horquilla)	Bloquea la horquilla en la posición izquierda para disuadir el uso no autorizado del vehículo cuando está estacionado. Vea funcionamiento en CONTROLES E INDICADORES > BLOQUEO DE HORQUILLA (Página 37).
	OFF (apagado)	Cuando el interruptor está en la posición OFF (apagado), el encendido, las luces y los accesorios están apagados.
	IGNITION (encendido)	Cuando el interruptor está en la posición IGNITION (encendido), la motocicleta puede arrancarse y las luces y accesorios funcionarán.
	ACCESS (accesorios)	Cuando el interruptor esté en la posición ACCESS (accesorios), las luces de los instrumentos y los accesorios funcionarán pero el motor no podrá arrancar. Pueden activarse la luz de freno y la bocina. El interruptor puede bloquearse en la posición ACCESS (accesorios).



Figura 4. Interruptor de encendido

## BLOQUEO DE HORQUILLA

### AVISO

Proteja su vehículo contra robos. El no bloquear la motocicleta después de estacionarla, podría causar un robo y/o daños al equipo. (00151b)

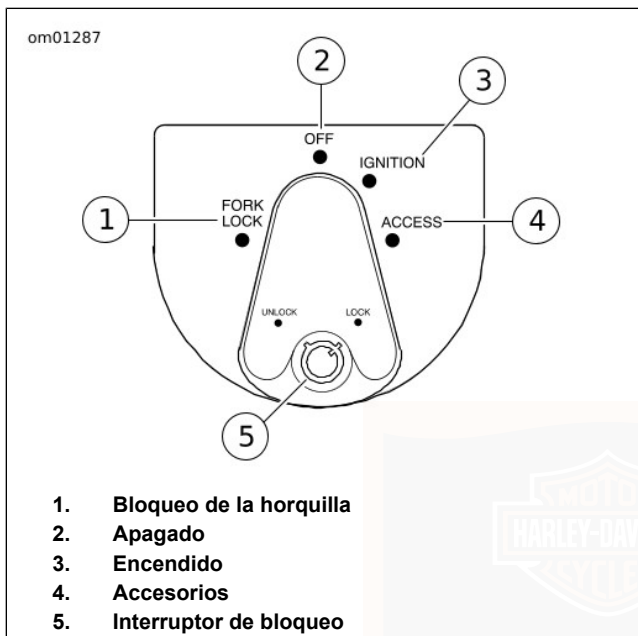
### ⚠ ADVERTENCIA

No conduzca el vehículo con las horquillas bloqueadas. Las horquillas bloqueadas limitan la capacidad de maniobrabilidad de la motocicleta, lo cual puede causar la muerte o lesiones graves. (00035a)

Vea Figura 4. Usar el bloqueo de la horquilla inmediatamente después de estacionar su motocicleta puede desalentar el uso no autorizado o el robo cuando mantenga estacionada su motocicleta. El bloqueo de la horquilla está integrado en el interruptor de encendido.

### NOTA

No fuerce el interruptor a la posición bloqueada o puede dañarse el interruptor.

1. Gire la horquilla a la posición completamente hacia la izquierda.

2. Vea Figura 4. Gire la perilla del interruptor a la posición FORK LOCK (bloqueo de la horquilla) y empuje la perilla hacia abajo.
3. Inserte la llave y gírela a la posición de LOCK (bloqueo). Retire la llave.
4. Para desbloquear la horquilla, inserte la llave y gírela a la posición UNLOCK (desbloqueo). Extraiga la llave y gire la perilla del interruptor para cambiarla de la posición FORK LOCK (bloqueo de la horquilla).

## CONTROLES MANUALES

### AVISO

**El cableado del control está colocado dentro del manillar y puede comprimirse o cortarse si los controles se giran más de lo necesario. Puede haber daño eléctrico del cableado del control. Vea el Suplemento del Manual de servicio o consulte un concesionario Harley-Davidson. (00363a)**

## Palanca manual del embrague

### ▲ ADVERTENCIA

**No coloque los dedos entre la palanca de control manual y la empuñadura del manillar. La posición incorrecta de la mano puede perjudicar la operación de la palanca de control y causar la pérdida del control del vehículo, lo que puede causar la muerte o lesiones graves. (00032a)**

Vea Figura 5. La palanca manual del embrague (1) está ubicada en el manillar izquierdo y es operada con los dedos de la mano izquierda.

1. Lentamente tire hacia dentro de la palanca manual del embrague contra la empuñadura del manillar para desembragar completamente el embrague.
2. Cambie a la primera marcha usando la palanca de cambios. Vea CONTROLES E INDICADORES > PALANCA DEL CAMBIOS (Página 56).
3. Lentamente suelte la palanca manual del embrague para embragar el embrague.

El interruptor del embrague está incorporado en el conjunto de los interruptores del manillar izquierdo. Este hace posible que el motociclista arranque el vehículo en cualquier marcha (o en neutro) siempre que la palanca del embrague esté hacia dentro. Si el embrague no está desenganchado, el vehículo no arrancará en otra marcha que no sea neutro.

## Interruptor de la bocina

Vea Figura 5. La bocina es operada presionando el interruptor de la bocina (2) ubicado en el grupo de controles del manillar izquierdo.

## Interruptor reductor de luces del faro delantero

Vea Figura 5. El interruptor reductor de luces del faro delantero (3) está ubicado en el manillar izquierdo. El interruptor tiene dos posiciones para activar la luz alta o baja de los faros delanteros.

- Presione la parte superior del interruptor reductor de luces del faro delantero para activar la luz alta.
- Presione la parte inferior del interruptor reductor de luces del faro delantero para regresar a la luz baja.

Vea Figura 8. El indicador de luz alta (azul) se encenderá cuando la luz alta esté encendida.

## Interruptores de las señales de giro

Vea Figura 5. Cada grupo de control de los manillares contiene un interruptor de las señales de giro.

- El interruptor de las señales de giro a la izquierda (4) opera las luces intermitentes izquierdas delanteras y traseras.
- El interruptor de las señales de giro a la derecha (5) opera las luces intermitentes derechas delanteras y traseras.

### NOTA

*Las luces de las señales de giro delanteras también funcionan como luces de marcha.*

## Interruptor de APAGADO/MARCHA del motor

Vea Figura 5. El interruptor de apagado/marcha del motor (7) ENCIENDE o APAGA la alimentación del encendido. El interruptor de apagado/marcha del motor está ubicado en el control del manillar derecho. Presione la parte superior del interruptor de apagado/marcha del motor para apagar la alimentación del encendido y parar el motor. Presione la parte inferior del interruptor de apagado/marcha del motor para encender la alimentación del encendido.

### NOTA

- *El interruptor de apagado/marcha del motor debe estar en la posición MARCHA para arrancar o para que funcione el motor.*
  - *El interruptor de apagado/marcha del motor debe usarse para parar el motor.*
1. Para parar el motor, presione la parte superior del interruptor de apagado/marcha a la posición APAGADO del encendido.

2. Vea Figura 4. Gire la llave de encendido a OFF (apagado) para APAGAR completamente la alimentación del encendido.

## **Interruptor del arranque eléctrico**

### *NOTA*

*El interruptor de apagado/marcha DEBE estar en la posición MARCHA para que el motor funcione.*

Vea Figura 5. El interruptor del arranque eléctrico (6) está ubicado en el grupo de controles del manillar derecho. Vea OPERACIÓN > ARRANCAR EL MOTOR (Página 137) para obtener detalles de los procedimientos de operación.

1. Vea Figura 4. Gire el interruptor a IGNITION (encendido).
2. Coloque el interruptor de apagado/marcha del motor en la posición MARCHA y la transmisión en neutro. Se debe encender la luz (verde) del indicador de neutro.
3. Presione el interruptor de ARRANQUE para operar el motor de arranque.

## **Palanca del freno delantero**

Vea Figura 5. La palanca del freno delantero (8) aplica presión mecánica a la bomba del freno delantero y la bomba aplica presión hidráulica a las mordazas de frenos delanteras.

## **Interruptores de control de audio/CB**

Vea Figura 5. Los interruptores de control de audio (10) configuran y operan las funciones dentro del sistema Advanced Audio y CB (si está equipado).

Vea SISTEMA ADVANCED AUDIO > SISTEMA ADVANCED AUDIO (Página 75) para obtener detalles de los procedimientos de operación.

## **Interruptor reanudar/establecer del control de crucero**

Vea Figura 5. Si está equipado con control de crucero, el interruptor reanudar/establecer del control de crucero (11) mantiene automáticamente la velocidad de la motocicleta.

Vea CONTROLES E INDICADORES > PALANCA DEL CAMBIOS (Página 56) para obtener detalles de los procedimientos de operación.

## **Interruptores de control de la marcha atrás**

Vea Figura 5. Los interruptores de control de la marcha atrás (12) operan el motor eléctrico de la marcha atrás. El indicador de la habilitación de la marcha atrás (13) se enciende al habilitar el funcionamiento de la marcha atrás.

Vea CONTROLES E INDICADORES > OPERACIÓN DE MARCHA ATRÁS (Página 72) para obtener detalles de los procedimientos de operación.

## Empuñadura de control del acelerador

La empuñadura de control del acelerador está ubicada en el control del manillar derecho y se opera con la mano derecha.

- Lentamente gire hacia la derecha la empuñadura de control del acelerador (hacia el frente de la motocicleta) para cerrar el acelerador (desacelerar).
- Lentamente gire hacia la izquierda la empuñadura de control del acelerador (hacia la parte trasera de la motocicleta) para abrir el acelerador (acelerar).



om01288

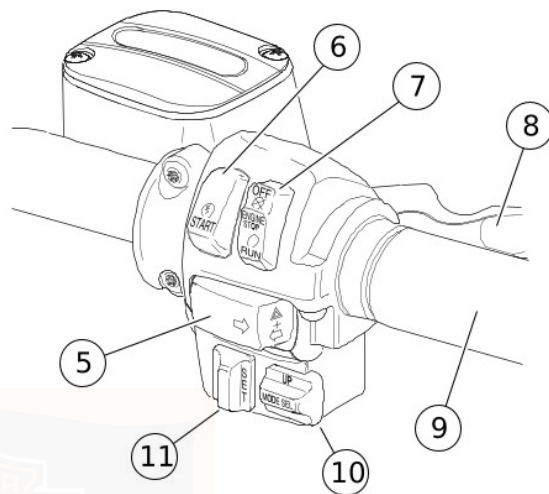
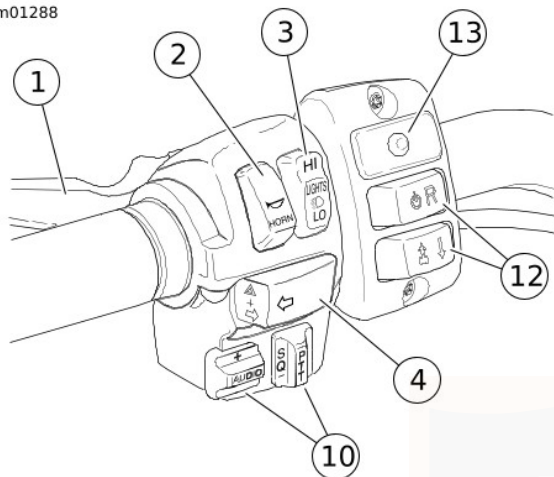

- |  |  |
|--|--|
| 1. Palanca manual del embrague                       | 8. Palanca del freno delantero                             |
| 2. Interruptor de la bocina                          | 9. Empuñadura de control del acelerador                    |
| 3. Interruptor reductor de luces del faro delantero  | 10. Interruptores de control de audio/CB                   |
| 4. Interruptor de las señales de giro a la izquierda | 11. Interruptor reanudar/establecer del control de crucero |
| 5. Interruptor de las señales de giro a la derecha   | 12. Interruptores de control de la marcha atrás            |
| 6. Interruptor del arranque eléctrico                | 13. Indicador de habilitación de la marcha atrás           |
| 7. Interruptor de apagado/marcha del motor           |  |

Figura 5. Controles del manillar

## **CONTROL ELECTRÓNICO DEL ACELERADOR (ETC)**

La motocicleta está equipada con control electrónico del acelerador (ETC). En vez de usar una conexión mecánica de cable al cuerpo del acelerador, esta tecnología usa sensores de la empuñadura redundantes para indicar al módulo de control electrónico (ECM) la posición del acelerador solicitada por el motociclista. Luego, el ECM regula la admisión de combustible/aire correcta y la sincronización del encendido sobre la base de lo solicitado por el motociclista. El sensor de la empuñadura es fabricado con levas internas y retén de resorte para una sensación y funcionamiento normales.

En el caso de la falla de un componente, el funcionamiento del ETC está diseñado para la seguridad del motociclista y el funcionamiento continuo de la motocicleta. El módulo de control electrónico controla el estado de los sensores de la empuñadura, el accionamiento de la placa del acelerador y el flujo de aire. Si se detecta algún problema, la motocicleta inhabilitará el control de cruce, iluminará la luz de advertencia del motor y regresará a uno de los siguientes modos alternativos.

### **Modo de rendimiento limitado del ETC**

El motociclista sentirá un funcionamiento casi normal. La motocicleta funcionará tomando las precauciones para proteger contra la aceleración no intencionada.

### **Modo de manejo de la potencia del ETC**

El accionador de la placa del acelerador regresa a una posición de “retén de la marcha al ralentí” o “regreso sin fuerza”, que proporcionará suficiente par motor para lograr una velocidad de aproximadamente 40 km/h (25 mph). La respuesta de la motocicleta a los datos de entrada del sensor de la empuñadura se reduce significativamente.

### **Modo de marcha al ralentí forzada del ETC**

El accionador de la placa del acelerador es forzado a una posición de “marcha al ralentí rápida” que proporcionará suficiente par motor para avanzar lentamente, pero no proporcionará suficiente par motor para funcionar a velocidades de tráfico.

### **Modo de apagado forzado del ETC**

El motor es obligado a apagarse.

## **OPERACIÓN DEL INTERRUPTOR DE LAS SEÑALES DE GIRO**

### **Funcionamiento**

Presione y libere el interruptor de las señales de giro a la izquierda y a la derecha para activar las luces de las señales de giro. Las luces destellan hasta que son canceladas automática o manualmente por el motociclista.

### NOTA

*Si un indicador de señal de giro destella rápidamente, una bombilla de señal de giro no está funcionando. Tenga cuidado y use las señales manuales. Reemplace los componentes defectuosos lo más pronto posible.*

## Cancelación automática

Las luces de las señales de giro se cancelan automáticamente cuando se ha detectado un giro completo (basándose en la velocidad, la aceleración del vehículo y la finalización del giro).

Las luces también se cancelan si la señal de giro ha estado activada durante un período prolongado y la velocidad del vehículo es mayor que 11 km/h (7 mph). Si la motocicleta está parada o se está moviendo a una velocidad menor que esta velocidad, la señal de giro continúa destellando.

## Cancelación manual

Para cancelar la señal de giro, presione y libere el interruptor de las señales de giro por segunda vez.

Para activar la señal de giro opuesta, presione y libere el interruptor de las señales de giro para la nueva dirección. Se cancela la primera señal de giro y empiezan a destellar las luces de las señales de giro opuestas.

## LUZ INTERMITENTE DE EMERGENCIA DE CUATRO VÍAS

Si es necesario estacionar la motocicleta al lado de un camino, las luces intermitentes de emergencia de cuatro vías se pueden encender con el sistema de seguridad activado. Esto permite que una motocicleta descompuesta sea asegurada con las luces intermitentes de cuatro vías funcionando hasta que se logre obtener ayuda.

## Activación

1. Gire el interruptor a IGNITION (encendido) con el sistema de seguridad desactivado (llavero con mando a distancia presente, si está equipado).
2. Presione simultáneamente los interruptores de las señales de giro a la izquierda y a la derecha.
3. Gire el interruptor de encendido a OFF (apagado) y bloquee el interruptor. Las luces intermitentes de cuatro vías funcionarán durante dos horas. El sistema de seguridad (si está equipado) se activará automáticamente.

## Desactivación

1. Tenga presente el llavero con mando a distancia para desactivar el sistema de seguridad (si está equipado).

2. Desbloquee el interruptor de encendido y gire el interruptor a IGNITION (encendido).
3. Presione simultáneamente los interruptores de las señales de giro a la izquierda y a la derecha.

## INSTRUMENTOS

### Velocímetro

#### ▲ ADVERTENCIA

**Viaje a velocidades y condiciones apropiadas en la carretera y nunca viaje a una velocidad mayor del límite de velocidad indicado. El exceso de velocidad puede causar la pérdida del control del vehículo y puede causar la muerte o lesiones graves. (00008a)**

Vea Figura 7. El velocímetro registra las millas por hora (modelos para EE. UU.) o kilómetros por hora (modelos internacionales) de la velocidad de avance. El velocímetro tiene visualización para las siguientes funciones que pueden seleccionarse:

- Odómetro
- Odómetros de recorrido A y B
- Función de rango de combustible

1. Vea Figura 7. Presionar el interruptor de función con el interruptor de encendido en cualquier posición activará la lectura del odómetro. El kilometraje/millaje puede verificarse sin desbloquear el interruptor de encendido. Presione y suelte el interruptor de función una vez para ver el odómetro.
2. Para comprobar el kilometraje (millaje) en los odómetros de recorrido, el interruptor de encendido debe estar en la posición de ACC (accesorios) o IGNITION (encendido). Presione y suelte el interruptor de función hasta que se muestre el odómetro de recorrido que se desea. Las letras A o B en la parte izquierda superior de la ventana de visualización identifican los odómetros de recorrido.
3. Para restablecer o poner a cero los odómetros de recorrido, debe tener el odómetro deseado (A o B) en la ventana de visualización. Presione el interruptor de función y sostenga el interruptor por 2 ó 3 segundos. El odómetro de recorrido se pondrá a cero.
4. Repita el paso anterior si desea poner ambos odómetros de recorrido a cero.

## Tacómetro

### AVISO

**Vea la sección RECOMENDACIONES DE OPERACIÓN. No opere el motor por encima de las RPM máximas de seguridad como se muestra en OPERACIÓN (zona roja del tacómetro). Baje las RPM colocando una marcha más alta o reduciendo la cantidad de aceleración. De no reducir las RPM, se podría dañar el equipo. (00159a)**

Vea Figura 6. El tacómetro mide la velocidad del motor en revoluciones por minuto (RPM).

## Luz indicadora de vuelco

### ▲ ADVERTENCIA

**Si ocurre un vuelco, compruebe el funcionamiento correcto de todos los controles. El movimiento restringido de los controles puede afectar el funcionamiento de los frenos y del embrague o la capacidad de hacer cambios, lo cual puede causar la pérdida de control del vehículo y la muerte o lesiones graves. (00350a)**

Si la motocicleta vuelca, la palabra “tip” aparecerá en el visor del odómetro. El motor no arrancará hasta que se restablezca. Para restablecer, gire el interruptor de encendido a ENCENDIDO – APAGADO – ENCENDIDO.

## Indicador de combustible

El indicador de combustible indica la cantidad aproximada de combustible que queda en el (los) tanque(s) de combustible y está ubicado a la izquierda del velocímetro o en el panel delantero izquierdo del fuselaje.

## Manómetro del aceite

El manómetro del aceite indica la presión de aceite de motor y se encuentra en el panel delantero del fuselaje. La presión de aceite de motor normalmente variará de 34 kN/m<sup>2</sup> (5 psi) a la velocidad de la marcha al ralentí a 207-262 kN/m<sup>2</sup> (30-38 psi) a 2000 RPM cuando el motor esté a temperatura normal de funcionamiento de 110 °C (230 °F).

## Voltímetro

El voltímetro indica el voltaje del sistema eléctrico y se encuentra en el panel delantero del fuselaje. Con el motor funcionando a más de 1500 RPM, el voltímetro debe registrar 13 a 14,5 V con la batería completamente cargada.

## Indicador de temperatura del aire

El indicador de temperatura del aire indica la temperatura de aire del ambiente en grados Fahrenheit. Este indicador se encuentra en el panel delantero del fuselaje.

## Función de rango de combustible

La función de rango de combustible muestra la distancia aproximada que puede recorrerse con la cantidad de combustible que queda en el tanque de combustible.

1. Con el interruptor de encendido en la posición ACC (accesorios) o IGNITION (encendido), presione el interruptor hasta que la función de rango de combustible se muestre en la pantalla, como se indica por la letra "r" en el lado izquierdo de la pantalla del odómetro. Se muestra la distancia restante (kilómetros o millas) calculada antes de que se vacíe el tanque sobre la base del combustible que queda en el tanque. El rango puede accederse en cualquier momento usando el botón de funciones.

2. Cuando se enciende la luz de advertencia de nivel bajo de combustible, el rango se mostrará automáticamente en el odómetro a no ser que esta opción "pop-up" (ventana emergente) sea inhabilitada presionando y sosteniendo el interruptor de funciones mientras esté en el modo de pantalla del rango. La característica automática "pop-up" (ventana emergente) del rango mostrará que está inhabilitada al destellar dos veces. De la misma manera, la característica automática "pop-up" (ventana emergente) del rango puede volverse a activar presionando y sosteniendo el interruptor de funciones. El rango destellará una vez cuando se vuelva a habilitar la característica automática "pop-up" (ventana emergente).

### NOTA

- Cuando se enciende la luz de advertencia de nivel bajo de combustible, queda aproximadamente 3,79 L (1.00 USgal) de combustible en el tanque. Reabastezca lo más pronto posible.
  - La pantalla del rango se actualiza solamente cuando el vehículo se está moviendo.
3. Después de que el cálculo del rango llegue a los 16 km (10 mi) restantes, la pantalla del rango mostrará "r Lo" para indicar que el vehículo pronto se quedará sin combustible.

4. Se requiere un cambio en el ciclo del interruptor de encendido para el restablecimiento de la luz de advertencia de nivel bajo y del rango de combustible.



Figura 6. Instrumentos (típicos)

## **LUCES DE LOS INSTRUMENTOS**

### **Luz de advertencia del motor**

Vea Figura 7. La luz de advertencia del motor se encuentra cerca del lado izquierdo inferior de la carátula del velocímetro. Su propósito es indicar si el motor/sistema de mantenimiento del motor está funcionando normalmente. El color de la luz de advertencia del motor es ámbar.

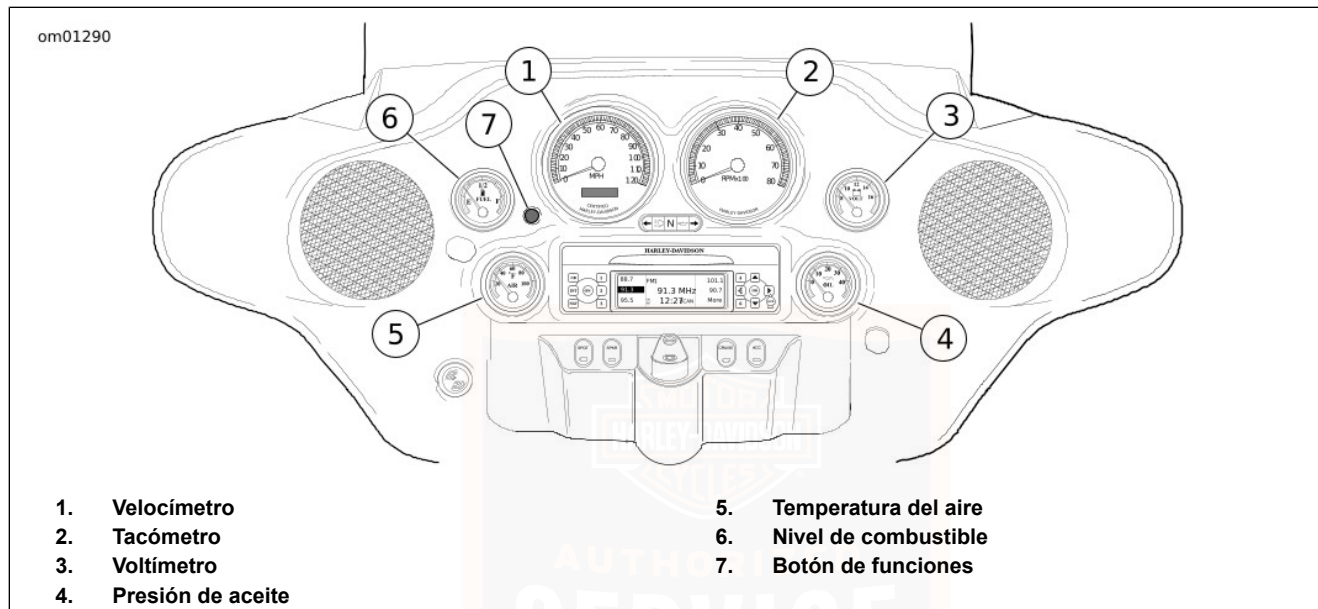
La luz del motor normalmente se enciende cuando primero se activa el encendido y permanece encendida aproximadamente 4 segundos, mientras el sistema de mantenimiento del motor realiza un autodiagnóstico en serie.

Si la luz de advertencia del motor se enciende en cualquier otro momento, consulte un concesionario Harley-Davidson.

### **Luz de nivel bajo de combustible**

Vea Figura 7. La luz de nivel bajo de combustible está localizada en la carátula del velocímetro, en el centro inferior por la luz de advertencia del motor. La luz de nivel bajo de combustible indica el nivel bajo de combustible en el tanque. La luz de nivel bajo de combustible se enciende para indicar que le quedan aproximadamente 3,8 L (1.0 USgal) de gasolina en el tanque.

Si la luz de nivel bajo de combustible permanece encendida después de añadir combustible o de llenar el tanque de combustible, consulte su concesionario Harley-Davidson.

### **Luz de descarga de la batería**

Vea Figura 7. La luz roja de carga de la batería indica la sobrecarga o falta de carga de la batería. Vea MANTENIMIENTO Y LUBRICACIÓN > BATERÍA (Página 187).

### **Luces del control de crucero**

Los modelos equipados con control de crucero tienen dos luces indicadoras adicionales.

- Vea Figura 7. Una luz verde o naranja en la carátula del tacómetro o velocímetro indica que el control de crucero está ESTABLECIDO (verde) o NO ESTABLECIDO (naranja).
- Vea Figura 9. Una luz naranja en el interruptor de control de crucero indica si el control de crucero está ENCENDIDO o APAGADO.

### **Luz de sexta marcha**

Vea Figura 7. La luz de sexta marcha en el velocímetro indica que la transmisión está en la sexta marcha.

## Luz del sistema de seguridad

Vea Figura 7. La luz roja del sistema de seguridad en la carátula del velocímetro indica que el sistema de seguridad está activado. Vea MÓDULO DE SEGURIDAD MANOS LIBRES > SISTEMA DE SEGURIDAD SMART HARLEY-DAVIDSON (Página 117).

Si la luz del sistema de seguridad permanece encendida después de que se desactive el sistema de seguridad, consulte su concesionario Harley-Davidson.

## Luz de habilitación de la marcha atrás

La luz de habilitación de la marcha atrás está ubicada con los controles de la marcha atrás en el manillar izquierdo. Esta luz amarilla se enciende cuando se habilita el funcionamiento de la marcha atrás. Vea CONTROLES E INDICADORES > OPERACIÓN DE MARCHA ATRÁS (Página 72).



Figura 7. Luces indicadoras

## LUCES INDICADORAS

Vea Figura 8. Se proporcionan cinco luces indicadoras en el tablero de instrumentos.

## Luces indicadoras de giro

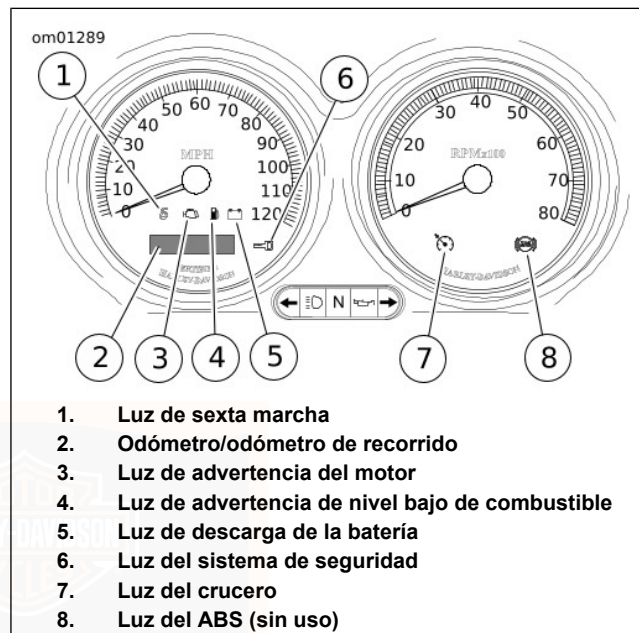
Cuando se activa una señal de giro, los indicadores de las señales de giro destellan. Cuando se operen las luces intermitentes de emergencia de 4 vías, los dos indicadores de las señales de giro destellarán simultáneamente.

## Luz indicadora de la luz alta del faro delantero

La luz indicadora de la luz alta del faro delantero se ilumina cuando se presiona el interruptor de luz alta o de destello para pasar.

## Luz indicadora de neutro

La luz indicadora de neutro se enciende cuando la transmisión está en neutro.

## Luz indicadora de la presión de aceite

La luz indicadora de la presión de aceite se enciende cuando suficiente aceite no está circulando por el motor.

La luz se enciende cuando se activa el encendido antes de encender el motor. Con el motor en marcha, la luz debe apagarse cuando la velocidad del motor esté por encima de la velocidad de la marcha al ralentí.

Las circunstancias que pueden hacer que la luz roja indicadora de aceite se encienda son:

- Nivel bajo de aceite. Pare el motor de inmediato. Añada aceite.
- Aceite diluido. Cambie el aceite lo más pronto posible.
- Aceite incorrecto para la temperatura de funcionamiento. Cambie el aceite lo más pronto posible.
- Vea MANUAL DE PROPIETARIO > SOLUCIÓN DE PROBLEMAS (Página 225) para obtener más información.

### AVISO

**Si la luz indicadora de la presión de aceite permanece encendida, compruebe siempre el suministro de aceite en primer lugar. Si el suministro de aceite es normal y la luz todavía permanece encendida, pare el motor inmediatamente y no lo vuelva a poner en marcha hasta que se localice el problema y se hagan las reparaciones necesarias. De lo contrario, se puede dañar el motor. (00157a)**



Figura 8. Luces indicadoras (típicas)

## CONTROL DE CRUCERO

### Controles de operación

El sistema de control de crucero proporciona el control automático de la velocidad del vehículo.

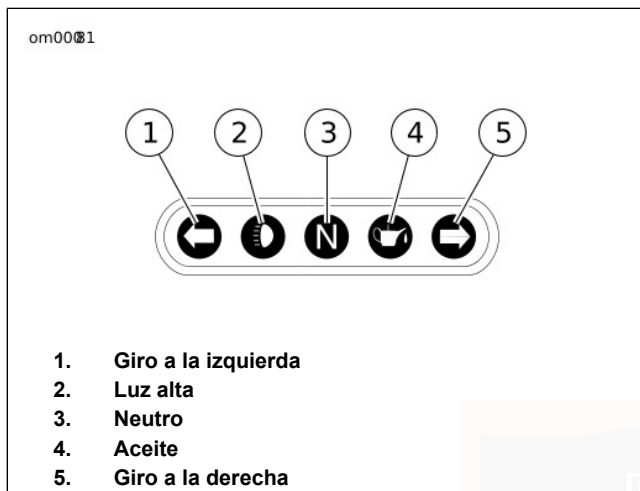
### ▲ ADVERTENCIA

No use el sistema de control de crucero cuando haya mucho tráfico, en caminos que tengan curvas pronunciadas o sin visibilidad o en ninguna clase de caminos resbaladizos. El uso del control de crucero en estas circunstancias puede ocasionar la pérdida del control, lo que puede causar la muerte o lesiones graves. (00083a)

Vea Figura 9. Un interruptor del control de crucero en la tapa del fuselaje situado a la derecha del interruptor de encendido ENCIENDE y APAGA el sistema de control de crucero. Una luz naranja en el interruptor de control de crucero indica que el control de crucero está ENCENDIDO.

### NOTA

El ícono del control de crucero en el velocímetro o tacómetro cambiará a color naranja para indicar que el control de crucero está ENCENDIDO. Si el ícono naranja NO se enciende, el sistema NO ESTÁ ENCENDIDO. Si no puede ESTABLECER la velocidad de crucero, consulte un concesionario.

Vea Figura 10. El interruptor REANUDAR/ESTABLECER está ubicado en el grupo de controles del manillar derecho.

El interruptor REANUDAR/ESTABLECER controla varias funciones del sistema, incluyendo establecer, reanudar, acelerar y desacelerar.

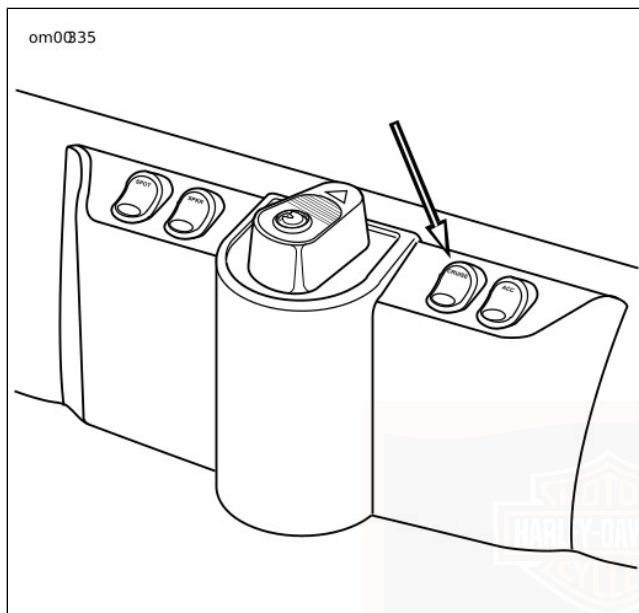

**Figura 9. Interruptor en la tapa del fuselaje del control de crucero**

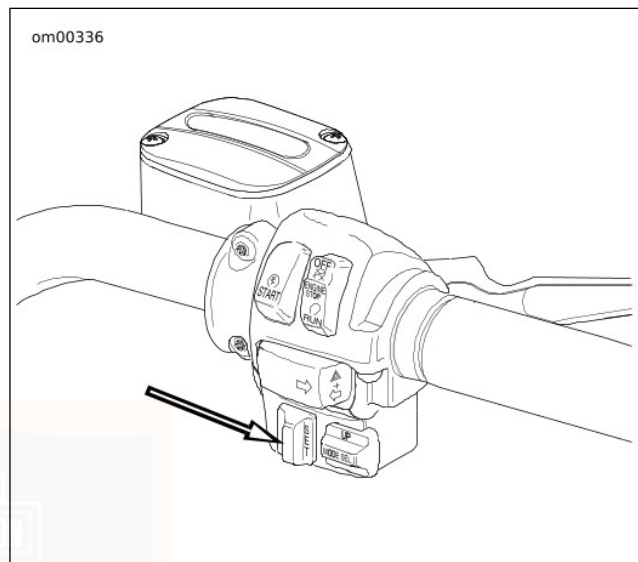

**Figura 10. Interruptor REANUDAR/ESTABLECER  
OPERACIÓN DE CONTROL DE CRUCERO**

### **Teoría de funcionamiento**

El control de crucero está diseñado para ser operado de manera segura con un movimiento mínimo del motociclista y para que todos los movimientos de control del motociclista sean naturales y fáciles.

#### NOTA

- El motociclista siempre domina y controla el sistema.
- El sistema no funciona a velocidades del vehículo debajo de 48 km/h (30 mph) o mayores de 145 km/h (90 mph).
- El sistema es manejado por el ECM. El tacómetro proporciona información para desenganchar el sistema si el motor aumenta las RPM repentinamente.
- El sistema también tiene otros componentes: Un motor de avance gradual (controlado por la computadora), que opera el acelerador durante el funcionamiento del CRUCERO y varios interruptores internos, todos enviando información a la computadora.
- El sistema permite al motociclista aumentar la velocidad a 16 km/h (10 mph) o más (dependiendo de cuánto el motociclista gira el acelerador y la condición del vehículo) arriba del punto SET (establecer) antes de desactivar. Esta función permite que el motociclista aumente la velocidad momentáneamente, si es necesario. Al girar el acelerador para aumentar extremadamente la velocidad, el sistema se puede desenganchar.

## Activación del control de crucero

#### NOTA

El sistema NO funciona si:

- El motociclista opera el vehículo a velocidades menores de 48 km/h (30 mph) o mayores que 145 km/h (90 mph).
- Las luces de frenos están encendidas constantemente. Consulte un concesionario.

Los neumáticos o accesorios no especificados pueden afectar el funcionamiento del control de crucero.

1. Vea Figura 9. Oprima el interruptor ENCENDIDO/APAGADO del control de CRUCERO para activar el control de crucero. El ícono naranja en la carátula del indicador de crucero se encenderá al activarse. Vea Figura 7.
2. Con la motocicleta desplazándose a la velocidad de crucero elegida de 48–145 km/h (30–90 mph), presione momentáneamente el interruptor REANUDAR/ESTABLECER en el manillar derecho a ESTABLECER. Después de un retraso de aproximadamente 1,5 segundos, el ícono en la carátula del indicador cambiará a verde para indicar que la velocidad de crucero seleccionada está asegurada.

## Desembrague del control de crucero

El control de crucero automáticamente se desembraga siempre que el módulo de control de crucero recibe una de las siguientes entradas:

1. Se aplica el freno delantero y/o el freno trasero.
2. El acelerador se retrae o se cierra y por lo tanto activa el interruptor de desenganche (desacoplamiento).
3. El embrague de la motocicleta se desacopla (el módulo detecta un incremento demasiado grande en las RPM).
4. La velocidad del vehículo está fuera del rango de funcionamiento.

#### NOTA

*Si se gira el acelerador más de 16 km/h (10 mph) por encima de la velocidad establecida, también puede desactivar el control de crucero.*

Al desactivarse el crucero, el ícono de crucero activado en la carátula del indicador es naranja. El ícono naranja del sistema de control de crucero permanecerá ENCENDIDO hasta que se apague el interruptor principal.

Sin embargo, si decidiera ESTABLECER una velocidad de crucero, REANUDAR la última velocidad establecida, ACELERAR o DESACELERAR, simplemente presione el interruptor REANUDAR/ESTABLECER en la dirección deseada.

### Reanudación de la velocidad de crucero

Si el sistema se desactiva usando uno de los métodos descritos en DESACTIVACIÓN DEL CONTROL DE

CRUCERO el sistema permanece ENCENDIDO en caso que usted decida REANUDAR la velocidad establecida. Para hacerlo, simplemente presione el interruptor REANUDAR/ESTABLECER a RESUME (reanudar).

#### NOTA

*La computadora mantendrá la velocidad ESTABLECIDA en la memoria para la función de REANUDAR. Si la velocidad del vehículo baja a más de 24 km/h (15 mph) por debajo de la velocidad ajustada (SET), la velocidad ya no se podrá REANUDAR. Si aún se desea la operación de crucero, presione el interruptor REANUDAR/ESTABLECER a SET (establecer) para restablecer la velocidad de crucero.*

### Aceleración de la velocidad de crucero

1. Con la velocidad de crucero establecida, presione momentáneamente el interruptor RESUME/SET (reanudar/establecer) a RESUME (reanudar) para aumentar la velocidad en 1,6 km/h (1 mph).
2. Presionar y sostener el interruptor REANUDAR/ESTABLECER en RESUME (reanudar) causará que el sistema continúe aumentando la velocidad en incrementos de aproximadamente 1,6 km/h (1 mph) hasta que se suelte el interruptor. Existe un retraso de aproximadamente 2 segundos antes de que aumente la velocidad.

## Desaceleración del control de crucero

1. Con la velocidad de crucero establecida, presione momentáneamente el interruptor RESUME/SET (reanudar/establecer) a SET (establecer) para reducir la velocidad 1,6 km/h (1 mph).
2. Presionar y sostener el interruptor REANUDAR/ESTABLECER en SET (establecer) causará que el sistema continúe disminuyendo la velocidad en incrementos de aproximadamente 1,6 km/h (1 mph) hasta que se suelte el interruptor. Hay un retraso de aproximadamente 2 segundos antes de que la velocidad disminuya.

## Desactivación del control de crucero

Oprima el interruptor de CRUCERO para apagar el control de crucero. El ícono naranja en el indicador se apaga para indicar que el sistema está APAGADO.

## PALANCA DEL CAMBIOS

### AVISO

**El embrague debe desengancharse completamente antes de cambiar de engranaje. No desenganchar completamente el embrague puede dañar el equipo. (00182a)**

La palanca de cambios está ubicada en el lado izquierdo de la motocicleta y se opera con el pie izquierdo. La transmisión es una caja de cambios secuenciales de seis velocidades.

1. Empuje la palanca de cambios completamente hacia abajo (carrera completa) para cambiar la transmisión a la siguiente marcha más baja.
2. Levante la palanca de cambios completamente hacia arriba (carrera completa) para cambiar la transmisión a la siguiente marcha más alta.

### NOTA

- *Libere la palanca de cambios después de cada cambio de marcha.*
- *La palanca debe regresar a su posición central antes de poder hacer otro cambio de marcha.*

La primera marcha es la última posición de marcha que puede encontrarse empujando la palanca de cambios una carrera completa hacia abajo.

La posición de neutro se encuentra entre la primera y la segunda marcha. La luz verde indicadora de neutro en el tablero se encenderá cuando la transmisión esté en neutro.

Para cambiar de primera marcha a neutro, suba la palanca de cambios a la mitad de su carrera completa.

Cuando la motocicleta está detenida, sin moverse y el motor no está funcionando, el cambio de marchas requiere una técnica diferente. Antes de cambiar en esta condición, mueva la motocicleta hacia adelante y hacia atrás con el embrague completamente desenganchado (la palanca del embrague hacia dentro). Mientras mantiene una presión leve sobre la palanca de cambios, cambie de una marcha a la otra.

Aún con el motor en marcha y manteniendo la motocicleta detenida, se puede experimentar cierta dificultad para cambiar de marcha. Esta dificultad ocurre debido a que los engranajes de la transmisión no giran y las piezas móviles no están alineadas para permitir el engranaje.

#### **AVISO**

**Cuando tenga dificultad para cambiar de marcha, no trate, bajo ninguna circunstancia, de forzar el cambio. Esto dañará o romperá el mecanismo del cambio de marcha. (00161a)**

Vea OPERACIÓN > CAMBIO DE TRANSMISIÓN (Página 140) para obtener más información.

### **PEDAL DE CAMBIOS TALÓN-PUNTA**

Vea Figura 11. Algunas motocicletas tienen una palanca de cambios activada con el talón-punta del pie. Con esta palanca de cambios, los cambios a una marcha más alta pueden

hacerse con el talón del pie izquierdo. Los cambios a marcha más baja pueden hacerse con la punta del pie.

- Empujando la palanca de cambios de la punta del pie completamente hacia abajo (carrera completa) se cambia la transmisión a la próxima marcha más baja.
- Levantando la palanca de cambios de la punta del pie completamente hacia arriba (carrera completa) se cambia la transmisión a la siguiente marcha más alta.
- Empujando la palanca de cambios de talón completamente hacia abajo (carrera completa) se cambia la transmisión a la siguiente marcha más alta.

Liberar la palanca del pedal de cambios después de cada cambio de marcha, permite que la palanca retorne a su posición central antes de otro cambio de marcha.



Figura 11. Palanca del pedal de cambios de talón-punta del pie

## SISTEMA DE FRENOS

### ⚠ ADVERTENCIA

No aplique los frenos lo suficientemente fuerte como para bloquear la rueda. Una rueda bloqueada patinará y puede provocar la pérdida del control del vehículo, lo que puede causar la muerte o lesiones graves. (00053a)

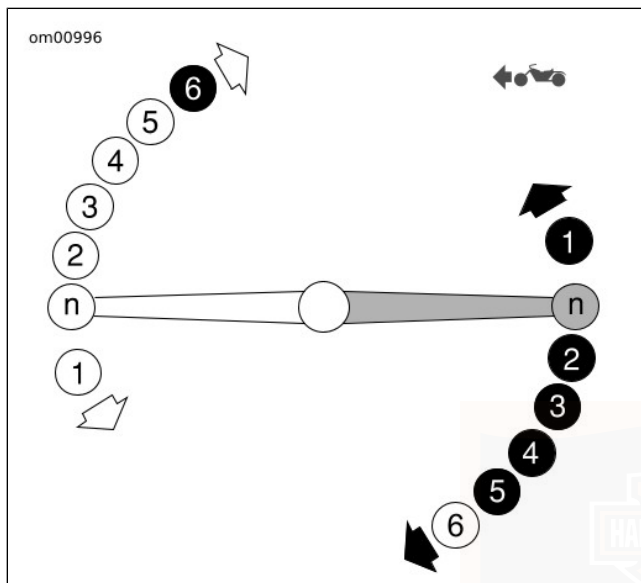
El pedal del freno trasero controla el freno de la rueda trasera y está ubicado en el lado derecho de la motocicleta. Accione el pedal del freno trasero con el pie derecho.

La palanca manual del freno delantero controla el freno de la rueda delantera y está ubicada en el manillar derecho. Opere la palanca manual con los dedos de la mano derecha.

### ⚠ ADVERTENCIA

No coloque los dedos entre la palanca de control manual y la empuñadura del manillar. La posición incorrecta de la mano puede perjudicar la operación de la palanca de control y causar la pérdida del control del vehículo, lo que puede causar la muerte o lesiones graves. (00032a)

Los frenos deben aplicarse de manera uniforme y pareja para prevenir que se bloqueen las ruedas. Generalmente es mejor mantener un balance entre el freno trasero y delantero.

## FRENO DE MANO

La palanca del freno de estacionamiento se encuentra en el lado derecho del vehículo. La palanca activa mecánicamente los frenos de ambas ruedas traseras para evitar que el vehículo estacionado se mueva.

No utilice el freno de estacionamiento cuando el vehículo esté en movimiento. Este no es un freno de emergencia. Siempre desenganche el freno de estacionamiento antes de conducir.

### NOTA

*En la medida en que las pastillas del freno se desgasten, será necesario ajustar la palanca del freno de estacionamiento para que proporcione suficiente esfuerzo de la palanca y que engrane completamente los frenos traseros. Vea MANTENIMIENTO Y LUBRICACIÓN > FRENO DE MANO (Página 168) para la inspección y ajuste.*

## Enganche del freno de estacionamiento

1. Detenga el vehículo completamente utilizando los frenos de servicio.
2. Cambie a la primera marcha y apague el motor.
3. Aplique el freno delantero con la mano izquierda y cubra el freno trasero con el pie derecho.

4. Vea Figura 12. Levante el tablero de piso del lado derecho del pasajero y con la mano derecha empuje la palanca del freno de estacionamiento a la posición delantera (2).

### NOTA

*La presión del pedal del freno trasero aumentará en la medida en que se enganche el freno de estacionamiento. Esta es la operación normal. No oponga resistencia al movimiento del pedal del freno trasero cuando enganche el freno de estacionamiento.*

## Desenganche del freno de estacionamiento

1. Aplique el freno delantero con la mano izquierda y cubra el freno trasero con el pie derecho.
2. Vea Figura 12. Con la mano derecha, jale la palanca del freno de estacionamiento a la posición vertical (1). El pedal del freno trasero disminuirá la presión al desenganchar el freno de estacionamiento.
3. Arranque la motocicleta y opérela normalmente.

sm05530

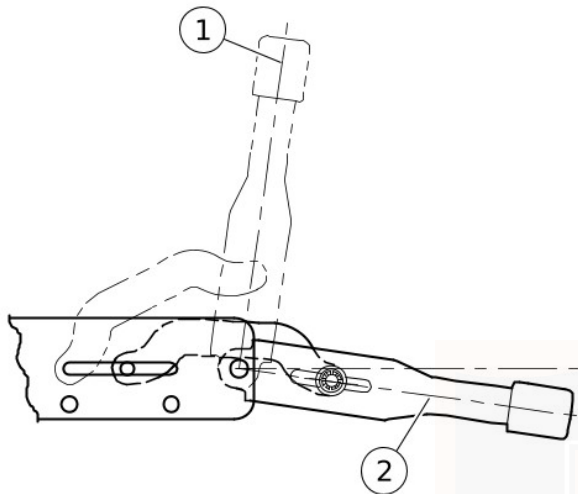

1. Apagado (desenganchado)
2. Sobre la posición central (enganchado)

**Figura 12. Posiciones del freno de estacionamiento**

## ESPEJOS RETROVISORES

### ▲ ADVERTENCIA

Los objetos en los espejos están más cerca de lo que parecen. Proceda con precaución al juzgar la distancia de los objetos en los espejos. No estimar correctamente las distancias puede causar la muerte o lesiones graves. (00033a)

Su vehículo está equipado con dos espejos retrovisores convexos.

Este tipo de espejo está diseñado para proporcionar una vista hacia atrás mucho más amplia que la de un espejo plano. Sin embargo, los automóviles y otros objetos vistos en este tipo de espejo aparecerán más pequeños y más lejanos de lo que realmente están.

- Tenga cuidado al juzgar el tamaño o distancia relativa de los objetos vistos en los espejos retrovisores.
- Siempre ajuste los espejos retrovisores para reflejar claramente la zona detrás de la motocicleta antes de conducirla.

### NOTA

*Ajuste los espejos para que pueda ver una pequeña porción de sus hombros en cada espejo. Esto le ayudará a establecer*

*la distancia relativa de los vehículos con la parte trasera de la motocicleta.*

## TAPA DE LLENADO DE COMBUSTIBLE

La gasolina es extremadamente inflamable y muy explosiva. No tomar las debidas precauciones de seguridad puede causar la muerte o lesiones graves. Vea REGLAS PARA LA OPERACIÓN SEGURA y repase los procedimientos de seguridad enumerados a continuación.

### AVISO

**No derrame combustible sobre la motocicleta al cargar combustible. Limpie inmediatamente el combustible derramado sobre su motocicleta. El combustible puede dañar las superficies cosméticas. (00147b)**

### AVISO

**Use solamente combustible sin plomo en las motocicletas equipadas con convertidor catalítico. El uso de combustible con plomo dañará el sistema de control de escape. (00150c)**

### ⚠ ADVERTENCIA

**No almacene la motocicleta con gasolina en el tanque dentro de la casa o el garaje donde haya llamas descubiertas, llamas de pilotos, chispas o motores eléctricos. La gasolina es extremadamente inflamable y muy explosiva, por lo que puede provocar lesiones graves o incluso la muerte. (00003a)**

### ⚠ ADVERTENCIA

**Evite los derrames. Abra lentamente la tapa de llenado de combustible. No llene el tanque de combustible por encima de la base del inserto del cuello de llenado y deje un espacio de aire para la expansión del combustible. Asegure la tapa de llenado después de cargar combustible. La gasolina es extremadamente inflamable y muy explosiva, por lo que puede provocar lesiones graves o incluso la muerte. (00028b)**

### ⚠ ADVERTENCIA

**No use tapas de combustible de otras marcas. Las tapas de combustible de otras marcas pueden encajar incorrectamente y ocasionar fugas, lo que puede causar la muerte o lesiones graves. Consulte un concesionario Harley-Davidson cuando necesite tapas de combustible aprobadas. (00034a)**

Vea Figura 13. La tapa de llenado de combustible está ubicada debajo de una puerta en el tanque de combustible. Inserte la llave dentro de la cerradura de la puerta de combustible y gírela hacia la izquierda para abrirla. Desenrosque la tapa de llenado de combustible.

Llene el tanque de combustible despacio para evitar derrames de combustible. No llene por encima de la base del inserto del cuello de llenado. Deje suficiente espacio de aire para permitir la expansión del combustible. La expansión puede causar que un tanque muy lleno derrame combustible por la ventilación de la tapa de llenado a las áreas circundantes.

Después de abastecer combustible, compruebe que la tapa de llenado quede apretada firmemente. Apriete la tapa de llenado de combustible hacia la derecha hasta que haga clic. Cierre la puerta de combustible y gire la llave hacia la derecha para bloquearla.

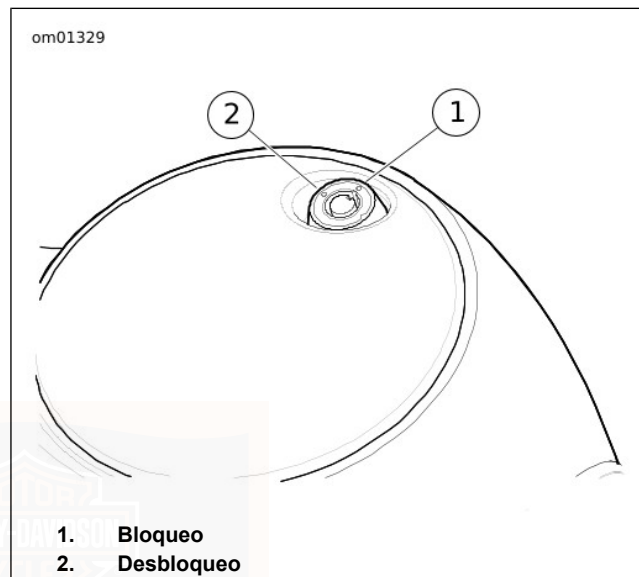

**Figura 13. Puerta de combustible  
SUSPENSIÓN DE AIRE TRASERA**

Vea Tabla 17. El vehículo tiene la característica de la suspensión trasera ajustable con aire. La presión neumática en los amortiguadores traseros puede ajustarse para adaptarse a los requerimientos de la carga, estilo de conducción y comodidad personal.

1. Quite la cubierta lateral derecha.
2. Vea Figura 14. Quite la tapa de la válvula de aire ubicada detrás del amortiguador.

**NOTA**

- Siempre añada 21–35 kPa (3–5 psi) a la presión existente antes de liberar aire del sistema para evitar que salga aceite por la válvula de aire. NUNCA sobrepase 345 kPa (50 psi).
  - No sobrepase la GVWR o la GAWR máximas.
3. Conecte una BOMBA E INDICADOR DE SUSPENSIÓN DE AIRE (PIEZA N.º: HD-34633) en la válvula de aire. Llene o libere el aire del amortiguador a la presión especificada para su carga.

**NOTA**

La presión especificada son los puntos de inicio recomendados. Ajuste la presión de acuerdo con las condiciones de la carga, el estilo de conducción y la comodidad deseada. Una presión menor no necesariamente tiene como resultado un desplazamiento más suave. Usar presión fuera del rango recomendado para su carga reducirá el desplazamiento disponible de la suspensión y reducirá la comodidad del motociclista.

4. Instale la tapa en la válvula de aire.
5. Instale la cubierta lateral derecha.

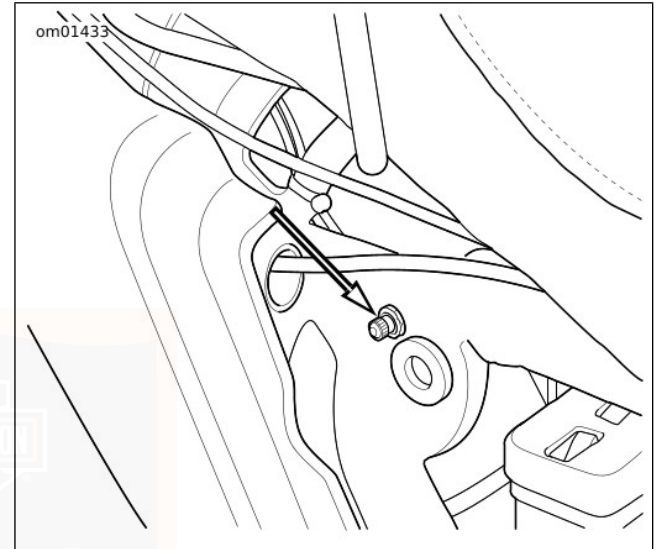

**Figura 14. Válvula de la suspensión de aire trasera**

**Tabla 17. Presión neumática recomendada para la suspensión trasera**

CARGA DEL AMORTIGUADOR	PESO TOTAL	PRESIÓN	
		kPa	psi
Motociclista solo	hasta 68 kg (150 lb)	34-69	5-10
	68–91 kg (150–200 lb)	69-138	10-20
	91–113 kg (200–250 lb)	138-206	20-30
	113–136 kg (250–300 lb)	206-276	30-40
	136 kg (300 lb) hasta el peso adicional máximo permitido*	276-345	40-50
Motociclista solo con capacidad de equipaje de 36 kg (80 lb)	hasta 68 kg (150 lb)	172-206	25-30
	68–91 kg (150–200 lb)	206-276	30-40
	91–113 kg (200–250 lb)	276-345	40-50
	113 kg (250 lb) hasta el peso adicional máximo permitido*	345	50
Motociclista y pasajero	Ningún peso hasta el peso adicional máximo permitido*	345	50
Vehículo cargado al máximo	Peso máximo añadido permitido*	345	50

**No** sobrepase 345 kPa (50 psi) de presión en el amortiguador trasero.  
 \*Para el peso máximo añadido permitido en la motocicleta vea Tabla 11.

## EQUIPAJE

### ▲ ADVERTENCIA

**No sobrepase la clasificación del peso bruto del vehículo (GVWR) ni la clasificación del peso bruto de los ejes (GAWR) de la motocicleta. Exceder estas clasificaciones de peso puede provocar la falla de los componentes y afectar la estabilidad, maniobrabilidad y funcionamiento, lo que podría causar la muerte o lesiones graves. (00016f)**

El peso bruto del vehículo (GVWR) es la suma del peso de la motocicleta, los accesorios y el peso máximo del motociclista, pasajero y la carga que puede transportarse sin riesgo.

La clasificación del peso bruto de los ejes (GAWR) es el peso máximo que puede llevarse en forma segura en cada eje.

La GVWR y GAWR se muestran en la etiqueta de información, ubicada en el cabezal de dirección de la estructura.

Asegúrese de que todos los compartimentos de almacenamiento estén asegurados antes de operar la motocicleta.

Cumpla con los límites de peso y las instrucciones de carga en las etiquetas dentro de los compartimentos de almacenamiento.

## TOUR-PAK

### Funcionamiento

Vea Figura 15. Algunos modelos están equipados con un Tour-Pak con bloqueo. Para abrirlo, desbloquee el Tour-Pak con la llave de encendido y abra los pestillos de arrastre.

### Extracción/instalación

#### ⚠ ATENCIÓN

**NO tire de ninguno de los cables eléctricos. Tirar de los cables eléctricos puede dañar el conductor interno causando alta resistencia, lo que podría provocar lesiones menores o moderadas. (00168a)**

El Tour-Pak puede instalarse en la posición hacia adelante o hacia atrás. Vea el Manual de servicio o consulte un concesionario Harley-Davidson para la extracción/reubicación del Tour-Pak.

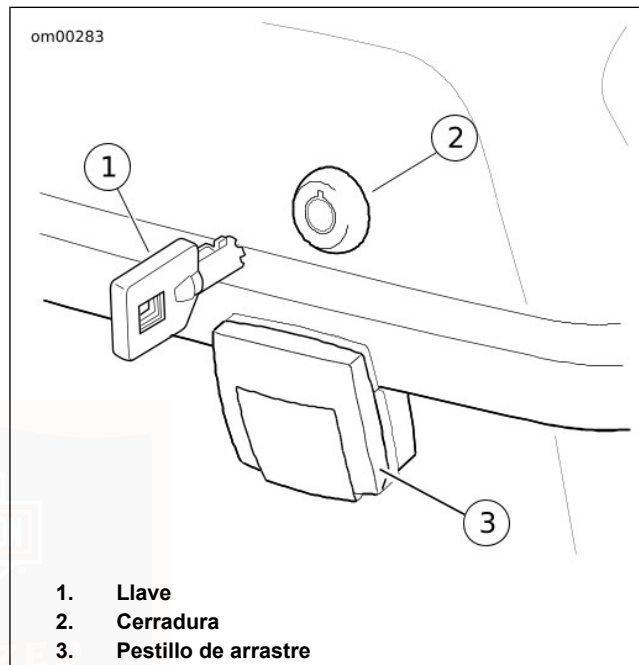

**Figura 15. Cerradura y pestillo de arrastre del Tour-Pak PORTAEQUIPAJES**

El vehículo tiene un portaequipajes con cerradura. Cuando cargue el portaequipajes, distribuya el peso uniformemente

y no sobrepase la carga máxima de 22 kg (50 lb). El contenido del portaequipajes puede moverse al conducir la motocicleta.

1. Vea Figura 16. Para desbloquear el portaequipajes, inserte la llave dentro de la cerradura de cilindro y gírela un octavo de vuelta hacia la derecha. Regrese la llave a la posición central y extráigala.
2. Vea Figura 17. Presione la cerradura de cilindro hacia adentro para alzar el pestillo. Tire del mango para abrir la puerta del portaequipajes.
3. Cierre firmemente la puerta del portaequipajes para enganchar el pestillo. Tire del mango para asegurarse de que la puerta del portaequipajes esté asegurada.
4. Para bloquear el portaequipajes, inserte la llave dentro de la cerradura de cilindro y gírela un octavo de vuelta hacia la izquierda. Regrese la llave a la posición central y extráigala. Presione sobre la cerradura de cilindro para asegurarse de que el portaequipajes esté bloqueado.

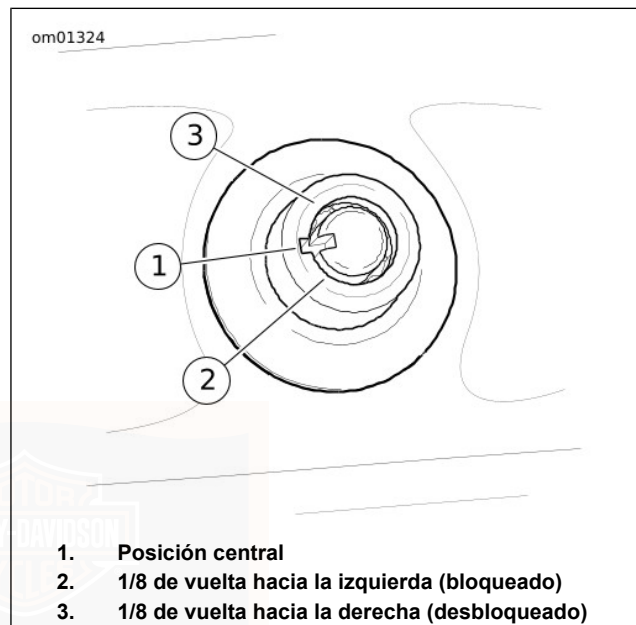

**Figura 16. Cerradura del portaequipajes**



Figura 17. Portaequipajes

## DEFLECTOR DE AIRE AJUSTABLES

Vea Figura 18. Algunos modelos están equipados con deflectores de aire ajustables ubicados a lo largo del borde inferior izquierdo y derecho del fuselaje. Estos deflectores pueden girarse para dirigir el flujo de aire para la comodidad del motociclista y del pasajero.

Para ajustarlos, sujete el borde exterior del deflector y gírelo a la posición deseada.



Figura 18. Deflector ajustable de aire

## ENCENDEDOR DE CIGARROS

### AVISO

No utilice el enchufe del encendedor de cigarrillos para conectar dispositivos eléctricos. Los conectores eléctricos para automóvil pueden dañar el enchufe lo que puede provocar la falla del encendedor de cigarrillos y el sobrecalentamiento que podría causar daño al equipo. (00599b)

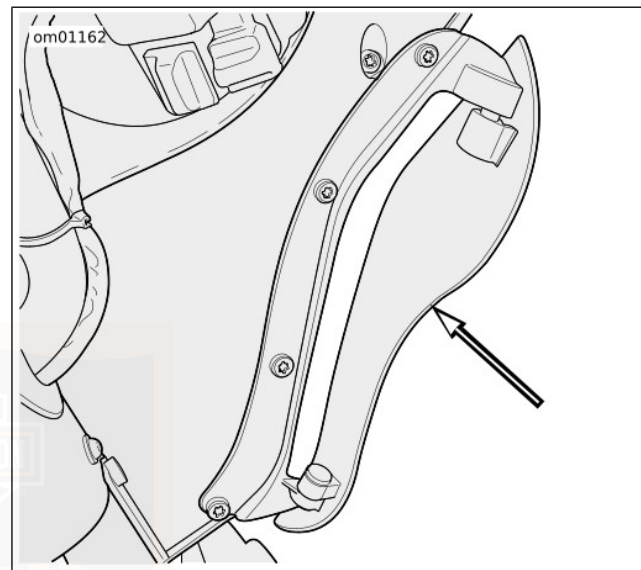
Vea Figura 19. Algunos modelos están equipados con un encendedor de cigarrillos. El encendedor está ubicado en el lado izquierdo del fuselaje. Para usarlo, presione el encendedor hacia adentro del enchufe. El encendedor saltará hacia afuera cuando esté caliente.



Figura 19. Encendedor de cigarrillos

## INTERRUPTOR DE ACCESORIOS

Vea Figura 20. Un interruptor de accesorios (4) está ubicado en el lado derecho del fuselaje.

Vea Figura 21. Hay un conector de accesorios delante de la batería que puede activarse con el interruptor de accesorios

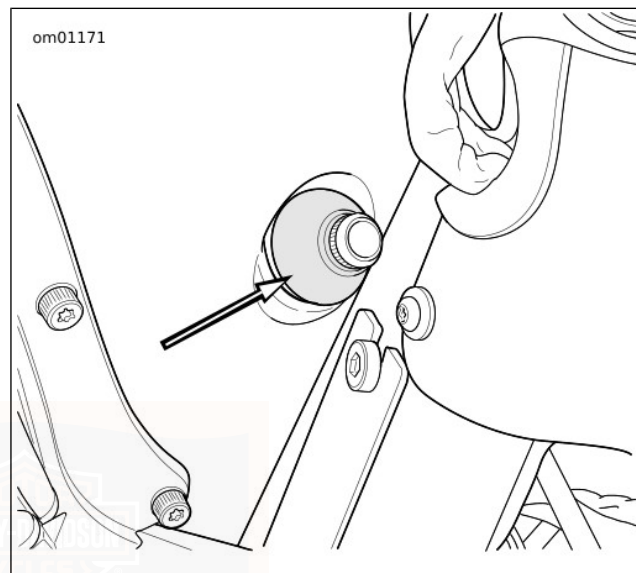
(ACCESS). Consulte un concesionario Harley-Davidson sobre los usos posibles.

### AVISO

Es posible que el sistema de carga del vehículo se sobrecargue al añadir demasiados accesorios eléctricos. Si los accesorios eléctricos combinados que funcionan a la vez consumen más corriente eléctrica que los que el sistema de carga del vehículo puede suministrar, el consumo eléctrico puede hacer descargar la batería y dañar el sistema eléctrico del vehículo. (00211d)



Figura 20. Indicadores de los interruptores (típicos)



**Figura 21. Conector de accesorios**  
**LUCES PARA NIEBLA/AUXILIARES**

Vea Figura 20. En los modelos equipados con luces para niebla/auxiliares, utilice el interruptor de las luces para niebla/auxiliares para encenderlas cuando sea necesario. El interruptor de las luces para niebla/auxiliares (SPOT) está en el lado izquierdo del interruptor de encendido en la tapa del fuselaje.

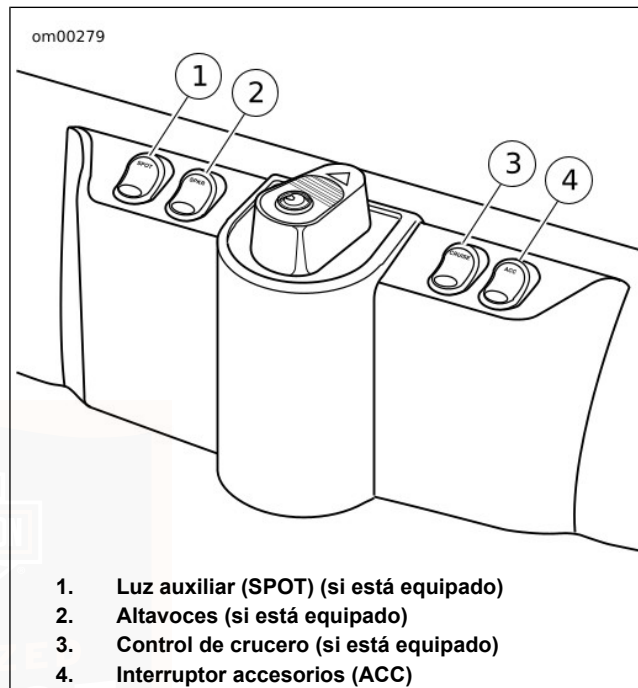
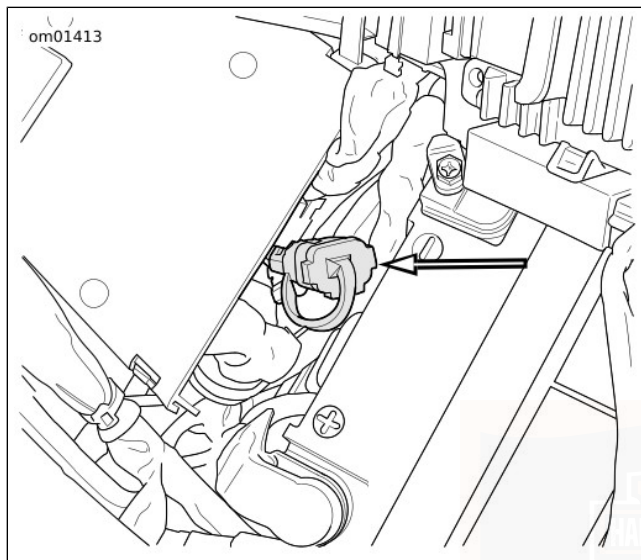
Cuando se enciende la luz alta del faro delantero, las luces para niebla/auxiliares se apagan automáticamente.

## **AGUJEROS DE VENTILACIÓN DE LOS FUSELAJES INFERIORES**

Algunos modelos están equipados con partes inferiores del fuselaje. Las partes inferiores del fuselaje protegen las piernas del motociclista contra el viento y el agua e incluyen un compartimiento para almacenar artículos pequeños.

Vea Figura 22. Los agujeros de ventilación de las partes inferiores del fuselaje son controlados por la palanca que se muestra. Ajuste los agujeros de ventilación para controlar el flujo de aire.

Las partes inferiores del fuselaje pueden quitarse cuando la temperatura ambiente sea más cálida para aumentar la comodidad del motociclista y del pasajero.

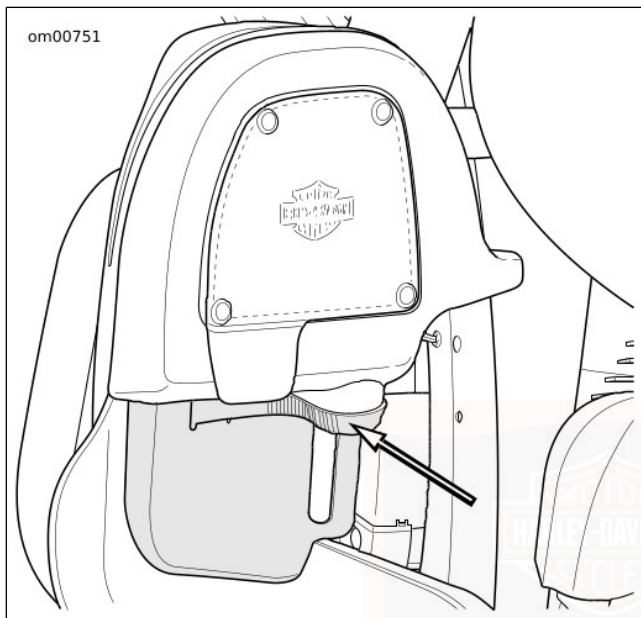

**Figura 22. Control de la ventilación del fuselaje inferior**  
**PLACAS APOYAPIÉS DEL PASAJERO**

Las placas apoyapiés del pasajero se pueden ajustar en una de tres posiciones. Quite los tapones plásticos de los agujeros en el soporte del apoyapiés de la estructura según sea necesario.

1. Vea Figura 23. Extraiga el tornillo con casquillo con la arandela de seguridad de la parte superior de la pieza de soporte de la placa apoyapiés. No extraiga el tornillo inferior.
2. Deslice la pieza de soporte a la posición deseada.
3. Instale el tornillo con casquillo con la arandela de seguridad. Aplique una gota de fijatornillos Loctite Threadlocker 243 (azul) a las roscas. Apriete el tornillo con casquillo a 49–56 N·m (36–42 ft·lbs).



Figura 23. Placa apoyapiés del pasajero

## OPERACIÓN DE MARCHA ATRÁS

El vehículo está equipado con un motor eléctrico de la marcha atrás. El motor de la marcha atrás utiliza alimentación de la

batería para mover el vehículo en marcha atrás con el motor encendido y la transmisión en neutro.

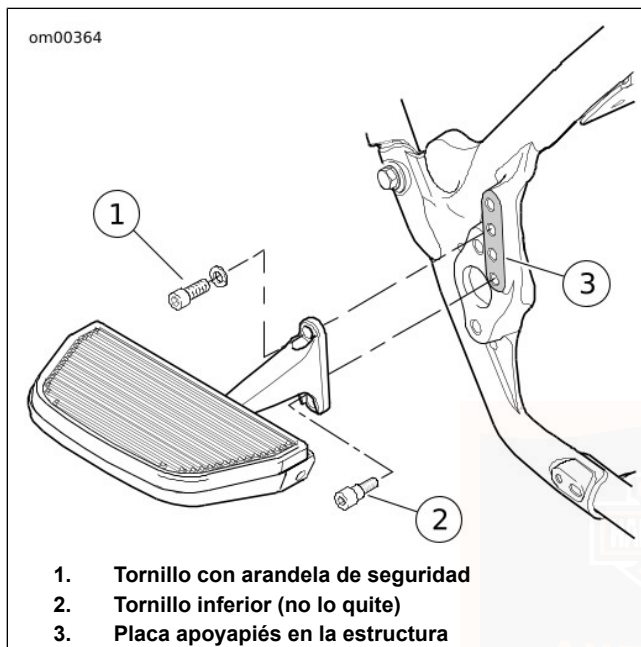
El motor de la marcha atrás está diseñado para uso con cargas livianas durante tiempos cortos. Las pendientes inclinadas, los trayectos largos en marcha atrás o intentar operar con los frenos o el freno de estacionamiento aplicados; o cuando el vehículo esté colocado contra algún punto de resistencia (como la acera) descargarán la batería y pueden causar que se dispare el disyuntor de la marcha atrás.

La aplicación suave de los frenos durante la marcha atrás, retroceder contra algo y luego intentar alejarse o retroceder en una pendiente inclinada y luego permitir que el vehículo ruede libremente en la otra dirección puede causar que la marcha atrás no se desactive. Si esto ocurre, se escuchará un chirrido fuerte al moverse hacia adelante y se sentirá un arrastre considerable como si el freno de estacionamiento estuviera aplicado. En caso que esto ocurra, deténgase inmediatamente y mueva el vehículo hacia atrás y hacia adelante ligeramente para desengranar la propulsión. Si la marcha atrás permanece engranada y el vehículo se conduce hacia adelante, el motor de la marcha atrás se puede dañar.

### NOTA

*Siempre detenga la marcha completamente antes de cambiar el vehículo a una marcha hacia adelante o habilitar el motor de marcha atrás.*

1. Detenga completamente la marcha del vehículo usando el freno delantero y/o trasero. Si está estacionado, verifique que el freno de estacionamiento esté desenganchado.
  2. Vea Figura 24. Con el vehículo arrancado y en neutro, presione el interruptor de habilitación de la marcha atrás (2) en el grupo de controles del lado izquierdo. La luz amarilla de habilitación de la marcha atrás (1) se encenderá.
  3. Presione y sostenga el interruptor de la propulsión de la marcha atrás (3) para operar el motor eléctrico de la marcha atrás.
- Si no funciona el motor de la marcha atrás, vea **MANTENIMIENTO Y LUBRICACIÓN > DISYUNTOR DEL MOTOR DE LA MARCHA ATRÁS (Página 203)** para restablecer el disyuntor.
  - 4. Suelte el interruptor de la propulsión de la marcha atrás y frene según sea necesario para detener el vehículo.
  - 5. Cambie a una marcha hacia adelante y conduzca normalmente o gire el interruptor a OFF (apagado) y active el freno de estacionamiento.

#### NOTA

- *La velocidad de la marcha atrás del vehículo es afectada por la inclinación de la superficie. En una superficie nivelada, la velocidad máxima de la marcha atrás es aproximadamente 3 a 5 km/h (2 a 3 MPH). No sobrepase 3 a 5 km/h (2 a 3 MPH) y esté preparado para disminuir la velocidad o parar el vehículo mientras vaya en marcha atrás.*
- *La parte trasera del vehículo es más ancha que la de una motocicleta típica. Al maniobrar, verifique que haya suficiente espacio libre.*

om01327

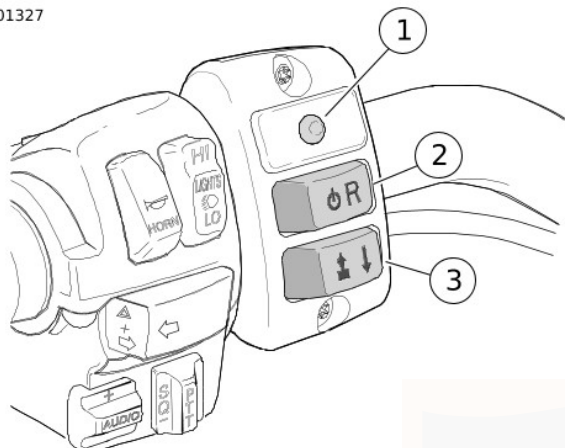

1. Luz de habilitación de la marcha atrás
2. Interruptor de habilitación de la marcha atrás
3. Interruptor de la propulsión de la marcha atrás

**Figura 24. Controles de la marcha atrás (se muestra el FLHTCUTG)**

## SISTEMA ADVANCED AUDIO

El sistema Advanced Audio de Harman/Kardon® se basa en una unidad electrónica montada en el interior del fuselaje delantero de modelos seleccionados Harley-Davidson Touring.

El sistema Advanced Audio es un receptor de bandas múltiples de radio que incluye un reproductor para discos compactos (CD)/MP3 y un puerto auxiliar (AUX) para reproductores de medios. El receptor es estéreo y reproduce a través de los altavoces izquierdo y derecho montados en el fuselaje del motociclista. El receptor Advanced Audio también soporta altavoces adicionales para el pasajero, un intercomunicador para motociclista/pasajero y un transceptor de radio para banda ciudadana (CB) de 40 canales.

### ⚠ ADVERTENCIA

No cambie los discos compactos al conducir la motocicleta y no seleccione un nivel de volumen que bloquee el ruido del tráfico. Las distracciones o niveles de volumen que bloquean el ruido del tráfico podrían causar la pérdida de control, resultando en la muerte o lesiones graves. (00086a)

### AVISO

Dentro de la unidad no hay piezas a las que se les pueda dar servicio, todo el servicio debe ser efectuado por personal capacitado. Desarmar la unidad puede causar daño al equipo y/o falla del mismo. (00172a)

### ⚠ ADVERTENCIA

No desarme la unidad. Si la reproductora de discos se desarma y el enclavamiento falla o se anula habrá radiación láser. La exposición a la radiación láser puede causar la muerte o lesiones graves. (00087a)

### ⚠ ADVERTENCIA

Ajuste los niveles de volumen y otros controles de audio y dispositivos electrónicos antes de conducir. Las distracciones pueden ocasionar la pérdida del control y causar lesiones graves o la muerte. (00088b)

## CARACTERÍSTICAS DEL SISTEMA ADVANCED AUDIO

Tabla 18. Módulos del sistema Advanced Audio

MÓDULO	FLHTCUTG	
Receptor estéreo AM/FM	X	
Reproductor CD/MP3	X	
Radio CB	X	
Banda del tiempo	X	

Tabla 18. Módulos del sistema Advanced Audio

MÓDULO	FLHTCUTG	
Alerta de la banda del tiempo	X	
Intercomunicador	X	
Controles del pasajero	X	
X = Equipo estándar – = No está equipado		

## GUÍA DE INICIO RÁPIDO DEL SISTEMA DE AUDIO

Vea la información restante en esta sección para obtener información detallada de todas las características del sistema Advanced Audio.

### ▲ ADVERTENCIA

**No cambie los discos compactos al conducir la motocicleta y no seleccione un nivel de volumen que bloquee el ruido del tráfico. Las distracciones o niveles de volumen que bloquean el ruido del tráfico podrían causar la pérdida de control, resultando en la muerte o lesiones graves. (00086a)**

### ▲ ADVERTENCIA

**Ajuste los niveles de volumen y otros controles de audio y dispositivos electrónicos antes de conducir. Las distracciones pueden ocasionar la pérdida del control y causar lesiones graves o la muerte. (00088b)**

## Receptor de radio

1. Vea Figura 25. Con el interruptor en la posición IGNITION (encendido) o ACCESS (accesorios) presione el botón **ON** (encendido) (10).
2. **Ajuste del volumen:** Vea Figura 26. Ajuste el volumen con el interruptor de **AUDIO** (1) en la empuñadura del lado izquierdo. Presione el interruptor de **AUDIO** hacia arriba (+) para aumentar el volumen o hacia abajo (-) para bajar el volumen.
3. **Sintonización manual:** Presione y sostenga la **flecha hacia arriba** o la **flecha hacia abajo** hasta que en la LCD (8) se muestre la frecuencia deseada en la radio.
4. **Sintonización preseleccionada:** Manualmente sintonice la radio a la estación deseada. Empuje y sostenga cualquiera de las cinco teclas suaves (7 ó 9).

## Reproductor de discos compactos (CD)

1. Vea Figura 25. ENCIENDA el receptor de radio, levante la puerta de CD (2) y suavemente inserte un CD con el lado de la etiqueta hacia arriba. La unidad automáticamente insertará el CD dentro del reproductor. Cierre la puerta del CD.
2. **Cambio de pistas:** Presione y suelte el interruptor MODE SEL (selección del modo) en la empuñadura derecha para seleccionar una pista específica. Presionar la **flecha hacia arriba** y la **flecha hacia abajo** (6) también avanzará las pistas.
3. Presione el botón de expulsar EJECT (3) (ubicado abajo de la puerta del CD) para expulsar el CD del reproductor.

## Intercom (intercomunicador), si está equipado

### NOTA

*Algunos gobiernos locales prohíben o restringen el uso de altavoces de los auriculares (montados en el casco). Verifique con las autoridades locales y obedezca todas las leyes y reglamentos correspondientes.*

1. Conecte los auriculares en los enchufes delantero ( Figura 31 ) y trasero ( Figura 33 ) de los auriculares.

2. **Transmisión:** Para transmitir, presione y sostenga el interruptor PTT del motociclista ( Figura 26 ) o el interruptor PTT del pasajero ( Figura 33 ). Para terminar la transmisión, suelte el interruptor **PTT**.

## Radio de banda ciudadana (CB), si está equipada

1. Vea Figura 25. ENCIENDA el receptor de la radio y presione el botón **COM** (1). Presione la tecla suave **1** (9) para ENCENDER/APAGAR la CB.
2. **Selección de un canal:** Presione y suelte el interruptor MODE SEL (selección del modo) en la empuñadura derecha para seleccionar un canal de CB.
3. **Transmisión:** Para transmitir, presione y sostenga el interruptor PTT del motociclista ( Figura 26 ) o el interruptor PTT del pasajero ( Figura 33 ). Para terminar la transmisión, suelte el interruptor **PTT**.

## RECEPTOR ESTÉREO

El receptor estéreo del sistema Advanced Audio es una radio (máximo de 3 bandas) con un reproductor para discos compactos (CD)/MP3 con funciones completas y una entrada auxiliar (**AUX**).

Los dispositivos auxiliares de audio pueden reproducir a través del amplificador y altavoces del receptor cuando están conectados al puerto de entrada **AUX** (auxiliar). Los

dispositivos auxiliares incluyen reproductores MP3, unidades de cassette y reproductores para mini-disc.

Las características del receptor incluyen:

- Reproductor electrónico sencillo en línea de CD/MP3 con funciones para subir/bajar pistas, exploración hacia adelante y hacia atrás, repetición y reproducción al azar.
- Compatibilidad CD/CDR/CDRW. Los CD de dos lados no pueden reproducirse en esta unidad.
- Compatibilidad con formatos de archivos MPEG 2.5 Nivel III (MP3).
- Más de 10 horas de música MP3, 150 canciones MP3 (10 discos de larga duración) en un disco de 650MB.
- Protección “anti-skip” (memoria >40 segundos y amortiguadores mecánicos).
- Controles remotos para la sintonización de frecuencias, cambio de banda, selección de CD, volumen, mezcla de bajos/agudos/fader (atenuador).
- Control de volumen automático (AVC): Ajusta automáticamente el volumen para compensar el ruido de ambiente causado por la velocidad de la motocicleta.
- Reloj de la hora del día.

- Las frecuencias de la banda de tiempo mostradas como números de canales NOAA (activas en las unidades para Norteamérica solamente).

## CONTROLES DEL PANEL FRONTAL

Vea Figura 25. El tablero delantero consiste de una serie de botones pulsadores, una pantalla de cristal líquido, una puerta protectora para la ranura del disco compacto (CD/MP3) y un puerto de entrada con cubierta para reproductores auxiliares (AUX). Seis de los botones pulsadores son “teclas suaves” cuya función cambiará con la pantalla.

### ON (alimentación)

**ON** (alimentación) para encender y apagar el receptor.

### 1, 2, 3, 4, 5/flecha izquierda

Para el receptor estéreo, las teclas suaves, **1, 2, 3, 4 y 5/flecha izquierda**, se usan para almacenar y después recordar una frecuencia seleccionada de radio (preseleccionadas). Cuando se combina con cualquiera de los accesorios del sistema Advanced Audio, la función de cualquier tecla suave activa para ese accesorio será mostrada al lado de la tecla suave en la pantalla LCD.

## 6

Presionar la tecla suave **6** regresará la pantalla al menú anterior. En la configuración de **CB** y el **Intercom Setup (intercomunicador)**, la función de la tecla suave **6** será mostrada en la pantalla LCD al lado de la tecla suave **6**.

### 5/flecha izquierda, arriba, abajo, derecha

Las teclas suaves **5/flecha izquierda, arriba, abajo y derecha** se usan para la sintonización de las frecuencias de banda de radio, mezcla de bajos y agudos, atenuador y volumen. También se usan para desplazarse por las líneas de la pantalla y resaltar una selección en una lista. Para los módulos de accesorios del sistema Advanced Audio, las teclas de flechas están activas cuando las flechas aparecen en la pantalla.

### OK (confirmación)

Con un menú o artículo de la lista resaltado, presione el botón pulsador **OK** para confirmar la selección e iniciar la función.

### COM

**COM** es el botón de configuración de la banda ciudadana (CB). Vea SISTEMA ADVANCED AUDIO > OPERACIÓN DE CB (Página 105). Presione el botón pulsador **COM** para mostrar el menú de configuración de la CB.

### INT (intercomunicador)

**INT** es el botón de configuración del intercomunicador. Vea SISTEMA ADVANCED AUDIO > OPERACIÓN DEL INTERCOMUNICADOR (Página 102). Presione el botón pulsador **INT** para mostrar el menú de configuración del intercomunicador.

#### NOTA

*Con los auriculares/micrófonos conectados a los enchufes del intercomunicador del motociclista y/o pasajero, el intercomunicador es activado por la voz (VOX).*

### NAV (navegación)

Activado con el accesorio del sistema Advanced Audio solamente, **NAV** es el botón de configuración de posicionamiento GPS y navegación puerta a puerta (turn-to-turn). Presione el botón pulsador **NAV** para mostrar el menú de navegación.

### LCD (pantalla de cristal líquido)

La pantalla de cristal líquido (LCD) muestra el estado operativo del receptor estéreo y de cualquier accesorio.

## Puerta del CD

La puerta del CD es una cubierta accionada con resorte y se mantendrá abierta mientras se cambien los CD.

Cierre la puerta del CD después de cargar o descargar un CD. Para cerrar la puerta, empújela hacia abajo hasta que enganche.

## EJECT (expulsar)

El botón de expulsar el CD **EJECT** está debajo de la cubierta del CD. Presione el botón pulsador **EJECT** para expulsar el CD.

## AUX (auxiliar)

El puerto de entrada auxiliar debajo de la cubierta **AUX** conecta el receptor a un dispositivo auxiliar como un reproductor de cassette o MP3.

Con un cable de extensión, macho a macho de 3,5 mm (1/8 pulg.), conecte la línea de salida o salidas de los auriculares del dispositivo auxiliar al puerto **AUX**. **AUX** (auxiliar) aparece en la pantalla de cristal líquido como un modo de selección usando el interruptor **MODE SEL**.

El usuario tiene control de bajos, agudos, atenuador (fader) y volumen, si están equipados, pero todas las demás funciones son efectuadas con el dispositivo auxiliar. Ajuste el nivel de volumen del dispositivo **AUX** (auxiliar) a normal o promedio.

### NOTA

*Cierre la tapa protectora siempre que no se use el puerto **AUX**.*



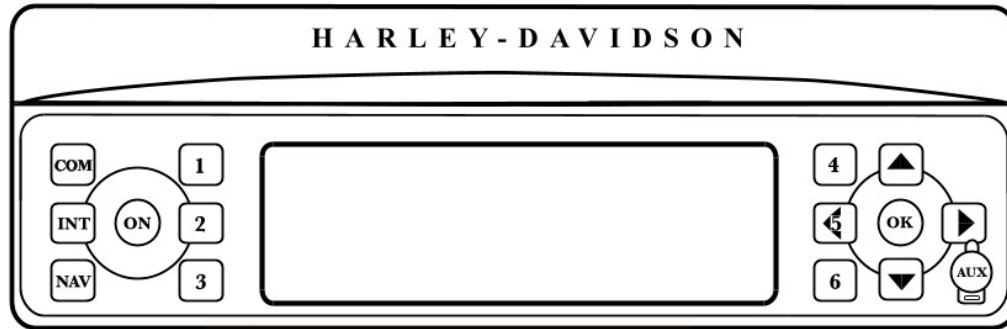

- |  |   |
|--|---|
| 1. Configuración de comunicaciones (CB) (si está equipada) | 7. Teclas suaves (4, 5/flecha izquierda, 6)               |
| 2. Cubierta del CD   | 8. Pantalla de cristal líquido (LCD)                      |
| 3. EJECT (expulsar) (debajo de la cubierta)                | 9. Teclas suaves (1, 2, 3)                                |
| 4. OK (confirmación)                                       | 10. Tecla ON (encendido)                                  |
| 5. Cubierta del conector auxiliar                          | 11. Módulo de navegación GPS (si está equipado)           |
| 6. Teclas de flechas izquierda (5), arriba, derecha, abajo | 12. Configuración del intercomunicador (si está equipado) |

Figura 25. Tablero delantero del sistema Advanced Audio

## CONTROLES DEL MANILLAR IZQUIERDO

Vea Figura 26. Fáciles de operar al conducir la motocicleta, los controles de audio están montados en la caja de interruptores izquierda en el manillar izquierdo. Los controles izquierdos de audio son un interruptor de **+AUDIO/-** y un **PTT +/SQ/-**.

### Interruptor **+AUDIO/-**

**AUDIO:** Vea Figura 26. Presione el interruptor de **AUDIO** para acceder el menú Audio/Setup (configuración de audio) en la LCD. Presione y suelte **AUDIO** o presione la tecla suave para cambiar a la siguiente función mostrada en secuencia de Bass (bajos) a Treble (agudos), a Fader (atenuador), a Display (pantalla), a Volume (volumen) y después a AVC (control automático de volumen).

Si el interruptor de **AUDIO** permanece en cualquier selección la función automáticamente regresa al modo seleccionado después de aproximadamente 2 ó 3 segundos.

±: Presionar el interruptor de **AUDIO** hacia arriba (+) aumenta el nivel (bajos, agudos, atenuador, volumen o AVC) de la configuración Audio/Setup seleccionada en ese momento. Presionar el interruptor hacia abajo (-) disminuye el nivel. El nivel aumenta o disminuye mientras se sostiene el interruptor, hasta llegar al nivel mínimo o máximo.

La pantalla de cristal líquido muestra una línea punteada horizontal para indicar el nivel. En el centro de la línea se muestra una raya individual delgada. Cuando el nivel está en el centro, el audio seleccionado está en el punto medio de su rango.

Vea C en Figura 34. El Fader (atenuador) ajusta el balance entre los altavoces del motociclista y pasajero. Presionar **AUDIO** hacia arriba (+) mueve el balance hacia los altavoces delanteros, presionar **AUDIO** hacia abajo (-) mueve el balance a los altavoces traseros. El volumen igual en los altavoces delanteros y traseros lo indica una línea horizontal en la posición central.

La función Display ajusta el nivel de iluminación de los caracteres en la pantalla LCD.

La función AVC (control automático de volumen) ajusta el nivel de volumen para compensar el ruido del ambiente relacionado con la velocidad de la motocicleta.

### Interruptor **PTT** y **+/SQ/-**

Vea Figura 26. El interruptor de control del **PTT** (presionar para hablar) y **(+/SQ/-)** (squelch [reductor de ruido de fondo]) está situado en el conjunto de los interruptores del manillar izquierdo.

**PTT:** Con ON (alimentación) encendida y la pantalla de cristal líquido indicando que la CB está activa, presione y sostenga

el interruptor **PTT** para transmitir en el canal que se muestra. Suelte el interruptor **PTT** para terminar la transmisión.

**+ /SQ/-**: Para permitir la recepción de señales CB, reduzca el umbral presionando el interruptor **+ /SQ/-** hacia atrás (-) o aumente el umbral presionando el interruptor **+ /SQ/-** hacia adelante (+).

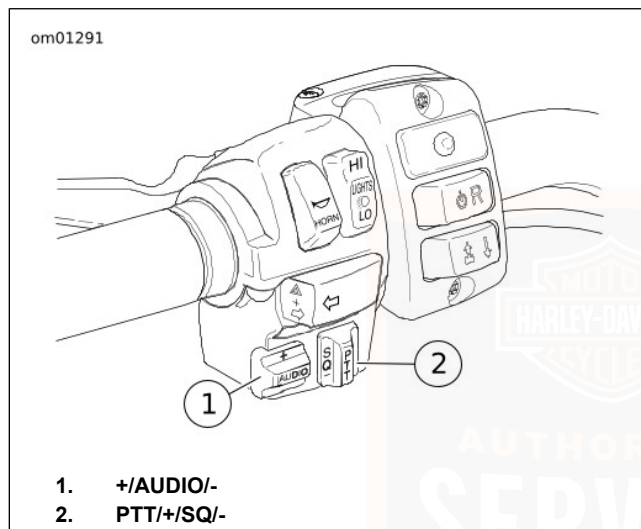

**Figura 26. Controles de audio del manillar izquierdo**

## CONTROLES DEL MANILLAR DERECHO

Vea Figura 27. El interruptor **MODE SEL** (selección del modo) está en el conjunto de los interruptores del manillar derecho.

### Interruptor UP/MODE SEL/DN

#### MODE SEL (selección del modo)

Con (alimentación) encendida, presione y suelte el interruptor **MODE SEL** (selección del modo) para pasar en secuencia por las bandas de la radio.

Cuando se inserta un disco de audio CD/MP3 en el reproductor CD, la función **CD** se agrega a las selecciones. Cuando se enchufa un conector de 3,5 mm (1/8 in) en el puerto de entrada **AUX**, la función **AUX** se agrega a las selecciones.

La pantalla de cristal líquido indica la función seleccionada.

#### UP/DN (arriba/abajo)

En el modo receptor: **UP/DN** (arriba/abajo) permite la sintonización **SEEK** (búsqueda) hacia arriba o abajo de las estaciones de radio.

En el modo CD/MP3: **UP/DN** (arriba/abajo) cambia de pista y efectúa el avance rápido y retroceso rápido.

En el modo CB: **UP/DN** (arriba/abajo) cambia el canal de la CB.

En el modo de intercomunicador: **UP/DN** (arriba/abajo) cambia la sensibilidad del micrófono activado por la voz (VOX).

En el modo AUX: El interruptor **UP/DN** (arriba/abajo) está desactivado.

Para obtener una descripción detallada de los diferentes modos, vea SISTEMA ADVANCED AUDIO > FUNCIONAMIENTO DEL RECEPTOR (Página 85).

**Tabla 19. Frecuencia de las bandas del receptor**

MERCADO	BANDA	FRECUENCIA	PASOS
EE. UU.	AM	530-1700 kHz	10 kHz
	FM	87,75-107,9 MHz	200 kHz
	WB	162,400-162,550 MHz	25 kHz

**NOTA**

*El intercomunicador y CB pueden activarse simultáneamente con los modos de recepción. Las señales del intercomunicador y CB pasan a los circuitos de audio solamente si la fuerza de la señal sobrepasa el umbral establecido por el squelch (reductor de ruido de fondo) de la CB o niveles de sensibilidad del micrófono VOX. Dependiendo de la posición del interruptor de control del altavoz en la tapa del interruptor del fuselaje, la función del receptor, CB y micrófono VOX pueden escucharse simultáneamente en los auriculares. Vea SISTEMA ADVANCED AUDIO > OPERACIÓN DEL INTERCOMUNICADOR (Página 102) y SISTEMA ADVANCED AUDIO > OPERACIÓN DE CB (Página 105).*

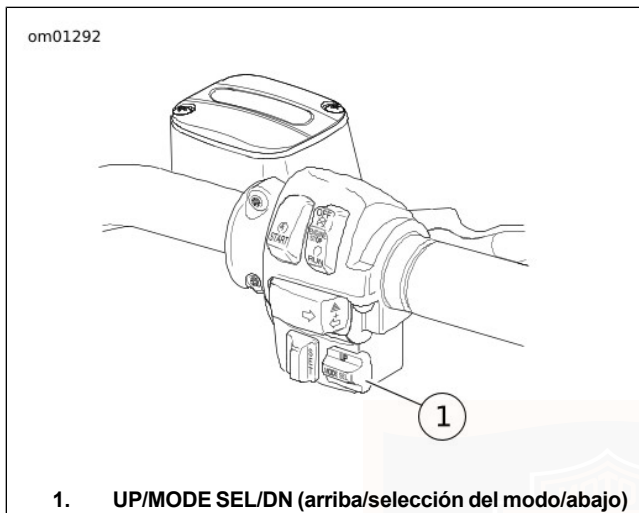

**Figura 27. Controles de audio del manillar derecho**  
**FUNCIONAMIENTO DEL RECEPTOR**

Vea una ilustración del tablero delantero del receptor estéreo en Figura 25.

### **Ajuste de la hora del día**

Ajuste la hora del día con el interruptor de encendido girado a **IGNITION** (encendido) o **ACCESS** (accesorios), pero con el receptor estéreo APAGADO.

Presione la tecla suave establecer (6) en el tablero delantero para mostrar el menú de configuración de la hora.

Vea A en Figura 28. Para aumentar las horas en la pantalla presione la tecla suave Hrs+. Para disminuir las horas presione la tecla suave Hrs-. Cuando la hora esté correcta, suelte la tecla suave.

Para aumentar los minutos en la pantalla presione la tecla suave Min+. Para disminuir los minutos presione la tecla suave Min-. Cuando los minutos estén correctos suelte la tecla suave.

### **Receptor ENCENDIDO/APAGADO**

Para ENCENDER el receptor, gire el interruptor a **IGNITION** (encendido) o **ACCESS** (accesorios) y presione el botón de **ENCENDIDO** en el tablero delantero. Para APAGAR el receptor, presione el botón **ON** (encendido).

Si el receptor está ENCENDIDO al girar el encendido a OFF (apagado), el receptor se energizará cuando el interruptor de encendido se gire a **IGNITION** (encendido).

### **Selección de una banda de frecuencia**

Con el pulgar derecho, presione el interruptor **MODE SEL** (selección del modo) en la empuñadura derecha y suelte para cambiar a la banda de frecuencia deseada (modo) o presione la tecla suave al lado de la banda de frecuencia que se

muestra en la pantalla LCD para seleccionar una banda de frecuencia.

Vea B en Figura 28. La pantalla de cristal líquido resalta la banda seleccionada.

#### NOTA

*Vea Tabla 19. Cuando hay un disco CD/MP3 en la ranura del CD y/o hay un reproductor auxiliar conectado al puerto AUX, el interruptor **MODE SEL** (selección del modo) cambiará a los modos de CD y AUX así como a las bandas de frecuencia.*

## Volumen

Vea D en Figura 28. Siempre que esté funcionando el receptor, el volumen puede ajustarse presionando el interruptor de **AUDIO** hacia arriba (+) para aumentar el volumen o hacia abajo (-) para disminuir el volumen.

## Recepción AM y FM

Las emisiones comerciales de radio son AM (amplitud modulada) o FM (frecuencia modulada).

## AM

Las ondas de la radio AM se reflejan de la ionosfera, lo que tiene como resultado la recepción consistente de señales a grandes distancias (de hasta 160 kilómetros [100 millas]).

Sin embargo la radio AM puede ser afectada por ruidos fuertes como zumbidos, explosiones y chisporroteo. Estos son producto de la interferencia eléctrica causada del ruido hecho por el encendido de vehículos, letreros eléctricos, líneas de transmisión eléctrica y tormentas eléctricas.

## FM

Las ventajas de la radio FM son el sonido de alta fidelidad, la recepción estéreo, el rango amplio de formatos de emisión y una señal libre de interferencia eléctrica.

La desventaja de la radio FM es su rango limitado. Las ondas de la radio FM viajan en línea recta llamadas “líneas de visión”, por lo que las señales FM no pueden recibirse más allá del horizonte. En el límite del rango de una emisora, la recepción puede aumentar o disminuir gradualmente cuando pasan objetos entre el transmisor y la motocicleta.

## Señal FM estéreo y FM mono

Vea E en Figura 28. Normalmente, el sistema Advanced Audio reproduce las señales FM en estéreo. La pantalla de cristal líquido indicará **STEREO** (estéreo).

Sin embargo, el receptor estéreo tiene circuitos que eliminan o minimizan las fluctuaciones FM debidas a las señales estéreo débiles. Los circuitos detectan una señal FM estéreo débil y automáticamente la combinan en una señal FM mono más fuerte. La transición es pareja y sin fluctuaciones ya que

toma lugar a lo largo de un rango de condiciones de la señal y no en un umbral mínimo.

Cuando el sistema comienza a combinar automáticamente o está recibiendo una señal FM mono, el indicador **STEREO** (estéreo) desaparecerá de la pantalla de cristal líquido.

## **WB (banda del clima)**

Vea H en Figura 28. Emitidas por la Administración Oceánica y Atmosférica Nacional (National Oceanic and Atmospheric Administration) (NOAA) se dispone de las frecuencias de la banda nacional del clima (WB) en Norteamérica solamente.

Para recibir alertas de clima de la NOAA mientras escucha otras bandas de radio, resalte el indicador de alerta en la pantalla WB presionando la tecla suave. Un tono de alerta cambiará el receptor automáticamente al canal que anuncia la WB sin importar la banda de frecuencia que se esté escuchando.

Cuando está equipado con un módulo CB, use la tecla suave para resaltar el indicador de alerta en la pantalla LCD. Las alertas de clima son anunciadas por encima de los demás audio y el indicador "**Alert**" es resaltado en la pantalla.

## **Sintonización de una estación de radio**

La radio tiene varios modos de sintonización en cada una de las bandas de frecuencia: Manual, Seek (buscar), Scan

(explorar), Preset Memory (memoria preseleccionada) y Preset Scan (exploración preseleccionada).

La sintonización de los tres modos une continuamente los extremos de las bandas.

## **Sintonización manual**

Para sintonizar la radio manualmente a una frecuencia diferente:

Presione la **flecha hacia arriba** y la **flecha hacia abajo** para seleccionar la frecuencia en ese sentido. Sostenga el botón seleccionado de flecha y después de un retraso corto de 1,5 segundos, la radio continuará cambiando las frecuencias hasta que se suelte el botón seleccionado de flecha.

## **Sintonización SEEK (buscar)**

Vea E en Figura 28. En el modo SEEK (buscar), la radio sintoniza la siguiente estación con señal fuerte.

Presione y suelte el interruptor **MODE SEL** (selección del modo) hacia arriba (**UP**) para sintonizar la siguiente estación fuerte en la banda. Presione y suelte el interruptor hacia abajo (**DN**) para sintonizar la siguiente estación fuerte en la banda.

### *NOTA*

*El ícono de SEEK (buscar) aparece en la pantalla mientras el receptor está buscando la siguiente frecuencia fuerte. El*

ícono de SEEK (buscar) desaparece en el momento que el receptor haya sintonizado la siguiente estación.

## Sintonización SCAN (explorar)

En el modo SCAN (explorar), la radio sintoniza continuamente desde una emisora fuerte hacia la siguiente hasta que se cancela SCAN (explorar).

Vea F en Figura 28. Presione y sostenga el interruptor **MODE SEL** (selección de modo) hacia arriba (**UP**) o abajo (**DN**) aproximadamente 5 segundos, para explorar la banda y encontrar estaciones de señales fuertes. Cada emisora fuerte permanece sintonizada aproximadamente 8 segundos antes de que la radio automáticamente explore la siguiente emisora. El receptor continuará explorando hasta que se cancele la exploración.

Para seleccionar una estación, cancele SCAN (explorar) mientras la radio esté sintonizada en esa estación. Presione el interruptor **MODE SEL** (selección del modo) hacia arriba (**UP**) o abajo (**DN**) para cancelar un SCAN que esté subiendo de banda.

## Memoria preseleccionada/sintonización

Use las teclas suaves, **1**, **2**, **3**, **4** y **5/flecha izquierda** como botones preseleccionadores para almacenar estaciones sintonizadas frecuentemente.

## NOTA

Vea C en Figura 28. AM puede almacenar 6 frecuencias preseleccionadas.

Vea E y F en Figura 28. Las bandas separadas FM1 y FM2 permiten que el motociclista almacene 2 juegos de 5 frecuencias FM preseleccionadas (total de 10). Use la tecla suave **More** (más) para cambiar entre FM1 y FM2. El rango completo de frecuencias FM puede seleccionarse en FM1 o FM2.

Para almacenar la estación actual, presione y sostenga cualquiera de los botones de preselección durante 1,5 segundos. Después de una señal audible (sonido corto y agudo), la frecuencia de la estación ha sido almacenada y la frecuencia aparecerá en la pantalla al lado de la tecla suave preseleccionada.

Para sintonizar una estación almacenada presione y suelte la tecla suave preseleccionada.

## Sintonización SCAN (explorar) preseleccionada

Vea G en Figura 28. En el modo SCAN (explorar) preseleccionado la radio sintoniza continuamente de una emisora preseleccionada a la siguiente hasta que se cancela el SCAN (explorar) preseleccionado. Se mostrará un ícono P.SC mientras el SCAN (explorar) preseleccionado está activo.

En la banda FM, presione y sostenga la tecla suave More (más) durante aproximadamente 3 segundos. Cada emisora preseleccionada permanece sintonizada aproximadamente 10 segundos antes de que la radio automáticamente pase a la siguiente emisora.

Para seleccionar una estación, cancele SCAN (explorar) preseleccionado mientras la radio esté sintonizada en esa estación. Presione el interruptor **MODE SEL** (selección del modo) **UP** (arriba) o **DN** (abajo) para cancelar una SCAN (explorar) preseleccionada.

## Ajuste del volumen

El volumen puede ajustarse en cualquier banda de radio.

Vea D en Figura 28. El volumen se ajusta con el interruptor de **AUDIO** en la empuñadura del lado izquierdo. Con el pulgar izquierdo presione el interruptor de **AUDIO** hacia arriba (+) para aumentar el volumen o hacia abajo (-) para disminuir el volumen. La pantalla LCD muestra la palabra "Volume" y una gráfica de barras que cambia de longitud de acuerdo con el volumen.

Presione **MODE SEL** (selección del modo) **UP** (arriba) o **DN** (abajo) para cancelar la pantalla de Audio/Setup (configuración de audio) o espere 5 segundos después de soltar el interruptor de **AUDIO**, la pantalla cambia a la banda de frecuencia seleccionada en ese momento.

Vea K en Figura 28. El volumen también puede ajustarse en Audio/Setup (configuración de audio).

Presione y suelte el interruptor de **AUDIO** para ingresar a la pantalla de Audio/Setup (configuración de audio). Presione y suelte el interruptor de **AUDIO** para cambiar de Bass (bajos), Treble (agudo), Fader (atenuador) y Display (pantalla) a Volume (volumen) e interruptor de **AUDIO** para subir (+) o bajar (-) el volumen.

## Mezcla de bajos y agudos

Los ajustes de rango de bajos y agudos pueden aplicarse a cualquier fuente de audio del sistema Advanced Audio.

**BASS (bajos):** Vea I en Figura 28. Presione **AUDIO** para mostrar Bass Audio/Setup (configuración de audio/bajos). Con el pulgar izquierdo presione el interruptor de **AUDIO** hacia arriba (+) para aumentar el rango de bajos o hacia abajo (-) para disminuir el rango de bajos. La pantalla de cristal líquido muestra la palabra Bass (bajos) y una línea punteada que cambia de longitud de acuerdo con el ajuste. La raya corta en el centro indica un ajuste mediano.

**TREBLE (agudos):** Vea J en Figura 28. Desde Bass Audio/Setup (configuración de audio/bajos), presione y suelte **AUDIO** para cambiar a Treble (agudos). Con el pulgar izquierdo presione el interruptor de **AUDIO** hacia arriba (+) para aumentar el rango de agudos o hacia abajo (-) para disminuir el rango de agudos.

Vea J en Figura 28. La pantalla LCD muestra la palabra Treble (agudos) y una gráfica de barras que cambia de longitud de acuerdo con el ajuste. La raya corta en el centro indica un ajuste mediano.

## Ajuste del AVC (control automático de volumen)

Vea L en Figura 28. El AVC (control de automático de volumen) automáticamente ajusta el nivel del volumen para compensar el ruido del ambiente asociado con la velocidad de la motocicleta.

Si el AVC (control automático de volumen) no compensa adecuadamente el ruido ambiental (o si lo sobre compensa)

ingrese al menú de configuración de audio y seleccione AVC. La compensación se ajusta con el interruptor de **AUDIO** en la empuñadura del lado izquierdo. Con el pulgar izquierdo presione el interruptor de **AUDIO** hacia arriba (+) para aumentar el nivel de compensación o hacia abajo (-) para disminuir la compensación.

### NOTA

*Aunque el AVC (control automático de volumen) del receptor está preseleccionado en 3 barras, éste puede ajustarse de cero barras (APAGADO) a cuatro barras. En cualquier barra, el volumen no cambia con la velocidad de la motocicleta. En la medida que hay más barras en la pantalla, más aumentará el volumen con la velocidad.*



om00501



Figura 28. Ejemplos de pantallas LCD

## Ajuste del contraste de la pantalla

Vea Figura 29. Seleccione Display (pantalla) del menú Audio/Setup (configuración/audio) con el interruptor de **AUDIO**. Presione el **AUDIO** hacia arriba (+) para aumentar o hacia abajo (-) para disminuir el contraste de los caracteres en la pantalla.

### NOTA

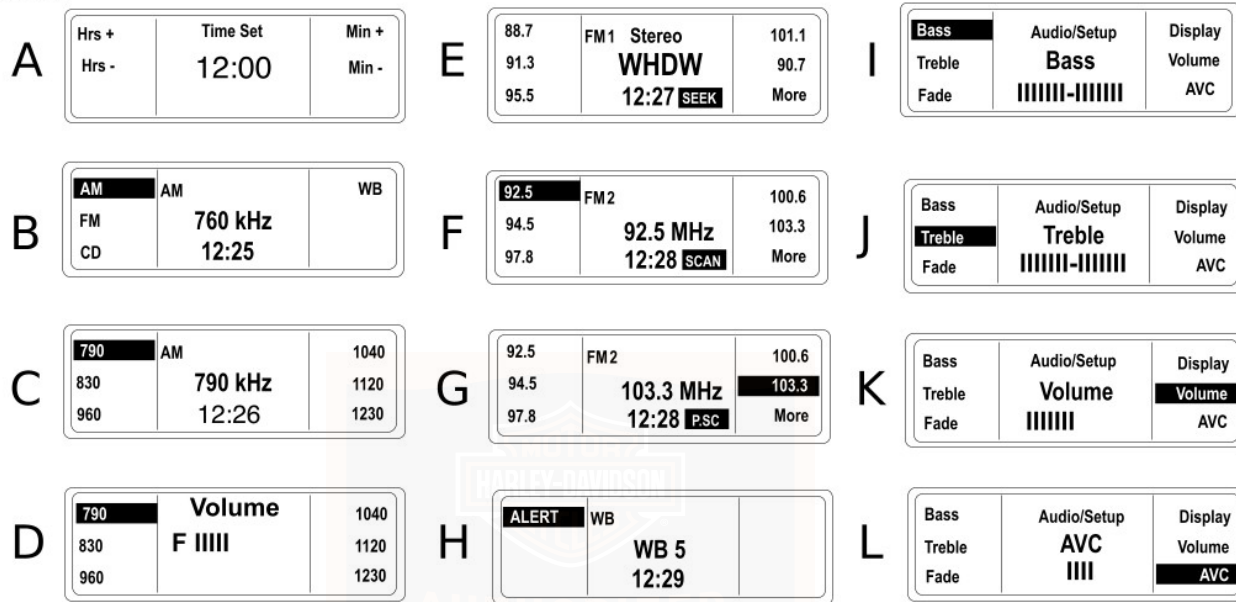
*El contraste puede disminuirse para que los caracteres sean invisibles contra el fondo. Los caracteres parecerán haber desaparecido de la pantalla. Antes de salir de la pantalla Display, siempre aumente la iluminación de los caracteres para que los caracteres sean visibles en los otros modos.*

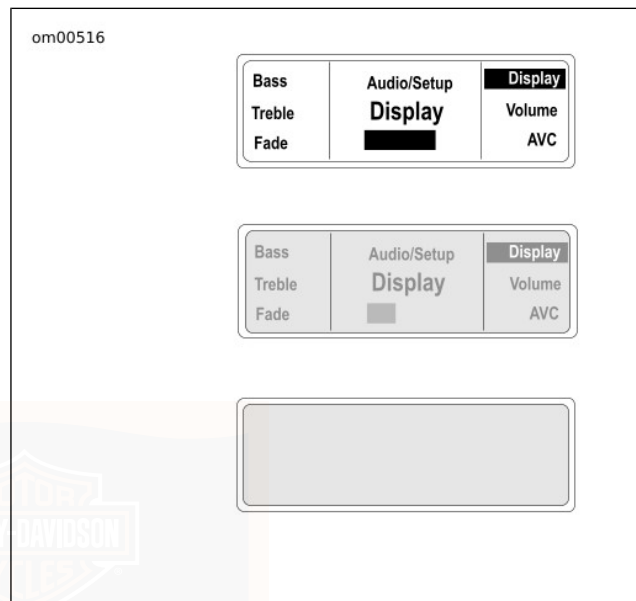

**Figura 29. Iluminación de los caracteres de la pantalla**  
**OPERACIÓN DE CD/MP3**

El reproductor CD aceptará discos comerciales de audio así como discos compactos grabados con archivos MP3 (MPEG 2.5 Nivel III), archivos en discos compactos de sólo lectura (CDR) o discos compactos con formatos de lectura y grabado (CDRW).

## AVISO

**Dentro de la unidad no hay piezas a las que se les pueda dar servicio, todo el servicio debe ser efectuado por personal capacitado. Desarmar la unidad puede causar daño al equipo y/o falla del mismo. (00172a)**

### ▲ ADVERTENCIA

**No cambie los discos compactos al conducir la motocicleta y no seleccione un nivel de volumen que bloquee el ruido del tráfico. Las distracciones o niveles de volumen que bloquean el ruido del tráfico podrían causar la pérdida de control, resultando en la muerte o lesiones graves. (00086a)**

### ▲ ADVERTENCIA

**No desarme la unidad. Si la reproductora de discos se desarma y el enclavamiento falla o se anula habrá radiación láser. La exposición a la radiación láser puede causar la muerte o lesiones graves. (00087a)**

## Autocarga

Con la alimentación del receptor ENCENDIDA, suba la puerta del CD y suavemente inserte un CD, la etiqueta hacia arriba, dentro de la ranura del CD hasta que la unidad inserte

automáticamente el CD hacia dentro de la reproductora. Cierre la puerta del CD.

### NOTA

*No use CD de doble lado en el receptor estéreo Advanced Audio. Los CD de doble lado pueden atascarse permanentemente en el reproductor.*

Vea C en Figura 30. El receptor cambiará automáticamente a la operación CD. El número de pista del CD y tiempo de reproducción aparecerán en la pantalla de cristal líquido. Cuando hay un CD en el reproductor, se agrega CD a los modos que pueden seleccionarse con el interruptor **MODE SEL** (selección del modo).

### ▲ ADVERTENCIA

**Ajuste los niveles de volumen y otros controles de audio y dispositivos electrónicos antes de conducir. Las distracciones pueden ocasionar la pérdida del control y causar lesiones graves o la muerte. (00088b)**

## Error 1 de disco

Vea B en Figura 30. Si el CD que se carga en el reproductor CD está dañado, tiene el formato incorrecto o está al revés, la LCD mostrará el mensaje de error "Disc Error 1" (Error 1 de disco).

Expulse el CD. Vea SISTEMA ADVANCED AUDIO > RECOMENDACIONES PARA MANEJAR CDS (Página 96).

## Eject (expulsar)

### ▲ ADVERTENCIA

No cambie los discos compactos al conducir la motocicleta y no seleccione un nivel de volumen que bloquee el ruido del tráfico. Las distracciones o niveles de volumen que bloquean el ruido del tráfico podrían causar la pérdida de control, resultando en la muerte o lesiones graves. (00086a)

Presione el botón de expulsar **EJECT** que se encuentra debajo de la puerta del CD para sacar un CD. El CD será sacado parcialmente. Extraiga el CD. Cierre y asegure la puerta del CD.

El receptor automáticamente regresará a la banda de la radio y frecuencia que estaban sintonizadas cuando se cargó el CD y el modo CD ya no será seleccionable.

## Pistas

Para cambiar las pistas de CD/MP3, use el pulgar derecho y presione y suelte el interruptor **MODE SEL** (selector del modo) en la empuñadura derecha. Presione **UP** (arriba) y suelte para seleccionar las pistas con numeración mayor o

presione **DN** (abajo) y suelte para seleccionar pistas con numeración menor.

Presionar las **flechas hacia arriba** y **hacia abajo** también avanzará las pistas.

### NOTA

*El reproductor automáticamente ordena los archivos MP3 en un CD alfabéticamente.*

*Si el interruptor **MODE SEL** (selección del modo) se presiona y sostiene **UP** (arriba) o **DN** (abajo) más de 1,5 segundos, las selecciones de pistas avanzarán o retrocederán más rápidamente mientras se sostenga el interruptor.*

La selección de pistas de CD vuelve al inicio después de finalizar la última pista.

## Avance y retroceso rápido

Para avanzar una pista rápidamente, presione el interruptor **MODE SELUP** (selección del modo, arriba) y sosténgalo por más de 1,5 segundos. La pista actual avanzará rápidamente mientras el interruptor **UP** (arriba) esté presionado. El audio avanzará a la pista subsiguiente mientras mantenga presionado el interruptor **UP** (arriba).

Vea D en Figura 30. El tiempo de reproducción en la pantalla de cristal líquido también avanzará rápidamente.

Para retroceder una pista, presione el interruptor **MODE SEL DN** (abajo) y sosténgalo más de 1,5 segundos. La pista actual retrocederá mientras el interruptor se sostiene hacia abajo **DN** (abajo).

El tiempo de reproducción en la pantalla de cristal líquido también retrocederá rápidamente.

### Random (azar)

Para que la reproducción de las pistas sea al azar, presione la tecla suave Random (azar) en el panel delantero mientras está en el modo CD. La palabra Random (azar) permanecerá resaltada en la pantalla. Ninguna selección se repite hasta que todas las selecciones hayan sonado.

#### NOTA

*La tecla suave Random (azar) cambia entre reproducción normal y al azar. Presione una vez para que la reproducción sea al azar. Presione por segunda vez para volver a la reproducción normal. Presionar el interruptor **MODE SEL** (selección del modo) hacia **UP** (arriba) o **DN** (abajo) seleccionará diferentes pistas al azar.*

Vea D en Figura 30. Random (azar) estará resaltada en la pantalla.

### Scan (explorar)

Para explorar las pistas en un disco CD/MP3, presione la tecla suave Scan (explorar).

#### NOTA

*Las pistas se escucharán durante 8 segundos y después pasará a la siguiente pista que se escuchará durante 8 segundos.*

Cuando se reproduce la pista deseada, presione la tecla suave otra vez para cancelar la operación de scan.

### Repeat (repetir)

Para repetir una pista de CD mientras se está escuchando, presione la tecla suave al lado de la pantalla Repeat (repetir).

Para cancelar Repeat (repetir), vuelva a presionar la tecla suave Repeat (repetir) o presione el interruptor **MODE SEL** (selección del modo) **UP** (arriba) o **DN** (abajo) para cambiar pistas.

Repeat (repetir) ya no estará resaltado en la pantalla.

### MP3

El receptor, reproductor de CD, automáticamente reconocerá y reproducirá los archivos MP3.

### NOTA

Los archivos serán numerados en secuencia.



Figura 30. Ejemplos de pantallas CD/MP3

## RECOMENDACIONES PARA MANEJAR CDS

- Tenga cuidado cuando maneje un CD. Evite tocar el lado inferior (brillante).

- Almacene los CD/MP3 de audio en cajas acrílicas para protegerlos contra el polvo, las rayaduras, la luz y los cambios en la humedad.
- Almacene los CD en un lugar fresco y seco, alejados de la luz solar directa.
- Use pañuelos de papel disponibles comercialmente para limpiar los CD. Nunca use solventes que puedan dañar el CD.
- Mantenga la puerta protectora del CD cerrada en todo momento.

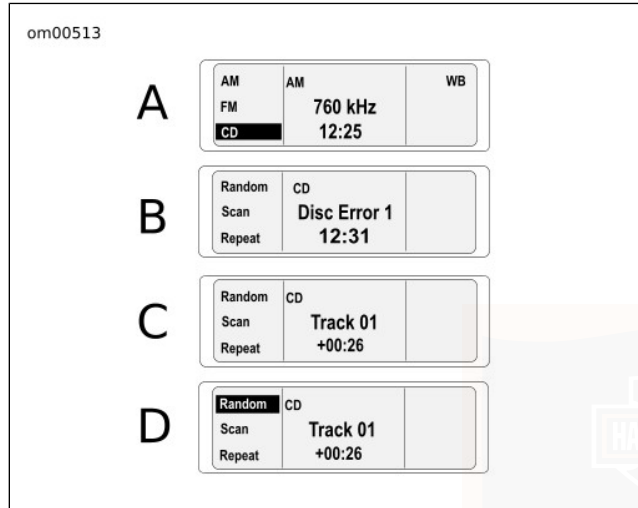
### NOTA

- *Un láser que no puede enfocar correctamente puede causar que la lectura salte. Un lente nublado puede ser causado por CD sucios, polvo, humo, humedad elevada y partículas en el aire que nublan el lente. La operación del CD sin permitir que la motocicleta caliente también puede causar que el CD salte.*
- *No intente limpiar el lente con un disco limpiador. Los discos limpiadores disponibles comercialmente pueden dañar o quedar atascados en el reproductor CD.*

## INTERCOMUNICADOR Y BANDA CIUDADANA

El sistema Advanced Audio incluye un transceptor de banda ciudadana (CB) con sintonización electrónica de 40 canales y un intercomunicador motociclista/pasajero.

Las características incluyen:

- Conector de los auriculares del motociclista en la consola del tanque de combustible
- Conector para los auriculares del pasajero en el respaldo
- Interruptor del motociclista de presionar para hablar (**PTT/+SQ/-**) montado en el manillar (CB e intercomunicador)
- Interruptor del altavoz montado en el fuselaje
- Interruptores **UP/MODE SEL/DN** (arriba/selección del modo/abajo) y **PTT/+VOL/-** (presionar para hablar/+volumen/-) (CB e intercomunicador) montados en la parte trasera para el pasajero
- Volumen digitalmente ajustable del altavoz de los auriculares traseros
- Cambio de bandas del receptor y sintonización de frecuencia del pasajero
- Control del pasajero del reproductor CD/MP3

- Compatibilidad para micrófonos de mano del motociclista para las áreas que prohíben altavoces en los auriculares (montados en el casco)

## AURICULARES Y ENCHUFES

### NOTA

*Algunos gobiernos locales prohíben o restringen el uso de altavoces de los auriculares (montados en el casco). Verifique con las autoridades locales y obedezca todas las leyes y reglamentos correspondientes.*

Un concesionario Harley-Davidson le ayudará a seleccionar los auriculares y micrófonos Harley-Davidson genuinos y correctos para su año y modelo de Harley-Davidson. El casco con auriculares estéreo Harley-Davidson con enchufes DIN de 7 patillas se conecta en los enchufes del intercomunicador del motociclista y del pasajero. Otros auriculares con micrófono no funcionarán.

Abra la tapa del enchufe y con el reborde del enchufe del auricular hacia arriba insértelo en el enchufe para los auriculares delanteros o traseros.

### NOTA

*En las áreas que no permiten altavoces de los auriculares, puede usarse un micrófono especial de mano para transmitir por CB. El micrófono también puede obtenerse en un concesionario Harley-Davidson.*

## AVISO

**No tire del cable para extraer los auriculares del enchufe. Tire del enchufe de los auriculares para desconectar los auriculares del enchufe. (00174a)**

Una bisagra con resorte mantiene cerrada la tapa del enchufe de los auriculares al conducir la motocicleta. Protege contra la suciedad y agua cuando los auriculares o el micrófono de mano no están en uso. Antes de lavar la motocicleta, compruebe que **AMBAS** tapas del enchufe (la del motociclista y la del pasajero) estén cerradas.

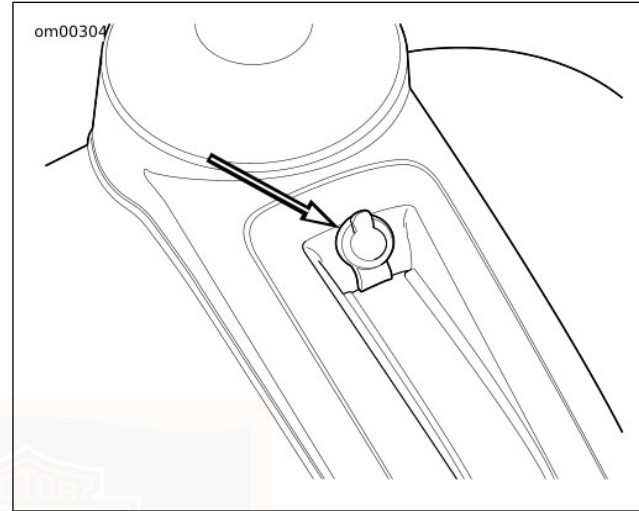

**Figura 31. Tapa del enchufe de los auriculares delanteros  
MICRÓFONOS VOX**

El intercomunicador Harley-Davidson usa un micrófono activado con la voz (VOX) para la operación del intercomunicador de manos libres. El micrófono de los auriculares minimiza la transmisión de ruido generado por el micrófono de mano.

El intercomunicador se activa cuando la voz o sonido sobrepasan un nivel de audio preestablecido, se considera

que la voz “interrumpe VOX”. La voz o sonido es transmitido a los auriculares.

#### NOTA

*Presionar y sostener el interruptor **PTT** también activará el micrófono.*

Cuando se interrumpe VOX, una conversación puede seguir sin interrupción. Después de la ausencia de sonido o voz hay un retraso de aproximadamente 2 segundos antes de la desactivación del micrófono. Este retraso de la desactivación permite pausas en la conversación.

Debido a que los escapes fuertes, paso de camiones, bocinas de autos u otros ruidos de fondo pueden activar el intercomunicador no intencionalmente, puede ajustarse el nivel de sonido necesario para interrumpir VOX. Vea SISTEMA ADVANCED AUDIO > OPERACIÓN DEL INTERCOMUNICADOR (Página 102).

## CONTROLES DE ALTAVOZ

### Interruptor SPKR (altavoz)

Un interruptor de altavoz de tres posiciones (SPKR) está situado en la tapa del fuselaje interior. Vea Figura 32.

**Apagado/oprimido hacia adelante:** En la posición hacia adelante, los altavoces están apagados. El audio (la radio, CD/MP3, AUX y CB) suena en los auriculares solamente.

Durante la recepción simultánea de CB, la otra fuente de audio queda sin volumen y solamente se escucha la CB en los auriculares.

**Centro:** En la posición del centro, la radio, el reproductor de CD/MP3 o AUX suenan en los altavoces mientras que la CB suena en los auriculares solamente.

**Encendido/oprimido hacia atrás:** En la posición hacia atrás, los altavoces están encendidos. Con el indicador SPKR (altavoz) encendido, la radio, reproductor de CD/MP3 o cualquier dispositivo auxiliar y la CB suenan por los altavoces del motociclista y pasajero. Cuando se recibe una señal CB, las otras fuentes de audio quedan sin volumen y la CB suena en los altavoces. Vea Tabla 21.

#### NOTA

*El intercomunicador suena solamente en los auriculares sin importar la posición del interruptor SPKR (altavoz).*



Figura 32. Interruptor SPKR (altavoces)

## Balance del altavoz del motociclista al pasajero

El control FADER (atenuador) balancea los altavoces delanteros del motociclista y traseros del pasajero.

**FADER (atenuador):** Con el interruptor del altavoz del fuselaje en la posición SPKR (altavoz) o en la posición central, presione el interruptor de **AUDIO** para cambiar de Bass

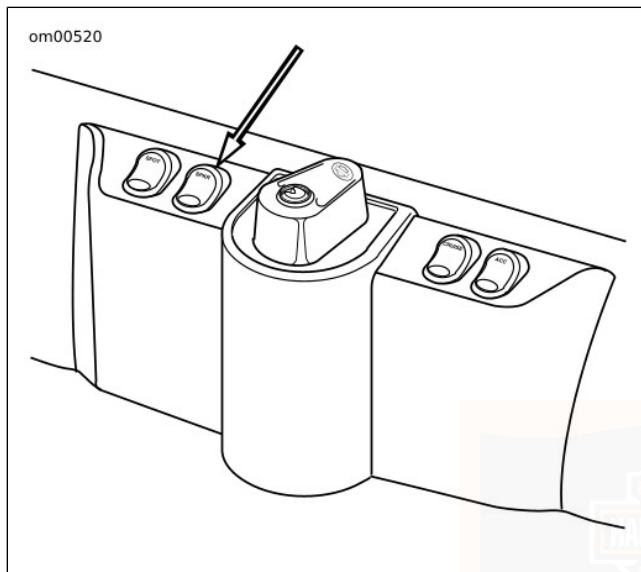
(bajos) a Treble (altos) a Fader (atenuador) en la LCD o con la motocicleta estacionada, presione el interruptor de **AUDIO** del lado izquierdo para entrar a la pantalla de Bass (bajos) y seleccione Fader (atenuador) con el interruptor **MODE SEL** (selección del modo) o con la tecla suave.

La pantalla LCD muestra la palabra Fader (atenuador) y el dibujo de una fila de rectángulos. El rectángulo más pequeño en el centro indica un balance igual entre los altavoces delanteros y traseros. Un único rectángulo sólido se mueve hacia la izquierda o hacia la derecha de la línea corta en el centro en la medida que se cambia el balance del volumen de los altavoces del pasajero (izquierda) a los altavoces del motociclista (derecha). Vea C en Figura 34.

- Presione el interruptor de AUDIO hacia arriba (+) para aumentar el volumen de los altavoces del motociclista mientras reduce el volumen de los altavoces del pasajero.
- Presione el interruptor de AUDIO hacia abajo (-) para aumentar el volumen de los altavoces del pasajero mientras reduce el volumen de los altavoces del motociclista.

## CONTROLES DE PASAJERO

### Interruptor UP/MODE SEL/DN

Vea Figura 33. El interruptor del pasajero **MODE SEL** (selección del modo) en el lado izquierdo de la caja del altavoz

proporciona al pasajero el control de la selección de la banda de radio, sintonización, función CD/MP3 y todas las funciones del interruptor **MODE SEL** (selección del modo) montado en la empuñadura.

#### NOTA

*Para obtener información sobre la transmisión de las señales de audio a los altavoces y auriculares del pasajero, vea Tabla 21.*

### Interruptor PTT y +/VOL/-

Vea Figura 33. El interruptor **PTT+/VOL/-** en el lado derecho de la caja del altavoz permite que el pasajero hable por el intercomunicador o transmita por la CB, así como aumentar o disminuir el volumen de los auriculares traseros.

Vea E en Figura 34. Cuando el volumen de los auriculares traseros se ajusta, una gráfica de barra F (adelante) y R (atrás) aparece en la pantalla LCD.

#### NOTA

- *El interruptor VOL del pasajero afecta los auriculares del pasajero solamente. El interruptor de **AUDIO** montado en el manillar es el control maestro de volumen, y si se usa junto con el FADER (atenuador), afecta el volumen del altavoz del motociclista y pasajero.*
- *Con la sintonización del receptor estéreo, la selección de la banda de radio, la selección de la pista CD/MP3 u otras funciones, el uso simultáneo de los interruptores **MODE SEL** (selección del modo) delanteros y traseros puede causar que se interrumpa el funcionamiento hasta que se suelten los controles del motociclista o del pasajero.*

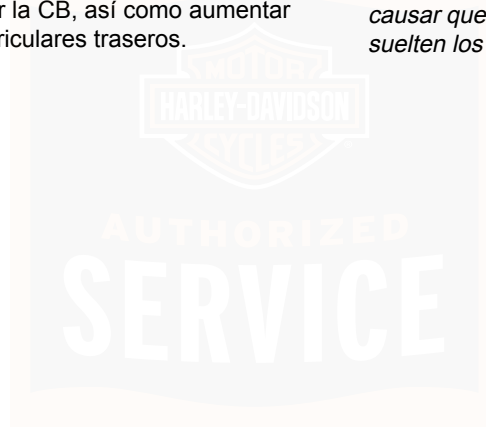

om00305

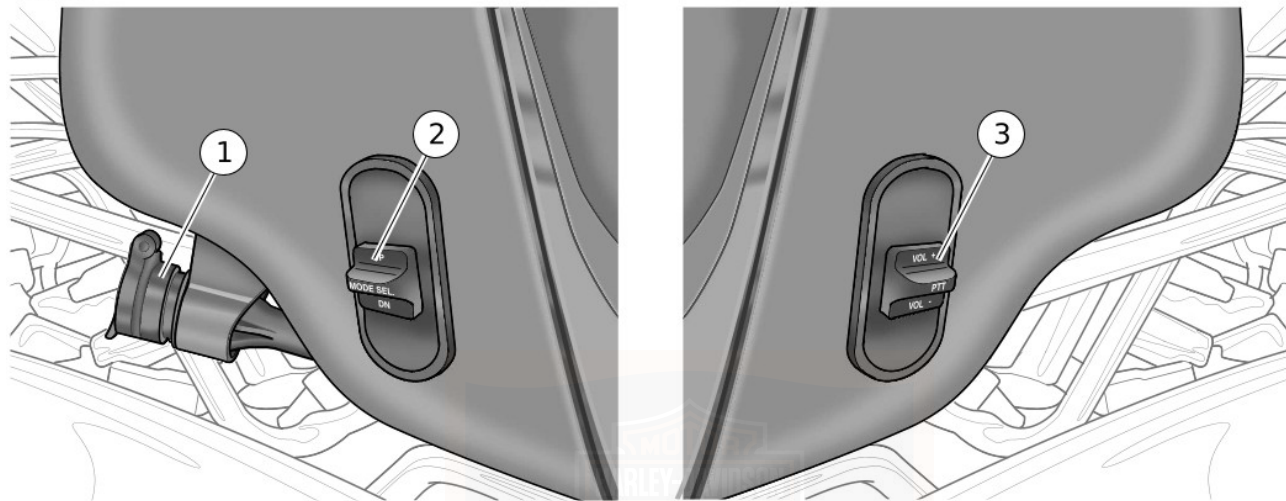

1. Enchufe de los auriculares del pasajero
2. Interruptor UP/MODE SEL/DN

3. Interruptor PTT+/VOL/-

Figura 33. Controles del pasajero

## OPERACIÓN DEL INTERCOMUNICADOR

micrófonos. Ambos micrófonos se activan al presionar uno o ambos interruptores **PTT**.

### Funcionamiento

Para hablar por el intercomunicador presione y sostenga el interruptor **PTT** del motociclista o pasajero para activar los

### NOTA

*Siempre verifique que esté apagada la CB para no transmitir las conversaciones privadas del intercomunicador.*

## Activación del intercomunicador y los micrófonos VOX

Presione y sostenga el botón **INT** (intercomunicador) en el tablero delantero, para abrir la pantalla Intercom Setup (configuración del intercomunicador).

Vea D en Figura 34. Para activar los micrófonos INT (intercomunicador) y VOX, presione la tecla suave **1** para ENCENDER el INT (intercomunicador).

El INT (intercomunicador) se activará en Intercom Setup (configuración del intercomunicador) con la sensibilidad VOX y los valores de ajuste del nivel del volumen previo de los auriculares. La sensibilidad VOX y el volumen de los auriculares se ajustan solamente en Int Setup (configuración del intercomunicador).

Para salir de Int Setup (configuración del intercomunicador), presione y suelte el interruptor **MODE SEL** (selección del modo) o botón **INT** (intercomunicador).

Para ajustar la sensibilidad VOX después de salir de Intercom Setup (configuración del intercomunicador), vuelva a ingresar

a Intercom Setup (configuración del intercomunicador) presionando **INT** (intercomunicador).

### NOTA

*Por privacidad, el intercomunicador solamente puede escucharse por los auriculares.*

Para APAGAR los micrófonos del intercomunicador y VOX, presione el botón **INT** (intercomunicador) para abrir la pantalla de Intercom Setup (configuración del intercomunicador) y presione la tecla suave de encendido/apagado (**1**).

## Ajuste de la sensibilidad VOX

La sensibilidad VOX debe ajustarse para que los micrófonos interrumpen VOX a un nivel normal de la voz.

Ingrese a Intercom Setup (configuración del intercomunicador) presionando el botón **INT** (intercomunicador). Presione ON (alimentación) o tecla suave **1** para encender el intercomunicador.

Vea G en Figura 34. Presione el interruptor **MODE SEL** (selección del modo) **UP** (arriba) o **DN** (abajo) o presione las teclas suaves **4** ó **5** para iniciar la pantalla VOX. En la LCD se muestra la sensibilidad VOX como una gráfica de barras con una barra más pequeña para indicar el centro de las 14 barras. Una cantidad mayor de barras indica mayor

sensibilidad en tanto que una cantidad menor significa menos sensibilidad.

Use **MODE SEL** (selección del modo) en la empuñadura derecha para ajustar el nivel de sensibilidad. Presione **MODE SEL UP** (selección del modo, arriba) para hacer más sensible el micrófono. Presione **MODE SEL DN** (selección del modo, abajo) para reducir la sensibilidad. Para salir de SETUP, presione y suelte el interruptor **MODE SEL** (selección del modo).

#### NOTA

- *El receptor conserva el nivel de sensibilidad de la configuración anterior. Sin embargo, si se corta la energía del receptor, la sensibilidad VOX por defecto vuelve al nivel medio.*
- *La sensibilidad VOX puede tener que ajustarse si cualquiera de los micrófonos se activa sin intención debido a que el micrófono mal interpreta la radio, sonidos del camino o de fondo o conversación.*

Cuando VOX se ajusta al máximo, el micrófono siempre está abierto. La pantalla VOX mostrará Open (abierto).

Cuando VOX se fija en su menor valor, el micrófono está cerrado y la pantalla VOX muestra Closed (cerrado).

## Ajuste del volumen de los auriculares del motociclista

El volumen del intercomunicador del motociclista solamente es ajustable en Intercom Setup (configuración del intercomunicador).

Vea E en Figura 34. Ingrese a SETUP (configuración), hable en el micrófono y ajuste el volumen del intercomunicador con el interruptor de AUDIO en la empuñadura del lado izquierdo. Presione **AUDIO +** para aumentar el volumen y **AUDIO -** para disminuir el volumen. La pantalla de cristal líquido muestra una línea punteada que cambia de longitud de acuerdo con el nivel.

Vea F en Figura 34. Cuando se ha ajustado el volumen de los auriculares al mínimo de su rango, en la pantalla de volumen aparecerá Mute (sin volumen).

Para salir de Intercom Setup (configuración del intercomunicador), presione y suelte el interruptor **MODE SEL** (selección del modo).

### ▲ ADVERTENCIA

**Ajuste los niveles de volumen y otros controles de audio y dispositivos electrónicos antes de conducir. Las distracciones pueden ocasionar la pérdida del control y causar lesiones graves o la muerte. (00088b)**

## Ajuste del volumen de los auriculares del pasajero

El volumen del intercomunicador del auricular del pasajero puede ajustarse solamente en Intercom Setup (configuración del intercomunicador).

Ingrese a Intercom Setup (configuración del intercomunicador). Hable en el micrófono y ajuste el volumen del intercomunicador con el interruptor de **AUDIO** en la caja del altavoz derecho en el respaldo del pasajero. Presione **AUDIO +** para aumentar el volumen y **-** para disminuir el volumen. La pantalla LCD muestra una gráfica de barras que cambia de longitud de acuerdo con el nivel.

Vea F en Figura 34. Cuando se ha ajustado el volumen de los auriculares al mínimo de su rango, en la pantalla de volumen aparecerá Mute (sin volumen).

Para salir de Intercom Setup (configuración del intercomunicador), presione y suelte el interruptor **MODE SEL** (selección del modo) o presione el botón pulsador INT (intercomunicador).

## OPERACIÓN DE CB

### Activación de la CB (banda ciudadana)

Vea H e I en Figura 34. Para activar el transceptor de banda ciudadana, presione y suelte el botón pulsador **COM** en el

tablero delantero. Presione la tecla suave **1** para ENCENDER/APAGAR la CB. La CB se activará en CB Setup (configuración de la CB) con los valores de ajuste del umbral del squelch (reductor de ruido de fondo) y canales previos. Los canales CB se seleccionan en CB Setup (configuración de la CB).

Para salir de CB Setup (configuración de la CB) y que el receptor permanezca con la CB activa, presione y suelte el interruptor **MODE SEL** (selección del modo) o el botón pulsador **COM**.

Para apagar la CB, presione el botón **COM** para ingresar a CB Setup (configuración de la CB). Presione la tecla suave **1** para ENCENDER y APAGAR la CB.

## AVISO

**No hay ajustes internos al chasis del transceptor CB que puedan efectuarse sin posiblemente infringir las reglas de la Agencia federal de comunicaciones (FCC por sus siglas en inglés). Consulte con el fabricante del equipo original para cualquier servicio requerido durante el período de la garantía. Para obtener servicio para el transmisor después del período de la garantía, consultar con un servicio de reparación autorizado. Cualquier componente que determine la frecuencia, como cristales o semiconductores que determinen la potencia, etc., solo deben ser reemplazados con la pieza original del fabricante del componente o su equivalente. Los substitutos pueden causar la infracción de las reglas de la FCC. (00175a)**

## Ingreso a CB Setup (configuración de la CB)

Vea J en Figura 34. Con la CB encendida, presione **COM** para ingresar a CB Setup (configuración de la CB). La pantalla LCD muestra CB Setup en la mitad superior y el canal CB aparece en la mitad inferior.

Para salir de CB Setup (configuración de la CB), presione y suelte el interruptor **MODE SEL** (selección del modo).

Después de salir de CB Setup (configuración de la CB) con la CB aún activa, vuelva a ingresar a CB Setup presionando y soltando rápidamente la tecla suave **COM**.

## Selección de un canal

En CB Setup (configuración de la CB), use el interruptor **MODE SEL** (selección del modo) para seleccionar un canal CB. Presione y suelte **MODE SEL (selección del modo) UP (arriba)** o **DN (abajo)** para cambiar los canales de a uno.

Las teclas suaves 4, 5 y 6 pueden usarse para preseleccionar los canales CB.

Si el interruptor **MODE SEL** (selección del modo) se sostiene arriba o abajo, la sintonización vuelve a iniciarse continuamente al llegar al final de los canales.

Vea K en Figura 34. Cuando se interrumpe el reductor de ruido la CB en la pantalla se invierte. Si no se interrumpe el reductor de ruido y se está escuchando otra fuente, se muestra CB.

## ⚠ ADVERTENCIA

**Ajuste el canal CB, umbral del squelch (reductor de ruido de fondo) y volumen antes de desplazarse para minimizar los ajustes en el camino. Las distracciones pueden ocasionar la pérdida del control y causar lesiones graves o la muerte. (00089a)**

## Canales preseleccionados

Vea J en Figura 34. Pueden preseleccionarse hasta 3 canales CB. Presione y sostenga las teclas suaves (4, 5, 6) para preseleccionar un canal CB.

Cuando esté seleccionado, presione la tecla suave de preselección para cambiar al canal preseleccionado cuando esté activa la pantalla CB.

## Ajuste del Squelch (reductor de ruido de fondo)

Vea K en Figura 34. La señal de la CB pasa a los altavoces o auriculares solamente si la fuerza de la señal sobrepasa el umbral establecido con el interruptor de control del squelch (reductor de ruido de fondo) (**PTT/+SQ/-**). Cuando las señales CB sobrepasan el umbral se dice que “rompen el reductor de ruido”. Vea Tabla 20.

- Para disminuir el umbral y procesar las señales CB más débiles, presione **SQ -** o hacia atrás.
- Para aumentar el umbral y procesar señales más fuertes, presione **SQ +** o hacia adelante.

En la pantalla de cristal líquido, una línea punteada cambia de longitud de acuerdo con el ajuste.

Tabla 20. Interruptor del control del reductor de ruido (Squelch)

<b>SQ (-) HACIA ATRÁS</b>	<b>SQ (+) HACIA ADELANTE</b>
Más señales	Menos señales
Más ruido	Menos ruido
Más estática	Menos estática
Señales no deseadas	Mejor calidad de sonido

## Transmisión

Para transmitir, presione y sostenga el interruptor **PTT**. La transmisión se efectúa por el canal CB mostrado en la pantalla de cristal líquido. Para terminar la transmisión, suelte el interruptor **PTT**.

## Ajuste del volumen

Vea Tabla 21. Vea L en Figura 34. Para ajustar el volumen de la CB en los altavoces o en los auriculares, presione **AUDIO +** para subir el volumen o **AUDIO -** para bajar el volumen. El volumen de la CB puede ajustarse al interrumpir el reductor de ruido o cuando la pantalla esté en CB Setup (configuración de la CB).

Se muestra una línea punteada que cambia de longitud de acuerdo con el valor de ajuste del volumen.

## AVISO

**La operación de la radio CB sin antena o con un cable de antena roto puede causar daños a los circuitos del transmisor. (00176a)**

### Rango de la CB

El rango máximo de transmisión puede esperarse solamente cuando las condiciones del clima sean estables en terreno plano y abierto.

**Clima:** Cuando haya disturbios atmosféricos, tales como lluvia, nieve o hasta manchas solares, el rango de la CB puede disminuir.

**Terreno:** Los edificios, colinas, valles, objetos elevados o depresiones que bloqueen o alarguen el camino entre el transmisor y el receptor reducirán o interrumpirán las comunicaciones.

**Obstrucciones:** La transmisión o recepción puede interrumpirse completamente debajo de viaductos o dentro de túneles o garajes techados.

#### NOTA

*El transmisor de la CB es el más potente que permite la ley federal, pero como no existe un área grande de acero para crear un plano para la conexión a tierra es posible que no transmita con la misma potencia que cuando está montado en un automóvil o un camión.*

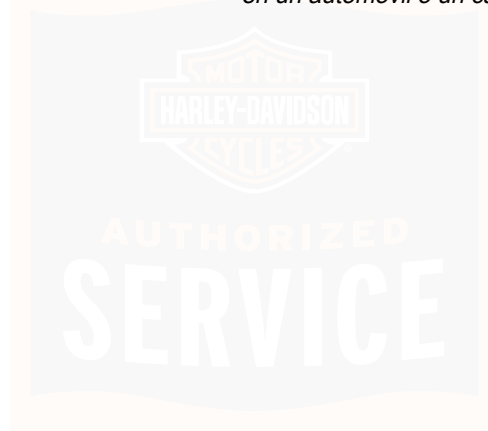

om00518



Figura 34. Ejemplos de pantallas

## MEZCLA Y ENRUTAMIENTO DE AUDIO

### Generalidades

Vea Tabla 21. El paso del audio a los auriculares, altavoces o ambos depende del interruptor **SPKR** (control de altavoces) y los botones **INT** (intercomunicador) y **CB** en el receptor.

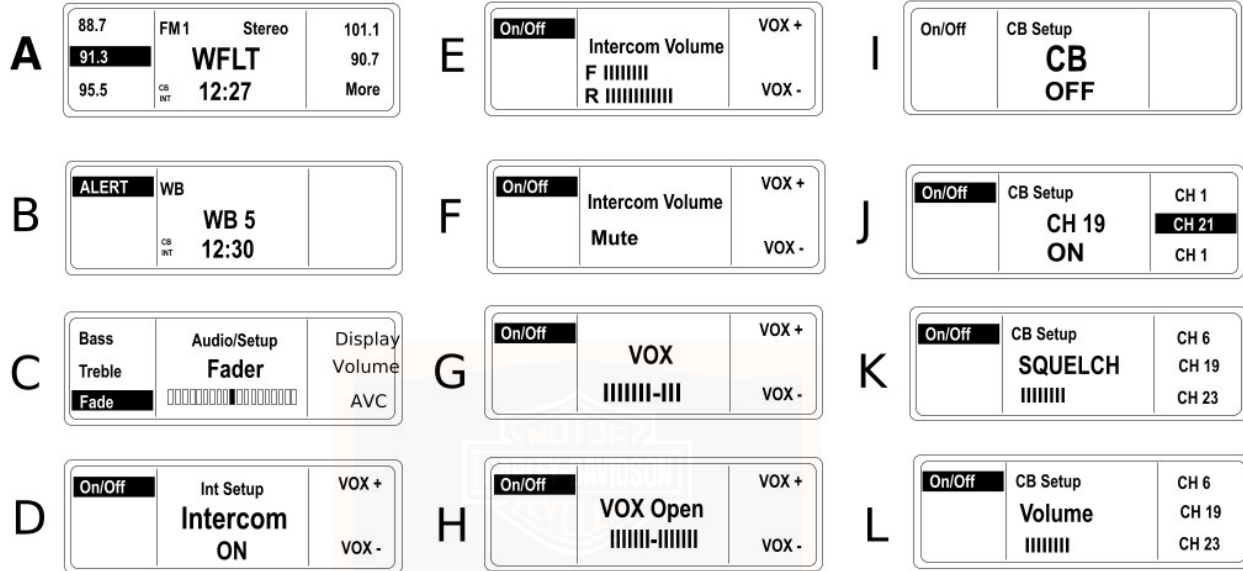
Una fuente individual de audio que pasa a los auriculares o al altavoz puede controlarse con el interruptor de **AUDIO** del motociclista o el interruptor de **VOL** del pasajero.

#### NOTA

*El interruptor de control de volumen del pasajero afecta los auriculares del pasajero solamente. El interruptor de **AUDIO** montado en el manillar es el control maestro de volumen y si se usa junto con el fader (atenuador), ambos afectan el volumen del altavoz del motociclista y pasajero.*



**Tabla 21. Selección de las combinaciones de colocación y mezcla de audio**

COMBINACIONES DE LA COLOCACIÓN DEL AUDIO			CONTROL DE VOLUMEN
INTERRUPTOR DE CONTROL DE ALTAVOZ	FUENTE(S) DE AUDIO	SALIDA DE AUDIO	AUDIO ± O VOL ±
Apagado o avance (auriculares)	Música*	Auriculares	Música*
	CB	Auriculares	CB (durante la recepción o SETUP [configuración])
	Intercomunicador	Auriculares	Intercomunicador (en SETUP [configuración] solamente)
	Intercomunicador y música*	Ambos en los auriculares	Música
	CB y música*	CB en los auriculares (la música se queda sin volumen durante la recepción de CB)	CB (durante la recepción o SETUP [configuración])
	Intercomunicador y CB	Ambos en los auriculares (la música se queda sin volumen durante la recepción de CB)	CB (durante la recepción o SETUP [configuración])



**Tabla 21. Selección de las combinaciones de colocación y mezcla de audio**

COMBINACIONES DE LA COLOCACIÓN DEL AUDIO			CONTROL DE VOLUMEN
INTERRUPTOR DE CONTROL DE ALTAVOZ	FUENTE(S) DE AUDIO	SALIDA DE AUDIO	AUDIO ± O VOL ±
Centro (altavoces y auriculares)	Música*	Altavoces	Música*
	CB	Auriculares	CB (durante la recepción o SETUP [configuración])
	Intercomunicador	Auriculares	Intercomunicador (en SETUP [configuración] solamente)
	Intercomunicador y música*	Intercomunicador en los auriculares Música* en los altavoces	Música*
	CB y música*	CB en los auriculares Música* en los altavoces La música se queda sin volumen durante la recepción de CB	CB
	Intercomunicador y CB	Ambos en los auriculares (la música se queda SIN VOLUMEN durante la recepción de CB)	CB*



**Tabla 21. Selección de las combinaciones de colocación y mezcla de audio**

COMBINACIONES DE LA COLOCACIÓN DEL AUDIO			CONTROL DE VOLUMEN
INTERRUPTOR DE CONTROL DE ALTAVOZ	FUENTE(S) DE AUDIO	SALIDA DE AUDIO	AUDIO ± O VOL ±
Encendido o hacia atrás (altavoces)	Música*	Altavoces	Música*
	CB	Altavoces	CB (durante la recepción o SETUP [configuración])
	Intercomunicador	Auriculares	Intercomunicador (en SETUP [configuración] solamente)
	Intercomunicador y música*	Intercomunicador en los auriculares. Música en los altavoces.	Música
	CB y música*	CB en los altavoces (cuando se interrumpe el reductor de ruido)	CB
	Intercomunicador y CB	Intercomunicador en los auriculares (CB en los altavoces SIN VOLUMEN durante la recepción de CB)	CB
* Música = radio, reproductor de CD o fuente auxiliar de audio (AUX).			

## SOLUCIÓN DE PROBLEMAS: AUDIO

### Solución de problemas de audio

Vea Tabla 22. Use la siguiente tabla para identificar los valores de ajuste de los controles del motociclista o pasajero que evitan la operación intencionada.

#### NOTA

*Vea el Manual de diagnóstico eléctrico para obtener toda la información de diagnóstico del sistema y la solución de problemas eléctricos.*

## AVISO

**Dentro de la unidad no hay piezas a las que se les pueda dar servicio, todo el servicio debe ser efectuado por personal capacitado. Desarmar la unidad puede causar daño al equipo y/o falla del mismo. (00172a)**

## ▲ ADVERTENCIA

**No desarme la unidad. Si la reproductora de discos se desarma y el enclavamiento falla o se anula habrá radiación láser. La exposición a la radiación láser puede causar la muerte o lesiones graves. (00087a)**

## Fusibles de la radio

Si es necesario reemplazar los fusibles de la radio, siga los procedimientos de reemplazo indicados en este manual o consulte su concesionario Harley-Davidson para el servicio.

Vea Figura 74. Los fusibles de la radio están situados en el bloque de fusibles debajo de la cubierta lateral izquierda.

- El fusible de alimentación de la radio de 15 A permite dar potencia a la radio a través de la activación de un relé interno.
- El fusible de memoria de la radio de 15 A suministra potencia directa y continua a la memoria de la radio y al reloj de la hora del día, y cuando se activa el relé interno, alimenta también a los circuitos principales de la radio.

Quite los fusibles de la radio y revise el elemento. Reemplace el fusible si el elemento está quemado o separado.

## NOTA

*Vea Figura 74. Un fusible de repuesto de 15 A está instalado en el bloque de fusibles.*

**Tabla 22. Solución de problemas operativos: Sistema Advanced Audio**

ESTO	PUEDA EVITAR ESTO
Squelch (reductor de ruido de fondo) interrumpido	Música del fuselaje
	Música de los auriculares
	Música del altavoz del pasajero
Squelch (reductor de ruido de fondo) sin interrumpir	Audio de la CB
CB apagada o volumen bajo	Audio de la CB

**Tabla 22. Solución de problemas operativos: Sistema Advanced Audio**

<b>ESTO</b>	<b>PUEDA EVITAR ESTO</b>
PTT delantero o trasero encendido	Música del fuselaje
	Música de los auriculares
	Música del altavoz del pasajero
	Audio de la CB
Volumen bajo del manillar	Música del fuselaje
	Música de los auriculares
	Música del altavoz del pasajero
Volumen bajo de los auriculares del pasajero	Música y audio CB de los auriculares del pasajero
SPKR del fuselaje de vuelta al altavoz	Música de los auriculares y audio de la CB de los auriculares
SPKR del fuselaje hacia adelante a los auriculares	Música del fuselaje y audio de la CB
INT apagado	Comunicaciones de voz (a no ser que esté presionado PTT)



# NOTAS

---



# SISTEMA DE SEGURIDAD SMART HARLEY-DAVIDSON

## Componentes

El sistema de seguridad Smart Harley-Davidson (H-DSSS) consiste de un módulo de seguridad de manos libres (HFMS) y una antena de manos libres, montados en la motocicleta, y un llavero con mando a distancia de manos libres llevado por el motociclista/pasajero.

Después de estacionar la motocicleta, gire la llave de encendido a OFF (apagado) o ACC (accesorios) y el sistema de seguridad Smart se **activará** automáticamente en un plazo de cinco segundos. Mientras está activado, el arranque y el encendido están inhabilitados y el motociclista puede dejar la motocicleta sabiendo que el módulo activará una alarma si alguien manipula indebidamente el encendido o intenta mover la motocicleta.

Si se usa un llavero con mando a distancia, el módulo se **desactivará** automáticamente cuando la llave de encendido se gire a IGNITION (encendido) o ACC (accesorios).

## NOTA

- *Si está desconectando la alimentación de la batería de la motocicleta, para evitar que suene la sirena opcional del sistema de seguridad vea MÓDULO DE SEGURIDAD MANOS LIBRES > DESCONECTAR LA ALIMENTACIÓN (Página 130).*
- *No cambie la ubicación del módulo o antena en la motocicleta.*

## Opciones

Existen varias opciones disponibles del sistema de seguridad Smart Harley-Davidson en el catálogo de accesorios y piezas genuinos para motor Harley-Davidson. Las opciones incluyen:

- Sirena Smart Siren II.
- Receptor del Bíper de seguridad II.
- Llaveros con mando a distancia de repuesto.

Consulte un concesionario Harley-Davidson para obtener mayores detalles.

## REGLAMENTO DE LA FCC

FCC ID: L2C0027TR IC ID: 3432A-0027TR

FCC ID: L2C0028TR IC ID: 3432A-0028TR

Este dispositivo cumple con la parte 15 de las reglas FCC y con las reglas RSS-210 de la Industria de Canadá. La operación está sujeta a las dos siguientes condiciones:

(1) Este dispositivo no debe causar interferencia dañina y (2) este dispositivo debe aceptar toda la interferencia recibida, incluyendo la interferencia que pueda causar el funcionamiento no deseado.

#### NOTA

*Los cambios o modificaciones que no sean expresamente aprobados por la parte responsable del cumplimiento podrían anular la autoridad del usuario para operar el equipo.*

El término "IC:" antes del número de certificación de la radio solamente significa que las especificaciones técnicas de la Industria de Canadá se han cumplido.

## **LLAVERO CON MANDO A DISTANCIA DEL SISTEMA DE SEGURIDAD**

### **Asignación del llavero con mando a distancia**

Vea la Figura 35. Los llaveros con mando a distancia son asignados electrónicamente al sistema de seguridad Smart Harley-Davidson por un concesionario Harley-Davidson, para que la motocicleta pueda reconocer la señal única del llavero con mando a distancia. Pueden asignarse solamente dos llaveros con mando a distancia en cualquier momento.

Los llaveros con mando a distancia de repuesto pueden comprarse en un concesionario, pero solamente pueden ser asignados a la motocicleta por un técnico capacitado de Harley-Davidson.

#### NOTA

- La etiqueta que puede volverse a usar que está en el empaque del llavero con mando a distancia contiene el número de serie del llavero con mando a distancia. Para referencia, pegue la etiqueta en una página en blanco de "NOTAS" en este Manual del propietario.*
- El número de serie del llavero con mando a distancia también se encuentra en el interior del llavero con mando a distancia. Vea la MÓDULO DE SEGURIDAD MANOS LIBRES > BATERÍA DEL LLAVERO CON MANDO A DISTANCIA (Página 129).*
- El módulo se activará solamente si el llavero con mando a distancia ha sido asignado por un concesionario Harley-Davidson y si en el sistema se ha ingresado un número de identificación personal (PIN). El número de identificación personal (PIN) debe registrarse en la página de Información personal en la parte frontal de este Manual del propietario y en la tarjeta para billetera extraíble.*

- *En caso de que el motociclista pierda el llavero con mando a distancia o de que este falle, el motociclista puede consultar su tarjeta para billetera y usar el número de identificación personal (PIN) para desactivar manualmente el sistema. Consulte MÓDULO DE SEGURIDAD MANOS LIBRES > ACTIVACIÓN Y DESACTIVACIÓN (Página 123) y MÓDULO DE SEGURIDAD MANOS LIBRES > SOLUCIÓN DE PROBLEMAS (Página 130).*
- *El motociclista puede cambiar fácilmente el número de identificación personal (PIN) en cualquier momento. Consulte MÓDULO DE SEGURIDAD MANOS LIBRES > NÚMERO DE IDENTIFICACIÓN DEL VEHÍCULO (VIN) (Página 120).*
- No conduzca con el llavero con mando a distancia guardado en una caja de metal o a una distancia menor de 76 mm (3.0 in) de un teléfono celular, PDA, una pantalla u otro dispositivo electrónico. Cualquier interferencia electromagnética puede evitar que el llavero con mando a distancia desactive el sistema.
- Para mayor seguridad siempre bloquee la horquilla y quite la llave al estacionar. Si el llavero con mando a distancia está dentro del rango y la motocicleta es desbloqueada, la manipulación indebida de la motocicleta no activará la alarma.

## **Conducción con un llavero con mando a distancia**

- Siempre lleva el llavero con mando a distancia cuando conduzcas, cargues, añadas combustible, muevas, estaciones o des servicio a la motocicleta. Lleve el llavero con mando a distancia en un bolsillo práctico.
- No deje el llavero con mando a distancia puesto en los manillares ni almacene el llavero con mando a distancia en el compartimiento de equipaje. Dejar involuntariamente el llavero con mando a distancia en la motocicleta cuando está estacionada no permite que el sistema active la alarma.

299447



**Figura 35. Llaverito con mando a distancia: Sistema de seguridad Smart**

## **NÚMERO DE IDENTIFICACIÓN DEL VEHÍCULO (VIN)**

El número de identificación personal (PIN) es un número que puede usarse para desactivar el sistema de seguridad Smart Harley-Davidson, en caso de que el llaverito con mando a distancia se pierda, falle o no pueda comunicarse con la motocicleta debido a interferencia electromagnética.

Un PIN es un número de cinco dígitos (del 1 al 9, no tiene ceros).

### **Cambio del PIN**

Para conservar la seguridad, el motociclista puede cambiar el PIN en cualquier momento. Consulte Tabla 23.

Tabla 23. Cambio del PIN

PASO №	ACCIÓN	ESPERE LA CONFIRMACIÓN	NOTAS
1	Seleccione un PIN de 5 dígitos (del 1 al 9) y regístrelo en la tarjeta para billetera del Manual del propietario.		
2	Con un llavero con mando a distancia a la mano, gire el interruptor a <b>ENCENDIDO</b> – APAGADO – <b>ENCENDIDO</b> – APAGADO – <b>ENCENDIDO</b> .		
3	Presione <b>3 veces</b> el interruptor de las señales de giro a la <b>izquierda</b> .		
4	Presione <b>1 vez</b> el interruptor de las señales de giro a la <b>derecha</b> y suéltelo.	Las señales de giro destellarán 3 veces. El PIN actual aparecerá en el odómetro. El primer dígito destellará.	Vea Figura 36.
5	Introduzca el primer dígito (a) de un PIN nuevo, presionando <b>a</b> veces el interruptor de las señales de giro a la <b>izquierda</b> .		
6	Presione <b>1 vez</b> el interruptor de las señales de giro a la <b>derecha</b> y suéltelo.	El nuevo dígito (a) reemplazará al actual en el visor del odómetro.	
7	Ingrese el segundo dígito (b) de un PIN nuevo presionando <b>b</b> veces el interruptor de las señales de giro a la <b>izquierda</b> .		

Tabla 23. Cambio del PIN

PASO Nº	ACCIÓN	ESPERE LA CONFIRMACIÓN	NOTAS
8	Presione <b>1 vez</b> el interruptor de las señales de giro a la <b>derecha</b> y suéltelo.	El nuevo dígito (b) reemplazará al actual en el visor del odómetro.	
9	Ingrese el tercer dígito (c) de un PIN nuevo presionando <b>c</b> veces el interruptor de las señales de giro a la <b>izquierda</b> .		
10	Presione <b>1 vez</b> el interruptor de giro a la <b>derecha</b> y suéltelo.	El nuevo dígito (c) reemplazará al actual en el visor del odómetro.	
11	Ingrese el cuarto dígito (d) de un PIN nuevo presionando <b>d</b> veces el interruptor de las señales de giro a la <b>izquierda</b> .		
12	Presione <b>1 vez</b> el interruptor de giro a la <b>derecha</b> y suéltelo.	El nuevo dígito (d) reemplazará al actual en el visor del odómetro.	
13	Ingrese el quinto dígito (e) de un PIN nuevo presionando <b>e</b> veces el interruptor de las señales de giro a la <b>izquierda</b> .		
14	Presione <b>1 vez</b> el interruptor de giro a la <b>derecha</b> y suéltelo.	El nuevo dígito (e) reemplazará al actual en el visor del odómetro.	
15	Antes de que el módulo se vuelva a activar, gire el interruptor de encendido a <b>OFF</b> (apagado).	El odómetro volverá a kilometraje (millaje).	Girar el interruptor de encendido a <b>OFF</b> (apagado) almacena el PIN nuevo en el módulo.



Figura 36. Visores del odómetro, PIN

## INDICADOR DE ESTADO DE SEGURIDAD

Vea Figura 7. La luz del sistema de seguridad en la carátula del velocímetro indica el estado del sistema de seguridad Smart Harley-Davidson.

- **Activado:** Una luz que destella aproximadamente cada 3 segundos indica que el sistema está activado.

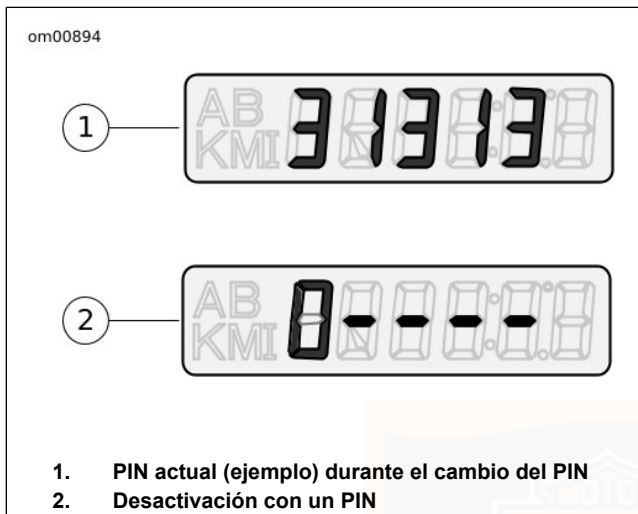
- **Desactivado:** Después de que el sistema se desactiva y se activa el encendido, la luz permanecerá encendida durante aproximadamente cuatro segundos y después se apagará.
- **Servicio:** Una luz que permanece encendida más de cuatro segundos, cuando el sistema está desactivado, indica que el módulo necesita servicio.

## ACTIVACIÓN Y DESACTIVACIÓN

### Activación

Cuando la motocicleta está estacionada y la llave de encendido se gira a OFF (apagado), el sistema de seguridad Smart Harley-Davidson se activa automáticamente en cinco segundos si no se detecta ningún movimiento. El sistema se activará aún cuando esté presente el llavero con mando a distancia.

Al activarse, las señales de giro destellarán dos veces y la sirena opcional emitirá dos sonidos cortos y agudos. Mientras esté activado, el ícono de llave en la carátula del velocímetro destellará cada tres segundos.

### NOTA

**Modelos internacionales:** El HFSM debe estar en el modo con sonido corto y agudo para que la sirena emita un sonido corto y agudo durante la activación o la desactivación. Vea **MÓDULO DE SEGURIDAD MANOS LIBRES > MODO DE**

SONIDO CORTO Y AGUDO DE LA SIRENA (CONFIRMACIÓN) (Página 127).

## Desactivación

Al desactivarse, el motociclista podrá conducir o mover la motocicleta para estacionarla, almacenarla o darle servicio sin activar la alarma.

**Llavero con mando a distancia:** Un sistema de seguridad Smart activado se desactiva automáticamente cuando la llave se gira a IGNITION (encendido) con el llavero con mando a distancia presente.

Cuando se desactiva el módulo, la sirena opcional emitirá un sonido corto y agudo y el ícono de llave se iluminará durante cuatro segundos completos y después se apagará.

### NOTA

*Cualquier movimiento o giro de la llave a IGNITION (encendido) causará que el módulo “busque” electrónicamente la presencia del llavero con mando a distancia. Si está presente el llavero con mando a distancia, el sistema de desactiva.*

**Número de identificación personal (PIN):** Si se pierde el llavero con mando a distancia o el llavero con mando a distancia que está presente no se comunica con el módulo, el sistema se puede desactivarse con el número de identificación personal (PIN).

## Desactivación con un PIN

No debe girar los manillares o sentarse en el asiento. Si el sistema de seguridad Smart detecta movimiento de la motocicleta durante la desactivación con un PIN, el sistema activará la alarma.

### NOTA

- *Si el llavero con mando a distancia entra en el alcance de la motocicleta, en cualquier momento durante la desactivación con un PIN, el sistema de seguridad Smart se desactivará cuando el módulo reciba la señal codificada del llavero con mando a distancia.*
- *Si se comete un error al ingresar el PIN, espere dos minutos antes de volver a intentar desactivarlo.*
- *El sistema de seguridad Smart permanecerá desactivado hasta que la llave de encendido se gire a OFF (apagado).*

**Tabla 24. Introducción de un PIN para desactivar el sistema de seguridad Smart Harley-Davidson**

PASO Nº	ACCIÓN	ESPERE LA CONFIRMACIÓN	NOTAS
1	Si es necesario verifique el PIN actual de 5 dígitos.		Debe estar registrado en la tarjeta para billetera.
2	Gire el interruptor a <b>IGNITION</b> (encendido).		
3	Rápidamente (en un máximo de 2 segundos después de girar el interruptor de encendido) mantenga presionados <b>ambos</b> interruptores de las señales de giro hasta recibir la confirmación.	El ícono de llave destella rápidamente. En el visor del odómetro, un guión destellante aparecerá seguido de cuatro guiones más.	Vea Figura 36. En el visor del odómetro aparecerán cinco guiones.
4	Ingrese el primer dígito ( <b>a</b> ) del PIN presionando <b>a veces</b> el interruptor de giro a la <b>izquierda</b> .	El primer dígito ( <b>a</b> ) en el odómetro será el primer dígito en el PIN.	
5	Presione <b>1 vez</b> el interruptor de giro a la <b>derecha</b> .	El primer dígito se almacena y el guión destellará.	Sirve como tecla “enter”.
6	Ingrese el segundo dígito ( <b>b</b> ) del PIN nuevo presionando <b>b veces</b> el interruptor de giro a la <b>izquierda</b> .	El segundo dígito ( <b>b</b> ) en el odómetro será el segundo dígito en el PIN.	
7	Presione <b>1 vez</b> el interruptor de giro a la <b>derecha</b> .	El segundo dígito se almacena y el guión destellará.	Sirve como tecla “enter”.
8	Ingrese el tercer dígito ( <b>c</b> ) del PIN presionando <b>c veces</b> el interruptor de giro a la <b>izquierda</b> .	El tercer dígito ( <b>c</b> ) en el odómetro será el tercer dígito en el PIN.	

**Tabla 24. Introducción de un PIN para desactivar el sistema de seguridad Smart Harley-Davidson**

PASO Nº	ACCIÓN	ESPERE LA CONFIRMACIÓN	NOTAS
9	Presione <b>1 vez</b> el interruptor de giro a la <b>derecha</b> .	El tercer dígito se almacena y el guión destellará.	Sirve como tecla “enter”.
10	Ingrese el cuarto dígito ( <b>d</b> ) del PIN presionando <b>d veces</b> el interruptor de giro a la <b>izquierda</b> .	El cuarto dígito ( <b>d</b> ) en el odómetro será el cuarto dígito en el PIN.	
11	Presione <b>1 vez</b> el interruptor de giro a la <b>derecha</b> .	El cuarto dígito se almacena y el guión destellará.	Sirve como tecla “enter”.
12	Ingrese el quinto dígito ( <b>e</b> ) del PIN presionando <b>e veces</b> el interruptor de giro a la <b>izquierda</b> .	El quinto dígito ( <b>e</b> ) en el odómetro será el quinto dígito en el PIN.	
13	Presione <b>1 vez</b> el interruptor de giro a la <b>derecha</b> .	Se almacena el quinto dígito. El ícono de llave deja de destellar.	El sistema de seguridad Smart está desactivado.

## ALARMA (SI ESTÁ EQUIPADA)

### Advertencias

Una vez activada, si la motocicleta o si la llave se gira a IGNITION (encendido) y no está presente el llavero con mando a distancia, la alarma advertirá al operador con tres destellos alternos de las señales de giro y un sonido corto y agudo de la sirena opcional.

Si no se detecta ningún movimiento adicional y/o se gira la llave de encendido a OFF (apagado) dentro de un plazo de

cuatro segundos, el módulo permanecerá activado sin activar la alarma.

Si continúa el movimiento de la motocicleta o la llave de encendido no se vuelve a girar a OFF (apagado), el módulo emitirá una segunda advertencia cuatro segundos después de la primera.

#### NOTA

*Durante las advertencias y alarmas, el motor de arranque y los circuitos del encendido están inhabilitados.*

## La alarma

Si el sistema de seguridad Smart aún está detectando movimiento y/o si la llave de encendido no se ha vuelto a girar a OFF (apagado) después de una segunda advertencia, el sistema activará la alarma.

Al activarse el sistema de seguridad Smart hará lo siguiente:

- Encenderá alternadamente las cuatro señales de giro.
- Hará sonar la sirena opcional.

**Duración:** La alarma se detendrá dentro de 30 segundos y si no se detecta ningún movimiento la alarma no se encenderá de nuevo.

Sin embargo, si continúa el movimiento de la motocicleta, el sistema repetirá la alarma de 30 segundos y volverá a verificar si hay movimiento. La alarma repetirá este ciclo de alarma de 30 segundos durante cinco minutos (10 ciclos) o hasta que se desactive la alarma.

### NOTA

*La alarma también activará los modos LED, vibración o audibles del biper de seguridad Harley-Davidson Security Pager. Un biper puede funcionar en forma silenciosa o en combinación con una Sirena Smart Siren opcional. El alcance de un biper puede ser de hasta 0,8 km (0.5 mi). Consulte un concesionario Harley-Davidson para obtener mayores detalles.*

## Desactivación de la alarma

**Llavero con mando a distancia:** Lleve el llavero con mando a distancia a la motocicleta. Después de que el módulo identifique que está presente el llavero con mando a distancia, el sistema terminará la alarma.

## MODO DE SONIDO CORTO Y AGUDO DE LA SIRENA (CONFIRMACIÓN)

### Modo con sonido corto y agudo

En el modo con sonido corto y agudo, la sirena emite dos sonidos cortos y agudos durante la activación y un sonido corto y agudo durante la desactivación.

### Modo sin sonido corto y agudo

En el modo sin sonido corto y agudo, la sirena no emite un sonido corto y agudo durante la activación o desactivación.

La sirena aún emitirá sonidos cortos y agudos de advertencia, y sonará la alarma si se mueve la motocicleta o si se enciende el interruptor de encendido sin que esté presente el llavero con mando a distancia.

## Cambio de modos

Haga lo siguiente para cambiar entre los modos con sonido corto y agudo y el modo sin sonido corto y agudo.

1. Con el llavero con mando a distancia presente, gire el interruptor a ENCENDIDO.
2. Cuando se apague la luz de seguridad, gire el interruptor de encendido a OFF (apagado).
3. Cuando se apague la luz de seguridad (pero antes que las señales de giro destellen dos veces) inmediatamente gire el interruptor a ENCENDIDO.
4. Cuando se apague la luz de seguridad, inmediatamente gire el interruptor de encendido a OFF (apagado).
5. Cuando se apague la luz de seguridad (pero antes que las señales de giro destellen dos veces) inmediatamente gire el interruptor a ENCENDIDO.
6. Cuando se apague la luz de seguridad, inmediatamente gire el interruptor de encendido a OFF (apagado).
7. Cuando se apague la luz de seguridad (pero antes que las señales de giro destellen dos veces) inmediatamente gire el interruptor a ENCENDIDO.

## MODO DE TRANSPORTE

Es posible activar el sistema de seguridad sin habilitar el detector de movimiento durante un ciclo de encendido. Esto permite cargar y mover el vehículo en estado de activación; sin embargo, cualquier intento de arrancar el motor, cuando el llavero con mando a distancia no esté dentro del rango de alcance, activará la alarma.

## Para ingresar al modo de transporte

1. Gire el interruptor a ENCENDIDO.
2. Coloque el interruptor de parada del motor en APAGADO.
3. Con un llavero con mando a distancia asignado dentro del rango de alcance, gire el interruptor de IGN (encendido) a ACC (accesorios).
4. Simultáneamente presione los interruptores de las señales de giro a la izquierda y a la derecha. Esto debe hacerse dentro de los cinco segundos después de girar el interruptor de encendido a ACC (accesorios).
5. Después de que las señales de giro destellen una vez, gire el interruptor de encendido a OFF (apagado) y el módulo será activado.
6. **Confirmación:** Las señales de giro destellan tres veces cuando están activadas durante un ciclo de encendido.

## Para salir del modo de transporte

Regreso del sistema al funcionamiento normal:

Con el llavero con mando a distancia presente, gire el interruptor a ENCENDIDO para desactivar el sistema. Para cancelar el modo de transporte, coloque el interruptor de parada del motor en MARCHA.

## DEPARTAMENTOS DE SERVICIO Y ALMACENAMIENTO

### Estacionamiento a largo plazo

Para mantener la activación, almacene el llavero con mando a distancia fuera del rango de alcance de la antena, más de 6 m (20 ft). Si va a ser necesario mover la motocicleta mientras está estacionada, el llavero con mando a distancia debe estar presente.

Si no se va a usar la motocicleta durante varios meses, como ocurre durante la temporada de invierno, vea **MANTENIMIENTO Y LUBRICACIÓN > ALMACENAMIENTO DE LA MOTOCICLETA** (Página 206).

### Departamentos de servicio

Cuando la motocicleta va a permanecer en un concesionario Harley-Davidson existen dos opciones:

1. Dejar un llavero con mando a distancia asignado con el concesionario.
2. Para mantener el llavero con mando a distancia en su poder, pida al concesionario que inhabilite el sistema para recibir servicio (modo de servicio) antes de dejar el concesionario.

## BATERÍA DEL LLAVERO CON MANDO A DISTANCIA

### Reemplazo de la batería

Reemplace la batería del llavero con mando a distancia cada año.

1. Vea Figura 37. Lentamente gire una hoja delgada en la ranura delgada (1) en el lado del llavero con mando a distancia para separar las dos mitades.
2. Quite la batería (2) y deséchela.

#### NOTA

*Deseche la batería vieja respetando los reglamentos locales.*

3. Instale una batería **nueva** (Panasonic 2032 o equivalente) con el lado positivo (+) hacia abajo.
4. Alinee las dos mitades del llavero con mando a distancia y encájelas para juntarlo.

304420

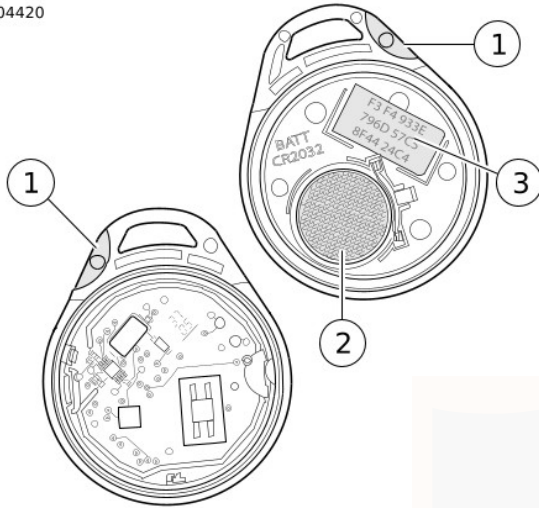

1. Ranura delgado
2. Batería
3. Número de serie del llavero con mando a distancia

**Figura 37. Batería del llavero con mando a distancia**

## DESCONECTAR LA ALIMENTACIÓN

### Modelos equipados con sirena

Cuando desconecte la batería o quite el fusible principal, siga los pasos siguientes para evitar que suene la sirena opcional.

1. Verifique que esté presente el llavero con mando a distancia.
2. Gire el interruptor a IGNITION (encendido).
3. Saque el fusible principal del sujetador o desconecte la batería.

## SOLUCIÓN DE PROBLEMAS

### Indicador del sistema de seguridad

Si la luz indicadora del sistema permanece iluminada al conducir la motocicleta, consulte un concesionario Harley-Davidson.

### Llavero con mando a distancia

Si el sistema de seguridad Smart continúa activando las advertencias y las alarmas cuando esté presente el llavero con mando a distancia, la causa puede ser una de las siguientes:

1. **Interferencia electromagnética:** Otros dispositivos electrónicos, líneas de conducción eléctrica u otras fuentes electromagnéticas pueden causar que el sistema de seguridad Smart funcione en forma inconsistente.
  - a. Verifique que el llavero con mando a distancia no esté dentro de un recipiente de metal o a menos de 76 mm (3.0 in) de cualquier otro dispositivo electrónico.
  - b. Coloque el llavero con mando a distancia en el asiento y gire el interruptor a IGN (encendido). Después de que el sistema se desactive, coloque el llavero con mando a distancia en un lugar conveniente.
  - c. Mueva la motocicleta a una distancia mínima de 5 m (15 ft) del punto de la interferencia.
  - d. Use el PIN para desactivar el sistema.

#### NOTA

*Dejar un llavero con mando a distancia al lado del monitor de una computadora puede descargar la batería.*

2. **Batería descargada del llavero con mando a distancia:** Use el PIN para desactivar el sistema. Reemplace la batería. Vea MÓDULO DE SEGURIDAD MANOS LIBRES > BATERÍA DEL LLAVERO CON MANDO A DISTANCIA (Página 129).

3. **Un llavero con mando a distancia dañado:** Use el PIN para desactivar la motocicleta. Puede comprar un llavero con mando a distancia en un concesionario Harley-Davidson.

## Sirena

- Si la sirena no emite dos o tres sonidos cortos y agudos durante un comando de activación del módulo de seguridad, la sirena está conectada en el modo sin sonido corto y agudo, no está conectada, o el cableado de la sirena tuvo interrupción o cortocircuito cuando fue desactivada.
- Si la sirena se activa y la batería interna de la sirena está descargada, con cortocircuito, desconectada o se ha estado cargando durante un período mayor de 24 horas, la sirena emitirá tres sonidos cortos y agudos en vez de dos al activarse.
- La batería interna de la sirena puede no cargarse si la batería de la motocicleta tiene menos de 12,5 V.

- Si la sirena entra al modo de autoimpulso en el que recibe alimentación de la batería interna de 9 V, las luces de las señales de giro pueden destellar o no alternadamente. Si el módulo de seguridad activa la sirena, las luces de las señales de giro destellarán alternadamente. Si la sirena se ha activado y se presenta una perturbación de seguridad cuando ésta se encuentre en el modo de autoalimentación, la sirena sonará durante 20 ó 30 segundos y luego se apagará durante 5 ó 10 segundos. Este ciclo de alarma se repetirá diez veces si la sirena está en el modo de autoalimentación.



## RECOMENDACIONES DE FUNCIONAMIENTO

### ▲ ADVERTENCIA

Las motocicletas de tres ruedas son diferentes a las motocicletas de dos ruedas y a otros vehículos. Se operan, dirigen, maniobran y frenan en forma diferente. El uso por personas sin capacitación o el uso incorrecto podrían causar la pérdida de control, la muerte o lesiones graves.

- Tome un curso de capacitación para motociclista.
- Lea el manual del propietario antes de conducir la motocicleta, agregarle accesorios o realizarle mantenimiento.
- Use un casco, protección para los ojos y ropa protectora.
- Nunca tire de un remolque.

(00587e)

- Tome un curso de capacitación para motociclista.
- Lea el Manual del propietario antes de conducir, añadir accesorios o dar servicio.
- Use un casco, protección para los ojos y ropa protectora.
- Nunca tire de un remolque.

### AVISO

No haga marchar el motor a un índice de RPM extremadamente alto con el embrague desenganchado o con la transmisión en neutro. Hacer funcionar un motor a un índice de RPM alto puede dañar el motor. (00177a)

- La velocidad segura máxima recomendada del motor es 5500 RPM.
- No haga funcionar innecesariamente el motor en marcha al ralenti por más de unos minutos cuando la motocicleta esté detenida.

### AVISO

No exceda el índice máximo de seguridad de RPM especificado bajo ninguna circunstancia. Si se exceden las RPM máximas de seguridad del motor se puede dañar el equipo. (00248a)

### AVISO

Los motores enfriados por aire requieren el movimiento de aire sobre los cilindros y culatas para mantener la temperatura de funcionamiento correcta. Si se mantiene la velocidad de la marcha al ralenti o en servicio de desfile por un tiempo prolongado se puede sobrecalentar el motor, produciendo graves daños al motor. (00178a)

Un motor que recorre distancias largas a alta velocidad debe recibir una atención especial para evitar sobrecalentarlo y producirle posibles daños.

Esto se aplica particularmente a las motocicletas equipadas con parabrisas y fuselajes.

#### NOTA

*El motor debe inspeccionarse en forma regular y mantenerse afinado.*

#### ▲ ADVERTENCIA

**Al conducir en carreteras mojadas, la eficiencia del frenado y la capacidad de tracción son mucho menores. No tener cuidado cuando se frena, acelera o gira en carreteras mojadas puede provocar la pérdida del control y causar la muerte o lesiones graves. (00041a)**

#### NOTA

*Al bajar una cuesta larga y pronunciada, cambie a una marcha más baja y use la compresión del motor junto con la aplicación intermitente de ambos frenos para reducir la velocidad de la motocicleta.*

#### ▲ ADVERTENCIA

**El uso continuo de los frenos causa un sobrecalentamiento y reduce la eficacia, lo que puede causar la muerte o lesiones graves. (00042a)**

#### ▲ ADVERTENCIA

**No remolque una motocicleta descompuesta. Remolcarla puede afectar la estabilidad y maniobrabilidad, lo que puede causar la muerte o lesiones graves. (00017a)**

## REGLAMENTO DE CONDUCCIÓN DE ASENTAMIENTO

### Los primeros 800 km (500 millas)

El diseño de sonido, materiales de calidad y mano de obra incorporados en su nueva Harley-Davidson le proporcionarán un funcionamiento óptimo desde el primer momento.

Para permitir que su motor asiente sus piezas importantes, recomendamos que cumpla con las reglas de conducción proporcionadas a continuación durante los primeros 800 km (500 mi). Cumplir estas sugerencias ayudará a proporcionarle un buen funcionamiento y durabilidad.

1. Durante los primeros 80 km (50 mi) de conducción, mantenga la velocidad del motor abajo de 3000 RPM en todas las marchas. No arrastre el motor conduciendo o acelerando a RPM muy bajas o marchando a RPM altas más de lo necesario al hacer cambios o pasar.

2. Hasta los primeros 800 km (500 mi), varíe la velocidad del motor y evite manejar a la misma velocidad del motor en periodos prolongados. Se permite en cualquier marcha una velocidad de motor de 3500 RPM.
3. Conduzca despacio y evite los arranques rápidos con el acelerador completamente abierto hasta que se haya calentado el motor.
4. Para evitar arrastrar el motor, no haga funcionar el motor a velocidades muy bajas en las marchas más altas.
5. Evite frenar bruscamente. El asentamiento de los frenos nuevos se realiza con el uso moderado durante los primeros 300 km (200 mi).

## LISTA DE COMPROBACIÓN PREVIA A LA CONDUCCIÓN

### ⚠ ADVERTENCIA

Identifica y comprende las características particulares de tu vehículo. No entender cómo afectan estas características el funcionamiento del vehículo puede dar lugar a un accidente, lo que podría ocasionar la muerte o lesiones graves. (00043b)

Antes de conducir su motocicleta en cualquier momento, haga una inspección general para verificar que se encuentra en buenas condiciones de conducción.

### ⚠ ADVERTENCIA

Pare el motor cuando reabastezca o dé servicio al sistema de combustible. No fume ni permita que se produzcan llamas descubiertas o chispas cerca de donde haya gasolina. La gasolina es extremadamente inflamable y muy explosiva, por lo que puede provocar lesiones graves o incluso la muerte. (00002a)

### ⚠ ADVERTENCIA

Evite los derrames. Abra lentamente la tapa de llenado de combustible. No llene el tanque de combustible por encima de la base del inserto del cuello de llenado y deje un espacio de aire para la expansión del combustible. Asegure la tapa de llenado después de cargar combustible. La gasolina es extremadamente inflamable y muy explosiva, por lo que puede provocar lesiones graves o incluso la muerte. (00028b)

### ⚠ ADVERTENCIA

Proceda con cuidado al cargar combustible. El aire presurizado en el tanque de combustible puede forzar el escape de gasolina a través del tubo de llenado. La gasolina es extremadamente inflamable y muy explosiva, por lo que puede provocar lesiones graves o incluso la muerte. (00029a)

1. Verifique que haya combustible en el tanque y añada combustible si es necesario.
2. Ajuste los espejos a las posiciones correctas para conducir la motocicleta.
3. Verifique el nivel de aceite. Agregue aceite si es necesario.
4. Compruebe los controles para asegurarse de que funcionan correctamente. Opere los frenos delantero y trasero, el freno de estacionamiento, el acelerador, el embrague y los cambios. Todos los controles deben funcionar libremente sin atascarse.
5. Compruebe el funcionamiento correcto de la dirección girando los manillares en todo su rango de operación. Los manillares deben girar suavemente sin atascarse.

#### ▲ ADVERTENCIA

**Asegúrese de que los neumáticos estén correctamente inflados, balanceados y sin daños, y de que tengan una adecuada banda de rodamiento. Inspeccione sus neumáticos regularmente y consulte un concesionario Harley-Davidson para el reemplazo. Conducir con los neumáticos excesivamente gastados, desbalanceados, inflados incorrectamente o dañados puede provocar una falla y afectar la estabilidad y maniobrabilidad, lo que podría ser la causa de muerte o de lesiones graves. (00014b)**

6. Verifique el estado y presión de los neumáticos y la carga de la motocicleta. La presión incorrecta y el exceso de carga pueden causar la falla de los neumáticos o las ruedas, y puede afectar la maniobrabilidad y la estabilidad. Para la presión correcta de inflado, vea Tabla 14.

#### ▲ ADVERTENCIA

**Asegúrese de que el faro delantero, la luz trasera y de parada, y las señales de giro estén funcionando correctamente antes de conducir. La visibilidad limitada de otros conductores por parte del motociclista puede ser la causa de muerte o lesiones graves. (00478b)**

7. Compruebe el funcionamiento correcto de todo el equipo e interruptores eléctricos, incluyendo el faro delantero, luz de parada, señales de giro y bocina.
8. Compruebe que no haya fugas de combustible, aceite o líquido hidráulico.
9. Compruebe la correa secundaria para detectar desgaste o daños.
10. Dé mantenimiento a su motocicleta según sea necesario.

## ARRANCAR EL MOTOR

### Generalidades

#### AVISO

**Debe permitir que el motor funcione lentamente durante 15 a 30 segundos. Esto permite que el motor se caliente y que llegue aceite a todas las superficies que necesitan lubricación. No hacerlo puede dañar el motor. (00563b)**

No gire el acelerador antes de arrancar. No se necesita girar el acelerador antes de arrancar la motocicleta.

## Arranque

1. Gire el interruptor a IGNITION (encendido). No gire el acelerador.

#### ▲ ADVERTENCIA

**Antes de arrancar el motor, cambie la transmisión a neutro para evitar un movimiento accidental que pueda causar la muerte o lesiones graves. (00044a)**

2. Cambie la transmisión a neutro.
3. Vea Figura 38. Gire el interruptor de apagado/marcha a MARCHA.

#### NOTA

*La luz de comprobación del motor se encenderá durante 4 segundos aproximadamente y usted oirá a la bomba de combustible funcionando durante aproximadamente 2 segundos mientras ésta llena las líneas de combustible con gasolina.*

4. Apriete la palanca del embrague contra la empuñadura.
5. Presione el botón de arranque para arrancar la motocicleta.

6. Libere el freno de estacionamiento antes de conducir la motocicleta. Vea **CONTROLES E INDICADORES > FRENO DE MANO** (Página 59).

#### NOTA

*Si es necesario arrancar la motocicleta con la transmisión engranada (luz verde de neutro apagada), los circuitos de enclavamiento del embrague requieren que el embrague sea desactivado apretando la palanca del embrague contra la empuñadura izquierda. Es necesario aplicar el freno para evitar que la motocicleta se mueva.*

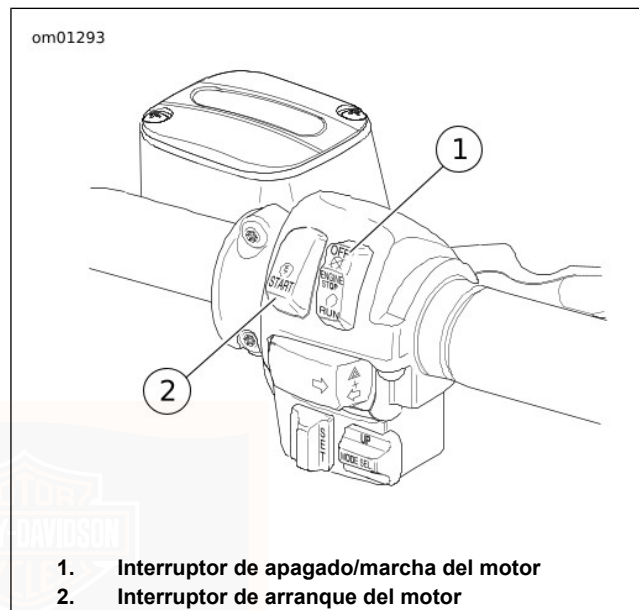

**Figura 38. Controles del manillar derecho**

## **LIBERACIÓN AUTOMÁTICA DE LA COMPRESIÓN (ACR)**

Los vehículos con motores Twin Cam 103 y más grandes están equipados con liberación automática de la compresión (ACR). Durante el arranque, el ECM automáticamente abre

una válvula auxiliar pequeña en la culata del cilindro. La válvula abierta libera el aire comprimido en las culatas de los cilindros y permite que el motor de arranque gire el motor de alta compresión más rápidamente para ayudar en el arranque.

Después de arrancar y durante el funcionamiento normal, las válvulas ACR permanecen cerradas.

## SISTEMA DE MANEJO DE LA TEMPERATURA DE LA MARCHA AL RALENTÍ DEL MOTOR

Para los motociclistas que frecuentemente se encuentran conduciendo en condiciones en las que el vehículo está sujeto al funcionamiento prolongado en la marcha al ralentí o en tráfico congestionado, la motocicleta está equipada con un sistema de manejo de la temperatura de la marcha al ralentí del motor (EITMS), para proporcionar enfriamiento limitado del cilindro trasero.

### Funcionamiento

Cuando la temperatura del motor alcance un punto predeterminado, el EITMS desactivará el inyector de combustible del cilindro trasero. Se mantendrá la velocidad de la marcha al ralentí; sin embargo, el cilindro trasero se convertirá en una “bomba de aire” que trabajará para enfriar el motor.

El EITMS se activará (el cilindro trasero se apagará) cuando se cumplan **todas** las siguientes condiciones:

#### NOTA

*Para identificar la calibración de la configuración, vea la posición 5 en Tabla 4 del desglose del VIN.*

- La temperatura del motor sobrepasa 140 °C (284 °F) (todas, excepto la configuración J y L) o 162 °C (324 °F) (configuración J y L solamente).
- La abertura de la empuñadura del acelerador está en la marcha al ralentí.
- La velocidad del vehículo es menor que 2 km/h (1 mph).
- La velocidad del motor es menor que 1200 RPM.

El EITMS se desactivará (el cilindro trasero se volverá a encender) si ocurre **cualquiera** de las siguientes condiciones:

- La temperatura del motor cae por debajo de 135 °C (275 °F) (todas las calibraciones).
- La abertura de la empuñadura del acelerador está arriba de la marcha al ralentí.
- La velocidad del vehículo es mayor que 3 km/h (2 mph).
- La velocidad del motor es mayor que 1350 RPM.
- El embrague se libera con el vehículo engranado.

Cuando el motor esté en funcionamiento del EITMS, usted podrá notar una diferencia en la cadencia de la marcha al ralentí. Además, puede haber un olor particular en los gases del escape. Ambas se consideran condiciones normales.

## Habilitación/inhabilitación del EITMS

**Habilitado:** La característica del sistema de manejo de la temperatura de la marcha al ralentí del motor (EITMS) para el enfriamiento del motor se activará automáticamente siempre que el vehículo se detenga completamente y esté en la marcha al ralentí durante condiciones de temperaturas elevadas. Cuando esta característica está habilitada, es posible que no se active cuando se conduzca en condiciones frescas.

**Inhabilitado:** La característica del sistema de manejo de la temperatura de la marcha al ralentí del motor (EITMS) no se activa bajo ninguna condición.

El EITMS puede ser habilitado o inhabilitado usando el siguiente procedimiento:

1. Gire el interruptor a la posición ENCENDIDO y presione el interruptor de APAGADO/MARCHA del motor en el manillar derecho a la posición MARCHA (la motocicleta puede estar o no funcionando).
2. Empuje y sostenga el acelerador a la posición completamente cerrada.

3. Vea Figura 7. Después de aproximadamente 3 segundos, la luz indicadora de crucero destellará, ya sea verde (EITMS habilitado) o naranja (EITMS inhabilitado).

### NOTA

*Una luz intermitente indica el establecimiento del sistema de manejo de la temperatura de la marcha al ralentí del motor (EITMS). Una luz fija (no intermitente) indica el establecimiento del control de crucero.*

4. Repita el procedimiento según sea necesario para habilitar o inhabilitar el EITMS.

### NOTA

*El ajuste del sistema de manejo de la temperatura de la marcha al ralentí del motor (EITMS) permanecerá en efecto hasta que éste sea cambiado por el motociclista o el concesionario. No es necesario volver a configurarlo en cada arranque.*

## CAMBIO DE TRANSMISIÓN

### Cambios con la motocicleta parada, motor apagado

Apriete la palanca del embrague para desengranar completamente el embrague. Los engranajes pueden no engranar debido a que los ejes de la transmisión no están girando y los componentes de cambios no están alineados.

Mueva la motocicleta hacia atrás y hacia adelante mientras presiona suavemente la palanca de cambios.

## Arranque desde la posición de parada

### NOTA

Libere el freno de estacionamiento antes de conducir la motocicleta. Vea **CONTROLES E INDICADORES > FRENO DE MANO** (Página 59).

### AVISO

**El embrague debe desengancharse completamente antes de cambiar de engranaje. No desenganchar completamente el embrague puede dañar el equipo. (00182a)**

### NOTA

*Siempre arranque el motor con la transmisión en neutro. Siempre inicie el movimiento de avance en la primera marcha.*

1. Con el motor de la motocicleta funcionando y el freno de estacionamiento desenganchado, tire hacia dentro la palanca manual del embrague contra la empuñadura del manillar para desenganchar completamente el embrague.
2. Presione la palanca de cambios hacia abajo hasta el final de su recorrido y libérela. La transmisión ahora está en la primera marcha.

3. Suavemente suelte la palanca del embrague y simultáneamente abra el acelerador.

## Cambio a una marcha más alta (aceleración)

Vea Figura 39. Engrane la siguiente marcha más alta cuando la motocicleta llegue a la velocidad de cambio. Vea Tabla 25.

**Tabla 25. Cambio a una marcha más alta (aceleración), velocidades de las marchas: Seis velocidades**

CAMBIO DE VELOCIDAD	km/h	MPH
Primera a segunda	25	15
Segunda a tercera	40	25
Tercera a cuarta	55	35
Cuarta a quinta	70	45
Quinta a sexta	85	55

1. Cierre el acelerador.
2. Desenganche el embrague (retraiga la palanca del embrague).
3. Suba la palanca de cambios hasta el final de su recorrido y suéltela.
4. Suavemente suelte la palanca del embrague y gradualmente abra el acelerador.
5. Repita los pasos anteriores para engranar las marchas restantes.

**NOTA**

- *Desenganche completamente el embrague antes de cambiar cada marcha.*
- *Cierre parcialmente el acelerador para que el motor no tenga arrastre cuando la palanca del embrague se libere.*

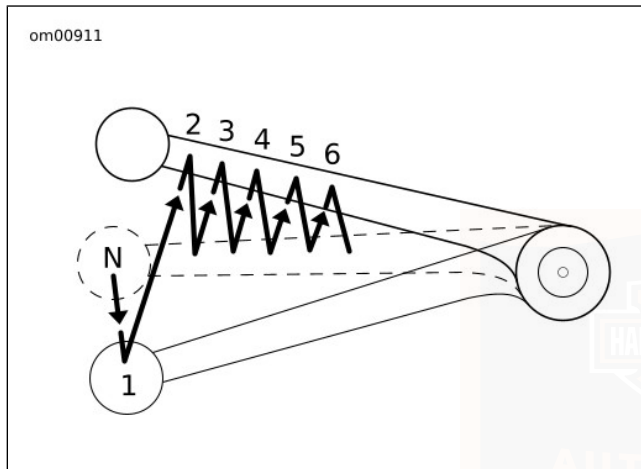

**Figura 39. Secuencia de cambios: Cambio a una marcha más alta**

## Cambio a una marcha más baja (desaceleración)

### ⚠ ADVERTENCIA

No cambie a una marcha menor a velocidades mayores que las indicadas. El cambio a las marchas más bajas en velocidades muy altas puede causar que la rueda trasera pierda tracción, con la consecuente pérdida de control del vehículo y lo que puede causar la muerte o lesiones graves. (00045b)

Vea Figura 40. Cuando disminuye la velocidad del motor, como cuando sube una colina o disminuye de velocidad para girar, cambie a la siguiente marcha más baja. Vea Tabla 26.

**Tabla 26. Cambio a una marcha más baja (desaceleración), velocidades de las marchas: Seis velocidades**

CAMBIO DE VELOCIDAD	km/h	MPH
Sexta a quinta	80	50
Quinta a cuarta	65	40
Cuarta a tercera	50	30
Tercera a segunda	30	20
Segunda a primera	15	10

**NOTA**

Los puntos de los cambios de marchas que se muestran en la tabla son recomendaciones. Los propietarios de vehículos

pueden encontrar que sus patrones individuales de cambio de marchas pueden ser diferentes a los que se muestran y que son más apropiados para sus estilos individuales de conducción.

1. Cierre el acelerador.
2. Desenganche el embrague (retraiga la palanca del embrague).
3. Presione la palanca de cambios hacia abajo hasta el final de su recorrido y libérela.
4. Suavemente suelte la palanca del embrague y gradualmente abra el acelerador.
5. Repita los pasos anteriores para engranar las marchas restantes.

#### NOTA

- *Desenganche completamente el embrague antes de cambiar cada marcha.*
- *Cierre parcialmente el acelerador para que el motor no tenga arrastre cuando la palanca del embrague se libere.*

#### AVISO

**Coloque el cambio en neutro antes de parar el motor. Se puede dañar el mecanismo de cambios si se cambia de marcha con el motor parado. (00183a)**

El mecanismo de cambios de marcha permite cambiar la transmisión a neutro ya sea de primera o segunda marcha.

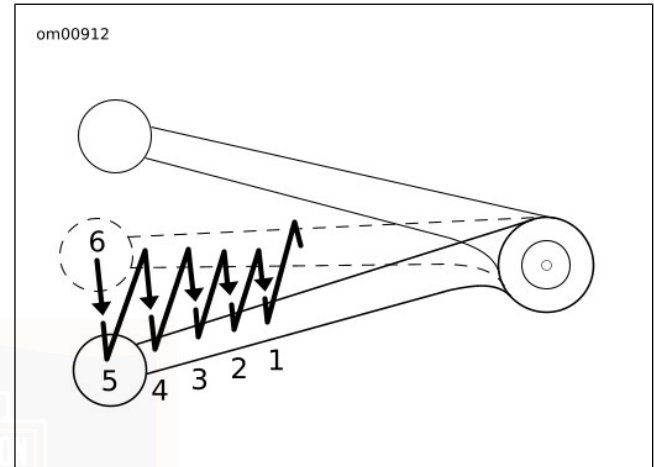

**Figura 40. Secuencia de cambios: Cambio a una marcha más baja**

#### PARAR EL MOTOR

1. Detenga el motor girando el interruptor de parada del motor a APAGADO, ubicado en el manillar derecho.

2. Gire el interruptor de encendido a OFF (apagado). Si por cualquier motivo el motor pierde velocidad o se para, desactive el interruptor de encendido inmediatamente para evitar que se descargue la batería.
3. Engrane la transmisión y enganche el freno de estacionamiento.



## MANTENIMIENTO DE OPERACIÓN SEGURA

### ▲ ADVERTENCIA

Realice las operaciones de servicio y mantenimiento como se indica en la tabla de intervalos regulares de servicio. La falta de un mantenimiento periódico en los intervalos recomendados, puede perjudicar el manejo seguro de su motocicleta, lo que puede causar la muerte o lesiones graves. (00010a)

### ▲ ADVERTENCIA

Si usted maneja su motocicleta en condiciones adversas (temperaturas muy bajas o muy altas, ambientes polvorientos, rutas en malas condiciones, agua estancada, etc.), debe realizar los intervalos de mantenimiento periódico más frecuentemente para asegurar la operación segura de su motocicleta. La falta de mantenimiento de su motocicleta puede causar la muerte o lesiones graves. (00094a)

El buen mantenimiento tiene como resultado la seguridad en el motociclismo. Debe efectuarse una revisión cuidadosa de algunos equipos después de los períodos de almacenamiento. También debe inspeccionar frecuentemente la motocicleta entre los intervalos regulares de servicio para establecer si es necesario un mantenimiento adicional.

Revise los siguientes elementos:

1. Neumáticos para la presión correcta, desgaste excesivo o indicios de que el neumático esté dañado.
2. Correa de propulsión para verificar que tenga la tensión correcta y detectar desgaste o daños.
3. Frenos, dirección y acelerador para establecer su respuesta y libres de atascamiento.
4. Nivel y estado del líquido de frenos Líneas hidráulicas y dispositivos de conexión para detectar fugas. También compruebe el desgaste de las pastillas y discos de freno.
5. Cables, para detectar desgaste o deshilache y que operen libremente.
6. Niveles de aceite de motor y del guardacadena primario/transmisión.
7. Funcionamiento correcto del faro delantero, de la luz trasera, la luz de freno y las señales de giro.

## MANTENIMIENTO DE ASENTAMIENTO

### NOTA

*Se requiere realizar un servicio inicial para motocicletas nuevas para mantener la vigencia de la garantía de su motocicleta nueva y asegurar el funcionamiento correcto del sistema de emisiones.*

Después de que una motocicleta nueva se haya conducido sus primeros 1.600 km (1000 mi), debe llevarse a un concesionario autorizado Harley-Davidson para que le realicen las operaciones iniciales de servicio. Vea Tabla 38.

## LUBRICACIÓN DEL MOTOR

### ⚠ ATENCIÓN

**El contacto prolongado o repetido con aceite usado de motor puede ser dañino para la piel o puede ser la causa de cáncer en la piel. Lave inmediatamente las áreas afectadas con agua y jabón. (00358b)**

### ⚠ ATENCIÓN

**Si el aceite de motor es ingerido, no induzca el vómito. Contacte a un médico inmediatamente. En caso de contacto con los ojos, lave inmediatamente con agua. Contacte a un médico si persiste la irritación. (00357d)**

### AVISO

**No utilices distintas marcas de lubricante porque algunos lubricantes interactúan de forma química cuando se mezclan. El uso de lubricantes inferiores puede dañar el motor. (00184a)**

El aceite de motor es un factor primordial para el funcionamiento y la vida útil del motor. Use siempre el grado apropiado de aceite para las temperaturas más bajas que se esperen antes del próximo cambio de aceite programado. Vea Tabla 27.

Esta motocicleta fue originalmente equipada con ACEITE PARA MOTOCICLETA GENUINE HARLEY-DAVIDSON H-D 360 20W50. En condiciones normales de funcionamiento, el aceite preferido es H-D 360. Si se anticipa la operación en frío o calor extremos, vea las selecciones disponibles en Tabla 27.

Si es necesario y no se dispone de H-D 360, añada aceite certificado para motores diésel. Las designaciones aceptables incluyen: CH-4, CI-4 y CJ-4. Las viscosidades preferidas en orden descendente, son: 20W50, 15W40 y 10W40.

En la primera oportunidad, consulte un concesionario autorizado Harley-Davidson para volver a cambiar a un aceite 100% Harley-Davidson.

**Tabla 27. Aceites de motor recomendados**

TIPO	VISCOSIDAD	CLASIFICACIÓN	TEMPERATURA AMBIENTE MÁS BAJA	EL CLIMA FRÍO COMIENZA POR DEBAJO DE 10 °C (50 °F)
Lubricante completamente sintético para motocicleta Screamin' Eagle SYN3	SAE 20W50	HD 360	Arriba de -1 °C (30 °F)	Excelente
Aceite para motocicleta Genuine Harley-Davidson H-D 360	SAE 20W50	HD 360	Arriba de 4 °C (40 °F)	Bueno
Aceite para motocicleta Genuine Harley-Davidson H-D 360	SAE 50	HD 360	Arriba de 16 °C (60 °F)	Deficiente
Aceite para motocicleta Genuine Harley-Davidson H-D 360	SAE 60	HD 360	Arriba de 27 °C (80 °F)	Deficiente
Aceite para motocicleta Genuine Harley-Davidson H-D 360	SAE 10W40	HD 360	Abajo de 4 °C (40 °F)	Excelente

## COMPROBAR NIVEL DE ACEITE

### ⚠ ATENCIÓN

El contacto prolongado o repetido con aceite usado de motor puede ser dañino para la piel o puede ser la causa de cáncer en la piel. Lave inmediatamente las áreas afectadas con agua y jabón. (00358b)

### AVISO

El nivel de aceite no se puede medir con precisión en un motor frío. Para la inspección previa a la conducción, con la motocicleta en una superficie nivelada, la marca del aceite en la varilla medidora debe estar entre las flechas cuando el motor esté frío. No agregue aceite hasta la marca FULL (lleno) en un motor FRÍO. (00589b)

### NOTA

Vea Figura 42. Cuando verifique el nivel de aceite, utilice el indicador marcado FULL HOT VEHICLE UPRIGHT (lleno caliente con el vehículo en posición vertical).

## Verificación en frío del nivel de aceite

Realice la **VERIFICACIÓN EN FRÍO** del nivel del aceite de motor como sigue:

1. Para la inspección previa a la conducción, estacione el vehículo sobre una superficie nivelada.
2. Vea Figura 41. Extraiga el tapón de llenado/varilla medidora y limpie la varilla medidora. Inserte la varilla medidora y apriétela dentro del cuello de llenado.

### NOTA

*El nivel de aceite de un motor frío nunca debe estar arriba del punto medio.*

3. Extraiga la varilla medidora. Utilizando el indicador marcado FULL HOT VEHICLE UPRIGHT (lleno caliente con el vehículo en posición vertical) en la varilla medidora, verifique el nivel de aceite. El nivel de aceite correcto debe quedar registrado en el punto medio (2) entre las marcas de FULL (lleno) y ADD (agregar) de la varilla medidora.

### NOTA

*Si el nivel de aceite está en la marca ADD (agregar) o por debajo de ella, vierta una cantidad suficiente como para que el nivel quede en medio de las dos marcas de la varilla medidora. Para la verificación del nivel en frío, cuando vierta el aceite no sobrepase el punto medio (2).*

## Verificación en caliente del nivel de aceite

### NOTA

- *El motor requiere de un período de calentamiento más largo cuando la temperatura es más baja.*
  - *Realice la verificación en caliente del nivel de aceite de motor solamente cuando el motor esté a temperatura normal de funcionamiento.*
1. Maneje la motocicleta hasta que el motor esté a una temperatura normal de funcionamiento.
  2. Estacione el vehículo sobre una superficie nivelada. Permita que el motor funcione en la marcha al ralentí 1 a 2 minutos. Apague el motor.
  3. Extraiga el tapón de llenado/varilla medidora y limpie la varilla medidora. Inserte la varilla medidora y apriétela dentro del cuello de llenado.
  4. Vea Figura 42. Extraiga la varilla medidora. Utilizando el indicador marcado FULL HOT VEHICLE UPRIGHT (lleno caliente con el vehículo en posición vertical) en la varilla medidora, verifique el nivel de aceite. El nivel debe estar entre las marcas de ADD (agregar) (1) y FULL (lleno) (3). Vierta aceite según sea necesario para que el nivel llegue a la marca FULL (lleno) en la varilla medidora. No sobrellene.

**NOTA**

Vea Tabla 27. Use solamente el aceite recomendado especificado en **MANTENIMIENTO Y LUBRICACIÓN > LUBRICACIÓN DEL MOTOR** (Página 146).

5. Arranque el motor y cuidadosamente inspeccione para detectar fugas de aceite alrededor del tapón de drenaje y el filtro de aceite.

**AVISO**

**No deje que el nivel de aceite caliente caiga debajo de la marca Add/Fill (agregar/llevar) de la varilla medidora. Hacer esto puede dañar o provocar una falla en el equipo. (00189a)**

**AVISO**

**No sobrellene de aceite. Hacerlo puede generar un arrastre de aceite hacia el filtro de aire que puede ocasionar daño o fallas al equipo. (00190b)**

- Verifique el nivel de aceite de motor cada vez que abastezca combustible.
- Vea Tabla 38. El aceite debe cambiarse a los intervalos especificados durante el servicio normal cuando las temperaturas son cálidas o moderadas.

- Los intervalos de cambio de aceite deben ser más frecuentes en clima frío o en condiciones severas de funcionamiento. Vea **MANTENIMIENTO Y LUBRICACIÓN > LUBRICACIÓN DE INVIERNO** (Página 152).

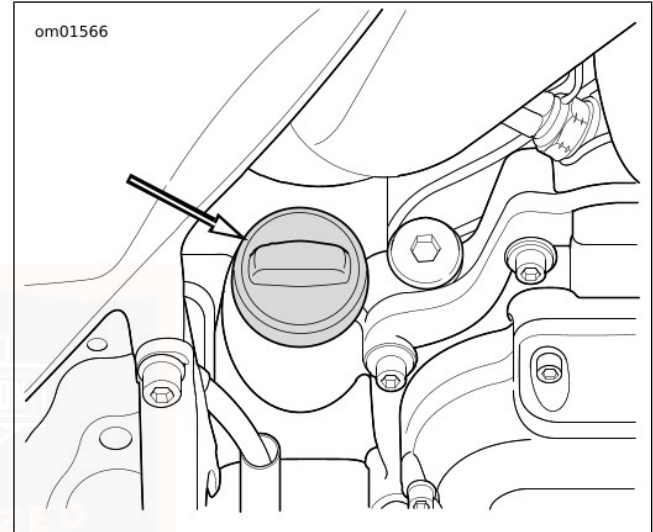

**Figura 41. Tapa de llenado de aceite de motor**



Figura 42. Varilla medidora del aceite de motor

## CAMBIO DE ACEITE Y FILTRO DE ACEITE

Vea Tabla 38. El aceite debe cambiarse después de los primeros 1.600 km (1000 mi) en motores **nuevos** y después a intervalos regulares para el servicio normal a temperaturas cálidas o moderadas.

Los intervalos de cambio de aceite deben ser más frecuentes en clima frío o en condiciones severas de funcionamiento.

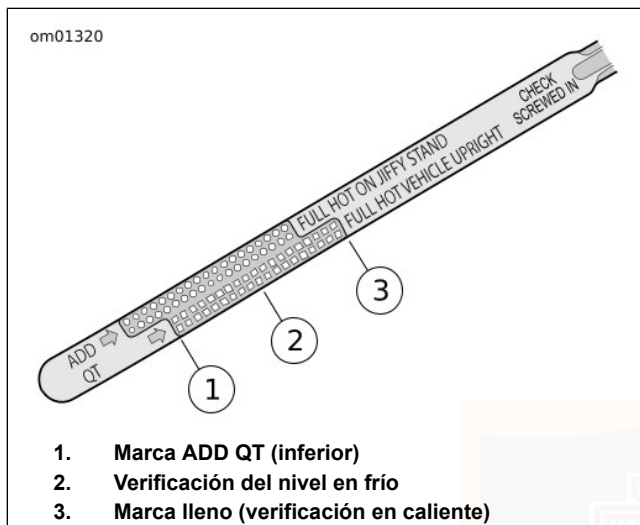
Vea MANTENIMIENTO Y LUBRICACIÓN > LUBRICACIÓN DE INVIERNO (Página 152).

Los vehículos equipados con Twin Cam requieren un filtro de aceite premium (cromado, pieza № 63798-99A o negro, pieza № 63731-99A).

### AVISO

**No utilices distintas marcas de lubricante porque algunos lubricantes interactúan de forma química cuando se mezclan. El uso de lubricantes inferiores puede dañar el motor. (00184a)**

### ⚠ ADVERTENCIA

**Asegúrese de que no haya lubricante ni fluidos en los neumáticos, las ruedas o los frenos al cambiar los fluidos. Se puede afectar la tracción de la motocicleta lo que sería la causa de la pérdida de control de esta, de muerte o de lesiones graves. (00047d)**

1. Maneje la motocicleta hasta que el aceite esté a una temperatura normal de funcionamiento. Apague el motor.
2. Extraiga el tapón de llenado/varilla medidora.
3. Vea Figura 43. Quite el tapón de drenaje de aceite (2). No quite el tapón hexagonal (3) o el tapón de drenaje de la transmisión (1). Deje que el aceite drene completamente.

4. Inspeccione el o-ring del tapón de drenaje de aceite para detectar cortes, rasgaduras o algún otro tipo de deterioro. Reemplace según sea necesario.

**AVISO**

**Usa la llave para filtro de aceite Harley-Davidson para quitar el filtro. Esta herramienta puede prevenir daños al sensor de posición del cigüeñal y/o al cable del sensor. (00192b)**

5. Extraiga el filtro de aceite usando la LLAVE PARA FILTRO DE ACEITE (PIEZA N.º: HD-42311) o la LLAVE PARA FILTRO DE ACEITE (PIEZA N.º: HD-44067-A) y herramientas de mano. No use herramientas neumáticas.
6. Limpie el reborde del soporte del filtro de aceite de cualquier material que haya dejado la junta vieja.
7. Vea Figura 44. Lubrique la junta con aceite limpio de motor e instale el filtro de aceite **nuevo** en el soporte del filtro. Apriete el filtro de aceite con la mano, de media a tres cuartos de vuelta después de que la junta haga el primer contacto con la superficie de soporte del filtro. **NO** use una llave para filtro de aceite para la instalación.

8. Instale el tapón de drenaje de aceite de motor y apriételo a 19–28,5 N·m (14–21 ft-lbs).

*NOTA*

*Siempre use el grado apropiado de aceite para la menor temperatura que pueda esperarse antes del próximo cambio de aceite. Vea el aceite recomendado en Tabla 27.*

9. Inicialmente añada 2,8 L (3.0 qt) de aceite de motor.
10. Verifique que el nivel de aceite sea correcto. Vea **MANTENIMIENTO Y LUBRICACIÓN > COMPROBAR NIVEL DE ACEITE** (Página 147).
  - a. Verifique el nivel de aceite de motor usando el procedimiento de **VERIFICACIÓN EN FRÍO**.
  - b. Arranque el motor y cuidadosamente inspeccione para detectar fugas de aceite alrededor del tapón de drenaje y el filtro de aceite.
  - c. Verifique el nivel de aceite de motor usando el procedimiento de **VERIFICACIÓN EN CALIENTE**.



Figura 43. Colector de aceite



Figura 44. Aplicación de una capa delgada de aceite  
**LUBRICACIÓN DE INVIERNO**

Cambie el aceite de motor con más frecuencia en climas fríos. Si la motocicleta se usa frecuentemente para recorridos menores de 24 km (15 mi) a temperatura ambiente por debajo

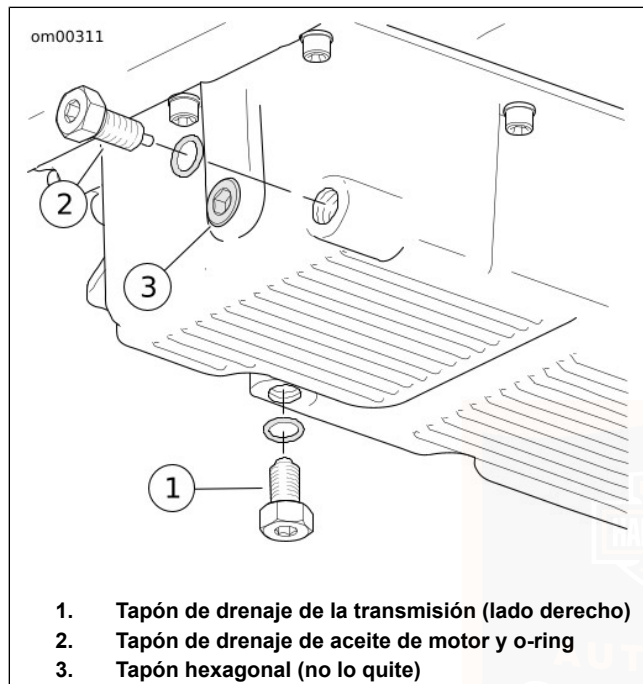
de 16 °C (60 °F), reduzca los intervalos de cambio de aceite a 2.400 km (1500 mi).

**NOTA**

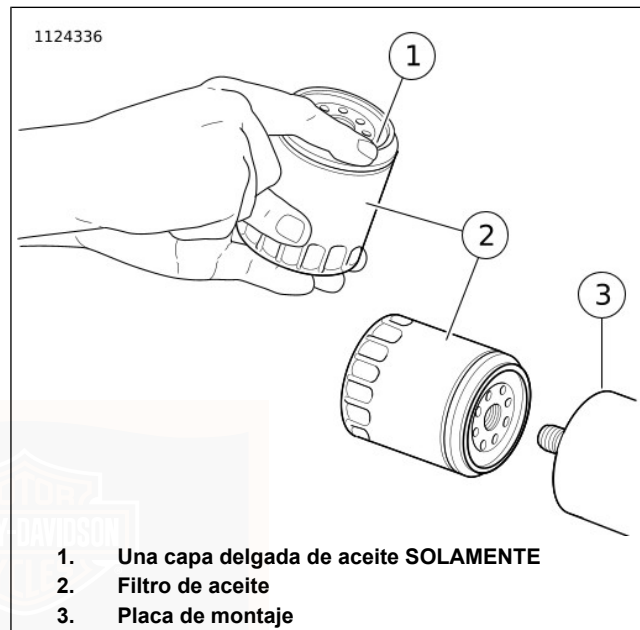
*El intervalo de cambio de aceite se acorta en la medida que la temperatura baja del nivel de congelación.*

El vapor de agua es un subproducto normal de la combustión de cualquier motor. Durante el funcionamiento en clima frío, parte del vapor del agua se condensa en forma de líquido sobre las superficies frías de metal dentro del motor. En temperaturas heladas esta agua se convierte en aguanieve o hielo. Con el paso del tiempo el aguanieve o el hielo pueden obstruir las líneas de aceite y causar daño al motor.

Si el motor se hace funcionar frecuentemente lo suficiente para calentar completamente, la mayoría de esta agua se convierte nuevamente en vapor y es expulsada por el respiradero del cárter.

Si el motor no se hace funcionar frecuentemente y no se permite que caliente completamente, esta agua se acumulará, se mezclará con el aceite de motor y formará un sedimento que es dañino para el motor.

## **ENFRIADOR DE ACEITE**

Las motocicletas con motor Twin Cam 103 ó más grandes están equipadas con un enfriador de aceite instalado en la fábrica. Siempre mantenga el enfriador limpio y libre de

suciedad y desechos. Esto le ayudará a mantener la eficiencia máxima de enfriamiento.

## **COMPROBACIÓN DEL NIVEL DE LUBRICANTE DE LA TRANSMISIÓN**

Verifique el nivel de lubricante de la transmisión con el motor apagado y la motocicleta en una superficie nivelada.

**NOTA**

*Permita que el vehículo descanse unos momentos antes de verificar el nivel de lubricante. Esto hará que el nivel de lubricante se normalice.*

1. Vea Figura 45. Extraiga de la transmisión la varilla medidora de lubricante. Limpie la varilla medidora.
2. Enrosque la varilla medidora dentro de la transmisión apretándola con los dedos.
3. Vea Figura 46. Quite la varilla medidora y revise el nivel del lubricante en la varilla medidora. Si el nivel de lubricante está en o por debajo de la marca A (agregar) en la varilla medidora, agregue solamente suficiente lubricante como para que el nivel llegue al punto entre la marca A (agregar) y F (lleno) de la varilla medidora.

4. Instale la varilla medidora. Apriete a 2,8–8,5 N·m (25–75 in-lbs).

**Tabla 28. Lubricante recomendado**

LUBRICANTE	CANTIDAD DE RELLENO*
LUBRICANTE PARA TRANSMISIÓN Y CADENA PRIMARIA FORMULA+ o LUBRICANTE COMPLETAMENTE SINTÉTICO PARA MOTOCICLETA 20W50 SCREAMIN' EAGLE SYN3	0,83 L (28 fl oz)
*Aproximada. Verifique y añada lo necesario para que el nivel llegue a lo especificado.	

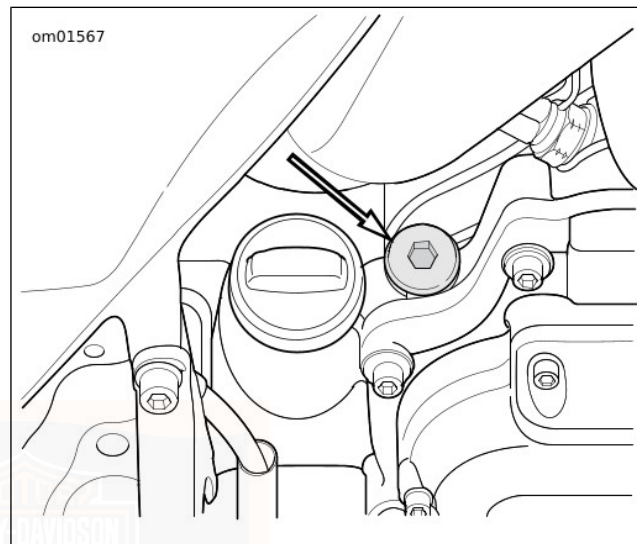

**Figura 45. Ubicación de la varilla medidora de la transmisión**



Figura 46. Nivel de la varilla medidora del lubricante de la transmisión

## CAMBIO DEL LUBRICANTE DE LA TRANSMISIÓN

1. Vea Figura 45. Extraiga el tapón de llenado/varilla medidora de la transmisión.

### AVISO

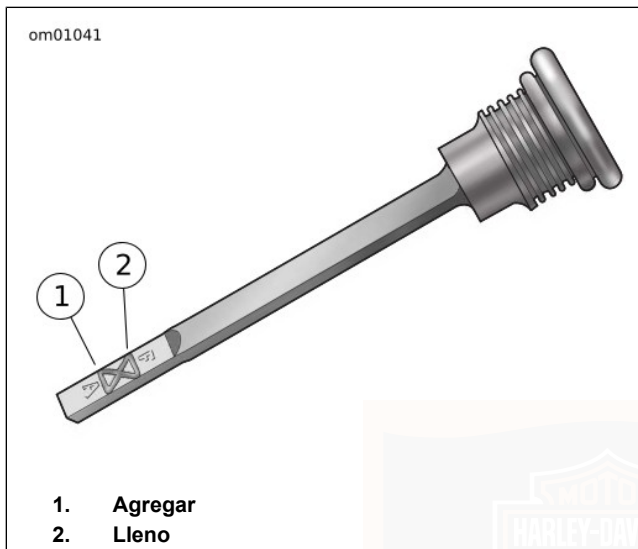
Al drenar o agregar lubricante, no permitas que entre polvo, suciedad u otros contaminantes al motor. (00198a)

### ⚠ ADVERTENCIA

Asegúrese de que no haya lubricante ni fluidos en los neumáticos, las ruedas o los frenos al cambiar los fluidos. Se puede afectar la tracción de la motocicleta lo que sería la causa de la pérdida de control de esta, de muerte o de lesiones graves. (00047d)

2. Vea Figura 47. Quite el tapón de drenaje de la transmisión. Drene el lubricante en un recipiente apropiado.
3. Limpie e inspeccione el tapón de drenaje y el o-ring.

### AVISO

No apriete excesivamente el tapón de drenaje o de llenado. Hacerlo puede provocar una fuga de lubricante. (00200b)

4. Instale el tapón de drenaje con el o-ring. Apriete a 19–28,5 N·m (14–21 ft-lbs). No apriete demasiado.

5. Llene la transmisión con 0,83 L (28 fl oz) del lubricante Harley-Davidson recomendado. Vea Tabla 28.
6. Verifique el nivel del lubricante y agregue suficiente lubricante para que el nivel llegue entre las marcas A (agregar) y F (lleno). Vea MANTENIMIENTO Y LUBRICACIÓN > COMPROBACIÓN DEL NIVEL DE LUBRICANTE DE LA TRANSMISIÓN (Página 153).
7. Instale el tapón de llenado/varilla medidora. Apriete a 2,8–8,5 N·m (25–75 in-lbs).



Figura 47. Colector de aceite

## LUBRICANTE DEL GUARDACADENA PRIMARIO

### Generalidades

Vea Tabla 38. El lubricante del guardacadena primario se debe drenar y volver a llenar con lubricante fresco a los intervalos especificados.

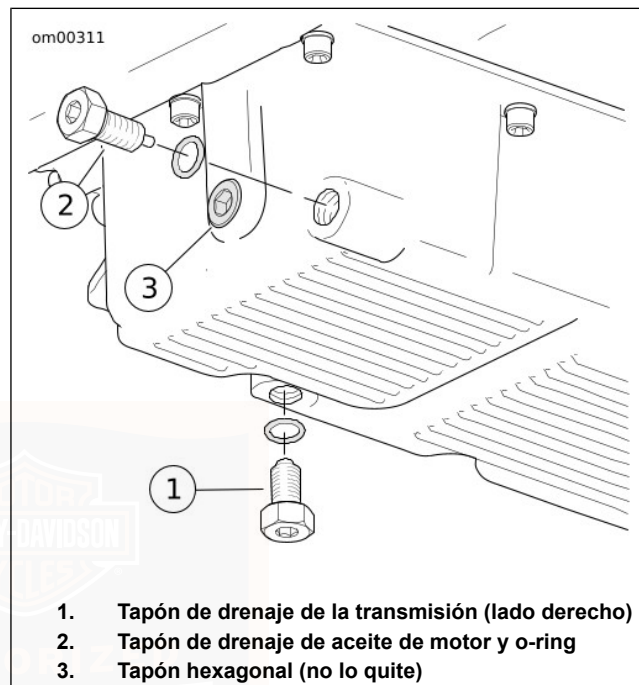
### Verificación del nivel del lubricante

1. Conduzca la motocicleta hasta que el motor se haya calentado a temperatura normal de funcionamiento.
2. Estacione el vehículo sobre una superficie nivelada para que el guardacadena primario esté nivelado.

#### ▲ ADVERTENCIA

**Para evitar el arranque accidental del vehículo, lo que puede ser la causa de muerte o de lesiones graves, desconecte el cable negativo (-) de la batería antes de continuar. (00048a)**

3. Desconecte el cable negativo de la batería. Vea MANTENIMIENTO Y LUBRICACIÓN > ACCESO A LA BATERÍA (Página 194).

4. Vea Figura 48. Retire cinco tornillos para separar la cubierta de inspección del embrague de la cubierta del guardacadena primario.
5. Extraiga el anillo de sello en la cubierta de inspección del embrague y deséchelo.
6. Si el nivel de líquido es visible a través de la abertura de la cubierta de inspección del embrague, el nivel es el adecuado. Si es necesario, añada suficiente lubricante GENUINE Harley-Davidson recomendado hasta que pueda observarse a lo largo de la parte inferior del conjunto del embrague. Vea Tabla 29.
7. Vea CAMBIO DEL LUBRICANTE DEL GUARDACADENA para instalar el anillo de sello y la cubierta de inspección del embrague.

#### AVISO

**No sobrellene el guardacadena primario con lubricante. El sobrellenado puede causar el acoplamiento áspero del embrague, desacoplamiento incompleto, arrastre y/o dificultad para encontrar la posición de neutro en la marcha al ralentí del motor. (00199b)**

8. Conecte el cable negativo de la batería. Apriete a 6,8–7,9 N·m (60–70 in-lbs).

**Tabla 29. Lubricante recomendado para el guardacadena primario**

LUBRICANTE	CANTIDAD DE RE-LLENO
LUBRICANTE PARA TRANSMISIÓN Y CADENA PRIMARIA FORMULA+ o LUBRICANTE COMPLETAMENTE SINTÉTICO PARA MOTOCICLETA 20W50 SCREAMIN' EAGLE SYN3	1,12 L (38 fl oz) (mojado) 1,33 L (45 fl oz) (seco)

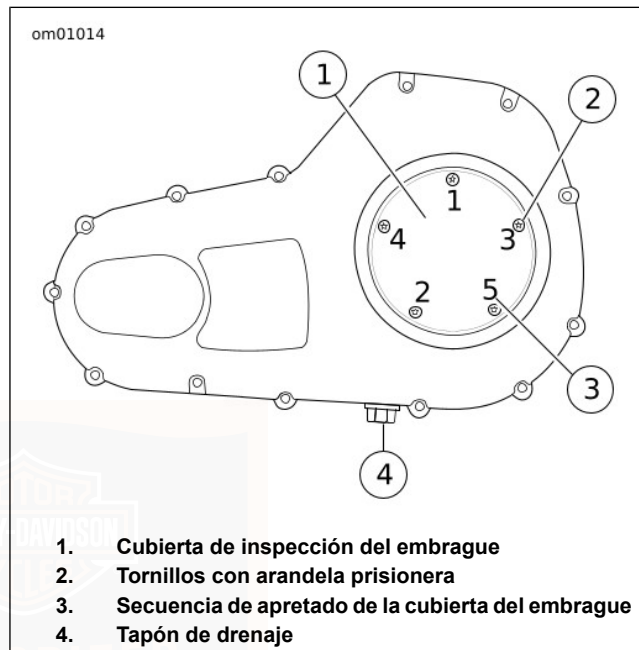

**Figura 48. Cubierta del guardacadena primario**

## Cambio del lubricante del guardacadena

### AVISO

**Al drenar o agregar lubricante, no permitas que entre polvo, suciedad u otros contaminantes al motor. (00198a)**

1. Conduzca la motocicleta hasta que el motor se haya calentado a temperatura normal de funcionamiento.

### ▲ ADVERTENCIA

**Para evitar el arranque accidental del vehículo, lo que puede ser la causa de muerte o de lesiones graves, desconecte el cable negativo (-) de la batería antes de continuar. (00048a)**

2. Desconecte el cable negativo de la batería. Vea MANTENIMIENTO Y LUBRICACIÓN > ACCESO A LA BATERÍA (Página 194).
3. Retire cinco tornillos para separar la cubierta de inspección del embrague de la cubierta del guardacadena primario.
4. Quite el tapón de drenaje ubicado en la parte inferior del guardacadena primario. Drene el lubricante en un recipiente apropiado.

### NOTA

*Deseche el lubricante del guardacadena de conformidad con los reglamentos locales.*

5. Limpie el imán del tapón de drenaje. Si se ha acumulado mucha suciedad en el tapón, inspeccione el estado de los componentes del guardacadena.
6. Inspeccione el o-ring del tapón de drenaje para detectar cortes, rasgaduras o algún otro tipo de deterioro. Reemplace según sea necesario.
7. Instale el tapón de drenaje en la cubierta del guardacadena primario y apriete a 19–28,5 N·m (14–21 ft·lbs).
8. Vierta 1,12 L (38 fl oz) de lubricante GENUINE Harley-Davidson recomendado a través de la abertura de la cubierta de inspección del embrague. Vea Tabla 29.

### NOTA

*Solamente agregue 1.331 ml (45 fl oz) después de efectuar servicio que involucre la extracción del guardacadena primario o la cubierta del guardacadena primario.*

## AVISO

No sobrellene el guardacadena primario con lubricante. El sobrellenado puede causar el acoplamiento áspero del embrague, desacoplamiento incompleto, arrastre y/o dificultad para encontrar la posición de neutro en la marcha al ralentí del motor. (00199b)

## ⚠ ADVERTENCIA

Asegúrese de que no haya lubricante ni fluidos en los neumáticos, las ruedas o los frenos al cambiar los fluidos. Se puede afectar la tracción de la motocicleta lo que sería la causa de la pérdida de control de esta, de muerte o de lesiones graves. (00047d)

9. Limpie todo el lubricante de la ranura del anillo de sello en la cubierta de inspección del embrague. Instale un nuevo anillo de sello en la ranura, con los nudos haciendo contacto con las paredes ranuradas del anillo.
10. Vea Figura 48. Instale la cubierta de inspección del embrague en la cubierta del guardacadena primario. Apriete los tornillos en la secuencia mostrada a 9,5–12,2 N·m (84–108 in-lbs).
11. Conecte el cable negativo de la batería. Apriete a 6,8–7,9 N·m (60–70 in-lbs).

160 Mantenimiento y lubricación

## COMPROBACIÓN DE LA DEFLEXIÓN DE LA CORREA DE PROPULSIÓN

### NOTA

Use siempre el INDICADOR DE TENSION DE LA CORREA (PIEZA N.º: HD-35381-A) para medir la deflexión de la correa. No confíe en el "tacto", ya que esto puede causar que las correas no tengan la tensión suficiente. Las correas sueltas fallarán debido al "traqueteo" (salto de un diente).

Revise la deflexión de la correa:

- Con la transmisión en neutro.
- En el punto más flojo de la correa.
- Con la motocicleta a temperatura ambiente.
- Con las ruedas traseras elevadas o en el suelo sin motociclista ni equipaje.

## ⚠ ADVERTENCIA

Para evitar el arranque accidental del vehículo, lo que puede ser la causa de muerte o de lesiones graves, desconecte el cable negativo (-) de la batería antes de continuar. (00048a)

1. Desconecte el cable negativo de la batería. Vea MANTENIMIENTO Y LUBRICACIÓN > ACCESO A LA BATERÍA (Página 194).

- Deslice el o-ring en el indicador hacia la marca de 0 kg (0 lb).
- Vea Figura 49. Coloque el soporte contra la parte inferior de la correa en el punto medio entre la rueda dentada de la transmisión y la rueda dentada trasera.
- Empuje hacia arriba sobre la perilla hasta que el o-ring se deslice a la marca de 4,5 kg (10 lb) de la herramienta y compare la deflexión de la correa con la escala en el deflector de suciedad.
- Gire las ruedas traseras y mida la deflexión en varios puntos alrededor de la correa. Seleccione la medida más suelta y compárela con las especificaciones en Tabla 30. La correa debe ajustarse si no está dentro de las especificaciones.

**Tabla 30. Deflexión de la correa**

MODELOS	MILÍMETROS	PULGADAS
Todos los modelos	9,5-11,1	3/8-7/16

- Conecte el cable negativo de la batería. Apriete a 6,8–7,9 N·m (60–70 in-lbs).

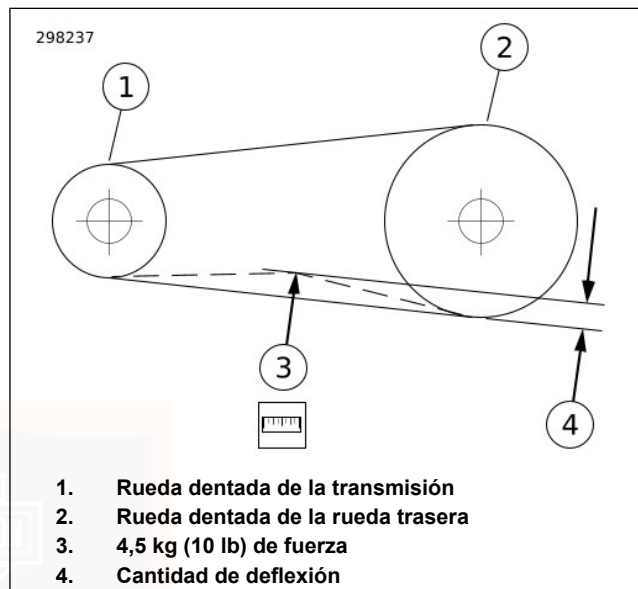

**Figura 49. Comprobación de la deflexión de la correa**  
**LUBRICACIÓN DE CHASIS**

Vea todos los programas de mantenimiento en la Tabla 38.

- Lubrique el cable de control del embrague con HARLEY LUBE a los intervalos correctos.

2. Lubrique la palanca manual del freno delantero y la palanca manual del control del embrague con HARLEY LUBE, solo si es necesario.
3. Empaque los cojinetes del cabezal de dirección con GRASA PARA PROPÓSITOS ESPECIALES a los intervalos correctos.

#### NOTA

*Para obtener información específica sobre la lubricación del chasis, vea el Manual de servicio correspondiente o consulte un concesionario Harley-Davidson.*

## APLICACIONES DE ACEITE

Vea todas las conexiones y piezas de control en Tabla 38. El vehículo debe lubricarse a intervalos regulares, particularmente después de lavar la motocicleta o de conducir en clima húmedo.

## HORQUILLA DELANTERA

Vea Tabla 38. Pida que un concesionario Harley-Davidson drene el aceite de la horquilla delantera y vuelva a llenarla a los intervalos correctos. Si la horquilla no parece funcionar correctamente o se desarrolla una fuga significativa de aceite, consulte un concesionario Harley-Davidson. Si hay insuficiente cantidad de aceite en uno de los laterales de la horquilla, será incorrecta la acción de rebote.

## FILTRO DE COMBUSTIBLE

Un filtro de combustible está sujeto a la bomba de combustible. Vea el mantenimiento del filtro de combustible en un Manual de servicio o donde un concesionario Harley-Davidson.

## EMBRAGUE

### AVISO

**El cable de control del embrague debe lubricarse y ajustarse periódicamente para compensar el desgaste del forro. No aceitar y ajustar el cable de control del embrague puede dañar el equipo. (00203c)**

La necesidad de atención al embrague y controles será indicada cuando el embrague patine bajo carga o arrastre cuando se suelte. En esta situación, primero compruebe el ajuste del cable de control. Consulte un concesionario Harley-Davidson para que realice el servicio correcto.

## BUZOS HIDRÁULICOS

Los buzos hidráulicos son autoajustables. Automáticamente ajustan la longitud para compensar por la expansión del motor y desgaste del mecanismo de las válvulas. Esto mantiene el mecanismo de las válvulas libre de juego cuando el motor está funcionando.

Al poner en marcha un motor que ha sido apagado por unos minutos, el mecanismo de válvula puede hacer un poco de ruido hasta que la unidad hidráulica se vuelva a llenar completamente de aceite. Si en cualquier momento, que no sea un período de tiempo corto inmediatamente después de arrancar el motor, el mecanismo de válvula hace un ruido anormal, esto indica que una o más de las unidades hidráulicas no está funcionando correctamente.

Siempre verifique primero el nivel de aceite de motor, ya que es necesaria la circulación normal de aceite en el motor para que los buzos hidráulicos funcionen correctamente.

Si el aceite de motor está en el nivel correcto, es posible que los buzos no estén funcionando correctamente debido a que hay suciedad en los conductos de suministro de aceite que van a las unidades de los buzos. Consulte un concesionario Harley-Davidson para que realice el servicio.

## AMORTIGUADOR DE LA DIRECCIÓN

Vea Tabla 38. A intervalos específicos, inspeccione si el amortiguador hidráulico de la dirección tiene fugas. Levante ligeramente la rueda delantera y gire los manillares a través de su rango completo de movimiento de la dirección varias veces para verificar que la acción de amortiguación esté funcionando en forma pareja. Compruebe todos los sujetadores de montaje del amortiguador para ver si están apretados.

El amortiguador de la dirección debe reemplazarse o reconstruirse a intervalos específicos. Si el amortiguador de la dirección tiene fugas o está dañado consulte un concesionario Harley-Davidson.

## LUBRICACIÓN MISCELÁNEA

### Bisagras, pestillos, etc.

Lubrique los puntos de roce, de los pestillos y bisagras, con HARLEY LUBE según sea necesario.

## COJINETES DEL CABEZAL DE DIRECCIÓN

### ⚠ ADVERTENCIA

**El ajuste a los cojinetes del cabezal de dirección debe realizarlo un concesionario Harley-Davidson. Los cojinetes que estén ajustados incorrectamente pueden afectar la estabilidad y maniobrabilidad, lo que puede causar la muerte o lesiones graves. (00051b)**

Compruebe el ajuste correcto del cojinete del cabezal de dirección y lubrique los cojinetes con GRASA PARA PROPÓSITOS ESPECIALES a los intervalos correctos. Consulte la PROGRAMACIÓN DE MANTENIMIENTO > REGISTRO DE SERVICIO (Página ?).

Con el extremo delantero de la motocicleta levantado del suelo, verifique que la horquilla delantera gire libremente sin

atascamientos ni interferencias y que no se observe movimiento de la horquilla de adelante hacia atrás, que indique la holgura excesiva del cojinete. Los cojinetes del cabezal de dirección deben ajustarse de acuerdo al procedimiento en el Manual de servicio, si es necesario.

## FRENOS

Vea Tabla 38. Inspeccione el nivel del líquido de frenos y verifique el desgaste de las pastillas y discos/rotores del freno a los intervalos correctos.

### Líquido de frenos

#### ▲ ADVERTENCIA

Limpie la tapa de llenado del depósito o la cubierta antes de extraer. Use solamente líquido de frenos DOT 4 de un recipiente sellado. El líquido contaminado puede afectar la capacidad de frenado o el desembrague, lo que puede causar la muerte o lesiones graves. (00504d)

#### ▲ ADVERTENCIA

El contacto con el líquido de frenos DOT 4 puede tener efectos de salud graves. Si no usa la protección correcta para la piel y los ojos puede causar lesiones graves o la muerte.

- **Si se inhala:** Mantenga la calma, respire aire fresco y busque atención médica.

- **Si entra en contacto con la piel:** Quítese la ropa contaminada. Enjuague la piel inmediatamente con agua abundante durante 15 a 20 minutos. Si se genera irritación, busque atención médica.
- **Si entra en contacto con los ojos:** Lave los ojos afectados durante al menos 15 minutos bajo el agua corriente con los párpados abiertos. Si se genera irritación, busque atención médica.
- **Si se ingiere:** Enjuague la boca y luego beba mucha agua. No induzca el vómito. Comuníquese con toxicología. Busque atención médica de inmediato.
- Para obtener más detalles, vea la Hoja de datos de seguridad (SDS) disponible en [sds.harley-davidson.com](http://sds.harley-davidson.com)

(00240e)

#### AVISO

El líquido de frenos DOT 4 provocará daños en las superficies pintadas y los tableros de la carrocería con los que haga contacto. Siempre tenga cuidado y proteja las superficies contra los derrames cuando realice trabajos en los frenos. No hacerlo puede causar daños cosméticos. (00239c)

## AVISO

**No permita que entren suciedad o desechos al depósito de la bomba. La suciedad o los desechos en el depósito pueden ser la causa del funcionamiento incorrecto y daño del equipo. (00205c)**

1. Vea Figura 50. Vea por la mirilla en los depósitos de los frenos delantero y trasero para verificar que haya líquido de frenos. Si es necesario, gire los manillares de lado o a lado o suavemente agite el vehículo para mover el líquido.
- Cuando haya líquido se oscurecerá la mirilla.
  - Si la mirilla permanece clara, consulte un concesionario Harley-Davidson.

### NOTA

- *Si el sistema de frenos no tiene fugas, nunca debería haber necesidad de añadir líquido. Si el nivel del líquido está bajo, las pastillas probablemente están desgastadas y necesitan ser reemplazadas. Reemplazar las pastillas aumentará el nivel del líquido.*
- *Use solamente LÍQUIDO DE FRENOS HIDRÁULICOS DOT 4 y cambie el líquido de frenos cada 2 años. Consulte un concesionario Harley-Davidson.*

2. Verifique que la palanca del freno delantero y el pedal del freno trasero se sientan firmes cuando se aplican. Si los frenos no están firmes, el sistema de frenos se debe purgar.

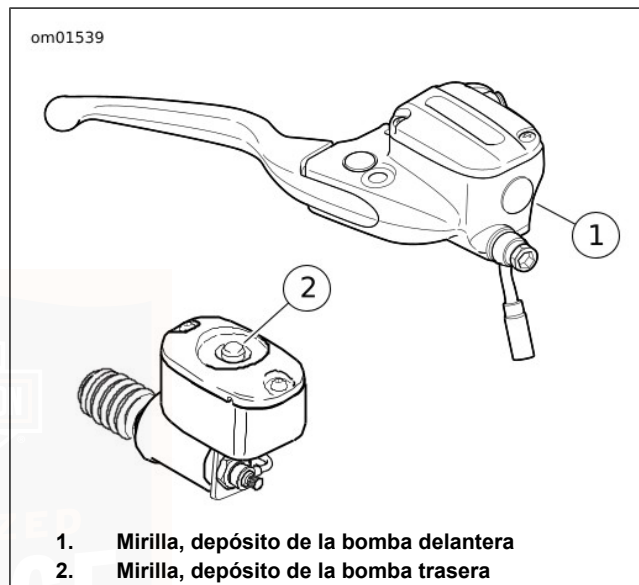

**Figura 50. Mirilla del líquido de frenos (típica)**

## Pastillas del freno

### ▲ ADVERTENCIA

Inspeccione las pastillas del freno para detectar desgaste en cada intervalo de servicio de mantenimiento. Si maneja en condiciones adversas (pendientes pronunciadas, tránsito congestionado, etc.) inspeccione más frecuentemente. Las pastillas del freno excesivamente desgastadas pueden provocar la falla del freno, lo que puede causar la muerte o lesiones graves. (00052a)

### ▲ ADVERTENCIA

Siempre reemplace las pastillas del freno en juegos completos para una operación correcta y segura. El funcionamiento inadecuado de los frenos puede ser la causa de la muerte o de lesiones graves. (00111a)

### ▲ ADVERTENCIA

Los frenos son un componente de seguridad crucial. Contacte un concesionario Harley-Davidson para la reparación o reemplazo de los frenos. Los frenos mal reparados pueden afectar el funcionamiento de los frenos, lo que puede causar la muerte o lesiones graves. (00054a)

### ▲ ADVERTENCIA

Realice programas de mantenimiento de rutina para los frenos. La falta de mantenimiento en los intervalos sugeridos puede afectar el funcionamiento del freno, lo que puede causar la muerte o lesiones graves. (00055a)

### ▲ ADVERTENCIA

Asegúrese de que la rueda y la mordaza del freno estén alineadas. Conducir con una rueda o una mordaza del freno desalineadas puede provocar que el disco de freno se atasque y ocasionar la pérdida del control, lo que puede causar la muerte o lesiones graves. (00050a)

Harley-Davidson ha equipado su motocicleta nueva con el material de fricción óptimo disponible de la pastilla del freno. Ha sido seleccionado para proporcionar el mejor funcionamiento en condiciones secas, mojadas y a temperatura de funcionamiento elevada. Sobrepasa todos los requisitos reglamentarios vigentes actualmente. Sin embargo, en algunas condiciones de frenado es posible que escuche algún ruido. Esto es normal con este material de fricción.

1. Vea Figura 51. Inspeccione el disco o rotor del freno cuando éste gira. El disco/rotor debe girar nivelado en la mordaza del freno.

2. Vea Tabla 31. Mida el espesor del material de fricción de la pastilla del freno. Si el material de fricción de la pastilla del freno está en el espesor mínimo o menos, reemplace las pastillas. Reemplace siempre las pastillas del freno en pares. Consulte un concesionario Harley-Davidson.

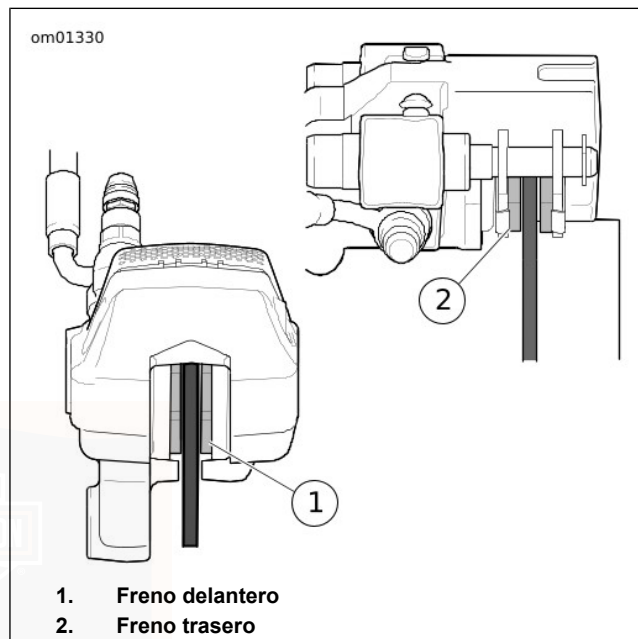

**Figura 51. Material de fricción del freno**

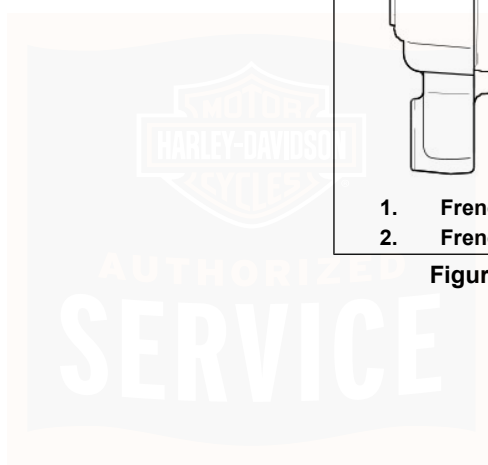

**Tabla 31. Espesor mínimo del material de fricción de la pastilla del freno**

FRENO	mm	pulg.
Delantero	0,4	0,016
Trasero	1,27	0,050

## FRENO DE MANO

En la medida en que las pastillas del freno empiecen a desgastarse, el esfuerzo de la palanca del freno de estacionamiento será menor y el agarre de los frenos de estacionamiento en los rotores traseros disminuirá. Inspeccione y ajuste el freno de estacionamiento en las siguientes ocasiones.

- A intervalos regulares. Vea Tabla 38.
- Periódicamente después del uso intensivo del freno trasero.
- Después del reemplazo de las pastillas de los frenos traseros u otro tipo de servicio de los frenos traseros.

### NOTA

*Los siguientes procedimientos de inspección y ajuste pueden utilizarse para ajustar el freno de estacionamiento entre los intervalos de servicio. Consulte los intervalos regulares de servicio y las instrucciones completas de mantenimiento en un concesionario Harley-Davidson o vea el Manual de servicio.*

## Inspección

1. Estacione el vehículo (con carga normal) en una pendiente inclinada. Gire el interruptor de encendido a OFF (apagado) y cambie la transmisión a la primera velocidad.
2. Aplique el freno delantero con la mano izquierda y cubra el pedal del freno trasero con el pie derecho.
3. Presione la palanca del freno de estacionamiento a la posición delantera con la mano derecha. Si es difícil enganchar la palanca del freno de estacionamiento, vea AJUSTE para disminuir el esfuerzo de la palanca.
4. Con el freno de estacionamiento enganchado, suelte el freno delantero y gradualmente apriete la palanca del embrague.
5. Vea Figura 52. Los frenos traseros deben sujetar firmemente y el vehículo no debe moverse. Compruebe la posición de la palanca del freno de estacionamiento (debe estar sobre la posición central). Vea AJUSTE para ajustar el freno de estacionamiento según sea necesario.

## Ajuste

1. Vea Figura 52. Con el vehículo en una superficie nivelada, mueva la palanca del freno de estacionamiento a la posición OFF (apagada).

### NOTA

*El freno de estacionamiento tiene dos posiciones, apagado (desenganchado) y sobre la posición central (enganchado), que tienen una separación aproximada de 90°.*

2. Vea Figura 53. Afloje el tornillo de fijación con la llave hexagonal (incluida con el kit de herramientas) y gire la perilla varias vueltas en el sentido correcto.
  - a. Gírelo hacia la derecha para aumentar el agarre del freno/esfuerzo de la palanca.
  - b. Gírelo hacia la izquierda para disminuir el agarre del freno/esfuerzo de la palanca.
3. Gire la perilla hasta que el tornillo de fijación esté alineado con el espacio libre en la parte delantera o trasera del mango. Apriete el tornillo de fijación.
4. Vea INSPECCIÓN para verificar el funcionamiento del freno de estacionamiento ajustado.

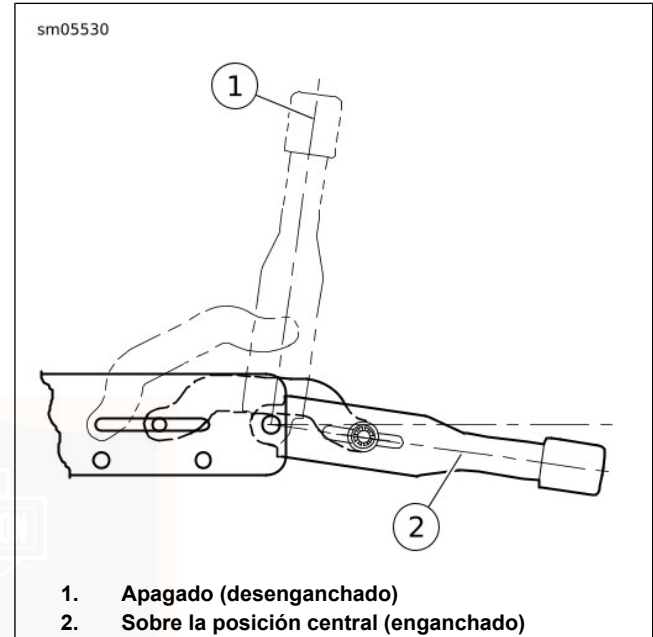

**Figura 52. Posiciones del freno de estacionamiento**



Figura 53. Freno de estacionamiento

## PUNTOS DE LEVANTAMIENTO

### AVISO

Cuando levante una motocicleta con un gato, asegúrese de que el gato esté en contacto con los tubos inferiores de la estructura en el punto de unión de los tubos verticales y los inferiores. Nunca levante una motocicleta con el gato en travesaños, colector de aceite, piezas de soporte de montaje, componentes o cajas. No cumplir con lo anterior puede ser la causa de daños serios, lo que hace necesario realizar trabajos mayores de reparación. (00586d)

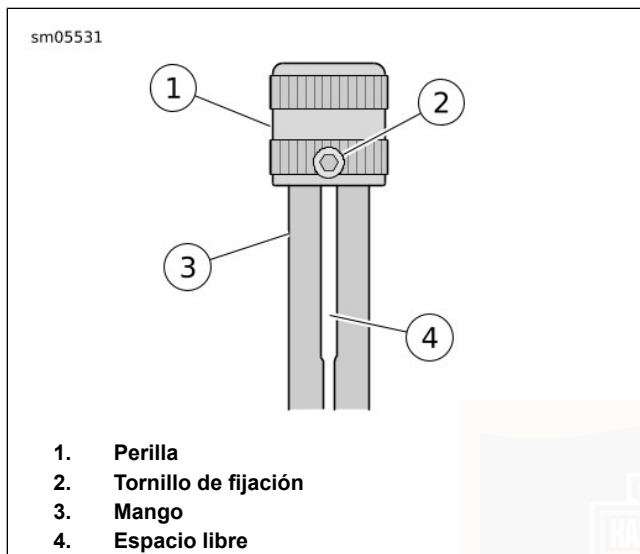
### NOTA

- Nunca utilice la caja del diferencial como punto de izado.
- Ponga el freno de estacionamiento y coloque bloques en la ruedas según sea necesario para evitar que el vehículo se mueva.
- Levante contra las forjaduras donde se unen los tubos verticales y los tubos inferiores de la estructura.

Se debe tener consideración especial que el punto de equilibrio está hacia la parte trasera de la motocicleta cuando la levante para el servicio con un gato.

Vea Figura 54. Cuando levante la parte delantera para quitar el neumático delantero o para inspeccionar los cojinetes del

cabezal de dirección, etc., enganche el freno de estacionamiento. Coloque el gato debajo de la parte delantera de la estructura, centrado aproximadamente debajo del cigüeñal y asegúrese de que haga contacto en las forjaduras de los tubos de la estructura en ambos lados.

Vea Figura 55. Cuando levante la parte trasera de la motocicleta, asegure el neumático delantero en una prensa de banco para rueda y asegure el extremo delantero al dispositivo de elevación de la motocicleta usando correas. Coloque el gato debajo de la parte trasera de la estructura, centrado aproximadamente debajo de la cubierta del embrague y asegúrese de que haga contacto en las forjaduras de los tubos de la estructura en ambos lados.

Alternadamente, se puede subir cada rueda trasera colocando un gato debajo del lado izquierdo o del lado derecho del eje.

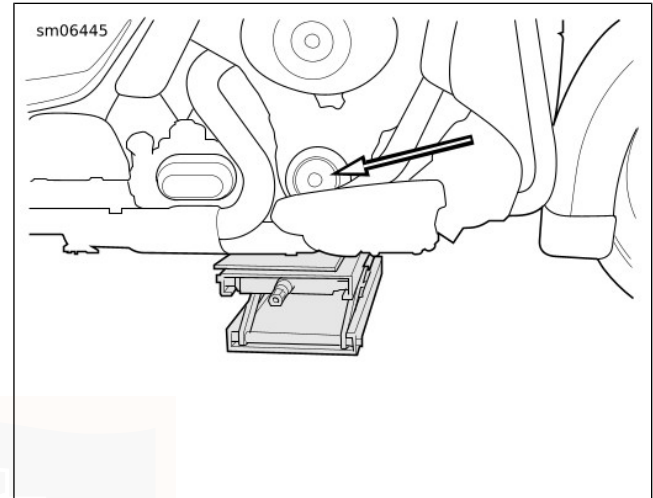

**Figura 54. Ubicación del gato debajo de la parte delantera**

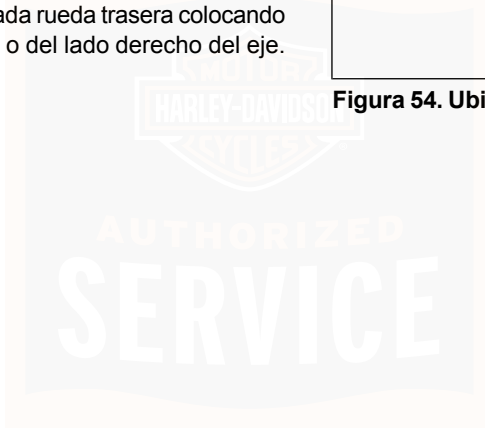

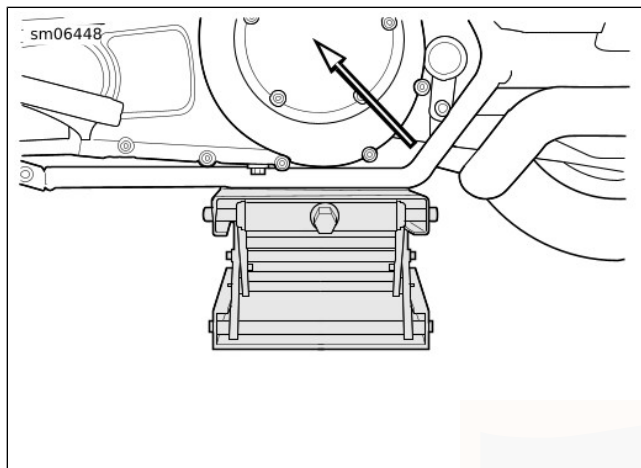

**Figura 55. Ubicación del gato debajo de la parte trasera**  
**NEUMÁTICOS**

Vea Tabla 14 para los neumáticos y la presión.

- Asegúrese de mantener los neumáticos correctamente inflados.
- Mantenga la correcta presión de los neumáticos.
- Siga la información de los neumáticos para obtener la presión correcta de los neumáticos.

- Compruebe antes de manejar cuando los neumáticos estén fríos.

#### **⚠ ADVERTENCIA**

Asegúrese de que los neumáticos estén correctamente inflados, balanceados y sin daños, y de que tengan una adecuada banda de rodadura. Inspeccione sus neumáticos regularmente y consulte un concesionario Harley-Davidson para el reemplazo. Conducir con los neumáticos excesivamente gastados, desbalanceados, inflados incorrectamente o dañados puede provocar una falla y afectar la estabilidad y maniobrabilidad, lo que podría ser la causa de muerte o de lesiones graves. (00014b)

#### **⚠ ADVERTENCIA**

Los neumáticos, las cámaras, las bandas o los sellos del aro y las válvulas de aire deben hacer juego con la rueda. Consulte un concesionario Harley-Davidson. Los neumáticos que no hacen juego pueden ser la causa de daños al neumático, hacer salir el neumático de la rueda o provocar la falla del neumático, lo que podría ser la causa de muerte o de lesiones graves. (00023c)

Verifique los neumáticos para establecer que la presión sea correcta, que no estén excesivamente desgastados y que no tengan indicios de daños; si se usan todos los días, como

mínimo, verifíquelos semanalmente. Verifíquelos antes de cada viaje solamente si se usan ocasionalmente.

Use solamente neumáticos especificados por Harley-Davidson. Vea las especificaciones en Tabla 14. Otros neumáticos pueden no ajustarse correctamente y podrían afectar la estabilidad, la maniobrabilidad y el rendimiento.

#### **▲ ADVERTENCIA**

Los neumáticos son un componente de seguridad esencial. Contacte un concesionario Harley-Davidson para reparación o reemplazo de los neumáticos. El servicio incorrecto de los neumáticos puede afectar la estabilidad y maniobrabilidad, lo que puede causar la muerte o lesiones graves. (00057a)

#### **▲ ADVERTENCIA**

Reemplace los neumáticos pinchados o dañados. En algunos casos, un concesionario Harley-Davidson puede reparar los pinchazos pequeños en el área de contacto desde adentro del neumático extraído. **NO** se deben exceder los 80 km/h (50 mph) durante las primeras 24 horas siguientes a la reparación y el neumático reparado **NUNCA** debe usarse a velocidades superiores a los 129 km/h (80 mph). No seguir esta advertencia puede ocasionar que los neumáticos fallen y ser la causa de muerte o de lesiones graves. (00015b)

#### **▲ ADVERTENCIA**

**Golpear un objeto, tales como el bordillo de la acera o un bache, puede causar daños internos en el neumático. Si se golpea algún objeto, inmediatamente pida que un concesionario Harley-Davidson inspeccione el neumático, adentro y afuera. Un neumático dañado puede fallar al conducir la motocicleta y afectar la estabilidad y maniobrabilidad, lo que puede causar la muerte o lesiones graves. (00058b)**

## **NEUMÁTICO DE REPUESTO**

### **Inspección**

#### **▲ ADVERTENCIA**

Asegúrese de que los neumáticos estén correctamente inflados, balanceados y sin daños, y de que tengan una adecuada banda de rodamiento. Inspeccione sus neumáticos regularmente y consulte un concesionario Harley-Davidson para el reemplazo. Conducir con los neumáticos excesivamente gastados, desbalanceados, inflados incorrectamente o dañados puede provocar una falla y afectar la estabilidad y maniobrabilidad, lo que podría ser la causa de muerte o de lesiones graves. (00014b)

### ▲ ADVERTENCIA

Cuando las barras de desgaste estén visibles o cuando solamente queden 1 mm (1/32 in) de la banda de rodamiento, reemplace inmediatamente el neumático con otro especificado por Harley-Davidson. Conducir con neumáticos desgastados puede ser la causa de muerte o de lesiones graves. (00090c)

Los neumáticos Harley-Davidson tienen barras de desgaste que atraviesan horizontalmente la banda de rodamiento. Cuando un neumático está desgastado hasta el punto en que las barras indicadoras de desgaste de la banda de rodamiento son visibles o quedan 0,8 mm (1/32 in) de la banda de rodamiento, el neumático puede:

- Dañarse más fácilmente causando la falla del neumático.
- Proporcionar menos tracción.
- Afectar la estabilidad y maniobrabilidad.

Vea Figura 56 y Figura 58. Las flechas en las paredes laterales del neumático apuntan a la ubicación de los indicadores de las barras de desgaste.

Vea Figura 57 y Figura 59. Siempre reemplace los neumáticos antes que las barras indicadoras de desgaste de la banda de rodamiento sean visibles en las superficies.

## Condiciones para el reemplazo de los neumáticos

### ▲ ADVERTENCIA

Harley-Davidson recomienda el uso de los neumáticos especificados. Los vehículos de Harley-Davidson no están diseñados para que funcionen con neumáticos no especificados, incluidos los neumáticos para nieve, de ciclomotor y para otros usos especiales. El uso de neumáticos no especificados puede afectar la estabilidad, la maniobrabilidad o el frenado y provocar la pérdida del control del vehículo, lo que podría ser la causa de lesiones graves o la muerte. (00024d)

Si existe cualquiera de las siguientes condiciones, se necesitan neumáticos nuevos (vea los neumáticos de reemplazo especificados en la Tabla 14 ):

1. Las barras indicadoras de desgaste de la banda de rodamiento son visibles en las superficies de la banda.
2. Las cuerdas o tela del neumático son visibles a través de las fisuras, rasgaduras o cortes profundos de las paredes laterales.
3. Protuberancias, abultamiento o rajaduras en el neumático,.
4. Pinchazo, corte u otro daño del neumático que no puede repararse.

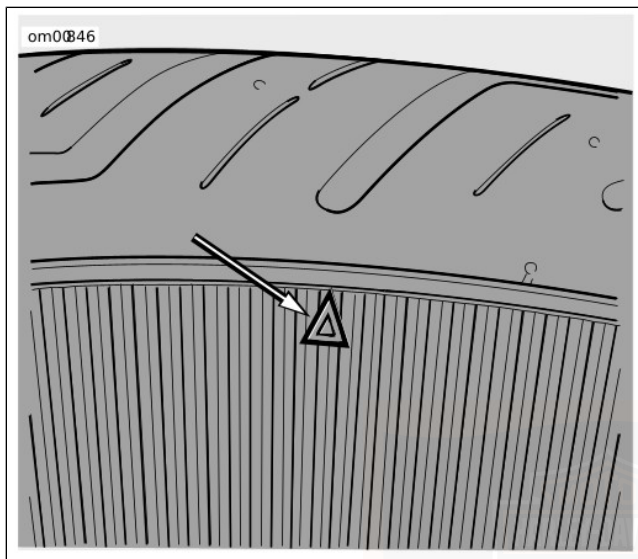

**Figura 56. Localizador de la barra de desgaste en la pared lateral del neumático Dunlop**

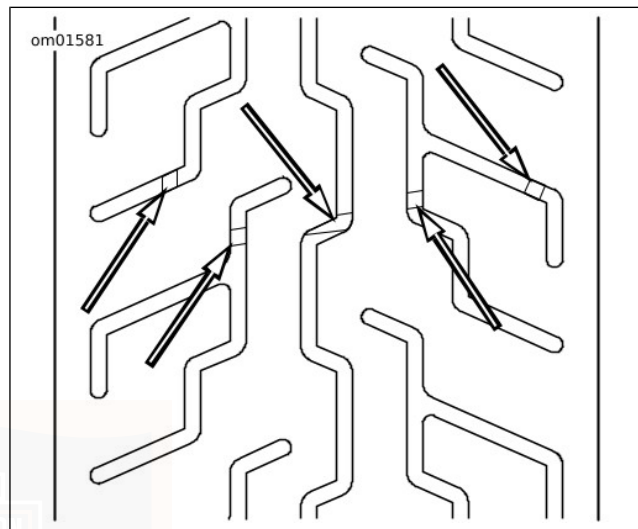

**Figura 57. Aparición de las barras de desgaste del neumático Dunlop**

AUTHORIZED  
SERVICE

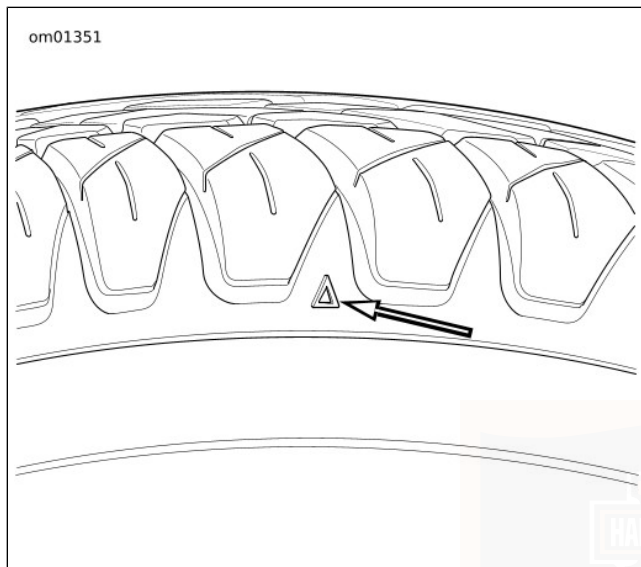

**Figura 58. Barra indicadora de desgaste de la banda de rodadura del neumático trasero**

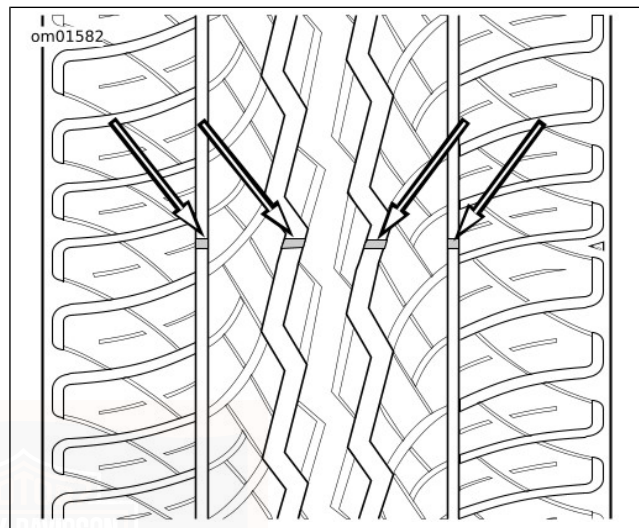

**Figura 59. Aparición de las barras de desgaste del neumático trasero Dunlop**

## **ALINEACIÓN DEL VEHÍCULO**

Vea Tabla 38. La alineación del vehículo debe comprobarse a intervalos regulares. Esto incluye cada vez que se ajusta la correa trasera de propulsión. Debe comprobarse el desgaste de la articulación estabilizadora y de los soportes del motor a los intervalos correctos de acuerdo con los procedimientos del Manual de servicio.

La alineación del vehículo es importante. La estabilidad del vehículo puede verse perjudicada si las ruedas están desalineadas. Inspeccione la alineación entre la parte delantera y la parte trasera y la alineación lateral (de lado a lado). Gran parte de la alineación de las ruedas delantera y traseras es controlada parcialmente por una articulación estabilizadora en la parte superior del motor y la alineación del eje trasero. Consulte un concesionario Harley-Davidson para este servicio.

#### ▲ ADVERTENCIA

**Solamente un concesionario Harley-Davidson debe realizar la alineación del vehículo. Un ajuste incorrecto puede afectar la estabilidad y la maniobrabilidad, lo que puede causar la muerte o lesiones graves. (00060a)**

## AMORTIGUADORES

Verifique los amortiguadores para detectar fugas y los bujes de caucho para ver el deterioro de los bujes a los intervalos correctos.

## BUJÍAS

#### ▲ ADVERTENCIA

**Desconectar el cable de la bujía con el motor en funcionamiento puede ocasionar un choque eléctrico y ser la causa de muerte o de lesiones graves. (00464b)**

#### ▲ ATENCIÓN

**NO tire de ninguno de los cables eléctricos. Tirar de los cables eléctricos puede dañar el conductor interno causando alta resistencia, lo que podría provocar lesiones menores o moderadas. (00168a)**

Compruebe las bujías a los intervalos correctos. Vea Tabla 38.

1. Desconecte los cables de las bujías, de las bujías, tirando hacia arriba de las tapas moldeadas de los conectores.
2. Verifique el tipo de bujía. Use solamente las bujías especificadas para el modelo de su motocicleta.
3. Compruebe el espacio libre de la bujía comparándolo con la tabla de especificaciones.

#### NOTA

*Si no se dispone de una llave dinamométrica, apriete las bujías **nuevas** con los dedos y después apriete un cuarto de vuelta adicional con una llave de bujías.*

4. Siempre apriete al par de torsión correcto. Las bujías deben apretarse al par de torsión especificado para que transfieran calor de manera correcta. Vea Tabla 6.

5. Conecte cada tapa moldeada del conector hasta que la tapa encaje a presión firmemente en su lugar sobre la bujía.

## ENCENDIDO

El motor de su motocicleta ha sido diseñado específicamente para alcanzar la economía óptima de combustible dentro de los controles de emisiones del escape. Las características de encendido programadas en la fábrica proporcionan el máximo rendimiento y maniobrabilidad del motor.

## DEPURADOR DE AIRE

### ▲ ADVERTENCIA

**No utilice gasolina ni solventes para limpiar el elemento del filtro. Los agentes limpiadores inflamables pueden provocar un incendio en el sistema de admisión de aire, lo que podría causar la muerte o lesiones graves. (00101a)**

### ▲ ADVERTENCIA

**El aire comprimido puede penetrar en la piel y la suciedad expulsada por el aire comprimido puede causar lesiones graves en los ojos. Use gafas protectoras cuando trabaje con aire comprimido. Nunca use la mano para verificar fugas de aire o para comprobar el flujo de aire. (00061a)**

### AVISO

**Instale el filtro de aire antes de encender el motor. De lo contrario, puede entrar suciedad al motor y causar daño al motor. (00207a)**

1. Vea Tabla 38. Quite la cubierta del depurador de aire e inspeccione el elemento del filtro a los intervalos correctos. Cuando se conduzca en condiciones con mucho polvo, realice inspecciones más frecuentes.
2. Lave la malla de papel/alambre del elemento del filtro en agua tibia con un detergente suave. No golpee el elemento del filtro contra una superficie dura para desalojar la suciedad.
3. Deje que el elemento del filtro se seque al aire o séquelo soplando aire, desde adentro, con aire a presión baja. NO use aceite del filtro del depurador de aire en el elemento del filtro de aire de malla de papel/alambre Harley-Davidson.
4. Sujete el elemento del filtro delante de una fuente potente de luz. Si la luz se ve uniforme a través del elemento, éste está lo suficientemente limpio.
5. Reemplace el elemento del filtro si está dañado o si el medio de filtración no se puede limpiar bien.

6. Si se quitaron, instale la junta de la placa base, el elemento del filtro de aire y la pieza de soporte. Apriete los tornillos de la pieza de soporte. Vea Tabla 32.
7. Instale la cubierta del depurador de aire. Aplique una gota de fijatornillos LOCTITE THREADLOCKER 243 (azul) a las roscas del tornillo de la cubierta y apriete. Vea Tabla 32.

**Tabla 32. Par de torsión del sujetador del depurador de aire**

SUJETADORES	PAR DE TORSIÓN
Tornillos de la pieza de soporte del elemento del filtro de aire	12,2–14,9 N·m (108–132 in-lbs)
Tornillo de la cubierta del filtro de aire	4,1–6,8 N·m (36–60 in-lbs)

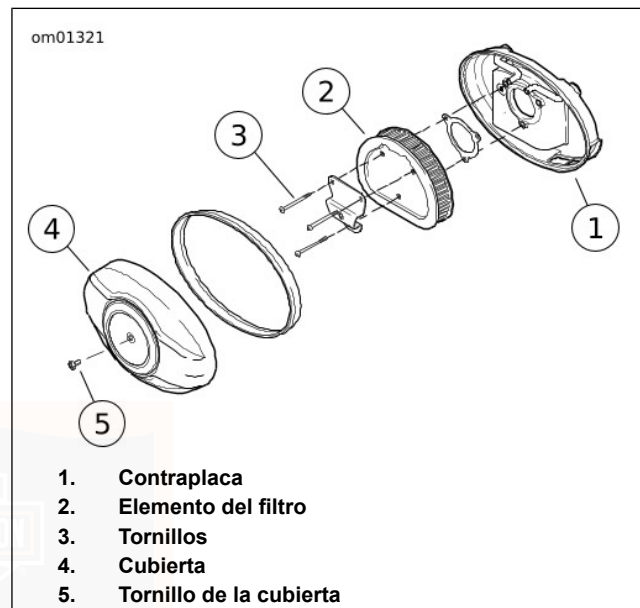

**Figura 60. Depurador de aire: Modelos Twin Cam FARO DELANTERO**

### Extracción

1. Quite el tornillo en la parte inferior de la puerta (aro cromado) del faro delantero. Quite la puerta del faro delantero.

2. Vea Figura 61. Extraiga los tornillos que aseguran el conjunto del faro delantero.
3. Quite el conector del faro delantero de la bombilla del faro delantero.

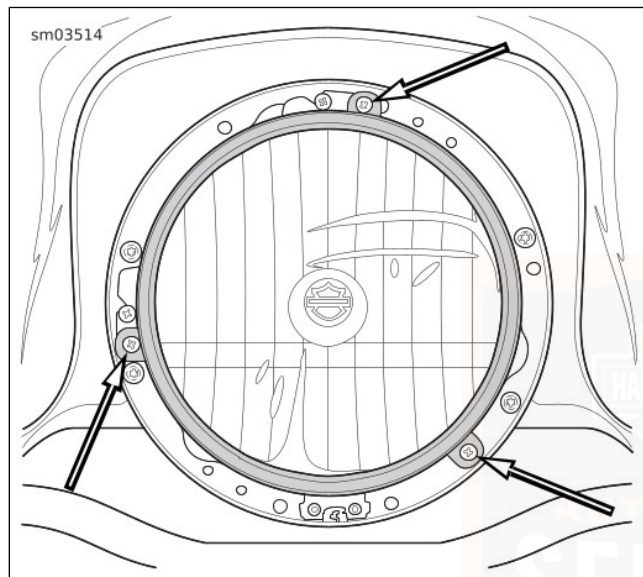

**Figura 61. Tornillos de retención del faro delantero (tipicos)**

## Reemplazo de la bombilla

### AVISO

Quando se requiera hacer un reemplazo, use solamente la unidad de haz de luz sellado o bombilla especificada, disponible en un concesionario Harley-Davidson. Un haz de luz sellado o una bombilla con el vataje incorrecto pueden causar problemas en el sistema de carga. (00209a)

### NOTA

*El faro delantero utiliza una bombilla de halógeno de cuarzo muy delicada y se debe manejar con cuidado.*

1. Extraiga el conjunto del faro delantero.
2. Quite la funda de caucho de la parte trasera de la caja.
3. Vea Figura 62. Suelte la presilla de retención del cable (1) del retén (2). Gire la presilla de retención del cable fuera del paso.

### NOTA

*Puede ser necesario aflojar el tornillo de retén 1/2 a 1 vuelta para liberar la presilla de retención del cable.*

### ▲ ADVERTENCIA

Manipule la bombilla con cuidado y use protección en los ojos. La bombilla contiene gas bajo presión. Si no se la manipula con cuidado, puede causar lesiones graves en los ojos. (00062b)

4. Retire y deseche la bombilla.

### AVISO

Nunca toque la bombilla de cuarzo. Las huellas digitales marcarán el vidrio y disminuirán la vida útil de la bombilla. Sujete la bombilla con papel o un trapo seco y limpio. No hacerlo puede dañar la bombilla. (00210b)

5. Instale la bombilla **nueva**. Alinee la lengüeta de la bombilla con la muesca en la caja del faro delantero.
6. Vea Figura 62. Gire la presilla de retención del cable (1) a su lugar y engánchela debajo del labio del retén (2).

### NOTA

Si se aflojó el tornillo de retén para liberar la presilla de retención del cable, sujete el retén en su lugar y apriete el tornillo hasta que esté ajustado. Verifique que el cono reflector aún esté centrado debajo del logo decorativo.

Si no lo está, afloje el tornillo del retén y repita el paso hasta lograr los resultados deseados.

7. Instale la funda de caucho en la parte trasera de la caja.
8. Instale el conjunto del faro delantero.



Figura 62. Presilla de retención del cable

## Instalación

1. Instale el conector del faro delantero en la bombilla del faro delantero.
2. Instale el conjunto del faro delantero y apriete los tornillos a 1–2 N·m (9–18 in-lbs).
3. Encaje el resorte de la puerta del faro delantero dentro de la ranura en la parte superior de la caja del faro delantero y asegure la puerta (aro cromado) del faro delantero con un tornillo. Apriete a 1–2 N·m (9–18 in-lbs).

## ALINEACIÓN DE FARO DELANTERO

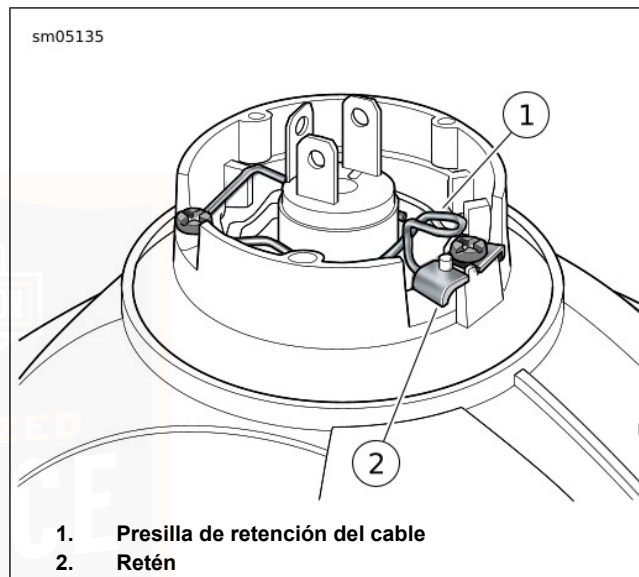
### ▲ ADVERTENCIA

**La función de encendido automático del faro delantero proporciona mayor visibilidad del motociclista para otros conductores. Asegúrese de tener encendido el faro delantero en todo momento. La visibilidad limitada de otros conductores por parte del motociclista puede ser la causa de muerte o lesiones graves. (00030b)**

### NOTA

*Ajuste los faros delanteros, de las motocicletas con faros delanteros de haces múltiples, para que converjan en un patrón.*

1. Revise la presión de los neumáticos.
2. Ajuste los amortiguadores traseros para el motociclista y la carga que va a llevar.
3. Llene el tanque de combustible o añada una cantidad equivalente de lastre.

### NOTA

*Elija una pared con luz mínima.*

4. Vea Figura 63. Estacione la motocicleta en una línea perpendicular (1) a la pared.
5. Coloque la motocicleta para que el eje delantero esté a 7,6 m (25 ft) de la pared.
6. Dibuje una línea vertical (2) en la pared.
7. Con la motocicleta cargada, apunte la rueda delantera directamente hacia adelante a la pared. Mida la distancia del piso al centro de la bombilla de la luz alta (4).
8. Trace una línea horizontal (5) a través de la línea vertical en la pared. Coloque la línea a 53,3 mm (2.1 in) abajo de la línea de centro medida de la bombilla.

### NOTA

*El faro delantero está alineado cuando el área principal del haz de luz está centrada sobre la intersección de las líneas.*

9. Verifique la alineación del faro delantero. Ajuste según sea necesario.



Figura 63. Alineación del faro delantero

## AJUSTE DE FARO DELANTERO

### NOTA

No quite el anillo decorativo para ajustar el faro delantero.

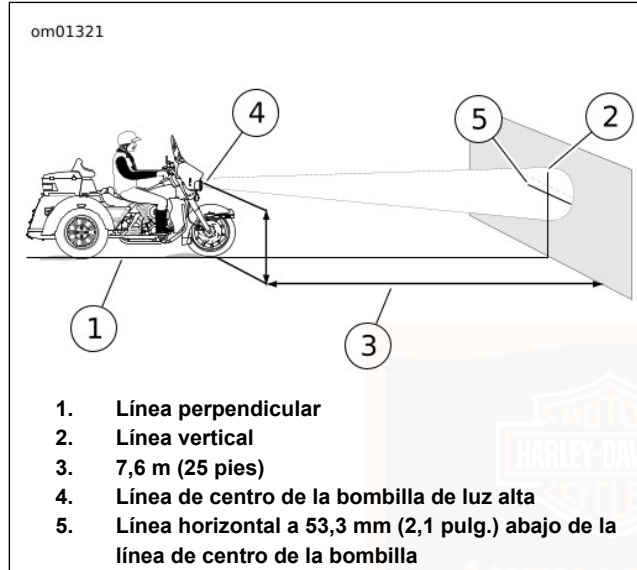
1. Vea Figura 64. Inserte el destornillador Phillips entre la caja y la junta de caucho del faro delantero.
2. Ajuste el haz de luz.
  - a. Gire el tornillo de ajuste vertical (2) para ajustar verticalmente el faro delantero.
  - b. Gire el tornillo de ajuste horizontal (1) para ajustar horizontalmente el faro delantero.

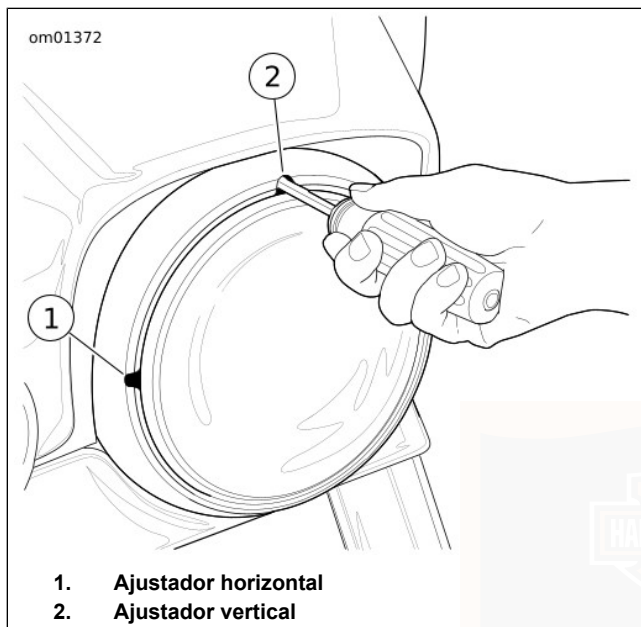

**Figura 64. Ajustadores del faro delantero (típicos)  
LUCES PARA NIEBLA/AUXILIARES**

Para los modelos equipados con luces para niebla/auxiliares, consulte un concesionario Harley-Davidson o vea un Manual de servicio para el reemplazo de la bombilla o la alineación.

## REEMPLAZO DE LA BOMBILLA DE LA SEÑAL DE GIRO: ESTILO BALA

1. Vea Figura 65. Inserte una moneda o la hoja de un destornillador pequeño en la muesca en la parte inferior de la tapa del lente. Cuidadosamente gire hasta que la tapa del lente salga de caja de la luz.
2. Presione la bombilla hacia adentro y gírela hacia la izquierda. Saque la bombilla del enchufe.
3. Inspeccione el estado de los contactos eléctricos dentro del conector hembra. Si es necesario, limpie con un cepillo de alambre pequeño y limpiador de contactos eléctricos.
4. Aplique LUBRICANTE PARA CONTACTOS ELÉCTRICOS a los contactos en el conector hembra y en la parte inferior de la bombilla **nueva**.
5. Alinee las patillas en la bombilla **nueva** con las guías de las patillas en el portalámparas. Presione la bombilla y gírela hacia la derecha para asegurarla en su lugar.
6. Encaje a presión la tapa del lente en la caja de la luz con la muesca en la parte inferior.

## ▲ ADVERTENCIA

Asegúrese de que todas las luces y los interruptores funcionen correctamente antes de hacer funcionar la motocicleta. La visibilidad limitada del motociclista puede causar la muerte o lesiones graves. (00316a)

7. Pruebe el funcionamiento de la luz.



Figura 65. Muesca de la tapa del lente

## REPUESTO DE BOMBILLA DE LA LUZ TRASERA

### Extracción

1. Quite dos tornillos para liberar el conjunto de la luz trasera de la base cromada.
2. Vea Figura 66. Desconecte el conector de la luz trasera (3).
3. Gire el portalámparas (4) 1/4 de vuelta hacia la izquierda y extráigalo del conjunto de la luz trasera. Saque la bombilla del enchufe.

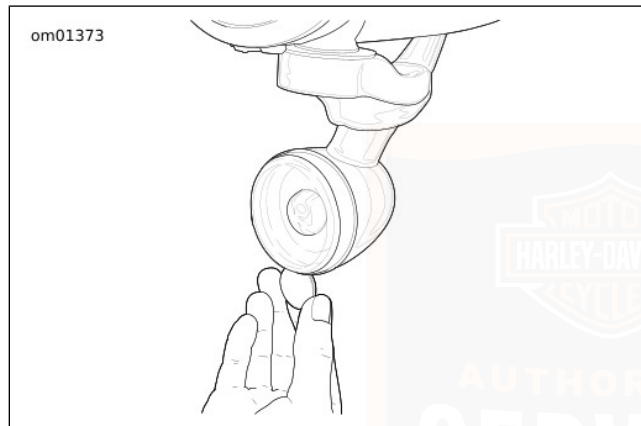
### Instalación

1. Cubra la base de la bombilla **nueva** con LUBRICANTE PARA CONTACTOS ELÉCTRICOS. Instale la bombilla **nueva** en el enchufe.
2. Inserte el portalámpara (4) dentro del conjunto de la luz trasera y gírelo 1/4 de vuelta hacia la derecha.
3. Vea Figura 66. Conecte el conector de la luz trasera (3).
4. Coloque la luz trasera en su posición contra la base cromada.

**NOTA**

*Apretar demasiado los tornillos puede rajar el lente.*

5. Instale los dos tornillos. Apriete a 2,3–2,7 N·m (20–24 in-lbs).

**⚠ ADVERTENCIA**

**Asegúrese de que todas las luces y los interruptores funcionen correctamente antes de hacer funcionar la motocicleta. La visibilidad limitada del motociclista puede causar la muerte o lesiones graves. (00316a)**

6. Pruebe el funcionamiento de la luz trasera.

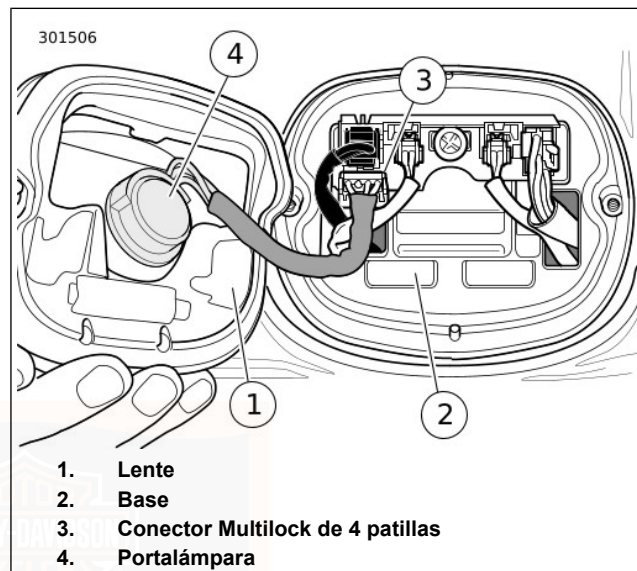

**Figura 66. Conjunto de la luz trasera**

## **ALTERNADOR/REGULADOR DE VOLTAJE**

### **Velocidad de carga**

La salida del alternador es controlada y cambiada a corriente directa por el regulador de voltaje.

- El regulador de voltaje aumenta la velocidad de carga cuando la batería está baja o cuando las luces están encendidas.
- El regulador de voltaje disminuye la velocidad de carga cuando ha subido la carga de la batería.

### AVISO

**Es posible que el sistema de carga del vehículo se sobrecargue al añadir demasiados accesorios eléctricos. Si los accesorios eléctricos combinados que funcionan a la vez consumen más corriente eléctrica que los que el sistema de carga del vehículo puede suministrar, el consumo eléctrico puede hacer descargar la batería y dañar el sistema eléctrico del vehículo. (00211d)**

Un diodo fotoemisor (LED) del voltaje de la batería en el tablero se enciende cuando el voltaje está muy bajo o muy alto.

#### NOTA

- *Esta unidad no requiere atención en los intervalos. Si ocurre cualquier falla en el sistema eléctrico que puede rastrearse al alternador o al regulador de voltaje, debe llevarse la motocicleta a un concesionario Harley-Davidson que tiene el equipo necesario para realizar pruebas eléctricas para prestar la atención necesaria.*

- *Para obtener información específica del regulador de voltaje de un modelo específico, vea el Manual de servicio correspondiente o consulte un concesionario Harley-Davidson.*

## BATERÍA

### Tipo

Su motocicleta usa una batería de malla de fibra de vidrio absorbente (AGM). La batería AGM es sellada permanentemente, con válvulas reguladas, libre de mantenimiento, de plomo/calcio y ácido sulfúrico. Todas las baterías se envían precargadas y listas para ponerse en funcionamiento. No intente abrir la batería por ningún motivo.

**Tabla 33. Antídotos para ácido de batería**

CONTACTO	TRATAMIENTO
Externo	Enjuague con agua.
Interno	Beba abundante cantidad de leche o agua, seguido por leche de magnesia, aceite vegetal o huevos batidos. Busque atención médica inmediata.
Ojos	Enjuague con agua. Busque atención médica inmediata.

### **⚠ ADVERTENCIA**

La batería contiene ácido sulfúrico, el cual puede provocar graves quemaduras en los ojos y piel. Use una careta protectora facial, guantes de caucho y ropa protectora cuando trabaje con baterías. **MANTENGA LAS BATERÍAS FUERA DEL ALCANCE DE LOS NIÑOS.** (00063a)

### **⚠ ADVERTENCIA**

El gas hidrógeno explosivo, que escapa durante la carga, puede causar la muerte o lesiones graves. Cargue la batería en una zona bien ventilada. Siempre mantenga la batería alejada de llamas descubiertas, chispas eléctricas, cigarrillos y encendedores. **MANTENGA LAS BATERÍAS FUERA DEL ALCANCE DE LOS NIÑOS.** (00065a)

### **⚠ ADVERTENCIA**

Las baterías, los bornes de la batería, los terminales y los accesorios relacionados contienen plomo, componentes de plomo y otros químicos conocidos en el estado de California como que pueden ser la causa de cáncer, defectos congénitos u otros daños reproductivos. Lávese las manos después de manipularlos. (00019e)

### **⚠ ADVERTENCIA**

Nunca quite la etiqueta de advertencia de la batería. No leer y entender todas las precauciones contenidas en la advertencia, puede ser la causa de muerte o lesiones graves. (00064b)

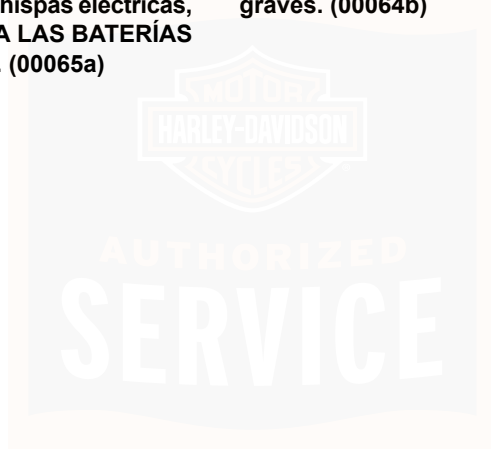

om00618



1



2



3



4



5



6

<b>NON-SPILLABLE</b> This is a ready filled, activated SEALED BATTERY. <b>NEVER</b> remove strip. Refer to owner's manual or instruction sheet for charging procedure.		

<b>⚠ DANGER/POISON</b> <span style="float: right;">3-4580</span>			
 SHIELD EYES. EXPLOSIVE GASES CAN CAUSE BLINDNESS OR INJURY.	 NO • SPARKS • FLAMES • SMOKING	 SULFURIC ACID CAN CAUSE BLINDNESS OR SEVERE BURNS.	FLUSH EYES IMMEDIATELY WITH WATER.  GET MEDICAL HELP FAST.
KEEP OUT OF REACH OF CHILDREN. DO NOT OPEN BATTERY.			

1. El contenido es corrosivo
2. Use gafas protectoras
3. El contenido es explosivo

4. Mantenga alejada las llamas
5. Lea las instrucciones
6. Mantenga fuera del alcance de los niños

Figura 67. Nivel de advertencia de la batería

om01163

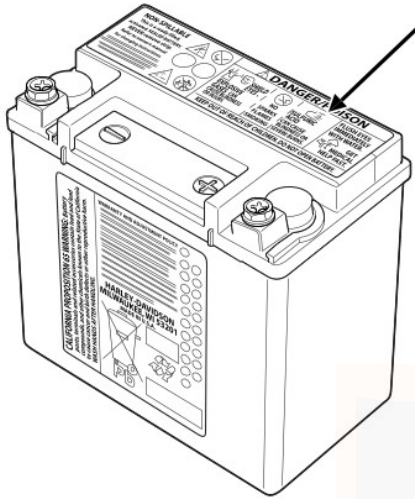

**Figura 68. Nivel de advertencia de la batería**

## Prueba del voltímetro

La prueba del voltímetro proporciona un indicador general de la condición de la batería. Compruebe el voltaje de la batería para verificar que esté 100 por ciento cargada. Si la lectura de voltaje del circuito abierto (desconectado) está por debajo de 12,7 V, cargue la batería y vuelva a comprobar el voltaje

después de dejar descansar la batería por una o dos horas. Vea Tabla 34.

**Tabla 34. Prueba del voltímetro**

LECTURA EN VOLTIOS	PORCENTAJE DE CARGA
12,7	100
12,6	75
12,3	50
12,0	25
11,8	0

## Limpieza e inspección

La parte superior de la batería debe estar limpia y seca. La suciedad y el electrolito en la superficie de la batería podrían causar que la batería se descargue.

1. Limpie la cubierta de la batería.
2. Limpie los conectores de cables y los bornes de la batería usando un cepillo de alambre o papel de lija fino para eliminar todo el óxido.
3. Inspeccione y limpie los tornillos, abrazaderas y cables de la batería. Compruebe para detectar roturas, conexiones sueltas y corrosión.
4. Compruebe los bornes de la batería para ver si están fundidos o dañados por el apretado excesivo.

5. Inspeccione la batería para detectar decoloración, tapa abultada o una caja deformada o torcida. Esto puede indicar que la batería ha sido congelada, sobrecalentada o sobrecargada.
6. Inspeccione la caja de la batería para detectar fisuras o fugas.

## Carga

Se recomienda usar un cargador automático de control constante/Battery Tender para baterías con una velocidad de carga de 5 A o menos a un nivel menor que 14,6 V. No se recomienda el uso de cargadores de corriente continua (incluyendo los cargadores de carga lenta) para cargar las baterías selladas tipo AGM. Si la batería se sobrecarga, se secará y fallará prematuramente. Nunca cargue una batería sin primero revisar las instrucciones del cargador que esté utilizando. Además de las instrucciones del fabricante, siga estas precauciones generales de seguridad.

Cargue la batería si existe alguna de estas condiciones:

- Las luces del vehículo parecen tenues.
- El arranque eléctrico tiene un sonido débil.
- La batería no se ha utilizado durante un período prolongado de tiempo.

### ⚠ ADVERTENCIA

**El gas hidrógeno explosivo, que escapa durante la carga, puede causar la muerte o lesiones graves. Cargue la batería en una zona bien ventilada. Siempre mantenga la batería alejada de llamas descubiertas, chispas eléctricas, cigarrillos y encendedores. MANTENGA LAS BATERÍAS FUERA DEL ALCANCE DE LOS NIÑOS. (00065a)**

### ⚠ ADVERTENCIA

**La batería contiene ácido sulfúrico, el cual puede provocar graves quemaduras en los ojos y piel. Use una careta protectora facial, guantes de caucho y ropa protectora cuando trabaje con baterías. MANTENGA LAS BATERÍAS FUERA DEL ALCANCE DE LOS NIÑOS. (00063a)**

1. Realice una prueba del voltímetro para determinar el estado de carga. Si es necesario cargar la batería, siga con el próximo paso.
2. Coloque la batería en una superficie nivelada.

#### NOTA

- *No utilice cargadores con voltaje excesivamente alto diseñados para baterías inundadas o con corriente excesivamente alta diseñados para baterías mucho más grandes. La carga debe limitarse a un máximo de 5 A a un nivel máximo de 14,6 V.*
- *La mayoría de cargadores de baterías automáticos de control constante son completamente automáticos y se pueden dejar conectados a la alimentación CA y a la batería que se está cargando. Cuando deje este tipo de cargador conectado durante períodos prolongados, constantemente compruebe si la batería está inusualmente caliente. Esta es una indicación de que la batería puede tener una celda débil o un cortocircuito interno. Lea las instrucciones del fabricante para el cargador que esté utilizando.*

#### ⚠ ADVERTENCIA

**Desenchufe o APAGUE el cargador de la batería antes de conectar los cables del cargador a la batería. Si se conectan los cables cuando el cargador está ENCENDIDO, pueden producirse chispas que provocarían una explosión de la batería, lo que puede causar la muerte o lesiones graves. (00066a)**

#### ⚠ ADVERTENCIA

**Primero conecte el cable positivo (+) de la batería. Si el cable positivo (+) llega a tocar tierra con el cable negativo (-) conectado, las chispas resultantes pueden hacer explotar la batería, lo que podría causar la muerte o lesiones graves. (00068a)**

#### ⚠ ADVERTENCIA

**Primero desconecte el cable negativo (-) de la batería. Si el cable positivo (+) llega a tocar tierra con el cable negativo (-) conectado, las chispas resultantes pueden hacer explotar la batería, lo que podría causar la muerte o lesiones graves. (00049a)**

#### AVISO

**No invierta las conexiones del cargador descritas en los siguientes pasos porque puede dañar el sistema de carga de la motocicleta. (00214a)**

3. Conecte el cable conductor rojo del cargador de baterías al borne positivo (+) de la batería.
4. Conecte el cable conductor negro del cargador de la batería al borne negativo (-) de la batería.

### NOTA

*Si la batería aún se encuentra en el vehículo, conecte el cable conductor negativo a la conexión a tierra del chasis. Asegúrese de que el encendido y todos los accesorios eléctricos estén apagados.*

5. Retírese de la batería y encienda el cargador.

### ▲ ADVERTENCIA

**Desenchufe o APAGUE el cargador de la batería antes de desconectar los cables del cargador de la batería. Si se desconectan las abrazaderas cuando el cargador está ENCENDIDO podrían producirse chispas que provocarían una explosión de la batería, lo que puede causar la muerte o lesiones graves. (00067a)**

6. Después de cargar completamente la batería, APAGUE el cargador y desconecte el cable conductor negro del cargador de baterías que va al borne negativo (-) de la batería.
7. Desconecte el cable conductor rojo del cargador de baterías que va al borne positivo (+) de la batería.
8. Marque la fecha de carga en la batería.

## Almacenamiento

Si la motocicleta no va a ser usada durante varias semanas, como sucede durante la temporada de invierno, quite la batería de la motocicleta y cárguela completamente.

Si la motocicleta va a ser almacenada con la batería instalada, será necesario conectar un cargador automático de baterías/Battery Tender de control constante para mantener la carga. Consulte un concesionario para obtener más información.

Una batería que se extrae del vehículo es afectada por la autodescarga. Una batería que se almacena en el vehículo es afectada por la autodescarga y en forma más significativa por las cargas parásitas. Las cargas parásitas ocurren debido a asuntos como fugas en los diodos y el mantenimiento de la memoria de la computadora cuando el vehículo está apagado.

- Las baterías se autodescargan a una velocidad mayor a temperatura ambiente mayores.
- Para reducir el nivel de la autodescarga, almacene la batería en un lugar fresco y seco.
- Cargue la batería cada dos semanas si está en el vehículo.
- Cargue la batería una vez al mes si está fuera del vehículo.

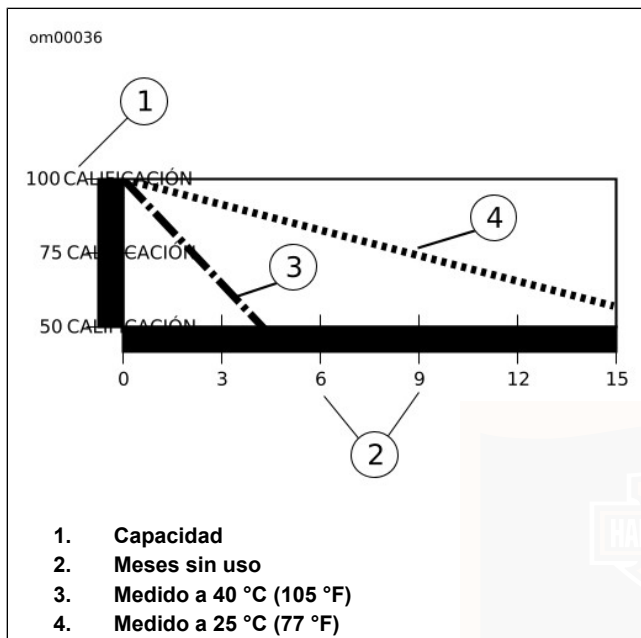

**Figura 69. Efecto de la temperatura en el índice de auto-descarga de la batería**

## ACCESO A LA BATERÍA

### NOTA

*La caja superior tiene una abertura en la esquina derecha delantera, lo que permite acceso al borne negativo de la batería.*

## Desconexión y extracción

1. Si está equipada con una sirena del sistema de seguridad, gire el interruptor a ENCENDIDO con el llavero con mando a distancia de manos libres presente para desactivar el sistema de seguridad.
2. Quite el asiento.
3. Vea Figura 70. Extraiga los dos tornillos de de la parte trasera de la caja superior.
4. Suelte la caja superior de la pieza de soporte delantera de sujeción. Mueva la caja y los conectores a un lado.

### ▲ ADVERTENCIA

Primero desconecte el cable negativo (-) de la batería. Si el cable positivo (+) llega a tocar tierra con el cable negativo (-) conectado, las chispas resultantes pueden hacer explotar la batería, lo que podría causar la muerte o lesiones graves. (00049a)

5. Vea Figura 71. Desconecte los cables de la batería, el cable negativo primero.
6. Sujete y eleve la correa de elevación para levantar la batería. Cuando la batería haya salido lo suficiente como para sujetarla firmemente, sujete la batería y termine de sacarla.

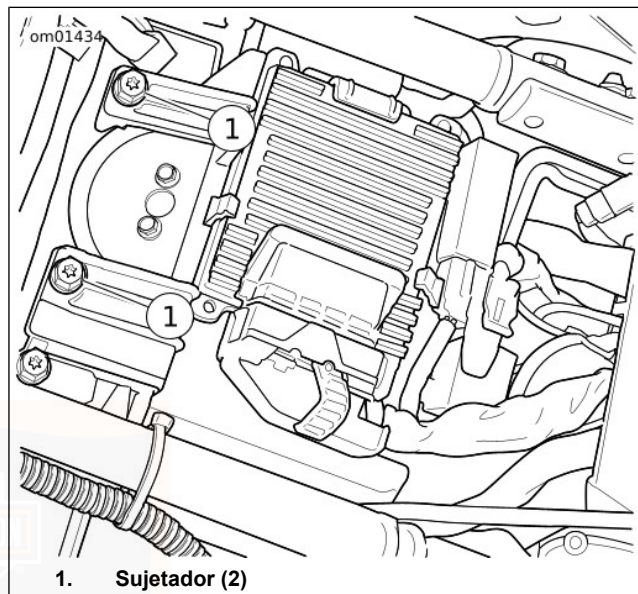

1. Sujetador (2)

Figura 70. Caja superior

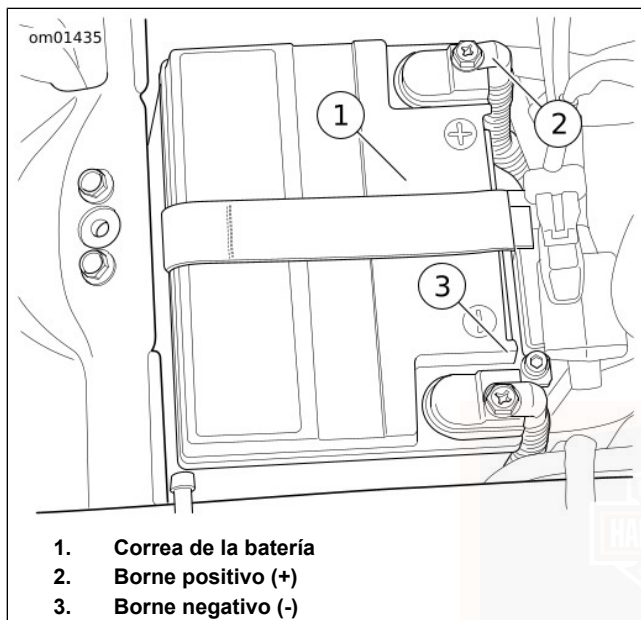

**Figura 71. Compartimento de la batería**

## Instalación y conexión

### AVISO

Conecte los cables a los bornes correctos de la batería. No hacerlo puede dañar el sistema eléctrico de la motocicleta. (00215a)

### ⚠ ADVERTENCIA

No deje que el cable positivo (+) de la batería toque tierra con el cable negativo (-) conectado. Las chispas resultantes pueden producir una explosión de la batería, lo que puede causar la muerte o lesiones graves. (00069a)

### NOTA

Asegúrese de que la correa esté dentro del compartimento debajo de la batería. El tirador de la correa debe permanecer fuera del compartimento.

1. Vea Figura 71. Coloque la batería completamente cargada dentro del compartimento con los bornes hacia la parte delantera del vehículo. Coloque la correa de la batería sobre la parte superior de la batería.

### ▲ ADVERTENCIA

**Primero conecte el cable positivo (+) de la batería. Si el cable positivo (+) llega a tocar tierra con el cable negativo (-) conectado, las chispas resultantes pueden hacer explotar la batería, lo que podría causar la muerte o lesiones graves. (00068a)**

### AVISO

**No apriete excesivamente los pernos en los bornes de la batería. Utilice los valores de par de torsión recomendados. Si los pernos de los bornes de la batería se aprietan demasiado, se pueden dañar los bornes de la batería. (00216a)**

2. Gire el interruptor de encendido a la posición OFF (apagado).
3. Conecte los cables de la batería, el cable positivo primero. Apriete a 6,8–7,9 N·m (60–70 in-lbs).

### AVISO

**Mantenga limpia la batería y recubra levemente con vaselina los terminales para prevenir la corrosión. De lo contrario, los bornes de la batería podrían dañarse. (00217a)**

4. Aplique una capa delgada de vaselina o de LUBRICANTE PARA CONTACTOS ELÉCTRICOS a ambos bornes de la batería.
5. Vea Figura 70. Gire la caja superior a su posición arriba de la batería y enganche la parte delantera de la caja en la presilla delantera.
6. Alinee la parte trasera de la caja superior con los agujeros de montaje. Instale dos tornillos en la caja superior. Apriete a 8,1–10,9 N·m (72–96 in-lbs).

### ▲ ADVERTENCIA

**Después de instalar el asiento, tire de este hacia arriba para comprobar que esté asegurado en su lugar. Al conducir la motocicleta, un asiento flojo podría moverse, ocasionar la pérdida del control y causar la muerte o lesiones graves. (00070b)**

7. Instale el asiento.

## ARRANCAR

Típicamente no se recomienda arrancar una motocicleta en puente. Sin embargo, pueden existir circunstancias en las que sea necesario hacerlo. Si es necesario arrancar en puente, siga el procedimiento a continuación.

### ▲ ADVERTENCIA

Asegúrese de que los cables de puente toquen solamente los bornes de la batería correctos o la conexión a tierra. Si se deja que los cables de puente se toquen entre sí, puede producir una chispa que ocasionaría la explosión de la batería, lo que puede causar la muerte o lesiones graves. (00072a)

### ▲ ADVERTENCIA

El gas hidrógeno explosivo, que escapa durante la carga, puede causar la muerte o lesiones graves. Cargue la batería en una zona bien ventilada. Siempre mantenga la batería alejada de llamas descubiertas, chispas eléctricas, cigarrillos y encendedores. **MANTENGA LAS BATERÍAS FUERA DEL ALCANCE DE LOS NIÑOS.** (00065a)

### AVISO

Asegúrese de que ambos vehículos tengan el mismo voltaje de batería cuando arranque en puente. Conectar vehículos con diferentes voltajes de los sistemas puede dañar el vehículo. (00220c)

### NOTA

- *Este procedimiento supone que hay una batería AUXILIAR en el otro vehículo. NO arranque en puente desde un vehículo auxiliar en funcionamiento. El sistema de carga de salida alta en algunos vehículos puede dañar los componentes eléctricos en la motocicleta.*
- *Asegúrese de que la motocicleta y el vehículo AUXILIAR no estén haciendo contacto.*

1. Apague todas las luces y accesorios innecesarios.

### Cable positivo

1. Vea Figura 72. Conecte un extremo del cable de puente al borne positivo (+) de la batería DESCARGADA (1).
2. Conecte el otro extremo del mismo cable al borne positivo (+) de la batería AUXILIAR (2).

### Cable negativo

### ▲ ADVERTENCIA

No conecte el cable negativo (-) al borne negativo (-) de la batería descargada o cerca de él. De lo contrario, se podría producir una chispa y una explosión, lo que puede causar la muerte o lesiones graves. (00073a)

1. Conecte un extremo del cable de puente al borne negativo (-) de la batería AUXILIAR (3).

**AVISO**

**No conecte el cable negativo (-) a las piezas pintadas o cromadas. Hacerlo, puede decolorar el punto de unión. (00221a)**

2. Conecte el otro extremo del mismo cable (4) a una conexión a tierra segura, (lejos de la batería DESCARGADA).
3. Arranque la motocicleta.
4. Desconecte los cables en orden inverso respecto a los pasos 2, 3, 4, 5, o sea: Pasos 5, 4, 3, 2.

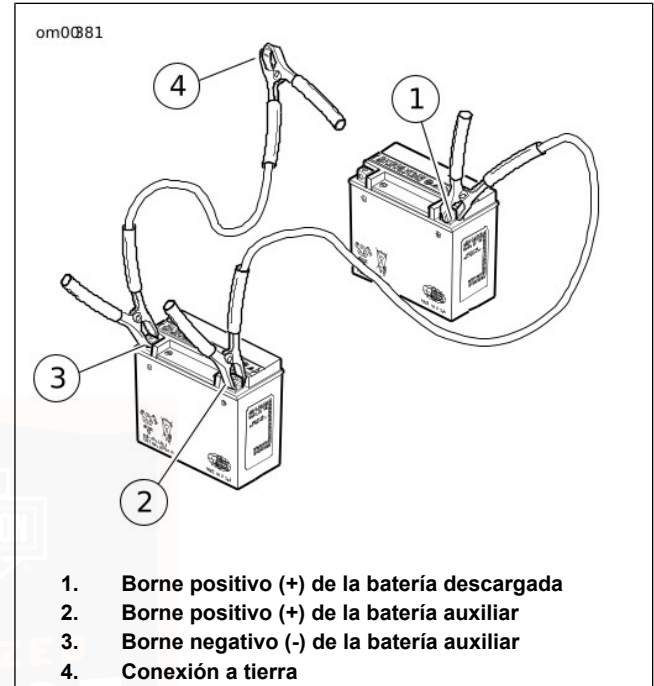

**Figura 72. Conexiones de los cables de arranque en puente**

## FUSIBLES Y RELÉS

### Fusible principal

Vea Figura 73. El fusible principal de 40 A (2) está ubicado cerca del bloque de fusibles. Quitar el fusible principal desconectará la alimentación a todos los sistemas excepto al motor/solenoide de arranque.

Si está equipada con una sirena del sistema de seguridad, gire el interruptor a ENCENDIDO con el llavero con mando a distancia de manos libres presente para desactivar el sistema de seguridad antes de quitar el fusible principal.

### Fusibles del sistema

**AVISO**

**No omita ningún paso para reemplazar los fusibles. El saltarse pasos para reemplazar los fusibles puede resultar en daños al sistema de sonido y/u otros sistemas de la motocicleta. (00223a)**

Vea Figura 73. Los fusibles están ubicados debajo de la cubierta lateral izquierda.

Si reemplazar el fusible no corrige el problema, consulte el diagnóstico eléctrico en un concesionario Harley-Davidson.

1. Coloque el interruptor de encendido en la posición OFF (apagado).

#### NOTA

*Para quitar la cubierta lateral no se necesitan herramientas. Jale la cubierta lateral para quitarla. Para instalarla, alinee los espárragos tipo anzuelo de la cubierta lateral con las arandelas aislantes en la estructura y presione.*

2. Quite la cubierta lateral izquierda.
3. Presione el pestillo en la parte inferior de la cubierta del bloque de fusibles (1) y gire la parte inferior de la cubierta hacia afuera. Extraiga la cubierta.

#### NOTA

- *La cubierta del bloque de fusibles tiene un extractor de fusibles (3) que puede usarse para quitar los fusibles.*
- *La etiqueta de la cubierta del bloque de fusibles para el fusible 4, alimentación de la radio/sirena, se refiere a la sirena de emergencia instalada en los modelos Police.*

4. Vea Figura 74. Quite el fusible e inspeccione el elemento.

## AVISO

Use siempre fusibles de repuesto que sean del tipo y clasificación de amperaje correctos. El uso de fusibles incorrectos puede dañar los sistemas eléctricos. (00222a)

5. Reemplace el fusible si el elemento está quemado o dañado.

### NOTA

Para reemplazo, use fusibles tipo automotriz. Se pueden encontrar dos fusibles de repuesto en el bloque de fusibles.

6. Instale la cubierta del bloque de fusibles.
7. Instale la cubierta lateral izquierda.



Figura 73. Bloque de fusibles

om01155d

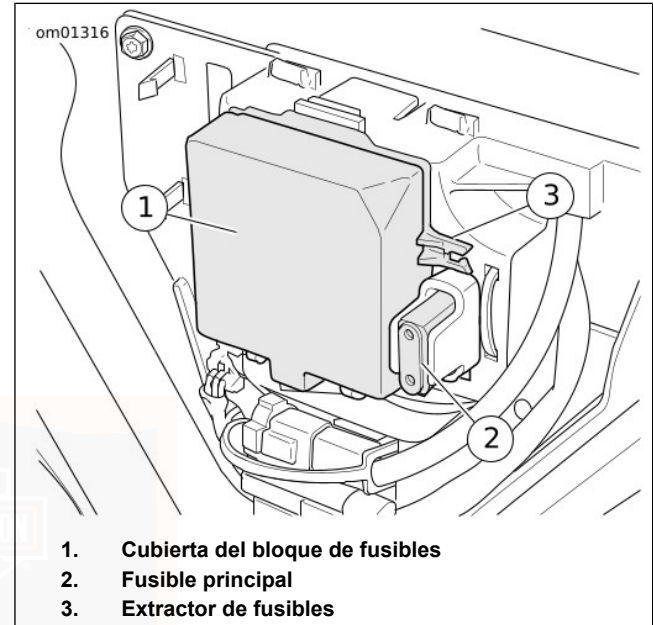
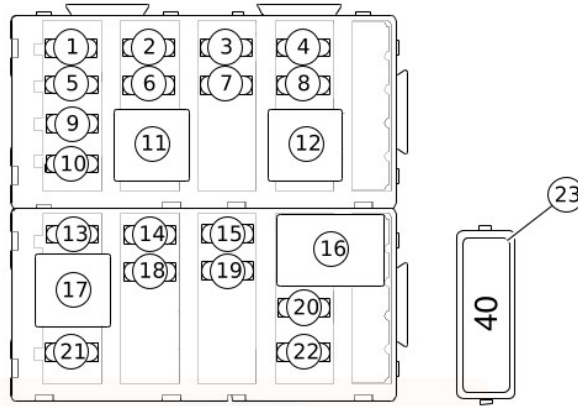

- |  |                                 |
|--|---------------------------------|
| 1. Frenos (15 A)                               | 13. Encendido de P&A (2 A máx.) |
| 2. Accesorio (15 A)                            | 14. Instrumentos (15 A)         |
| 3. P&A (15 A)                                  | 15. Encendido (15 A)            |
| 4. Alimentación de la radio/sirena (15 A)      | 16. Relé de la iluminación      |
| 5. Memoria de la radio (15 A)                  | 17. Relé del freno              |
| 6. Batería (15 A)                              | 18. Faro delantero (15 A)       |
| 7. Potencia del ECM (15 A)                     | 19. Luces (15 A)                |
| 8. Toma de corriente (si está equipada) (15 A) | 20. Repuesto (15 A)             |
| 9. Sin uso                                     | 21. ABS (sin uso)               |
| 10. Bomba de combustible (15 A)                | 22. Sin uso                     |
| 11. Relé del sistema                           | 23. Fusible principal (40 A)    |
| 12. Relé del arranque                          |                                 |

Figura 74. Fusibles

## DISYUNTOR DEL MOTOR DE LA MARCHA ATRÁS

El circuito del motor de marcha atrás está equipado con un disyuntor para evitar condiciones de sobrecarga de corriente al motor y al cableado de la alimentación. El circuito de alimentación del módulo de control de marcha atrás también está protegido por el fusible de accesorios en el bloque de fusibles.

Realice la operación de la marcha atrás como se explica en CONTROLES E INDICADORES > OPERACIÓN DE MARCHA ATRÁS (Página 72). Si el motor de marcha atrás no funciona o se apaga durante el funcionamiento, apague el motor y compruebe el estado del disyuntor y del fusible de accesorios.

Vea Figura 75. El disyuntor está situado en la caja de fusibles y relés. Este disyuntor de reposición manual tiene un botón pulsador rojo de disparo (2) y un interruptor de reposición (1). Para disparar el disyuntor manualmente, presione hacia abajo sobre el botón pulsador de disparo (lo cual causa que el interruptor de reposición se extienda hacia afuera).

Si el interruptor de reposición está extendido como se muestra, el circuito de marcha atrás está abierto/disparado. Presione el interruptor de reposición en el centro del cuerpo del disyuntor hasta que se escuche un clic de reposición.

Si el disyuntor se abre repetidamente en condiciones en que la carga no sea pesada o si el motor de marcha atrás no

funciona después de restablecer el disyuntor y verificar los fusibles consulte un concesionario Harley-Davidson.

### NOTA

- *La luz de habilitación de la marcha atrás en la caja de controles manuales permanecerá encendida mientras el disyuntor esté abierto/disparado.*
- *Es una función normal que el piñón en el motor de marcha atrás acople con el engranaje anular cuando el disyuntor se haya disparado.*

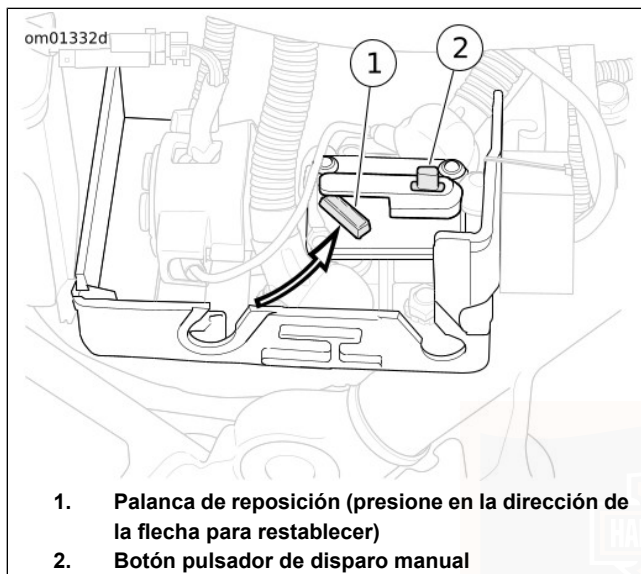

**Figura 75. Disyuntor del circuito del motor de la marcha atrás**

## ASIENTO

### Extracción

1. Vea **CONTROLES E INDICADORES > TOUR-PAK** (Página 65). Abra el Tour-Pak para quitar del paso el respaldo del asiento del pasajero.

2. Quite el tornillo que asegura la parte trasera del asiento.
3. Para proteger el acabado del Tour-Pak, cubra la pieza de soporte de montaje trasero del asiento con la palma de la mano.
4. Vea Figura 76. Mientras empuja el asiento hacia adelante, levante la parte trasera del asiento hasta que la pieza de soporte despeje la parte superior del Tour-Pak. Empuje el asiento ligeramente hacia atrás para liberar el asiento de la estructura.

### Instalación

1. Vea Figura 77. Coloque el asiento en el eje central de la estructura.
2. Para proteger el revestimiento del Tour-Pak, cubra la pieza de soporte de montaje trasero del asiento con la palma de la mano.
3. Mientras levanta la parte trasera del asiento, aproximadamente 76,2 mm (3.0 in), use la otra mano para empujar firmemente el frente del asiento hacia abajo y hacia adelante hasta que la lengüeta enganche en la ranura en el asiento.

- Empuje hacia atrás el asiento hasta que la tuerca de retención del guardabarros trasero quede centrada en el agujero de la pieza de soporte de montaje.
- Instale el sujetador de montaje del asiento. Apriete a 5,4–8,1 N·m (48–72 in-lbs).

#### ▲ ADVERTENCIA

**Después de instalar el asiento, tire de este hacia arriba para comprobar que esté asegurado en su lugar. Al conducir la motocicleta, un asiento flojo podría moverse, ocasionar la pérdida del control y causar la muerte o lesiones graves. (00070b)**

- Tire del asiento hacia arriba para comprobar que esté correctamente asegurado, adelante y atrás.

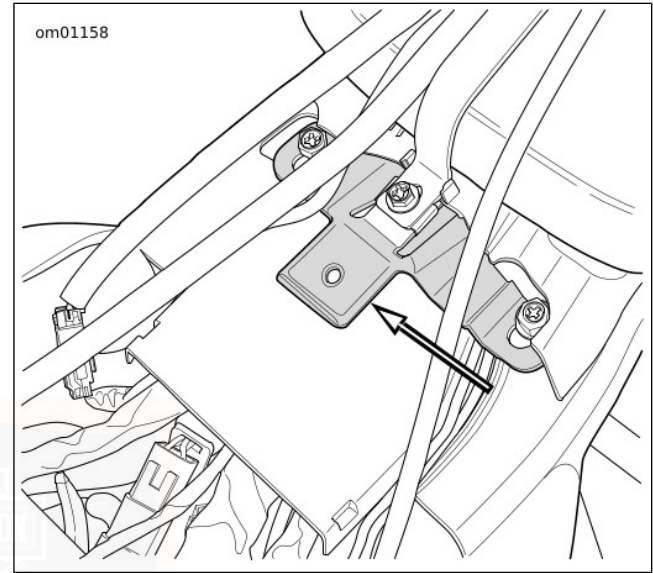

**Figura 76. Lengüeta del asiento**

AUTHORIZED  
SERVICE



Figura 77. Ranura del asiento

## BUCLAS DE AMARRE EN EL EJE TRASERO

El eje trasero tiene aros de acero en la parte inferior (lado izquierdo y lado derecho) que pueden utilizarse para amarrar la parte trasera del vehículo cuando lo transporte sobre un remolque.

## RADIO/ANTENA DE CB

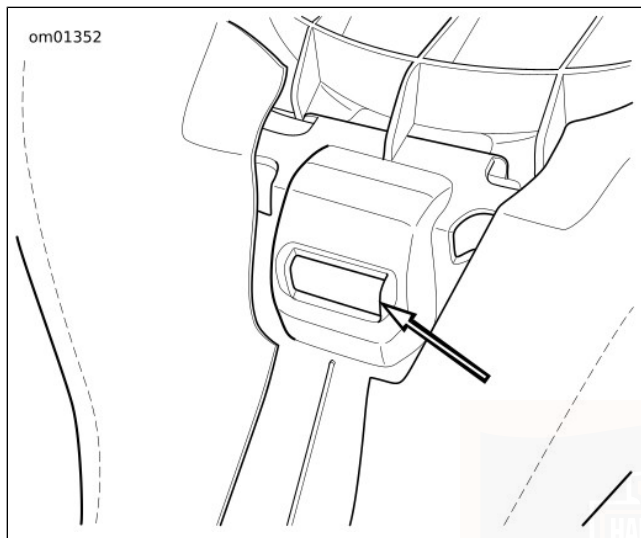
El mástil de antena está enroscado en un soporte en la parte trasera de la motocicleta. Desenrosque las antenas si es necesario desmontarlas. Cuando las instale, apriételas solamente con la mano.

Las antenas para la radio y la CB son diferentes. En los vehículos equipados con una CB, siempre instale la antena de CB (marcada con las letras "CB" en la base del mástil) en el lado derecho de la motocicleta. Instalar la antena incorrecta para la radio o la CB causará que la recepción sea deficiente.

## ALMACENAMIENTO DE LA MOTOCICLETA

### Almacenamiento de la motocicleta

#### AVISO

Es importante almacenar su motocicleta correctamente para que luego funcione de manera segura y sin fallas. Vea su Manual del propietario para recomendaciones de almacenamiento o consulte un concesionario Harley-Davidson. Un procedimiento inapropiado de almacenamiento puede provocar daños en el equipo. (00046a)

Si la motocicleta no va a ser usada durante varios meses, como ocurre durante los meses de invierno, hay varias cosas que se deben hacer. Estos pasos protegerán las piezas contra

la corrosión, preservarán la batería y evitarán la acumulación de goma y barniz en el sistema de combustible.

Almacene la motocicleta en un área seca con la temperatura estable (cuando sea posible), alejada de químicos fuertes u otras sustancias, tales como fertilizantes o sal.

### ▲ ADVERTENCIA

**No almacene la motocicleta con gasolina en el tanque dentro de la casa o el garaje donde haya llamas descubiertas, llamas de pilotos, chispas o motores eléctricos. La gasolina es extremadamente inflamable y muy explosiva, por lo que puede provocar lesiones graves o incluso la muerte. (00003a)**

#### NOTA

*Haga una lista de todo lo que haga y sujétela a una empuñadura. Cuando saque la motocicleta del almacenamiento, esta lista le servirá de referencia/comprobación para poner a su motocicleta en condiciones de operación.*

1. Llene el tanque de combustible y agregue un estabilizador de gasolina. Use estabilizadores de gasolina disponibles comercialmente y siga las instrucciones del fabricante.

2. Caliente la motocicleta a temperatura de funcionamiento. Cambie el aceite y haga girar el motor para que circule el aceite nuevo.
3. Si es necesario, revise y ajuste la correa.
4. Compruebe la presión de los neumáticos. Vea la presión especificada en Tabla 14.
5. Para proteger los tableros de la carrocería de la motocicleta, el motor, el chasis y las ruedas contra la corrosión, antes del almacenamiento siga los procedimientos para el cuidado cosmético descritos en la sección MANUAL DE PROPIETARIO > CUIDADO Y LIMPIEZA (Página 211) de este Manual del propietario.
6. Prepare la batería para el almacenamiento de invierno. Vea MANTENIMIENTO Y LUBRICACIÓN > ACCESO A LA BATERÍA (Página 194).

#### NOTA

- Si la motocicleta se va a almacenar con el sistema de seguridad activado, conecte un cargador automático de baterías CARGADOR AUTOMÁTICO DE BATERÍAS BATTERY TENDER SUPERSMART 750MA (PIEZA N.º: 94654-98B) para mantener la carga de la batería.

- *Si la motocicleta se va a almacenar con el sistema de seguridad desactivado, encienda la motocicleta mientras esté presente el llavero con mando a distancia de manos libres. Esto evitará que suene la sirena opcional. Desconecte el cable negativo de la batería y prepare la batería para el almacenamiento. Vea MANTENIMIENTO Y LUBRICACIÓN > ACCESO A LA BATERÍA (Página 194).*

### ⚠ ADVERTENCIA

**El gas hidrógeno explosivo, que escapa durante la carga, puede causar la muerte o lesiones graves. Cargue la batería en una zona bien ventilada. Siempre mantenga la batería alejada de llamas descubiertas, chispas eléctricas, cigarrillos y encendedores. MANTENGA LAS BATERÍAS FUERA DEL ALCANCE DE LOS NIÑOS. (00065a)**

7. Si se va a cubrir la motocicleta, use una lona liviana que deje pasar el aire. Los materiales de plástico que no dejan pasar el aire favorecen la formación de condensación. No doble ni inserte las antenas debajo de la cubierta. Puede quitar las antenas (si están equipadas) o permitir que salgan de la cubierta.

## Sacar la motocicleta del almacenamiento

### ⚠ ADVERTENCIA

**El embrague con dificultad para desenganchar puede causar la pérdida del control lo que puede causar la muerte o lesiones graves. Después de períodos largos de almacenamiento y antes de poner en marcha el vehículo, coloque la transmisión en la marcha, desembrague y empuje la motocicleta hacia adelante y hacia atrás varias veces para asegurar el correcto desembrague. (00075a)**

### NOTA

*Quando los lubricantes han sido contaminados con agua, frecuentemente tienen una apariencia blanca lechosa. Antes de operar la motocicleta, siempre drene los lubricantes contaminados y vuelva a llenar con el lubricante Harley-Davidson correcto.*

1. Vea el cuidado correcto de la batería en MANTENIMIENTO Y LUBRICACIÓN > ACCESO A LA BATERÍA (Página 194). Carga e instalación de la batería.
2. Arranque el motor y déjelo funcionar hasta que alcance la temperatura normal de funcionamiento. Apague el motor.
3. Verifique el nivel de aceite de motor.

4. Verifique el nivel de lubricante de la transmisión.
5. Compruebe los controles para asegurarse de que funcionen correctamente. Opere los frenos delantero y trasero, el acelerador, el embrague y los cambios.
6. Compruebe la dirección haciendo girar los manillares a lo largo de su rango de operación total.

#### **▲ ADVERTENCIA**

**Asegúrese de que los neumáticos estén correctamente inflados, balanceados y sin daños, y de que tengan una adecuada banda de rodamiento. Inspeccione sus neumáticos regularmente y consulte un concesionario Harley-Davidson para el reemplazo. Conducir con los neumáticos excesivamente gastados, desbalanceados, inflados incorrectamente o dañados puede provocar una falla y afectar la estabilidad y maniobrabilidad, lo que podría ser la causa de muerte o de lesiones graves. (00014b)**

7. Compruebe la presión de los neumáticos. Vea la presión especificada en Tabla 14.

8. Compruebe el estado general de los neumáticos. Vea MANTENIMIENTO Y LUBRICACIÓN > NEUMÁTICO DE REPUESTO (Página 173).
9. Compruebe todo el equipo e interruptores eléctricos y también la luz de parada, las señales de giro y la bocina verificando su correcta operación.
10. Compruebe que no haya fugas de combustible, aceite o líquido de frenos.

#### **AVISO**

**Haga girar el motor varias veces para asegurarse de que no haya aceite en el cárter y de que todo el aceite haya sido bombeado de regreso al tanque de aceite. Pare el motor y vuelva a verificar el nivel de aceite. De lo contrario, se puede dañar el motor. (00071a)**

# NOTAS

---



## CUIDADO GENERAL Y LIMPIEZA

Limpie y proteja las superficies cosméticas de su motocicleta lo más a menudo posible para inhibir la formación de óxido y corrosión. Después de limpiar la motocicleta, pule e impermeabilice la motocicleta para crear una barrera de protección contra el clima y las sustancias fuertes.

Vea Tabla 35 y Tabla 36. Los productos de limpieza Harley-Davidson han sido probados extensivamente para su uso en las superficies de los vehículos y están formulados para ser compatibles entre sí. Consulte un concesionario Harley-Davidson para comprar los productos de limpieza recomendados.

### NOTA

- *Utilice los productos recomendados para el cuidado de las superficies. No use toallas de papel, telas de toalla, pañales de tela u otros materiales con fibras de nylon que pueden causar rayas finas en las superficies.*
- *Algunos acabados pintados y otras superficies se pueden rayar, si durante el lavado las superficies se raspan para quitar la arenilla, la suciedad o la mugre. Use toallas limpias y evite rozar los sedimentos sobre los acabados brillantes.*
- *Para reparar las superficies rayadas, consulte a un concesionario Harley-Davidson.*

### ▲ ADVERTENCIA

**Respete las advertencias en las etiquetas de los compuestos de limpieza. No seguir las advertencias puede causar la muerte o lesiones graves. (00076a)**

### ▲ ADVERTENCIA

**No lave los discos del freno con limpiadores que contengan cloro o silicona. Los limpiadores que contienen cloro y silicona pueden alterar la función del frenado y causar la muerte o lesiones graves. (00077a)**

### AVISO

**No utilice una lavadora a presión para limpiar la motocicleta. Usar una lavadora a presión puede dañar el equipo. (00489c)**

### AVISO

**El uso de productos abrasivos o de equipo motorizado para pulir causará daño cosmético permanente a los paneles de la carrocería. Use solamente los productos recomendados y técnicas indicadas en este manual para evitar dañar los paneles de la carrocería. (00245b)**

**Tabla 35. Productos recomendados de limpieza y cuidado**

PRODUCTO	NÚMERO DE PIEZA	PROPÓSITO	ESTRUC-TURA	PANELES DEL CUER-PO	RUE-DAS	ACABADO DENIM	OTRO
Jabón Sunwash® para motocicleta	93600023 (Mercado de EE. UU.) 93600077 (Mercado fuera de los EE. UU.)	Lave todas las superficies completamente con un guante para lavar. Sirve para reducir las manchas de agua dura cuando se lava una motocicleta en el sol.	Sí	Sí	Sí	Sí	
Limpiador Quick Wash	93600011 (16 oz) 93600012 (32 oz) (Mercado de EE. UU.) 93600071 (16 oz) (Mercado fuera de los EE. UU.)	Un lavado rápido para una motocicleta ligeramente sucia. Limpia todas las superficies, la acción de escurrido evita que queden manchas.	Sí	Sí	Sí	Sí	
Limpiador de insectos	93600022 (Mercado de EE. UU.) 93600075 (Mercado fuera de los EE. UU.)	Quita los insectos de las superficies de metal, de plástico o pintadas. También disponible como paños individuales (93600065).	Sí	Sí	Sí	Sí	

**Tabla 35. Productos recomendados de limpieza y cuidado**

PRODUCTO	NÚMERO DE PIEZA	PROPÓSITO	ESTRUC-TURA	PANELES DEL CUER-PO	RUE-DAS	ACABADO DENIM	OTRO
Pulidor y sellador Glaze	93600026 (Mercado de EE. UU.) 93600079 (Mercado fuera de los EE. UU.)	Pule los parabrisas, las superficies pintadas y el cromo.	Sí	Sí	Según corresponda	No	
Detallador Gloss	93600062 (Mercado de EE. UU.) 93600073 (Mercado fuera de los EE. UU.)	Proporciona alto brillo con protección UV. A diferencia de la cera, permite que el cromo respire. Bueno para los parabrisas. También disponible como paños individuales (93600066).	Sí	Sí	Sí	No	
Limpiador y pulidor en aerosol	93600029 (Mercado de EE. UU.) 93600084 (Mercado fuera de los EE. UU.)	Limpiador y retocador rápido en aerosol. Reduce la atracción estática al polvo. Funciona muy bien para eliminar los insectos.	Sí	Sí	Sí	No	

**Tabla 35. Productos recomendados de limpieza y cuidado**

PRODUCTO	NÚMERO DE PIEZA	PROPÓSITO	ESTRUC-TURA	PANELES DEL CUER-PO	RUE-DAS	ACABADO DENIM	OTRO	
Limpiador de ruedas y neumáticos	93600024 (Mercado de EE. UU.) 93600076 (Mercado fuera de los EE. UU.)	Limpia las ruedas, los neumáticos, las bandas blancas y los tubos de escape y silenciadores con recubrimiento negro. No lo utilice en las estructuras ni en las piezas anodizadas.	No	No	Sí	No		
Limpiador y brillo para cromo	93600031 (Mercado de EE. UU.) 93600082 (Mercado fuera de los EE. UU.)	Proporciona brillo a las superficies con chapa de cromo y limpia las superficies de aluminio cepillado o de acero inoxidable.	Según corresponda					
Pulidor para metal descubierto	93600028 (Mercado de EE. UU.) 93600083 (Mercado fuera de los EE. UU.)	Pule las superficies de aluminio pulido o acero inoxidable pulido que no tienen recubrimiento transparente.	Según corresponda					

**Tabla 35. Productos recomendados de limpieza y cuidado**

PRODUCTO	NÚMERO DE PIEZA	PROPÓSITO	ESTRUC-TURA	PANELES DEL CUER-PO	RUE-DAS	ACABADO DENIM	OTRO	
Reparación de rayaduras y marcas circulares	93600025 (Mercado de EE. UU.) 93600074 (Mercado fuera de los EE. UU.)	Elimina las rayaduras y marcas circulares finas.	Sí	Sí	No	No		
Limpiador de pintura Denim	93600064 (Mercado de EE. UU.) 93600078 (Mercado fuera de los EE. UU.)	Limpiador y pulidor para detalle rápido que no necesita agua.	Sí	Sí	Sí	Sí		
Paños limpiadores individuales para parabrisas	97406-10	Limpiador rápido de parabrisas en un paño conveniente de uso individual.	Sí	Sí	No	No	Parabrisas	
Protector de paredes laterales de neumáticos H-D Black	94628-05	Restaura el brillo de las paredes laterales de los neumáticos negros.	No	No	No	No	Neumáticos	
Protector Harley Preserve contra la corrosión del aluminio descubierto	99845-07	Controla la corrosión de las superficies de aluminio descubierto. También disponible como paños individuales (93600063).	Según corresponda					

**Tabla 35. Productos recomendados de limpieza y cuidado**

PRODUCTO	NÚMERO DE PIEZA	PROPÓSITO	ESTRUC-TURA	PANELES DEL CUER-PO	RUE-DAS	ACABADO DENIM	OTRO
Repelente de agua para el parabrisas	93600032 (Global)	Permite que el agua se forme en gotas y que se disipe del parabrisas.	No	No	No	No	Parabrisas
Protector para cuero	93600034 (Mercado de EE. UU.) 93600080 (Mercado fuera de los EE. UU.)	Proporciona resistencia a la intemperie y preserva los productos de cuero.	No	No	No	No	Artículos de cuero
Rejuvenecedor para cuero negro	93600033 (Mercado de EE. UU.) 93600081 (Mercado fuera de los EE. UU.)	Rejuvenece los productos de cuero negro para que tengan una apariencia completamente nueva.	No	No	No	No	Productos de cuero negro
Brillo para motor	93600002 (Mercado de EE. UU.) 93600068 (Mercado fuera de los EE. UU.)	Rejuvenece al acabado negro arrugado del motor.	No	No	No	No	Motores con acabado negro arrugado

**Tabla 35. Productos recomendados de limpieza y cuidado**

PRODUCTO	NÚMERO DE PIEZA	PROPÓSITO	ESTRUC-TURA	PANELES DEL CUER-PO	RUE-DAS	ACABADO DENIM	OTRO
Limpiador de marcas de botas	93600001 (Mercado de EE. UU.) 93600069 (Mercado fuera de los EE. UU.)	Limpia las marcas de las botas de los componentes cromados del escape.	No	No	No	No	Sistema de escape
Kit para cuidados durante los viajes	93600007	Productos de limpieza y cuidado de tamaño para viaje.	Sí	Sí	Sí	Sí	
Limpiador para asientos, alforjas y decoraciones	93600010 (Mercado de EE. UU.) 93600070 (Mercado fuera de los EE. UU.)	Limpia y acondiciona el vinilo, el cuero y el plástico. Para uso en los asientos, las alforjas, los fuselajes interiores y cualquier otra pieza decorativa.	No	No	No	No	Asientos, alforjas y piezas decorativas



**Tabla 35. Productos recomendados de limpieza y cuidado**

PRODUCTO	NÚMERO DE PIEZA	PROPÓSITO	ESTRUC-TURA	PANELES DEL CUER-PO	RUE-DAS	ACABADO DENIM	OTRO
Limpiador/protec-tor NOVUS 1	99837-94T	Limpia los parabrisas, las luces traseras y todos los plásticos. Resiste las hue-llas dactilares, el empañamiento, las manchas y repe-le el polvo.	No	No	No	No	Parabrisas
Pulidor de rayadu-ras NOVUS 2	99836-94T	Pulidor de rayaduras meno-res para parabrisas y plásti-cos. Aplique después del NOVUS 1.	No	No	No	No	Parabrisas

**Tabla 36. Productos recomendados para el cuidado de las superficies**

PRODUCTO	PIEZA Nº	DESCRIPCIÓN
Guante para lavar	94760-99	Guante absorbente de mezcla de lana para el lavado.
Almohadilla suave para detalla-do del vehículo	94790-01	Almohadilla suave para quitar los insectos y la suciedad sin rayar el acabado de la superficie.
Softstrips	94680-99	Para las superficies cilíndricas, tales como los manillares, las horquillas, las cubiertas de varilla de empuje y los rayos.
Softcloth	94656-98	Paño no absorbente para aplicar y pulir las superficies pintadas o el cromo usando el tratamiento para marcas circulares y rayaduras y el Harley Glaze.
Toalla suave de secado	94791-01	Toalla sintética extra absorbente para secado que no deja rayaduras. Hume-dezca la toalla y exprímala antes de utilizarla para obtener máxima absorción.
Secador de motocicleta Hog Blaster Harley-Davidson	94651-09	Sopla un chorro de aire tibio, seco y filtrado. Reduce las rayas y las manchas de agua.

**Tabla 36. Productos recomendados para el cuidado de las superficies**

<b>PRODUCTO</b>	<b>PIEZA Nº</b>	<b>DESCRIPCIÓN</b>
Cepillo para ruedas y rayos	43078-99	Cepillo con forma de cono para limpiar ruedas.
Paño de microfibra para detallado del vehículo	94663-02	Paño altamente absorbente para detallado del vehículo para pulir y sellar. No contiene fibras de nylon.
Grasa para detallado del vehículo	93600107	Gasas grandes de algodón para limpiar hendiduras y superficies detalladas.
Kit de cepillo de limpieza	94844-10	Kit de cepillo para el detallado de su motocicleta.
Cubeta y delantal para lavado de motocicletas H-D	94811-10	Cubeta para lavado, con delantal para poner sus materiales. Incluye un protector contra la arenilla.

## **PORTAEQUIPAJES**

Antes de lavar la motocicleta, asegúrese de que la puerta del portaequipajes esté cerrada firmemente con el pestillo enganchado.

El agua puede entrar en el portaequipajes si el pestillo de la puerta no está enganchado o si el agua está dirigida a la cerradura o al área del sello durante tiempo prolongado.

## **LAVAR LA MOTOCICLETA**

Solamente use los productos recomendados para la limpieza y cuidado. Vea Tabla 35 y Tabla 36.

### **NOTA**

*Al enjuagar y lavar, evite la caída de rocío directamente en las áreas de sellado de la radio, los altavoces, las alforjas, el*

*portaequipajes o el Tour-Pak (si están equipados). Evite rociar agua debajo de las cubiertas de las alforjas de cuero (si están equipadas).*

## **Preparación**

1. Permita que la motocicleta enfríe antes de enjuagarla o lavarla. Rociar agua sobre las superficies calientes puede dejar manchas de agua y depósitos minerales.
2. Enjuague la motocicleta de abajo hacia arriba.
3. Para despegar insectos secos o suciedad endurecida, permita que las superficies se remojen debajo de una toalla húmeda.

## Limpieza de las ruedas y los neumáticos

1. Limpie las superficies de las ruedas y los neumáticos. Evite salpicar polvo de frenos a las piezas cromadas o pintadas.
2. Aplique LIMPIADOR DE RUEDAS Y NEUMÁTICOS. Permita que el limpiador asiente durante un minuto.
3. Limpie la rueda con la ALMOHADILLA SUAVE PARA DETALLADO DEL VEHÍCULO o con el CEPILLO PARA RUEDAS Y RAYOS. Utilice SOFTSTRIPS para limpiar los rayos de la rueda. Limpie completamente todo el polvo de freno y los demás sedimentos de la rueda. El polvo de freno acumulado puede atrapar la humedad y la suciedad, los cuales causan la corrosión de la rueda.
4. Enjuague bien.

## Lavado de la motocicleta

### NOTA

*Vea la limpieza del cuero, de acabados Denim (mate), del parabrisas u otras superficies especiales en las instrucciones correspondientes en esta sección.*

1. Llene un cubo con agua limpia.
2. Llene con agua una CUBETA PARA LAVAR H-D y añada JABÓN SUNWASH PARA MOTOCICLETA, siguiendo las instrucciones que están en el paquete.

3. Remoje el GUANTE PARA LAVAR H-D en la solución SUNWASH. Lave todas las superficies de arriba hacia abajo.
4. Rocíe LIMPIADOR DE INSECTOS para quitar cualquier insecto.
5. Enjuague la motocicleta:
  - a. Enjuague de abajo hacia arriba.
  - b. Enjuague de arriba hacia abajo.

## Secado de la motocicleta

1. Seque las superficies de arriba hacia abajo utilizando una TOALLA SUAVE DE SECADO o un SECADOR DE MOTOCICLETA HOG BLASTER HARLEY-DAVIDSON. Evite usar cualquier tipo de aire forzado en los altavoces u otros componentes sensibles.
2. Empape una toalla en agua limpia y exprima el exceso. La toalla es más absorbente cuando está mojada.
3. Limpie toda la superficie del vehículo.
4. Repita según sea necesario hasta que la superficie esté completamente seca.

## Pulido y sellado

### NOTA

*Si la motocicleta tiene acabado Denim omita el procedimiento de pulido y sellado.*

1. Aplique PULIDOR Y SELLADOR GLAZE con un SOFTCLOTH o un PAÑO DE MICROFIBRA PARA DETALLADO DEL VEHÍCULO, siguiendo las instrucciones en el paquete.
2. Pula con un SOFTCLOTH.
3. Pula y selle las ruedas como se describe en CUIDADO Y LIMPIEZA > CUIDADO DE LA RUEDA (Página 222) para evitar la corrosión.

### NOTA

*Las ruedas de aluminio descubiertas no tienen un recubrimiento protector. Si no se tratan correctamente, las ruedas se corroen. Aplique PROTECTOR HARLEY PRESERVE CONTRA LA CORROSIÓN DEL ALUMINIO DESCUBIERTO cuando compre la motocicleta y, como mínimo, dos veces al año para evitar el daño cosmético de las ruedas de aluminio descubiertas.*

## Acabado de neumáticos

Aplique PROTECTOR DE PAREDES LATERALES DE NEUMÁTICOS H-D BLACK a los neumáticos, siguiendo las instrucciones del paquete.

## CUIDADO DEL ACABADO DE DENIM

Algunas motocicletas tienen acabado Denim (sin brillo o mate). El acabado Denim tiene cualidades diferentes a los acabados muy brillantes en todas las demás motocicletas Harley-Davidson. Al igual que el tejido dril, la pintura Denim se desgasta y marca con el tiempo y uso, lo que agrega carácter y personalidad al acabado de la motocicleta. Vea los productos recomendados en Tabla 35.

- Si se raya, la capa de color de la pintura se mella o marca y estas marcas no pueden borrarse.
- Si se pule, el acabado perderá lo mate y con el paso del tiempo será más brillante.

## Forma de limpiar

**Para las acumulaciones ligeras:** Use LIMPIADOR DE PINTURA DENIM y un SOFTCLOTH. Esto ayuda a eliminar las impresiones digitales y la suciedad liviana.

**Para acumulaciones más pesadas:** Use JABÓN SUNWASH PARA MOTOCICLETA y un GUANTE PARA LAVAR H-D

limpio o el limpiador Quick Wash. Enjuague completamente con agua limpia.

## CUIDADO DEL CUERO Y VINILO

### AVISO

**No use cloro ni detergentes que contengan cloro para limpiar alforjas, asientos, paneles del tanque o superficies pintadas. Hacerlo puede dañar el equipo. (00229a)**

- No use jabón común para limpiar artículos de cuero o piel. Podría secar o quitar los aceites del cuero.

El cuero, vinilo y otras superficies sintéticas deben limpiarse y tratarse periódicamente para mantener su apariencia y prolongar su vida útil. Limpie y trate esas superficies cada temporada o más frecuentemente en condiciones adversas.

Estas superficies no están diseñadas para estar expuestas a las inclemencias del clima durante períodos largos y deben protegerse con una cubierta contra la lluvia para asiento o una cubierta de almacenamiento para motocicleta Harley-Davidson (vendida por separado).

1. Use una aspiradora o sople para eliminar el polvo de la superficie.
2. Limpie completamente las superficies con el LIMPIADOR PARA ASIENTOS, ALFORJAS Y DECORACIONES siguiendo las instrucciones en la botella.

222 Cuidado y limpieza

3. Permita que el material seque natural y completamente a temperatura ambiente antes de aplicar otros productos al material. No use medios artificiales para secar el material rápidamente.
4. Solamente para el cuero, rejuvenezca la superficies negras desteñidas con REJUVENECEDOR PARA CUERO NEGRO y aplique PROTECTOR DE CUERO para impermeabilizar y preservar el cuero.

### NOTA

*Muchos accesorios y asientos Harley-Davidson están hechos de cuero tratado o no tratado o tienen insertos de cuero. Los materiales naturales sufren el paso del tiempo de manera diferente y requieren de un cuidado diferente comparado con los materiales hechos por el hombre. Los forros de los asientos y paneles hechos de cuero adquirirán “señas particulares”, tales como arrugas, con el paso del tiempo. El cuero es poroso y orgánico y cada producto de cuero adquirirá su propia forma de acuerdo al uso que tenga. Su producto de cuero adquirirá su propia forma y estilo por el sol, la lluvia y el tiempo. Esta maduración es natural y mejora la calidad especial de su motocicleta Harley-Davidson.*

## CUIDADO DE LA RUEDA

Las ruedas se pueden corroer o dañar cosméticamente si no se limpian, pulen y cuidan correctamente. La limpieza y sellado de las ruedas con el tratamiento correcto protegerá contra las picaduras, la corrosión, las manchas y la suciedad.

Harley-Davidson recomienda dar cuidado semanal a las ruedas. La corrosión de las ruedas no se considera un defecto de materiales o mano de obra.

**NOTA**

*Las ruedas de aluminio descubierto no tienen una capa protectora y se corroerán si no se tratan correctamente. Aplique PROTECTOR HARLEY PRESERVE CONTRA LA CORROSIÓN DEL ALUMINIO DESCUBIERTO cuando compre la motocicleta y, como mínimo, dos veces al año para*

*evitar el daño cosmético de las ruedas de aluminio descubierto.*

Mantenga las ruedas limpias de los químicos fuertes, los limpiadores de rueda con base ácida, la sal y el polvo acumulado de frenos. Después de lavar las ruedas con LIMPIADOR DE RUEDAS Y NEUMÁTICOS, use los productos de pulido y sellado en la Tabla 37, de acuerdo al tipo de ruedas que tenga su motocicleta.

**Tabla 37. Productos de pulido y sellado de rueda**

<b>RUEDAS</b>	<b>PRODUCTO</b>	<b>DESCRIPCIÓN</b>
Aluminio descubierto	PROTECTOR HARLEY PRESERVE™ CONTRA LA CORROSIÓN DEL ALUMINIO DESCUBIERTO	Crea un recubrimiento protector para las ruedas de aluminio descubierto para evitar la oxidación.
Aluminio o acero inoxidable pulido	PULIDOR PARA METAL DESCUBIERTO	Pulidor microabrasivo para renovar las ruedas pulidas. No lo use en el cromo.
	DETALLADOR GLOSS	Sella y protege contra los químicos fuertes, la sal y otros sedimentos para evitar la oxidación.
Anodizado (superficies pintadas gruesas)	PULIDOR Y SELLADOR GLAZE	Limpia la superficie, elimina las rayaduras finas y proporciona un sellador transpirable contra el ácido, los químicos, la sal y el polvo de frenos.
Cromadas	LIMPIADOR Y BRILLO PARA CROMO	Limpiador no abrasivo para dar brillo a las ruedas cromadas.
	DETALLADOR GLOSS	Sella y protege contra los químicos fuertes, la sal y otros sedimentos para evitar la oxidación.

## CUIDADO DEL PARABRISAS

### AVISO

Los parabrisas/ deflectores de viento de policarbonato requieren la atención y el cuidado adecuados su mantenimiento. Si no se mantiene el policarbonato correctamente, el parabrisas o el deflector del viento pueden dañarse. (00483e)

### AVISO

En los parabrisas Harley-Davidson debe utilizar solamente productos recomendados Harley-Davidson. No utilice sustancias químicas fuertes ni productos protectores contra la lluvia, que pueden causar daños, tales como opacidad o empañamiento, a la superficie del parabrisas. (00231c)

- Los limpiadores en polvo, abrasivos o alcalinos dañarán el cortavientos/parabrisas. Los limpiadores de ventanas con base de amoníaco causan efectos amarillentos permanentes en los parabrisas.
- No use el limpiador para parabrisas de las gasolineras, ya que puede dañar los acabados.

- No limpie bajo el sol caliente o a temperatura alta.

El parabrisas necesita cuidado especial. Harley-Davidson recomienda usar el LIMPIADOR DE PARABRISAS para limpiar su parabrisas. Vea los productos de limpieza recomendados en Tabla 35.

### NOTA

- *Utilice PULIDOR DE RAYADURAS NOVUS 2 para eliminar las rayaduras menores.*
  - *Para tratar el parabrisas con repelente de agua utilice el REPELENTE DE AGUA PARA EL PARABRISAS.*
  - *Cubra el parabrisas con un trapo limpio y mojado durante 15 a 20 minutos aproximadamente antes de lavarlo, para remover los insectos secos con mayor facilidad.*
1. Use jabón suave y agua tibia para lavar el parabrisas.
  2. Seque con una TOALLA SUAVE DE SECADO.

### NOTA

*Para minimizar las marcas circulares de limpieza, la motocicleta debe limpiarse cuando esté fría y estacionada en la sombra. Las marcas circulares tenues son normales y pueden ser más visibles en los parabrisas polarizados.*

## SOLUCIÓN DE PROBLEMAS: GENERAL

### ▲ ADVERTENCIA

La sección de solución de problemas del Manual del propietario es una guía para diagnosticar problemas. Lea el Manual de servicio antes de efectuar cualquier trabajo. Una reparación y/o mantenimiento incorrecto puede causar la muerte o lesiones graves. (00080a)

La siguiente lista de comprobación de posibles fallas de funcionamiento y sus causas probables le ayudará a mantener su motocicleta en buenas condiciones de funcionamiento. Más de una de estas condiciones pueden estar causando la falla y deben revisarse atentamente.

## MOTOR

### El arranque no funciona o no hace girar el motor

1. El interruptor de APAGADO/MARCHA del motor está en la posición APAGADO.
2. El interruptor de encendido no está ACTIVADO.
3. La batería está descargada o hay conexiones sueltas o corroídas (el solenoide traquetea).
4. La palanca del embrague no está apretada contra el manillar o la transmisión no está en neutro.

5. Fusible quemado.

### El motor gira pero no arranca

1. Tanque de combustible vacío.
2. Filtro de combustible obstruido.
3. Batería descargada o conexiones de los bornes de la batería sueltas o dañadas.
4. Bujías sucias.
5. Conexiones de cables de las bujías sueltas o en malas condiciones y en cortocircuito.
6. Cables o conexión(es) de cables sueltos o corroídos en la bobina o batería.
7. Bomba de combustible inoperante.
8. Fusible quemado.

### Arranque con dificultad

1. Bujías en malas condiciones, espacio libre incorrecto o bujías parcialmente sucias.
2. Cables de las bujías en malas condiciones y con fugas.
3. Batería casi descargada.
4. Conexión(es) suelta(s) de alambres o cables en uno de los bornes de la batería o en la bobina.

5. Aceite de motor demasiado espeso (operación de invierno).
6. Agua o suciedad en el sistema de combustible.
7. Bomba de combustible inoperante.

### **Arranca pero funciona irregularmente o falla**

1. Bujías en malas condiciones o parcialmente sucias.
2. Cables de las bujías en malas condiciones y con fugas.
3. Espacio libre de las bujías demasiado estrecho o demasiado amplio.
4. Batería casi descargada.
5. Cables dañados o conexión suelta en los bornes de la batería o bobinas.
6. Cortocircuito intermitente debido al aislamiento dañado del cable.
7. Agua o suciedad en el sistema de combustible.
8. Sistema de ventilación de combustible obstruido. Consulte un concesionario.
9. Uno o más inyectores sucios.

### **Una bujía se ensucia repetidamente**

1. Mezcla de combustible demasiado rica.

2. Bujía incorrecta.

### **Preencendido o detonación (golpea o suena)**

1. Combustible incorrecto.
2. Bujía incorrecta para el tipo de servicio.

### **Sobrecalentamiento**

1. Suministro de aceite insuficiente o el aceite no circula.
2. Residuo grueso de carbón producido por forzar el funcionamiento lento del motor. Consulte un concesionario.
3. Flujo insuficiente de aire sobre las culatas de los cilindros durante tiempos extendidos de marcha al ralentí o servicio durante desfiles.

### **Vibración excesiva**

1. Tuercas sueltas del eje de pivote de la horquilla trasera. Consulte un concesionario.
2. Pernos delanteros de montaje del motor sueltos. Consulte un concesionario.
3. Pernos de montaje de la transmisión al motor sueltos. Consulte un concesionario.
4. Estructura dañada. Consulte un concesionario.

5. Cadena delantera o los eslabones tensos como resultado de una lubricación insuficiente o correa muy desgastada.
6. Ruedas y/o neumáticos dañados. Consulte un concesionario.
7. Vehículo no alineado correctamente. Consulte un concesionario.
8. Amortiguador del cabezal de dirección desgastado o dañado. Consulte un concesionario.
9. Sujetadores sueltos de la varilla "Panhard". Consulte un concesionario.

### **El aceite de motor no está circulando (luz de presión de aceite encendida)**

1. Suministro de aceite insuficiente o diluido.
2. La alimentación de aceite está obstruida con hielo y sedimento en temperaturas heladas.
3. El cable del interruptor de la señal de aceite está a tierra o hay falla en el interruptor de señal. Consulte un concesionario.
4. Válvula de retención instalada incorrectamente o dañada. Consulte un concesionario.
5. Problema en la bomba de aceite. Consulte un concesionario.

## **SISTEMA ELÉCTRICO**

### **El alternador no carga**

1. Regulador sin conexión a tierra. Consulte un concesionario.
2. Cable flojo o dañado de la conexión a tierra del motor. Consulte un concesionario.
3. Cables flojos o dañados en el circuito de carga. Consulte un concesionario.

### **El nivel de carga del alternador está por debajo de lo normal**

1. Batería débil.
2. Uso excesivo de accesorios extras.
3. Conexiones sueltas o corroídas.
4. Períodos extensos de tiempo en marcha al ralentí o conducción a velocidad baja.

## **TRANSMISIÓN**

### **La transmisión hace los cambios con dificultad**

1. Varilla de cambios doblada. Consulte un concesionario.

## La transmisión se sale de la marcha

1. Mordazas de cambio gastadas en la transmisión. Consulte un concesionario.

## El embrague se desliza.

1. Controles del embrague mal ajustados. Consulte un concesionario.
2. Discos de fricción desgastados. Consulte un concesionario.
3. Insuficiente tensión del resorte del embrague. Consulte un concesionario.

## El embrague desliza o no se libera

1. Controles del embrague mal ajustados. Consulte un concesionario.
2. Guardacadena primario sobrellenado.
3. Discos del embrague deformados. Consulte un concesionario.

## El embrague vibra

1. Los discos de fricción o los discos de acero están desgastados o deformados. Consulte un concesionario.

## FRENOS

### Los frenos no presionan normalmente

1. Poco líquido en la bomba de frenos. Consulte un concesionario.
2. Burbujas de aire en la línea del freno. Consulte un concesionario.
3. Pistón de la bomba de frenos o de rueda desgastado. Consulte un concesionario.
4. Pastillas del freno contaminadas con grasa o aceite. Consulte un concesionario.
5. Pastillas del freno muy desgastadas. Consulte un concesionario.
6. Disco de freno muy desgastado o deformado. Consulte un concesionario.
7. El freno deja de presionar debido a la acumulación de calor. Frenado excesivo o arrastre de las pastillas del freno. Consulte un concesionario.
8. Arrastre del freno. Juego libre insuficiente de la palanca manual. Consulte un concesionario.

## **El freno de estacionamiento no funciona con normalidad**

1. Pastillas de freno trasero ligeramente desgastadas. Ajuste el freno de estacionamiento.
2. Pastillas del freno trasero muy desgastadas. Consulte un concesionario.

## **MOTOR DE LA MARCHA ATRÁS**

### **El motor de marcha atrás no funciona/no se puede habilitar**

1. El vehículo no ha arrancado o el vehículo no está en neutro.
2. El disyuntor del circuito del motor de marcha atrás está abierto/disparado.
3. Fusible de accesorios abierto.



# NOTAS

---



## PIEZAS Y ACCESORIOS ORIGINALES PARA VEHÍCULOS DE MOTOR

Visite a su concesionario Harley-Davidson para obtener una copia del catálogo de piezas y accesorios genuinos para motor o vaya a [www.harley-davidson.com](http://www.harley-davidson.com) para ver los miles de accesorios genuinos para motor que están disponibles para las motocicletas Harley-Davidson.

El sitio Web incluye las siguientes herramientas y recursos para añadir accesorios y personalizar su motocicleta.

### Catálogo en línea

El catálogo completo de piezas y accesorios genuinos para motor está disponible en línea en formato PDF. El catálogo incluye cientos de páginas de accesorios y productos Harley-Davidson para el mantenimiento. Para ver las piezas funcionales, vea el catálogo de piezas de competencia Screamin' Eagle Pro Racing.

### Compre para su motocicleta

Vea las categorías de los accesorios y opciones disponibles específicamente para su motocicleta. Vea las descripciones de productos, los precios, la adaptación y las hojas de instrucciones en línea de muchos de los productos disponibles.

### Personalizador

Cambie el diseño de su motocicleta virtualmente con piezas y accesorios usando el Personalizador. Esta herramienta le permite experimentar con diferentes combinaciones de accesorios y colores y le muestra cómo se vería su motocicleta con los accesorios instalados. Usted fácilmente puede crear un listado personalizado de accesorios que puede imprimir para su concesionario.

### Taller de adaptación

Aprenda cómo personalizar su motocicleta de acuerdo con su personalidad. Vea cómo el hacer cambios a la suspensión, el asiento, los manillares o los controles de pie puede mejorar la ergonomía y comodidad de su motocicleta.

### Asientos personalizados

Cree un asiento personalizado usando diseños, colores y materiales texturizados seleccionados. Las especificaciones del asiento personalizado se pueden imprimir fácilmente para su concesionario.

## COBERTURA PERSONALIZADA

### Añada accesorios a su vehículo nuevo

Harley-Davidson está ofreciendo una oportunidad limitada para comprar accesorios nuevos y que sean instalados en

un concesionario autorizado Harley-Davidson y recibir la garantía limitada extendida con la cobertura Custom, en vez de la garantía estándar de 12 meses otorgada después de la compra de mostrador de piezas y accesorios.

- La garantía limitada para las piezas Genuine Harley-Davidson Motor Parts y los accesorios Genuine Harley-Davidson Motor Accessories elegibles y *certificados para uso en las calles* tendrá vigencia simultánea con el plazo restante de la garantía de la motocicleta de 24 meses otorgada por el fabricante.
- Visite un concesionario autorizado Harley-Davidson dentro del plazo de 60 días para cumplir con los requisitos para la cobertura Custom.
- Las piezas y accesorios deben ser comprados e instalados donde un concesionario autorizado Harley-Davidson para cumplir con los requisitos para la cobertura Custom.

- Visite a cualquier concesionario autorizado Harley-Davidson tan a menudo como desee durante los 60 días después de la compra para seleccionar, comprar e instalar los accesorios.

Conduzca, individualice, personalice. Aproveche hoy esta oferta de la garantía limitada extendida con la cobertura Custom para personalizar su motocicleta.

#### NOTA

*Los clientes tienen 60 días después de la compra de la motocicleta para participar en la oferta de la garantía limitada extendida con la cobertura Custom. Las piezas y accesorios deben ser comprados e instalados donde un concesionario autorizado Harley-Davidson. Las piezas y accesorios comprados por Internet no son elegibles. Para encontrar el concesionario autorizado Harley-Davidson más cercano, visite el Localizador de concesionarios en [www.harley-davidson.com](http://www.harley-davidson.com).*



## GARANTÍA Y MANTENIMIENTO

Este Manual de propietario contiene la nueva garantía de motocicleta limitada y registro de mantenimiento del propietario.

Es tu responsabilidad como propietario seguir el programa de mantenimiento en los intervalos de kilometraje especificados en el Manual del propietario. Todos los servicios de mantenimiento especificado deben realizarse para mantener válida la garantía limitada.

Algunos países, estados u otros lugares pueden solicitar que todos los servicios y el mantenimiento regular sea realizado por un distribuidor autorizado de Harley-Davidson para que la garantía limitada permanezca vigente. Consulte con tu concesionario autorizado de Harley-Davidson para requisitos locales.

1. Haz una cita con un concesionario de Harley-Davidson para hacer la primera inspección y el servicio 1.600 km (1000 mi) y tan pronto como sea posible apenas se te presente cualquier problema.
2. Lleva este manual del propietario cuando visites tu distribuidor autorizado de Harley-Davidson para que inspeccionen y revisen tu motocicleta.

3. Haz que el técnico del concesionario firme el registro de mantenimiento en el Manual del propietario con el intervalo de kilometraje adecuado. Estos registros deben conservarse por el propietario como prueba de mantenimiento.
4. Archiva los recibos que cubran cualquier piezas, servicio o mantenimiento realizado.

Estos registros deben transferirse a cada propietario posterior.

Uso solo piezas y accesorios de Harley-Davidson que han sido diseñados, probados y aprobados para su modelo y motocicleta del año modelo.

El uso de piezas de rendimiento del mercado de ciertos fabricantes puede anular la totalidad o partes de su garantía limitada. Consulte un concesionario autorizado Harley-Davidson para más información.

Los concesionarios autorizados de Harley-Davidson son de propiedad y operación independientes y pueden vender piezas y accesorios que Harley-Davidson no haya fabricado o aprobado para su uso en tu motocicleta. Por lo tanto, debe comprender que Harley-Davidson no es ni puede ser responsable de la calidad, idoneidad o seguridad de cualquier modificación, accesorio o diseño que no sea de Harley-Davidson, incluida la mano de obra, que puede ser vendida y / o instalada por personal autorizado de Harley-Davidson.

## KEEPING IT ALL HARLEY-DAVIDSON

Las piezas Genuine Harley-Davidson son fabricadas y probadas específicamente para ser utilizadas en su motocicleta. Insista que su concesionario autorizado Harley-Davidson use solamente piezas y accesorios de repuesto genuinos Harley-Davidson, para mantener intactas su motocicleta y su garantía limitada Harley-Davidson.

### NOTA

*La instalación de piezas para uso fuera de la carretera o para competencias para mejorar su rendimiento puede anular toda o parte de la garantía limitada de su motocicleta nueva. Vea los detalles en la garantía limitada de la motocicleta Harley-Davidson en este manual o consulte un concesionario autorizado Harley-Davidson.*

### AVISO

**Es posible que el sistema de carga del vehículo se sobrecargue al añadir demasiados accesorios eléctricos. Si los accesorios eléctricos combinados que funcionan a la vez consumen más corriente eléctrica que los que el sistema de carga del vehículo puede suministrar, el consumo eléctrico puede hacer descargar la batería y dañar el sistema eléctrico del vehículo. (00211d)**

## CONTROLES DE EMISIONES EVAPORATIVAS EN CALIFORNIA Y MERCADOS INTERNACIONALES SELECTOS: MODELOS 2013

Todas las nuevas motocicletas Harley-Davidson 2013 vendidas en el estado de California y en algunos mercados internacionales están equipadas con un sistema de control de emisiones por evaporación. Este sistema está diseñado para cumplir con los reglamentos CARB y locales vigentes en el momento de la fabricación.

El sistema requiere una cantidad reducida de mantenimiento. Se requiere una inspección periódica para asegurarse de que las mangueras estén correctamente enrutadas, no retorcidas o bloqueadas y que todos los accesorios estén asegurados. También deben revisarse los herrajes de montaje periódicamente para verificar su acoplamiento.

## GARANTÍA/INFORMACIÓN DE SERVICIO

Cualquier distribuidor autorizado de Harley-Davidson es responsable de proporcionar el trabajo de reparación de la garantía en su motocicleta. El hecho de que un concesionario realice las reparaciones en garantía no crea una relación de agencia entre Harley-Davidson Motor Company y el concesionario autorizado. Si tienes alguna pregunta sobre obligaciones de garantía, comunícate con tu distribuidor autorizado de Harley-Davidson.

Para trabajo de servicio normal o garantía bajo las condiciones anteriores, puedes obtener el nombre y ubicación de su concesionario Harley-Davidson autorizado más cercano en Estados Unidos llamando al 800-258-2464 (E.E.U.U. solamente). Para encontrar distribuidores en todo el mundo, ver [www.harley-davidson.com](http://www.harley-davidson.com).

## **DOCUMENTACIÓN REQUERIDA PARA MOTOS IMPORTADAS**

Si una motocicleta Harley-Davidson es importada a Estados Unidos, se requiere de documentación adicional para optar por la garantía limitada de Harley-Davidson de los Estados Unidos. Un concesionario Harley-Davidson puede proveer el formulario que explica los requisitos.

## **INFORMACIÓN DE CONTACTO DEL PROPIETARIO**

Si usted cambia su dirección actual, vende su motocicleta o compra una motocicleta Harley-Davidson usada, consulte un concesionario autorizado Harley-Davidson para actualizar su información de contacto del propietario.

Esto proporcionará a Harley-Davidson un registro exacto (como lo exige la ley en algunos países) y permitirá que la compañía le notifique en el caso de un llamado a reparación o de un programa de producto.

Los derechos y beneficios otorgados a usted y las obligaciones de Harley-Davidson como se estipulan en este documento son separados y distintos de todos los derechos y deberes estipulados en un contrato de servicio que usted pueda haber adquirido de un concesionario y/o una compañía de seguros de terceros. Harley-Davidson no autoriza a ninguna entidad para que extienda las obligaciones de la garantía relacionadas con su motocicleta ni con esta garantía limitada.

Cuando actualice su información de contacto, su concesionario autorizado Harley-Davidson necesitará su número de identificación del vehículo (VIN), el kilometraje del odómetro y la fecha de transferencia del vehículo (si corresponde).

## **PREGUNTAS E INQUIETUDES**

Si tiene preguntas o dudas con respecto al rendimiento de su motocicleta o a la aplicación de la garantía limitada descrita aquí o no está satisfecho con el servicio que está recibiendo en un concesionario autorizado Harley-Davidson, haga lo siguiente:

1. Comuníquese con el concesionario vendedor y/o de servicio y hable con el Gerente de ventas y/o de servicio.

2. Su inquietud no es solventada a su satisfacción por el concesionario, comuníquese con el Centro de contactos comerciales Harley-Davidson, enviando su duda por correo a la siguiente dirección o llamando al número de teléfono indicado a continuación.

Las leyes estatales de garantías en EE. UU., a las que se refiere comúnmente como leyes antifraude, le pueden proporcionar ciertos derechos que no se mencionan específicamente aquí. En la medida permitida por su estado, Harley-Davidson requiere que usted primer envíe una notificación por escrito a Harley-Davidson de cualquier defecto

o incumplimiento de la garantía que usted haya tenido con su motocicleta. Harley-Davidson agradece la oportunidad de investigar sus dudas y restaurar su satisfacción en su motocicleta al hacer las reparaciones necesarias de acuerdo con los términos de la declaración de la garantía limitada. Harley-Davidson solicita que usted envíe su queja al Centro de contactos comerciales Harley-Davidson.

- Harley-Davidson Motor Company Attention: Harley-Davidson Enterprise Contact Center P.O. Box 653 Milwaukee, Wisconsin 53201, EE. UU. 800 258-2464 (EE. UU. solamente) +1 414 343-4056



## **GARANTÍA LIMITADA DE LA MOTOCICLETA HARLEY-DAVIDSON DE 2013**

### **24 meses/kilometraje (millaje) ilimitado**

Harley-Davidson garantiza para cualquier motocicleta / sidecar nuevo de Harley-Davidson 2013 que un concesionario autorizado de Harley-Davidson reparará o reemplazará sin cargo las piezas que se encuentran, en uso normal, como defectuosas en los materiales de fábrica o en la mano de obra. Dicha reparación o reemplazo de piezas será obligación única de Harley-Davidson y su único recurso bajo esta garantía limitada.

NO HAY NINGUNA OTRA GARANTÍA EXPRESA (QUE NO SEAN LAS EMISIONES SEPARADAS Y LAS GARANTÍAS LIMITADAS DE RUIDO) EN LA MOTOCICLETA / SIDECAR. Cualquier garantía implícita de comerciabilidad o adaptabilidad para un propósito en particular está limitada a la duración de la garantía expresa, o a la duración estipulada en las leyes de garantía de su estado, la que sea más corta. La garantía implícita no se transfiere a compradores o compradores posteriores.

Algunos estados no permiten las limitaciones del término de una garantía implícita por lo que la limitación anterior puede no aplicarse a usted.

EN LA MEDIDA MÁXIMA PERMITIDA POR LA LEY, NI HARLEY-DAVIDSON NI SUS DISTRIBUIDORES AUTORIZADOS SERÁN RESPONSABLES POR LA PÉRDIDA DE TIEMPO, INCONVENIENCIA, PÉRDIDA DE USO DE MOTOCICLETA/SIDECAR, PÉRDIDAS COMERCIALES U OTROS DAÑOS AISLADOS O CONSECUTIVOS.

Algunos estados no permiten la exclusión o limitación de los daños incidentales o consiguientes, por lo que la limitación o exclusión anterior puede no ser aplicable a usted.

Esta garantía limitada le otorga derechos legales específicos y usted puede tener otros derechos que varían de estado a estado.

Los siguientes términos y condiciones se aplican a esta garantía limitada:

### **Duración**

1. La duración de esta garantía limitada es de veinticuatro meses, comenzando desde lo que ocurra primero (a) la fecha de compra inicial y la entrega de un distribuidor autorizado de Harley-Davidson, o (b) el tercer aniversario del último día del año modelo de la motocicleta/sidecar. El concesionario autorizado Harley-Davidson enviará electrónicamente el formulario de registro de venta y garantía para comenzar el período de garantía limitada.

2. Cualquier pieza no vencida de esta garantía expresa limitada se transferirá a los propietarios subsiguientes, luego de la reventa de la motocicleta/sidecar durante el período de garantía limitada.

## Obligaciones del propietario

Para obtener el servicio de garantía, devuelve tu motocicleta / sidecar por tu cuenta dentro del período de garantía limitada a un distribuidor autorizado. El distribuidor autorizado de Harley-Davidson debe poder proporcionar el servicio de garantía durante el horario laboral normal y tan pronto como sea posible, según la carga de trabajo del departamento de servicio del distribuidor autorizado y la disponibilidad de las piezas necesarias.

## Exclusiones

Esta garantía limitada no se aplicará a la motocicleta/sidecar si ocurre algo como:

1. No se haya utilizado o mantenido según se especifica en el Manual del propietario.
2. Que haya sido abusada, descuidada, maltratada, almacenada incorrectamente, o usada “fuera de la carretera” o usada en carreras o competencias de cualquier tipo.
3. Que no se fabrica para cumplir con las leyes del mercado para la cual fue registrada.

4. Que tiene partes instaladas fuera de la carretera o de competición para mejorar el rendimiento, o tiene otras modificaciones no aprobadas (incluso si estas modificaciones incluyen piezas y accesorios genuinos de Harley-Davidson que no están aprobados para su uso en tu motocicleta). Estas modificaciones pueden anular la totalidad o parte de su nueva garantía limitada de motocicleta / sidecar. Consulte un concesionario autorizado Harley-Davidson para más información.
5. Actos de Dios, guerra, disturbios, insurrección, desastres naturales, que incluyen, entre otros, contaminación nuclear, rayos, incendios forestales, tormentas de polvo, tormentas de granizo, tormentas de hielo, terremotos, inundaciones u otras circunstancias fuera del control de Harley-Davidson.
6. Que haya tenido un accidente, una colisión, una caída o un golpe.

## Otras limitaciones

Esta garantía no cubre:

1. Piezas y mano de obra para el mantenimiento normal según lo recomendado en el Manual del propietario, o el reemplazo de piezas debido al desgaste normal, incluido, entre otros, los siguientes: neumáticos, lubricación, cambio de aceite y cambio de filtro, limpieza del sistema de combustible, mantenimiento de la batería, puesta a punto del motor, bujías, freno, embrague y ajuste y reemplazo de la cadena/correa.
2. Los asuntos cosméticos que ocurran como resultado del abuso por el propietario, falta de mantenimiento correcto o condiciones ambientales (excepto los asuntos que sean el resultado de defectos en materiales de fábrica o mano de obra que están cubiertos por esta garantía limitada durante el plazo de la garantía limitada).
3. Cualquier condición cosmética que exista en el momento de la entrega de la venta al detalle que no haya sido documentada por el concesionario vendedor autorizado Harley-Davidson antes de la venta al detalle.
4. Defectos o daños a la motocicleta / sidecar causados por alteraciones fuera de las especificaciones de fábrica de Harley-Davidson o causados por alteraciones o el uso de piezas o accesorios no aprobados por Harley-Davidson.
5. Daños causados por la instalación o el uso de componentes que no son de Harley-Davidson, incluso los instalados por un concesionario autorizado, que hacen que falle una pieza de Harley-Davidson. Los ejemplos incluyen, pero no se limitan a, componentes o software de tren motriz que mejoran el rendimiento, sistemas de escape, neumáticos no aprobados, kits de descenso, manubrios, complementos conectados al sistema eléctrico de fábrica, etc.

### **Importante: Lea cuidadosamente**

1. Los concesionarios autorizados Harley-Davidson son de propietarios y administración independientes y pueden vender productos que no son Harley-Davidson. Debido a esto, HARLEY-DAVIDSON NO ES RESPONSABLE POR LA SEGURIDAD, CALIDAD O UTILIDAD DE CUALQUIER PIEZA, ACCESORIO O MODIFICACIÓN DE DISEÑO QUE NO SEA HARLEY-DAVIDSON, INCLUYENDO, PERO NO LIMITADA, LA MANO DE OBRA QUE PUEDA SER VENDIDA Y/O INSTALADA POR CONCESIONARIOS AUTORIZADOS HARLEY-DAVIDSON.

2. Esta garantía limitada es un contrato entre usted y Harley-Davidson. Es separada y aparte de cualquier garantía que pueda recibir o comprar de un concesionario autorizado Harley-Davidson. Un distribuidor autorizado de Harley-Davidson no está autorizado a alterar, modificar o de ninguna manera cambiar los términos y condiciones de esta garantía limitada.
3. Cualquier trabajo de garantía o reemplazo de piezas aprobados por Harley-Davidson no imposibilitará que Harley-Davidson después se base en cualquier exclusión cuando corresponda.
4. Harley-Davidson y sus distribuidores se reservan el derecho de modificar o dar servicio a motocicletas diseñadas y fabricadas por Harley-Davidson en cualquier momento sin incurrir en ninguna obligación adicional de realizar la misma modificación o cambio a una motocicleta que se haya fabricado y vendido anteriormente. Harley-Davidson se reserva el derecho de proporcionar reparaciones después de la garantía, realizar campañas de reparación, ofrecer reparaciones de buena fe o para la satisfacción del cliente o extender la cobertura de la garantía de ciertas motocicletas a su absoluta discreción. Dichas reparaciones o extensiones de la cobertura de la garantía de ninguna manera obligan a Harley-Davidson a proporcionar acomodaciones similares a otros propietarios o a motocicletas parecidas. Ocasionalmente Harley-Davidson puede ofrecer un programa especial de ajuste para pagar todo o parte del costo de ciertas reparaciones que estén fuera de los términos de su garantía limitada. Consulta con tu distribuidor para saber si dichos programas están disponibles para ti. Su estado puede prohibir este tipo de oferta, en cuyo caso, no estarán disponibles para usted.

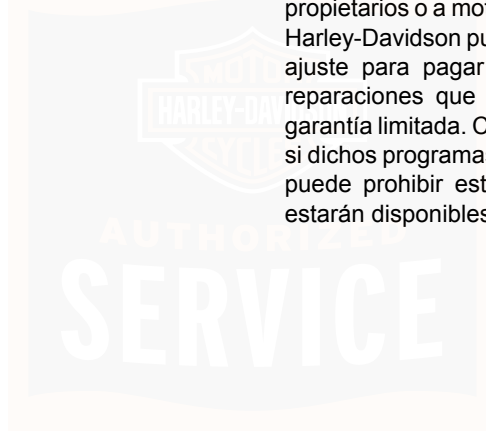

5. El hecho de que una pieza tenga la etiqueta o sea de marca Harley-Davidson no necesariamente la hace apropiada ni la garantiza para la marca y modelo de su motocicleta. El uso de piezas no diseñadas y probadas para tu motocicleta puede tener consecuencias negativas en el rendimiento de tu motocicleta y puede crear condiciones no cubiertas por la garantía limitada de fábrica.



# NOTAS

---



## GARANTÍA LIMITADA DE LA RADIO DE 2013

Harley-Davidson garantiza que su radio Harley-Davidson estará libre de defectos en materiales de fábrica y mano de obra, con uso y servicio normales, durante un período de veinticuatro (24) meses empezando desde la primera de (a) la fecha de la compra inicial al detalle de la motocicleta/sidecar en que está instalada la radio o (b) el tercer aniversario del último día del modelo del año de la motocicleta/sidecar en que está instalada la radio. Cualquier porción que no haya vencido de esta garantía limitada se puede transferir a propietarios subsiguientes, al revender la motocicleta/sidecar durante el período de garantía limitada. Si la motocicleta/sidecar fue usada como una motocicleta de demostración o de la compañía, puede ser que el período de la garantía limitada ya haya comenzado y/o terminado antes de la venta inicial al detalle. Consulte un concesionario autorizado Harley-Davidson para más información.

Esta garantía limitada no cubre defectos o daños causados por abuso, uso incorrecto o instalación incorrecta ni ninguna radio en una motocicleta/sidecar que haya sido registrada con Harley-Davidson como vehículo de coleccionista. Consulte un concesionario autorizado Harley-Davidson para más información.

Para obtener el servicio de garantía, devuelva su motocicleta/sidecar con el sistema de sonido intacto, a su

propio costo, dentro del período de garantía limitada, a un concesionario autorizado Harley-Davidson. Los concesionarios autorizados Harley-Davidson deben poder proporcionarle el servicio de garantía durante las horas normales de comercio y tan pronto como sea posible, dependiendo de la carga de trabajo del departamento de servicio del concesionario y la disponibilidad de las piezas necesarias.

El remedio por el incumplimiento de esta garantía se limita expresamente a la reparación o reemplazo (**el cual puede incluir un radio de reemplazo restaurado**), sin cargo por piezas y mano de obra, de cualquier pieza que tenga defecto Y NO SE EXTIENDE A LA RESPONSABILIDAD POR DAÑOS, COSTOS O GASTOS CONSIGUIENTES INCLUYENDO LA PÉRDIDA DE TIEMPO, INCONVENIENTES O PÉRDIDA DE USO DEL VEHÍCULO QUE SEA RESULTADO DE CUALQUIER PIEZA QUE TENGA DEFECTO.

NO EXISTE OTRA GARANTÍA EXPRESA SOBRE LA RADIO. CUALQUIER GARANTÍA IMPLÍCITA RELACIONADA CON ESTA RADIO INCLUYENDO GARANTÍAS DE COMERCIALIZACIÓN O ADAPTABILIDAD PARA UN PROPÓSITO EN PARTICULAR ESTÁ EXPRESAMENTE LIMITADA A LA DURACIÓN DE ESTA GARANTÍA LIMITADA .

EN LA MAYOR MEDIDA PERMITIDA POR LA LEY, HARLEY-DAVIDSON Y SUS CONCESIONARIOS

Garantía limitada de la Radio 243

AUTORIZADOS NO SON RESPONSABLES POR LA PÉRDIDA DE TIEMPO, INCONVENIENCIA, PÉRDIDA DE USO DE LA MOTOCICLETA, PÉRDIDA COMERCIAL, NI POR CUALQUIER OTRO DAÑO INCIDENTAL O CONSIGUIENTE.

Algunos estados no permiten la exclusión o limitación de los daños incidentales o consiguientes, por lo que la limitación o exclusión anterior puede no ser aplicable a usted.

## Otros derechos

Esta garantía limitada le otorga derechos legales específicos y usted puede tener otros derechos que varían de estado a estado.



## INTERVALOS REGULARES DE SERVICIO

Vea Tabla 38. Es necesario realizar el mantenimiento regular a los intervalos especificados para ayudar a mantener su motocicleta Harley-Davidson nueva operando al nivel óptimo y para mantener vigente la garantía limitada de su motocicleta nueva. Su concesionario autorizado Harley-Davidson sabe la mejor manera de dar servicio a su motocicleta con métodos y equipos aprobados de fábrica, asegurándole trabajo exacto y competente.

Algunos artículos de mantenimiento se deben realizar, como mínimo, una vez por año, como se especifica; aunque no se haya llegado al siguiente intervalo de kilometraje (millaje). En condiciones severas de conducción es posible que sea necesario realizar algunos artículos de mantenimiento más frecuentemente. Vea las notas en Tabla 38.

### NOTA

- *El uso de piezas y procedimientos de servicio que no sean piezas y procedimientos aprobados por Harley-Davidson puede anular la garantía limitada. Cualquier alteración de los componentes del sistema emisiones, tales como la admisión y el sistema de escape, puede violar las leyes locales de vehículos motorizados.*

- *Algunos países como Brasil pueden requerir que todo el mantenimiento regular sea realizado por un concesionario autorizado Harley-Davidson para que su garantía limitada siga vigente. Compruébelo con su concesionario autorizado Harley-Davidson.*
- *Algunos países como Brasil pueden requerir que se realicen pasos adicionales anuales (o semestrales) de mantenimiento regular para mantener vigente su garantía limitada y/o cumplir con los reglamentos de vehículos. Compruébelo con su concesionario autorizado Harley-Davidson y verifique los requisitos locales en los reglamentos de motocicletas de su país.*
- *Después de completar el intervalo de servicio final en Tabla 38, repita la programación de servicio empezando en el intervalo de 8.000 km (5000 mi).*

### ▲ ADVERTENCIA

**Realice las operaciones de servicio y mantenimiento como se indica en la tabla de intervalos regulares de servicio. La falta de un mantenimiento periódico en los intervalos recomendados, puede perjudicar el manejo seguro de su motocicleta, lo que puede causar la muerte o lesiones graves. (00010a)**

**▲ ADVERTENCIA**

Si usted maneja su motocicleta en condiciones adversas (temperaturas muy bajas o muy altas, ambientes polvorientos, rutas en malas condiciones, agua estancada, etc.), debe realizar los intervalos de mantenimiento periódico más frecuentemente para asegurar la operación segura de su motocicleta. La falta de mantenimiento de su motocicleta puede causar la muerte o lesiones graves. (00094a)

**Tabla 38. Intervalos regulares de servicio: Modelos Trike de 2013**

ELEMENTO AL QUE SE PROPORCIONÓ SERVICIO	PROCEDIMIENTO	1600 km 1000 mi	8000 km 5000 mi	16 000 km 10 000 mi	24 000 km 15 000 mi	32 000 km 20 000 mi	40 000 km 25 000 mi	48 000 km 30 000 mi	56 000 km 35 000 mi	64 000 km 40 000 mi	72 000 km 45 000 mi	80 000 km 50 000 mi	NOTAS
Aceite y filtro del motor	Reemplazo	X	X	X	X	X	X	X	X	X	X	X	3, 8
Líneas de aceite y sistema de frenos	Inspección para detectar, contacto o abrasión	X	X	X	X	X	X	X	X	X	X	X	1, 3
Depurador de aire	Inspección, dar servicio según sea necesario		X	X	X	X	X	X	X	X	X	X	8
Neumáticos	Comprobación de la presión e inspección de la banda de rodamiento	X	X	X	X	X	X	X	X	X	X	X	3
Lubricante del guardacadena primario	Reemplazo	X		X		X		X		X		X	8
Lubricante de la transmisión	Reemplazo	X				X				X			8

**Tabla 38. Intervalos regulares de servicio: Modelos Trike de 2013**

ELEMENTO AL QUE SE PROPORCIONÓ SERVICIO	PROCEDIMIENTO	1600 km 1000 mi	8000 km 5000 mi	16 000 km 10 000 mi	24 000 km 15 000 mi	32 000 km 20 000 mi	40 000 km 25 000 mi	48 000 km 30 000 mi	56 000 km 35 000 mi	64 000 km 40 000 mi	72 000 km 45 000 mi	80 000 km 50 000 mi	NOTAS
Embrague	Comprobación del ajuste	X	X	X	X	X	X	X	X	X	X	X	1, 8
Correa de propulsión y rueda(s) dentada(s)	Inspección, ajuste de la correa trasera	X	X	X	X	X	X	X	X	X	X	X	1
Aisladores de la rueda dentada trasera	Inspección para detectar desgaste					X				X			1
Controles del freno y del embrague	Comprobación y lubricación	X	X	X	X	X	X	X	X	X	X	X	1
Freno de estacionamiento	Inspección, ajuste	X	X	X	X	X	X	X	X	X	X	X	1
Líneas y dispositivos de conexión de combustible	Inspección para detectar, contacto o abrasión	X	X	X	X	X	X	X	X	X	X	X	1, 3
Elemento del filtro de combustible		Reemplace cada 160.000 km (100000 mi).											1
Líquido de frenos	Inspección de la mirilla	X	X	X	X	X	X	X	X	X	X	X	4
Pastillas y discos de freno	Inspección para detectar desgaste	X	X	X	X	X	X	X	X	X	X	X	
Bujías	Reemplazo							X					9
Equipo e interruptores eléctricos	Comprobación de funcionamiento	X	X	X	X	X	X	X	X	X	X	X	
Horquillas delanteras	Reconstrucción											X	1, 6
Cojinetes del cabezal de dirección	Lubricación	X		X		X		X		X			
Cojinetes del cabezal de dirección	Ajuste						X					X	1, 2

**Tabla 38. Intervalos regulares de servicio: Modelos Trike de 2013**

ELEMENTO AL QUE SE PROPORCIONÓ SERVICIO	PROCEDIMIENTO	1600	8000	16 000	24 000	32 000	40 000	48 000	56 000	64 000	72 000	80 000	NOTAS
		km 1000 mi	km 5000 mi	km 10 000 mi	km 15 000 mi	km 20 000 mi	km 25 000 mi	km 30 000 mi	km 35 000 mi	km 40 000 mi	km 45 000 mi	km 50 000 mi	
Amortiguador hidráulico de la dirección	Inspección de fugas, funcionamiento parejo de la acción de amortiguación y par de torsión del sujetador de montaje	X	X	X	X	X	X	X	X	X	X	X	5
Suspensión de aire	Comprobación de la presión, funcionamiento y fugas	X	X	X	X	X	X	X	X	X	X	X	1, 8
Puerta de combustible, portaequipajes Tour-Pak (si está equipado)	Lubricación de bisagras y pestillos	X	X	X	X	X	X	X	X	X	X	X	
Sujetadores críticos	Comprobación del apretado	X		X		X		X		X		X	1
Batería	Revise la batería y limpie las conexiones anualmente.												
Sistema de escape	Inspección para detectar fugas, fisuras y sujetadores o pantallas térmicas sueltas o que hagan falta	X	X	X	X	X	X	X	X	X	X	X	3, 8

**Tabla 38. Intervalos regulares de servicio: Modelos Trike de 2013**

ELEMENTO AL QUE SE PROPORCIONÓ SERVICIO	PROCEDIMIENTO	1600 km	8000 km	16 000 km	24 000 km	32 000 km	40 000 km	48 000 km	56 000 km	64 000 km	72 000 km	80 000 km	NOTAS
		1000 mi	5000 mi	10 000 mi	15 000 mi	20 000 mi	25 000 mi	30 000 mi	35 000 mi	40 000 mi	45 000 mi	50 000 mi	
Prueba en carretera	Verificación de las funciones de los componentes y sistema	X	X	X	X	X	X	X	X	X	X	X	7
<b>NOTAS:</b>		<p>1. Debe ser realizado por un concesionario autorizado Harley-Davidson a no ser que usted posea las herramientas correctas, datos de servicio y capacitación mecánica.</p> <p>2. Desarme, lubricación e inspección cada 80.000 km (50000 mi).</p> <p>3. Debe realizarse anualmente o a los intervalos especificados, lo que ocurra primero.</p> <p>4. Cambie el líquido de frenos hidráulicos DOT 4 y limpie el sistema cada dos años.</p> <p>5. Reemplácelo o reconstrúyalo después de 80.000 km (50000 mi).</p> <p>6. Desarme, inspección, reconstruya las horquillas y cambie el aceite de la horquilla cada 80.000 km (50000 mi).</p> <p>7. Verifique el funcionamiento de la marcha atrás en cada intervalo de servicio.</p> <p>8. Realice el mantenimiento más frecuentemente cuando las condiciones de conducción sean severas (tales como temperaturas extremas, ambientes con mucho polvo, caminos de montaña o irregulares, condiciones de almacenamiento prolongado, recorridos cortos, tráfico pesado con muchas paradas y arranques o combustible de mala calidad).</p> <p>9. Realice cada dos años o en los intervalos especificados, lo que ocurra primero.</p>											

**Tabla 39. Registros de mantenimiento del propietario**

INTERVALOS DE SERVICIO	FECHA	NÚMERO DEL CONCESIONARIO	NOMBRE DEL TÉCNICO	FIRMA DEL TÉCNICO
1.600 km (1000 mi)				
8.000 km (5000 mi)				
16.000 km (10000 mi)				
24.000 km (15000 mi)				
32.000 km (20000 mi)				
40.000 km (25000 mi)				

**Tabla 39. Registros de mantenimiento del propietario**

INTERVALOS DE SERVICIO	FECHA	NÚMERO DEL CONCESIONARIO	NOMBRE DEL TÉCNICO	FIRMA DEL TÉCNICO
48.000 km (30000 mi)				
56.000 km (35000 mi)				
64.000 km (40000 mi)				
72.000 km (45000 mi)				
80.000 km (50000 mi)				

## LITERATURA DE SERVICIO

Vea Tabla 40. Visite cualquier concesionario Harley-Davidson o [www.harley-davidson.com](http://www.harley-davidson.com) para adquirir un Manual de

servicio o piezas para su motocicleta. Los manuales autorizados por la fábrica son la fuente más completa y detallada de información fuera de su concesionario Harley-Davidson.

**Tabla 40. Literatura de servicio: Modelos Trike de 2013**

DOCUMENTO	IDIOMA	NÚMERO DE PIEZA
Manual de servicio de los modelos Touring	Inglés	99483-13
	Francés	99483-13FR
	Alemán	99483-13DE
	Español	99483-13ES
	Italiano	99483-13IT
	Chino simplificado	99483-13ZH
	Japonés	99483-13JA

**Tabla 40. Literatura de servicio: Modelos Trike de 2013**

<b>DOCUMENTO</b>	<b>IDIOMA</b>	<b>NÚMERO DE PIEZA</b>
Manual de diagnóstico eléctrico de los modelos Touring	Inglés	99497-13
	Francés	99497-13FR
	Alemán	99497-13DE
	Español	99497-13ES
	Italiano	99497-13IT
	Chino simplificado	99497-13ZH
	Japonés	99497-13JA
Suplemento del Manual de servicio Trike	Inglés	99601-13
	Español	99601-13ES
Catálogo de piezas Trike	Inglés	99602-13

## **INFORMACIÓN DE MARCAS REGISTRADAS DE H-D MICHIGAN, INC.**

Bar & Shield, Cross Bones, Digital Tech, Digital Technician, Digital Technician II, Dyna, Electra Glide, Evolution, Fat Bob, Fat Boy, Forty-Eight, Glaze, Gloss, H-D, H-Dnet.com, Harley, Harley-Davidson, HD, Heritage Softail, Iron 883, Low Rider, Night Rod, Nightster, Night Train, Profile, Revolution, Road Glide, Road King, Road Tech, Rocker, Screamin' Eagle, Seventy-Two, Softail, Sportster, Street Glide, Street Rod, Sun Ray, Sunwash, Super Glide, SuperLow, Switchback, SYN3, TechLink, TechLink II, Tour-Pak, Twin Cam 88, Twin Cam 88B, Twin Cam 96, Twin Cam 96B, Twin Cam 103, Twin Cam 103B, Twin Cam 110, Twin Cam 110B, Ultra Classic, V-Rod, VRSC, XR1200X y Harley-Davidson Genuine Motor Parts y

Genuine Motor Accessories están entre las marcas comerciales de H-D Michigan, Inc.

## **MARCAS REGISTRADAS DE PRODUCTOS**

Apple, Alcantara S.p.A., Allen, Amp Multilock, Bluetooth, Brembo, Delphi, Deutsch, Dunlop, Dynojet, Fluke, G.E. Versilube, Garmin, Gunk, Hydroseal, Hylomar, iPhone, iPod, Kevlar, Lexan, Loctite, Lubriplate, Keps, K&N, Magnaflux, Marson Thread-Setter Tool Kit, MAXI fuse, Molex, Michelin, MPZ, Multilock, nano, NGK, Novus, Packard, Pirelli, Permatex, Philips, PJ1, Pozidriv, Robinair, S100, Sems, Snap-on, Teflon, Threadlocker, Torca, Torco, TORX, Tufoil, Tyco, Ultratorch, Velcro, X-Acto, XM Satellite Radio y zumo están entre las marcas comerciales de sus fabricantes respectivos.

# NOTAS

---



# Índice

## A

Acabado Denim.....	221
Accesorios.....	231,231
Aceite de la horquilla delantera.....	162
Aceite del motor.....	50,146,147,150,152
Aceite y filtro del motor.....	150
ACR (Liberación automática de la compresión).....	138
Aire de la suspensión.....	62
Ajuste del espejo.....	60
Ajuste del faro delantero.....	182
Alarma.....	126
Alineación del faro delantero.....	182
Almacenamiento.....	206
Almacenamiento de la motocicleta.....	206
Altavoces del pasajero.....	97
Alternador/regulador de voltaje.....	186
Amortiguador de la dirección.....	163
Amortiguadores.....	62,177
Antena.....	206
Aplicaciones de aceite.....	162
Arranque del motor.....	137
Arranque en puente de la batería.....	197
Asentamiento.....	145
Asiento.....	204
Auriculares y enchufes.....	97

## B

Balace del altavoz del motociclista al pasajero.....	99
Batería.....	49,130,187,194,197
Bombillas de la señal de giro (estilo bala).....	184
Boom! Box.....	206
Bujías.....	177
Buzos hidráulicos.....	162

## C

Cambio de velocidades.....	57,140
Cambio del aceite de motor.....	150
Cambio del lubricante de la transmisión.....	155
Cambio del lubricante del guardacadena primario.....	157
CB.....	206
Clasificación de octanaje.....	32
Cobertura Custom.....	231
Cojinetes de la horquilla delantera.....	163
Colocación y mezcla de audio.....	110
Combustible.....	31,32,49,61,178
Combustible y aceite.....	31
Conjunto de la luz trasera.....	185
Control de crucero.....	38,49,52,53
Control electrónico del acelerador (ETC).....	43

# Índice

Controles.....	38,57,58,82,99, 100
Controles de emisiones evaporativas para California.....	234
Controles del fuselaje.....	99
Controles del manillar derecho.....	83
Controles del manillar izquierdo.....	82
Controles del pasajero.....	100
Controles del tablero delantero.....	78
Controles manuales.....	38
Convertidores catalíticos.....	32
Cuero.....	222
Cuidado de las ruedas.....	222
Cuidado del cuero.....	222
Cuidado del cuero y vinilo.....	222
Códigos VIN.....	21

## D

Definiciones de seguridad.....	1
Deflectores de aire.....	67
Deflexión de la correa.....	160
Deflexión de la correa de propulsión.....	160
Desconexión de la alimentación.....	130,200

## E

Eje trasero.....	206
Embrague.....	162
Empuñadura de control del acelerador.....	38
Encendedor de cigarrillos.....	68
Enfriador de aceite.....	153
Equipaje.....	13,64
Especificaciones.....	25,32,146
Espejos.....	60
ETC.....	43
Etiquetas.....	16

## F

Faro delantero.....	38,50,179,182,183
Filtro de combustible.....	162
Filtro del depurador de aire.....	178
Freno de estacionamiento.....	59,168
Frenos.....	38,58,59,164,228
Funcionamiento.....	43,58,59,135,143
Funcionamiento del CD.....	92
Fusibles.....	130,200
Fusibles y relés.....	113,130,200

# Índice

## G

Garantía.....	231,233,234,235,237, 243
Garantía de trabajo de reparación.....	234
Garantía limitada.....	237
Garantía limitada de la radio.....	243
Gasolina.....	31,32
GAWR.....	13
GAWR/GVWR.....	13
Guardacadena primario.....	25,157
GVWR.....	13

## I

Importación de motocicletas.....	235
Información de contacto del propietario.....	235
Instrumentos.....	45,49,50
Intercomunicador.....	102
Interruptor de accesorios.....	68
Interruptor SPKR (altavoz).....	99
Interruptores de las señales de giro.....	43
Intervalos de servicio.....	245

## L

Lavado.....	219
Levantado del vehículo.....	170
Liberación automática de la compresión (ACR).....	138
Limpieza.....	211,219,219,221,222, 222, 224
Limpieza.....	219
Limpieza del parabrisas.....	224
Lista de comprobación previa a la conducción.....	135
Literatura de servicio.....	250
Llavero con mando a distancia.....	118,129
Llavero con mando a distancia.....	129
Localizador del concesionario.....	234
Lubricación.....	161,163
Lubricación del chasis.....	161
Lubricación en invierno.....	152
Lubricante del guardacadena.....	157
Lubricante del guardacadena primario.....	157
Luces auxiliares.....	184
Luces indicadoras.....	49,50
Luces intermitentes de cuatro vías.....	44
Luces intermitentes de emergencia.....	44
Luces para niebla/auxiliares.....	184
Luz intermitente de emergencia de 4 vías.....	44,123
Luz intermitente de emergencia de cuatro vías.....	44

# Índice

Luz trasera.....185

## M

Manejo de CD.....96  
Mantenimiento.....145,145,146,147,150,  
155,157,160,161,162,162,162,162,163,176,177,177,178,182,185,  
186,233  
Mantenimiento de asentamiento.....145  
Manual.....1  
Marcas comerciales.....251,251  
Marcha atrás.....38,49,72,203  
Mezclas de gasolina.....31  
Micrófonos VOX.....98  
Modo con sonido corto y agudo de la sirena  
(confirmación).....127  
Motocicletas de los modelos de Aniversario.....23  
Motor.....49,138,143,225  
Motor de la marcha atrás.....229  
MP3 (MPEG 2.5 Nivel III).....92

## N

Neumáticos.....29,172,173  
Nivel de aceite.....147  
Normas de la carretera.....12  
Normas para accesorios y carga.....5,13  
Normas para accesorios y carga.....13  
Número de identificación del vehículo.....21  
Número de identificación del vehículo (VIN).....21  
Número de teléfono localizador de concesionarios.....234

## O

Operación de la CB.....97,105,206  
Operación del intercomunicador.....102  
Operación del receptor.....85

## P

Palanca de cambios.....57  
Palanca de cambios de talón-punta del pie.....57  
Palanca del pedal de cambios de talón-punta del pie.....57  
Parabrisas.....224

# Índice

Parada del motor.....	143
Piezas de repuesto de fábrica.....	234
Piezas y accesorios Genuine Motor.....	231
Placas apoyapiés del pasajero/apoyapiés.....	71
Portaequipajes.....	65,219
Presión.....	146
Productos de limpieza para motocicleta.....	211
Protección eléctrica.....	200
Puerto de entrada auxiliar.....	78
Pulido.....	219

## R

Radio.....	76,206
Reemplazo de la antena de la radio.....	206
Reemplazo de la bombilla.....	185
Reemplazo de la bombilla de la luz trasera.....	185
Reemplazo de la bujía.....	177
Reemplazo de neumáticos.....	173
Refrigerante.....	25
Reglas de conducción durante el asentamiento.....	134
Reglas para la operación segura.....	5
Regulador/Alternador de voltaje.....	186
Ruedas.....	222

## S

Seguridad.....	13,16,145
Servicio al cliente.....	2
Señales de giro.....	38,43,44,50
Sistema Advanced Audio.....	38,75,75,76,77, 78, 82, 83, 85, 96, 97, 97, 98, 99, 100, 102, 105, 110, 113, 206
Sistema de audio.....	76
Sistema de control de ruido.....	16
Sistema de encendido.....	178
Sistema de manejo de la temperatura de la marcha al ralentí del motor.....	139
Sistema de seguridad.....	44,49,117,117,118, 120, 123, 126, 127, 129, 129, 130
Sistema de seguridad Smart.....	117,117,118,120,123, 123, 126, 128, 129, 129, 130, 130
Sistema de sonido.....	96
Sistema eléctrico.....	227
Solución de problemas.....	50,113,225,227,227, 228, 229
Suspensión.....	62
Suspensión, trasera.....	62

# Índice

---

## T

Tour-Pak.....	65
Transceptor CB (banda ciudadana).....	97
Transmisión.....	25,155,227

## V

Ventilaciones del fuselaje inferior.....	70
Verificación del aceite del motor.....	147
Verificación del lubricante del guardacadena primario.....	157
VIN.....	21
VIN.....	21
Volumen de auriculares del pasajero.....	102

