

FLTRXSE-MALLI

2018 HARLEY-DAVIDSON® KÄYTTÖOHJEKIRJA



Harley-Davidson Motor Company
Service Communications
Milwaukee WI 53208 USA

2025-08-01

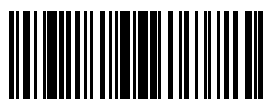

94000481FI

Finnish

Painettu Yhdysvalloissa

2018 HARLEY-DAVIDSON® KÄYTTÖOHJEKIRJA
FLTRXSE-MALLI - 94000481FI



94000481FI

FLTRXSE-MALLI

2018 HARLEY-DAVIDSON® KÄYTTÖOHJEKIRJA

SISÄLLYSLUETTELO

JOHDANTO

Huomiosanat.....	1
Käyttöohjekirja.....	1
Me välitämme sinusta.....	1
Omistajat Yhdysvalloissa.....	2
Asiakaspalvelun apu.....	2
Omistajan tiedot.....	2

TURVALLISUUS ON TÄRKEINTÄ

Turvallinen käyttö.....	5
Lukkiutumaton jarrujärjestelmä (ABS).....	12
Liikenneturvallisuus.....	13
Lisävarusteet ja kuorma.....	13
Lisävarusteita ja kuormaa koskevia ohjeita.....	14
Äänenvaimennusjärjestelmä.....	16
Laittomat muutokset.....	16
Tarrat.....	16

TUNNISTUS

Valmistenumero (VIN).....	21
Yleistä.....	21
Sijainti.....	21
Lyhennetty valmistenumero.....	21
Premium CVO -nimikkeet.....	23

TEKNISET TIEDOT

Tekniset tiedot.....	25
Renkaat.....	29
Rengaspaineiden valvontajärjestelmä (TPMS).....	32
Polttoaine.....	33
Bensiini.....	33
Katalyysaattori.....	36

HALLINTALAITTEET JA MITTARISTO

Yleistä: Hallintalaitteet ja mittaristo.....	37
KAUKO-OHJAIN.....	37
Sisään käännettävä avain.....	37
Sähkölukot.....	37
Turvajärjestelmä.....	37
Pariston vaihtaminen.....	38
Avaimeton käynnistäminen.....	40
Sytytystila.....	40
Lisävarustetila.....	40
Ohjauslukko.....	41
Ohjauslukon lukitseminen.....	41
Ohjauslukon lukituksen aukaiseminen.....	42
SÄHKÖLUKOT.....	43
Kauko-ohjain.....	43
Sähkölukkojen kytkimet.....	44
Mittaristo.....	45

SISÄLLYSLUETTELO

Nopeusmittari.....	46	No Fob (Ei kauko-ohjainta) -viesti.....	54
Käyntinopeusmittari.....	46	Seisontatuen viesti.....	54
Polttoainemittari.....	46	Ohjaus lukittu -viesti.....	54
Jännitemittari.....	46	Ohjaustangon kytkimet.....	56
MERKKIVALOT.....	48	Moottorin pysäytyskytkin.....	56
Moottorin varoitusvalo.....	48	Käynnistyskytkin/varoitusviikkukytkin.....	56
Polttoaineen varoitusvalo.....	48	Äänitorven kytkin.....	57
Akkuvarauksen varoitusvalo.....	48	Ajovalosäädin.....	57
Turvajärjestelmän merkkivalo.....	48	Suuntaviikkukytkimet.....	58
Suuntaviikkujen merkkivalot.....	48	Vakionopeussäätimen kytkin.....	58
Kaukovalon merkkivalo.....	49	Puhepainike (PTT)/kohinakytkin.....	59
Vaihteen vapaa-asennon merkkivalo.....	49	Äänentunnistuskyskytkin.....	59
Vakionopeussäätimen valo.....	49	Moottoripyörän tietokytkin.....	59
Lisävalon/sumuvalon merkkivalo.....	49	Koti/äänenvoimakkuus/haku -kytkin.....	60
Vaihteen ilmaisin.....	49	Kohdistin/valintakytkin.....	60
ABS-valo.....	49	Liipaisukytkin.....	60
Öljynpaineen merkkivalo.....	50	Etujarruvipu.....	60
Matalan rengaspaineen / rengaspaineiden valvontajärjestelmän toimintahäiriön merkkivalo.....	50	Kaasukahva.....	61
Matkamittarin toiminnot.....	51	Kytkinvipu.....	61
Matkamittari.....	51	Vakionopeussäädin.....	63
Osamatkamittarit.....	52	Vakionopeussäätimen kytkeminen päälle.....	63
Toimintasäde.....	52	Vakionopeuden asettaminen.....	63
Rengaspaine.....	52	Vakionopeuden lisääminen/vähentäminen.....	63
Kaatumisen merkkivalo.....	53	Vakionopeussäätimen kytkeminen pois.....	64
		Vakionopeuteen palaaminen.....	64

SISÄLLYSLUETTELO

Vakionopeussäätimen kytkeminen pois.....	64	Etujarruvipu.....	75
Lisävarustekytintien paneeli.....	66	Takajarrupoljin.....	75
Boom! Box -tietoviihdejärjestelmä.....	67	Lukkiutumaton jarrujärjestelmä (ABS).....	76
Boom! Box, moottoripyörän tila.....	68	Kuinka ABS toimii.....	76
Ulkoilman lämpötila.....	69	ABS-jarrujen oikea käyttö.....	76
Moottorin öljynpaine.....	69	ABS: renkaat ja vanteet.....	77
Moottorin tyhjäkäyntilämpötilan hallintajärjestelmä (EITMS).....	69	Reflex Linked ABS:n toiminta.....	78
Rengaspaineiden valvontajärjestelmä (TPMS).....	69	Matkustajan jalkatuet.....	79
Matalan rengaspaineen varoitus.....	70	Korkeuden säätäminen.....	79
Medialokero.....	71	Kulman säätäminen.....	79
Lokero.....	71	Seisontatuki.....	80
Laitteet.....	71	Seisontatuen lukitus: Kansainväliset mallit.....	81
USB-keskitin.....	72	Polttoainesäiliön korkki.....	81
Kuulokemikrofonin yhteys.....	72	Polttoainesäiliön korkin irrotus.....	82
Sähköinen kaasun ohjaus (ETC).....	72	Polttoainesäiliön korkin asennus.....	82
ETC:n rajatun suorituskyvyn tila.....	73	Polttoainesäiliön korkin lukitseminen (Tyynenmeren Aasia ja Japani).....	83
ETC:n tehonhallintatila.....	73	Vara-avaimet.....	83
ETC:n pakkotyhjäkäyntitila.....	73	Irrottaminen.....	83
ETC:n pakkosammutustila.....	73	Asentaminen.....	83
Vaihdepoljin.....	73	Taustapeilit.....	84
Sijainti.....	73	Jousituksen esijännityksen manuaalinen säätö.....	84
Vaihteiden vaihtojärjestys.....	73	Matkatavarat.....	86
Vaihteet vapaalla.....	74	SIVULAUKUT.....	87
Kaksitoiminen vaihdepoljin.....	74	Sivulaukun kaiuttimet.....	87
Jarrujärjestelmä.....	75	Lukitseminen.....	87

SISÄLLYSLUETTELO

Lukituksen avaaminen.....	88
Avaaminen.....	88
Sulkeminen.....	88
Irrrottaminen.....	88
Asentaminen.....	89
Virtaliitäntä.....	91
Katteen ilmvirtaa ohjaava tuuletussuulake.....	92

TURVAJÄRJESTELMÄ

Turvajärjestelmä.....	95
Osat.....	95
Lisävarusteet.....	95
Henkilökohtainen PIN-koodi.....	95
PIN-koodin vaihtaminen.....	95
Turvajärjestelmän tilan merkkivalo.....	98
Kytkeminen päälle ja pois.....	98
Kytkeminen päälle.....	98
Kytkeminen pois päältä.....	99
Kytkeminen pois päältä PIN-koodin avulla.....	99
Hälytys.....	101
Varoitukset.....	101
Hälytyksen käyttöönotto.....	101
Hälytyksen käytöstä poisto.....	102
Sireenin äänimerkkitila (vahvistus).....	102
Äänimerkkitila.....	102

Äänimerkitön tila.....	102
Tilan vaihtaminen.....	102
Kuljetustila.....	103
Kuljetustilaan siirtyminen.....	103
Kuljetustilasta poistuminen.....	103
Säilytyksen ja huollon aika.....	103
Pitkäaikainen säilytys.....	103
Huolto.....	103
Virran katkaiseminen.....	104
Kaikki mallit.....	104
Vianmääritys.....	104
Turvajärjestelmän merkkivalo.....	104
Kauko-ohjain.....	104
Sireeni.....	105
FCC-määräykset: Kauko-ohjain.....	105
Kauko-ohjaimen RF-sertifioinnit.....	105
FCC-määräykset: TPMS.....	107
TPMS:n RF-sertifioinnit.....	107

KÄYTTÄMINEN

Käyttösuosituksia.....	111
Sisäänajo-ohjeet.....	112
Ensimmäiset 800 km (500 mi).....	112
Ennen ajoa tehtävät tarkistukset.....	113
Moottorin käynnistäminen.....	115

SISÄLLYSLUETTELO

Yleistä.....	115	Ensiöketjun kotelon voitelu: synteettinen öljy.....	135
Käynnistäminen.....	115	Ensiöketjun kotelon öljynvaihto.....	135
Käynnistäminen kaatumisen jälkeen.....	116	Tarkista vetohihnan taipuma.....	138
Moottorin tyhjäkäyntilämpötilan hallintajärjestelmä (EITMS).....	117	Rungon voiteleminen.....	141
Käyttäminen.....	117	Öljyttävät osat.....	142
EITMS-järjestelmän käyttöönotto / käytöstä poisto.....	118	Etuhaarukan öljy.....	142
Moottorin pysäyttäminen.....	118	Hydraulinen kytkin.....	142
Vaihteen vaihtaminen.....	119	Hydrauliset venttiilinnostimet.....	142
Pysäytettynä ja moottori sammutettuna.....	119	OHJAUSLAAKERIT.....	143
Liikkeellelähtö pysähdyksistä.....	119	JARRUT.....	143
Vaihtaminen suuremmalle vaihteelle (kiihdytys).....	119	Jarruneste.....	143
Vaihtaminen pienemmälle vaihteelle (hidastus).....	120	Jarrupalat.....	146
		Renkaat.....	147
		Rengaspaineiden valvontajärjestelmä (TPMS).....	149
		Renkaiden täyttäminen.....	150
		Renkaan vaihtaminen.....	151
		Tarkistaminen.....	151
		Renkaiden vaihtoväli.....	151
		Iskunvaimentimet.....	153
		Sytytystulpat.....	153
		Ilmanpuhdistin.....	154
		Sadesuojus.....	154
		Irrottaminen.....	154
		Suodatinpanoksen puhdistaminen.....	154
		Asentaminen.....	155
		Ajovalon vaihtaminen.....	156

HUOLTO JA VOITELU

Käyttöturvallisuuden varmistaminen.....	123
Ensihuolto.....	123
Hävittäminen ja kierrätys.....	124
Moottorin voitelu: synteettinen öljy.....	124
Tarkista moottoriöljyn määrä.....	125
Kylmän moottorin öljytason tarkistaminen.....	126
Lämpimän moottorin öljytason tarkistaminen.....	126
Vaihda öljy ja öljynsuodatin.....	128
Voitelu matalissa lämpötiloissa.....	131
Tarkista vaihteistoöljyn määrä.....	131
Vaihteistoöljyn vaihto.....	133

SISÄLLYSLUETTELO

VIANMÄÄRITYS

Vianmääritys: Yleistä.....	197
Moottori.....	197
Käynnistin ei toimi, tai se ei pyöritä moottoria.....	197
Moottori pyörii mutta ei käynnisty.....	197
Moottori käynnistyy huonosti.....	197
Moottori käynnistyy, mutta käy huonosti tai katkoo.....	198
Syttytystulppa nokeentuu toistuvasti.....	198
Ennakkosytytys tai detonaatio (nakutusta tai kilinää)..	198
Moottori ylikuumenee.....	198
Liiallinen tärinä.....	198
Moottoriöljy ei kierrä (öljynpaineen merkkivalo palaa).	199
Sähköjärjestelmä.....	199
Laturi ei lataa.....	199
Laturin latausjännite on alhainen.....	199
Vaihteisto.....	199
Vaihteensiirto toimii huonosti.....	199
Vaihteet eivät pysy päällä.....	199
Kytkin luistaa.....	199
Kytkin laahaa tai ei irrota.....	200
Kytkin ravistaa.....	200
Jarrut.....	200
ABS-järjestelmän käyttäytyminen.....	200
Jarrutusteho on heikko.....	200
Ohjattavuus.....	200

LISÄVARUSTEET

Genuine Motor Parts -varaosat ja lisävarusteet.....	203
Verkkoluettelo.....	203
Osta pyörääsi varusteita.....	203
Kustomoija.....	203
Sovitus.....	203
Kustomoitu satula.....	203
Kustomointien takuu.....	203
Hanki lisävarusteita uuteen moottoripyörääsi.....	203

TAKUUTIEDOT

Takuu ja huollot.....	205
Pidä Harley-Davidsonisi aitona.....	205
Kaliforniaa sekä tiettyjä kansainvälisiä markkinoita koskevat haihtumispäästösäädökset.....	206
EPA-melusäädökset Yhdysvalloissa.....	206
EPA-säädökset.....	206
Takuukorjaukset.....	207
Turvallisuuteen liittyvien vikojen raportointi Yhdysvalloissa.....	207
NHTSA:n lausunto.....	207
Tuontipyöriiltä edellytettävät asiakirjat.....	208
Omistajan yhteystiedot.....	208
Kysymykset ja tiedustelut.....	208

SISÄLLYSLUETTELO

MOOTTORIPYÖRÄN RAJOITETTU TAKUU

Vuosimallin 2018 Harley-Davidsonin rajoitettu moottoripyörän takuu.....	211
24 kuukautta ilman kilometrirajoitusta.....	211
Kesto.....	212
Omistajan velvollisuudet.....	212
Poikkeukset.....	212
Muut rajoitukset.....	213
Tärkeää: Lue huolellisesti.....	214
Ympäristökijät.....	215

MOOTTORIPYÖRÄN RAJOITETTU TAKUU (AUSTRALIA)

Vuosimallin 2018 Harley-Davidson-moottoripyörän rajoitettu valmistajan takuu, Australia/Uusi-Seelanti.....	217
24 kuukautta ilman kilometrirajoitusta.....	217
Oikeutesi kuluttajana.....	217
Takuu.....	217
Takuuaika.....	218
Takuukorjaukset.....	218
Poikkeukset.....	218
Muut rajoitukset.....	219
Tärkeää: Lue huolellisesti.....	220
Ympäristökijät.....	221

ÄÄNENVAIMENNUSJÄRJESTELMÄN RAJOITETTU TAKUU

Vuosimallin 2018 Harley-Davidson-moottoripyörän äänenvaimennusjärjestelmän rajoitettu takuu.....	223
Muut oikeudet.....	224
Huoltosuosituksia.....	224

PÄÄSTÖJÄRJESTELMÄN RAJOITETTU TAKUU

Vuosimallin 2018 Harley-Davidson-moottoripyörän päästönvähennysjärjestelmän rajoitettu takuu.....	225
Yhdysvaltalaisen omistajien 49:n osavaltion päästöjärjestelmän rajoitettu takuu.....	225
Päästönvähennystakuun kattamat kohteet.....	226
Muut oikeudet.....	227
Huoltosuosituksia.....	227

KALIFORNIAN PÄÄSTÖSTANDARDIEN VALVONTATAKUU

Kalifornian päästöstandardien valvontatakuun lausunto...	229
Yhdysvaltalaisen omistajien Kalifornian päästöjärjestelmän rajoitettu takuu.....	229
Oikeutesi ja veloitteesi takuun suhteen.....	229
Valmistajan takuu.....	229

SISÄLLYSLUETTELO

Omistajan takuuvuorokaudet.....	229	Oikeutesi kuluttajana.....	235
Lisätakuuehdot.....	230	Takuu.....	235
Mitä tämä päästötakuu kattaa.....	231	Takuuaika.....	235
Mitä tämä päästötakuu ei kata.....	231	Poikkeukset.....	236
		Takuukorjaukset.....	236
RADIOLAITTEEN RAJOITETTU TAKUU		MÄÄRÄAIKAISHUOLLOT	
Vuosimallin 2018 radiolaitteen rajoitettu takuu.....	233	Huoltomerkinnät.....	237
Muut oikeudet.....	234	Säännölliset huoltovälit.....	237
RADIOLAITTEEN RAJOITETTU TAKUU		Huoltomuistiinpanot.....	241
(AUSTRALIA)		Huoltokirjallisuus.....	241
Vuosimallin 2018 radiolaitteen rajoitettu takuu,		H-D U.S.A., LLC, tietoa tavaramerkeistä.....	242
Australia/Uusi-Seelanti.....	235	Rekisteröidyt tuotemerkit.....	242

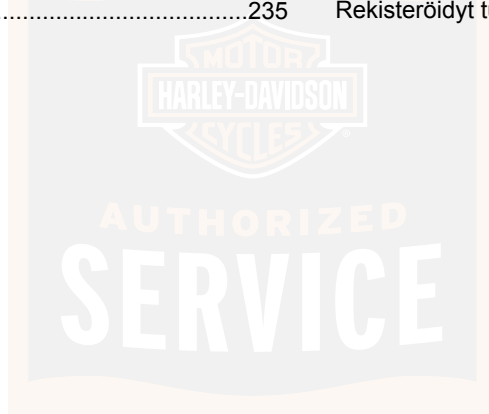

HUOMAUTUKSIA



HUOMIOSANAT

Tässä käyttöohjekirjassa käytetään seuraavia huomiosanoja korostamaan tärkeitä kohtia:

▲ VAROITUS

VAROITUS ilmaisee mahdollista vaaratilannetta, joka saattaa johtaa hengenvaaraan tai vakavaan loukkaantumiseen. (00119a)

▲ HUOMAA!

HUOMIO ilmaisee mahdollista vaaratilannetta, joka saattaa johtaa lievään tai keskivaikeaan loukkaantumiseen. (00139a)

HUOMAUTUS

HUOMAUTUS ilmaisee mahdollista vaaratilannetta, joka saattaa johtaa omaisuusvahinkoon. (00140b)

HUOMAUTUS

HUOMAUTUS viittaa tärkeään lisätietoon. Se on painettu kursiivilla. Lue nämä kohdat erityisen huolellisesti.

HARLEY-DAVIDSON-MOOTTORIPYÖRÄT ON TARKOITETTU VAIN KATU- JA MAANTIEKÄYTTÖÖN

Tätä moottoripyörää ei ole varustettu kipinänsammuttimella. Tämä moottoripyörä on suunniteltu vain katu- ja

maantiekäyttöön. Maastoajo on kielletty. Noudata kaikkia voimassa olevia lakeja ja määräyksiä. Tämä käyttöohjekirja on moottoripyörän osa, joka tulee antaa uudelle omistajalle pyörän myynnin yhteydessä.

KÄY HARLEY-DAVIDSONIN WEB-SIVUSTOSSA

<http://www.harley-davidson.com>

KÄYTTÖOHJEKIRJA

Me välitämme sinusta

Tervetuloa Harley-Davidson-moottoripyörien maailmaan! Aja Harley-Davidson-moottoripyörälläsi varovasti muut tiellä liikkujat huomioiden ja lakeja noudattaen. Käytä aina kypärää, asianmukaisia suojalaseja sekä suojavaatteita ja vaadi myös matkustajiasi toimimaan samoin. Älä koskaan aja tällä moottoripyörällä alkoholin tai huumeiden vaikutuksen alaisena. Tutustu Harley-moottoripyöräsi ja lue koko käyttöohjekirja huolellisesti.

Tämän oppaan tarkoituksena on tutustuttaa sinut moottoripyöräsi toimintaan, hoitoon sekä kunnossapitoon ja antaa sinulle tärkeitä turvallisuustietoja. Noudata näitä ohjeita huolellisesti, jotta voit nauttia mukavasta ja turvallisesta ajosta moottoripyörälläsi. Tämä käyttöohjekirja sisältää moottoripyöräsi käyttöön ja huoltoihin liittyviä ohjeita. Tietoja suuremmista korjauksista on Harley-Davidsonin korjaamokäsikirjassa. Korjaukset edellyttävät ammattitaitoista

työtä sekä erikoistyökaluja ja laitteita. Harley-Davidson-jälleenmyyjällä on käytettävissään korjauksiin tarvittavat tilat, kokemus ja Genuine Harley-Davidson -alkuperäisosat. Suosittelemme, että teetät kaikki pakokaasujen puhdistuslaitteiden huoltotyöt valtuutetussa Harley-Davidson-huollossa.

Osallistu turvallisen ajon kurssille. Voit ilmoittautua Harley-Davidson Riding Academy -ajokurssille soittamalla numeroon +1 414 343 4056 (USA) tai vierailamalla osoitteessa www.harley-davidson.com/learntoride. Jos olet Yhdysvalloissa, saat lisätietoja MSF:n (Motorcycle Safety Foundation) järjestämistä ajokursseista numerosta 1 800 446 9227 tai vierailamalla osoitteessa www.msf-usa.org.

Omistajat Yhdysvalloissa

Harley-Davidson-moottoripyöräsi täyttää kaikki Yhdysvalloissa sovellettavat, moottoriajoneuvoja koskevat turvallisuusstandardit sekä EPA-ympäristövaatimukset, jotka ovat voimassa ajoneuvon valmistuspäivänä. Suojele oikeuttasi ajaa liittymällä AMA:aan (American Motorcyclist Association). Lisätietoja saat osoitteesta www.ama-cycle.org.

ASIAKASPALVELUN APU

Useimmat myyntiin tai huoltoon liittyvät kysymykset ratkaistaan jälleenmyyjän luona. Mikäli esiin nousee ongelma, jota jälleenmyyjä ei pysty ratkaisemaan, noudata alla olevia ohjeita.

2 Johdanto

1. Keskustele ongelmasta jälleenmyyjän myynti-, huolto- tai varaosapuolella työskentelevien asianomaisten henkilöiden kanssa. Jos et saa vastausta ongelmaasi, keskustele jälleenmyyjän omistajan tai johtajan kanssa.
2. Jos ongelma ei ratkea jälleenmyyjän kanssa, voit ottaa yhteyttä Harley-Davidsonin asiakaspalveluosastoon soittamalla numeroon (414) 343 4056 (USA) tai kirjoittamalla osoitteeseen

Attention: Customer Service Department
Harley-Davidson Motor Company
P. O. Box 653
Milwaukee, WI 53201, USA

Viivästyksien välttämiseksi pyydämme varaamaan seuraavat tiedot valmiiksi asiakaspalveluhenkilöä varten:

- Nimi, osoite ja puhelinnumero.
- Moottoripyörän valmistenumero (VIN), joka löytyy rekisterioitteesta, moottoripyörän ohjausputkesta sekä tyypikilvestä.
- Jälleenmyyjän nimi ja sijainti.
- Matkamittarin lukema.
- Selkeä ongelman kuvaus.

OMISTAJAN TIEDOT

Taulukko 2. Omistajan tiedot

Kohde	Omistajan tiedot	Jälleenmyyjätiedot
Nimi:		
Osoite:		
Postitoimipaikka:		
Lääni:		
Postinumero:		
Puhelin:		
Virta-avaimen numero:		
Turvajärjestelmän PIN-koodi: _____		
Myyntin yhteyshenkilö:		
Huollon yhteyshenkilö:		
Varaosamyynnin yhteyshenkilö:		

Tämä käyttöohjekirja sisältää tietoja ja kuvia sekä moottoripyörän vakiovarustukseen sisältyvistä että erikseen hankittavista varusteista. Lisävarusteita ei toimiteta moottoripyörän mukana.

Harley-Davidson pidättää oikeuden tehdä muutoksia teknisiin tietoihin, laitteisiin tai muotoiluihin ilman velvollisuuksia tai etukäteisilmoituksia.

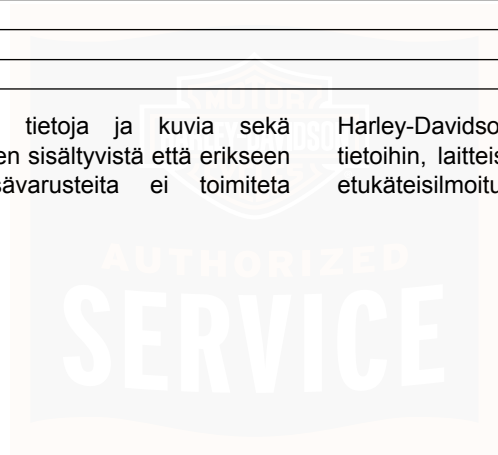

HUOMAUTUKSIA



TURVALLINEN KÄYTTÖ

▲ VAROITUS

Moottoripyörät poikkeavat muista ajoneuvoista. Ne toimivat, ohjautuvat, käyttäytyvät ja hidastuvat eri tavalla. Taitamaton tai väärä käyttö voi johtaa hallinnan menetykseen, kuolemaan tai vakavaan loukkaantumiseen.

- Käy moottoripyörän ajokurssilla.
- Lue käyttöohjekirja, ennen kuin ajat, asennat lisävarusteita tai teet huoltoa.
- Käytä kypärää, silmäsuojausta ja suojavaatetusta.
- Älä hinaa peräkärriä.

(00556d)

- Käy moottoripyörän ajokurssilla.
- Lue käyttöohjekirja, ennen kuin ajat, asennat lisävarusteita tai teet huoltoa.
- Käytä kypärää, silmäsuojausta ja suojavaatetusta.
- Älä hinaa peräkärriä.

Ennen kuin käytät moottoripyörääsi, sinun tulee lukea tämän käyttöohjekirjan käyttö- ja huolto-ohjeet. Noudata kirjassa olevia turvallisuusohjeita.

- Noudata tieliikennesääntöjä. Lue ja tutustu huolellisesti kaikkiin viranomaisilta saataviin moottoripyöräilyn turvallisuuteen liittyviin tietoihin. Lue AJOVIHJEITÄ sisältävä kirjanen, joka on moottoripyörän mukana (vain Yhdysvalloissa) ja tutustu kaikkeen oman maasi viranomaisilta saatavaan MOOTTORIPYÖRÄILYÄ KOSKEVAAN OHJEISTUKSEEN. AJOVIHJEITÄ sisältävä kirjanen on saatavissa myös osoitteessa www.msf-usa.org. Katso TURVALLISUUS ON TÄRKEINTÄ > LIIKENNETURVALLISUUS (Sivu 13).
- Ennen kuin käynnistät moottorin, tarkista jarrujen, kytkimen, vaihteiston ja kaasun toiminta sekä polttoaineen ja öljyn määrä.

▲ VAROITUS

Harley-Davidson-osat ja -lisävarusteet on suunniteltu Harley-Davidson-moottoripyöriä varten. Muiden kuin Harley-Davidson-osien tai -lisävarusteiden käyttö voi haitata suorituskykyä, vakautta ja ajettavuutta, mikä voi johtaa kuolemaan tai vakavaan loukkaantumiseen. (00001b)

▲ VAROITUS

Sammuta moottori polttoaineen lisäämisen ja polttoainejärjestelmän huollon ajaksi. Varo tupakointia, avotulta ja kipinöitä bensiinin läheisyydessä. Bensiini on erittäin helposti syttyvää ja räjähtävää, mikä voi aiheuttaa kuoleman tai vakavan loukkaantumisen. (00002a)

- Käytä vain Harley-Davidsonin hyväksymiä varaosia ja lisävarusteita. Joidenkin muiden valmistajien valmistamien osien käyttö saattaa mitätöidä moottoripyörän takuun, ellei mitätöinti ole lain vastaista. Saat lisätietoja Harley-Davidson-jälleenmyyjältä.

Kun lisäät moottoripyöräsi polttoainetta, noudata seuraavia ohjeita.

- Lisää polttoainetta hyvin tuuletetussa tilassa, kun moottori ei ole käynnissä.
- Avaa polttoainesäiliön kansi varovasti.
- Älä lisää polttoainetta tai huolla polttoainejärjestelmää tupakoidessasi, avotulen läheisyydessä tai paikassa, jossa esiintyy kipinöintiä.
- Täytä polttoainesäiliö enintään täyttökaulan alareunan korkeudelle.
- Jätä ilmatilaa polttoaineen lämpölaajenemiselle.

6 Turvallisuus on tärkeintä

▲ VAROITUS

Jos moottoripyörän säiliössä on polttoainetta, älä säilytä sitä sisätiloissa tai autotallissa, jossa käytetään avotulta, kynttilöitä, sähkömoottoreita tai kipinöitä aiheuttavia laitteita. Bensiini on erittäin helposti syttyvää ja räjähtävää, mikä voi aiheuttaa kuoleman tai vakavan loukkaantumisen. (00003a)

▲ VAROITUS

Tuotteen moottorin pakokaasu sisältää kemikaaleja, joiden Kalifornian osavaltio on todennut aiheuttavan syöpää, sikiövaurioita sekä muita lisääntymisvaurioita. (00004f)

▲ VAROITUS

Älä käynnistä moottoripyörää suljetussa autotallissa tai muulla suljetulla alueella. Moottoripyörän pakokaasut sisältävät myrkyllistä hiilimonoksidia (häkää), jonka hengittäminen saattaa aiheuttaa kuoleman tai vakavia vammoja. (00005a)

▲ VAROITUS

Seisontatuki lukittuu, kun se käännetään kokonaan alas siten, että moottoripyörän paino on sen varassa. Jos seisontatuki ei ole lukittunut ala-asentoon, pyörä voi kaatua, mikä voi johtaa kuolemaan tai vakavaan loukkaantumiseen. (00006a)

▲ VAROITUS

Varmista, että seisontatuki on kokonaan ylhäällä, ennen kuin lähdet ajamaan. Jos seisontatuki ei ole täysin ylhäällä, se voi osua tienpintaan ja aiheuttaa ajoneuvon hallinnan menettämisen, mikä voi johtaa kuolemaan tai vakavaan loukkaantumiseen. (00007a)

- Uudelle moottoripyörälle on suoritettava eräitä sisäänajoitomia. Katso KÄYTTÄMINEN > SISÄÄNAJO-OHJEET (Sivu 112).
- Aja moottoripyörällä vain pienellä nopeudella ja paikassa, jossa ei ole muuta liikennettä, kunnes tunnet pyörän toiminnan ja ominaisuudet kaikissa olosuhteissa.

HUOMAUTUS

Harley-Davidson suosittelee, että hankit moottoripyörän oikeaan ajotekniikkaan liittyvää tietoa ja koulutusta. Tiedustele, onko omalla alueellasi tarjolla erityistä Harley-Davidson-moottoripyörien ajokoulutusta.

▲ VAROITUS

Aja tien kuntoon ja olosuhteisiin nähden sopivalla nopeudella nopeusrajoitusten mukaisesti. Liiallinen nopeus voi aiheuttaa moottoripyörän hallinnan menettämisen, mikä voi johtaa kuolemaan tai vakavaan loukkaantumiseen. (00008a)

- Älä ylitä lain mukaista nopeusrajoitusta äläkä aja olosuhteet huomioon ottaen liian nopeasti. Alenna nopeutta aina, kun ajo-olot ovat heikot. Suuri nopeus lisää moottoripyörän epävakautta ja saattaa aiheuttaa sen hallinnan menettämisen.
- Kiinnitä huomiota tien pintaan sekä tuulioloihin. Kun ajat moottoripyörällä, pidä molemmat kädet ohjaustangon kahvoilla. Kaikki kaksipyöräiset ajoneuvot ovat alttiina muun muassa ohittavien ajoneuvojen aiheuttamille tuulenpuuskille, tien päällystevaurioille, tien pinnan epätasaisuuksille ja ajajan ohjausvirheille. Tällaiset tasapainoa häiritsevät voimat saattavat vaikuttaa moottoripyörän ajo-ominaisuuksiin. Jos niin käy, alenna nopeutta ja ohjaa moottoripyörä rennolla otteella takaisin hallittavaan tilaan. Älä jarruta äkillisesti äläkä käännä ohjaustankoa väkisin. Se saattaa pahentaa epävakaata tilannetta.

- Keskitä kuorma moottoripyörän lähelle ja mahdollisimman alas, jotta moottoripyörän painopiste muuttuisi mahdollisimman vähän. Jaa paino tasaisesti ajoneuvon kummallekin puolelle. Älä kuljeta suuria esineitä liian kaukana ajajan takana äläkä kiinnitä painavaa kuormaa ohjaustankoon tai etuhaarukkaan. Älä ylitä sivulaukkujen suurinta sallittua kuormitusta.

HUOMAUTUS

Jos olet juuri hankkinut moottoripyörän, harjoittele ensin ajamista erilaisissa olosuhteissa kohtuullisella nopeudella.

- Aja turvallisuushakuisesti. Muista, ettei moottoripyörä tarjoa onnettomuustilanteissa samanlaista suojaa kuin auto. Yleinen vaaratilanne syntyy, kun toinen ajoneuvo kääntyy vasemmalle suoraan ajavan moottoripyörän eteen. Käytä aina ajaessasi ajovaloa.

▲ VAROITUS

Vältä pakoputkiston koskettamista ja käytä suojavaatteita, jotka peittävät jalat ajon aikana kokonaan. Pakoputket ja äänenvaimentimet kuumenevat moottorin käydessä ja pysyvät kuumina vielä pitkään sen jälkeen, kun moottori on sammutettu. Suojavaatteiden käyttämättä jättäminen voi aiheuttaa palovammoja tai muita vakavia vammoja. (00009a)

- Käytä hyväksyttyä kypärää sekä moottoripyöräilyyn soveltuvia vaatteita ja jalkineita. Kirkkaat tai vaaleat värit näkyvät parhaiten liikenteessä erityisesti yöaikaan. Älä käytä löysiä, liehuvia vaatteita tai huiveja.
- Kun kuljetat matkustajia, olet vastuussa heidän turvallisuudestaan. Tutustu AJOVIHJEITÄ sisältävään kirjaseen, joka on moottoripyörän käyttöohjekirjan mukana (vain Yhdysvalloissa) tai saatavana osoitteesta www.msfc-usa.org.
- Älä anna kenenkään muun käyttää moottoripyörääsi, ellei ole varma siitä, että kyseinen henkilö on kokenut ajaja, jolla on moottoripyörän ajokortti. Varmista, että hän tuntee tämän nimenomaisen moottoripyörämallin perinpohjaisesti.
- Suojaa moottoripyöräsi varkaudelta. Estä pyörän luvaton käyttö lukitsemalla ohjauslukko heti pysäköinnin jälkeen.
- Moottoripyörän turvallinen käyttö edellyttää hyvää harkintakykyä ja oikeanlaista asennetta ajamiseen. Älä anna väsymyksen, alkoholin tai huumaavien aineiden vaarantaa omaa tai muiden turvallisuutta.
- Ennen kuin käytät äänentoistojärjestelmällä varustettuja ajoneuvoa, säädä äänenvoimakkuus sellaiselle tasolle, ettei se häiritse ajoa.

- Oikea huolenpito ja huolto ovat oleellisia moottoripyörän vakauden ja turvallisen toiminnan kannalta. Tarkista rengaspaineet, renkaiden kunto, urasyvyys ja ohjauslaakerien oikea säätö. Pidä moottoripyöräsi hyvässä toimintakunnossa. Katso lisätietoja kohdasta MÄÄRÄAIKAISHUOLLOT > HUOLTOMERKINNÄT (Sivu 237).

▲ VAROITUS

Älä käytä moottoripyörää, kun ohjaus on lukittuna. Ohjauksen lukitseminen rajoittaa ajoneuvon kääntymiskykyä, mikä voi aiheuttaa kuoleman tai vakavia vammoja. (00035a)

▲ VAROITUS

Tee huolto- ja kunnossapitotoimet huoltovälitaulukon mukaisesti. Säännöllisen huollon puute heikentää moottoripyörän turvallisuutta, mikä voi johtaa kuolemaan tai vakavaan loukkaantumiseen. (00010a)

▲ VAROITUS

Älä käytä moottoripyörää, jos sen ohjauksessa tai jousituksessa on irrallisia, kuluneita tai vaurioituneita osia. Ota yhteys Harley-Davidson-jälleenmyyjään korjauksia varten. Löystyneet, kuluneet tai vahingoittuneet ohjauksen tai jousituksen osat voivat heikentää pyörän vakautta sekä ohjattavuutta, mikä voi johtaa kuolemaan tai vakavaan loukkaantumiseen. (00011a)

▲ VAROITUS

Tarkista iskunvaimentimet ja etuhaarukka säännöllisesti. Vaihda vuotavat, vahingoittuneet tai kuluneet osat, jotka voivat heikentää moottoripyörän vakautta ja ohjattavuutta. Osien aiheuttamat ongelmat voivat johtaa kuolemaan tai vakavaan loukkaantumiseen. (00012a)

▲ VAROITUS

Käytä Harley-Davidsonin alkuperäisiä varaosakiinnikkeitä. Tarvikevalmistajien kiinnittimet voivat heikentää suorituskykyä, mistä voi olla seurauksena kuolema tai vakava loukkaantuminen. (00013a)

- Katso oikeat kirstysmomentin arvot Harley-Davidsonin korjaamokäsikirjasta.

- Tarvikekiinnikkeiden ominaisuudet eivät ehkä riitä täyttämään moottoripyörän vaatimuksia.

▲ VAROITUS

Varmista, että renkaissa on oikea määrä ilmaa, oikea tasapainotus ja riittävän hyvä kulutuspinna ja etteivät renkaat ole vaurioituneet. Tarkista renkaat säännöllisesti ja hanki tarvittaessa uudet renkaat Harley-Davidson-jälleenmyyjältä. Kuluneiden, tasapainottomien, paineiltaan väärien, ylikuormitettujen tai vahingoittuneiden renkaiden käyttö voi vaikuttaa moottoripyörän vakauteen ja ohjattavuuteen, mikä saattaa johtaa kuolemaan tai vakavaan loukkaantumiseen. (00014b)

▲ VAROITUS

Vaihda puhjenneet tai vaurioituneet renkaat. Joissakin tapauksissa Harley-Davidson-jälleenmyyjä voi korjata pienet kulutuspinnan reiät sisäpuolelta. Korjattua rengasta käytettäessä nopeus saa olla ENINTÄÄN 80 km/h (50 mph) ensimmäisen korjausta seuraavan vuorokauden aikana, eikä korjattua rengasta käytettäessä nopeus saa KOSKAAN olla yli 129 km/h (80 mph). Tämän varoituksen noudattamatta jättäminen voi aiheuttaa renkaan puhkeamisen, mikä voi johtaa kuolemaan tai vakavaan loukkaantumiseen. (00015b)

▲ VAROITUS

Käytä renkaissa ainoastaan alkuperäisvalmistajan venttiilejä ja venttiilisuojuksia. Liian pitkä tai raskas venttiili tai venttiili-venttiilisuojuyshdistelmä voi osua vieressä oleviin osiin, vaurioittaa venttiiliä ja aiheuttaa nopean renkaan tyhjenemisen. Renkaan nopea tyhjeneminen voi aiheuttaa moottoripyörän hallinnan menettämisen, mikä voi johtaa kuolemaan tai vakavaan loukkaantumiseen. (00281a)

▲ VAROITUS

Älä ylitä moottoripyörän suurinta sallittua omapainoa tai akselipainoa. Ylikuormittaminen voi aiheuttaa komponenttien rikkoutumisen ja heikentää moottoripyörän vakautta, ajo-ominaisuuksia ja suorituskykyä, mikä voi johtaa kuolemaan tai vakavaan loukkaantumiseen. (00016f)

HUOMAUTUS

Kun moottoripyörää nostetaan tunkilla, varmista, että tunkki koskettaa molempia rungon alaputkia kohdassa, jossa alaputket ja alemmat rungon putket yhtyvät. Älä milloinkaan nosta pyörää tunkilla poikittaistuesta, öljypohjasta, kiinnikkeestä tai muista kotelosta. Tämän ohjeen noudattamatta jättäminen voi aiheuttaa vakavia vaurioita. (00586d)

- Suurin sallittu omapaino on se moottoripyörän, varusteiden, kuljettajan, matkustajan ja kuorman yhteenlaskettu paino, joka voidaan kuljettaa turvallisesti.
- Akselipaino on se enimmäispaino, jonka akseli voi turvallisesti kantaa.
- Suurin sallittu omapaino ja akselipaino on ilmoitettu rungon ohjausputkeen tai alaputkeen kiinnitetystä tarrassa. Katso OMISTAJAN KÄSIKIRJA > TEKNISET TIEDOT (Sivu 25).

▲ VAROITUS

Älä koskaan hinaa rikkoutunutta moottoripyörää. Hinaaminen voi heikentää moottoripyörän vakautta ja käsiteltävyyttä, mikä voi johtaa kuolemaan tai vakavaan loukkaantumiseen. (00017a)

▲ VAROITUS

Älä käytä moottoripyörää peräkärryn vetämiseen. Peräkärryn vetäminen voi ylikuormittaa ja vahingoittaa renkaita, heikentää jarrutustehoa sekä heikentää moottoripyörän vakautta ja ohjattavuutta, mikä voi johtaa kuolemaan tai vakavaan loukkaantumiseen. (00018c)

▲ VAROITUS

Akut, akun navat, liittimet ja niihin liittyvät osat sisältävät lyijyä ja lyijy-yhdisteitä, jotka Kalifornian osavaltion viranomaisten mukaan voivat aiheuttaa syöpää, syntymäepämuodostumia tai muita lisääntymisvaurioita. Pese kädet käsittelyn jälkeen. (00019e)

▲ VAROITUS

Älä avaa tavaralokeroita ajon aikana. Keskittymisen herpaantuminen ajon aikana voi aiheuttaa ajoneuvon hallinnan menettämisen, mikä voi johtaa kuolemaan tai vakavaan loukkaantumiseen. (00082a)

▲ VAROITUS

Jos sinulla on moottoripyörän käyttöön liittyviä kysymyksiä tai ongelmia, ota yhteys Harley-Davidson-jälleenmyyjään. Vioittuneen moottoripyörän käyttö voi pahentaa vikaa, lisätä korjauskustannuksia tai aiheuttaa onnettomuustilanteita, mikä voi johtaa kuolemaan tai vakavaan loukkaantumiseen. (00020a)

SERVICE

▲ VAROITUS

DOT 4 Brake Fluid -jarrunesteen kanssa kosketuksiin joutuminen voi aiheuttaa vakavia terveystahaittoja. Asianmukaisen iho- ja silmäsuojauksen laiminlyönti voi aiheuttaa kuoleman tai vakavan vamman.

- Jos kemikaalia on hengitetty: Pysy rauhallisena, poistu raittiiseen ilmaan ja hakeudu lääkäriin.
- Jos kemikaalia joutuu iholle: Riisu vaatteet, joille ainetta on joutunut. Huuhtelee ihoa välittömästi runsaalla vedellä 15–20 minuutin ajan. Jos ärsytystä ilmenee, hakeudu lääkäriin.
- Jos kemikaalia joutuu silmiin: Pese silmiä vähintään 15 minuutin ajan juoksevan veden alla silmäluomet avattuina. Jos ärsytystä ilmenee, hakeudu lääkäriin.
- Jos ainetta on nieltä: Huuhto suu ja juo runsaasti vettä. Ei saa oksennuttaa. Ota yhteys myrkytyskeskukseen. Hakeudu heti lääkäriin.
- Lisätietoja on käyttöturvallisuustiedotteessa (KTT) osoitteessa sds.harley-davidson.com

(00240e)

- Varmista, että kaikki lakien ja määräysten vaatimat osat ovat asennettuina ja hyvässä käyttökunnossa.

LUKKIUTUMATON JARRUJÄRJESTELMÄ (ABS)

▲ VAROITUS

Mikäli ABS-valo jatkaa vilkkumista nopeuden ollessa yli 5 km/h (3 mph) tai ei sammu lainkaan, ABS-jarrujärjestelmä ei toimi. Normaali jarrujärjestelmä toimii, mutta pyörät voivat lukkiutua. Ota yhteys Harley-Davidson-jälleenmyyjään ABS:n korjaamiseksi. Lukkiutunut pyörä lähtee helposti liukuun ja voi aiheuttaa moottoripyörän hallinnan menettämisen, mikä voi johtaa kuolemaan tai vakavaan loukkaantumiseen. (00361b)

▲ VAROITUS

ABS ei voi estää takapyörän lukkiutumista moottorijarrutuksen vuoksi. ABS ei auta kaarreaajossa tai irtonaisilla/epätasaisilla pinnoilla. Lukkiutunut pyörä lähtee helposti liukuun ja voi aiheuttaa moottoripyörän hallinnan menettämisen, mikä voi johtaa kuolemaan tai vakavaan loukkaantumiseen. (00362a)

Katso lisätietoja lukkiutumattomalla jarrujärjestelmällä varustettujen moottoripyörien käytöstä kohdasta HALLINTALAITTEET JA MITTARISTO > JARRUJÄRJESTELMÄ (Sivu 75).

LIIKENNETURVALLISUUS

- Käytä aina suuntaviikkoja ja ole varovainen ohittaessasi muita samaan suuntaan kulkevia ajoneuvoja. Älä koskaan yritä ohittaa toista ajoneuvoa risteysalueella, kaarteessa tai ylä- tai alamäessä.
- Huomioi etuajo-oikeus risteyksissä. Älä luota omaan etuajo-oikeuteesi, sillä muut kuljettajat eivät ehkä ole tilanteen tasalla.
- Näytä aina suuntamerkki, kun valmistaudut pysähtymään, kääntymään tai ohittamaan muita ajoneuvoja.
- Kaikkia liikennesääntöjä ja erityisesti risteysalueilla olevia liikennemerkkejä on noudatettava tarkoin. Noudata aina liikennemerkkejä koulujen lähellä ja radanyhtymäpaikoissa.
- Kun aiot kääntyä, ilmoita ainakin 30,5 m (100 ft) ennen kääntymiskohtaan saapumista. Kääntyessä risteyksessä ryhmyt keskiviivan viereen. Hidasta risteykseen tultaessa ja käänny huolellisesti.
- Älä koskaan ennakoil liikennevalojen vaihtumista. Kun liikennevalot ovat vaihtumassa VIHREÄSTÄ PUNAISEKSI (tai PUNAISESTA VIHREÄKSI), hidasta vauhtia ja odota valojen vaihtumista. Älä koskaan keltaista tai punaista valoa päin.
- Kun käännyt, varo jalankulkijoita, eläimiä ja ajoneuvoja.

- Älä lähde liikkeelle pysäköintialueelta tai pientareelta suuntamerkkiä näyttämättä. Varmista, että tie on vapaa, ennen kuin ajat liikenteen sekaan. Tiellä jo kulkevilla ajoneuvoilla on aina etuajo-oikeus.
- Varmista, että rekisterikilpi on lain määräämässä paikassa. Varmista, että rekisterikilpi on aina selkeästi näkyvässä. Pidä rekisterikilpi puhtaana.
- Aja ajoväylän kunnon mukaisella turvallisella nopeudella. Pane merkille, onko tien pinta kuiva, öljyinen, jäinen vai märkä.
- Varo roskia, kuten lehtiä tai irtosoraa.
- Valitse ajonopeus ja ajotapa sään ja tieliikenneolojen mukaan.

LISÄVARUSTEET JA KUORMA

Harley-Davidson Motor Company ei voi testata jokaista myytävien lisävarusteiden yhdistelmää ja esittää sille suosituksia. Siksi ajajan on itse varmistettava moottoripyörän turvallisuudesta, kun siihen on asennettu lisävarusteita tai sillä kuljetetaan ylimääräistä kuormaa.

⚠ VAROITUS

Katso LISÄVARUSTEET JA LASTI -osio omistajan käsikirjan TURVALLISUUS-osiosta. Väärä kuormaus tai lisävarusteiden asennus voi aiheuttaa komponenttien rikkoutumisen ja heikentää moottoripyörän vakautta, ajo-ominaisuuksia ja suorituskykyä, mikä voi johtaa kuolemaan tai vakavaan loukkaantumiseen. (00021c)

⚠ VAROITUS

Älä ylitä moottoripyörän suurinta sallittua omapainoa tai akselipainoa. Ylikuormittaminen voi aiheuttaa komponenttien rikkoutumisen ja heikentää moottoripyörän vakautta, ajo-ominaisuuksia ja suorituskykyä, mikä voi johtaa kuolemaan tai vakavaan loukkaantumiseen. (00016f)

- Suurin sallittu omapaino on se moottoripyörän, varusteiden, kuljettajan, matkustajan ja kuorman yhteenlaskettu paino, joka voidaan kuljettaa turvallisesti.
- Akselipaino on se enimmäispaino, jonka akseli voi turvallisesti kantaa.
- Suurin sallittu omapaino ja akselipaino on ilmoitettu rungon ohjausputkeen tai alaputkeen kiinnitetyssä tarrassa. Katso lisätietoja painotaulukoista. Katso OMISTAJAN KÄSIKIRJA > TEKNISET TIEDOT (Sivu 25).

⚠ VAROITUS

Älä käytä moottoripyörää peräkärryn vetämiseen. Peräkärryn vetäminen voi ylikuormittaa ja vahingoittaa renkaita, heikentää jarrutustehoa sekä heikentää moottoripyörän vakautta ja ohjattavuutta, mikä voi johtaa kuolemaan tai vakavaan loukkaantumiseen. (00018c)

Lisävarusteita ja kuormaa koskevia ohjeita

Noudata seuraavia ohjeita, kun varustat moottoripyörää tai kuljetat matkustajia tai kuormaa.

⚠ VAROITUS

Aja tien kuntoon ja olosuhteisiin nähden sopivalla nopeudella nopeusrajoitusten mukaisesti. Liiallinen nopeus voi aiheuttaa moottoripyörän hallinnan menettämisen, mikä voi johtaa kuolemaan tai vakavaan loukkaantumiseen. (00008a)

- Älä ylitä lain mukaista nopeusrajoitusta äläkä aja olosuhteet huomioon ottaen liian nopeasti. Alenna nopeutta aina, kun ajo-olot ovat heikot. Suuri nopeus lisää moottoripyörän epävakautta ja saattaa aiheuttaa sen hallinnan menettämisen.

- Kun ajat moottoripyörällä, tarkkaile tienpintaa ja tuuliolosuhteita ja pidä aina molemmat kädet ohjaustangon kahvoissa. Kaksipyöräiset ajoneuvot ovat alttiina muun muassa ohittavien ajoneuvojen aiheuttamille tuulenpuuskille, tien päällystevaurioille, tien pinnan epätasaisuuksille ja ajajan ohjausvirheille. Tällaiset tasapainoa häiritsevät voimat saattavat vaikuttaa moottoripyörän ajo-ominaisuuksiin. Jos niin käy, alenna nopeutta ja ohjaa moottoripyörä rennolla otteella takaisin hallittavaan tilaan. Älä jarruta äkillisesti äläkä käännä ohjaustankoa väkisin. Tällainen toiminta voi pahentaa epävakautta.
- Keskitä kuorman paino moottoripyörän rungon lähelle mahdollisimman alhaalle, jotta moottoripyörän painopiste muuttuu mahdollisimman vähän.
- Jaa paino tasaisesti ajoneuvon kummallekin puolelle.
- Älä kuljeta suuria esineitä liian kaukana ajajan takana äläkä kiinnitä painavaa kuormaa ohjaustankoon tai etuhaarukkaan.
- Jos käytössä on sivulaukut, älä ylitä niiden sallittua painorajaa.
- Jos moottoripyörässä on tavaratelineet, älä kuormita niitä liikaa. Tavaratelineet on suunniteltu kevyelle kuormalle.

- Varmista, että kuorma on kiinnitetty tukevasti ja ettei se pääse siirtymään ajon aikana. Tarkista kuorma ajoittain. Ajajan ajoasentoa muuttavat lisävarusteet voivat pidentää reaktioaikaa ja vaikuttaa moottoripyörän ohjattavuuteen.
- Lisälaitteet voivat ylikuormittaa moottoripyörän sähköjärjestelmää. Ylikuormituksesta voi seurata sähköjärjestelmän ja/tai osan vikaantuminen.

⚠ VAROITUS

Jos varusteena: Etu- ja takasuojia ei ole tarkoitettu suojaamaan ruumiinvammoilta, jos moottoripyörä törmää toiseen ajoneuvoon tai muuhun kohteeseen. (00022d)

- Suuret pinnat, kuten katteet, tuulilasit, selkänajat ja tavaratelineet voivat heikentää pyörän vakautta ja vaikeuttaa sen käsittelyä.
- Asenna vain omaan moottoripyörämalliisi tarkoitettuja Genuine Harley-Davidson -lisävarusteita.
- Kiinnitä erityistä huomiota lisävarusteiden, kuorman, ajovarusteiden sekä matkustajan ja kuljettajan painoon. Nämä painot vaikuttavat moottoripyörän sallittuun kuormitukseen.

▲ VAROITUS

Harley-Davidson-osat ja -lisävarusteet on suunniteltu Harley-Davidson-moottoripyöriä varten. Muiden kuin Harley-Davidson-osien tai -lisävarusteiden käyttö voi haitata suorituskykyä, vakautta ja ajettavuutta, mikä voi johtaa kuolemaan tai vakavaan loukkaantumiseen. (00001b)

▲ VAROITUS

Älä kytke tähän moottoripyörään sivuvaunua. Sivuvaunun käyttö voi aiheuttaa moottoripyörän hallinnan menettämisen, mikä voi johtaa kuolemaan tai vakavaan loukkaantumiseen. (00590d)

ÄÄNENVAIMENNUSJÄRJESTELMÄ

Laittomat muutokset

Laki saattaa kieltää äänenvaimennusjärjestelmän osien poistamisen tai vaihtamisen. Mahdollinen kieltö koskee myös

muutoksia, jotka on tehty jo ennen moottoripyörän myyntiä tai luovuttamista loppuasiakkaalle. Laki saattaa myös kieltää sellaisen moottoripyörän käytön, jonka äänenvaimennusjärjestelmän osia on poistettu tai tehty toimimattomiksi.

TARRAT

Katso Kuva 1. Moottoripyörässä olevat turvallisuutta ja huoltoa koskevat tarrat ilmaisevat, että valmistaja noudattaa markkinoiden velvoitteita. Katso lisätietoja kohdasta Taulukko 3.

HUOMAUTUS

Yhdysvaltojen ulkopuolella joitain tarroja saattaa olla saatavana myös kohdemaan kielellä.

Irronneiden tai vioittuneiden tarrojen tilalle on mahdollista hankkia uusia. Voit tiedustella tarroja Harley-Davidson-jälleenmyyjältä.

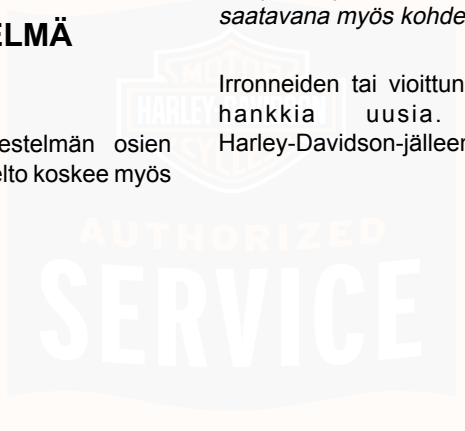

1



WARNING

Motorcycles are different from other vehicles. They operate, steer, handle and brake differently. Unlike or improper use could result in loss of control, death or serious injury.

- Take a rider training course
- Read Owners Manual before riding, adding accessories or servicing.
- Wear a helmet, eye protection and protective clothing.
- Never tow a trailer.

For a manual, find the nearest dealer at 1-414-343-4056 or www.harley-davidson.com 14000377

2

WARNING

A connected battery can cause a spark or motorcycle startup while servicing. Death or serious injury could occur.

- Disconnect negative cable before servicing.
- Keep cable away from terminal while servicing.

15368-01A

3

THIS GUARD MAY PROVIDE LIMITED LEG AND COSMETIC VEHICLE PROTECTION UNDER UNIQUE CIRCUMSTANCES (FALL OVER WHILE STOPPED, VERY LOW SPEED SLIDE). IT IS NOT MADE NOR INTENDED TO PROVIDE PROTECTION FROM BODILY INJURY IN A COLLISION WITH ANOTHER VEHICLE OR ANY OTHER OBJECT.

4

WARNING

Too much weight in saddlebags can cause loss of control. Death or serious injury could occur.

- Do not put more than 15 pounds (6.8 kg) in each saddlebag.
 - Put equal weight in each saddlebag.
 - See Accessories and Cargo section of Owner's Manual for more information.
- 1400069

5

DO NOT REMOVE COVER

The fluid level is factory set and checked. The hydraulic clutch is self compensating for wear. No mechanical adjustments are required.

Kuva 1. Tarrat

Taulukko 3. Tarrat

KOH-DE	OSANRO	KUVAUS	SIJAINTI	TEKSTI
1	14000377	Yleiset varoitukset	Ilmanpuhdistimen kannen päällä	<p>VAROITUS: Moottoripyörät poikkeavat muista ajoneuvoista. Ne toimivat, ohjautuvat, käyttäytyvät ja hidastuvat eri tavalla. Taitamaton tai väärä käyttö voi johtaa hallinnan menetykseen, kuolemaan tai vakavaan loukkaantumiseen.</p> <ul style="list-style-type: none"> • Käy moottoripyörän ajokurssilla. • Lue käyttöohjekirja, ennen kuin ajat, asennat lisävarusteita tai teet huoltoa. • Käytä kypärää, silmäsuojasta ja suojavaatetusta. • Älä hinaa peräkärkyä. <p>Käyttöohjekirjan saat lähimmältä jälleenmyyjältä. Voit myös soittaa numeroon +1 414 343 4056 tai käydä osoitteessa www.harley-davidson.com</p>
2	15368-01A	Akun varoitustarra	Istuimen alla polttoainesäiliön takana	<p>VAROITUS: Kytetty akku voi aiheuttaa kipinän tai moottoripyörän käynnistymisen huollon aikana. Seurauksena voi olla kuolema tai vakava loukkaantuminen.</p> <ul style="list-style-type: none"> • Irrota akun miinuskaapeli ennen huoltoa. • Pidä kaapeli kaukana akun navasta suorittaessasi huoltotoimia.

Taulukko 3. Tarrat

KOH-DE	OSANRO	KUVAUS	SIJAINTI	TEKSTI
3	14148-86	Moottorisuojaan tarra	Moottorinsuojuksen edessä ja molemmissa sivulaukkusuojuksissa	Tämä suoja voi tarjota rajallista jalkasuojaa ja kosmeettista moottoripyörän suojaa tietynlaisissa olosuhteissa (kaatuminen pysähtyessä, liukuminen hyvin hitaalla nopeudella). Niitä ei ole valmistettu tai tarkoitettu suojaamaan ajajaa tai matkustajaa ruumiinvammoilta moottoripyörän törmätessä toiseen ajoneuvoon tai muuhun kohteeseen.
4	14000069	Sivulaukun kuorimarajat	Sivulaukun sisällä	VAROITUS: Liian painon kuormaaminen sivulaukkuihin voi aiheuttaa moottoripyörän hallinnan menettämisen. Seurauksena voi olla kuolema tai vakava loukkaantuminen. <ul style="list-style-type: none"> • Älä pakkaa enempää kuin 6,8 kg (15 lb) kumpaankaan sivulaukuun. • Pakkaa molempiin sivulaukkuihin saman verran painoa. • Katso käyttöohjekirjan osiota Lisävarusteet ja Kuorma.
5	14810-03 (ei myynnissä)	Hydraulisen kytkimen huoltoilmoitus	Kytkimen suojuksessa	Älä poista kantta. Nestemäärät on lisätty ja tarkistettu tehtaalla. Hydraulisessa kytkimessä on automaattinen kulumisen kompensointi. Mekaanisia säätöjä ei tarvita.

HUOMAUTUKSIA



VALMISTENUMERO (VIN)

Yleistä

Katso Kuva 3. Kussakin moottoripyörässä on yksilöllinen, 17-numeroinen valmistenumero (VIN). Selitys valmistenumeron eri osista on kohdassa Taulukko 4.

Sijainti

Katso Kuva 2. Koko 17-numeroinen valmistenumero (1) on stanssattu rungon oikealle puolelle lähelle emäputkea. Joissakin maissa painettu valmistenumerotarra (2) on kiinnitetty myös etualaputkeen.

Lyhennetty valmistenumero

Lyhennetty valmistenumero sisältää ajoneuvon mallin, moottorityypin, vuosimallin ja sarjanumeron, ja se on stanssattu kampikammion vasemmalle puolelle sylintereiden väliin.

HUOMAUTUS

Ilmoita aina 17-numeroinen valmistenumero, kun tilaat osia tai teet moottoripyörääsi liittyviä tiedusteluja.

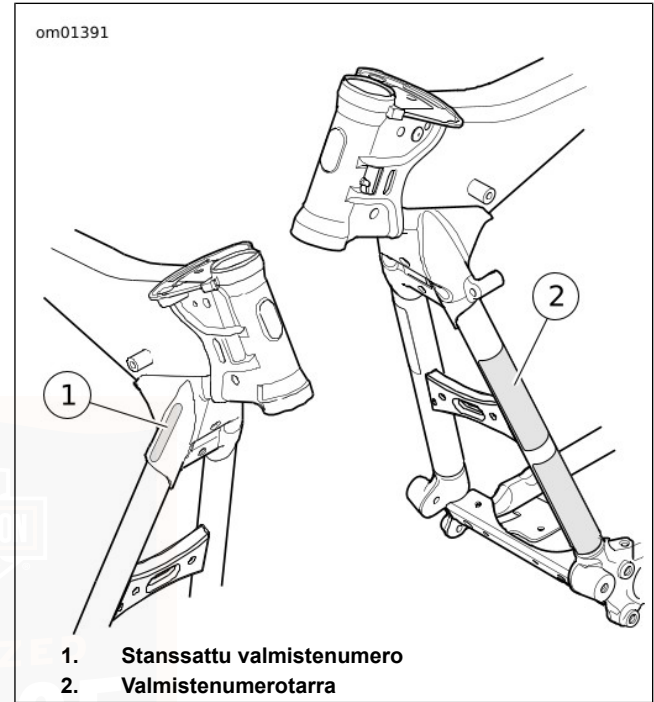

Kuva 2. Valmistenumeron sijainti

1034248

①
②
③
④
⑤
⑥
⑦
⑧
⑨

1HD 1 TC F 1 7 J B 111000

Kuva 3. Harley-Davidsonin tyypillinen valmistenumero: 2018 FLTRXSE

Taulukko 4. Harley-Davidsonin valmistenumeron jaottelu: 2018 FLTRXSE

SIJAINTI	KUVAUS	MAHDOLLISET ARVOT
1	Valmistuspaikan tunniste	1HD = Valmistettu alun perin Yhdysvalloissa 5HD = Valmistettu Yhdysvalloissa myytäväksi Yhdysvaltain ulkopuolelle 932 = Valmistettu alun perin Brasiliassa MEG = Valmistettu alun perin Intiassa
2	Moottoripyörän tyyppi	1 = Raskas moottoripyörä (901 cm ³ tai suurempi)
3	Malli	TC=FLTRXSE CVO Road Glide®
4	Moottorin tyyppi	L=Air-Cooled Milwaukee-Eight™ 117 -moottori, 1 917 cm ³

Taulukko 4. Harley-Davidsonin valmistenumeron jaottelu: 2018 FLTRXSE

SIJAINTI	KUVAUS	MAHDOLLISET ARVOT	
5	Kalibrointi/kokoonpano, markkinoilletuonti	Normaali markkinoilletuonti 1 = Yhdysvallat (USA) 3 = Kalifornia (CAL) A = Kanada (CAN) C = Muu maailma (HDI) E = Japani (JPN) G = Australia (AUS) J = Brasilia (BRZ) L = Tyynenmeren Aasia (APC) N = Intia (IND)	Kesken mallivuoden markkinoilletuonti tai erityinen markkinoilletuonti 2, 4 = Yhdysvallat (USA) 5, 6 = Kalifornia (CAL) B = Kanada (CAN) D = Muu maailma (HDI) F = Japani (JPN) H = Australia (AUS) K = Brasilia (BRZ) M = Tyynenmeren Aasia (APC) P = Intia (IND)
6	Valmistenumeron tarkistenumero	Voi olla 0-9 tai X	
7	Vuosimalli	J=2018	
8	Valmistuspaikka	B = York, PA, USA D = H-D Brazil-Manaus, Brasilia (CKD) N = Haryana, Intia (Bawal District Rewari)	
9	Sarjanumero	Vaihtelee	

PREMIUM CVO -NIMIKKEET

Uuden moottoripyörän mukana toimitetaan seuraavat osat. Jotkut osista toimitetaan irrallisina ja jotkut on asennettu moottoripyörään valmiiksi.

- Kauko-ohjaimet (2)

- Käyttäjän tarvikesarja/käyttöohjekirja
- Käyttöohjekirjan suojus*
- Boom! Box -käyttäjän tarvikesarja
- Sivulaukun sisälaukku, irrotettava
- Työkalusarja

- Kypäräkuuloke
- Ilmanpuhdistimen sadesuojus*
- Moottoripyörän peite

- Leather Dressing

* Tuote ei sisälly toimitukseen kaikilla markkina-alueilla.



TEKNISET TIEDOT

Taulukko 5. Moottori: Air-Cooled Milwaukee-Eight 117™

KOHDE	TIEDOT	
Sylinterien määrä	2	
Tyyppi	Nelitahtinen, 45-asteen V-tyyppi Yksi nokka-akseli Yksi tasapainotusakseli	
Puristussuhde	10.2:1	
Sylinterin halkaisija	4,075 tuumaa	103,5 mm
Iskunpituus	4,500 tuumaa	114,3 mm
Iskutilavuus	117 in ³	1923 cm ³
Polttoainevaatimus	Premium, lyijytön	
Voitelujärjestelmä	Paineistettu kuivasumppu	
Jäähdytysjärjestelmä	Öljyjäähdytteiset sylinterinkan- net öljynlauhduksella	

HUOMAUTUS

Tämän julkaisun tiedot eivät ehkä vastaa virallisia teknisiä tietoja kaikilla markkinoilla. Tämä johtuu julkaisun painoajankohdasta, testausmenetelmien eroista sekä ajoneuvojen eroavuuksista. Tietoja virallisista teknisistä tiedoista saa moottoripyörän rekisteriotteesta sekä ottamalla yhteyttä jälleenmyyjään tai käymällä osoitteessa www.h-d.com.

▲ VAROITUS

Älä ylitä moottoripyörän suurinta sallittua omapainoa tai akselipainoa. Ylikuormittaminen voi aiheuttaa komponenttien rikkoutumisen ja heikentää moottoripyörän vakautta, ajo-ominaisuuksia ja suorituskykyä, mikä voi johtaa kuolemaan tai vakavaan loukkaantumiseen. (00016f)

- Suurin sallittu omapaino on se moottoripyörän, varusteiden, kuljettajan, matkustajan ja kuorman yhteenlaskettu paino, joka voidaan kuljettaa turvallisesti.
- Akselipaino on se enimmäispaino, jonka akseli voi turvallisesti kantaa.
- Suurin sallittu omapaino ja akselipaino on tietyillä markkina-alueilla merkitty rungon alaputkeen kiinnitettyyn tyypikilpeen.

HUOMAUTUS

Moottoripyörän suurin kantavuus saadaan vähentämällä suurimmasta sallitusta omapainosta moottoripyörän paino ajokunnossa. Jos esimerkiksi moottoripyörän suurin sallittu omapaino on 544 kg (1.200 lb) ja sen paino ajokunnossa on 363 kg (800 lb), kuljettaja, matkustaja, ajovarusteet, kuorma sekä asennetut lisävarusteet saavat painaa yhteensä enintään 181 kg (400 lb).

Taulukko 6. Vaihteisto

KOHDE	TIEDOT
Tyyppi	Jatkuva kosketus, vaihdepoljin
Nopeudet	6 eteen

Taulukko 7. Sähköjärjestelmä

KOHDE	TIEDOT	
Sytytyksen ajoitus	Ei säädettävissä	
Akku	12 V, 28 Ah, 405 CCA suljettu ja huoltovapaa	
Latausjärjestelmä	enimmäisteho 46–50 A	
Sytytystulpan koko	10 mm	
Sytytystulppien kärkiväli	0,031–0,035 in	0,80–0,90 mm
Sytytystulppien kiristysmomentti	84–108 in-lbs	9,5–12,2 Nm

Taulukko 8. Hammaspyörät

VETO	KOHDE	HAMMASLUKU
Ensiö	Moottori	34
	Kytkin	46
Toisio	Vaihteisto	32
	Takapyörä	68

Taulukko 9. Välytysuhteet

VAIHDE	VÄLITYSSUHDE
Ensimmäinen	9,593
TOINEN	6,650
Kolmas	4,938
Neljäs	4,000
Viides	3,407
Kuudes	2,875

Taulukko 10. Täyttötilavuudet

KOHDE	DOM	METRIJÄRJESTELMÄ
Polttoainesäiliö (yhteensä)	6,0 gal	22,7 l
Polttoaineen varoitusvalo sytty (noin)	1,0 gal	3,8 l
Moottorin öljytilavuus suodattimen kanssa *		
Air-Cooled (uusi järjestelmä)	5,2 qt	4,9 l
Öljynvaihto huollossa	4,75 qt	4,5 l
Vaihteisto** (noin)	28 oz	0,83 L

Taulukko 10. Täyttötilavuudet

KOHDE	DOM	METRIJÄRJESTELMÄ
Ensiöketjun kotelo (täyttö tyhjästä; noin) ***	34 oz	1,0 l
* Täytettäessä lisää ensin 3,8 L (4.0 qt). Lisää tarvittaessa enemmän, jotta saavutetaan oikea taso.		
** Täytettäessä lisää ensin 0,8 L (28 fl oz) ja lisää sitten tarpeen mukaan, kunnes taso on oikea.		
*** Määrä on arvio. Täytä painelevyn ulkokehän alaosaan asti moottoripyörän seistessä pystyasennossa.		

Taulukko 11. Painot

KOHDE	FLTRXSE	
	lb	kg
Paino ajokunnossa*	884	401
Suurin sallittu lisäkuorma**	476	216
Suurin sallittu omapaino	1 360	617
Akselipaino edessä	500	227
Akselipaino takana	927	420
* Moottoripyörän kokonaispaino toimituskunnossa sisältäen kaikki öljyt/nesteet ja noin 90 % polttoaineesta.		
**Lisävarusteiden, kuorman, ajovarusteiden, matkustajan ja kuljettajan kokonaispaino ei saa ylittää tätä painoa.		

Taulukko 12. Mitat

KOHDE	tuumaa	mm
Kokonaispituus	96,9	2460
Kokonaisleveys	38,0	965
Kokonaiskorkeus	50,4	1 280
Akseliväli	64,0	1 625
Maavara	4,9	125
Satulan korkeus*	25.9	658
* 81,6 kg (180 lb) painava kuljettaja satulassa		

Taulukko 13. Määritetyt renkaat

PYÖRÄ	KOKO	MÄÄRITETTY RENGAS	PAINE (KYLMÄNÄ 20 °C (68 °F))	
			psi	kPa
Etu	21 tuumaa	Dunlop D408F 130/60B21 M/C63H	36	248
Taka	18 in	Dunlop D407 180/55B18 M/C 80H	40	276

- Rengaspaine vaihtelee ympäristön ja renkaan lämpötilan muutosten mukaan. Tarkista paine, kun renkaat ovat kylmät (20 °C (68 °F)). Lisää tämän jälkeen painetta 6,9 kPa (1 psi) jokaista ulkoilman lämpötilassa tapahtuvaa 5 °C:n (10 °F) nousua kohti.
- Älä käytä rengaspaineiden valvontajärjestelmää painemittarina, kun täytät tai tyhjennät rengasta. Anturin tiedot lähetetään TPMS:lle vaihtelevin väliajoin, eivätkä ne välttämättä päivyty heti, kun renkaaseen lisätään tai siitä poistetaan ilmaa. Siksi rengas voi täytyttyä liian täyteen tai liian vähän.
- Käyttöpaikan korkeudesta riippuen rengaspaineiden valvontajärjestelmä ei ilmoita yli 345–414 kPa (50–60 psi) paineesta.
- Rengaspaineiden valvontajärjestelmä on kalibroitu siten, että renkaassa on ilmaa. Renkaan täyttäminen kokonaan tyypellä voi häiritä järjestelmän tarkkuutta.
- Älä siirrä venttiilin kantoja pois niiden oikeasta asennusasennosta. Muutoin venttiilin kannan tiiviste voi rikkoutua, mikä voi aiheuttaa ilman hitaan vuotamisen.
- Älä käytä nestemäisiä renkaan tasapainottajia tai tiivisteaineita vanteille, joissa on TPMS-tunnistin. Muutoin tunnistin voi vahingoittua.

RENKAAT

▲ VAROITUS

Valitse pyörän vanteisiin sopivat renkaat, sisärenkaat, vannenauhat tai tiivisteet, venttiilit ja venttiilisuojuukset. Ota yhteyttä Harley-Davidson-jälleenmyyjään. Virheellinen sovitus voi aiheuttaa rengasvaurion, renkaan luistamisen vanteella tai rengasrikon, mikä voi johtaa kuolemaan tai vakavaan loukkaantumiseen. (00023c)

▲ VAROITUS

Käytä renkaissa ainoastaan alkuperäisvalmistajan venttiilejä ja venttiilisuojuksia. Liian pitkä tai raskas venttiili tai venttiili-venttiilisuojusyhdistelmä voi osua vieressä oleviin osiin, vaurioittaa venttiiliä ja aiheuttaa nopean renkaan tyhjenemisen. Renkaan nopea tyhjeneminen voi aiheuttaa moottoripyörän hallinnan menettämisen, mikä voi johtaa kuolemaan tai vakavaan loukkaantumiseen. (00281a)

▲ VAROITUS

Harley-Davidson suosittelee käyttämään vain tähän malliin määritettyjä renkaita. Harley-Davidson -ajoneuvoja ei ole tarkoitettu käytettäväksi muunlaisten renkaiden, kuten talvirenkaiden, mopon renkaiden tai muiden erikoisrenkaiden kanssa. Muiden kuin määritettyjen renkaiden käyttö voi vaikuttaa heikentävästi vakauteen, ajettavuuteen ja jarrutustehoon sekä johtaa ajoneuvon hallinnan menetykseen, mistä voi olla seurauksena kuolema tai vakava loukkaantuminen. (00024d)

Katso lisätietoja määritetyistä renkaista sekä rengaspaineista kohdasta Taulukko 13.

Tubeless-renkaita käytetään kaikkien Harley-Davidsonin valuja levyvanteiden kanssa.

▲ VAROITUS

Harley-Davidsonin etu- ja takarenkaat ovat erikokoiset. Etu- ja takarenkaiden vaihtuminen voi aiheuttaa rengasvian, mikä voi johtaa kuolemaan tai vakavaan loukkaantumiseen. (00026a)

▲ VAROITUS

Varmista, että renkaissa on oikea määrä ilmaa, oikea tasapainotus ja riittävän hyvä kulutuspinta ja etteivät renkaat ole vaurioituneet. Tarkista renkaat säännöllisesti ja hanki tarvittaessa uudet renkaat Harley-Davidson-jälleenmyyjältä. Kuluneiden, tasapainottomien, paineiltaan väärin, ylikuormitettujen tai vahingoittuneiden renkaiden käyttö voi vaikuttaa moottoripyörän vakauteen ja ohjattavuuteen, mikä saattaa johtaa kuolemaan tai vakavaan loukkaantumisen. (00014b)

Varmista aina, että rengaspaineet vastaavat kohdassa Taulukko 13 määritettyjä paineita. Katso lämpötilan mukaan tehtävät korjaukset kohdasta Taulukko 14. Älä kuormita renkaita yli suurimman akselipainon, joka on ilmoitettu kohdassa **TEKNISET TIEDOT > TEKNISET TIEDOT** (Sivu 25). Renkaat voivat vioittua, jos niiden ilmanpaine on liian korkea tai liian alhainen, tai jos renkaita ylikuormitetaan.

Jos rengaspaine pitää tarkistaa, kun moottoripyörällä on ajettu hiljattain ja renkaat ovat lämpimät, tarkista korjatut paineet kohdasta Taulukko 14. Jos lämpimän renkaan ilmanpainetta on säädetty kohdan Taulukko 14 mukaisesti, säädä paine mahdollisimman pian uudelleen kylmän renkaan suositusten mukaisesti.

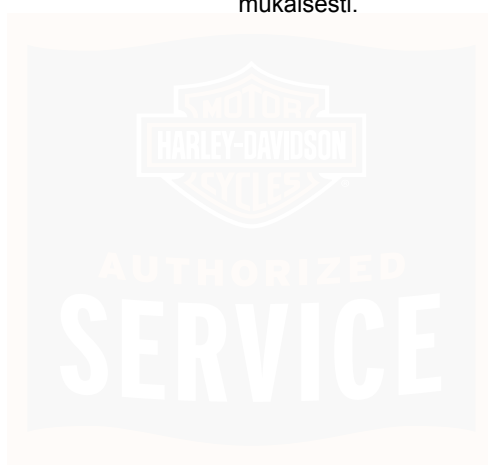

Taulukko 14. Rengaspaineen säätäminen

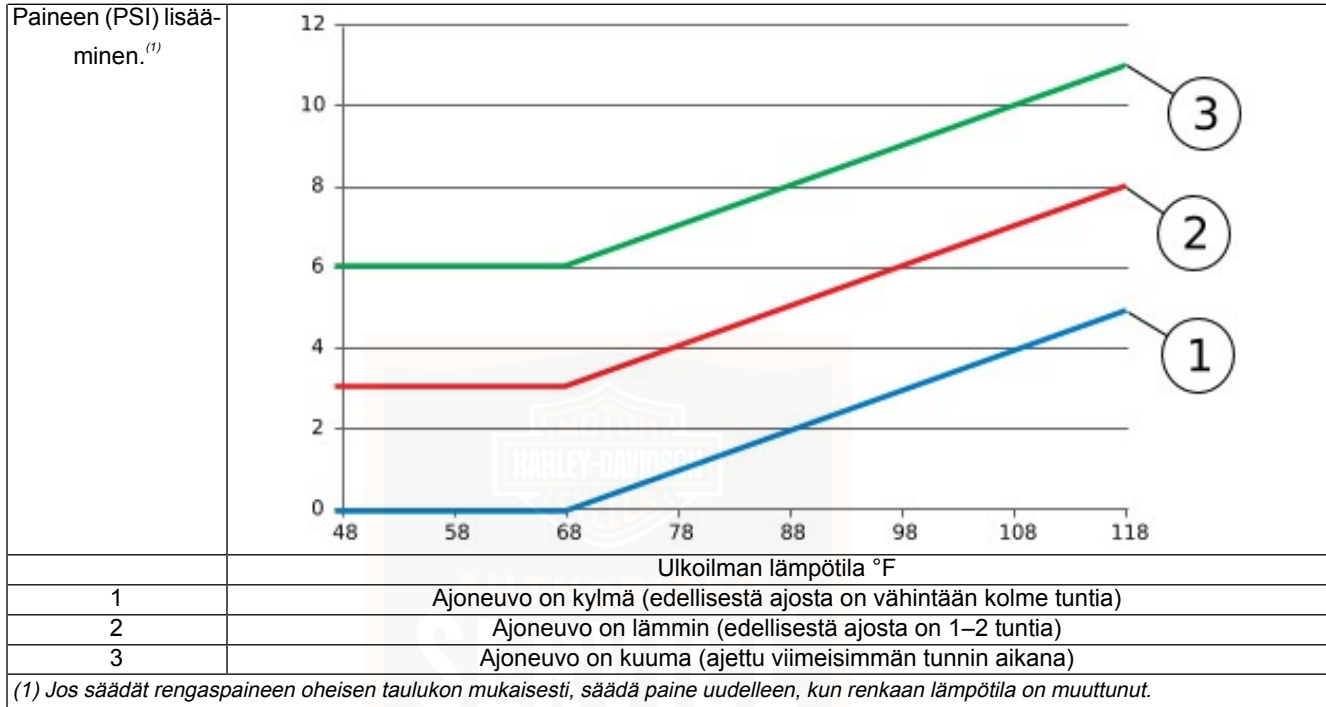

Harley-Davidson ei testaa renkaita kokonaan typpellä täytettynä. Harley-Davidson ei ota kantaa renkaiden täyttämiseen puhtaalla typpellä.

▲ VAROITUS

Älä käytä nestemäisiä renkaan tasapainottajia tai tiivisteaineita alumiinivanteissa. Nestemäisten renkaan tasapainottajien tai tiivisteaineiden käyttö voi syövyttää nopeasti vanteen pintaa, mikä voi aiheuttaa renkaan tyhjenemisen. Renkaan nopea tyhjentyminen voi aiheuttaa moottoripyörän hallinnan menettämisen, mikä voi johtaa kuolemaan tai vakavaan loukkaantumiseen. (00631b)

▲ VAROITUS

Vaihda rengas heti uuteen Harley-Davidsonin määrittämään renkaaseen, kun kulumisilmaisin on näkyvissä tai kun kulutuspinnan urasyvyys on enää 1 mm (1/32 in). Kuluneella renkaalla ajaminen voi johtaa kuolemaan tai vakavaan loukkaantumiseen. (00090c)

Harley-Davidsonin renkaissa on kulumisilmaisimet, jotka ovat vaakasuunnassa kulutuspintaan nähden. Kun rengas on kulunut siten, että kulumisilmaisin tulee näkyviin kulutuspintaan tai urien syvyyttä on jäljellä enää 0,8 mm (1/32 in), rengas voi:

- Olla herkempi vioittumiselle, joka johtaa renkaan rikkoutumiseen.

32 Tekniset tiedot

- Olla pito-ominaisuuksiltaan heikentynyt.
- Heikentää pyörän vakautta ja ajo-ominaisuuksia.

Renkaita koskeva Intian vaatimustenmukaisuuslauseke:

Harley-Davidson Motor Company vakuuttaa, että teknisten tietojen osiossa (vain Intia) mainitut renkaat täyttävät Intian kansallisen standardoimisviraston määrittämän standardin 15627 vaatimukset (täsmennyksineen) Intiassa koottujen/valmistettujen ajoneuvojen rekisteröimiselle. Renkaat noudattavat myös Central Motor Vehicle Rules (1989) -vaatimuksia.

RENGASPAINEIDEN VALVONTAJÄRJESTELMÄ (TPMS)

HUOMAUTUS

Rengaspaineiden valvontajärjestelmä on kalibroitu siten, että renkaassa on ilmaa. Renkaan täyttäminen kokonaan typpellä voi häiritä järjestelmän tarkkuutta.

Ennen ajoa jokaisen renkaan paine tulee tarkistaa ja renkaat tulee täyttää paineeseen, jota Harley-Davidson suosittelee kohdassa Taulukko 13 ja joka näkyy valmistenumero- ja rengaspainekilvessä (mukana Yhdysvalloissa ja Kanadassa myytävissä ajoneuvoissa).

Ajoneuvossa on rengaspaineiden valvontajärjestelmä (TPMS), joka sytyttää alhaisen rengaspaineen merkkivalon, mikäli yhden tai useamman renkaan ilmanpaine on huomattavan

alhainen. Kun alhaisen rengaspaineen merkkivalo sytty, pysähdy ja tarkista renkaat mahdollisimman nopeasti ja täytä ne oikeaan paineeseen. Huomattavan tyhjällä renkaalla ajaminen aiheuttaa renkaan ylikuumenemisen ja voi johtaa sen rikkoutumiseen.

Alhainen rengaspaine myös kasvattaa polttoaineen kulutusta ja nopeuttaa renkaan kulumista, ja se voi vaikuttaa myös ajoneuvon hallittavuuteen ja pysäytyskykyyn. On tärkeää asettaa rengaspaine oikein. Muussa tapauksessa ilman lämpötilan nousu voi aiheuttaa hälytyksen matalasta rengaspaineesta. Suositellut kylmän renkaan ilmanpainet on ilmoitettu kohdassa Taulukko 13.

Jos rengaspaine pitää tarkistaa, kun moottoripyörällä on ajettu hiljaintain ja renkaat ovat lämpimät, tarkista korjatut paineet kohdasta Taulukko 14. Jos renkaan ilmanpainetta on säädetty kohdan Taulukko 14 mukaisesti, säädä paine mahdollisimman pian uudelleen kylmän renkaan suositusten mukaisesti.

Rengaspaineiden valvontajärjestelmä ei korvaa renkaan kunnossapitoa. On kuljettajan vastuulla pitää rengaspaine oikeana, vaikka rengaspaine ei olisikaan vielä niin alhainen, että rengaspaineiden valvontajärjestelmän alhaisen rengaspaineen merkkivalo sytty.

Ajoneuvo on varustettu myös rengaspaineiden valvontajärjestelmän toimintahäiriön merkkivalolla, joka ilmaisee, jos järjestelmä ei toimi oikein. Rengaspaineiden valvontajärjestelmän toimintahäiriön merkkivalo on yhdistetty

matalan rengaspaineen merkkivaloon. Kun järjestelmä havaitsee toimintahäiriön, matalan rengaspaineen merkkivalo vilkkuu noin minuutin ajan ja jää sitten palamaan. Tämä toistuu ajoneuvon tulevien käynnistysten yhteydessä niin kauan kuin toimintahäiriö on olemassa. Myös turvajärjestelmän merkkivalo sytty ilmaisemaan, että ajoneuvon muistiin on tallentunut vikakoodi. Kun toimintahäiriön merkkivalo palaa, järjestelmä ei ehkä pysty tunnistamaan tai ilmaisemaan matalaa rengaspainetta oikein.

Rengaspaineiden valvontajärjestelmässä saattaa esiintyä toimintahäiriöitä monista eri syistä, kuten jos ajoneuvon asennetaan vaihtorenkaat tai -vanteet, jotka häiritsevät rengaspaineiden valvontajärjestelmän oikeaa toimintaa.

Tarkista aina, ettei rengaspaineiden valvontajärjestelmän toimintahäiriön merkkivalo syty yhden tai useamman renkaan tai vanteen vaihtamisen jälkeen. Näin voit varmistaa, etteivät uudet renkaat ja vanteet häiritse rengaspaineiden valvontajärjestelmän toimintaa.

POLTTOAINE

Bensiini

Moottoripyörä on suunniteltu toimimaan tehokkaimmin, kun polttoaineena käytetään lyijytöntä bensiiniä. Joihinkin bensiinilaatuihin on sekoitettu alkoholia ja/tai eetteriä happipitoisuuden nostamiseksi. Polttoaineeseen lisätyn alkoholin tai eetterin tyypillä ja määrällä on merkitystä.

HUOMAUTUS

Älä käytä metanolia sisältäviä polttoaineita. Metanoli voi aiheuttaa polttoainejärjestelmän osien vikaantumisen, moottorivaurioita ja/tai laitevikoja. (00148a)

HUOMAUTUS

Käytä katalysaattorilla varustetuissa moottoripyörissä vain lyijytöntä polttoainetta. Lyijyllisen polttoaineen käyttö vahingoittaa pakokaasujen puhdistusjärjestelmää. (00150c)



- ETANOLIPOLTTOAINEESSA on etanolia (vilja-alkoholia) ja lyijytöntä bensiiniä. Seoksella voi olla vaikutusta polttoaineen kulutukseen.

- REFORMULOIDULLA BENSIINILLÄ (RFG) tarkoitetaan bensiiniseosta, joka on erityisesti suunniteltu palamaan muita bensiinityyppejä puhtaammin. Tällöin pakokaasupäästöjä syntyy vähemmän. Ne on laadittu niin, että niistä haihtuu vähemmän päästöjä ympäristöön. Reformoitujen polttoaineiden happipitoisuutta on lisätty lisäaineiden avulla. Tällaista polttoainetta käytettäessä moottoripyörä toimii normaalisti. Harley-Davidson suosittelee kyseisen polttoainetyypin käyttämistä mahdollisuuksien mukaan ilmanlaadun parantamiseksi.
- Jotkin bensiiniseokset voivat haitata moottoripyörän käynnistymistä, ajettavuutta tai polttoainetaloutta. Jos tällaisia ongelmia esiintyy, kokeile eri merkistä bensiiniä tai bensiiniä, jonka oktaaniluku on korkeampi.

Taulukko 15. Oktaaniluku

TIEDOT	OKTAANILUKU
Pumppuoktaani (R+M)/2	91 (95 RON)

Taulukko 16. Polttoaineen tiedot

Yleinen tunnistus	Määrittely	Luokitus
MTBE	Metyylitertiäributyylieetteri	Bensiini/ Metyylitertiäributyylieetteri (MTBE) sekoitukset ovat tasasuhteinen sekoitus bensiiniä ja 15% -MTBE:tä. Bensiinin ja MTBE :n seosta voidaan käyttää moottoripyörässäsi.
Metanoli	Metanoli tai kilpailupolttoaine	Älä käytä kilpailuihin tarkoitettua polttoainetta tai metanolia sisältävää polttoainetta, sillä näiden polttoaineiden käyttö vahingoittaa polttoainejärjestelmää.
	5% etanoli	Moottoripyörässäsi voidaan käyttää polttoainetta, joka sisältää enintään 5% (E5) etanolia, ilman, että tämä vaikuttaa ajoneuvon suorituskykyyn.
	10% etanoli	Moottoripyörässäsi voidaan käyttää polttoainetta, joka sisältää enintään 10% (E10) etanolia, ilman, että tämä vaikuttaa ajoneuvon suorituskykyyn. Yhdysvalloissa asuville asiakkaille: Yhdysvaltojen Clean Air Act -ympäristölainsäädäntö kieltää yli 10% etanolia sisältävien bensiinisekoitusten käytön moottoripyörissä.
	22% etanoli	Brasilian markkinoilla myytävän polttoaineen etanolisisältö on 21–27,5% . Harley-Davidson Brasiliassa käyttöä varten säädettyjen H-D-moottoripyörien moottorinohjaus on kalibroitu toimimaan oikein näillä polttoaineilla. Korkean etanolipitoisuuden polttoaineiden käyttö Harley-Davidson -moottoripyörissä, jotka on tarkoitettu muunlaisilla polttoaineilla käytettäväksi, voi johtaa huonoon ajettavuuteen, moottorin varoitusvalon syttymiseen ja mahdolliseen moottorivaurioon.

Taulukko 16. Polttoaineen tiedot

Yleinen tunniste	Määrittely	Luokitus
	85% etanoli	Älä käytä polttoainetta, joka sisältää 85% etanolia. Kyseisten aineiden käyttäminen vahingoittaa polttoainejärjestelmää ja voi johtaa moottorin vaurioitumiseen.

Katalysaattori

Joillakin markkina-alueilla ajoneuvoissa on katalysaattorit.

HUOMAUTUS

Älä käytä katalysaattorilla varustettua ajoneuvoa, jos siinä on moottorin sytytyshäiriöitä. Jos käytät ajoneuvoa sytytyshäiriötilassa, pakoputki kuumenee liikaa, mistä voi olla seurauksena ajoneuvon vaurioituminen ja mahdollinen saasteenpoiston menetys. (00149c)

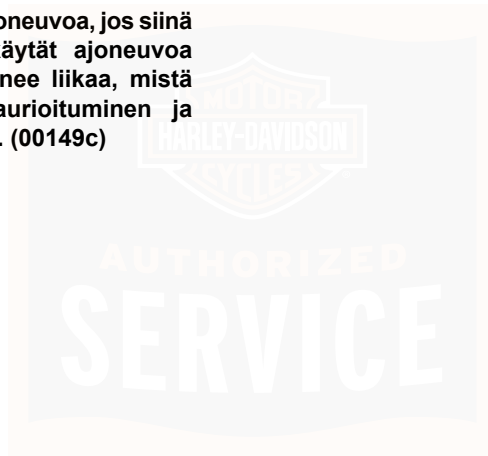

YLEISTÄ: HALLINTALAITTEET JA MITTARISTO

▲ VAROITUS

Tunnista ja ymmärrä ajoneuvosi eri toiminnot. Mikäli näiden ominaisuuksien vaikutusta ajoneuvon toimintaan ei ymmärretä, voi seurauksena olla onnettomuus, joka saattaa johtaa kuolemaan tai vakavaan loukkaantumiseen. (00043b)

Jotkin tässä esitetyt ominaisuudet liittyvät vain tiettyihin malleihin. Tällaiset ominaisuudet saattavat olla saatavana Harley-Davidson-moottoripyörän lisävarusteina. Tietoja moottoripyöräsi sopivista lisävarusteista saat Harley-Davidson-jälleenmyyjältä.

KAUKO-OHJAIN

Moottoripyörän mukana toimitetaan kaksi kauko-ohjainta. Jälleenmyyjä on asettanut kummankin kauko-ohjaimen sammuttamaan turvajärjestelmän ja ohjaamaan moottoripyöräsi sähkölukkoja. Moottoripyörään voidaan liittää kerrallaan vain kaksi kauko-ohjainta. Moottoripyörään liitettävän varakauko-ohjaimen voi ostaa Harley-Davidson-jälleenmyyjältä.

Kauko-ohjaimissa olevaan tunnistetarraan on liitetty yksilöllinen numero. Kirjoita kauko-ohjaimen numero tämän ohjekirjan alkuosassa olevaan tilaan.

Sisään käännettävä avain

Kokoon painettavalla avaimella voidaan käsin lukita ja avata ohjauslukon kytkin, sivulaukut sekä Tour-Pak.

Avaimen taittaminen auki: katso Kuva 4 . Pidennä avain täyteen mittaansa painamalla painiketta (2).

Avaimen taittaminen kokoon: vapauta avain painamalla painiketta. Käännä sen jälkeen avain takaisin kauko-ohjaimen rungon sisään.

Sähkölukot

Kauko-ohjain lukitsee ja avaa ohjauslukon kytkimen, sivulaukut ja Tour-Pakin kauko-ohjauksella. Kauko-ohjain toimii sekä moottoripyörän ollessa käynnissä että sammutettuna. Sähkölukkojen toiminta-alue on noin 12 m (40 ft) . Katso HALLINTALAITTEET JA MITTARISTO > SÄHKÖLUKOT (Sivu 43) .

Turvajärjestelmä

Turvajärjestelmä voidaan kytkeä pois, kun siihen liitetty kauko-ohjain on lähetysetäisyydellä. Pidä aina kauko-ohjainta mukana kun ajat, lastaat, tankkaat, siirät, pysäköit tai huollat moottoripyörää. Turvajärjestelmän kantama on noin 1,5 m (5 ft) moottoripyörän keskikohdasta.

Katso ohjeita moottoripyörän käytöstä kohdasta HALLINTALAITTEET JA MITTARISTO > AVAIMETON

KÄYNNISTÄMINEN (Sivu 40) . Katso täydellinen kuvaus turvajärjestelmän toiminnoista kohdasta OMISTAJAN KÄSIKIRJA > TURVAJÄRJESTELMÄ (Sivu 95) .

Liikkeelle lähteminen ilman kauko-ohjainta: jos moottoripyörällä lähdetään liikkeelle ilman kauko-ohjainta, matkamittarin näytössä näkyy tilapäisesti NO FOB. Jos haluat käynnistää moottoripyörän uudelleen ilman kauko-ohjainta, kytke turvajärjestelmä pois PIN-koodilla. Katso TURVAJÄRJESTELMÄ > KYTKEMINEN PÄÄLLE JA POIS (Sivu 98) .

Kauko-ohjaimen poistaminen moottoripyörän ollessa pysäköitynä: lukitse ohjauslukko ja poista kauko-ohjain aina, kun pysäköit moottoripyörän. Älä ripusta kauko-ohjainta ohjaustankoon äläkä säilytä sitä tavaratilassa. Jos kauko-ohjain on lähetysetaisyydellä, moottoripyörä voidaan käynnistää eikä hälytys aktivoidu.

Pariston vaihtaminen

▲ VAROITUS



SISÄLTÄÄ NAPPI- TAI KOLIKKOKENNOAKUN. PIDÄ POISSA LASTEN ULOTTUVILTA.

Nieleminen voi johtaa kuolemaan tai vakavaan loukkaantumiseen. Seurauksena voi olla tukehtuminen, kemialliset palovammat ja pehmytkudoksen vauriot. Vakavia palovammoja voi ilmetä kahden tunnin kuluessa nielemisestä tai laittamisesta mihin tahansa kehon osaan. **Hakeudu välittömästi lääkärin hoitoon. (13105b)**

Vaihda kauko-ohjaimen paristo kerran vuodessa.

1. Katso Kuva 5 . Laita litteä työkalu kauko-ohjaimen kyljessä olevaan aukkoon (1) ja väännä varovasti kauko-ohjaimen kaksi puoliskoa erilleen.
2. Poista paristo (2) ja hävitä se.
 - a. Työnnä salpa (3) irti paristosta.
 - b. Nosta paristoa puolelta, joka on salpaa vastapäätä.
3. Laita kauko-ohjaimeen **uusi** paristo (CR2032 tai vastaava) plusnapa ylöspäin.
 - a. Varmista, että metalliset kielekkeet koskettavat paristoa tiiviisti. Taivuta kielekkeitä kevyesti ylöspäin tarvittaessa.
 - b. Asenna paristo salpaa vasten niin, että plusnapa osoittaa ylöspäin.

4. Napsauta puoliskot yhteen.

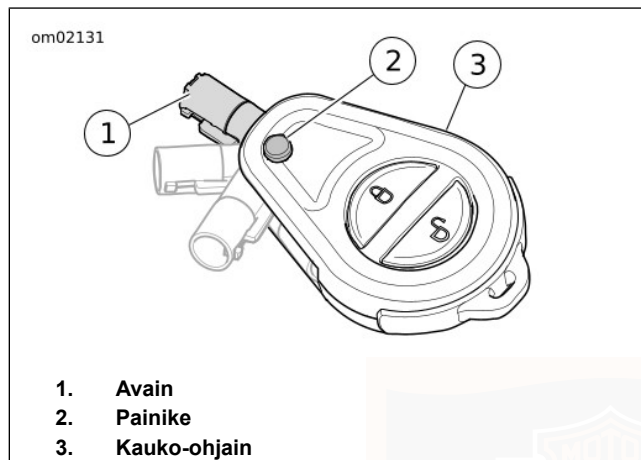

Kuva 4. Avaimen toiminta

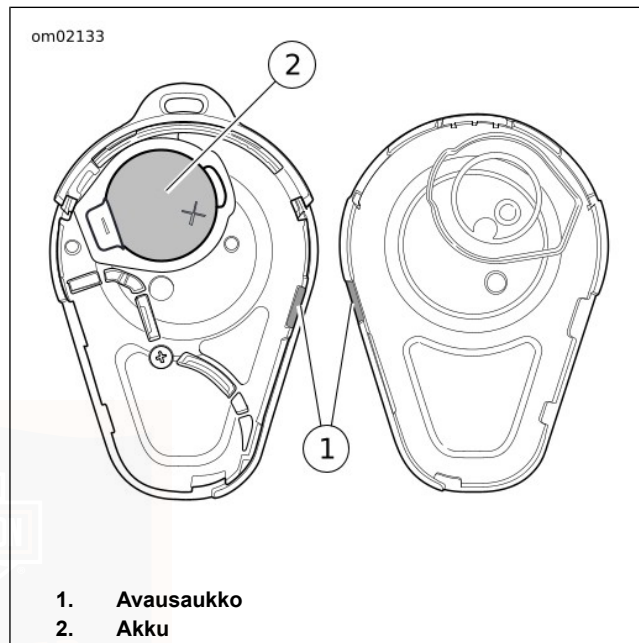

Kuva 5. Kauko-ohjaimen paristo

AVAIMETON KÄYNNISTÄMINEN

▲ VAROITUS

Automaattisesti syttyvän ajovalon ansiosta muiden ajoneuvojen kuljettajat huomaavat moottoripyörän helpommin. Varmista, että ajat aina ajovalo päällä. Kuljettajan huono näkyvyys liikenteessä voi johtaa kuolemaan tai vakavaan loukkaantumiseen. (00030b)

▲ VAROITUS

Älä käytä moottoripyörää, kun ohjaus on lukittuna. Ohjauksen lukitseminen rajoittaa ajoneuvon kääntymiskykyä, mikä voi aiheuttaa kuoleman tai vakavia vammoja. (00035a)

Moottoripyörässä on avaimeton käynnistysjärjestelmä. Moottoripyörän käynnistämiseen ei tarvita avainta. Moottoripyörään liitetyn kauko-ohjaimen on sen sijaan oltava lähetyskäisyydellä tai on käytettävä tunnuskoodia, jotta moottoripyörä voidaan käynnistää.

Sytytystila

Katso Kuva 12. Pidä kauko-ohjain lähetyskäisyydellä, kierrä ohjauslukko kokonaan lukko auki -asentoon ja paina pysäytyskytkin ajoasentoon. Valot ja mittaristo alkavat toimia, ja moottori voidaan käynnistää. Voit poistaa turvajärjestelmän käytöstä käyttämällä PIN-koodia. Katso

40 Hallintalaitteet ja mittaristo

TURVAJÄRJESTELMÄ > KYTKEMINEN PÄÄLLE JA POIS (Sivu 98).

Moottoripyörä on käynnissä (tai moottori käy), kunnes pysäytyskytkin painetaan POIS päältä. Kauko-ohjaimen vieminen kauemmaksi ei sammuta moottoria tai pysäytä moottoripyörää, kun se on käynnistetty. Sen sijaan nopeusmittarissa näkyy viesti ”NO FOB” (ei kauko-ohjainta), jos moottoripyörällä lähdetään liikkeelle ilman, että kauko-ohjain on lähetyskäisyydellä.

Paina pysäköidessäsi pysäytyskytkin POIS päältä ja ota kauko-ohjain mukaasi luvattoman käytön estämiseksi. Kun moottoripyörä on sammutettu ja kauko-ohjain ei ole lähettyvillä, käynnistyskytkin, sytytysjärjestelmä ja pysäytyskytkin eivät toimi eikä moottoripyörää voi käyttää.

Lisävarustetila

Katso Kuva 12. Tuo kauko-ohjain lähetyskäisyydelle ja pidä liipaisukytkintä painettuna. Mittaristossa ja lisävarusteissa alkaa kulkea virta. Ajovalot ja suuntavilkut pysyvät sammuneina. Lisävarustetilassa polttoainemittarin ja matkamittarin näytöt toimivat. Ajovalo voidaan aktivoida painamalla ohitusvalokytkintä.

Sammuta moottoripyörä pitämällä liipaisukytkintä painettuna.

Älä jätä moottoripyörää lisävarustetilaan pitkäksi aikaa. Tila kuluttaa akun latausta. Jos moottoripyörä on lisävarustetilassa

yli kaksi tuntia, tila sammuu automaattisesti, jottei akun lataus purkautuisi kokonaan. Voit palata lisävarustetilaaan pitämällä liipaisukytkintä uudelleen painettuna.

OHJAUSLUKKO

▲ VAROITUS

Älä käytä moottoripyörää, kun ohjaus on lukittuna. Ohjauksen lukitseminen rajoittaa ajoneuvon kääntymiskykyä, mikä voi aiheuttaa kuoleman tai vakavia vammoja. (00035a)

HUOMAUTUS

Suojaa moottoripyöräsi varkaudelta. Lukitsematon moottoripyörä voi pysäköinnin jälkeen joutua varkauden tai ilkeiden kohteeksi. (00151b)

Katso Kuva 6. Ohjauslukon kytkin on kojelaudan paneelissa. Estä pyörän luvaton käyttö lukitsemalla ohjauslukko heti pysäköinnin jälkeen. Voit lukita ohjauslukon kytkimen avaimella, kauko-ohjaimen lukituspainikkeella tai katteessa olevilla sähkölukon kytkimillä.

HUOMAUTUS

*Ohjauslukon kytkimen pitää olla käännettynä LUKITTU-asentoon **ennen kuin** voit käyttää avainta tai sähkölukon ohjaimia kytkimen lukitsemiseen. Jos kytkin pakotetaan LUKITTU-asentoon, se voi vaurioitua.*

Moottori ei käynnisty, ennen kuin ohjauslukon kytkin on kokonaan AUKI-asennossa. Jos ohjauslukon kytkin käännetään jossain vaiheessa pois AUKI-asennosta, moottori sammuu. Käytä ohjauslukon kytkintä vain moottoripyörän ollessa pysäköitynä.

HUOMAUTUS

Älä aukaise ohjauslukon kytkimen kantta, ellei kytkin ole LUKITTU-asennossa. Kannen aukaiseminen silloin, kun ohjauslukon kytkin ei ole LUKITTU-asennossa, voi vahingoittaa sisäkatetta.

Ohjauslukon lukitseminen

1. Käännä ohjaus **ääriasentoon vasemmalle**.
2. Katso Kuva 6. Käännä kytkin LUKITTU-asentoon.
3. Lukitse kytkin seuraavasti:
 - a. **Avain:** Aseta avain paikalleen ja lukitse kytkin kääntämällä avainta neljänneskierros vastapäivään. Ota avain pois.
 - b. **Kauko-ohjain:** Katso Kuva 7. Paina kauko-ohjaimen lukituspainiketta.
 - c. **Sähköinen lukituskytkin:** Katso Kuva 8. Paina katteessa olevaa sähköistä lukituskytkintä moottorin ollessa käynnissä.

Ohjauslukon lukituksen aukaiseminen

1. Ohjauslukon kytkimen avaaminen:

- a. **Avain:** Aseta avain paikalleen ja avaa kytkin kääntämällä avainta neljänneskiertos myötäpäivään. Ota avain pois.
- b. **Kauko-ohjain:** Katso Kuva 7. Paina kauko-ohjaimen avauspainiketta.

c. **Sähköinen avauskytkin:** Katso Kuva 8. Paina katteessa olevaa sähköistä avauskytkintä moottorin ollessa käynnissä.

2. Katso Kuva 6. Käännä kytkin kokonaan AUKI-asentoon.
3. Tarkista ohjauksen toiminta kääntämällä ohjaustanko ääriasennosta toiseen. Ohjaustangon tulee liikkua tasaisesti.



om01821c

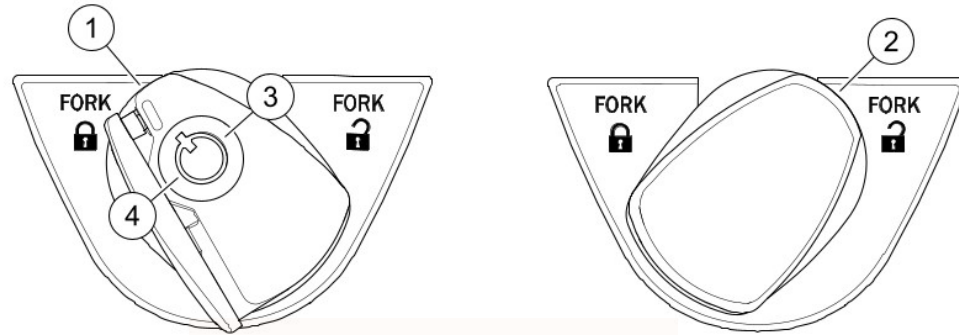

1. Ohjauslukko lukittu (kansi auki)
2. Ohjauslukko auki

3. Lukitus (kierrä neljänneskierrös myötäpäivään)
4. Avaus (kierrä neljänneskierrös vastapäivään)

Kuva 6. Ohjauslukon kytkin

SÄHKÖLUKOT

Ohjauslukko ja sivulaukut voidaan lukita avaimella, kauko-ohjaimella tai kojepaneelissa olevilla sähkölukkojen kytkimillä.

Kauko-ohjain

Katso Kuva 7. Kauko-ohjain lukitsee ja avaa ohjauslukon kytkimen ja sivulaukut kauko-ohjauksella. Kauko-ohjain toimii sekä moottoripyörän ollessa käynnissä että sammutettuna.

1. Sulje ja salpaa sivulaukun kannet.

HUOMAUTUS

Käännä ohjauslukon kytkin lukittu-asentoon **ennen kuin** painat kauko-ohjaimen lukituspainiketta. Kytkimen kääntäminen lukituspainikkeen painamisen jälkeen ei lukitse ohjauslukkoa.

2. Jos haluat lukita ohjauslukon, käännä ohjaustanko ääriasentoon vasemmalle. Käännä ohjauslukon kytkin LUKITTU-asentoon. Yritä kiertää ohjaustankoa oikealle tarkistaaksesi, että ohjauslukko toimii.
3. Paina kauko-ohjaimen lukituspainiketta. Suuntavilkut välähtävät kahdesti, kun moottoripyörä on lukittu.
4. Avaa lukitus painamalla kauko-ohjaimen avauspainiketta. Suuntavilkut välähtävät kerran, kun moottoripyörän lukitus aukeaa.
5. Käännä ohjauslukon kytkin AUKI -asentoon.

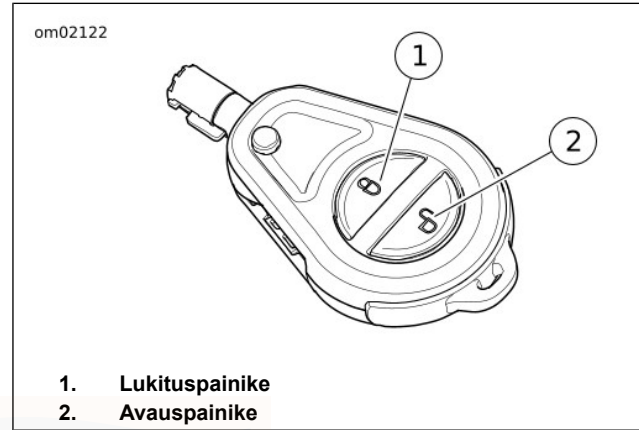

1. Lukituspainike
2. Avauspainike

Kuva 7. Kauko-ohjain

Sähkölukkojen kytkimet

Katso Kuva 8. Kojepaneelissa oleva sähkölukkojen kytkin aktivoi ohjauslukon kytkimen, sivulaukkujen ja Tour-Pakin sähkölukot.

Sähkölukkojen kytkimet aktivoivat lukot vain silloin, kun moottoripyörä on käynnissä. Moottorin pysäytyskytkimen on oltava AJA-asennossa tai moottoripyörän on oltava lisävarustetilassa.

1. Sulje sivulaukkujen ja Tour-Pakin kansi. Laita salvat kiinni.

2. Jos haluat lukita ohjauslukon, käännä ohjaustanko ääriasentoon vasemmalle. Käännä ohjauslukon kytkin LUKITTU-asentoon. Yritä kiertää ohjaustankoa oikealle tarkistaaksesi, että ohjauslukko toimii.
3. Kun lukitset, paina moottorin pysäytyskytkin AJA-asentoon tai pidä liipaisukytkin painettuna päästäksesi lisävarustetilään. Paina katteessa olevaa sähköistä lukituskytkintä. Suuntavilkut välähtävät kahdesti, kun moottoripyörä on lukittu.
4. Kun avaat lukituksen, paina moottorin pysäytyskytkin AJA-asentoon tai pidä liipaisukytkin painettuna päästäksesi lisävarustetilään. Paina katteessa olevaa sähköistä avauskytkintä. Suuntavilkut välähtävät kerran, kun moottoripyörän lukitus aukeaa.
5. Käännä ohjauslukon kytkin AUKI -asentoon. Avaa tarvittaessa sivulaukut ja Tour-Pak.

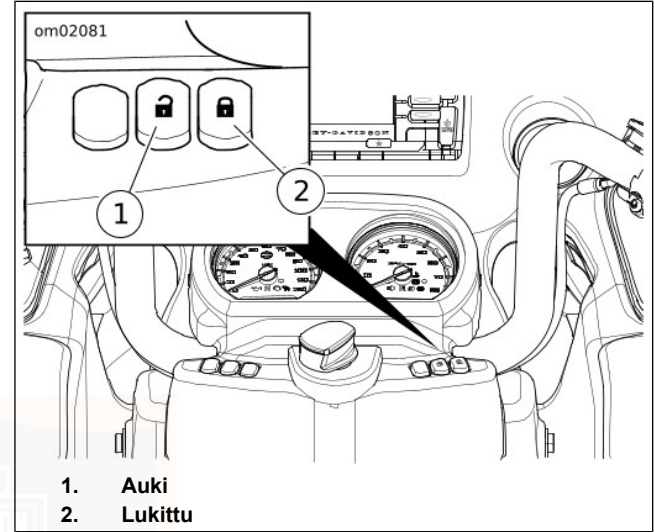

Kuva 8. Sähkölukkojen kytkimet

MITTARISTO

HUOMAUTUS

Puhdista mittariston pinnat varovasti naarmuuntumisen estämiseksi. Joidenkin moottoripyörien mittaristojen pinnat voivat olla akryylia.

Nopeusmittari

▲ VAROITUS

Aja tien kuntoon ja olosuhteisiin nähden sopivalla nopeudella nopeusrajoitusten mukaisesti. Liiallinen nopeus voi aiheuttaa moottoripyörän hallinnan menettämisen, mikä voi johtaa kuolemaan tai vakavaan loukkaantumiseen. (00008a)

Katso Kuva 9. Nopeusmittari näyttää moottoripyörän nopeuden kilometreinä tunnissa (km/h) tai maileina tunnissa (mi/h, USA-mallit).

Mittariston taustavalo aktivoituu pienen viiveen jälkeen. Taustavalo voi hetkeksi muuttua, kun ympäristön valaistus muuttuu (esim. ajettaessa tunnelin läpi).

Käyntinopeusmittari

HUOMAUTUS

Katso osa KÄYTTÖSUOSITUKSIA. Älä ylitä osassa KÄYTTÖ ilmoitettua moottorin suurinta sallittua kierrosnopeutta (käyntinopeusmittarin punainen alue). Alenna käyntinopeutta vaihtamalla suurempi vaihde tai vähentämällä kaasua. Liian suuren kierrosnopeuden käyttö aiheuttaa laitevaurioita. (00159a)

Katso Kuva 9. Käyntinopeusmittari näyttää moottorin nopeuden kierroksina minuutissa (r/min x 100).

Polttoainemittari

Katso Kuva 9. Polttoainemittari ilmaisee säiliössä olevan polttoaineen määrän suurin piirtein.

Jännitemittari

Katso Kuva 9. Jännitemittari näyttää mitatun sähköjärjestelmän jännitteen. Kun moottorin käyntinopeus on yli 1 500 r/min, jännitemittarin lukema on 13,0–14,5 V, kun akku on täydessä varauksessa.

om02098

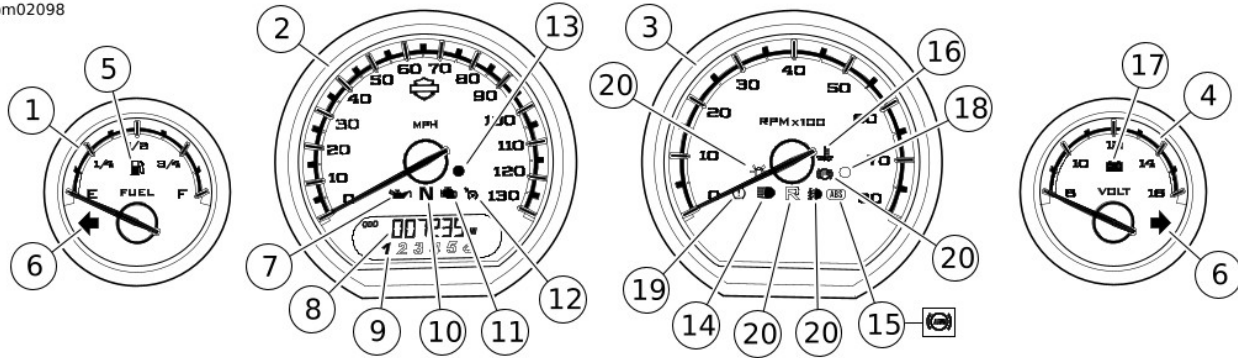

- | | |
|------------------------------|---|
| 1. Polttoainemittari | 11. Moottorin varoitusvalo |
| 2. Nopeusmittari | 12. Vakionopeussäädin |
| 3. Käyntinopeusmittari | 13. Turvajärjestelmän merkkivalo |
| 4. Jännitemittari | 14. Kaukovalo |
| 5. Polttoaineen varoitusvalo | 15. ABS (kuvassa myös kilometrimittarin ABS-kuvake) |
| 6. Suuntaviilku | 16. Ei käytössä |
| 7. Öljynpaine | 17. Akun purkautuminen |
| 8. Matkamittarin ikkuna | 18. Valoanturi |
| 9. Vaihteen ilmaisin | 19. Matalan rengaspaineen / rengaspaineiden valvontajärjestelmän toimintahäiriön merkkivalo |
| 10. Vaihte vapaalla | 20. Ei käytössä |

Kuva 9. Mittarit ja merkkivalot

MERKKIVALOT

Moottorin varoitusvalo

Katso Kuva 9. Moottorin varoitusvalo ilmaisee moottorin ja sen hallintajärjestelmän tilan.

Moottorin varoitusvalo syttyy, kun sytytysvirta kytketään. Tänä aikana moottorin hallintajärjestelmä suorittaa joukon käynnistystestejä.

Jos moottorin varoitusvalo ei sammuu moottorin käynnistyksen jälkeen tai se syttyy muuten, ota yhteyttä Harley-Davidson-jälleenmyyjään.

Polttoaineen varoitusvalo

Palaa jatkuvasti: Katso Kuva 9. Polttoaineen varoitusvalo syttyy, kun säiliössä oleva polttoaine saavuttaa (noin) matalan tason. Katso Taulukko 13, jos polttoainetaso on matala. Katso . HALLINTALAITTEET JA MITTARISTO > MATKAMITTARIN TOIMINNOT (Sivu 51) lisätietoja toimintasäteen ominaisuuksista.

Valo vilkkuu: Jos polttoaineen varoitusvalo vilkkuu jatkuvasti tai palaa edelleen polttoainesäiliön täyttämisen jälkeen, ota yhteyttä Harley-Davidson-jälleenmyyjään.

Akkuvarauksen varoitusvalo

Katso Kuva 9. Akkuvarauksen varoitusvalo ilmaisee akun ylitäi alilatauksen. Katso . HUOLTO JA VOITELU > AKUN HUOLTO (Sivu 159).

Turvajärjestelmän merkkivalo

Katso Kuva 9. Turvajärjestelmän merkkivalo ilmaisee turvajärjestelmän ja moottoripyörän sähköisen käynnistystestin tilan. Katso . TURVAJÄRJESTELMÄ > TURVAJÄRJESTELMÄ (Sivu 95) lisätietoja turvajärjestelmän toiminnasta.

Valo vilkkuu: Turvajärjestelmä on kytketty.

Valo palaa jatkuvasti (turvajärjestelmä kytkettynä päälle): Hälytys on aktivoitunut.

Valo palaa jatkuvasti (turvajärjestelmä kytketty pois päältä): Jos valo palaa jatkuvasti, järjestelmässä on vikakoodi. Saat lisätietoja Harley-Davidson-jälleenmyyjältä.

Suuntavilkkujen merkkivalot

Valo vilkkuu: Katso Kuva 9. Suuntavilkku on aktivoitu. Varoitusvilkkuja käytettäessä molemmat merkkivalot vilkkuvat yhtä aikaa.

Valo vilkkuu nopeasti: Suuntavilkun polttimo ei toimi. Noudata varovaisuutta ja käytä käsimerkkejä. Vaihda vialliset osat heti kun mahdollista.

Kaukovalon merkkivalo

Katso Kuva 9. Ajovalon kaukovalon merkkivalo syttyy, kun kaukovalo- tai ohitusvilkkukytkin aktivoidaan.

Vaihteen vapaa-asennon merkkivalo

Katso Kuva 9. Vaihteen vapaa-asennon merkkivalo palaa, kun vaihde on vapaalla.

Vakionopeussäätimen valo

Pois päältä: Katso Kuva 9. Vakionopeussäädin ei ole käytössä.

Oranssi: Vakionopeussäädin on käytössä. Vakionopeutta ei ole määritetty, tai se on otettu pois käytöstä.

Vihreä: Vakionopeus on asetettu. Vakionopeusjärjestelmä ylläpitää ajonopeutta.

Lisävalon/sumuvalon merkkivalo

Katso Kuva 9. Apulampun/lisäsumuvalon merkkivalo palaa, kun apulamput/lisäsumuvalot on kytketty päälle.

Vaihteen ilmaisin

Katso Kuva 9. Valittu vaihde (1–6) tulee näkyviin matkamittarin ikkunaan. Vaihteen ilmaisin toimii moottoripyörän ajonopeuden ja moottorin käyntinopeuden perusteella. Vaihteen ilmaisin

pysyy tyhjänä, kun vaihde on vapaalla, kun kytkinvipu on painettuna kahvaa kohti tai kun moottoripyörä ei liiku.

Vaihteen ilmaisin voi näyttää tilapäisesti virheellistä lukemaa kuljettajan kytkimen käyttötavan sekä kytkimen kulumisen vuoksi. Näin voi käydä, jos kytkin pääsee luistamaan liiallisen kulumisen tai väärän säädön vuoksi tai jos kuljettaja ajaa liian pitkään kytkin painettuna.

ABS-valo

⚠ VAROITUS

Mikäli ABS-valo jatkaa vilkkumista nopeuden ollessa yli 5 km/h (3 mph) tai ei sammu lainkaan, ABS-jarrujärjestelmä ei toimi. Normaali jarrujärjestelmä toimii, mutta pyörät voivat lukkiutua. Ota yhteys Harley-Davidson-jälleenmyyjään ABS:n korjaamiseksi. Lukkiutunut pyörä lähtee helposti liukuun ja voi aiheuttaa moottoripyörän hallinnan menettämisen, mikä voi johtaa kuolemaan tai vakavaan loukkaantumiseen. (00361b)

Valo vilkkuu: Katso Kuva 9. ABS-valo alkaa vilkkua, kun moottoripyörään kytketään virta. Vilkkuva valo osoittaa, että järjestelmä on itsetestaustilassa. Se vilkkuu, kunnes moottoripyörän nopeus ylittää 5 km/h (3 mph). ABS ei ole toiminnassa ennen kuin valo sammuu.

Valo palaa jatkuvasti: Valon jatkuva palaminen ilmaisee, että ABS-järjestelmässä on toimintahäiriö. ABS kytkeytyy pois

käytöstä, ja jarrut toimivat ilman ABS-järjestelmää. Vie pyörä huoltoon Harley-Davidson-jälleenmyyjälle.

Öljynpaineen merkkivalo

HUOMAUTUS

Jos öljynpaineen merkkivalo palaa, tarkista aina ensin öljyn määrä. Jos öljyä on riittävästi, mutta merkkivalo palaa edelleen, pysäytä moottori heti. Älä jatka ajoa, ennen kuin vika on paikannettu ja korjattu. Muuten moottori voi vahingoittua. (00157a)

Katso Kuva 9. Öljynpaineen merkkivalo palaa, kun sytytysvirta on kytkettyä. Valo palaa, kunnes moottori käynnistetään.

Jos lamppu palaa moottorin käydessä, moottorin läpi ei virtaa tarpeeksi öljyä.

Tarkista öljytaso. Lisää öljyä tarvittaessa. Katso . HUOLTO JA VOITELU > TARKISTA MOOTTORIÖLJYN MÄÄRÄ (Sivu 125). Lisätietoja muista mahdollisista syistä on kohdassa VIANMÄÄRITYS > MOOTTORI (Sivu 197).

Jos moottorissa on riittävästi öljyä, mutta valo palaa yhä, pysäytä moottori välittömästi. Vie pyörä huoltoon Harley-Davidson-jälleenmyyjälle.

Matalan rengaspaineen / rengaspaineiden valvontajärjestelmän toimintahäiriön merkkivalo

⚠ VAROITUS

Varmista, että renkaissa on oikea määrä ilmaa, oikea tasapainotus ja riittävän hyvä kulutuspinna ja etteivät renkaat ole vaurioituneet. Tarkista renkaat säännöllisesti ja hanki tarvittaessa uudet renkaat Harley-Davidson-jälleenmyyjältä. Kuluneiden, tasapainottomien, paineiltaan väärin, ylikuormitettujen tai vahingoittuneiden renkaiden käyttö voi vaikuttaa moottoripyörän vakauteen ja ohjattavuuteen, mikä saattaa johtaa kuolemaan tai vakavaan loukkaantumisen. (00014b)

Katso Kuva 9. Matalan rengaspaineen / rengaspaineiden valvontajärjestelmän toimintahäiriön merkkivalo syttyy, kun matala rengaspaine on havaittu tai rengaspaineiden valvontajärjestelmässä on havaittu toimintahäiriö.

Valo vilkkuu (60 sekunnin ajan, minkä jälkeen valo palaa jatkuvasti): TPMS:n toimintahäiriö on havaittu. Myös turvajärjestelmän merkkivalo syttyy ilmaisemaan, että ajoneuvon muistiin on tallentunut vikakoodi. Tämä voi tapahtua monista eri syistä, kuten menetettäessä anturien signaali tai anturin pariston loppuessa. Kun merkkivalo palaa,

rengaspainetiedot eivät ole välttämättä käytettävissä. Vie pyörä huoltoon Harley-Davidson-jälleenmyyjälle.

Valo palaa jatkuvasti: Järjestelmä on havainnut, että yhden tai useamman renkaan paine on alhainen. Tilanne näkyy myös radion näytöllä. Pysäytä moottoripyörä turvallisesti ja tarkista jokaisen renkaan ilmanpaine mittarin avulla. Täytät renkaat paineeseen, joka on ilmoitettu kohdassa Taulukko 10 tai rungon alaputkeen kiinnitetyssä kilvessä. Merkkivalo sammuu, kun lähdet liikkeelle moottoripyörällä ja renkaiden paine on oikea. Lisätietoja rengaspaineiden kompensoinnista, jos renkailla on ajettu hiljattain, on myös kohdassa Taulukko 14. Jos renkaan ilmanpainetta on säädetty kohdan Taulukko 14 mukaisesti, säädä paine mahdollisimman pian uudelleen kylmän renkaan suositusten mukaisesti.

HUOMAUTUS

Älä käytä rengaspaineiden valvontajärjestelmää painemittarina, kun täytät tai tyhjennät rengasta. Anturin tiedot lähetetään rengaspaineiden valvontajärjestelmälle vaihtelevin välein (riippuen siitä, onko ajoneuvo liikkeellä vai seisontatuen varassa ja vaihteleeko rengaspaine huomattavasti). Rengaspainetiedot eivät välttämättä päivity heti, kun renkaaseen lisätään tai siitä poistetaan ilmaa. Siksi rengas voi täytyttyä liian täyteen tai liian vähän.

Katso . HALLINTALAITTEET JA MITTARISTO > MATKAMITTARIN TOIMINNOT (Sivu 51) lisätietoja matkamittarissa näkyvistä rengaspaineen tiedoista.

Katso . HALLINTALAITTEET JA MITTARISTO > BOOM! BOX, MOOTTORIPYÖRÄN TILA (Sivu 68) sekä BOOM! BOX -KÄYTTÖOHJEKIRJASTA lisätietoja radiossa näkyvistä rengaspaineiden valvontajärjestelmän toiminnoista.

MATKAMITTARIN TOIMINNOT

HUOMAUTUS

Älä yritä koskaan peukaloida tai muuttaa matkamittarin lukemia. Se on kiellettyä. Matkamittarin käsittely tai sen lukeman muuttaminen voi myös vahingoittaa laitteita. (00160a)

HUOMAUTUS

Liipaisukytkin sijaitsee ohjaustangon vasemman puolen etuosassa. Katso Kuva 12.

Matkamittari

Katso Kuva 10. Matkamittari näyttää moottoripyörällä ajetun kokonaiskilometrimäärän. Selaa matkamittarin toimintoja painamalla liipaisukytkintä. Matkamittari voidaan tuoda näyttöön liipaisukytkintä painamalla, kun moottoripyörän virta on katkaistuna.

Mittayksiköiden vaihtaminen: ENGLANTILAISET tai METRIJÄRJESTELMÄÄN PERUSTUVAT mittayksiköt voidaan valita käyttöön radion asetustoiminnon avulla. Katso BOOM!

BOX -KÄYTTÖOHJEKIRJAA. Matkamittarin kaikissa toiminnoissa näkyy valittu yksikkö.

Osamatkamittarit

Katso Kuva 10. Kaksi osamatkamittaria (A ja B) näyttävät edellisen nollauksen jälkeen kertyneet kilometrit. Voit tarkistaa mittarin painelemalla liipaisukytkintä, kunnes haluamasi osamatkamittarin lukema (A tai B) tulee näkyviin.

Nollaus: Kun näytössä on haluamasi osamatkamittari (A tai B), paina liipaisukytkintä ja pidä se painettuna, kunnes valittu osamatkamittari nollautuu.

Toimintasäde

Katso Kuva 10. Toimintasäde on arvio siitä, kuinka pitkään polttoainesäiliössä olevalla polttoainemäärällä voidaan vielä ajaa. Toimintasäde päivittyy vain ajoneuvon liikkeessä.

Toimintasäteen näyttäminen: Kun virta on kytketty tai moottoripyörä on lisävarustetilassa, paina liipaisukytkintä, kunnes toimintasäde tulee näyttöön. Toimintasäteen merkinä on R-kirjain näytön vasemmassa laidassa. Näytössä näkyy säiliössä olevan polttoainemäärän perusteella laskettu jäljellä oleva matkamäärä (kilometreinä tai maileina).

Polttoaineen varoitusvalo: Toimintasäde näkyy automaattisesti matkamittarissa, kun polttoaineen varoitusvalo palaa. Kun polttoainetta riittää enää 10 kilometrin tai 10 mailin

matkaan, matkamittarissa lukee "LO RNG". Tällöin moottoripyörän polttoaine on lähes loppunut. Tankkaa mahdollisimman pian. Katso lisätietoja kohdasta Taulukko 10.

Automaattisen alhainen polttoainetaso -ilmoituksen poistaminen käytöstä: Kun toimintasäde näkyy näytössä, pidä liipaisukytkintä painettuna, kunnes toimintasäde välähtää kaksi kertaa. Voit ottaa toiminnon takaisin käyttöön pitämällä liipaisukytkintä painettuna, kunnes toimintasäde välähtää kerran.

Nollaus: Jotta polttoaineen varoitusvalo ja toimintasäde voidaan nollata, säiliössä on oltava polttoainetta ja virta on kytkettävä uudelleen painamalla pysäytyskytkintä (AJA–POIS–AJA).

Jos lisää vähintään 7,6 L (2 USgal) polttoainetta, toimintasäde päivittyy. Toimintasäde päivittyy hitaasti seuraavien 48 km (30 mi) ajan tankkaamisen jälkeen.

Akun takaisinkytkentä ja alustaminen: Jos akku irrotetaan ja kytketään takaisin, mittari tarvitsee vähintään puoli säiliötä polttoainetta, jotta toimintasäde-toiminto voidaan alustaa.

Rengaspaine

Katso Kuva 10. Rengaspaineiden valvontajärjestelmä valvoo etu- ja takarenkiaan painetta ja näyttää niiden paineen matkamittarin ikkunassa.

Jokaisen renkaan sisäpuolelle venttiilin kantaan on asennettu anturi. Anturit lähettävät signaalia rengaspaineiden valvontajärjestelmälle vaihtelevin välein riippuen siitä, onko ajoneuvo liikkeellä vai pysäköitynä seisontatuen varaan.

Rengaspaineen näyttäminen: Painamalla liipaisukytkintä voit tuoda näyttöön eturenkaan (FR) paineen. Painamalla liipaisukytkintä uudelleen voit tuoda näyttöön takarenkaan (RR) paineen.

Matala rengaspaine: Kun matala rengaspaine havaitaan, matkamittarin ikkunassa näkyy, mitä rengasta tila koskee, sekä renkaan painelukema. Pysäytä moottoripyörä turvallisesti ja tarkista jokaisen renkaan ilmanpaine mittarin avulla. Täytä renkaat paineeseen, joka on ilmoitettu kohdassa Taulukko 13 tai rungon alaputkeen kiinnitetystä kilvestä.

HUOMAUTUS

- Älä käytä rengaspaineiden valvontajärjestelmää painemittarina, kun täytät tai tyhjennät rengasta. Anturin tiedot lähetetään rengaspaineiden valvontajärjestelmälle vaihtelevin välein (riippuen siitä, onko ajoneuvo liikkeellä vai seisontatuen varassa ja vaihteleeko rengaspaine huomattavasti). Rengaspainetiedot eivät välttämättä päivyty heti, kun renkaaseen lisätään tai siitä poistetaan ilmaa. Siksi rengas voi täytyä liian täyteen tai liian vähän.
- Taulukko 13 ilmaisee määritetyn rengaspaineen kylmille renkaille (ajoneuvo on ollut pysäköitynä vähintään kolmen tunnin ajan). Rengaspaine nousee renkaiden lämmitessä.

Rengaspainetieto puuttuu: Jos järjestelmällä ei ole tietoa nykyisestä rengaspaineesta, matkamittarin ikkunassa näkyy kyseisen renkaan kohdalla viivoja (esim. FR --). Tämän voi aiheuttaa rengaspaineiden valvontajärjestelmän signaalin puuttuminen tai jokin muu toimintahäiriö. Tarkista matalan rengaspaineen / rengaspaineiden valvontajärjestelmän toimintahäiriön merkkivalo. Katso HALLINTALAITTEET JA MITTARISTO > MITTARISTO (Sivu 45).

Rengaspaineen tiedot näytetään myös radiossa. Katso HALLINTALAITTEET JA MITTARISTO > BOOM! BOX, MOOTTORIPYÖRÄN TILA (Sivu 68) sekä BOOM! BOX -KÄYTTÖOHJEKIRJASTA.

Kaatumisen merkkivalo

▲ VAROITUS

Jos pyörä pääsee kaatumaan, tarkista kaikkien hallintalaitteiden toiminta. Hallintalaitteiden häiriöt voivat vaikuttaa jarrujen, kytkimen tai vaihteensiirron toimintaan, jolloin saatat menettää ajoneuvon hallinnan, mikä voi johtaa kuolemaan tai vakavaan loukkaantumiseen. (00350a)

Katso Kuva 11. Jos moottoripyörä kaatuu, matkamittarin näyttöön tulee sana "tIP" ja varoitusvilkut kytkeytyvät. Moottoria ei voi käynnistää, ennen kuin kaatumistila on

kuitattu. Katso KÄYTTÄMINEN > KÄYNNISTÄMINEN
KAATUMISEN JÄLKEEN (Sivu 116) kuittausohjeita varten.

No Fob (Ei kauko-ohjainta) -viesti

Jos moottoripyörällä lähdetään liikkeelle ilman kauko-ohjainta, matkamittarin näytössä näkyy tilapäisesti ”NO FOB”.

Ilman kauko-ohjainta moottoripyörä voidaan käynnistää vain, kun turvajärjestelmä on sammutettu antamalla PIN-koodi manuaalisesti. Katso TURVAJÄRJESTELMÄ > KYTKEMINEN PÄÄLLE JA POIS (Sivu 98).

Seisontatuen viesti

Katso Kuva 11. Joissakin malleissa on seisontatuen lukitustoiminto. Matkamittarin näytössä kulkee ”SidEstAnd” -viesti, jos seisontatuki lasketaan ajon aikana tai kun

moottoripyörässä on vaihte valittuna. Katso HALLINTALAITTEET JA MITTARISTO > SEISONTATUEN LUKITUS: KANSAINVÄLISET MALLIT (Sivu 81).

Viestin poistaminen (ennen moottoripyörän käynnistystä):
Aseta vaihte vapaalle tai nosta seisontatuki.

Viestin poistaminen (ajon aikana): Pysäytä moottoripyörä turvallisesti. Nosta seisontatuki.

Viestin poistaminen (tilapäisesti): Paina liipaisukytkintä. Viesti poistuu tilapäisesti ja tulee sitten takaisin näkyviin.

Ohjaus lukittu -viesti

Katso Kuva 11. ”Fork Locked” -viesti vierii matkamittarissa ja huomauttaa, että ohjauslukon kytkin ei ole auki-asennossa. Käännä ohjauslukon kytkin kokonaan auki-asentoon, jotta viesti poistuu ja käynnistin toimii.

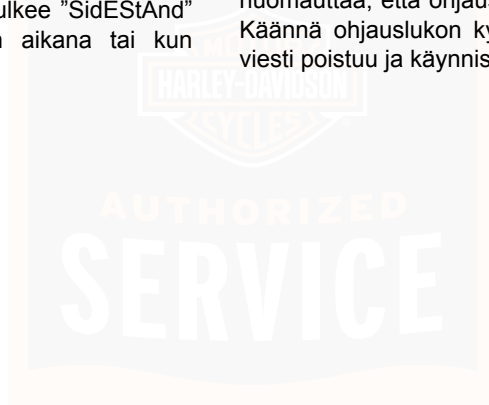

om01818a

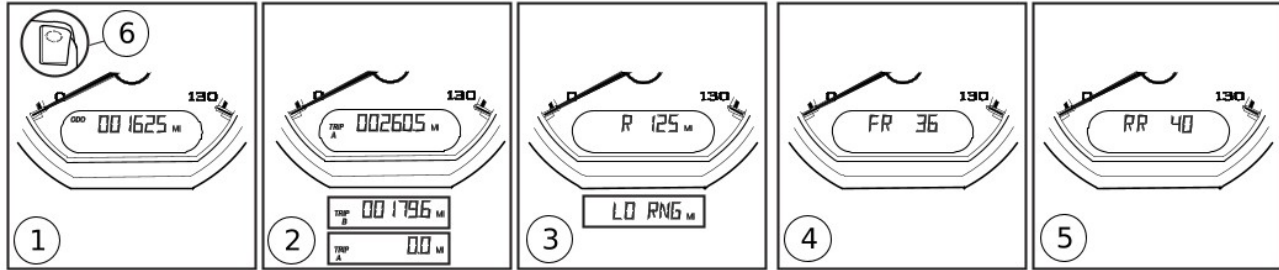

- | | |
|---|--|
| 1. Matkamittari | 4. Eturenkaan paine |
| 2. Osamatkanittarit (A, B, nollaus) | 5. Takarenkaan paine |
| 3. Toimintasäde (alhainen polttoainetaso) | 6. Liipaisukytkin (ohjaustangon vasen puoli) |

Kuva 10. Matkamittarin toiminnot

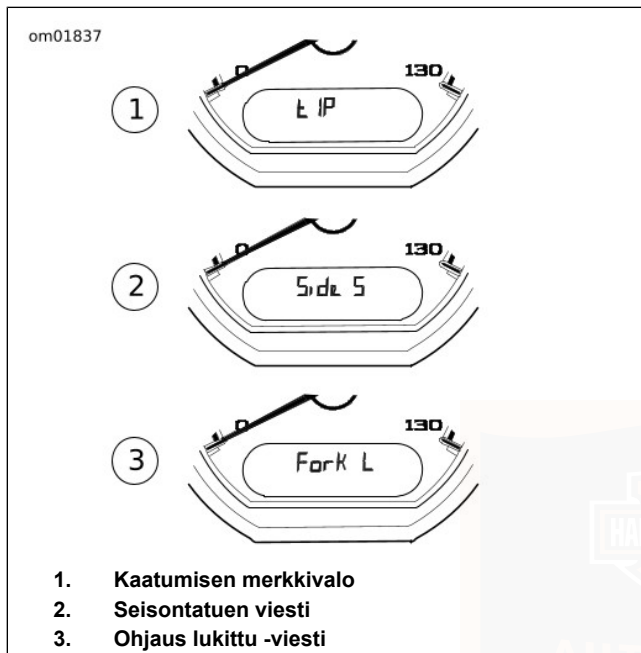

Kuva 11. Kaatumisen, seisontatuen ja ohjauslukon viestit

OHJAUSTANGON KYTKIMET

Moottorin pysäytyskytkin

Katso Kuva 12. Moottorin pysäytyskytkimellä voidaan käynnistää tai sammuttaa moottori. Kytkin sijaitsee ohjaustangon oikealla puolella.

POIS: Sammuta moottori ja kytke moottoripyörä pois päältä painamalla pysäytyskytkimen yläosaa.

AJO: Kytke sytytysvirta painamalla pysäytyskytkimen alaosaa, ennen kuin käynnistät moottoripyörän.

Käynnistyskytkin/varoitusvilkkukytkin

Katso Kuva 12. Käynnistyskytkin/varoitusvilkkukytkin sijaitsee ohjaustangon oikealla puolella.

KÄYNNISTYS: Kytkimen alaosalla voit käyttää käynnistinmoottoria. Katso KÄYTTÄMINEN > MOOTTORIN KÄYNNISTÄMINEN (Sivu 115).

1. Käännä ohjauslukon kytkin kokonaan lukko auki -asentoon.
2. Paina moottorin pysäytyskytkin ajoasentoon (RUN). Siirrä vaihteisto vapaalle (vapaan vaihteen merkkivalo syttyy).

3. Käynnistä käynnistysmoottori painamalla käynnistyskytkintä (kun turvajärjestelmän kauko-ohjain on lähetysetaisyydellä).

HUOMAUTUS

- Käynnistyskytkin ei yritä käynnistää moottoria, kun vaihde on valittuna ja kytkintä ei paineta.
- Jos moottori ei käynnisty, käynnistinmoottori toimii viisi sekuntia ja pysähtyy sitten. Vapauta käynnistyskytkin ja paina sitä uudelleen. Jos olet yrittänyt käynnistystä tuloksetta useita kertoja, katso käyttöohjekirjan vianmäärittystä koskevaa osaa. Katso VIANMÄÄRITYS > MOOTTORI (Sivu 197).

Varoitusvilkut: Voit käyttää varoitusvilkkuja painamalla kytkimen yläosaa (kolmiosymboli). Tielle jäänyt moottoripyörä voidaan jättää näin varoitusvilkut ja turvajärjestelmä päällä odottamaan apua.

1. Paina pysäytyskytkin AJA-asentoon (tai pidä liipaisukytkin painettuna siirtyäksesi lisävarustetilään).
2. Aktivoi varoitusvilkut painamalla varoitusvilkkukytkintä (varoituskolmio).

3. Paina pysäytyskytkin POIS päältä (tai pidä liipaisukytkin painettuna siirtyäksesi pois lisävarustetilasta), kun turvajärjestelmän kauko-ohjain on lähetysetaisyydellä. Varoitusvilkut vilkkuvat kahden tunnin ajan tai kunnes kuljettaja keskeyttää niiden toiminnan. Turvajärjestelmä kytketty päälle.
4. Kytke järjestelmä pois päältä painamalla pysäytyskytkin AJA-asentoon (kun turvajärjestelmän kauko-ohjain on lähetysetaisyydellä). Paina varoitusvilkkujen käynnistyskytkintä (kolmio), jos haluat perua varoitusvilkkujen toiminnan.

Äänitorven kytkin

Katso Kuva 12. Äänitorvea käytetään painamalla ohjaustangon vasemmalla puolella sijaitsevaa äänitorven kytkintä. Äänitorvea voidaan käyttää enintään 10 sekuntia kerrallaan. Jos äänimerkkikytkintä pidetään painettuna pidempään, äänimerkki sammuu automaattisesti.

Ajovalosäädin

Katso Kuva 12. Ajovalosäädin sijaitsee ohjaustangon vasemmalla puolella. Kytkimessä on kolme asentoa.

Kaukovalo: Ota kaukovalo käyttöön painamalla valokytkimen yläosaa. Kaukovalon merkkivalo palaa, kun kaukovalo on käytössä.

Lähivalo: Ota lähivalo käyttöön painamalla valokytkimen alaosaa.

Ohitusvilkku: Väläytä kaukovaloa painamalla valokytkimen alaosaa. Jos painat ohitusvilkkua lisävarustetilassa, ajovalo syttyy.

Suuntavilkkukytkimet

Katso Kuva 12. Suuntavilkkukytkimet ovat ohjaustangon vasemmalla ja oikealla puolella.

Aktivointi: Aktivoi suuntavilkut painamalla vasenta tai oikeaa suuntavilkkukytkintä ja vapauttamalla se sitten. Suuntavilkut vilkkuvat, kunnes ne kytkeytyvät pois päältä automaattisesti tai kunnes kuljettaja kytkee ne pois manuaalisesti.

Automaattinen poiskytkentä: Suuntavilkut kytkeytyvät pois automaattisesti, kun täysi käänös on havaittu. Vilkut kytkeytyvät pois myös silloin, kun suuntavilkku on ollut käytössä pitkän aikaa ajon aikana. Vilkut eivät kytkeydy pois, mikäli moottoripyörä pysyy paikallaan tai etenee hyvin hitaasti.

Manuaalinen poiskytkentä: Voit kytkeä suuntavilkun pois painamalla ja vapauttamalla suuntavilkkukytkimen toisen kerran. Voit aktivoida vastakkaisen suuntavilkun painamalla ja vapauttamalla uuden suunnan suuntavilkkukytkimen. Ensimmäinen suuntavilkku kytkeytyy pois ja vastakkainen suuntavilkku alkaa vilkkua.

HUOMAUTUS

- *Suuntavilkun polttimo ei toimi, jos suuntavilkun merkkivalo vilkkuu nopeasti. Noudata varovaisuutta ja käytä käsimerkkejä. Vaihda polttimo heti kun mahdollista.*
- *Etuosan suuntavilkut toimivat myös äärivaloina joissakin ajoneuvoissa.*

Vakionopeussäätimen kytkin

HUOMAUTUS

Katso Kuva 12. Vakionopeus/aseta/palauta-kytkimen (7) toiminto voidaan haluttaessa vaihtaa ristiin Puhepainike (PTT) / kohinasalpa -kytkimen (10) kanssa. Ota yhteyttä Harley-Davidson-jälleenmyyjään tämän toimenpiteen suorittamiseksi.

Harmaita kytkimen vaihtosuojuja on saatavana auttamaan esiohjeloitujen alueiden tunnistamisessa. Ota yhteyttä Harley-Davidson-jälleenmyyjään.

Katso Kuva 12. Vakionopeussäätimen Vakionopeus/aseta/palauta-kytkin säätää automaattisesti ajonopeutta. Katso HALLINTALAITTEET JA MITTARISTO > VAKIONOPEUSSÄÄDIN (Sivu 63).

CRUISE: Paina CRUISE-kytkin pohjaan, kun haluat ottaa vakionopeussäätimen käyttöön. Vakionopeussäätimen

merkkivalo palaa oranssina. Voit ottaa vakionopeussäätimen pois käytöstä painamalla CRUISE-kytkintä uudestaan.

SET/-: Kun vakionopeussäädin on käytössä, voit asettaa vakionopeuden painamalla SET/-. Vakionopeussäätimen merkkivalo palaa vihreänä. Kun ajat vakionopeudessa, voit vähentää säätimen nopeusasetusta painamalla SET/-.

RESUME/+: Jos vakionopeussäädin on poistunut käytöstä (esim. jarrituksen vuoksi), voit palata aikaisempaan vakionopeuteen painamalla RESUME/+. Kun ajat vakionopeudessa, voit lisätä säätimen nopeusasetusta painamalla RESUME/+.

Puhepainike (PTT)/kohinakytkin

HUOMAUTUS

Katso Kuva 12. Vakionopeus/aseta/palauta-kytkimen (7) toiminto voidaan haluttaessa vaihtaa ristiin Puhepainike (PTT) / kohinasalpa -kytkimen (10) kanssa. Ota yhteyttä Harley-Davidson-jälleenmyyjään tämän toimenpiteen suorittamiseksi.

Harmaita kytkimen vaihtosuojia on saatavana auttamaan esiohjelmoitujen alueiden tunnistamisessa. Ota yhteyttä Harley-Davidson-jälleenmyyjään.

Katso Kuva 12. Puhepainikkeella/kohinakytkimellä voidaan käyttää LA-puhelinta tai kuljettajan ja matkustajan

sisäpuhelinta. Katso täydet ohjeet BOOM! BOX -KÄYTTÖOHJEKIRJASTA.

PTT: Kun LA- tai sisäpuhelin on kytketty päälle ja kuulokkeet on liitetty, voit puhua LA-puhelimessa tai sisäpuhelimessa pitämällä puhepainiketta painettuna. Lopeta lähetys vapauttamalla puhepainike.

SQ+/SQ-: LA-puhelimen ääni pysyy mykistettynä, kunnes kohinarajaa voimakkaampi LA-signaali vastaanotetaan. Voit laskea kohinarajaa painamalla SQ- (jolloin läpi pääsee useampi signaali ja enemmän kohinaa). Voit nostaa kohinarajaa painamalla SQ+ (jolloin sallit vain voimakkaammat signaalit).

Äänentunnistuskytin

Katso Kuva 12. Ääniohjauskytin (jos varusteena) ottaa äänentunnistustoiminnot käyttöön. Kun kuulokkeet on kytketty, paina äänentunnistuskytintä. Radiossa näkyy käytettävissä olevien kommentojen luettelo. Puhu haluamasi kommento kuulokemikrofoniin. Katso BOOM! BOX -KÄYTTÖOHJEKIRJAA.

Moottoripyörän tietokytin

Katso Kuva 12. Jos toiminto on varusteena, painamalla moottoripyörän tietokytintä saat seuraavat tiedot näkyviin radion näyttöön. Katso HALLINTALAITTEET JA MITTARISTO

> BOOM! BOX, MOOTTORIPYÖRÄN TILA (Sivu 68) ja BOOM! BOX -KÄYTTÖOHJEKIRJASTA.

Koti/äänenvoimakkuus/haku -kytkin

Katso Kuva 12. Viisisuuntaisella koti/äänenvoimakkuus/haku -kytkimellä käytetään radiota (jos varusteena). Katso BOOM! BOX -KÄYTTÖOHJEKIRJAA.

KOTI: Paina kytkin suoraan pohjaan, kun haluat siirtyä radion aloitusnäyttöön.

ÄÄNENVOIMAKKUUS: Paina kytkintä ylöspäin, kun haluat lisätä äänenvoimakkuutta, ja alaspäin, kun haluat vähentää äänenvoimakkuutta.

SEEK (HAKU): Paina kytkintä vasemmalle tai oikealle, kun haluat etsiä radiokanavaa ylös-/alaspäin tai valita edellisen/seuraavan mediatiedoston.

Kohdistin/valintakytkin

Katso Kuva 12. Viisisuuntaisella kohdistin-/valintakytkimellä käytetään radiota (jos varusteena). Katso BOOM! BOX -KÄYTTÖOHJEKIRJAA.

VALINTA: Paina kytkin pohjaan, jos haluat valita tai vaihtaa toimintoa radionäytössä.

KOHDISTIN: Painamalla kytkintä haluamaasi suuntaan voit liikuttaa kohdistinta tai valintaa radionäytössä.

60 Hallintalaitteet ja mittaristo

Liipaisukytkin

Katso Kuva 12. Liipaisukytkin sijaitsee ohjaustangon vasemman puolen etuosassa.

Moottoripyörä sammutettuna: Painamalla liipaisukytkintä voit tuoda kertyneen kilometrimäärän matkamittarin näyttöön.

Moottoripyörä lisävaruste- tai sytytystilassa: Liipaisukytkintä painamalla voit selata matkamittarin toimintoja. Katso HALLINTALAITTEET JA MITTARISTO > MATKAMITTARIN TOIMINNOT (Sivu 51).

Etujarruvipu

⚠ VAROITUS

Älä pane sormia ohjausvivun ja kädensijan väliin. Käden virheellinen paikka voi estää vivun käytön ja aiheuttaa moottoripyörän hallinnan menettämisen, mikä voi johtaa kuolemaan tai vakavaan loukkaantumiseen. (00032a)

Katso Kuva 12. Etujarruvipu on ohjaustangon oikealla puolella. Vipua käytetään oikean käden sormilla. Jarruvipua puristamalla voit käyttää etujarruja. Katso HALLINTALAITTEET JA MITTARISTO > JARRUJÄRJESTELMÄ (Sivu 75).

Kaasukahva

Katso Kuva 12. Kaasukahva sijaitsee ohjaustangon oikealla puolella. Kaasukahvaa käytetään oikealla kädellä.

Hidastaminen: Sulje kaasua kääntämällä kaasukahvaa hitaasti myötäpäivään (eteenpäin).

Kiihdyttäminen: Avaa kaasua kääntämällä kaasukahvaa hitaasti vastapäivään (taaksepäin).

Kokonaan kiinni: Kaasukahvaa voidaan kääntää myötäpäivään hieman joutokäyntiasennon yli. Kun kaasukahvaa käännetään kokonaan kiinni, vakionopeus poistuu käytöstä. Kokonaan kiinni -asentoa käytetään myös otettaessa EITMS-järjestelmä käyttöön/pois käytöstä. Katso KÄYTTÄMINEN > MOOTTORIN TYHJÄKÄYNTILÄMPÖTILAN HALLINTAJÄRJESTELMÄ (EITMS) (Sivu 117).

Kytkinvipu

▲ VAROITUS

Älä pane sormia ohjausvivun ja kädensijan väliin. Käden virheellinen paikka voi estää vivun käytön ja aiheuttaa moottoripyörän hallinnan menettämisen, mikä voi johtaa kuolemaan tai vakavaan loukkaantumiseen. (00032a)

Katso Kuva 12. Kytkinvipu sijaitsee ohjaustangon vasemmalla puolella ja sitä käytetään vasemman käden sormilla.

1. Vapauta kytkin vetämällä kytkinvipua hitaasti kahvaa kohti.
2. Kytke ykkösvaihte vaihdepolkimella. Katso HALLINTALAITTEET JA MITTARISTO > VAIHDEPOLJIN (Sivu 73).
3. Kytke vaihte käyttöön vapauttamalla kytkinvipu hitaasti.

Moottoripyörä voidaan käynnistää millä tahansa vaihteella, kunhan kytkinvipua puristetaan. Moottoripyörä ei käynnisty vaihteen ollessa kytkettynä, jos kytkintä ei vapauteta.

om01678

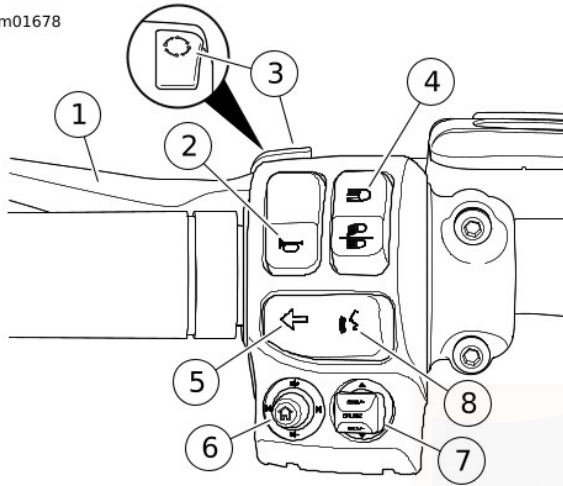

1. Kytkinvipu
2. Äänitorvi
3. Liipaisukytkin
4. Ajovalosäädin
5. Vasen suuntavilkku
6. Koti/äänenvoimakkuus/edellinen/seuraava-kytkin
7. Vakionopeussäädin *
8. Puheentunnistus
9. Ajoneuvon tiedot

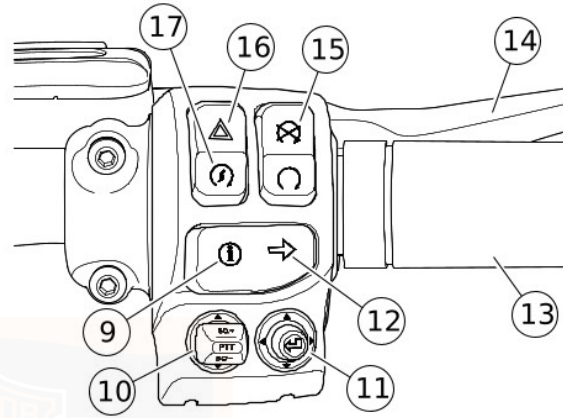

10. Puhepainike/kohinasalpa (jos varusteena on LA-puhelin) *
 11. Kohdistin/valinta
 12. Oikea suuntavilkku
 13. Kaasukahva
 14. Etujarruvipu
 15. Moottorin pysäytys/käynti
 16. Hätävilkut
 17. Moottorin käynnistys
- * Näiden kytkinten toiminnot voidaan vaihtaa toisiinsa. Ota yhteyttä Harley-Davidson-jälleenmyyjään.

Kuva 12. Hallintalaitteet ja kytkimet

VAKIONOPEUSSÄÄDIN

▲ VAROITUS

Älä käytä vakionopeussäädintä vilkkaassa liikenteessä, mutkaisilla tai mäkisillä teillä tai liukkaalla ajoradalla. Vakionopeussäätimen käyttö tällaisissa olosuhteissa voi aiheuttaa ajoneuvon hallinnan menettämisen, mikä saattaa johtaa kuolemaan tai vakavaan loukkaantumiseen. (00083a)

▲ VAROITUS

Aja tien kuntoon ja olosuhteisiin nähden sopivalla nopeudella nopeusrajoitusten mukaisesti. Liiallinen nopeus voi aiheuttaa moottoripyörän hallinnan menettämisen, mikä voi johtaa kuolemaan tai vakavaan loukkaantumiseen. (00008a)

Vakionopeussäätimen kytkeminen päälle

HUOMAUTUS

Vakionopeussäädin toimii, kun seuraavat ehdot täyttyvät:

- *Moottorin käynnistyksestä on kulunut vähintään 10 sekuntia.*
- *Moottoripyörän nopeus on 40–145 km/h (25–90 mph) toisella tai sitä suuremmalla vaihteella.*

Katso Kuva 13. Ota vakionopeussäädin käyttöön painamalla CRUISE-kytkintä (1). Kun vakionopeussäädin on käytössä, nopeusmittarin taulussa oleva vakionopeussäätimen kuvake palaa oranssina.

Vakionopeuden asettaminen

Katso Kuva 13. Kun moottoripyörä saavuttaa halutun nopeuden, aseta vakionopeus painamalla SET/- -kytkin alas (2). Oranssi vakionopeussäätimen kuvake muuttuu vihreäksi.

Voit tarvittaessa säätää vakionopeutta vastaamaan nopeusrajoitusta tai liikenneolosuhteita:

Vakionopeuden lisääminen/vähentäminen

Kytkimen RES/+ kertapainallus ylöspäin lisää nopeutta 1,6 km/h (1 mph). Jos kytkintä RES/+ pidetään painettuna ylöspäin, vakionopeus nousee vaiheittain.

Kytkimen SET/+ kertapainallus alaspäin vähentää nopeutta 1,6 km/h (1 mph). Jos kytkintä pidetään painettuna alaspäin, vakionopeus laskee vaiheittain.

Vakionopeussäätimen kytkeminen pois

Katso Kuva 13. Jos haluat kytkeä vakionopeuden pois, käännä kaasukahvaa kiinni-suuntaan kiinni-asennon kytkimeen asti (3).

Vakionopeussäädin kytkeytyy pois myös seuraavissa tapauksissa:

- Etujarruvipua puristetaan tai takajarrupoljinta painetaan.
- Kytkinvipua puristetaan.
- Kaasukahvaa käännetään yli 16 km/h (10 mph) asetetun nopeuden yläpuolelle.

Vakionopeuteen palaaminen

HUOMAUTUS

Vakionopeus ei palaa käyttöön, jos ajonopeus on yli 24 km/h (15 mph) aikaisemmin asetetun nopeuden alapuolella.

Katso Kuva 13. Jos vakionopeussäädin on kytketty pois, mutta sen merkkivalo palaa edelleen oranssina, voit jatkaa vakionopeussäätimen käyttöä painamalla kytkintä RES/+ ylöspäin (4). Kuvake hohtaa vihreänä. Moottoripyörä palaa automaattisesti vakionopeussäätöön asetetulla vakionopeudella.

Vakionopeussäätimen kytkeminen pois

Ota vakionopeussäädin pois käytöstä painamalla CRUISE-kytkintä. Vakionopeussäätimen kuvake sammuu.

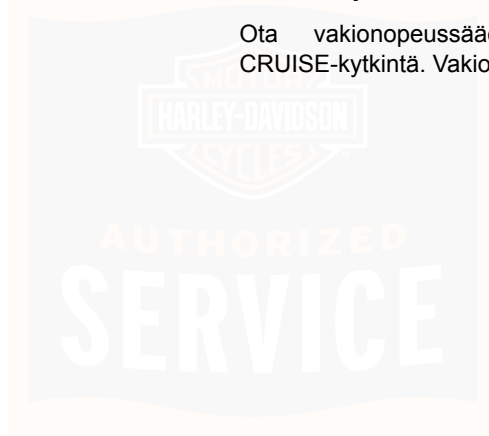

om2154

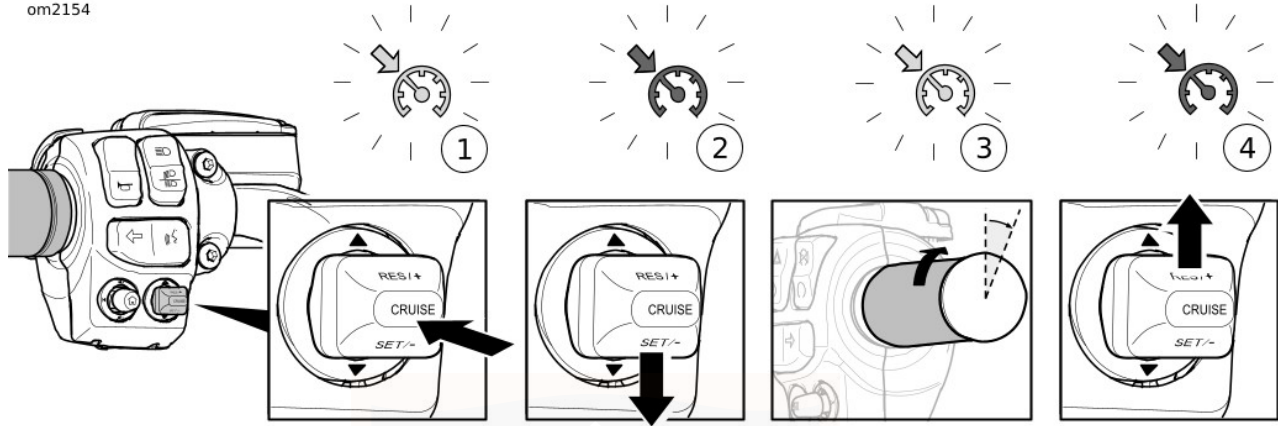

1. Vakionopeussäädin päälle/pois (CRUISE) (oranssi merkkivalo)
2. Nopeuden asetus (SET/-) (vihreä merkkivalo)

3. Vakionopeuden pois kytkeminen (oranssi merkkivalo)
4. Vakionopeuteen palaaminen (RES/+) (vihreä merkkivalo)

Kuva 13. Vakionopeussäädin (tyypillinen)

LISÄVARUSTEKYTKINTEN PANEELI

HUOMAUTUS

Ajoneuvon latausjärjestelmä saattaa ylikuormittua, jos siihen lisätään liikaa sähkölaitteita. Jos yhtä aikaa käytössä olevat sähkölaitteet kuluttavat enemmän virtaa kuin moottoripyörän latausjärjestelmä pystyy tuottamaan, akku saattaa tyhjentyä ja sähköjärjestelmään voi tulla vaurioita. (00211d)

Katso Kuva 14. Lisävarustekytkinten paneeli on etukatteessa. Kytkimiä voidaan lisätä asennetuille lisävarusteille. Kytkinkohtainen enimmäiskuormitus on 2 A.

Katso Kuva 15. Lisävarusteliitin sijaitsee vasemman sivukatteen alla. Saat lisätietoja sopivista sähkölisävarusteista Harley-Davidson-jälleenmyyjältä tai sivustolta www.harley-davidson.com.

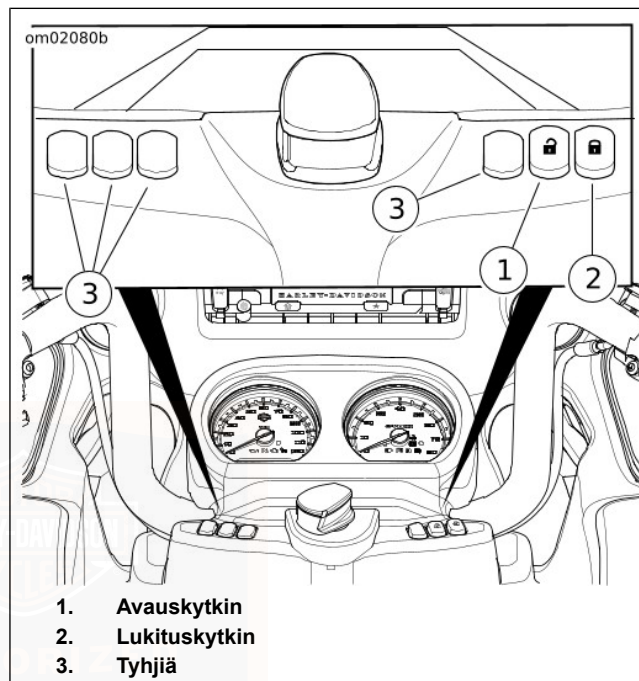

Kuva 14. Lisävarustekytkinten paneeli

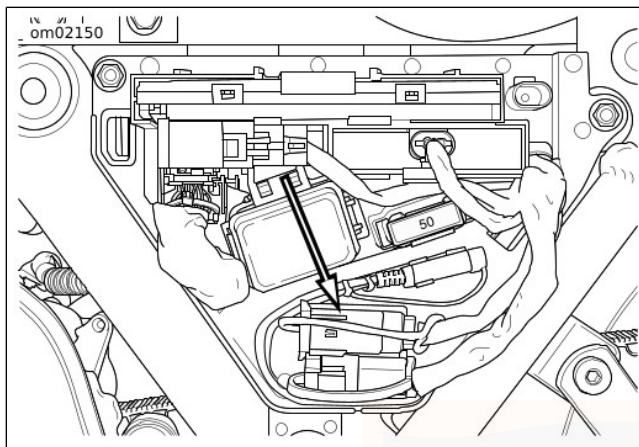

Kuva 15. Lisävarusteliitin (vasemman sivukatteen alla)
BOOM! BOX -TIETOVIIHDEJÄRJESTELMÄ

▲ VAROITUS

Sääda äänenvoimakkuus ja muut ääni- ja sähkölaitteiden asetukset ennen matkaan lähtöä. Keskittymisen herpaantuminen voi aiheuttaa ajoneuvon hallinnan menettämisen, mikä voi johtaa kuolemaan tai vakavaan loukkaantumiseen. (00088b)

▲ VAROITUS

Aseta LA-kanava, kohinasalpa ja äänenvoimakkuus ennen ajoa, jotta niitä ei tarvitsisi säätää ajon aikana. Keskittymisen herpaantuminen voi aiheuttaa ajoneuvon hallinnan menettämisen, mikä voi johtaa kuolemaan tai vakavaan loukkaantumiseen. (00089a)

▲ VAROITUS

Älä valitse niin korkeaa äänenvoimakkuutta, että et kuule liikenteen melua tai että moottoripyörän turvalliseen käyttöön vaadittu keskittyminen häiriintyy. Keskittymisen herpaantuminen tai liian suuri äänenvoimakkuus, joka estää kuulemasta liikenteen melua, voi aiheuttaa ajoneuvon hallinnan menettämisen ja johtaa kuolemaan tai vakavaan loukkaantumiseen. (00539b)

HUOMAUTUS

- *Katso täysi kuvaus toiminnoista ja käyttöohjeet BOOM! BOX -KÄYTTÖOHJEKIRJASTA.*
- *Tee järjestelmän asetukset ja tutustu tietoviihdejärjestelmän ohjaimiin ja toimintoihin, ennen kuin käytät moottoripyörää kadulla.*
- *Ohjeita ja tietoja saat valtuutetulta Harley-Davidson-jälleenmyyjältä sekä osoitteesta www.harley-davidson.com/touring.*

Katso Kuva 16. Joissakin moottoripyörissä on Boom! Box -tietoviihdejärjestelmä. Järjestelmä toimii, kun moottoripyörä on käynnissä tai lisävarustetilassa. Radiossa on seuraavat säätimet.

Virta/mykistys: Paina pitkään, kun haluat kytkeä järjestelmän päälle tai pois. Paina lyhyesti, kun haluat mykistää radion tai poistaa mykistyksen ja keskeyttää median toiston.

Koti: Paina, kun haluat avata aloitusnäytön.

Suosikit: Paina, kun haluat näyttää tallennetun suosikin.

Navigointi: Jos moottoripyörä on varustettu navigoinnilla, tätä kytkintä painamalla voit siirtyä GPS-navigointiin (tai näyttää kompassin joissakin malleissa).

Kosketusnäyttö: Voit käyttää tietoviihdejärjestelmää valitsemalla kosketusnäytöltä kohteita. Kosketusnäyttöä voidaan käyttää myös ajokäsineet kädessä. Kosketusnäyttöä suojaa vaihdettava näytönsuoja, jota ei saa irrottaa. Takuu ei kata näytölle syntyneitä vaurioita, jos näytönsuoja ei ole ollut käytössä.

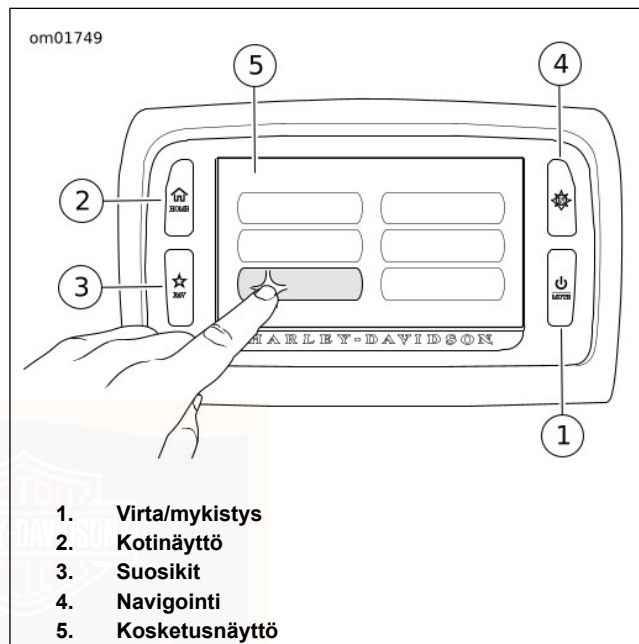

Kuva 16. Boom! Box -tietoviihdejärjestelmä
BOOM! BOX, MOOTTORIPYÖRÄN TILA

Katso Kuva 17. Painamalla moottoripyörän tietokytkintä voit näyttää tila- ja mittaustiedot moottoripyörän eri järjestelmistä. Kaikki mittaukset esitetään radion asetuksista riippuen joko

amerikkalaisilla tai metrijärjestelmään perustuvilla mittayksiköillä.

Ulkoilman lämpötila

Näyttää ympäristön lämpötilan. Ympäristöolosuhteet voivat vaikuttaa mittaukseen ajettaessa hitailla nopeuksilla, kuten liikennoruuhkissa. Mittaus ei välttämättä ilmaise jätää tai muita tielosuhteita.

Moottorin öljynpaine

Näyttää moottorin öljynpaineen arvoina "OK" tai "Not OK" (Ei OK). Jos tila on "Check Oil", pysäytä moottori välittömästi ja tarkista öljyn taso.

Moottorin tyhjäkäyntilämpötilan hallintajärjestelmä (EITMS)

Näyttää moottorin tyhjäkäyntilämpötilan hallintajärjestelmän (EITMS) tilan. EITMS:n tila voi olla ACTIVE (AKTIIVINEN), ENABLED (KÄYTTÖSSÄ) tai DISABLED (POIS KÄYTÖSTÄ). Kohdassa KÄYTTÄMINEN > MOOTTORIN TYHJÄKÄYNTILÄMPÖTILAN HALLINTAJÄRJESTELMÄ (EITMS) (Sivu 117) on kuvaus eri tiloista.

Rengaspaineiden valvontajärjestelmä (TPMS)

Katso Kuva 18. Kun moottoripyörän tila on näkyvässä, voit näyttää rengaspaineiden tiedot valitsemalla **More** (Lisää).

Etu- ja takarengas: Kukin rengas näytetään joko valkoisena (mikä ilmaisee, että mitattu rengaspaine on normaali) tai oranssina (mikä ilmaisee, että rengaspaine on alhainen).

Rengaspainetieto: Rengaspaine näytetään psi- tai kPa-yksiköissä radion asetusten mukaisesti. Viivat (--) ilmaisevat, ettei ajantasaista rengaspaineen tietoa ole saatavana.

Anturin pariston alhaisen varauksen kuvake: Rengaspaineiden valvontajärjestelmän anturin pariston varaus on alhainen tässä renkaassa. Vie pyörä huoltoon Harley-Davidson-jälleenmyyjälle.

Matalan rengaspaineen kuvake: Järjestelmä on havainnut matalan ilmanpaineen tässä renkaassa. Pysäytä moottoripyörä turvallisesti ja tarkista jokaisen renkaan ilmanpaine mittarin avulla. Täytä renkaat paineeseen, joka on ilmoitettu kohdassa Taulukko 13 tai rungon alaputkeen kiinnitettyssä kilvessä.

HUOMAUTUS

- Älä käytä rengaspaineiden valvontajärjestelmää painemittarina, kun täytät tai tyhjennät rengasta. Anturin tiedot lähetetään rengaspaineiden valvontajärjestelmälle vaihtelevin välein (riippuen siitä, onko ajoneuvo liikkeellä vai seisontatuen varassa ja vaihtelee rengaspaine huomattavasti). Rengaspainetiedot eivät välttämättä päivity heti, kun renkaaseen lisätään tai siitä poistetaan ilmaa. Siksi rengas voi täytyä liian täyteen tai liian vähän.

- *Taulukko 13 ilmaisee määritetyn rengaspaineen kylmille renkaille (ajoneuvo on ollut pysäköitynä vähintään kolmen tunnin ajan). Rengaspaine nousee renkaiden lämmitessä.*

Matalan rengaspaineen varoitus

Matala rengaspaine aiheuttaa varoituksen, joka näkyy radion näytöllä.

Tiedot: Kun näkyviin tulee matalan rengaspaineen varoitus, voit näyttää radiossa rengaspaineiden valvontajärjestelmän näytön painamalla **Details** (Tiedot).

Huoltoaseman haku: Navigoinnilla varustetuissa ajoneuvoissa radioon tulee kehote, jolla voi käynnistää navigoinnin läheiselle huoltoasemalle.

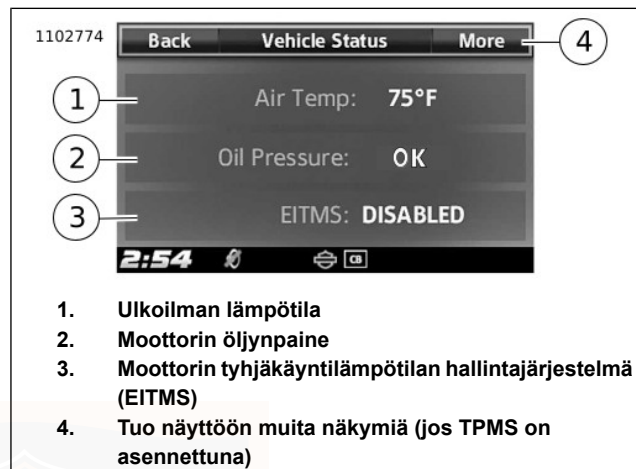

Kuva 17. Moottoripyörän tilanäyttö

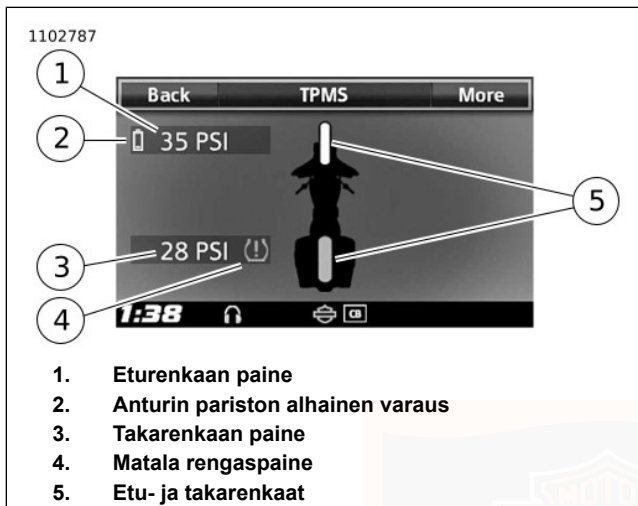

Kuva 18. Rengaspaineiden valvontajärjestelmä (TPMS)

MEDIALOKERO

Lokero

Katso Kuva 19. Katteen oikealla puolella olevassa medialokerossa on USB-liitäntä, johon voidaan yhdistää puhelin, mediatoistin tai USB-asema. USB-liitäntä toimii ja syöttää virtaa, kun moottoripyörä on käynnissä tai lisävarustetilassa. Tietyt laitteet saattavat edellyttää

sovitinkaapelin käyttöä. Katso BOOM! BOX -KÄYTTÖOHJEKIRJAA.

Avaaminen: Vedä lokeron luukun etuosaa ylöspäin.

Sulkeminen: Työnnä luukku kiinni.

Puhdistaminen: Lokeron sisällä oleva kuminen tai kankainen sisäosa on kiinnitetty tarranauhalla, joten se voidaan irrottaa puhdistusta varten.

Laitteet

Liitettyjä laitteita voidaan käyttää seuraaviin tarkoituksiin.

Puhelin: Lataa puhelimen akkua ja toistaa mediatiedostoja puhelimesta. Puhelimella voidaan kuitenkin soittaa ja lähettää tekstiviestejä vain Bluetooth-yhteyden kautta.

Medialaite: Lataa laitteen akkua ja toistaa mediatiedostoja.

USB-asema: Toistaa mediatiedostoja, tuo/vie navigoinnin tiedostoja ja lataa ohjelmistopäivityksiä.

Muistikortti: Tiettyjä muistikorttityyppejä voidaan liittää mediatiedostojen toistamista varten. Liittäminen vaatii sovitimen tai kortinlukijan.

HUOMAUTUS

Älä käytä mediasoittimia, joissa on kiintolevy. Väriä voi vahingoittaa soitinta sisäisesti.

Radion ääni kuuluu laitteiden lisäämisen tai poiston aikana. USB-laitetta ei kuitenkaan saa irrottaa ennen tehtävän valmistumista tuotaessa tai vietäessä tiedostoja tai asennettaessa radion päivityksiä.

Pidä lokeron luukku suljettuna ajon aikana, jotta esineet eivät pääse putoamaan. Poista arvoesineet medialokerosta, ennen kuin jätät moottoripyörän vartioimatta.

USB-keskitin

USB-keskittimen (ei toimiteta mukana) avulla radioon voidaan kytkeä samanaikaisesti useita USB-laitteita. Radio aloittaa automaattisesti median toiston viimeksi liitetystä laitteesta.

Voit näyttää luettelon kaikista liitetystä laitteista valitsemalla radiossa **KOTI > MEDIA**. Musiikkitoistimet ilmaistaan nuottikuvakkeella. Muut USB-laitteet ilmaistaan USB-kuvakkeella.

HUOMAUTUS

- Älä käytä keskitintä, kun asennat ohjelmistoa tai karttapäivityksiä.
- Jos keskittimen kautta liitetään liian monia laitteita, USB-liitännän kautta käytettävissä oleva latausvirta voi ylittyä.

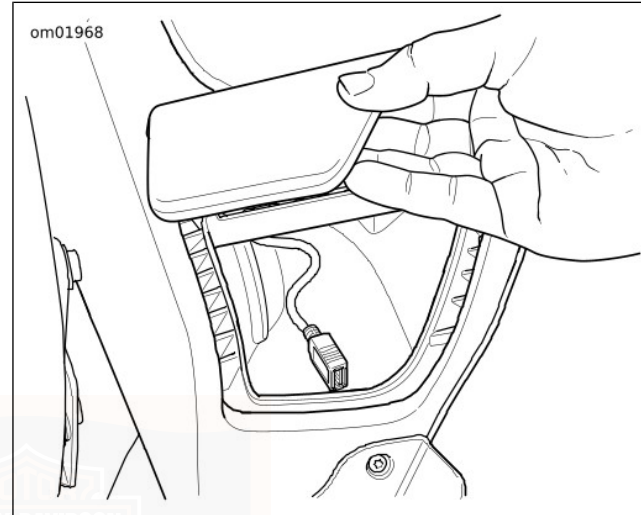

Kuva 19. Medialokero ja USB-liitäntä

KUULOKEMIKROFONIN YHTEYS

Tässä mallissa on langaton Bluetooth-kuulokejärjestelmä. Katso BOOM!-käyttöohjekirjasta lisätietoja pariksi liittämistä ja käytöstä.

SÄHKÖINEN KAASUN OHJAUS (ETC)

Moottoripyörä on varustettu sähköisellä kaasun ohjauksella (ETC). Sen sijaan, että kaasukahvan runkoon menisi

mekaaninen kaapeli, laite käyttää redundantteja kahvasensoreita ilmaisemaan kuljettajan toivoman kaasun asennon sähköiselle ohjausmoduulille (ECM). ECM-moduuli säätää sitten oikean polttoaineen ja ilman suhteen sekä sytytyksen ajoituksen kuljettajan toimien perusteella.

Sähköinen ohjausmoduuli (ECM) seuraa kahvatunnistimien tilaa, kaasuläppien toimintaa ja ilmavirtausta. Jos vikakoodeja havaitaan, ECM kytkee moottoripyörän vakionopeussäätimen pois, sytyttää moottorin varoitusvalon ja siirtyy johonkin seuraavista vikasietotiloista.

ETC:n rajatun suorituskyvyn tila

Kuljettajalle toiminta on lähes normaalia. Moottoripyörä toimii, mutta pyrkii ehkäisemään tahatonta kiihdytystä.

ETC:n tehonhallintatila

Kaasuläpän ohjain palaa "pidätin vapaalla"- tai "löyhästi paikallaan" -asentoon, jonka antamalla väännöllä voidaan saavuttaa noin 40 km/h (25 mph) suuruinen nopeus. Moottoripyörä vastaa vähemmän kahvan syötteeseen.

ETC:n pakkotyhjäkäyntitila

Kaasuläpän asento pakotetaan nopean tyhjäkäynnin asentoon, jonka antama vääntö riittää ryömintään, mutta ei liikkumiseen liikenteen nopeudella.

ETC:n pakkosammutustila

Moottori pakotetaan sammumaan.

VAIHDEPOLJIN

Sijainti

Katso Kuva 20. Vaihdepoljin on vasemmalla puolella. Vaihdepoljinta käytetään vasemmalla jalalla. Vaihdepoljin käyttää kuusivaihteisen vaihteiston vaihteita tietyssä järjestyksessä.

Vaihteiden vaihtojärjestys

HUOMAUTUS

Kytkimen on oltava täysin vapaalla, ennen kuin vaihde vaihdetaan. Kytkimen huolimaton käyttö voi vahingoittaa moottoripyörää. (00182a)

Katso Kuva 20. Jokainen vaihde on kytkettävä järjestyksessä. Suuremmalle vaihteelle vaihdetaan nostamalla vaihdepoljinta ylöspäin. Pienemmälle vaihteelle vaihdetaan painamalla poljinta alaspäin. Vapauta vaihdepoljin jokaisen vaihtevaihdon jälkeen, jotta se palaa lepoasentoon. Katso KÄYTTÄMINEN > VAIHTEEN VAIHTAMINEN (Sivu 119).

Vaihde vapaalla

Vapaa-asento on ykkös- ja kakkosvaihteiden välissä. Vaihteisto voidaan vaihtaa vapaalle ensimmäiseltä tai toiselta vaihteelta. Nosta tai paina vaihdepoljinta puolet sen liikealueesta. Kun vaihde on vapaalla, sen merkkivalo syttyy.

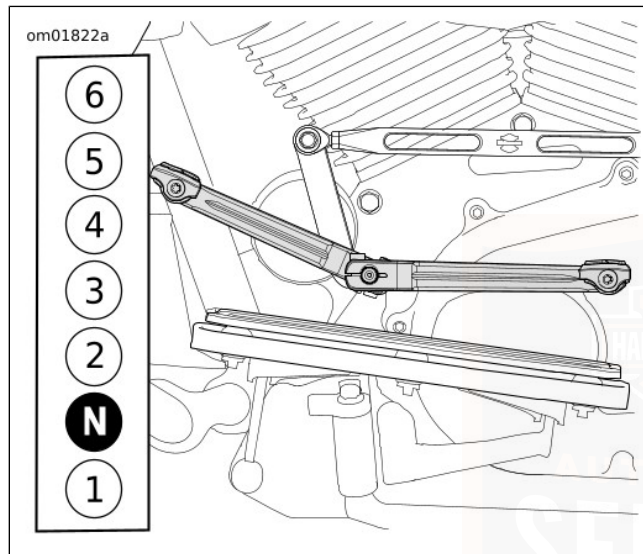

Kuva 20. Vaihdepoljin

KAKSITOIMINEN VAIHDEPOLJIN

Katso Kuva 21. Joissakin moottoripyörissä on kaksitoiminen vaihdepoljin. Vaihde voidaan vaihtaa suuremmaksi vasemman jalan kantapäällä. Vaihde voidaan vaihtaa suuremmaksi ja pienemmäksi varpailla.

Vaihto pienemmälle vaihteelle (varpailla): Työnnä varvasvaihdepoljin kokonaan alas (täysi liike).

Vaihto suuremmalle vaihteelle (varpailla): Nosta varvasvaihdepoljin kokonaan ylös (täysi liike).

Vaihto suuremmalle vaihteelle (kantapäällä): Työnnä kantapäävaihdepoljin kokonaan alas (täysi liike).

Vapauta kaksitoiminen vaihdepoljin jokaisen vaihteen vaihdon jälkeen, jotta se palaa keskiasentoon ennen seuraavaa vaihtoa.

HUOMAUTUS

Kaksitoimisen vaihdepolkimen korkeutta voi säätää kuljettajalle sopivaksi. Varmista, että poljin liikkuu kokonaan säädön jälkeen. Katso lisätietoja korjaamokäsikirjasta.

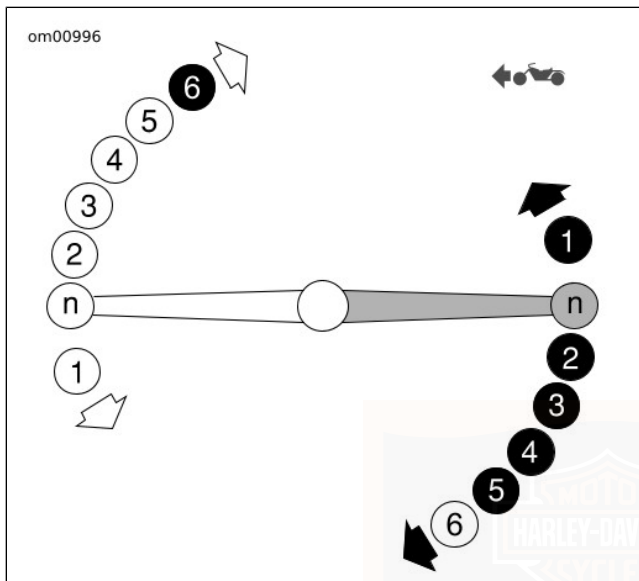

Kuva 21. Kaksitoiminen vaihdepoljin

JARRUJÄRJESTELMÄ

Etujarruvipu

⚠ VAROITUS

Älä pane sormia ohjausvivun ja kädensijan väliin. Käden virheellinen paikka voi estää vivun käytön ja aiheuttaa moottoripyörän hallinnan menettämisen, mikä voi johtaa kuolemaan tai vakavaan loukkaantumiseen. (00032a)

Katso Kuva 22. Etujarruvivulla (1) hallitaan etupyörän jarrua. Vipu on ohjaustangon oikealla puolella. Etujarruvipua käytetään oikean käden sormilla.

Takajarrupoljin

Katso Kuva 22. Takajarrupoljin (2) ohjaa takapyörän jarrua. Poljin on oikealla puolella. Jarrupoljinta käytetään oikealla jalalla.

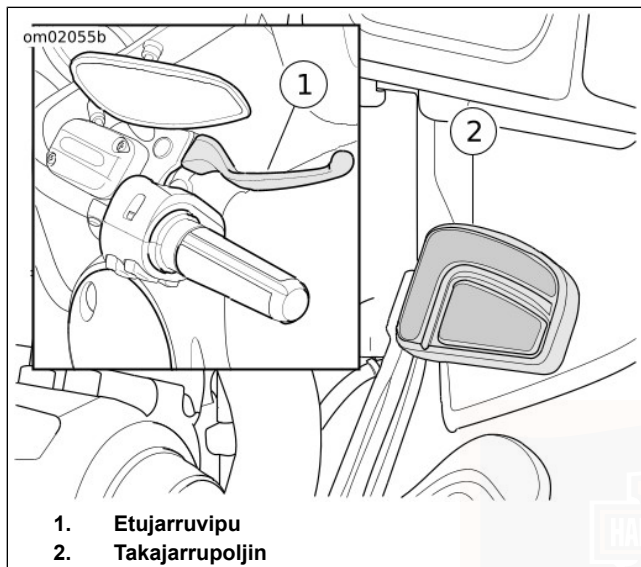

Kuva 22. Jarrujen hallintalaitteet

Lukkiutumaton jarrujärjestelmä (ABS)

Harley-Davidsonin lukkiutumaton jarrujärjestelmä auttaa kuljettajaa pitämään ajoneuvon hallinnassa, kun tehdään hätäjarrutus suoralla tiellä. ABS toimii itsenäisesti etu- ja takapyörissä. Se pitää pyörät pyörimässä ja estää niiden

hallitsemattoman lukkiutumisen kuivalla asfaltilla sekä liukkailla pinnoilla, kuten soralla, lehdillä tai märällä tiellä.

Kuinka ABS toimii

ABS määrittää pyörien nopeuden seuraamalla etu- ja takarenkaisissa olevia antureita. Jos järjestelmä havaitsee, että yksi tai molemmat pyörät hidastuvat liian nopeasti, mikä merkitsee lukkiutumisvaaraa, tai jos hidastuminen ei vastaa muistiin tallennettua ehtoa, ABS toimii. Järjestelmä säättää jarrupainetta avaamalla ja sulkemalla venttiileitä nopeasti. ABS:n toimiessa järjestelmä vastaa samaa kuin jarrujen pumppaaminen itse. Järjestelmä pystyy toimimaan jopa seitsemän kertaa sekunnissa.

Ajaja tuntee ABS:n toiminnan pienenä värähtelynä käsikahvassa tai jarrupolkimessa. ABS-järjestelmästä voi myös kuulua naksuttavaa ääntä. Molemmat ovat normaalia toimintaa. Katso lisätietoja kohdasta Taulukko 17.

Lisätietoja saa osoitteesta www.harley-davidson.com/abs.

ABS-jarrujen oikea käyttö

Vaikka ABS on hyödyksi hätäjarrutuksessa, se ei korvaa turvallista ajotapaa. Turvallisin tapa pysäyttää moottoripyörä on pystyssä, molemmat pyörät suorassa.

Harley-Davidson ABS on ohjausta avustava järjestelmä. Tehtäessä hätäjarrutusta pidä jarrut paineistettuina, kun ABS

toimii. Älä pumpppaa jarruja tai vaihtele niiden painetta. Pyörät eivät lukkiudu ennen kuin jarrutuksen lopussa, jolloin moottoripyörän nopeus on noin 6 km/h (4 mph) eikä ABS-järjestelmää enää tarvita.

▲ VAROITUS

ABS ei voi estää takapyörän lukkiutumista moottorijarrutuksen vuoksi. ABS ei auta kaarreaajossa tai irtonaisilla/epätasaisilla pinnoilla. Lukkiutunut pyörä lähtee helposti liukuun ja voi aiheuttaa moottoripyörän hallinnan menettämisen, mikä voi johtaa kuolemaan tai vakavaan loukkaantumiseen. (00362a)

ABS: renkaat ja vanteet

ABS:llä varustetuissa moottoripyörissä on aina käytettävä Harley-Davidsonin määrittämiä renkaita ja vanteita. ABS seuraa pyörien nopeutta yksittäisten nopeusanturien kautta. Vanteiden läpimitan tai renkaiden koon muuttaminen voi muuttaa pyörintänopeutta. Eri kokoiset renkaat ja vanteet voivat sekoittaa ABS:n kalibroinnin ja heikentää sen kykyä havaita ja ehkäistä pyörien lukkiutumista. Muiden kuin määritettyjen rengaspaineiden käyttö voi vähentää ABS:n jarrutuskykyä. Katso lisätietoja kohdasta Taulukko 13.

Taulukko 17. ABS:n käyttäytyminen ja tilat

KÄYTÖS	TILA
ABS-valo palaa jatkuvasti	ABS-toimintahäiriö tunnistettu. Vie pyörä huoltoon Harley-Davidson-jälleenmyyjälle.
ABS-valo vilkkuu	Tämä ilmaisee tavallisen itsetestausprosessin, kun moottoripyörä kytketään päälle ensimmäistä kertaa ja kun nopeus on alle 5 km/h (3 mph). ABS ei ole toiminnassa ennen kuin valo sammuu. Jos valo vilkkuu yhä nopeuden ollessa yli 5 km/h (3 mph), ota yhteyttä Harley-Davidson-jälleenmyyjään huoltoa varten.
Värisevä jarruvipu tai -poljin ABS:n toimiessa	Normaalia toimintaa.
Naksuva ääni ABS:n toimiessa	Normaalia toimintaa.

Taulukko 17. ABS:n käyttäytyminen ja tilat

KÄYTÖS	TILA
"Piikin" tunne jarrutettaessa	Normaalia toimintaa. Tämä on selkeimmillään jarrutettaessa vain yhdellä jarrulla (vain etu- tai takajarru). Tulos hidastuksesta, jonka voivat aiheuttaa tiessä olevat töyssyt tai murtumat, moottorijarrutus (moottorin korkeat kierrokset hidastavat takapyörää), kova jarrutus hitaalla nopeudella jne. Tämä johtuu siitä, että ABS muuttaa jarrujen painetta estääkseen hallitsemattoman pyörien lukkiutumisen.
Tilapäisesti jäykkä takajarrupoljin	Normaalia toimintaa. Moottorijarrutus (moottorin korkeat kierrokset) tai vaihtaminen pienemmälle voivat aktivoida ABS:n. Jos takajarrua painetaan samalla kertaa tai heti sen jälkeen, ABS voi olla sulkenut venttiilin ja estänyt paineen pääsyn takajarrulle. Tämä johtuu siitä, että ABS muuttaa jarrujen painetta estääkseen hallitsemattoman pyörien lukkiutumisen.
Renkaiden vinkuna	Normaalia toimintaa. Pinnasta riippuen renkaat voivat vinkua, vaikka pyörä ei lukkiudu.
Musta viiva asfaltissa	Normaalia toimintaa. Pinnasta riippuen renkaat voivat jättää jäljen, vaikka pyörä ei lukkiudu.
Pyörä lukkiutuu hitaassa nopeudessa	Normaalia toimintaa. ABS ei aktivoidu etupyörässä nopeuden ollessa alle 5 km/h (3 mph) tai takapyörässä nopeuden ollessa alle 8 km/h (5 mph).

REFLEX LINKED ABS:N TOIMINTA

Reflex Linked ABS on normaalia ABS-järjestelmää herkempi ja mahdollistaa tasapainoisemman etu- ja takajarrutuksen erilaisissa jarrutustilanteissa.

Kun nopeus on yli 32–40 km/h (20–25 mph), järjestelmä säätää yhdistelmää dynaamisesti jarrujen painamisen määrän ja moottoripyörän nopeuden mukaan niin, että tuloksena on optimoitu jarrutasapaino. Järjestelmä yhdistää jarruja

tehokkaammin, kun kuljettaja jarruttaa raskaammin, ja yhdistää vähemmän tai ei lainkaan, kun jarrutus on kevyttä ja nopeus hidas.

HUOMAUTUS

Kun molempia jarruja käytetään, kuljettaja saattaa tuntea palautetta etujarruvivussa tai takajarrupolkimessa dynaamisen tasapainotuksen aikana.

Kun jarrut on yhdistetty, pelkkä etujarruvivun käyttö saa järjestelmän dynaamisesti kohdistamaan jarrutuksen myös taakse. Kun pelkkää takajarrupoljinta painetaan, järjestelmä kohdistaa jarrutuksen myös vasempaan etujarrusatulaan. Kun molempia jarruja käytetään, järjestelmä yrittää dynaamisesti tasapainottaa jarrutusta etu- ja takapyörien välillä.

Jos nopeus on alle 32–40 km/h (20–25 mph), jarruja ei yhdistetä, jotta ohjattavuus hitaalla nopeudella ei kärsi (esimerkiksi ajettaessa moottoripyörää pysäköintialueella).

MATKUSTAJAN JALKATUET

Matkustajan jalkatukia voidaan säätää ylös tai alas kolmeen asentoon. Matkustajan mukavuutta voidaan myös parantaa kallistamalla jalkatukia.

Korkeuden säätäminen

HUOMAUTUS

Jos kiinnike ei liiku ylös tai alas, löysää alemmaa olkaruuviä (4) mutta älä irrota sitä.

1. Katso Kuva 23. Irrota ylemmän kiinnikkeen ruuvi (1) ja aluslevy (2).
2. Valitse jokin kolmesta korkeusasennosta.

HUOMAUTUS

Irrota tarvittaessa muovitulpat rungon kiinnitysrei'istä (3).

3. Liu'uta kiinnike ja jalkatuki valittuun asennusreikään.
4. Asenna ylemmän kannattimen ruuvi ja aluslevy. Kiristä momenttiin 48,8–56,9 N·m (36–42 ft-lbs).
5. Jos alempi olkaruuvi on löysäty, kiristä se. Kiristä momenttiin 5,4–8,1 N·m (4–6 ft-lbs).

Kulman säätäminen

Matkustajan jalkatuki voidaan kääntää kulmaan, joka on mukavampi matkustajalle.

1. Katso Kuva 23. Löysää päätyruuvi (5).
2. Käänä jalkatuki haluttuun asentoon.
3. Kiristä päätyruuvi. Kiristä momenttiin 20,3–27,1 N·m (15–20 ft-lbs).

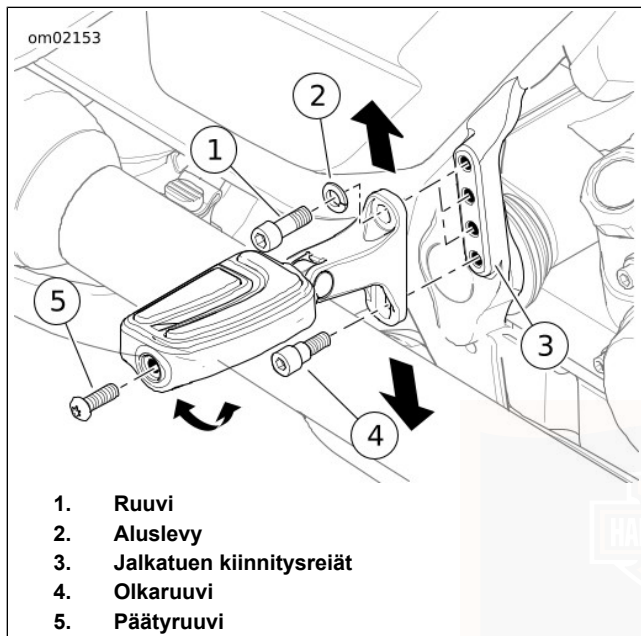

Kuva 23. Matkustajan jalkatuki

SEISONTATUKI

⚠ VAROITUS

Pysäköi moottoripyörä aina tasaiselle, tukevalle alustalle. Epätasapainossa oleva moottoripyörä voi kaatua ja johtaa kuolemaan tai vakavaan loukkaantumiseen. (00039a)

⚠ VAROITUS

Seisontatuki lukittuu, kun se käännetään kokonaan alas siten, että moottoripyörän paino on sen varassa. Jos seisontatuki ei ole lukittunut ala-asentoon, pyörä voi kaatua, mikä voi johtaa kuolemaan tai vakavaan loukkaantumiseen. (00006a)

⚠ VAROITUS

Varmista, että seisontatuki on kokonaan ylhäällä, ennen kuin lähdet ajamaan. Jos seisontatuki ei ole täysin ylhäällä, se voi osua tienpintaan ja aiheuttaa ajoneuvon hallinnan menettämisen, mikä voi johtaa kuolemaan tai vakavaan loukkaantumiseen. (00007a)

HUOMAUTUS

Kun pysäköit moottoripyörän mäkeen, kytke vaihde päälle sen jälkeen, kun moottori on sammutettu.

Seisontatuki sijaitsee moottoripyörän vasemmalla puolella. Seisontatuki kääntyy ulospäin ja tukee moottoripyörää, kun se on pysäköity.

SEISONTATUEN LUKITUS: KANSAINVÄLISET MALLIT

Joissakin kansainvälisissä malleissa on seisontatuen lukitustoiminto.

Jos vaihde on vapaalla, moottoripyörä voidaan käynnistää. Moottoripyörä sammuu, jos kytkin vapautetaan, kun seisontatuki on alhaalla ja vaihde päällä. Matkamittarissa vierii viesti "SidEstAnd". Seisontatuen nosto ylös tai vaihteen siirto vapaalle estää moottorin sammumisen. Viesti poistuu matkamittarista.

Moottori ei sammuu, jos tuki laskee nopeuden ollessa yli 15 km/h (10 mph). Suuntavilkut vilkkuvat kahdesti. Matkamittarissa näkyy viesti "SidEstAnd". Viesti pysyy näytössä, kunnes seisontatuki on taas nostettu. Moottoripyörällä voidaan edelleen ajaa tässä tilassa.

Kuljettaja voi poistaa viestit milloin tahansa painamalla osamatkamittarin kytkintä tai liipaisukytkintä kerran, kun moottoripyörän virta on kytkettynä.

POLTTOAINESÄILIÖN KORKKI

Tutustu seuraaviin turvatoimiin. Katso TURVALLISUUS ON TÄRKEINTÄ > TURVALLINEN KÄYTTÖ (Sivu 5).

▲ VAROITUS

Jos moottoripyörän säiliössä on polttoainetta, älä säilytä sitä sisätiloissa tai autotallissa, jossa käytetään avotulta, kynttilöitä, sähkömoottoreita tai kipinöitä aiheuttavia laitteita. Bensiini on erittäin helposti syttyvää ja räjähtävää, mikä voi aiheuttaa kuoleman tai vakavan loukkaantumisen. (00003a)

▲ VAROITUS

Varo läikyttämästä polttoainetta. Avaa polttoainesäiliön korkki hitaasti. Älä lisää polttoainetta täyttökaulan alareunaa korkeammalle, vaan jätä ilmatilaa polttoaineen lämpölaajenemiselle. Sulje korkki tankkauksen jälkeen. Bensiini on erittäin helposti syttyvää ja räjähtävää, mikä voi aiheuttaa kuoleman tai vakavan loukkaantumisen. (00028b)

▲ VAROITUS

Älä käytä tarvikkekorkkeja. Tarvikkekorkit saattavat vuotaa ja aiheuttaa onnettomuusriskin, ja onnettomuus voi johtaa kuolemaan tai vakavaan loukkaantumiseen. Hyväksytyjä polttoaineen täyttöaukon korkkeja saat Harley-Davidson-jälleenmyyjältä. (00034a)

HUOMAUTUS

Varo läikyttämästä polttoainetta moottoripyörän päälle tankkauksen aikana. Pyyhi mahdolliset polttoaineroisheet heti. Polttoaine voi vaurioittaa maalipintaa. (00147b)

HUOMAUTUS

Käytä katalysaattorilla varustetuissa moottoripyörissä vain lyijytöntä polttoainetta. Lyijyllisen polttoaineen käyttö vahingoittaa pakokaasujen puhdistusjärjestelmää. (00150c)

HUOMAUTUS

Vesi ei pääse virtaamaan täyttökorkin läpi säiliöön. Jos polttoainesäiliön korkki on pitkään sateessa tai sitä pestään, vettä voi kuitenkin kerääntyä ylös nostettavan korkin ja kierteiden väliin. Irrota korkki ja tyhjennä se kallistamalla.

Polttoainesäiliön korkin irrotus

Katso Kuva 24. Paina korkkia alaspäin. Kierrä korkkia kahdeksanasosakierros vastapäivään, kunnes se ponnahtaa ylös. Irrota kääntämällä vastapäivään.

Polttoainesäiliön korkin asennus

Pyöritä polttoainesäiliön korkkia myötäpäivään ja kiristä se. Paina korkkia alaspäin. Varmista korkin kiinnitys kääntämällä sitä kahdeksanasosakierros myötäpäivään.

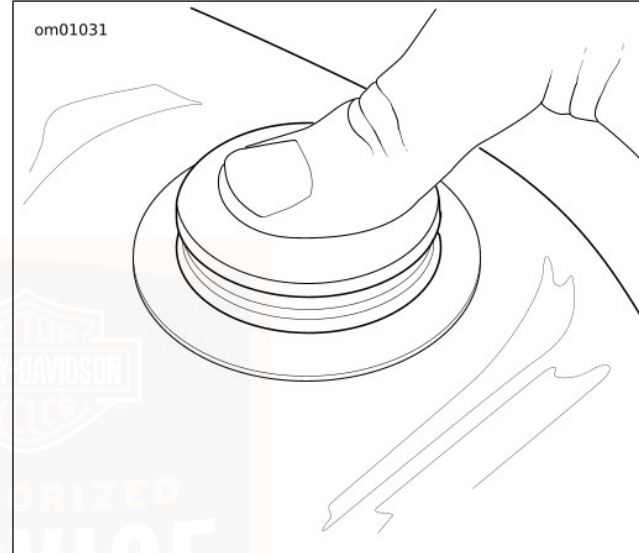

Kuva 24. Polttoainesäiliön korkin asentaminen/poistaminen: upotettu

POLTTOAINESÄILIÖN KORKIN LUKITSEMINEN (TYYNENMEREN AASIA JA JAPANI)

Vara-avaimet

Etsi avaimestasi sen takapuolelle H-D-logoa vastapäätä painettu nelikirjaiminen numerosarja. Kirjoita avaimen numero tämän ohjekirjan alkuosassa olevaan tilaan. Voit tilata lisää avaimia Harley-Davidsonilta tämän numerosarjan avulla.

Irrottaminen

1. Katso Kuva 25. Käännä lukon suojusta, jotta pääset käsiksi avainlukkoon.
2. Laita avain lukkoon.
3. Pidä polttoainesäiliön korkkia paikallaan. Käännä avainta vastapäivään, kunnes se pysähtyy.
4. Käännä avain takaisin alkuperäiseen asentoonsa. Poista avain.
5. Käännä korkkia vastapäivään, kunnes tunnet vastusta. Käännä korkkia vielä vastapäivään ja poista korkki.

Asentaminen

1. Katso Kuva 25. Työnnä avain lukkoon.

2. Varmista kiinni pitämällä, että korkin lukitus on auki. Käännä avainta vastapäivään, kunnes se pysähtyy.
3. Anna avaimen palata normaaliin asentoon. Poista avain.

HUOMAUTUS

Kun asetat polttoainesäiliön korkin paikalleen, kierrä sitä vielä kierros kuultuasi napsahdusäänen.

4. Asenna korkki paikalleen kääntämällä sitä myötäpäivään.
5. Sulje lukon suojus.

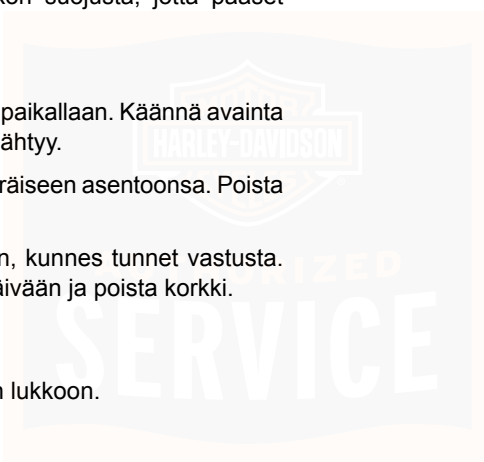

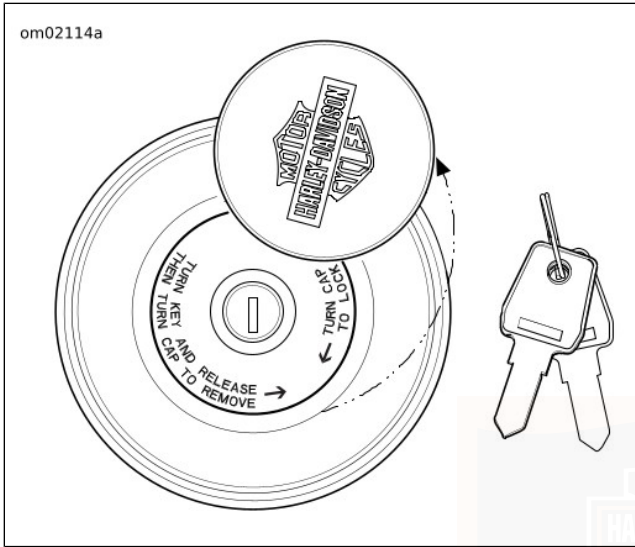

Kuva 25. Polttoainesäiliön korkin lukitseminen
TAUSTAPEILIT

VAROITUS

Kohteet ovat lähempänä kuin ne peilin kautta näyttävät olevan. Ole varovainen, kun arvioit peilistä näkyvien kohteiden etäisyyttä. Virhearviointi voi johtaa kuolemaan tai vakavaan loukkaantumiseen. (00033a)

Moottoripyörässä on kaksi kuperaa taustapeiliä.

Kupera peili on suunniteltu tarjoamaan tasaista peiliä laajempi näkökenttä. Tällaisessa peilissä näkyvät autot ja muut kohteet näyttävät kuitenkin olevan todellista pienempiä ja kauempina.

- Ole varovainen, kun arvioit peilistä näkyvien kohteiden kokoa tai etäisyyttä.
- Säädä taustapeilit ennen ajoa siten, että ne heijastavat moottoripyörän takana olevan alueen.

HUOMAUTUS

Säädä peilit siten, että näet kummastakin peilistä osan hartioitasi. Näin takana olevien ajoneuvojen etäisyys on helpompi arvioida.

**JOUSITUKSEN ESIJÄNNITYKSEN
MANUAALINEN SÄÄTÖ**

Säädä iskuvaimentimien esijännitys siihen kokonaispainoon, joka moottoripyörän pitää kantaa.

- Kuorman lisääntyessä esijännitystä pitää lisätä.
 - Vähennä esijännitystä, kun kuormaa on vähemmän.
1. Poista vasen sivulaukku. Katso HALLINTALAITTEET JA MITTARISTO > SIVULAUKUT (Sivu 87).

HUOMAUTUS

Tämän käyttöohjekirjan takaosassa on lompakkoon sopiva esijännityksen säätökortti.

2. Katso Kuva 26. Käännä nuppia odotettua kuormitusta vastaavaan asetukseen. Nuppi naksahtaa jokaisen puolen kierroksen jälkeen. Katso lisätietoja kohdasta Taulukko 18.
3. Voit halutessasi hienosäätää ajomukavuutta kääntämällä nuppia puoli kierrosta kerrallaan.
4. Asenna vasen sivulaukku.

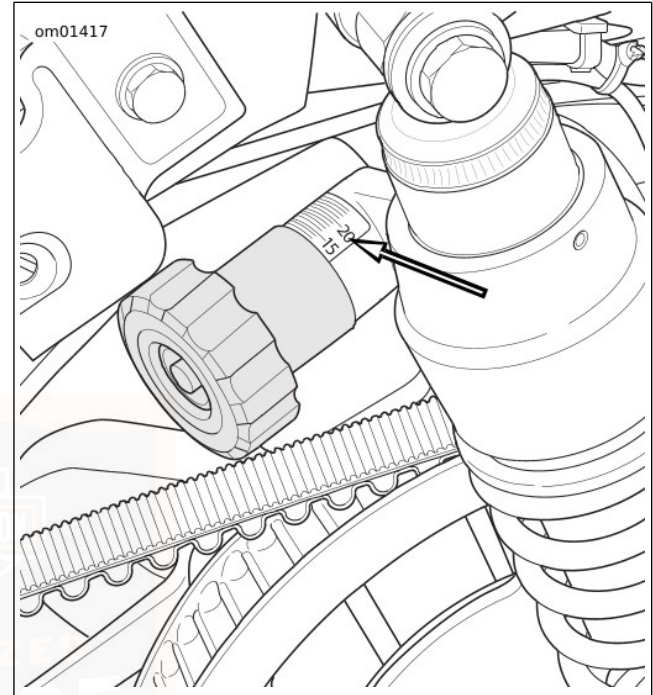

Kuva 26. Esijännityksen säätönuppi

Taulukko 18. Jousituksen esijännityksen säätötaulukko: Lyhyet iskunvaimentimet, Tour-Pakilla tai ilman

		MATKUSTAJAN, KUORMAN JA LISÄVARUSTEIDEN AIHEUTTAMA LISÄPAINO																					
		lb	0	10	20	30	40	50	60	70	80	90	100	110	120	130	140	150	160	170	180		
		KG	0	5	9	14	18	23	27	32	36	41	45	50	54	59	64	68	73	77	82		
KULJETTAJAN PAINO																							
lb	KG	Täydet nupin kierrokset																					
150	68	0	0	0	1	2	3	4	5	6	7	8	9	10	11	12	13	14	15	16	17	18	
160	73	0	0	0	2	3	4	5	6	7	8	9	10	11	12	13	14	15	16	17	18	19	
170	77	0	0	1	2	3	4	5	6	7	8	9	10	11	12	13	14	15	16	17	18	19	20
180	82	0	1	2	3	4	5	6	7	8	9	10	11	12	13	14	15	16	17	18	19	20	21
190	86	0	1	3	4	5	6	7	8	9	10	11	12	13	14	15	16	17	18	19	20	21	22
200	91	1	2	3	5	6	7	8	9	10	11	12	13	14	15	16	17	18	19	20	21	22	23
210	95	2	3	4	5	7	8	9	10	11	12	13	14	15	16	17	18	19	20	21	22	23	-
220	100	3	4	5	6	7	8	9	10	11	12	13	14	15	16	17	18	19	20	21	22	23	-
230	104	3	4	6	7	8	9	10	11	12	13	14	15	16	17	18	19	20	21	22	23	23	-
240	109	4	5	6	8	9	10	11	12	13	14	15	16	17	18	19	20	21	22	23	23	-	-
250	113	5	6	7	8	10	11	12	13	14	15	16	17	18	19	20	21	22	23	23	23	-	-
260	118	6	7	8	9	10	11	12	13	14	15	16	17	18	19	20	21	22	23	23	-	-	-
270	122	6	8	9	10	11	12	13	14	15	16	17	18	19	20	21	22	23	23	-	-	-	-

MATKATAVARAT

▲ VAROITUS

Katso LISÄVARUSTEET JA LASTI -osio omistajan käsikirjan TURVALLISUUS-osiosta. Väärä kuormaus tai lisävarusteiden asennus voi aiheuttaa komponenttien rikkoutumisen ja heikentää moottoripyörän vakautta, ajo-ominaisuuksia ja suorituskykyä, mikä voi johtaa kuolemaan tai vakavaan loukkaantumiseen. (00021c)

▲ VAROITUS

Älä ylitä moottoripyörän suurinta sallittua omapainoa tai akselipainoa. Ylikuormittaminen voi aiheuttaa komponenttien rikkoutumisen ja heikentää moottoripyörän vakautta, ajo-ominaisuuksia ja suorituskykyä, mikä voi johtaa kuolemaan tai vakavaan loukkaantumiseen. (00016f)

- Suurin sallittu omapaino on se moottoripyörän, lisävarusteiden, ajajan, matkustajan ja kuorman kokonaispaino, joka voidaan kuljettaa turvallisesti.
- Akselipaino on se enimmäispaino, jonka akseli voi turvallisesti kantaa.
- Suurin sallittu omapaino ja akselipaino on ilmoitettu rungon ohjausputkeen tai alaputkeen kiinnitettyssä tarrassa.

▲ VAROITUS

Virheellinen kuormitus tai väärin asennetut lisävarusteet voivat heikentää moottoripyörän vakautta ja ohjattavuutta, mikä voi aiheuttaa kuoleman tai vakavan loukkaantumisen. (00095a)

- Keskitä kuorma moottoripyörän lähelle ja mahdollisimman alas, jotta moottoripyörän painopiste muuttuisi mahdollisimman vähän. Jaa paino tasaisesti ajoneuvon kummallekin puolelle. Älä kuljeta suuria esineitä liian kaukana ajajan takana äläkä kiinnitä painavaa kuormaa ohjaustankoon tai etuhaarukkaan. Älä ylitä tarrassa ilmoitettua enimmäiskuormitusta matkatavaroiden kanssa.
- Tarkista, että kuorma on kiinnitetty hyvin. Kuorma ei saa päästä liikkumaan ajon aikana. Tarkista kuorma ajoittain.
- Sulje ja lukitse matkatavarat, ennen kuin lähdet ajamaan tai jätät moottoripyörän vartioimatta.

SIVULAUKUT

▲ VAROITUS

Älä ylitä sivulaukun suurinta sallittua kuormaa. Pakkaa molempiin laukkuihin saman verran painoa. Liian suuri paino sivulaukuissa voi aiheuttaa ajoneuvon hallinnan menettämisen, mikä voi aiheuttaa kuoleman tai vakavan loukkaantumisen. (00383a)

HUOMAUTUS

Sivulaukun suurin sallittu kuorma on 6,8 kg (15 lb) kumpaakin sivulaukku kohden.

Sivulaukun kaiuttimet

Sivulaukut ja kaiuttimet on suunniteltu estämään veden tunkeutuminen ja sallimaan veden tyhjeneminen pesun ja sadesäällä ajon yhteydessä. Poista kaiuttimista seisova vesi avaamalla sivulaukut ja ravistamalla vesi pois kaiuttimista.

Lukitseminen

Avain: Katso Kuva 27. Laita avain lukkoon. Käännä avainta neljänneskiertos moottoripyörän etuosaa kohti. Palauta avain keskiasentoon, jotta sen voi poistaa.

Sähköinen lukituskytkin: Katso Kuva 8. Paina etukatteessa olevaa sähköistä lukituskytkintä moottoripyörän ollessa

käynnissä. Suuntavilkut välähtävät kahdesti, kun moottoripyörä on lukittu.

Kauko-ohjain: Katso Kuva 7. Paina kauko-ohjaimen lukituspainiketta. Suuntavilkut välähtävät kahdesti, kun moottoripyörä on lukittu.

Lukituksen avaaminen

Avain: Katso Kuva 27. Laita avain lukkoon. Käännä avainta neljännen kierros moottoripyörän takaosaa kohti. Palauta avain keskiasentoon, jotta sen voi poistaa.

Sähköinen lukituskytkin: Katso Kuva 8. Paina etukatteessa olevaa sähköistä avauskytkintä moottoripyörän ollessa käynnissä. Suuntavilkut välähtävät kerran, kun moottoripyörän lukitus aukeaa.

Kauko-ohjain: Katso Kuva 7. Paina kauko-ohjaimen avauspainiketta. Suuntavilkut välähtävät kerran, kun moottoripyörän lukitus aukeaa.

Avaaminen

1. Katso Kuva 27. Sivulaukun lukituksen avaaminen.
2. Nosta sivulaukun vipua.
3. Nosta kantta sivulaukun sisäpuolelta.

Sulkeminen

1. Katso Kuva 27. Sulje sivulaukun kansi.
2. Kytke salvat painamalla vipua alas. Tarkista, että kansi on tukevasti.
3. Lukitse sivulaukku.

Irrottaminen

1. Katso Kuva 27. Avaa sivulaukku.
2. Katso Kuva 28. Irrota kiinnitysruuvit kannattimesta kääntämällä niiden vipuja vastapäivään.
3. Kannattele sivulaukkuja ja irrota ääniliitin.
 - a. **Oikea sivulaukku:** Katso Kuva 29. Vedä lukitustanko ulos. Irrota liitin.
 - b. **Vasen sivulaukku:** Katso Kuva 30. Vedä lukitustanko ulos. Irrota liitin.
4. Nosta sivulaukku kiskolta.

HUOMAUTUS

Älä vedä tai naarmuta sivulaukkuja maassa. Aseta sivulaukut tasaiselle alustalle, jotta ne eivät kaadu. Vääränlainen käsittely voi vaurioittaa sivulaukkuja.

Asentaminen

1. Katso Kuva 27. Aseta sivulaukku kiskolle oikeaan kohtaan. Kohdistä asennusholkit tukikannattimeen.
2. Kannatele sivulaukkuja. Yhdistä ääniliitin.
 - a. **Oikea sivulaukku:** Katso Kuva 29. Kiinnitä liitin. Napsauta lukitustanko paikalleen.
 - b. **Vasen sivulaukku:** Katso Kuva 30. Kiinnitä liitin. Napsauta lukitustanko paikalleen.

HUOMAUTUS

Jos takakiinnitysruuvien vipu ei osoita alaspäin asennuksen aikana, se osuu sivulaukun kuoreen.

3. Katso Kuva 28. Asenna kiinnitysruuvit holkin läpi tukikannattimeen. Käännä vipua myötäpäivään ja kiristä kiinnitysruuvit siten, että niiden viput osoittavat alaspäin klo 3:n ja 9:n väliin kuvan mukaisesti.
4. Asenna kiinnitysruuvit holkin läpi tukikannattimeen. Kiristä siten, että vipu osoittaa alaspäin klo 3:n ja 9:n väliin kuvan mukaisesti.
5. Varmista, että sivulaukku on tukevasti kiinni.
6. Sulje ja lukitse sivulaukku.

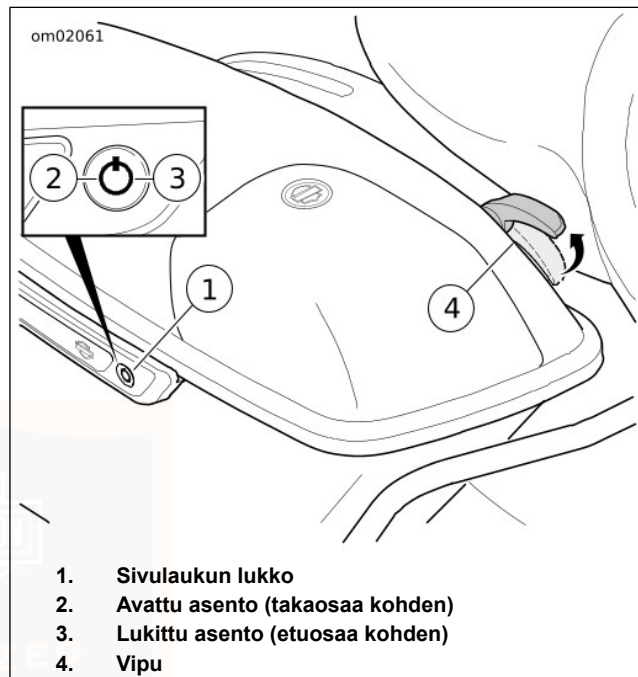

Kuva 27. Sivulaukku

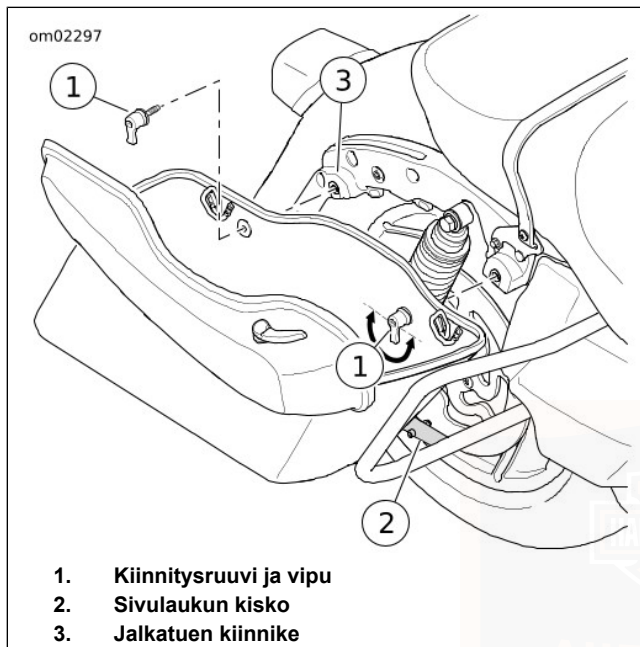

Kuva 28. Sivulaukun irrotus/asennus

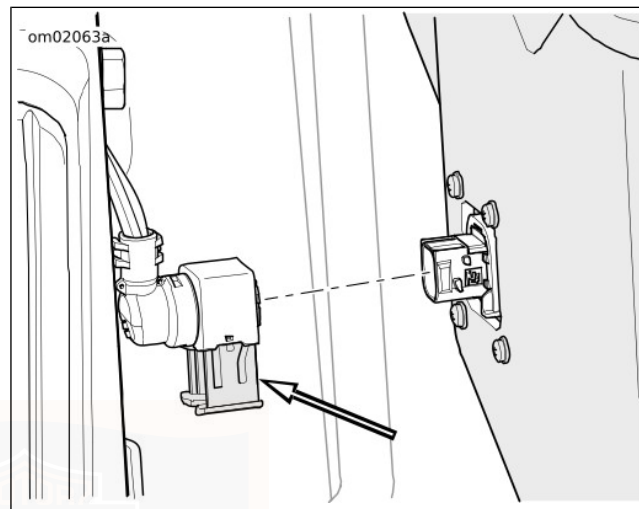

Kuva 29. Oikean liittimen lukitustanko

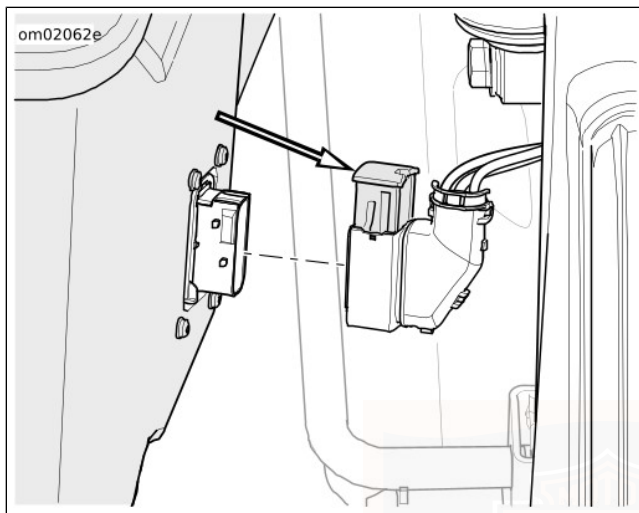

Kuva 30. Vasemman liittimen lukitustanko

VIRTALIITÄNTÄ

Katso Kuva 31. Katteen oikealla puolella on virtaliitäntä.

Tätä liitäntää voidaan käyttää 12 V:n tasavirtalaitteiden virran syöttämiseen tai lataamiseen tavallisen auton virtaliittimen kautta. Noudata valmistajan ohjeita lisävarusteiden asennuksessa ja käytössä. Työnnä lisävarusteen liitin lujasti virtaliitäntään.

▲ VAROITUS

Varmista, että ohjaus on tasaista ja sujuvaa ilman häiriöitä. Ohjaushäiriöt voivat johtaa moottoripyörän hallinnan menetykseen, mikä saattaa aiheuttaa kuoleman tai vakavaan loukkaantumisen. (00371a)

HUOMAUTUS

- Ennen kuin lähdet ajamaan, kierrä kahvat täysin oikealle ja tarkista, osuvatko asennetut lisävarusteet tai johdot polttoainesäiliöön.
- Älä käytä virtaliitäntää savukkeensytyttimenä. Sytyttimen kanta voi vaurioitua. Saat lisätietoja tarjolla olevista lisävarusteista valtuutetulta Harley-Davidson-jälleenmyyjältä.

Virtaliitännässä kulkee virta, kun moottoripyörä on käynnissä tai lisävarustetilassa. Akku tyhjenee, jos virtaa syötetään lisävarusteisiin pitkän aikaa eikä moottori ole käynnissä.

Suurin mahdollinen kaikkiin kytkettyihin lisävarusteisiin siirretty virta on 15 A. Tähän sisältyy kaikkien virtaliitäntöjen sekä mahdollisten muiden asennettujen lisävarusteiden kokonaisvirta. Jos liiallista virtaa havaitaan, järjestelmä katkaisee virran liitäntään. Virta palaa liittimeen automaattisesti, kun ylivirtatilanne on mennyt ohi (esimerkiksi kun viallinen tai paljon virtaa vaativa lisävaruste on irrotettu).

Virtaliitännästä latautuvat laitteet voivat häiritä radion vastaanottoa.

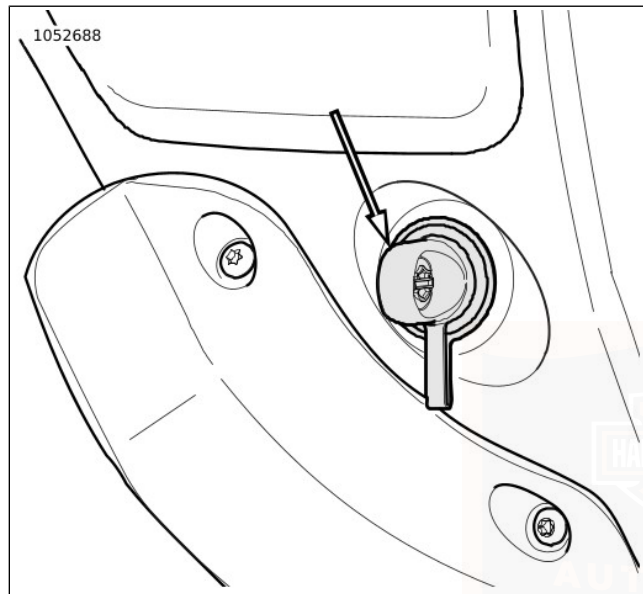

Kuva 31. Katteen virtaliitäntä

KATTEEN ILMAVIRTAA OHJAAVA TUULETUSSUULAKE

Katteessa on tuuletussuulake kojelaudan yläosassa ja kaksi ilmakehää sisäpuolella. Tuuletussuulakkeet voidaan avata tai sulkea niin, että ilmavirta tuntuu kuljettajasta mukavalta ja tuulen aiheuttama värinä vähenee. Tuuletussuulakkeita suositellaan pidettäväksi avoimessa asennossa, mikä parantaa ilman virtausta. Jokainen tuuletussuulake voidaan avata omalla painikkeellaan.

Avaaminen: Katso kohtia Kuva 32 (ylempi tuuletussuulake) ja Kuva 33 (sivutuuletussuulakkeet). Paina tuuletussuulakkeen painiketta, kunnes se napsahtaa. Tuuletussuulakkeen luukku pysyy avoimessa asennossa.

Sulkeminen: Paina tuuletussuulakkeen painiketta ja vapauta se. Painike ponnahtaa ylös ja tuuletussuulakkeen luukku sulkeutuu.

Nollaus: Ellei salpa kiinnity, paina painiketta lujasti ja avaa tuuletussuulake, sulje se ja avaa se uudelleen, kunnes mekanismi kytkeytyy.

Älä päästä vieraita esineitä tuuletussuulakkeeseen. Puhdista tuuletusmekanismi säännöllisesti lian, hyönteisten ja lehtien poistamiseksi ja osien juuttumisen estämiseksi. Puhdista painike ja tuuletussuulakkeen luukku, jos ne on vaikea avata tai sulkea. Katso HOITAMINEN JA PUHDISTAMINEN >

KATTEEN ILMAVIRTAA OHJAAVAN
TUULETUSSUULAKKEEN HOITO (Sivu 192).

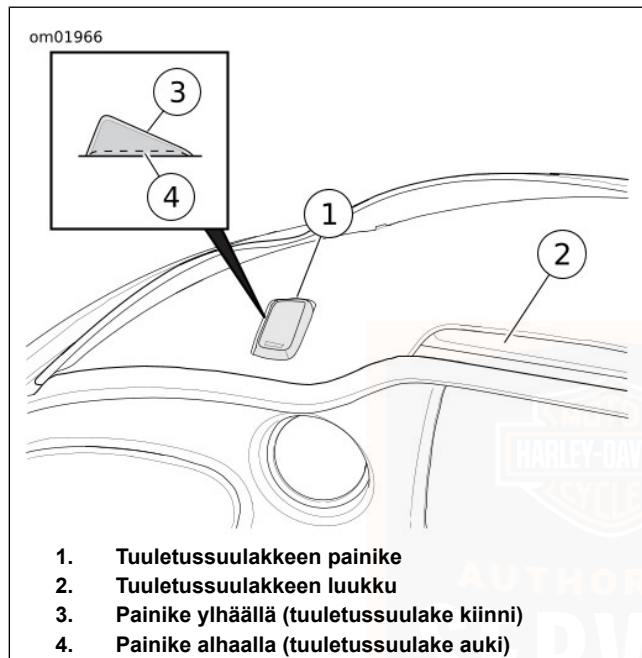

Kuva 32. Katteen splitstream-aukko (rungossa oleva kate)

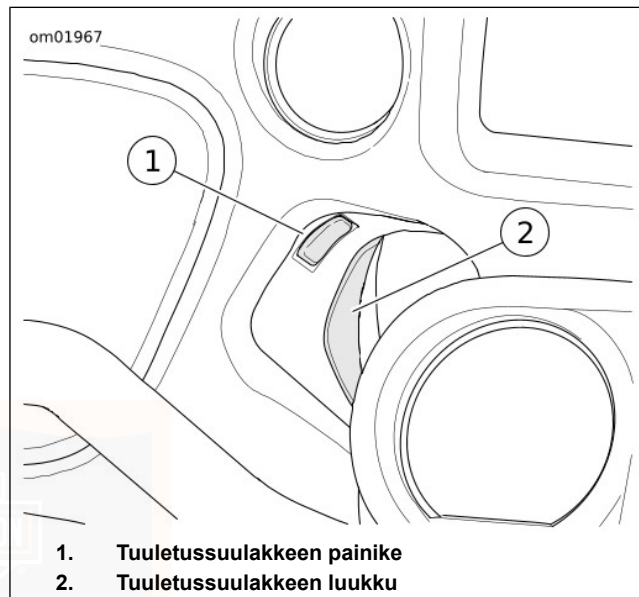

Kuva 33. Sivutuuletussuulakkeen luukku (kuvassa vasen puoli)

HUOMAUTUKSIA



TURVAJÄRJESTELMÄ

Osat

Turvajärjestelmä on itsestään päälle kytkeytyvä järjestelmä, jossa on akkuvarmennettu äänihälytin. Järjestelmä kytketään pois päältä kauko-ohjaimella, joka kuljettajalla on mukanaan.

Kun pysäköit moottoripyörän, käännä pysäytyskytkin POIS päältä. Turvajärjestelmä **kytkeytyy päälle** automaattisesti viiden sekunnin kuluessa. Kun järjestelmä on kytkeytynyt päälle, moottoripyörän käynnistin ja sytytys ovat poissa käytöstä. Kuljettaja voi jättää pyörän turvallisesti mielin, koska moduuli laukaisee hälytyksen jonkun muun yrittäessä käynnistää moottoripyörän tai siirtää sitä.

Kun kauko-ohjain on lähetyskäytävällä, turvajärjestelmä **kytkeytyy pois päältä**, kun pysäytyskytkin painetaan AJA-asentoon tai kun osamatkamittarin kytkintä painetaan (lisävarustetilassa).

Lisävarusteet

Harley-Davidsonin älykkääseen turvajärjestelmään on saatavissa useita lisävarusteita, jotka löytyvät Harley-Davidson

Genuine Motor Accessories and Motor Parts -luettelosta. Lisävarusteita ovat mm.

- Smart Siren- ja Smart Siren II -sireenit.
- Security Pager ja Security Pager Receiver II -hakulaitteet.
- Vaihtokauko-ohjaimet.

Saat lisätietoja Harley-Davidson-jälleenmyyjältä.

HENKILÖKOHTAINEN PIN-KOODI

Henkilökohtainen PIN-koodi on numerosarja, jonka avulla turvajärjestelmä voidaan poistaa käytöstä. Käytä PIN-koodia, jos kauko-ohjain katoaa tai rikkoutuu tai jos kauko-ohjaimen ja moduulin välinen yhteys ei toimi sähkömagneettisesta häiriöstä johtuen.

PIN-koodi on viisinumeroinen (1–9, ei nollaa).

PIN-koodin vaihtaminen

Kuljettaja voi vaihtaa PIN-koodin milloin tahansa. Katso lisätietoja kohdasta Taulukko 19.

Taulukko 19. PIN-koodin vaihtaminen

VAIHE NRO	TOIMENPIDE	ODOTA KUITTAUSTA	HUOMAUTUKSIA
1	Valitse 5-numeroinen (1-9) PIN-koodi ja kirjoita se käyttöohjekirjasta saadulle muistilapulle.		
2	Pidä kauko-ohjain lähetysetäisyydellä ja käännä pysäytyskytkin AJA -asentoon.		
3	Vaihda moottorin pysäytyskytkimen tilaa kahdesti: POIS - AJA - POIS - AJA .		
4	Paina vasenta suuntavilkkukytkintä kaksi kertaa .	Matkamittarin ikkunassa vierii ENTER PIN (syötä PIN).	
5	Paina oikeaa suuntavilkkukytkintä kerran ja vapauta se.	Suuntavilkut välähtävät kolme kertaa. Käytössä oleva PIN-koodi tulee näkyviin matkamittariin. Ensimmäinen numero vilkkuu.	
6	Syötä uuden PIN-koodin ensimmäinen numero painamalla vasenta suuntavilkkukytkintä toistuvasti, kunnes valittu numero ilmestyy näyttöön.		
7	Paina oikeaa suuntavilkkukytkintä kerran ja vapauta se.	Uusi numero korvaa entisen numeron matkamittarin näytöllä.	

Taulukko 19. PIN-koodin vaihtaminen

VAIHE NRO	TOIMENPIDE	ODOTA KUITTAUSTA	HUOMAUTUKSIA
8	Syötä valitun PIN-koodin toinen numero painamalla vasenta suuntavilkkytkintä toistuvasti, kunnes valittu numero ilmestyy näyttöön.		
9	Paina oikeaa suuntavilkkytkintä kerran ja vapauta se.	Uusi numero korvaa entisen numeron matkamittarin näytöllä.	
10	Syötä valitun PIN-koodin kolmas numero painamalla vasenta suuntavilkkytkintä toistuvasti, kunnes valittu numero ilmestyy näyttöön.		
11	Paina oikeaa suuntavilkkytkintä kerran ja vapauta se.	Uusi numero korvaa entisen numeron matkamittarin näytöllä.	
12	Syötä uuden PIN-koodin neljäs numero painamalla vasenta suuntavilkkytkintä toistuvasti, kunnes valittu numero ilmestyy näyttöön.		
13	Paina oikeaa suuntavilkkytkintä kerran ja vapauta se.	Uusi numero korvaa entisen numeron matkamittarin näytöllä.	
14	Syötä uuden PIN-koodin viides numero painamalla vasenta suuntavilkkytkintä toistuvasti, kunnes valittu numero ilmestyy näyttöön.		

Taulukko 19. PIN-koodin vaihtaminen

VAIHE NRO	TOIMENPIDE	ODOTA KUITTAUSTA	HUOMAUTUKSIA
15	Paina oikeaa suuntavilkku kytkintä kerran ja vapauta se.	Uusi numero korvaa entisen numeron matkamittarin näytöllä.	
16	Paina pysäytyskytkin POIS päältä.		Kun moottorin pysäytyskytkin painetaan POIS päältä, järjestelmä tallentaa uuden PIN-koodin.

TURVAJÄRJESTELMÄN TILAN MERKKIVALO

Katso Kuva 9. Nopeusmittaritaulussa oleva turvajärjestelmän merkkivalo osoittaa turvajärjestelmän tilan.

- **Päällä:** Noin kolmen sekunnin välein vilkkuva merkkivalo osoittaa, että järjestelmä on kytketty päälle.
- **Pois päältä:** Kun järjestelmä on pois päältä ja sytytysvirta on kytketty, valo palaa noin neljän sekunnin ajan ja sammuu sitten.
- **Huolto:** Mikäli valo palaa jatkuvasti, ota yhteyttä Harley-Davidson-huoltoon.

KYTKEMINEN PÄÄLLE JA POIS

Kytkeminen päälle

Kun moottoripyörä on pysäköity ja pysäytyskytkin on käännetty POIS päältä, turvajärjestelmä kytkeytyy automaattisesti päälle viiden sekunnin kuluttua, ellei liikettä havaita. Järjestelmä kytkeytyy päälle silloinkin, kun kauko-ohjain on lähetysetäisyydellä moottoripyörästä.

Kun järjestelmä kytkeytyy päälle, suuntavilkut välähtävät kaksi kertaa ja sireenistä kuuluu kaksi lyhyttä äänimerkkiä. Kun järjestelmä on kytketty päälle, nopeusmittaritaulussa oleva merkkivalo vilkkuu kolmen sekunnin välein.

HUOMAUTUS

Turvamoduulin on oltava äänimerkkillassa, jotta sireenistä kuuluu äänimerkki, kun järjestelmä kytkeytyy päälle tai pois päältä. Katso TURVAJÄRJESTELMÄ > SIREENIN ÄÄNIMERKKITILA (VAHVISTUS) (Sivu 102).

Kytkeminen pois päältä

Kun järjestelmä on kytketty pois päältä, moottoripyörällä voidaan ajaa tai sitä voidaan siirtää ilman, että hälytys laukeaa.

Kauko-ohjain: Päälle kytketty turvajärjestelmä kytkeytyy automaattisesti pois, kun kauko-ohjain on lähetysetäisyydellä ja pysäytyskytkin painetaan AJA-asentoon.

Kun järjestelmä kytkeytyy pois päältä, sireeni antaa lyhyen äänimerkin, turvajärjestelmän merkkivalo syttyy neljän sekunnin ajaksi ja sammuu sitten.

Henkilökohtainen PIN-koodi: Jos kauko-ohjain katoaa tai yhteys sen ja järjestelmän välillä ei toimi, järjestelmä voidaan poistaa käytöstä henkilökohtaisen PIN-koodin avulla. Katso lisätietoja kohdasta Taulukko 20.

Kytkeminen pois päältä PIN-koodin avulla

HUOMAUTUS

- Jos kauko-ohjain tuodaan lähetysetäisyydelle moottoripyörästä samalla kun järjestelmää ollaan kytkemässä pois päältä PIN-koodin avulla, järjestelmä kytkeytyy pois päältä heti, kun se vastaanottaa kauko-ohjaimen signaalin.
- Jos teet virheen PIN-koodin syöttämisen yhteydessä, odota kaksi minuuttia ennen kuin yrität kytkeä järjestelmän uudelleen pois päältä.
- Turvajärjestelmä pysyy poissa käytöstä, kunnes pysäytyskytkin käännetään POIS päältä.

Taulukko 20. Turvajärjestelmän kytkeminen pois henkilökohtaista PIN-koodia käyttämällä

VAIHE NRO	TOIMENPIDE	ODOTA KUITTAUSTA	HUOMAUTUKSIA
1	Tarkista tarvittaessa nykyinen 5-numeroinen Henkilökohtainen tunnistusnumero (PIN) -koodisi.		Tulisi kirjata.
2	Paina pysäytyskytkin AJA-asentoon.	Matkamittarin ikkunassa näkyy ENTER PIN (syötä PIN).	
3	Paina ja vapauta vasen suuntavilkkytkin.	Matkamittarin näyttöön ilmestyy vilkkuva 1.	

Taulukko 20. Turvajärjestelmän kytkeminen pois henkilökohtaista PIN-koodia käyttämällä

VAIHE NRO	TOIMENPIDE	ODOTA KUITTAUSTA	HUOMAUTUKSIA
4	Kasvata numeroa painelemalla vasenta suuntaviikkukytkintä, kunnes matkamittarin ikkunassa näkyy PIN -koodin ensimmäinen numero.	Ensimmäinen matkamittarin näytöllä näkyvä numero on PIN -koodin ensimmäinen numero.	
5	Paina oikeaa suuntaviikkukytkintä kerran .	Ensimmäinen numero tallentuu ja seuraava numero alkaa vilkkua.	Oikea suuntaviikkukytkin vahvistaa.
6	Kasvata toista numeroa painelemalla vasenta suuntaviikkukytkintä, kunnes matkamittarin ikkunassa näkyy PIN -koodin toinen numero.	Toinen matkamittarin näytöllä näkyvä numero on PIN -koodin toinen numero.	
7	Paina oikeaa suuntaviikkukytkintä kerran .	Toinen numero tallentuu ja seuraava numero alkaa vilkkua.	Oikea suuntaviikkukytkin vahvistaa.
8	Kasvata kolmatta numeroa painelemalla vasenta suuntaviikkukytkintä, kunnes matkamittarin ikkunassa näkyy PIN -koodin kolmas numero.	Kolmas matkamittarin näytöllä näkyvä numero on PIN -koodin kolmas numero.	
9	Paina oikeaa suuntaviikkukytkintä kerran .	Kolmas numero tallentuu ja seuraava numero alkaa vilkkua.	Oikea suuntaviikkukytkin vahvistaa.
10	Kasvata neljättä numeroa painelemalla vasenta suuntaviikkukytkintä, kunnes matkamittarin ikkunassa näkyy PIN -koodin neljäs numero.	Neljäs matkamittarin näytöllä näkyvä numero on PIN -koodin neljäs numero.	
11	Paina oikeaa suuntaviikkukytkintä kerran .	Neljäs numero tallentuu ja seuraava numero alkaa vilkkua.	Oikea suuntaviikkukytkin vahvistaa.

Taulukko 20. Turvajärjestelmän kytkeminen pois henkilökohtaista PIN-koodia käyttämällä

VAIHE NRO	TOIMENPIDE	ODOTA KUITTAUSTA	HUOMAUTUKSIA
12	Kasvata viidettä numeroa painelemalla vasenta suuntavilkukytkintä, kunnes matkamittarin ikkunassa näkyy PIN -koodin viides numero.	Viides matkamittarin näytöllä näkyvä numero on PIN -koodin viides numero.	
13	Paina oikeaa suuntavilkukytkintä kerran .	Viides numero tallentuu.	Älykäs turvajärjestelmä kytkeytyy pois päältä.

HÄLYTYS

Varoitukset

Jos moottoripyörää liikutetaan tai se nostetaan seisontatuen varasta, kun turvajärjestelmä on kytketty päälle ja kauko-ohjain ei ole lähetysetäisyydellä, järjestelmä antaa varoituksen: suuntavilkut välähtävät kolme kertaa vuorotellen ja sireenistä kuuluu äänimerkki.

Jos moottoripyörä palautetaan neljän sekunnin kuluessa seisontatuen varaan ja järjestelmä ei havaitse enää muuta liikettä, järjestelmä pysyy edelleen kytkettynä päälle, mutta hälytys ei aktivoitu.

Jos moottoripyörän liike jatkuu, järjestelmä antaa toisen varoituksen neljän sekunnin kuluttua ensimmäisestä.

HUOMAUTUS

Varoitusten ja hälytysten aikana käynnistysmoottorin ja syytyspiirin käyttö on estetty.

Hälytyksen käyttöönotto

Jos turvajärjestelmä havaitsee edelleen liikettä toisen varoituksen jälkeen, järjestelmä laukaisee hälytyksen.

Kun hälytys aktivoituu, turvajärjestelmä käynnistää seuraavat toiminnot:

- Kaikki neljä suuntavilkua vilkkuvat vuorotellen.
- Sireenistä kuuluu ääni.

Kesto: Hälytys keskeytyy 30 sekunnin kuluttua. Jos muuta liikettä ei havaita, se ei käynnisty uudelleen.

Jos moottoripyörän liike jatkuu, järjestelmä toistaa 30 sekunnin hälytyksen ja tarkistaa sitten uudelleen, havaitaanko liikettä. Järjestelmä toistaa tätä 30 sekunnin hälytyssykliä viiden minuutin ajan (10 sykliä) tai kunnes hälytys poistetaan käytöstä.

HUOMAUTUS

Hälytys käynnistää myös Harley-Davidsonin lisävarusteena saatavan turvahakulaitteen LED-, värinä- tai äänimerkkitylän. Hakulaitteen toimintasäde voi olla jopa 0,8 km (½ mi) . Saat lisätietoja Harley-Davidson-jälleenmyyjältä.

Hälytyksen käytöstä poisto

Kauko-ohjain: tuo kauko-ohjain moottoripyörän luo. Kun moduuli havaitsee, että kauko-ohjain on lähetysetäisyydellä, järjestelmä poistaa hälytyksen käytöstä.

PIN-koodin syöttö:Poista hälytys käytöstä syöttämällä PIN-koodi. Jos teet virheen PIN-koodin syötössä, odota, että hälytys on syklien välissä, ennen kuin yrität syöttää PIN-koodin uudelleen.

SIREENIN ÄÄNIMERKKITILA (VAHVISTUS)

Äänimerkkitylän

Moottoripyörät, joissa on sireeni, voidaan asettaa antamaan äänimerkki päälle- ja poiskytkennän aikana. Äänimerkkitylän

sireeni antaa kaksi äänimerkkiä turvajärjestelmän käynnistyessä ja yhden äänimerkin järjestelmän sammussa.

Äänimerkitön tila

Äänimerkitön tilassa sireeni ei anna äänimerkkiä, kun järjestelmä kytketään päälle tai pois päältä.

Sireenistä kuuluu edelleen varoitusäänimerkkejä sekä hälytysääni, jos moottoripyörää siirretään eikä kauko-ohjain ole lähetysetäisyydellä.

Tilan vaihtaminen

Voit vaihtaa äänimerkkitylän ja äänimerkitön tilan välillä seuraavasti.

1. Pidä kauko-ohjain lähetysetäisyydellä ja paina pysäytyskytkin AJA-asentoon.
2. Kun turvajärjestelmän merkkivalo sammuu, aseta pysäytyskytkin POIS päältä.
3. Kun turvajärjestelmän valo sammuu (mutta ennen kuin vilkut välähtävät kahdesti) käännä pysäytyskytkin heti AJA-asentoon.
4. Kun turvajärjestelmän merkkivalo sammuu, aseta pysäytyskytkin heti POIS päältä.

5. Kun turvajärjestelmän valo sammuu (mutta ennen kuin vilkut välähtävät kahdesti) käännä pysäytyskytkin heti AJA-asentoon. Järjestelmä vaihtaa tilaa. Järjestelmä antaa äänimerkin tai se on äänetön tilanteen mukaan.

KULJETUSTILA

Turvajärjestelmän voi kytkeä päälle siten, että liiketunnistin ohitetaan yhden sytytysjakson ajaksi. Moottoripyörää voidaan tällöin liikuttaa, vaikka turvajärjestelmä on käytössä. Moottoripyörää ei voi kytkeä päälle tai käynnistää kuljetustilassa ennen kuin kauko-ohjain on lähetysetäisyydellä moottoripyörästä.

Kuljetustilaan siirtyminen

1. Pidä kauko-ohjain lähetysetäisyydellä ja paina pysäytyskytkin AJA-asentoon.
2. Paina pysäytyskytkin POIS päältä.
3. Paina vasenta ja oikeaa suuntavilkkukytkintä yhtä aikaa viiden sekunnin kuluessa siitä, kun pysäytyskytkin on käännetty POIS päältä.
4. Suuntavilkut välähtävät ensin kerran ja sitten kolme kertaa sen merkiksi, että turvajärjestelmä on kytkeytynyt päälle kuljetustilassa.

Kuljetustilasta poistuminen

Käännä pysäytyskytkin AJA-asentoon kauko-ohjaimen ollessa lähetysetäisyydellä, jotta järjestelmä kytkeytyy pois päältä, ja poistu kuljetustilasta.

SÄILYTYKSEN JA HUOLLON AIKANA

Pitkäaikainen säilytys

Säilytä kauko-ohjainta lähetysetäisyyden ulkopuolella, jotta järjestelmä pysyisi kytkettynä päälle. Antennin kantama on noin 1,5 m 1,5 m (5 ft) . Pidä kauko-ohjain saatavilla ennen pysäköidyn moottoripyörän siirtämistä.

Jos moottoripyörän on tarkoitus seistä useita kuukausia, esimerkiksi talvikuukausien ajan, katso lisätietoja kohdasta HUOLTO JA VOITELU > MOOTTORIPYÖRÄN SÄILYTTÄMINEN (Sivu 179) .

Huolto

Kun moottoripyörä jätetään Harley-Davidson -jälleenmyyjälle, vaihtoehtoja on kaksi:

1. Jätä kauko-ohjain jälleenmyyjälle.

2. Jos haluat pitää kauko-ohjaimen itselläsi huollon aikana, pyydä jälleenmyyjää poistamaan järjestelmä käytöstä (huoltotila). Huoltotilan ollessa aktiivinen ajoneuvo voidaan käyttää ilman määritettyä kauko-ohjainta. Määritetyt kauko-ohjaimet on pidettävä toiminta-alueen ulkopuolella palvelutilan ylläpitämiseksi. Mikäli kauko-ohjain tulee toiminta-alueelle, palvelutila peruuntuu.

VIRRRAN KATKAISEMINEN

Kaikki mallit

Suorita seuraavat vaiheet kun irrotat akkua tai pääsulaketta.

1. Tarkista, että kauko-ohjain on lähetysetäisyydellä moottoripyörästä.
2. Paina pysäytyskytkin AJA-asentoon.
3. Vedä pääsulake sen kotelosta.
4. Irrota akku tarvittaessa.

HUOMAUTUS

Paina pysäytyskytkin POIS päältä ennen pääsulakkeen asennusta.

VIANMÄÄRITYS

Turvajärjestelmän merkkivalo

Jos turvajärjestelmän merkkivalo palaa ajaessa, ota yhteyttä Harley-Davidson-jälleenmyyjään.

Kauko-ohjain

Jos kauko-ohjain on lähetysetäisyydellä, mutta turvajärjestelmä antaa edelleen varoituksia ja hälytyksiä, tarkista, ettei ongelmaa aiheuta jokin seuraavista:

1. **Sähkömagneettiset häiriöt:** Muiden elektronisten laitteiden, voimalinjojen tai muiden sähkömagneettisten lähteiden aiheuttamat häiriöt voivat vaikuttaa turvajärjestelmän toimintaan.
 - a. Varmista, ettei kauko-ohjain ole metallikotelossa tai alle 76 mm (3.0 in) etäisyydellä muista elektronisista laitteista.
 - b. Aseta kauko-ohjain satulalle ja aseta pysäytyskytkin AJA-asentoon. Kun järjestelmä on kytketty pois päältä, palauta kauko-ohjain säilytyspaikkaansa.
 - c. Siirrä moottoripyörä vähintään 5 m (15 ft) päähän paikasta, jossa häiriötä esiintyi.

2. **Kauko-ohjaimen paristo on tyhjentynyt:** Kytke järjestelmä pois päältä PIN-koodin avulla. Vaihda paristo. Katso HALLINTALAITTEET JA MITTARISTO > KAUKO-OHJAIN (Sivu 37).
3. **Kauko-ohjain on vaurioitunut:** Kytke järjestelmä pois päältä PIN-koodin avulla. Harley-Davidson-jälleenmyyjät myyvät uusia kauko-ohjaimia.

Sireeni

- Jos sireeni ei anna kahta tai kolmea äänimerkkiä, kun turvajärjestelmä kytketään päälle, sireeni on joko äänimerkittömässä tilassa, se ei ole kytkettynä, se ei toimi tai sen johdotus on avattu tai saatettu oikosulkuun silloin, kun järjestelmä on ollut kytkettynä pois.
- Jos sireenin akku on tyhjä, oikosulussa tai irrotettu tai se on ollut latauksessa yli vuorokauden ajan, sireeni antaa kolme äänimerkkiä tavallisten kahden sijaan.
- Sireenin akku ei välttämättä lataudu, jos moottoripyörän akun jännite on alle 12,5 voltia.

- Jos sireeni toimii oman sisäisen yhdeksän voltin akkunsu virralla, suuntavilkut eivät välttämättä vilku hälytyksen merkkinä. Jos turvajärjestelmä aktivoi sireenin, suuntavilkut vilkkuvat. Jos turvajärjestelmä on kytketty päälle ja syntyy hälytystilanne sireenin ottaessa virtaa omasta akustaan, se antaa 20–30 sekunnin pituisen äänimerkin ja hiljenee sitten 5–10 sekunniksi. Sireeni toistaa näitä jaksoja kymmenen kertaa.

FCC-MÄÄRÄYKSET: KAUKO-OHJAIN

Laite täyttää FCC:n määräysten osan 15 sekä Industry Canadan lisenssistä vapautettujen RSS-standardien vaatimukset. Laitteen toiminta on seuraavien ehtojen alainen: (1) Laite ei saa aiheuttaa haitallisia häiriöitä ja (2) laitteen tulee vastaanottaa ulkopuolisia häiriöitä mukaan lukien laitteen toimintaan haitallisesti vaikuttavat häiriöt.

HUOMAUTUS

Laitteeseen tehdyt luvattomat muutokset voivat mitätöidä käyttäjän valtuudet käyttää laitetta.



KAUKO-OHJAIMEN RF-SERTIFIOINNI

Moottoripyörän käyttöön vaadittava turvajärjestelmän kauko-ohjaimen radiotaajuus on sertifioitu seuraavissa maissa. Katso lisätietoja kohdasta Taulukko 21.

Taulukko 21. Kauko-ohjaimen sertifiointi

MAA	LEIMA
Argentiina	Merkki: Harley-Davidson Malli: 90300106 Numero: UFOB2-CNC ID: H-14901
Brasilia	 <p>MODELO: SFOB 2330-15-8065 (01) 07897843841111</p> <p>Este equipamento opera em caráter secundário, isto é, não tem direito a proteção contra interferência prejudicial, mesmo de estações do mesmo tipo, e não pode causar interferência a sistemas operando em caráter primário</p>
Indonesia	41004/SDPPI/2015 PLG ID 4927
Jordania	Tyyppihyväksyntänumero: TRC/LPD/2015/164 Laitetyyppi: Matalavirtalaite

Taulukko 21. Kauko-ohjaimen sertifiointi

MAA	LEIMA
Marokko	AGREE PAR L'ANRT MAROC Numero d'agrement: MR 10435 ANRT 2015 Date d'agrement: 04/15/2015 CMIIT ID: 2015DJ2698
Kiinan kansantasavalta Etelä-Afrikka	 <p>TA-2015/675 ICASA APPROVED</p>
Taiwan	 <p>CCAK15LP1370T2</p>

Taulukko 21. Kauko-ohjaimen sertifiointi

MAA	LEIMA
Arabiemiirikunnat	TRA-REKISTERÖITY, nro: ER39542/15 JÄLLEENMYYJÄN nro: DA37380/15
Ukraina	 10094.002835-TPMS Harley-Davidson цім стверджує, що обладнання радіопульт моделі L2C0056TR відповідає вимогам Про затвердження Технічного регламенту радіообладнання і телекомунікаційного кінцевого (термінального) обладнання (Постанова КМУ № 679 від 24 червня 2009 р.) Декларація відповідності знаходиться на сайті Harley-Davidson за адресою: 3700 W. Juneau Avenue, Milwaukee, Wisconsin USA 53201

Laite täyttää FCC:n määräysten osan 15 sekä Industry Canadian lisenssistä vapautettujen RSS-standardien vaatimukset. Laitteen toiminta on seuraavien ehtojen alainen: (1) Laite ei saa aiheuttaa haitallisia häiriöitä ja (2) laitteen tulee vastaanottaa ulkopuolisia häiriöitä mukaan lukien laitteen toimintaan haitallisesti vaikuttavat häiriöt.

HUOMAUTUS

Laitteeseen tehtyt luvattomat muutokset voivat mitätöidä käyttäjän valtuudet käyttää laitetta.

10094.002835-TPMS:N RF-SERTIFIOINNIT

Meottoripyörän käyttöön vaadittava rengaspaineen valvontajärjestelmän radiotaajuus on sertifioitu seuraavissa maissa. Katso lisätietoja kohdasta Taulukko 22.



FCC-MÄÄRÄYKSET: TPMS

FCC ID: T4514080, IC ID: 6450A-14080

Taulukko 22. TPMS:n RF-sertifiointi

MAA	LEIMA
Brasilia	 <p>MODELO: 14080 1538-15-5893</p>  <p>(01)07899730500651</p> <p>Este equipamento opera em caráter secundário, istoé, não tem direito a proteção contra interferência prejudicial, mesmo de estações do mesmo tipo, e não pode causar interferência a sistemas operando em caráter primário</p>
Indonesia	39951/SDPPI/2015 PLG ID 5062
Israel	Hyväksyntänumero 51-49214 Voimassaolo päättyy 16.7.2020
Jordania	Tyyppihyväksyntänumero TRC/LPD/2015/171 Laitetyyppi: Matalavirtalaite
Malesia	RAQP/48A/0715/S(15-1872)

Taulukko 22. TPMS:n RF-sertifiointi

MAA	LEIMA
Meksiko	RLVLD1415-0680
Kiinan kansantasavalta	CMIIT ID: 2015DJ1394
Etelä-Korea	 <p>MSIP-CRM-T46-14080</p>
Singapore	Noudattaa IDA-standardeja N0955-15
Etelä-Afrikka	 <p>TA-2015/523 APPROVED</p>
Taiwan	 <p>CCAB15LP2840T6</p>

Taulukko 22. TPMS:n RF-sertifiointi

MAA	LEIMA
Arabiemiirikun- nat	TRA-REKISTERÖITY, nro: ER38594/15 JÄLLEENMYYYJÄN nro: DA37380/15
Ukraina	

Taulukko 22. TPMS:n RF-sertifiointi

MAA	LEIMA
	 <p>UA.032.CDK.0091-</p> <p>Harley-Davidson цім стверджує, що датчик відповідає вимогам Про з Технічного регламенту радіобл телекомунікаційного кінцевого (те обладнання (Постанова КМУ № 679 в 2009 р.) Декларация відповідності зна сайті Harley-Davidson за адресою: 370 Avenue, Milwaukee, Wisconsin USA 5320</p>

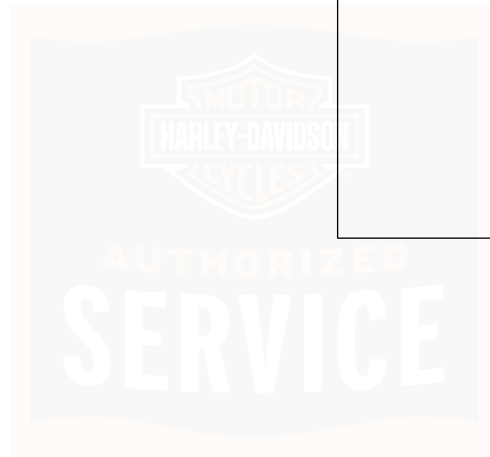

HUOMAUTUKSIA



KÄYTTÖSUOSITUKSIA

▲ VAROITUS

Moottoripyörät poikkeavat muista ajoneuvoista. Ne toimivat, ohjautuvat, käyttäytyvät ja hidastuvat eri tavalla. Taitamaton tai väärä käyttö voi johtaa hallinnan menetykseen, kuolemaan tai vakavaan loukkaantumiseen.

- Käy moottoripyörän ajokurssilla.
- Lue käyttöohjekirja, ennen kuin ajat, asennat lisävarusteita tai teet huoltoa.
- Käytä kypärää, silmäsuojausta ja suojavaatetusta.
- Älä hinaa peräkärriä.

(00556d)

- Käy moottoripyörän ajokurssilla.
- Lue käyttöohjekirja, ennen kuin ajat, asennat lisävarusteita tai teet huoltoa.
- Käytä kypärää, silmäsuojausta ja suojavaatetusta.
- Älä hinaa peräkärriä.

▲ VAROITUS

Aja tien kuntoon ja olosuhteisiin nähden sopivalla nopeudella nopeusrajoitusten mukaisesti. Liiallinen nopeus voi aiheuttaa moottoripyörän hallinnan menettämisen, mikä voi johtaa kuolemaan tai vakavaan loukkaantumiseen. (00008a)

HUOMAUTUS

Älä käytä moottoria erittäin suurella kierrosnopeudella, jos kytkin on painettuna pohjaan tai vaihde on vapaalla. Ylikierrokset voivat aiheuttaa moottorivaurion. (00177a)

HUOMAUTUS

Älä missään olosuhteissa ylitä jäljempänä ilmoitettua turvallista käyntinopeutta. Ylikierrokset voivat aiheuttaa laitevaurioita. (00248a)

- Suurin suositeltava moottorin käyntinopeus on 5 500 r/min.
- Älä käytä moottoria tyhjäkäynnillä muutamaa minuuttia kauempaa.
- Tyhjäkäyntinopeus saattaa nousta tietyissä olosuhteissa, kuten akun varauksen ollessa alhainen, EITMS:n toimiessa sekä vaihdettaessa suuremmalta vaihteelta ykkösvaihteelle.

Jos moottori käy pitkään suurella kierrosnopeudella, ylikuumentumisen ja moottorivaurioiden estämiseen on kiinnitettävä erityistä huomiota.

Tämä koskee erityisesti tuulilasilla ja katteilla varustettuja moottoripyöriä.

▲ VAROITUS

Kun ajat märällä tiellä tai sateella, jarrutusteho ja pito ovat normaalia heikot. Ole varovainen jarruttaessasi, kiihdyttäessäsi ja kääntyessäsi märällä tiellä, jotta et menetä pyörän hallintaa, mikä voi johtaa kuolemaan tai vakavaan loukkaantumiseen. (00041a)

HUOMAUTUS

Kun ajat jyrkkää alamäkeä, vaihda pienemmälle vaihteelle ja hyödynnä moottorijarrutusta vauhdin hidastamisessa. Käytä etu- ja takajarruja vain ajoittain.

▲ VAROITUS

Jarrujen jatkuva käyttö aiheuttaa niiden ylikuumentumisen ja jarrutehon heikentymisen, mikä voi johtaa kuolemaan tai vakavaan loukkaantumiseen. (00042a)

▲ VAROITUS

Älä koskaan hinaa rikkoutunutta moottoripyörää. Hinaaminen voi heikentää moottoripyörän vakautta ja käsiteltävyyttä, mikä voi johtaa kuolemaan tai vakavaan loukkaantumiseen. (00017a)

SISÄÄNAJO-OHJEET

Ensimmäiset 800 km (500 mi)

Harley-Davidson-moottoripyörän hyvä suunnittelu, laadukkaat materiaalit ja ammattitaitoinen valmistus mahdollistavat pyörän hyvän suorituskyvyn alusta lähtien.

Jotta moottorin keskeiset osat sovitautuisivat toisiinsa, suosittelemme noudattamaan seuraavia ohjeita ensimmäisten 800 km (500 mi) ajan. Ohjeita noudattamalla voit varmistaa pyörän hyvän kestävyuden ja suorituskyvyn myös tulevaisuudessa.

1. Älä ylitä ensimmäisten 80 km (50 mi) aikana kierrosnopeutta 3 000 r/min millään vaihteella. Älä ylikuormita moottoria kiihdyttämällä rajusti kierrosnopeuden ollessa hyvin matala. Älä myöskään käytä moottoria suurilla kierrosnopeuksilla pitempään kuin on välttämätöntä vaihteen vaihdon tai ohituksen yhteydessä.

2. Pyri vaihtelevaan kierrosnopeutta ensimmäisten 800 km (500 mi) aikana. Vältä pitkien jaksojen ajamista tasaisella kierrosnopeudella. Älä ylitä kierrosnopeutta 3 500 r/min millään vaihteella.
3. Ajaa hitaasti ja vältä nopeita kiihdytyksiä kaasu pohjassa, kunnes moottori on lämmennyt.
4. Älä ylikuormita moottoria ajamalla isolla vaihteella liian hitaasti.
5. Vältä äkkijarrutuksia. Uudet jarrut on ajettava varovasti sisään ensimmäisten 300 km (200 mi) aikana.

ENNEN AJOA TEHTÄVÄT TARKISTUKSET

⚠ VAROITUS

Tunnista ja ymmärrä ajoneuvosi eri toiminnot. Mikäli näiden ominaisuuksien vaikutusta ajoneuvon toimintaan ei ymmärretä, voi seurauksena olla onnettomuus, joka saattaa johtaa kuolemaan tai vakavaan loukkaantumiseen. (00043b)

Tarkista moottoripyörän kunto aina ennen ajamista.

⚠ VAROITUS

Sammuta moottori polttoaineen lisäämisen ja polttoainejärjestelmän huollon ajaksi. Varo tupakointia, avotulta ja kipinöitä bensiinin läheisyydessä. Bensiini on erittäin helposti syttyvää ja räjähtävää, mikä voi aiheuttaa kuoleman tai vakavan loukkaantumisen. (0002a)

⚠ VAROITUS

Varo läikyttämästä polttoainetta. Avaa polttoainesäiliön korkki hitaasti. Älä lisää polttoainetta täyttökaulan alareunaa korkeammalle, vaan jätä ilmatilaa polttoaineen lämpölaajenemiselle. Sulje korkki tankkauksen jälkeen. Bensiini on erittäin helposti syttyvää ja räjähtävää, mikä voi aiheuttaa kuoleman tai vakavan loukkaantumisen. (00028b)

⚠ VAROITUS

Ole varovainen polttoainetta lisätessäsi. Polttoainesäiliössä oleva paineinen ilma voi työntää polttoainetta ulos täyttöputkesta. Bensiini on erittäin helposti syttyvää ja räjähtävää, mikä voi aiheuttaa kuoleman tai vakavan loukkaantumisen. (00029a)

1. Tarkista polttoaineen määrä. Lisää polttoainetta tarvittaessa.

2. Säädä peilit oikeaan ajoasentoon.
3. Tarkista moottoriöljyn määrä. Lisää öljyä tarvittaessa.
4. Tarkista hallintalaitteiden toiminta. Käytä etu- ja takajarrua, kaasua, kytkintä ja vaihteita. Kaikkien hallintalaitteiden tulisi toimia tasaisesti.
5. Tarkista ohjauksen toiminta kääntämällä ohjaustanko ääriasennosta toiseen. Ohjaustangon tulee liikkua tasaisesti.

▲ VAROITUS

Varmista, että renkaissa on oikea määrä ilmaa, oikea tasapainotus ja riittävän hyvä kulutuspinna ja etteivät renkaat ole vaurioituneet. Tarkista renkaat säännöllisesti ja hanki tarvittaessa uudet renkaat Harley-Davidson-jälleenmyyjältä. Kuluneiden, tasapainottomien, paineiltaan väärin, ylikuormitettujen tai vahingoittuneiden renkaiden käyttö voi vaikuttaa moottoripyörän vakauteen ja ohjattavuuteen, mikä saattaa johtaa kuolemaan tai vakavaan loukkaantumiseen. (00014b)

6. Tarkista renkaiden kunto, ilmanpaineet sekä moottoripyörän kuormitus. Väärä paine ja liiallinen kuormitus voivat johtaa renkaan tai vanteen rikkoutumiseen sekä vaikuttaa pyörän ajo-ominaisuuksiin ja vakauteen. Tarkista oikeat rengaspaineet kohdasta Taulukko 13.

▲ VAROITUS

Varmista ennen ajoon lähtöä, että ajo-, taka- ja jarruvalot sekä suuntavilkut toimivat oikein. Kuljettajan huono näkyvyys liikenteessä voi johtaa kuolemaan tai vakavaan loukkaantumiseen. (00478b)

7. Tarkista, että kaikki kytkimet ja valot toimivat moitteettomasti.
8. Tarkista, ettei ajoneuvosta vuoda polttoainetta, öljyä tai hydraulineestettä. Tarkista jäähdytysnesteen vuodot moottoripyörissä, joissa on nestejäähdytys.
9. Tarkista vetohihna kulumien ja vaurioiden varalta.
10. Huollata pyörä tarvittaessa.

MOOTTORIN KÄYNNISTÄMINEN

Yleistä

HUOMAUTUS

Anna moottorin käydä hitaasti 15-30 sekunnin ajan. Näin moottori ehtii lämmetä ja öljy tavoittaa kaikki voitelua tarvitsevat pinnat. Ohjeen laiminlyöminen voi aiheuttaa moottorin vahingoittumisen. (00563b)

Kaasukahvan kääntäminen ennen käynnistystä on täysin tarpeetonta.

Käynnistäminen

▲ VAROITUS

Ennen kuin käynnistät moottorin, vaihda vaihde aina vapaalle, ettei pyörä pääse vahingossa liikkumaan, mikä voi johtaa kuolemaan tai vakavaan loukkaantumiseen. (00044a)

1. Katso Kuva 34. Pidä turvajärjestelmän kauko-ohjain lähetysetäisyydellä ja paina pysäytyskytkin AJA-asentoon. Älä käännä kaasukahvaa.

HUOMAUTUS

Moottorin varoitusvalo syttyy, kun sytytysvirta kytketään. Polttoainepumpusta kuuluu ääntä hetken ajan sen paineistaessa polttoainejärjestelmän.

2. Käännä ohjauslukon kytkin kokonaan auki-asentoon.

HUOMAUTUS

Käynnistin ei toimi, jos ohjauslukon kytkin ei ole auki-asennossa.

3. Nosta seisontatuki (pakollista kansainvälisissä malleissa, mikäli vaihde ei ole vapaalla).

HUOMAUTUS

Kytkinvivun täytyy olla painettuna kahvaa vasten ja/tai vaihteen vapaalla (vihreä vapaa-asennon merkkivalo palaa), jotta käynnistin aktivoituu.

4. Estä moottoripyörän liike painamalla jarrua.
5. Purista kytkinvipu ohjaustangon kahvaa vasten. Vaihda vapaalle.
6. Käynnistä moottoripyörä painamalla käynnistyskytkintä.

HUOMAUTUS

Moottori pyörii muutamia kierroksia ennen käynnistystä, jotta voiteluöljy leviää sen pinnoille paremmin.

7. Kun moottori on käynnistynyt, voit nostaa seisontatuen ja lähteä liikkeelle.

HUOMAUTUS

ABS:n merkkivalo palaa, kunnes moottoripyörän nopeus on noin 5 km/h (3 mph).

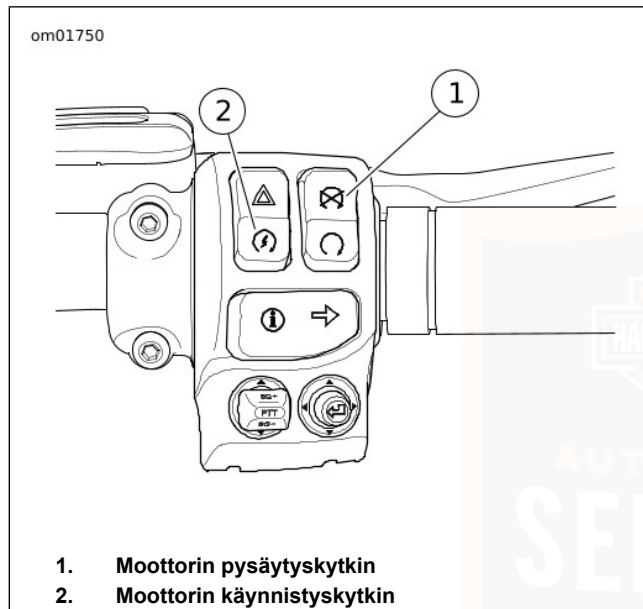

Kuva 34. Ohjaustangon oikean puolen kytkimet

KÄYNNISTÄMINEN KAATUMISEN JÄLKEEN

⚠ VAROITUS

Jos pyörä pääsee kaatumaan, tarkista kaikkien hallintalaitteiden toiminta. Hallintalaitteiden häiriöt voivat vaikuttaa jarrujen, kytkimen tai vaihteensiirron toimintaan, jolloin saatat menettää ajoneuvon hallinnan, mikä voi johtaa kuolemaan tai vakavaan loukkaantumiseen. (00350a)

HUOMAUTUS

- Jos moottoripyörä kaatuu, matkamittarin näyttöön tulee sana "tiP" ja varoitusvilkut kytkeytyvät.
 - Moottoria ei voi käynnistää, ennen kuin kaatumistila on kuitattu.
 - Sytytysvirta pitää kytkeä päälle ja pois, jotta varoitusvilkut sammuvat.
1. Aseta moottoripyörä pystyasentoon.
 2. Kytke pysäytyskytkin pois päältä ja sitten AJA-asentoon.
 3. Kytke varoitusvilkut pois päältä painamalla varoitusvilkkujen kytkintä.

MOOTTORIN TYHJÄKÄYNTILÄMPÖTILAN HALLINTAJÄRJESTELMÄ (EITMS)

Moottorin tyhjäkäyntilämpötilan hallintajärjestelmä (EITMS) voi jäähdyttää rajoitetusti takasynteritä, jos kuljettaja joutuu käyttämään moottoripyörää pitkään joutokäynnillä tai seisomaan ruuhkassa. Kuljettaja voi ottaa EITMS:n käyttöön tai poistaa sen käytöstä ajotyylin mukaan.

Käyttäminen

- Jos EITMS on aktiivinen, kytkinvivun vapauttaminen kytkimen kytkeytymisalueelle poistaa EITMS:n käytöstä ja aloittaa takasynterin käynnistämisen. Ajoneuvon ollessa pysäytettynä kuljettajan voi olla hyvä kääntää kaasua / nostaa moottorin nopeutta hieman juuri ennen ajon aloittamista, mikä poistaa EITMS:n käytöstä ja aloittaa takasynterin käynnistämisen välittömästi kytkinvivun asennosta riippumatta.
- Vuoden 2017 Milwaukee Eight -moottorin lämmin joutokäyntinopeus on 850 r/min, mutta joutokäyntinopeus voi vaihdella muiden tekijöiden, kuten ajoneuvon sähkökuormituksen, mukaan. Kun EITMS on aktiivinen tässä moottorissa, joutokäyntinopeus nousee nopeuteen 950–1 000 r/min, kunnes EITMS poistetaan käytöstä.

Käyttöönotto

HUOMAUTUS

EITMS ei toimi ensimmäisten 30 sekunnin aikana moottorin käynnistyksen jälkeen.

EITMS poistaa takasynterin polttoainesuuttimen käytöstä, **kun kaikki alla olevat esiasetut ehdot täyttyvät:**

- Kaasu on tyhjäkäyntiasennossa
- Moottoripyörän nopeus on alle 1,2 mi/h (2 km/h)
- Moottorin käyntinopeus on alle 1 200 r/min
- Moottorin lämpötilatunnistimen (ET) lukema on yli esiasetetun tason
- Ympäristön ilman lämpötilatunnistimen (AAT) lukema on yli esiasetetun tason (vain radiolla varustetut mallit)

Käytöstä poisto

EITMS kytkeytyy pois ja takasynterin polttoainesuutin käynnistyy uudelleen, **jos mikä tahansa seuraavista ehdoista täyttyy:**

- Ympäristön ilman lämpötilatunnistimen (AAT) lukema tippuu alle esiasetetun tason (vain radiolla varustetut mallit)
- Moottorin lämpötilatunnistimen (ET) lukema tippuu alle esiasetetun tason

- Kaasu käännetään pois tyhjäkäyntiasennosta (kuljettaja kääntää kaasua)
- Moottoripyörän nopeus on yli 1,9 mi/h (3 km/h)
- Moottorin käyntinopeus on yli 1 350 r/min
- Kytkin vapautetaan, kun vaihde on kytkettyä

EITMS-järjestelmän käyttöönotto / käytöstä poisto

HUOMAUTUS

- *EITMS voidaan ottaa käyttöön tai poistaa käytöstä moottorin ollessa käynnissä tai sammutettuna.*
- *Radiolla varustetuissa ajoneuvoissa EITMS-aktivaatio ja käytössä / pois käytöstä voidaan tarkistaa tietonäytöstä.*

Käytössä: EITMS-jäähdytystoiminto aktivoituu automaattisesti, kun ajoneuvo pysähtyy kokonaan ja käy tyhjäkäyntiä kohonneessa lämpötilassa. Vaikka ominaisuus olisi käytössä, se ei ehkä käynnisty, jos ajo-olosuhteet ovat viileät.

Pois käytöstä: EITMS-ominaisuus ei aktivoidu missään olosuhteissa.

EITMS voidaan ottaa käyttöön tai kytkeä pois seuraavalla tavalla.

1. Käänä virtakytkin päälle. Paina ohjaustangon oikealla puolella sijaitseva moottorin pysäytyskytkin ajoasentoon.
2. Työnnä kaasukahva kokonaan kiinni ja pidä se siellä.
3. Katso Kuva 9. Kolmen sekunnin kuluttua vakionopeussäätimen merkkivalo vilkkuu, mikä osoittaa EITMS-tilan.
 - Vihreänä vilkkuva valo osoittaa, että EITMS on käytössä.
 - Oranssina vilkkuva valo osoittaa, että EITMS on poistettu käytöstä.
4. EITMS:n voi kytkeä käyttöön tai pois toistamalla toimenpiteen.

HUOMAUTUS

- *Vilkkuva vakionopeussäätimen merkkivalo ilmaisee EITMS:n asetuksen. Tasainen (vilkkumaton) valo ilmaisee vakionopeussäätimen asetuksen.*
- *EITMS-asetus pysyy voimassa, kunnes kuljettaja tai jälleenmyyjä muuttaa sitä. EITMS-järjestelmää ei tarvitse ohjelmoida uudestaan jokaisen käynnistyksen yhteydessä.*

MOOTTORIN PYSÄYTTÄMINEN

1. Paina pysäytyskytkin POIS-asentoon.

2. Vie kauko-ohjain pois moottoripyörän luota. Kun kauko-ohjain on pois lähetysetäisyydeltä, turvajärjestelmä pysyy käytössä. Moottoripyörää ei voi kytkeä päälle tai käynnistää.

VAIHTEEN VAIHTAMINEN

HUOMAUTUS

Kytkimen on oltava täysin vapaalla, ennen kuin vaihde vaihdetaan. Kytkimen huolimaton käyttö voi vahingoittaa moottoripyörää. (00182a)

Pysäytettynä ja moottori sammutettuna

Vapauta kytkin vetämällä kytkinvipua hitaasti kahvaa kohti. Vaihteet eivät kytkeydy, koska koska vaihteiston akselit eivät pyöri eivätkä vaihteensiirtimen komponentit ole kohdistettuina. **Tätä tilaa kutsutaan yleisesti vaihteen rajoittimen aiheuttamaksi vaihteen hylkäämiseksi.** Heiluta moottoripyörää edestakaisin ja paina samalla vaihdepoljinta kevyesti.

Liikkeellelähtö pysähdyksistä

HUOMAUTUS

Vaihda vaihde aina vapaalle kun käynnistät moottorin. Lähde liikkeelle aina ykkösvaihteella.

Vaihteen hylkääminen tai vaihteen rajoittaminen voi tapahtua myös silloin, kun ajoneuvo on käynnissä ja vaihteiston akselit lakkaavat pyörimästä. Yleisempää, kun kytkinvipua pidetään painettuna pitkiä aikoja ennen kuin yritetään vaihtaa ensimmäiselle vaihteelle. Vaihteiston voitelun lämpötilat voivat myös vaikuttaa tämän tilan esiintymistiheyteen. Esiintyy useammin kylmässä lämpötilassa ja voitelun kestäessä paremmin liikettä. Jos tämä tila ilmenee moottorin käydessä ja ajoneuvon ollessa pysähdyksissä, varmista, että vaihde on vapaalla, ja vapauta sitten kytkinvipu käynnistääksesi akselien pyörimisen. Vedä kytkinvipu takaisin sisään ja yritä välittömästi vaihtaa ensimmäiselle vaihteelle.

1. Kun moottori on käynnissä ja seisontatuki nostettu, vapauta kytkin vetämällä kytkinvipua kohti ohjaustangon kahvaa.
2. Paina vaihdepoljin pohjaan ja vapauta se sitten. Kaiutinkotelon oikealla puolella olevalla Ensimmäinen vaihde on nyt kytketty.
3. Vapauta kytkinvipu hitaasti ja lisää samalla vähitellen kaasua.

Vaihtaminen suuremmalle vaihteelle (kiihdytys)

Katso Kuva 35 . Vaihda suuremmalle vaihteelle, kun moottoripyörä saavuttaa vaihtamiseen soveltuvan nopeuden. Katso lisätietoja kohdasta Taulukko 23.

Taulukko 23. Suuremmalle vaihtamiseen sopivat nopeudet

VAIHTAMINEN	mph	km/h
Ykköseltä kakkoselle	15	25
Kakkoselta kolmoselle	25	40
Kolmoselta neloselle	35	55
Neloselta viitoselle	45	70
Viitoselta kuutoselle	55	85

1. Sulje kaasua.
2. Vapauta kytkin vetämällä kytkinvipua hitaasti kahvaa kohti.
3. Nosta vaihdepoljin täysin ylös ja vapauta se.
4. Vapauta kytkinvipu hitaasti ja lisää samalla vähitellen kaasua.
5. Kytke loput vaihteet toistamalla nämä vaiheet.

HUOMAUTUS

- Vapauta kytkin aina täysin, ennen kuin vaihdat vaihdetta.
- Aava kaasua osittain, ettei moottori ryntää, kun kytkin kytkinvipu vapautetaan.

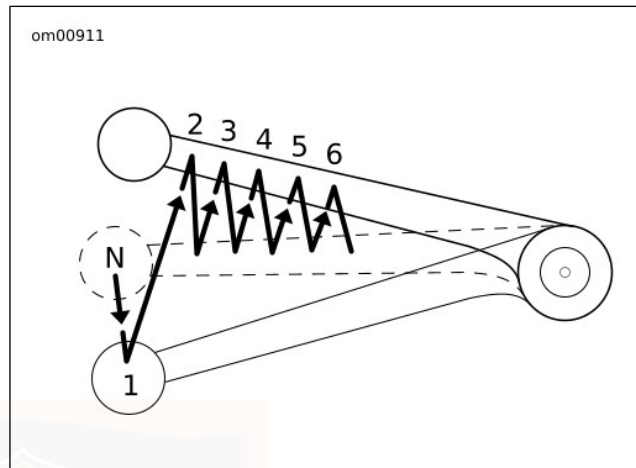

Kuva 35. Vaihteen vaihtaminen: Vaihtaminen suuremmalle vaihteelle

Vaihtaminen pienemmälle vaihteelle (hidastus)

▲ VAROITUS

Älä vaihda pienemmälle vaihteelle ilmoitettua suuremmissa nopeuksissa. Vaihtaminen pienemmälle vaihteelle nopeuden ollessa liian suuri voi aiheuttaa takapyörän pidon menettämisen, jolloin voit menettää moottoripyörän hallinnan, mikä voi johtaa kuolemaan tai vakavaan loukkaantumiseen. (00045b)

Katso Kuva 36 . Kun nopeus hidastuu, esim. ajettaessa ylämäkeen tai hidastettaessa kaarteeseen, vaihda pienemmälle vaihteelle. Katso lisätietoja kohdasta Taulukko 24.

Taulukko 24. Pienemmälle vaihtamiseen sopivat nopeudet

VAIHTAMINEN	mph	km/h
Kuutoselta viitoselle	50	80
Viitoselta neloselle	40	65
Neloselta kolmoselle	30	50
Kolmoselta kakkoselle	20	30
Kakkoselta ykköselle	10	15

HUOMAUTUS

Taulukossa esitetyt vaihtevaihtonopeudet ovat suosituksia. Oma vaihtamistapa kohdat voivat poiketa taulukosta.

1. Sulje kaasua.
2. Vapauta kytkin vetämällä kytkinvipua hitaasti kahvaa kohti.
3. Paina vaihdepoljin pohjaan ja vapauta se sitten.
4. Vapauta kytkinvipu hitaasti ja lisää samalla vähitellen kaasua.
5. Kytke loput vaihteet toistamalla nämä vaiheet.

HUOMAUTUS

- Vapauta kytkin aina täysin, ennen kuin vaihdat vaihdetta.
- Aava kaasua osittain, ettei moottori ryntää, kun kytkinvipu vapautetaan.

HUOMAUTUS

Vaihda vaihde vapaalle, ennen kuin pysäytät moottorin. Vaihteisto voi vaurioitua, jos vaihteita vaihdetaan, kun moottori ei käy. (00183a)

Vaihtomekanismi mahdollistaa vaihteen vaihtamisen vapaalle sekä ensimmäiseltä että toiselta vaihteelta.

om00912

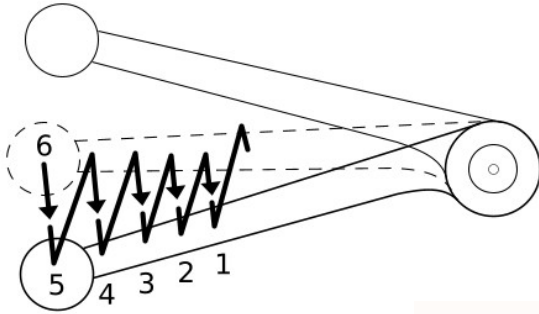

Kuva 36. Vaihteen vaihtaminen: Vaihtaminen pienemmälle vaihteelle



KÄYTTÖTURVALLISUUDEN VARMISTAMINEN

▲ VAROITUS

Tee huolto- ja kunnossapitotoimet huoltovälitaulukon mukaisesti. Säännöllisen huollon puute heikentää moottoripyörän turvallisuutta, mikä voi johtaa kuolemaan tai vakavaan loukkaantumiseen. (00010a)

▲ VAROITUS

Jos käytät moottoripyörääsi hankalissa olosuhteissa (erittäin kylmässä tai kuumassa säässä, hyvin pölyisessä ympäristössä, huonoilla tai märillä teillä ja niin edelleen), huoltotoimet tulee tehdä useammin, jotta pyörän turvallinen toiminta voitaisiin taata. Huoltotöiden laiminlyönti voi johtaa kuolemaan tai vakavaan loukkaantumiseen. (00094a)

HUOMAUTUS

Kun moottoripyörää nostetaan tunkilla, varmista, että tunkki koskettaa molempia rungon alaputkia kohdassa, jossa alaputket ja alemmat rungon putket yhtyvät. Älä milloinkaan nosta pyörää tunkilla poikittaistuesta, öljypohjasta, kiinnikkeestä tai muista kotelosta. Tämän ohjeen noudattamatta jättäminen voi aiheuttaa vakavia vaurioita. (00586d)

Noudata moottoripyörän huollossa seuraavia ohjeita: MÄÄRÄAIKAISHUOLLOT > HUOLTOMERKINNÄT (Sivu 237). Tarkista moottoripyörä säännöllisesti myös huoltojen välillä sekä pitkän säilytysajan jälkeen, jotta havaitset mahdollisen lisähuollon tarpeen.

Tarkista seuraavat seikat:

1. Renkaiden oikea paine ja virheetön kunto sekä kulutuspintojen riittävyys.
2. Hihna löystymisen, kulumien ja vaurioiden varalta.
3. Jarrujen, ohjauksen ja kaasun toiminta.
4. Jarrunesteen määrä ja kunto. Hydrauliputkien ja -liitäntöjen tiiviys. Jäähdytysnesteen määrä tarvittaessa. Tarkista myös jarrupalojen ja -levyjen kuluneisuus.
5. Vaijerien sujuva toimivuus ja mahdolliset kulumat.
6. Moottoriöljyn ja ensiövedon kotelon sekä vaihteiston öljyn määrä.
7. Ajovalon, takavalon, jarruvalon ja suuntavilkkujen toiminta.

ENSIHUOLTO

HUOMAUTUS

Uuden moottoripyörän takuuehdot edellyttävät, että pyörälle tehdään ensihuolto. Huollon avulla voidaan myös varmistaa pakokaasujen puhdistusjärjestelmän toimivuus.

Uusi moottoripyörä tulee viedä 1.600 km (1000 mi) ajon jälkeen hyväksytylle Harley-Davidson-jälleenmyyjälle ensihuoltoon. Katso lisätietoja kohdasta MÄÄRÄAIKAISHUOLLOT > HUOLTOMERKINNÄT (Sivu 237).

HÄVITTÄMINEN JA KIERRÄTYS

Kun huollat moottoripyörää, kierrätä oikein tai hävitä kaikki nesteet, polttimot, akut, suodattimet ja muu romu paikallisten määräysten mukaisesti.

MOOTTORIN VOITELU: SYNTEETTINEN ÖLJY

Moottoriöljy on tärkeä moottorin suorituskykyyn ja käyttöikään vaikuttava tekijä. Valitse oikeanlainen öljy alimman odotettavissa olevan lämpötilan mukaan. Voit hankkia tarkoitukseesi sopivaa öljyä jälleenmyyjältä. Katso lisätietoja kohdasta Taulukko 25.

HUOMAUTUS

Vuosimallin 2020 ja uudemmat Brasilian markkinoille suunnatut CVO-mallit on valmistettu tavanomaisella H-D 360 -moottoriöljyllä, ellei tuotteen merkinnöissä mainita toisin. SYN3:lla varustetut moottoripyörät voidaan tunnistaa ensiöketjun kotelosuojuksesta löytyvästä SYN3-merkistä.

Moottoripyöriin on lisätty tehtaalla SCREAMIN' EAGLE SYN3 FULL SYNTHETIC MOTORCYCLE LUBRICANT 20W50

-öljyä. Jos SYN3-öljyä ei ole saatavilla ja moottoriöljyä on lisättävä, moottorin voitelun kannalta paras vaihtoehto on lisätä SYN3-öljyyn GENUINE HARLEY-DAVIDSON H-D 360 MOTORCYCLE OIL 20W50 -öljyä. Vaikka H-D 360 on yhteensopivaa SYN3-öljyn kanssa, öljyseoksen vaihtaminen mahdollisimman pian on suositeltavaa.

Jos vaihdat voiteluöljyn H-D 360 -öljyksi, tyhjennä SYN3-öljy täydellisesti ennen H-D 360 -öljyn lisäämistä. Vanhaa öljyä jää hieman jäljelle. Jäljelle jäävää öljyä ei tarvitse huuhdella pois.

Jos SYN3 tai H-D 360 ei ole saatavilla, kolmas vaihtoehto on lisätä hyväksyttävää dieselmoottoriöljyä. Sopivia dieselmoottoriöljyjen luokituksia ovat: CH-4, CI-4 ja CJ-4. Dieselmoottoriöljyjen sopivimmat viskositeetit laskevassa järjestyksessä ovat: 20W50, 15W40 ja 10W40.

Vaikka voit halutessasi käyttää muita öljyjä, joita ei ole lueteltu yllä, Harley-Davidson ei ole velvollinen korvaamaan vahinkoja, jotka johtuvat epäaidon öljyn tai ei-hyväksytyjen vaihtoehtojen käyttämisestä.

Jos käytät öljyjen seosta, on suositeltavaa vaihtaa SYN3:een tai H-D 360:een tai hyväksytyihin vaihtoehtoihin niin pian kuin mahdollista.

HUOMAUTUS

Älä käytä eri voiteluöljymerkkejä umpimähkäisesti sekaisin. Jotkin öljyt reagoivat keskenään kemiallisesti, kun niitä sekoitetaan. Heikkolaatuisten voiteluöljyjen käyttö voi aiheuttaa moottorivaurioita. (00184a)

Taulukko 25. Suositeltavat moottoriöljyt

TYYPPI	VISKOSITEETTI	MATALIN ULKOILMAN LÄMPÖTILA	KYLMÄKÄYNNISTYS 10 °C
Screamin' Eagle SYN3 Full Synthetic Motorcycle Lubricant -öljy	SAE 15W50	Yli -1 °C (30,2 °F)	Erinomainen
Screamin' Eagle SYN3 Full Synthetic Motorcycle Lubricant -öljy	SAE 20W50	Yli -1 °C (30,2 °F)	Erinomainen
Genuine Harley-Davidson H-D 360 Motorcycle Oil -öljy	SAE 20W50	Yli 4 °C (39,2 °F)	Hyvä
Genuine Harley-Davidson H-D 360 Motorcycle Oil -öljy	SAE 50	Yli 16 °C (60,8 °F)	Heikko
Genuine Harley-Davidson H-D 360 Motorcycle Oil -öljy	SAE 60	Yli 27 °C (80,6 °F)	Heikko

TARKISTA MOOTTORIÖLJYN MÄÄRÄ

▲ HUOMAA!

Jatkuva tai toistuva kosketus käytettyyn moottoriöljyyn voi vahingoittaa ihoa ja aiheuttaa ihosyöpää. Pese altistuneet alueet välittömästi saippualla ja vedellä. (00358b)

HUOMAUTUS

Älä täytä öljysäiliötä liian täyteen. Liika öljy voi päätyä ilmanpuhdistimeen ja aiheuttaa moottorivaurioita tai ongelmia moottorin toiminnassa. (00190b)

HUOMAUTUS

- Moottoripyörän ollessa pystyssä tai seisontatuen varassa ja takapyörän ollessa maassa. Molemmat merkit ovat mittatikun samalla puolella. Lue mittatikkua huolellisesti öljytasoa tarkistaessasi.
- Tarkista moottoriöljyn määrä aina polttoaineen tankkauksen yhteydessä.

Kylmän moottorin öljytason tarkistaminen

1. Aseta moottoripyörä tasaiselle alustalle seisontatuen varaan.

HUOMAUTUS

Kylmän moottorin öljytaso ei saisi koskaan ylittää puoliväliä.

2. Katso Kuva 37. Tarkista moottoriöljyn määrä.
 - a. Irrota öljysäiliön täyttötulppa ja öljytikku.
 - b. Pyyhi mittatikku.
 - c. Aseta mittatikku takaisin öljypohjaan ja kiristä se.
 - d. Irrota öljysäiliön täyttötulppa ja öljytikku.
 - e. Katso Kuva 38. Tarkista öljytaso. Kylmän moottorin oikea öljyn taso on mittatikun ADD QT (lisää) -merkin (1) ja FULL HOT (täynnä) -merkin (3) puolivälissä (2).

3. Jos öljyn pinta on ADD QT (lisää) -merkin kohdalla tai sen alapuolella, lisää vain sen verran öljyä, että pinta on ADD QT -merkin kohdalla.
4. Käynnistä moottori ja anna sen käydä kahden minuutin ajan, kun moottoripyörä on seisontatuen varassa. Sammuta moottori.
5. Tarkista öljytaso. Lisää öljyä vain sen verran, että taso on ADD QT (1)- ja FULL HOT (3) -merkkien puolivälissä.

Lämpimän moottorin öljytason tarkistaminen

HUOMAUTUS

Älä päästä lämpimän moottorin öljytasoa laskemaan mittatikun Add/Fill (lisää/täytä) -merkin alapuolelle. Liian vähäinen öljyn määrä voi aiheuttaa moottorivaurioita tai ongelmia moottorin toiminnassa. (00189a)

HUOMAUTUS

Tarkista lämpimän moottorin öljyn määrä vain, kun moottorin öljy on normaalissa käyttölämpötilassa.

1. Aja moottoripyörällä, kunnes moottoriöljy saavuttaa normaalin käyttölämpötilan. (93 °C (200 °F) tai suurempi).
2. Anna moottorin käydä tyhjäkäyntiä 1–2 minuuttia, kun moottoripyörä on seisontatuen varassa. Sammuta moottori.

3. Katso Kuva 37. Tarkista öljytaso.
 - a. Irrota öljysäiliön täyttötulppa ja öljytikku.
 - b. Pyyhi mittatikku.
 - c. Aseta mittatikku takaisin öljypohjaan ja kiristä se.
 - d. Irrota öljysäiliön täyttötulppa ja öljytikku.
 - e. Katso Kuva 38. Tarkista öljytaso. Öljytason on oltava mittatikun ADD QT- (lisää) ja FULL HOT (täynnä) -merkkien puolivälissä.
4. Jos öljyn pinta on ADD QT (lisää) -merkin kohdalla tai sen alapuolella, lisää vain sen verran öljyä, että pinta on FULL HOT (täynnä) -merkin kohdalla. Älä täytä liian täyteen.

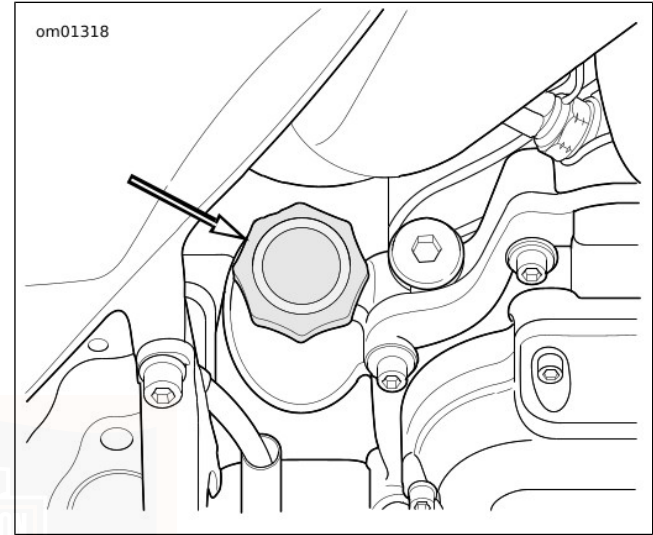

Kuva 37. Moottoriöljyn täyttötulppa

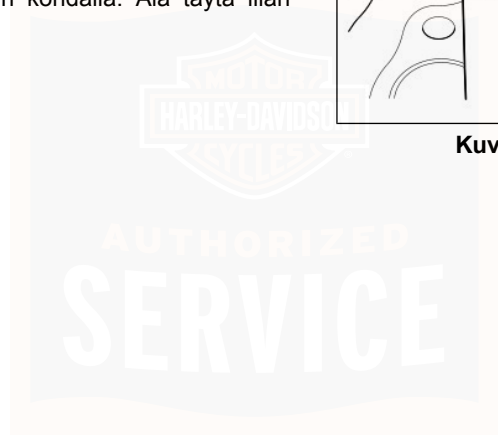

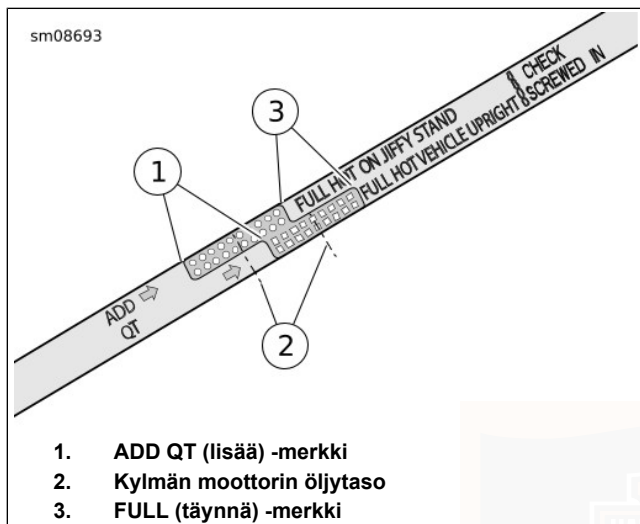

Kuva 38. Moottoriöljyn mittatikku

VAIHDA ÖLJY JA ÖLJYNSUODATIN

▲ VAROITUS

Varo öljynvaihdon yhteydessä päästämästä öljyä renkaisiin, vanteisiin tai jarruihin. Voiteluaineet heikentävät pitoa ja voivat aiheuttaa moottoripyörän hallinnan menettämisen, mikä voi johtaa kuolemaan tai vakavaan loukkaantumiseen. (00047d)

HUOMAUTUS

Älä käytä eri voiteluöljymerkkejä umpimähkäisesti sekaisin. Jotkin öljyt reagoivat keskenään kemiallisesti, kun niitä sekoitetaan. Heikkolaatuisten voiteluöljyjen käyttö voi aiheuttaa moottorivaurioita. (00184a)

- Vaihda **uuden** moottorin öljy ensimmäisten 1.600 km (1000 mi) jälkeen. Vaihda öljy ensimmäisen huollon jälkeen huoltovälitaulukon mukaisesti, jos pyörää käytetään normaalisti lämpimällä ilmalla. Katso lisätietoja kohdasta MÄÄRÄAIKAISHUOLLOT > HUOLTOMERKINNÄT (Sivu 237).
- Kylmällä ilmalla ja vaikeissa käyttöolosuhteissa öljynvaihtoväliä tulee lyhentää. Katso HUOLTO JA VOITELU > VOITELU MATALISSA LÄMPÖTILOISSA (Sivu 131).

- Aja moottoripyörällä, kunnes moottori saavuttaa normaalin käyttölämpötilan. Sammuta moottori.
- Irrota öljysäiliön täyttötulppa ja öljytikku.

HUOMAUTUS

Vaihda tyhjennystulpan O-rengas.

- Katso Kuva 39. Poista moottoriöljyn tyhjennystulppa (2) ja O-rengas. Anna kaiken öljyn valua ulos.

HUOMAUTUS

Estä öljyn valuminen kampikammioon öljynsuodatinta irrotettaessa käyttämällä P&A Oil Catcher -öljykaapparia (osanro 62700199) tai vastaavaa. Jos öljyä pääsee valumaan, se saatetaan myöhemmin tunnistaa virheellisesti kampikammion vuodoksi.

4. Irrota öljynsuodatin öljynsuodatinavaimella ja käsityökaluilla. Älä käytä paineilmatyökaluja.

Erikoistyökalu: OIL FILTER WRENCH (öljynsuodattimen avain) (94863-10)

Erikoistyökalu: OIL FILTER WRENCH (öljynsuodattimen avain) (94686-00)

5. Puhdista öljynsuodattimen kiinnityslaippa.

6. Puhdista öljyjäämät kampikammion ja vaihteiston ulkopinnoilta.

7. Katso Kuva 40. Asenna **uusi** öljynsuodatin.

a. Levitä ohut kerros puhdasta moottoriöljyä suodattimen tiivisteeseen.

b. Asenna **uusi** öljynsuodatin.

c. Kiristä öljynsuodatinta käsin puoli kierrosta tai kolme neljäsosakierrosta sen jälkeen, kun tiiviste koskettaa asennuspintaan. **ÄLÄ** kiristä suodatinta öljynsuodatinavaimella.

8. Asenna moottoriöljyn tyhjennystulppa ja **uusi** O-rengas. Vääntömomentti: 19–28,5 N·m (14–21 ft·lbs) *Moottoriöljyn tyhjennystulppa*

HUOMAUTUS

Valitse oikeanlainen öljy alimman odotettavissa olevan lämpötilan mukaan. Suositeltavat öljyt on lueteltu kohdassa Taulukko 25.

9. Lisää moottoriöljyä ensitäyttömäärä. Katso lisätietoja kohdasta Taulukko 26.

Taulukko 26. Öljyn ensitäyttö

KOHDE	MÄÄRÄ
Moottoriöljyn ensitäyttö	3,8 L (4.0 qt)

10. Tarkista öljytaso. Katso HUOLTO JA VOITELU > TARKISTA MOOTTORIÖLJYN MÄÄRÄ (Sivu 125).
- Suorita öljytason tarkistus **kylmästä** moottorista.
 - Käynnistä moottori ja tarkista tyhjennystulppa ja öljynsuodatin vuotojen varalta.
 - Suorita öljytason tarkistus **lämpimästä** moottorista.

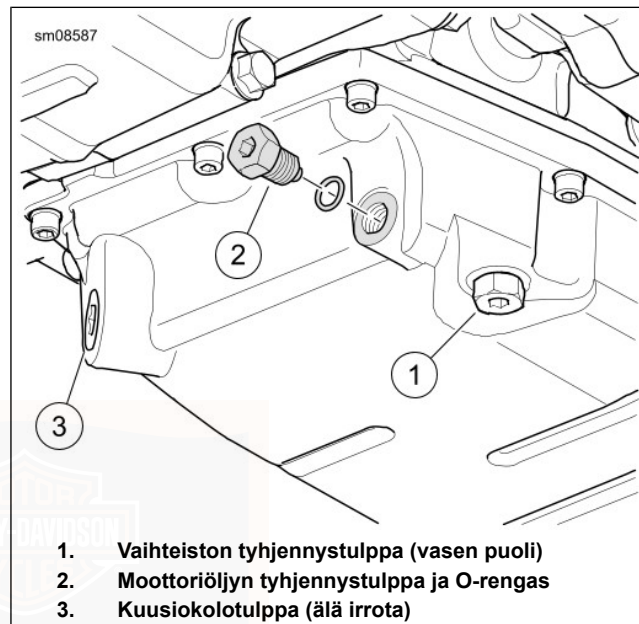

Kuva 39. Öljypohja

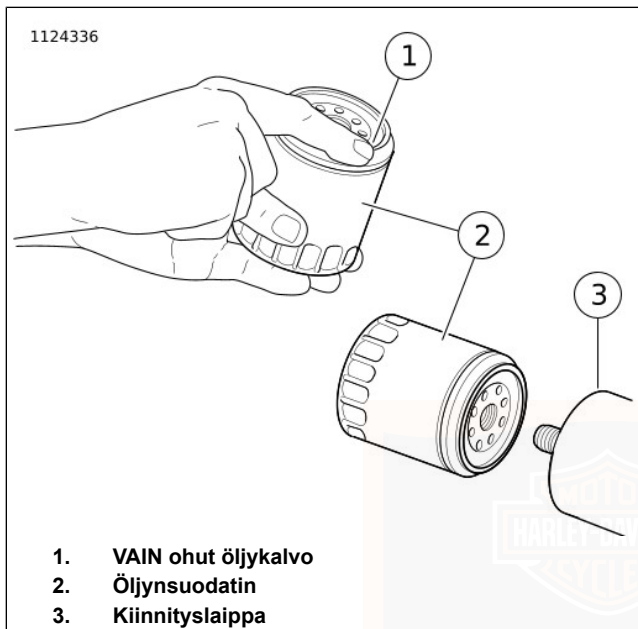

Kuva 40. Suodattimen tiivisten voitelu
VOITELU MATALISSA LÄMPÖTILOISSA

Vaihda moottoriöljy useammin kylmässä ilmastossa. Jos moottoripyörää käytetään usein lyhyisiin matkoihin (alle 24 km (15 mi)) lämpötilan ollessa alle 16 °C (60 °F), öljynvaihtoväli tulee lyhentää 2 400 kilometriin (1 500 mailiin).

HUOMAUTUS

Öljyä pitää vaihtaa useammin, kun ulkoilman lämpötila on matalampi.

Moottorissa syntyy vesihöyryä palamisen normaalina sivutuotteena. Kun moottoria käytetään kylmällä ilmalla, osa vesihöyrystä tiivistyy vedeksi moottorin sisällä oleville kylmille pinnoille. Pakkasella tämä vesi muuttuu sohjoksi tai jääksi. Jos moottoria ei lämmitetä käyttölämpötilaansa, kertynyt sohjo tai jää tukkii öljyputket ja vahingoittaa moottoria. Ajan myötä kertyy vettä, joka sekoittuu moottoriöljyyn ja muodostaa moottoria kuluttavaa lietettä.

Jos moottorin annetaan lämmitä normaaliin käyttölämpötilaan, valtaosa vedestä haihtuu ja poistuu kampikammion huohotusaukkojen kautta.

TARKISTA VAIHTEISTOÖLJYN MÄÄRÄ

HUOMAUTUS

Tarkista moottoripyörän vaihteistoöljy ympäristön lämmössä. Tarkista vaihteiston mittatikun O-rengas. Vaihda se tarvittaessa.

1. Pysäköi moottoripyörä tasaiselle alustalle seisontatuen varaan.

2. Katso Kuva 41. Irrota vaihteiston täyttötulppa ja mittatikku. Pyyhi mittatikku puhtaaksi.
3. Laita öljysäiliön täyttötulppa ja mittatikku paikoilleen, kunnes O-rengas koskettaa koteloa. Älä kiristä.
4. Katso Kuva 42. Irrota öljysäiliön täyttötulppa ja öljytikku. Tarkista mittatikusta vaihteistoöljyn määrä. Öljytason on oltava lisäysmerkin (A) (1) ja täynnä-merkin (F) (2) puolivälissä.
5. Jos öljyn taso on alhainen, lisää suositeltua Harley-Davidson-voiteluöljyä siten, että taso on A- ja F-merkkien välissä. Katso lisätietoja kohdasta Taulukko 27.
6. Asenna täyttötulppa/mittatikku. Kiristä määritettyyn kiristysmomenttiin.

Vääntömomentti: 2,8–8,5 N·m (25–75 in-lbs)
Vaihteistoöljyn täyttötulppa/mittatikku

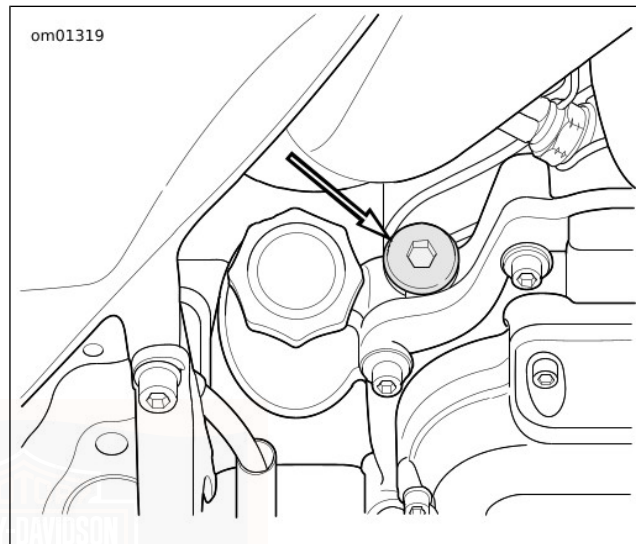

Kuva 41. Vaihteistoöljyn täyttötulpan/mittatikkun sijainti

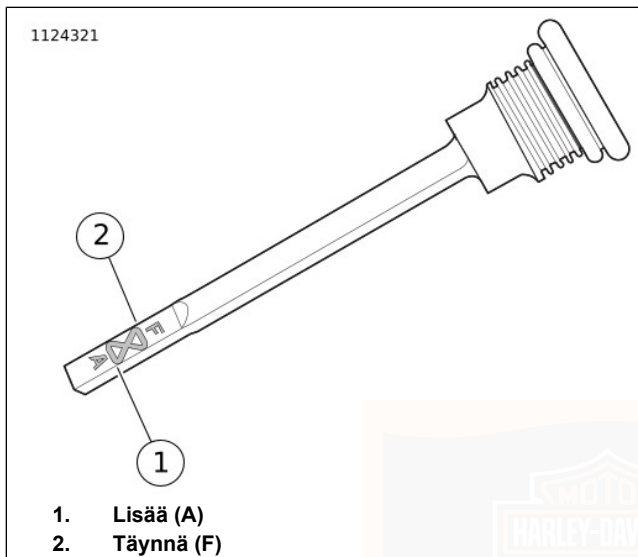

Kuva 42. Vaihteistoöljyn taso

Taulukko 27. Suositeltu voiteluöljy

VOITELUÖLJY	TÄYTTÖMÄÄRÄ*	
	fl oz	l
SCREAMIN' EAGLE SYN3 FULL SYNT- HETIC MOTORCYCLE LUBRICANT 20W50 tai FORMULA+ VAIHTEISTON JA ENSIÖ- KETJUN VOITELUÖLJY	28	0,83
*Arvio. Tarkista taso. Lisää voiteluöljyä, kunnes taso on suositusten mukainen.		

VAIHTEISTOÖLJYN VAIHTO

1. Katso Kuva 41. Irrota vaihteiston täyttötulppa ja mittatikku.

⚠ VAROITUS

Varo öljynvaihdon yhteydessä päästämästä öljyä renkaiisiin, vanteisiin tai jarruihin. Voiteluaineet heikentävät pitoa ja voivat aiheuttaa moottoripyörän hallinnan menettämisen, mikä voi johtaa kuolemaan tai vakavaan loukkaantumiseen. (00047d)

2. Katso Kuva 43. Avaa vaihteistoöljyn tyhjennystulppa. Valuta öljyt vaihteistosta.

3. Puhdista ja tarkista tyhjennystulppa ja O-rengas.

HUOMAUTUS

Älä kiristä korkkia tai tyhjennystulppaa liikaa. Liikakiristys voi aiheuttaa voiteluöljyvuotoja. (00200b)

4. Asenna tyhjennystulppa ja **uusi** O-rengas. Kiristä. Älä kiristä liikaa.

Vääntömomentti: 19–28,5 N·m (14–21 ft-lbs) *Vaihteiston tyhjennystulppa*

5. Lisää vaihteistoon suositeltua Harley-Davidson-voiteluöljyä. Katso lisätietoja kohdasta Taulukko 27.

Tilavuus: 0,83 L (28 fl oz)

6. Tarkista voiteluöljyn taso. Lisää riittävästi öljyä, kunnes taso on lisää (A)- ja täynnä (F) -merkkien välissä. Katso HUOLTO JA VOITELU > TARKISTA VAIHEISTOÖLJYN MÄÄRÄ (Sivu 131).

7. Asenna täyttötulppa/mittatikku. Kiristä.

Vääntömomentti: 2,8–8,5 N·m (25–75 in-lbs)
Vaihteistoöljyn täyttötulppa/mittatikku

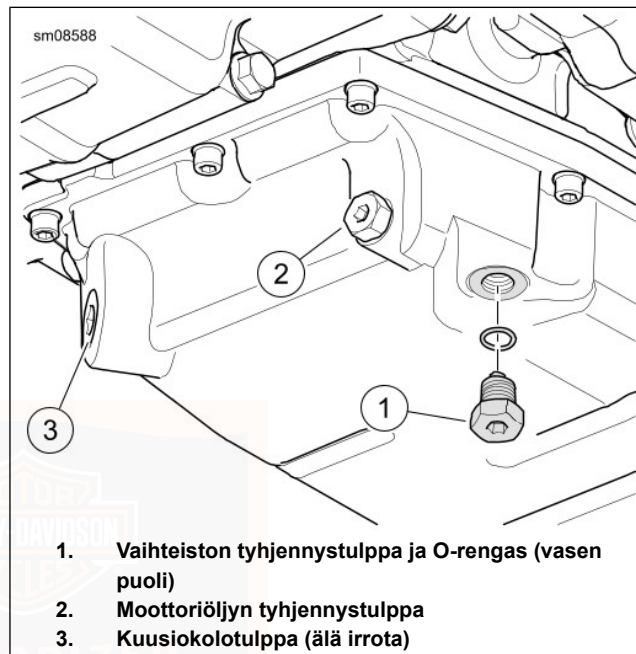

Kuva 43. Vaihteiston tyhjennys

ENSIÖKETJUN KOTELON VOITELU: SYNTEETTINEN ÖLJY

Voitelu on tärkeä kytkimen osien suorituskykyyn ja käyttöikään vaikuttava tekijä. Käytä aitoa Harley-Davidson-ketjukotelööljyä kaikissa lämpötiloissa.

HUOMAUTUS

Vuosimallin 2020 ja uudemmat Brasilian markkinoille suunnatut CVO-mallit on valmistettu tavanomaisella H-D 360 -moottoriöljyllä, ellei tuotteen merkinnöissä mainita toisin. SYN3:lla varustetut moottoripyörät voidaan tunnistaa ensiökotelo- ja ketjusuojuksesta löytyvästä SYN3-merkistä.

Moottoripyörässäsi on sen toimitushetkellä SCREAMIN' EAGLE SYN3 FULL SYNTHETIC MOTORCYCLE LUBRICANT 20W50 -voiteluöljyä. Jos SYN3-öljyä ei ole saatavilla ja ensiökotelo on lisättävä öljyä, paras vaihtoehto on lisätä FORMULA+ VAIHTEISTON JA ENSIÖKETJUN VOITELUÖLJYÄ. Vaikka FORMULA+ VAIHTEISTON JA ENSIÖKETJUN VOITELUÖLJY on yhteensopivaa SYN3-öljyn kanssa, öljyseoksen vaihtaminen mahdollisimman pian on suositeltavaa.

HUOMAUTUS

Saat tietoja moottoripyörämallisi ketjukotelon tilavuudesta korjaamokäsikirjasta tai Harley-Davidson-jälleenmyyjältä.

ENSIÖKETJUN KOTELON ÖLJYNVAIHTO

1. Aja moottoripyörällä, kunnes moottori saavuttaa normaalin käyttölämpötilan. Sammuta moottori.

▲ VAROITUS

Varo öljynvaihdon yhteydessä päästämästä öljyä renkaisiin, vanteluihin tai jarruihin. Voiteluaineet heikentävät pitoa ja voivat aiheuttaa moottoripyörän hallinnan menettämisen, mikä voi johtaa kuolemaan tai vakavaan loukkaantumiseen. (00047d)

2. Aseta moottoripyörä pystyyn (ei seisontatuelle) tasaiselle alustalle.
3. Katso Kuva 44. Tyhjennä ensiökotelo.
4. Puhdista magneettinen tyhjennystulppa. Jos tulpassa on runsaasti epäpuhtauksia, tarkista ketjukotelon osien kunto.
5. Asenna tyhjennystulppa ja **uusi** O-rengas. Kiristä momenttiin Ensiökotelo- ja ketjusuojus 14-640,08 cm-lbs:n 19,0-28,5 Nm.

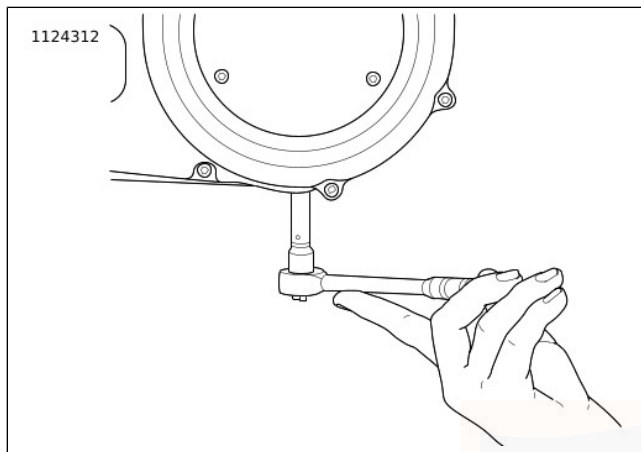

Kuva 44. Ketjukotelon tyhjennystulpan poistaminen/asentaminen

6. Katso Kuva 46. Irrota ruuvit (3) ja kytkimen tarkistusluukku (2).
7. Poista tiiviste (1). Pyyhi öljy ketjukotelon kannen urasta ja asennuspinnasta.

HUOMAUTUS

Älä lisää liikaa öljyä ensiöketjun koteloon. Ylitäyttö heikentää kytkimen toimintaa ja vaikeuttaa vaihteen vaihtamista vapaalle moottorin ollessa tyhjäkäynnillä. (00199b)

8. Lisää voiteluöljyä.
 - a. Kaada oikea määrä SCREAMIN' EAGLE SYN3 FULL SYNTHETIC MOTORCYCLE LUBRICANT 20W50 -öljyä kytkimen tarkistusluukusta sisään. Katso lisätietoja kohdasta Taulukko 28.
 - b. Katso Kuva 45. Oikea taso on noin painelevyn ulkokehän alareunan kohdalla.

Taulukko 28. Ensiöketjun kotelon öljy

KOHDE	KUIVATÄYTTÖ ⁽²⁾		MÄRKÄTÄYTTÖ ⁽³⁾	
	Oz	L	Oz	L
Määrä ⁽¹⁾	34	1.0	30	0,9

(1) Määrä on likiarvo. Täytä painelevyn ulkokehän alaosaan asti moottoripyörän seistessä pystyasennossa.
 (2) Luukku on irrotettu ja asennettu takaisin.
 (3) Voiteluöljy on poistettu vain tyhjennystulpan kautta.

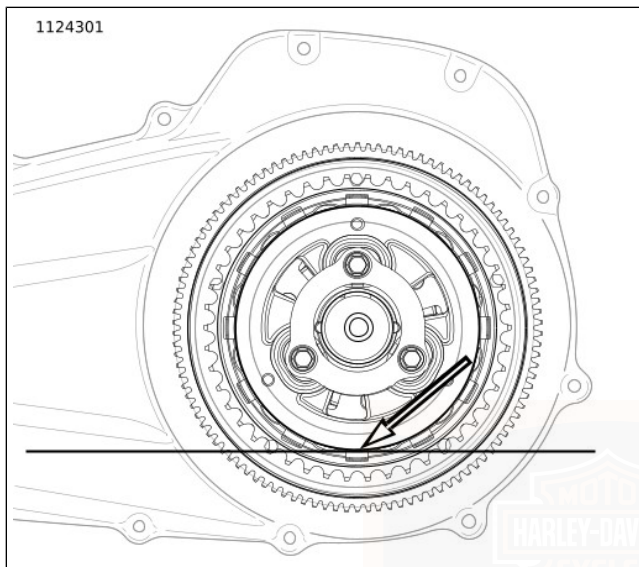

Kuva 45. Ensiöketjun kotelon öljytaso

9. Asenna kytkimen tarkistusluukku ja **uusi** tiiviste:

- a. Pyyhi huolellisesti öljy pois luukun asennuspinnalta ja ketjukotelon urasta.

- b. Katso Kuva 46. Sijoita **uusi** tiiviste (1) kytkimen tarkistusluukun (2) uraan. Paina tiivisteeseen kaikki kohoamat uraan.
- c. Kiinnitä kytkimen tarkistusluukku (2) ruuveilla ja aluslevyillä (3).
- d. Katso Kuva 47. Kiristä kuvan mukaisessa järjestyksessä momenttiin 9,5–12,2 N·m (84–108 in-lbs).

1124296

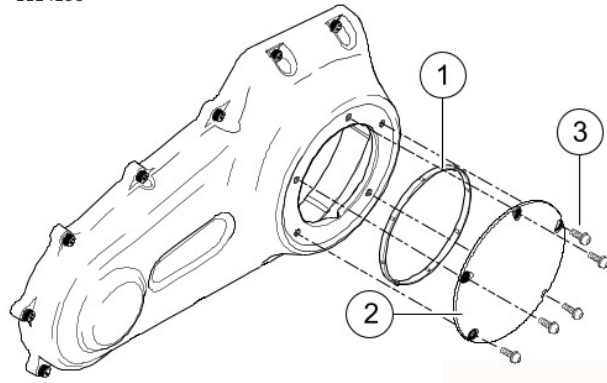

1. Tiiviste
2. Kytkimen tarkistusluukku
3. Ruuvi ja sen mukana oleva aluslaatta (5)

Kuva 46. Kytkimen tarkistusluukku (tyypillinen)

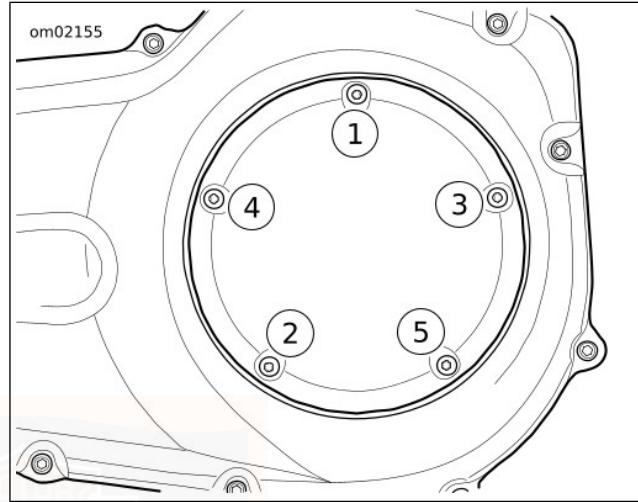

Kuva 47. Kytkimen tarkistusluukun kiristysjärjestys
TARKISTA VETOHIHNNAN TAIPUMA

HUOMAUTUS

Mittaa hihnan taipuma aina käyttäen BELT TENSION GAUGE (hihnan kireysmittari) (OSANRO: HD-35381-A). Jos hihnan kireysmittaria ei käytetä, hihnat voivat jäädä löysälle. Löysät hihnat voivat hypätä hampaan yli, jolloin seurauksena on hihnamateriaalin taipuminen ja rikkoutuminen.

Tarkista taipuma:

- Ennen ajoon lähtöä.
- Aina huoltovälin täytyessä.
- Vaihteiston ollessa vapaalla.
- Moottoripyörän ollessa huoneenlämmössä.
- Moottoripyörän ollessa pystyssä tai seisontatuen varassa ja takapyörän ollessa maassa.
- Kuormittamaton moottoripyörä: ei ajajaa tai matkatavaroita ja sivulaukut tyhjinä.

▲ VAROITUS

Irrota pääsulake, jotta moottori ei pääsisi käynnistymään vahingossa ja aiheuttamaan mahdollisesti kuolemaan tai vakavaan loukkaantumiseen johtavaa onnettomuutta. (00251b)

1. Kytke turvajärjestelmä pois käytöstä. Irrota pääsulake. Katso HUOLTO JA VOITELU > SULAKKEET JA RELEET (Sivu 171).
2. Vaihda vapaalle.

HUOMAUTUS

*Kun säädät **uutta** hihnaa, pyöritä takarengasta muutaman kierroksen verran ennen kireyden asettamista.*

3. Katso Kuva 48. Mittaa hihnan taipuma käyttäen BELT TENSION GAUGE (hihnankireysmittari) (OSANRO: HD-35381-A):
 - a. Liu'uta o-rengas (4) nollakohdan merkkiin (3).
 - b. **Mallit, joissa on hihnan taipuman tarkistusikkuna:** Asenna hihnanpidin (2) vetohihnan alaosaan vasten samaan linjaan hihnan taipuman tarkistusikkunan kanssa.
 - c. **Kaikki muut mallit:** Asenna hihnanpidin (2) vetohihnan alaosaan vasten puoliväliin vetävien hihnapyörien väliin.
 - d. Paina nuppia (6) ylöspäin, kunnes o-rengas liukuu alas merkkiin 4,54 kg (10 lb) (5) asti, ja pidä se paikallaan.
4. Mittaa hihnan taipuma:
 - a. **Mallit, joissa on hihnan taipuman tarkistusikkuna:** Katso Kuva 50. Mittaa hihnan taipuma hihnan taipuman tarkistusikkunan läpi pitämällä mittaria vakaana. Taipuman asteikkojaotus on noin 1,6 mm (1/16 in).
 - b. **Kaikki muut mallit:** Katso Kuva 49. Mittaa hihnan taipuma (4) pitämällä mittaria vakaana.

HUOMAUTUS

Käytä alinta (kireintä) arvoa, jos hihna on alle 1.600 km (1000 mi).

- Vertaa arvoa teknisiin tietoihin. Katso lisätietoja kohdasta Taulukko 29. Jos se ei ole teknisten tietojen mukainen, ota yhteys Harley-Davidson-jälleenmyyjään.
- Asenna pääsulake.

Taulukko 29. Hihnan taipuma

MALLIT	in	mm
Kaikki mallit	1/4–5/16	6,4–7,9

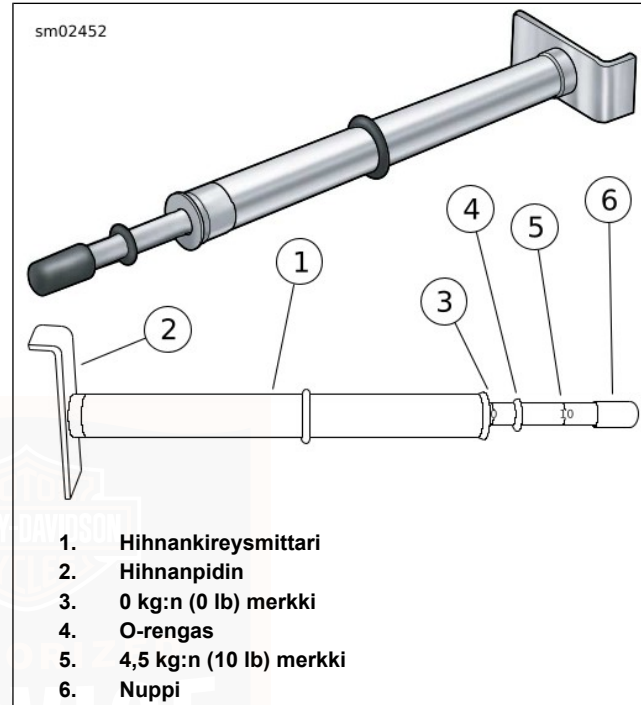

Kuva 48. Hihnankireysmittari

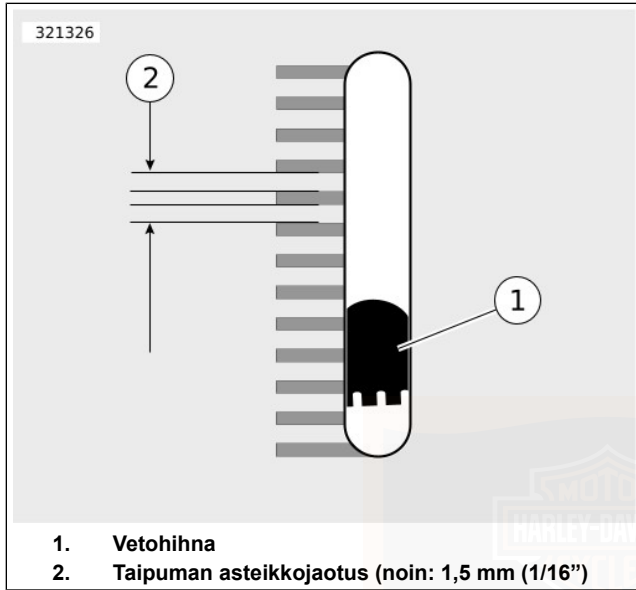

Kuva 49. Hihnan taipuman tarkistusikkuna

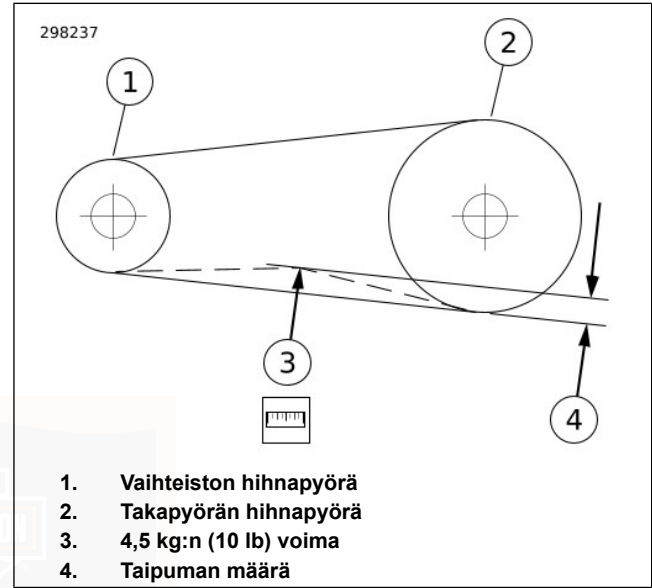

Kuva 50. Hihnan taipuman tarkistus

RUNGON VOITELEMINEN

Tarkasta ja voitele seuraavat osat huoltoaikataulun mukaisesti. Katso lisätietoja kohdasta MÄÄRÄAIKAISHUOLLOT > HUOLTOMERKINNÄT (Sivu 237).

- Etujarruvivun akseli

- Kytkinvivun akseli
- Vaihdepolkimen akseli
- Takajarruvivun akseli
- Saranat ja salvat (esimerkiksi polttoainesäiliön luukku ja jalkatuet)
- Lukot, tarvittaessa
- Seisontatuki (käytä ANTI-SEIZE LUBRICANT -VOITELUAINETTA)

Käytä HARLEY LUBE -voiteluainetta, ellei toisin mainita.

Jos moottoripyörää käytetään mutaisilla tai pölyisillä teillä, puhdista ja voitele useammin.

ÖLJYTTÄVÄT OSAT

Voitele moottoripyörä säännöllisesti, erityisesti pyörän pesun tai sateella ajamisen jälkeen. Katso lisätietoja kohdasta MÄÄRÄAIKAISHUOLLOT > HUOLTOMERKINNÄT (Sivu 237).

ETUHAARUKAN ÖLJY

Anna Harley-Davidson-jälleenmyyjän huoltaa etuhaarukka määritetyin väliajoin. Katso lisätietoja kohdasta MÄÄRÄAIKAISHUOLLOT > HUOLTOMERKINNÄT (Sivu 237). Jos etuhaarukka ei toimi oikein tai siinä ilmenee selvästi havaittavissa olevia öljyvuotoja, ota yhteys

Harley-Davidson-jälleenmyyjään. Liian vähäinen öljymäärä haarukan putkissa aiheuttaa virheellisen ulosjoustoliikkeen.

HYDRAULINEN KYTKIN

Kytkinnestettä ei pitäisi koskaan olla tarvetta lisätä tai poistaa tavallisen kulumisen vuoksi.

Tarkista nesteen kosteuspitoisuus jokaisen huollon yhteydessä DOT 4 BRAKE FLUID MOISTURE TESTER (DOT 4 -jarrunesteen kosteustesteri) (OSANRO: HD-48497-A) -työkalun avulla. Noudata työkalun mukana toimitettuja ohjeita.

Huuhtelee kytkinjärjestelmä ja vaihda DOT 4 -neste kahden vuoden välein tai useammin, jos jarrunestekoe osoittaa kosteuspitoisuuden olevan 3 % tai enemmän.

Jos kytkin ei toimi oikein, katso lisätietoja korjaamokäsikirjasta tai vie moottoripyörä huoltoon Harley-Davidson-jälleenmyyjälle.

HYDRAULISET VENTTIILINNOSTIMET

Hydrauliset venttiilinnostimet säätävät itse itsensä. Ne muuttavat liikkeen pituutta automaattisesti moottorin lämpölaajenemisen ja venttiilikoneiston kulumisen mukaan. Näin venttiilikoneistossa ei ole liikaa liikkumavaraa, kun moottori on käynnissä.

Kun moottori käynnistetään, venttiilikoneistosta kuuluu jonkin verran ääntä, kunnes hydrauliset venttiilinnostimet ovat

täyttyneet öljyllä. Jos venttiilikoneisto on äänekäs muulloin kuin heti moottorin käynnistämisen jälkeen, jokin hydrauliiikkaosista ei ehkä toimi asianmukaisesti.

Tarkista aina ensin öljyn määrä, sillä hydraulisten venttiilinnostimien toiminta edellyttää, että öljynkierto toimii asianmukaisesti.

Jos moottoriöljyn pinta on oikealla tasolla, venttiilinnostimien toimintahäiriö voi johtua öljykanaviin päässeestä liasta. Vie pyörä huoltoon Harley-Davidson-jälleenmyyjälle.

OHJAUSLAAKERIT

▲ VAROITUS

Vain valtuutettu Harley-Davidson-jälleenmyyjä saa säätää ohjauslaakereita. Väärin säädetyt laakerit voivat heikentää moottoripyörän vakautta ja käsiteltävyyttä, mikä voi johtaa kuolemaan tai vakavaan loukkaantumiseen. (00051b)

Huolla ohjauslaakerit säännöllisesti. Katso lisätietoja kohdasta MÄÄRÄAIKAISHUOLLOT > HUOLTOMERKINNÄT (Sivu 237).

Kun moottoripyörän keula on nostettu maasta, varmista, että etuhaarukka kääntyy vapaasti. Tarkista, ettei haarukka pääse liikkumaan pyörän pituussuunnassa, mikä on merkki laakerin liian suuresta välyksestä. Säädä ohjauslaakerit tarvittaessa korjaamokäsikirjan ohjeiden mukaisesti. Saat lisätietoja Harley-Davidson-jälleenmyyjältä.

JARRUT

Tarkista säännöllisesti jarrunesteen taso sekä jarrupalojen ja -levyjen kuluminen. Katso lisätietoja kohdasta MÄÄRÄAIKAISHUOLLOT > HUOLTOMERKINNÄT (Sivu 237).

Tarkista nesteen kosteuspitoisuus jokaisen huollon yhteydessä DOT 4 BRAKE FLUID MOISTURE TESTER (DOT 4 -jarrunesteen kosteustesteri) (OSANRO: HD-48497-A) -työkalan avulla. Noudata työkalun mukana toimitettuja ohjeita.

Huuhtelee jarrujärjestelmä ja vaihda DOT 4 -jarruneste kahden vuoden välein tai useammin, jos jarrunestekoe osoittaa kosteuspitoisuuden olevan 3 % tai enemmän.

Jarruneste

▲ VAROITUS

Tyhjennä säiliön täyttökorkki tai kansi ennen sen irrottamista. Käytä vain DOT 4 Brake Fluid -jarrunestettä pakkauksesta, jota ei ole käytetty aiemmin. Likainen jarruneste voi heikentää pyörän jarrutustehoa tai kytkimen irrotusta, mikä voi johtaa kuolemaan tai vakavaan loukkaantumiseen. (00504d)

▲ VAROITUS

DOT 4 Brake Fluid -jarrunesteen kanssa kosketuksiin joutuminen voi aiheuttaa vakavia terveystahaittoja. Asianmukaisen iho- ja silmäsuojauksen laiminlyönti voi aiheuttaa kuoleman tai vakavan vamman.

- Jos kemikaalia on hengitetty: Pysy rauhallisena, poistu raittiiseen ilmaan ja hakeudu lääkäriin.
- Jos kemikaalia joutuu iholle: Riisu vaatteet, joille ainetta on joutunut. Huuhtelee ihoa välittömästi runsaalla vedellä 15–20 minuutin ajan. Jos ärsytystä ilmenee, hakeudu lääkäriin.
- Jos kemikaalia joutuu silmiin: Pese silmiä vähintään 15 minuutin ajan juoksevan veden alla silmäluomet avattuina. Jos ärsytystä ilmenee, hakeudu lääkäriin.
- Jos ainetta on nieltä: Huuhto suu ja juo runsaasti vettä. Ei saa oksennuttaa. Ota yhteys myrkytyskeskukseen. Hakeudu heti lääkäriin.
- Lisätietoja on käyttöturvallisuustiedotteessa (KTT) osoitteessa sds.harley-davidson.com

(00240e)

HUOMAUTUS

DOT 4 Brake Fluid vahingoittaa maalipintoja ja värikatteita. Ole varovainen jarrujen huoltotoimia tehdessäsi ja suojaa maalipinnat roiskeilta. Ohjeen laiminlyöminen voi aiheuttaa maalipinnan vahingoittumisen. (00239c)

- Jos DOT 4 -jarrunestettä pääsee maalipinnoille, huuhtelee alue VÄLITTÖMÄSTI puhtaalla vedellä.

HUOMAUTUS

Pääsylinterin säiliöön ei saa päästää likaa tai roskia. Lika tai roskat voivat aiheuttaa toimintavirheitä ja laitevaurioita. (00205c)

HUOMAUTUS

- Jos jarrujärjestelmässä ei ole vuotoja, nestettä ei tarvitse lisätä. Jos nesteen pinta on alhaalla, jarrupalat ovat todennäköisesti kuluneet. Kun palat vaihdetaan, nesteen pinta palaa normaalille tasolle.
- Käytä vain DOT 4 -jarrunestettä ja vaihda jarruneste kahden vuoden välein tai useammin, jos kosteuspitoisuus on 3 % tai enemmän. Saat lisätietoja Harley-Davidson-jälleenmyyjältä.

1. Aseta moottoripyörä tasaiselle, vaakasuoralle alustalle.
 - a. **Etujarru:** Aseta pääsylinteri vaakatasoon kääntämällä ohjaustankoa ja/tai nostamalla moottoripyörä pystyasentoon (pois seisontatuelta).
 - b. **Takajarru:** Aseta moottoripyörä siten, että pääsylinterin säiliön nestepinta on tasainen.
2. Katso Kuva 51. Katso nestesäiliön tarkistusikkunaa. Nestetason pitää olla tarkistusikkunan vähimmäistason merkin kohdalla tai yläpuolella. Jos nesteen taso on alle vähimmäistason, ota yhteyttä Harley-Davidson-jälleenmyyjään.
3. Varmista, että etujarruvipu sekä jarrupoljin tuntuvat käytettäessä tukevilta. Jos jarrujen tuntuma ei ole tukeva, jarrujärjestelmä tulee ilmata. Saat lisätietoja Harley-Davidson-jälleenmyyjältä.

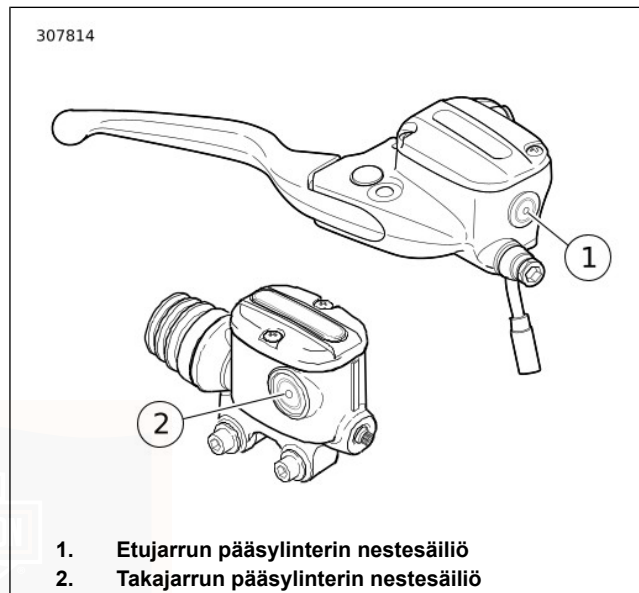

Kuva 51. Tarkistusikkunan vähimmäistason merkit

Jarrupalat

▲ VAROITUS

Tarkista jarrupalojen kuluminen huolto-ohjelman mukaisin välein. Jos ajat usein vaativissa olosuhteissa (jyrkissä mäissä, vilkkaassa liikenteessä jne.), lyhennä tarkistusväliä. Kuluneiden jarrupalojen käyttö voi aiheuttaa jarruvian, mikä voi johtaa kuolemaan tai vakavaan loukkaantumiseen. (00052a)

▲ VAROITUS

Vaihda kaikki jarrupalat aina kerralla varmistaaksesi jarrujen toimintavarmuuden ja turvallisuuden. Jarrujen puutteellinen toiminta voi johtaa kuolemaan tai vakavaan loukkaantumiseen. (00111a)

▲ VAROITUS

Jarrut ovat erittäin tärkeitä turvallisuuden kannalta. Ota yhteys Harley-Davidson-jälleenmyyjään jarrujen korjausta tai vaihtoa varten. Heikosti huolletut jarrut voivat heikentää jarrutustehoa, mikä voi johtaa kuolemaan tai vakavaan loukkaantumiseen. (00054a)

▲ VAROITUS

Huolla jarrut huolto-ohjelman mukaisesti. Huollon laiminlyöminen voi heikentää moottoripyörän jarrutustehoa, mikä voi johtaa kuolemaan tai vakavaan loukkaantumiseen. (00055a)

▲ VAROITUS

Varmista, että pyörä ja jarrusatula ovat linjassa. Moottoripyörällä ajaminen, kun pyörä tai jarrusatula on linjattu väärin, voi aiheuttaa jarrulevyn jumiutumisen, jolloin voit menettää ajoneuvon hallinnan, mikä voi johtaa kuolemaan tai vakavaan loukkaantumiseen. (00050a)

Harley-Davidson on valmistanut moottoripyörän jarrupalat parhaasta saatavilla olevasta kitkamateriaalista. Materiaalin on todettu tarjoavan paras jarruteho sekä kuivalla että märällä säällä ja korkeissa lämpötiloissa. Se ylittää kaikkien voimassa olevien viranomaismääräysten vaatimukset. Joissakin jarrutustilanteissa jarruista saattaa kuitenkin kuulua ääntä. Ääni on tälle kitkamateriaalille ominaista hankausääntä, ja se on normaalia.

Taulukko 30. Jarrupalojen kitkamateriaalin vähimmäispaksuus

in	mm
0,016	0,4

1. Katso Kuva 52. Tarkista jarrulevy sen pyöriessä. Levyn tulisi kulkea suoraan jarrusatulan sisässä.
2. Mittaa jarrupalan kitkamateriaalin paksuus. Jarrupalat eivät välttämättä kulu tasaisesti. Tarkista kaikki palat. Kun jarrupalojen urat eivät enää näy, jarrupalan käyttöikä alkaa loppua.
3. Vaihda jarrupalat, ennen kuin kitkamateriaali on kulunut vähimmäispaksuuteen saakka. Vaihda jarrupalat aina pareittain. Saat lisätietoja Harley-Davidson-jälleenmyyjältä. Katso lisätietoja kohdasta Taulukko 30.

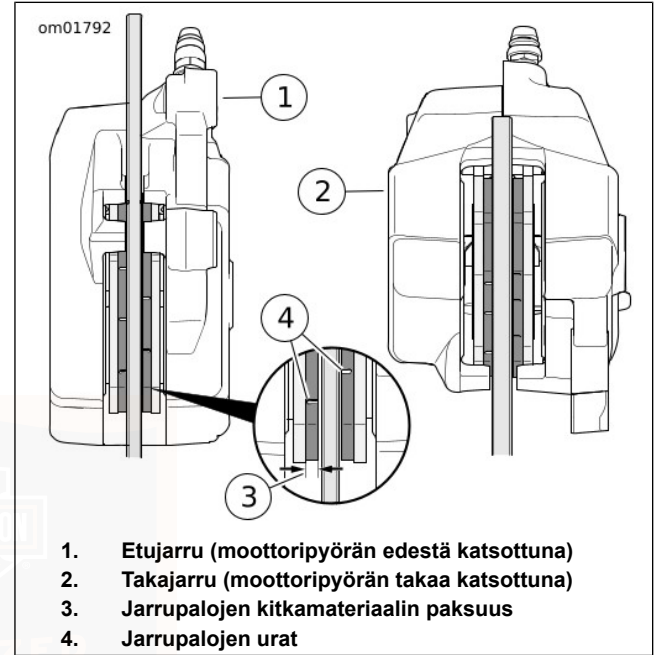

Kuva 52. Jarrupalojen kitkamateriaali

RENKAAT

Katso lisätietoja renkaista sekä rengaspaineista kohdasta Taulukko 13.

- Pidä renkaissa aina oikea paine.
- Noudata kylmien renkaiden rengaspainesuosituksia.
- Tarkista rengaspaineet kylmistä renkaista.

▲ VAROITUS

Varmista, että renkaissa on oikea määrä ilmaa, oikea tasapainotus ja riittävän hyvä kulutuspinna ja etteivät renkaat ole vaurioituneet. Tarkista renkaat säännöllisesti ja hanki tarvittaessa uudet renkaat Harley-Davidson-jälleenmyyjältä. Kuluneiden, tasapainottamattomien, paineiltaan väärin, ylikuormitettujen tai vahingoittuneiden renkaiden käyttö voi vaikuttaa moottoripyörän vakauteen ja ohjattavuuteen, mikä saattaa johtaa kuolemaan tai vakavaan loukkaantumiseen. (00014b)

▲ VAROITUS

Valitse pyörän vanteisiin sopivat renkaat, sisärenkaat, vannenauhat tai tiivisteet, venttiilit ja venttiilisuojuukset. Ota yhteyttä Harley-Davidson-jälleenmyyjään. Virheellinen sovitus voi aiheuttaa rengasvaurion, renkaan luistamisen vanteella tai rengasrikon, mikä voi johtaa kuolemaan tai vakavaan loukkaantumiseen. (00023c)

▲ VAROITUS

Käytä renkaissa ainoastaan alkuperäisvalmistajan venttiilejä ja venttiilisuojuksia. Liian pitkä tai raskas venttiili tai venttiili-venttiilisuojusyhdistelmä voi osua vieressä oleviin osiin, vaurioittaa venttiiliä ja aiheuttaa nopean renkaan tyhjenemisen. Renkaan nopea tyhjeneminen voi aiheuttaa moottoripyörän hallinnan menettämisen, mikä voi johtaa kuolemaan tai vakavaan loukkaantumiseen. (00281a)

Tarkista renkaiden oikea paine ja virheetön kunto sekä kulutuspinnojen riittävyys vähintään joka viikko, jos moottoripyörä on päivittäisessä käytössä. Jos käytät pyörää vain harvoin, tarkista renkaat aina ennen ajoa.

Käytä vain Harley-Davidsonin määrittämiä renkaita. Muut renkaat eivät ehkä istu oikein vanteeseen, ja ne saattavat vaikuttaa moottoripyörän vakauteen, ajo-ominaisuuksiin ja suorituskykyyn. Katso lisätietoja kohdasta Taulukko 13.

▲ VAROITUS

Renkaat ovat erittäin tärkeitä turvallisuuden kannalta. Ota yhteys Harley-Davidson-jälleenmyyjään renkaiden korjaukseen tai vaihtoa varten. Renkaiden virheellinen huolto voi heikentää moottoripyörän vakautta ja käsittelävyyttä, mikä voi johtaa kuolemaan tai vakavaan loukkaantumiseen. (00057a)

▲ VAROITUS

Vaihda puhjenneet tai vaurioituneet renkaat. Joissakin tapauksissa Harley-Davidson-jälleenmyyjä voi korjata pienet kulutuspinnan reiät sisäpuolelta. Korjattua rengasta käytettäessä nopeus saa olla ENINTÄÄN 80 km/h (50 mph) ensimmäisen korjausta seuraavan vuorokauden aikana, eikä korjattua rengasta käytettäessä nopeus saa KOSKAAN olla yli 129 km/h (80 mph). Tämän varoituksen noudattamatta jättäminen voi aiheuttaa renkaan puhkeamisen, mikä voi johtaa kuolemaan tai vakavaan loukkaantumiseen. (00015b)

▲ VAROITUS

Jalkakäytävän reunaan, kuoppaan tai muuhun esteeseen osuminen voi aiheuttaa renkaaseen sisäisiä vaurioita. Jos osut esteeseen, anna Harley-Davidson-jälleenmyyjän välittömästi tarkistaa renkaan sisä- ja ulkopuoli. Vahingoittunut rengas voi rikkoutua ajon aikana tai heikentää moottoripyörän vakautta ja käsiteltävyyttä, mikä voi johtaa kuolemaan tai vakavaan loukkaantumiseen. (00058b)

RENGASPAINEIDEN VALVONTAJÄRJESTELMÄ (TPMS)

▲ VAROITUS

Varmista, että renkaissa on oikea määrä ilmaa, oikea tasapainotus ja riittävän hyvä kulutuspinna ja etteivät renkaat ole vaurioituneet. Tarkista renkaat säännöllisesti ja hanki tarvittaessa uudet renkaat Harley-Davidson-jälleenmyyjältä. Kuluneiden, tasapainottomien, paineiltaan väärin, ylikuormitettujen tai vahingoittuneiden renkaiden käyttö voi vaikuttaa moottoripyörän vakauteen ja ohjattavuuteen, mikä saattaa johtaa kuolemaan tai vakavaan loukkaantumiseen. (00014b)

▲ VAROITUS

Älä käytä nestemäisiä renkaan tasapainottajia tai tiivistäaineita alumiinivanteissa. Nestemäisten renkaan tasapainottajien tai tiivistäaineiden käyttö voi syövyttää nopeasti vanteen pintaa, mikä voi aiheuttaa renkaan tyhjenemisen. Renkaan nopea tyhjentyminen voi aiheuttaa moottoripyörän hallinnan menettämisen, mikä voi johtaa kuolemaan tai vakavaan loukkaantumiseen. (00631b)

Moottoripyörä on varustettu rengaspaineiden valvontajärjestelmällä (TPMS). Venttiilin varressa olevat anturit mittaaavat painetta ja lähettävät painetiedot moottoripyörälle

tasaisin väliajoin. Rengaspaineiden valvontajärjestelmä ei vaadi muuta huoltoa kuin antureiden vaihtamisen uusiin, kun niiden paristot tyhjenevät. Jos rengaspaineiden valvontajärjestelmä ilmoittaa toimintahäiriöstä tai pariston alhaisesta varauksesta, toimita moottoripyörä huoltoon Harley-Davidson-jälleenmyyjälle.

Renkaan vaihtamisen jälkeen tarkista rengaspaineiden valvontajärjestelmän tila. Tarkista alhaisen rengaspaineen tai rengaspaineiden valvontajärjestelmän toimintahäiriön merkkivalo, matkamittarissa näkyvät rengaspaineiden valvontajärjestelmän tiedot, radiossa näkyvät rengaspaineiden valvontajärjestelmän tiedot sekä todellinen rengaspaine mittarilla, jotta voidaan varmistaa, että järjestelmä toimii oikein.

Älä käytä nestemäisiä renkaan tasapainottajia tai tiivisteaineita vanteille, joissa on TPMS-tunnistin. Muutoin tunnistin voi vahingoittua.

Rengaspaineiden valvontajärjestelmän anturit on tarkoitettu käytettäväksi moottoripyörälle sopivien vanteiden ja renkaiden kanssa. Jos antureita yritetään käyttää muissa vanteissa, seurauksena voi olla virheellinen sovitus, rengaspaineiden valvontajärjestelmän toimintahäiriö ja ilmavuotoja.

Renkaiden täyttäminen

Täytä renkaat paineeseen, joka on ilmoitettu kohdassa Taulukko 13 ja rungon alaputkeen kiinnitettyssä kilvessä.

Taulukko 13 ilmaisee määritetyn rengaspaineen kylmille renkaille (ajoneuvo on ollut pysäköitynä vähintään kolmen tunnin ajan 20 °C (68 °F) lämpötilassa). Rengaspaine nousee renkaiden lämmitessä.

Älä käytä rengaspaineiden valvontajärjestelmää painemittarina, kun täytät tai tyhjennät rengasta. Anturin tiedot lähetetään rengaspaineiden valvontajärjestelmälle vaihtelevin välein (riippuen siitä, onko ajoneuvo liikkeellä vai seisontatuen varassa ja vaihteleeko rengaspaine huomattavasti). Rengaspainetiedot eivät välttämättä päivity heti, kun renkaaseen lisätään tai siitä poistetaan ilmaa. Siksi rengas voi täytyä liian täyteen tai liian vähän.

Älä siirrä venttiilin kantoja pois niiden oikeasta asennusasennosta. Muutoin venttiilin kannan tiiviste voi rikkoutua, mikä voi aiheuttaa ilman hitaan vuotamisen.

RENKAAN VAIHTAMINEN

Tarkistaminen

▲ VAROITUS

Varmista, että renkaissa on oikea määrä ilmaa, oikea tasapainotus ja riittävän hyvä kulutuspinna ja etteivät renkaat ole vaurioituneet. Tarkista renkaat säännöllisesti ja hanki tarvittaessa uudet renkaat Harley-Davidson-jälleenmyyjältä. Kuluneiden, tasapainottamattomien, paineiltaan väärien, ylikuormitettujen tai vahingoittuneiden renkaiden käyttö voi vaikuttaa moottoripyörän vakauteen ja ohjattavuuteen, mikä saattaa johtaa kuolemaan tai vakavaan loukkaantumisen. (00014b)

▲ VAROITUS

Vaihda rengas heti uuteen Harley-Davidsonin määrittämään renkaaseen, kun kulumisilmaisin on näkyvissä tai kun kulutuspinna urasyvyys on enää 1 mm (1/32 in). Kuluneella renkaalla ajaminen voi johtaa kuolemaan tai vakavaan loukkaantumiseen. (00090c)

Harley-Davidsonin renkaissa on kulumisilmaisimet, jotka ovat vaaka-suunnassa kulutuspinnaan nähden. Kun rengas on kulunut siten, että kulumisilmaisin tulee näkyviin

kulutuspinnaan tai urasyvyyttä on jäljellä enää 0,8 mm (1/32 in), rengas voi:

- olla alttiimpi vioittumiselle, joka johtaa renkaan rikkoutumiseen.
- olla pito-ominaisuuksiltaan heikentynyt.
- heikentää pyörän vakautta ja ajo-ominaisuuksia.

Katso Kuva 53. Renkaiden sivuseinämissä olevat nuolet osoittavat kulumisilmaisimien sijainnin.

Katso Kuva 54. Aina Vaihda renkaat aina ennen kuin kulutuspinna kulumisilmaisimet tulevat näkyviin.

Renkaiden vaihtoväli

▲ VAROITUS

Harley-Davidson suosittelee käyttämään vain tähän malliin määritettyjä renkaita. Harley-Davidson -ajoneuvoja ei ole tarkoitettu käytettäväksi muunlaisten renkaiden, kuten talvirenkaiden, mopon renkaiden tai muiden erikoisrenkaiden kanssa. Muiden kuin määritettyjen renkaiden käyttö voi vaikuttaa heikentävästi vakauteen, ajattavuuteen ja jarrutustehoon sekä johtaa ajoneuvon hallinnan menetykseen, mistä voi olla seurauksena kuolema tai vakava loukkaantuminen. (00024d)

HUOMAUTUS

Vaihda renkaiden tilalle aina määritysten mukaiset renkaat.
Katso lisätietoja kohdasta Taulukko 13.

Uudet renkaat on vaihdettava seuraavissa tilanteissa:

- Kulumisilmmaisimet näkyvät kulutuspinna.
- Renkaan säikeet tai kudokset näkyvät kyljissä olevien murtumien tai viiltojen vuoksi.
- Renkaassa on möykkyjä, pullistumia tai halkeamia.
- Rengas puhkeaa tai vaurioituu siten, ettei sitä voi korjata.

Kun asennat renkaita vanteille, älä luota pelkkään kulutuspinnan muotoiluun kiertosuunnan määrittämiseksi. Varmista aina, että renkaan sivuihin valetut pyörimissuuntanuolet osoittavat kiertosuuntaan ajoneuvon liikkeessä eteenpäin.

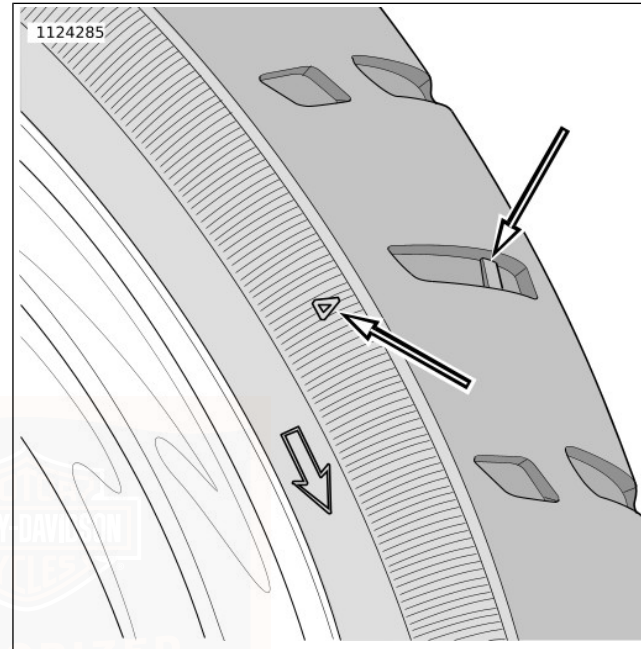

Kuva 53. Renkaan kulumisilmmaisimen paikan ilmaisin

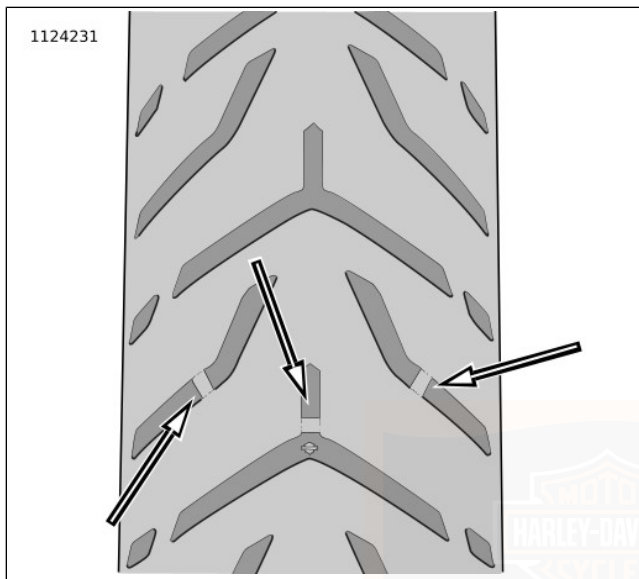

Kuva 54. Kulumisilmäisimen ulkonäkö

ISKUNVAIMENTIMET

Tarkista iskunvaimentimet ja niiden kumiholkkit säännöllisesti kunnan heikkenemisen varalta.

SYTYTYSTULPAT

▲ VAROITUS

Jos sytytystulpan johto irrotetaan moottorin käydessä, seurauksena voi olla sähköisku, joka voi johtaa kuolemaan tai vakavaan loukkaantumiseen. (00464b)

▲ HUOMAA!

ÄLÄ vedä sähkökaapeleista. Niistä vetäminen voi vahingoittaa kaapelien sisäjohtimia ja lisätä niiden resistanssia, jolloin syntyy henkilövahinkojen vaara. (00168a)

Tarkista sytytystulpat säännöllisesti. Katso lisätietoja kohdasta MÄÄRÄAIKAISHUOLLOT > HUOLTOMERKINNÄT (Sivu 237).

1. Irrota johdot sytytystulpista vetämällä valetuista tulpanhatuista ylöspäin.
2. Tarkista sytytystulppien tyyppi. Käytä vain moottoripyörämalliisi tarkoitettuja sytytystulppia.
3. Tarkista sytytystulppien kärkiväli teknisistä tiedoista. Katso lisätietoja kohdasta Taulukko 7.
4. Kiristä tulpat aina oikeaan kiristysmomenttiin. Sytytystulppien oikea kiristysmomentti on tärkeä, jotta lämpö pääsisi johtumaan oikein sylinterinkanteen. Katso lisätietoja kohdasta Taulukko 7.

5. Paina tulpanhattua paikalleen, kunnes se napsahtaa tiukasti sytytystulpan päälle.

ILMANPUHDISTIN

Sadesuojus

Katso Kuva 55. Koska ilmansuodatinpanosta ei ole suojattu, vettä voi päästä moottorin sisään märissä tai sateisissa olosuhteissa. Vesi voi aiheuttaa syöpymistä tai vaurioita moottorin sisällä, kun moottoripyörä on pysäköitynä. Ajon aikana vesi voi aiheuttaa sytytyshäiriöitä.

Aseta ilmanpuhdistimen päälle sadesuojus märissä tai sateisissa olosuhteissa, jotta vesi ei valuisi suodattimen sisään.

Irrottaminen

1. Katso Kuva 55. Irrota kaksi ruuvia (1). Poista välikappale (2).
2. Irrota ruuvit (3).
3. Poista ilmanpuhdistimen suojuus (4) ja ilmansuodatinpanos (5).

Suodatinpanoksen puhdistaminen

⚠ VAROITUS

Älä puhdista suodatinpanosta bensiinillä tai liuottimilla. Palavat puhdistusaineet voivat aiheuttaa imujärjestelmän tulipalon, mikä voi johtaa kuolemaan tai vakavaan loukkaantumiseen. (00101a)

⚠ VAROITUS

Paineilma voi läpäistä ihon, ja sen mukana lentävät roskat voivat aiheuttaa vakavia silmävammoja. Pidä suojalaseja, kun käytät paineilmaa. Älä koskaan käytä käsiä ilmavuotojen paikantamiseen tai ilmavirran nopeuden arviointiin. (00061a)

HUOMAUTUS

Älä yritä irrottaa liikaa lyömällä suodatinpanosta kovaa pintaa vasten.

1. Pese paperi- ja lankaverkosta tehty suodatinpanos (ja huohotinputket) lämpimällä vedellä ja miedolla pesuaineella.

HUOMAUTUS

ÄLÄ käytä ilmanpuhdistimen suodatinöljyä Harley-Davidsonin paperi- ja lankaverkkosuodatinpanoksessa.

- Anna suodatinpanoksen kuivua itsestään tai puhalla pienipaineista paineilmaa sisältä ulospäin.

HUOMAUTUS

Kun valo näkyy tasaisesti panoksen suodatinaineen läpi, se on tarpeeksi puhdas.

- Tarkista puhtaus kannattelemalla suodatinta ilmassa valoa vasten.
- Vaihda suodatinpanos, jos suodatinainetta ei voida puhdistaa riittävästi tai jos panos on vahingoittunut.

Asentaminen

- Katso Kuva 55. Lisää ruuvin (3) kierteisiin LOCTITE 243 MEDIUM STRENGTH THREADLOCKER AND SEALANT-lukitetta (sininen).
- Asenna ilmansuodatinelementti (5) ja suojus (4) ruuveilla (3).
- Kiristä.

Vääntömomentti: 13,6–16,3 N·m (120–144 in-lbs)
Suodatinpanoksen ruuvit

- Asenna välikappale (2) ruuveilla (1). Kiristä.

Vääntömomentti: 3,1–3,6 N·m (27–32 in-lbs)
Välikappaleen ruuvit

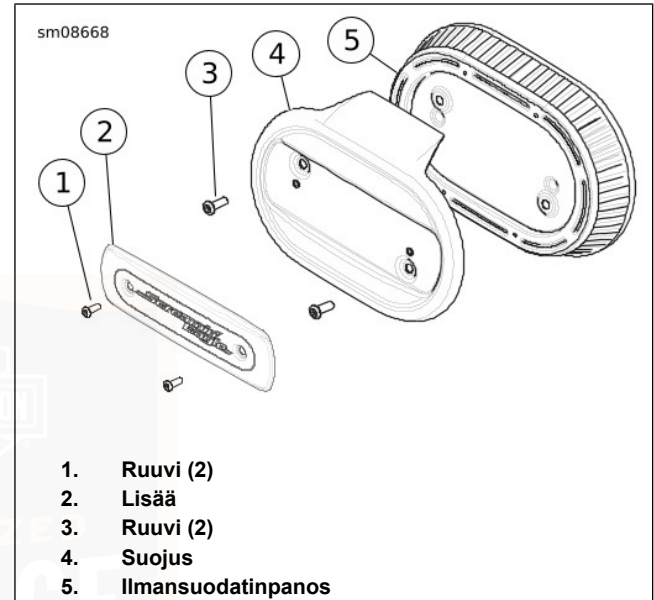

Kuva 55. Ilmansuodatin

AJOVALON VAIHTAMINEN

FLTRXSE-mallissa on LED-ajovalo. Ajovalossa ei ole vaihdettavaa polttimoa. Vaihda vikatilanteessa koko yksikkö. Vie pyörä huoltoon Harley-Davidson-jälleenmyyjälle.

AJOVALON SUUNTAUS

▲ VAROITUS

Automaattisesti syttyvän ajovalon ansiosta muiden ajoneuvojen kuljettajat huomaavat moottoripyörän helpommin. Varmista, että ajat aina ajovalo päällä. Kuljettajan huono näkyvyys liikenteessä voi johtaa kuolemaan tai vakavaan loukkaantumiseen. (00030b)

1. Tarkista rengaspaineet.
2. Säädä takaiskunvaimentimet kuljettajalle ja tarkoitetulle kuormalle.
3. Täytä polttoainesäiliö tai lisää yhtä paljon painolastia.

HUOMAUTUS

Valitse seinä, jolla on vain vähän valoa.

4. Katso Kuva 56. Pysäköi moottoripyörä kohtisuoraan (1) seinään nähden.
5. Aseta moottoripyörä siten, että etuakseli on 7,6 m (25 ft) päässä seinästä.

156 Huolto ja voitelu

6. Piirrä pystysuora keskiviiva (2) seinään kohdistettuna linjan (1) kanssa.
7. Suuntaa kuormitetun moottoripyörän etupyörä suoraan kohti seinää. Mittaa etäisyys (4) lattiasta kaukovalon keskiviivaan.
8. Piirrä vaakaviiva (5) pystyviivan läpi siten, että se on 53,3 mm (2.1 in) mitatun polttimon keskiviivan alapuolella.
9. Ajovalaisin on kohdistettu kun valonsäteen keskipiste sijoittuu viivojen risteämiskohtaan.

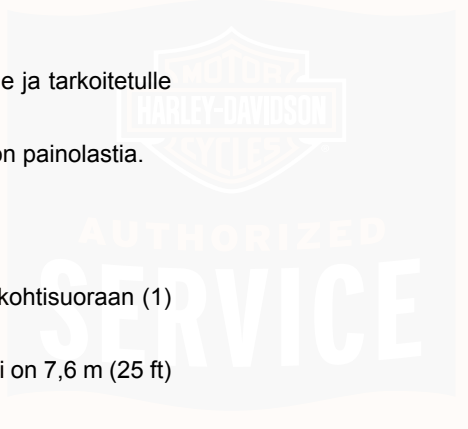

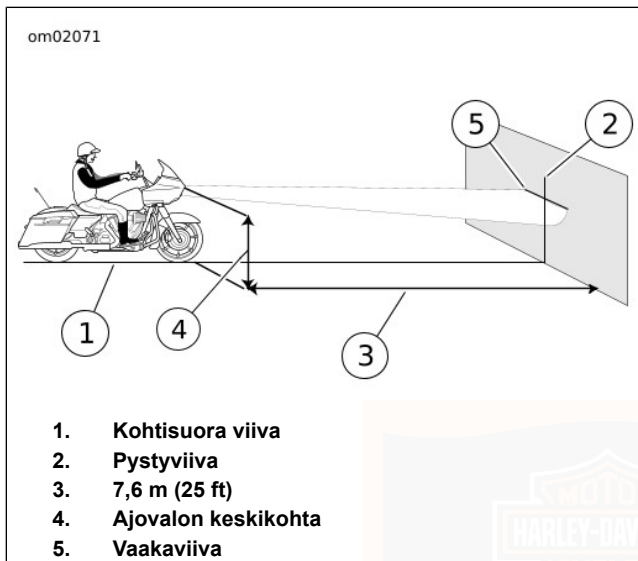

Kuva 56. Ajovalon kohdistaminen

AJOVALON SÄÄTÄMINEN

HUOMAUTUS

Älä poista säätörengasta ajovalon säätöä varten.

1. Vaihda ajovalo kaukovalolle.
2. Katso Kuva 57. Etsi ajovalon säätöruuvi.

HUOMAUTUS

Runkoon kiinnitettyjä malleja voidaan säätää vain pystysuunnassa. Säätöruuvia voidaan kääntää kolmella lisävarusteena myytävällä työkalulla.

- 9 mm:n hylsy
 - 6 mm:n kuusiokolo
 - T15 Torx
3. Katso Kuva 58. Säädä valokeilan keskipiste viivojen risteämiskohtaan kääntämällä säätöruuvia.

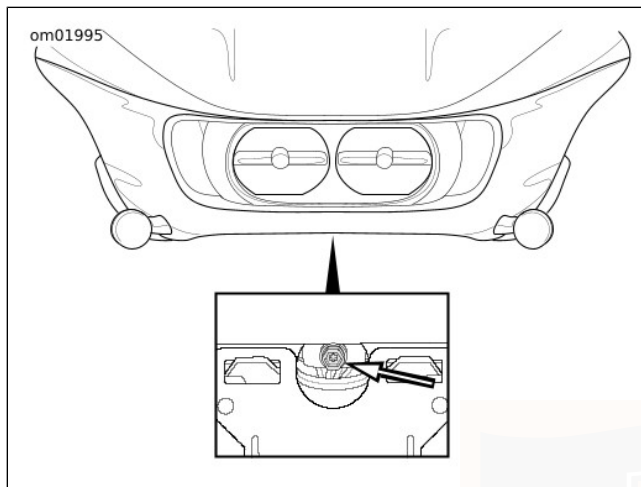

Kuva 57. Ajovalon säätöruuvi

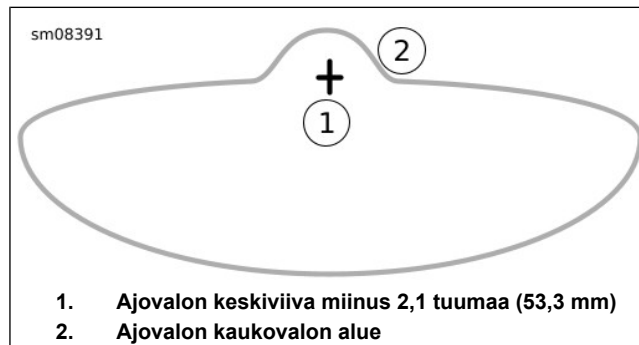

1. Ajovalon keskiviiva miinus 2,1 tuumaa (53,3 mm)
2. Ajovalon kaukovalon alue

Kuva 58. Kaukovalon valokuvio

SUUNTAVILKUT

Tietoja suuntavilkun polttimon vaihdosta saat korjaamokäsikirjasta tai jälleenmyyjältä.

LED-TAKAVALO

Takavalossa ei ole vaihdettavaa polttimoa. Ota yhteyttä valtuutettuun Harley-Davidson-jälleenmyyjään takavalon vaihtoa varten.

HARLEY-DAVIDSON ABSORBED GLASS MAT (AGM) -AKUN LATAAMISTA KOSKEVIA TIETOJA

Moottoripyöräsi on varustettu suljetulla AGM-akulla, joka on perinteisiä märkäakkuja kehittyneempi. Kun akkua ladataan

oikeantyyppisellä laturilla ja säilytetään oikein, se toimii luotettavasti useiden vuosien ajan. Akun suljetusta ja vuotamattomasta rakenteesta johtuen lataus on suoritettava jatkuvalla valvontatoiminnolla varustetulla automaattisella akkulaturilla tai ylläpitolaturilla, jonka latausjännite on enintään 14,6 voltia, jotta akku ei yllätaudu eivätkä akun kennot pääse kuivumaan. Vakiovirtalaturit (mukaan lukien ylläpitolaturit) voivat vahingoittaa AGM-akkuja.

Akun varaustilan ylläpitämiseksi Harley-Davidson suosittelee käyttämään lisävarusteena saatavaa Harley-Davidsonin jatkuvalla valvontatoiminnolla varustettua akkulaturia tai ylläpitolaturia, jos moottoripyörällä ei ajeta yli kahteen viikkoon. Laturi suositellaan kytkemään aina, kun moottoripyörää ei käytetä. Valtuutetulta Harley-Davidson-jälleenmyyjältä on saatavana jatkuvalla valvontatoiminnolla varustettuja akkulatureita, ylläpitolatureita ja latausvarusteita. Harley-Davidsonin akun ylläpitolaturit on varustettu pikaliitintäkaapelilla, minkä ansiosta ne ovat nopeasti kytkettävissä akkuun eikä moottoripyörää tarvitse juurikaan purkaa. Joissakin malleissa on vakiona akun ylläpitolaturi.

Akun takuu voi raueta, mikäli akkua ei ladata säännöllisesti tai mikäli lataamisessa käytetään vakiovirtalaturia. Katso lisätietoja akkujen latauksesta ja varastoinnista tämän oppaan akun ylläpitoa esittelevästä kohdasta.

AKUN HUOLTO

Tyyppi

Moottoripyörässä on Absorbed Glass Mat (AGM) -akku. AGM-akku on pysyvästi suljettu, venttiilisäädetty, huoltovapaa, lyijy-/kalsium-rikkihappoakku. Kaikki akut toimitetaan esiladattuina ja ne ovat käyttövalmiita. Älä koskaan yritä avata akkua.

Taulukko 31. Akkuhappoa koskevat ensiapuohjeet

KOSKETUS	HOITO
Ulkoinen	Huuhtelee vedellä.
Sisäinen	Juo runsaasti maitoa tai vettä ja sitten magnesiummaitoa, kasviöljyä tai raakoja kananmunia. Hakeudu heti lääkäriin.
Silmät	Huuhtelee vedellä. Hakeudu heti lääkäriin.

⚠ VAROITUS

Akut sisältävät rikkihappoa, joka voi aiheuttaa vakavia silmävammoja ja ihovaurioita. Käytä akkua käsitellessäsi kasvusojusta, kumikäsineitä ja suojavaatteita. PIDÄ AKUT POISSA LASTEN ULOTTUVILTA. (00063a)

▲ VAROITUS

Latauksen aikana vapautuva vetykaasu voi aiheuttaa räjähdysvaaran, mikä voi johtaa kuolemaan tai vakavaan loukkaantumiseen. Huolehdi riittävästä ilmanvaihdosta akkua ladatessasi. Tupakointi, avotuli ja kipinät ovat aina kiellettyjä akun lähistöllä. PIDÄ AKUT POISSA LASTEN ULOTTUVILTA. (00065a)

▲ VAROITUS

Akut, akun navat, liittimet ja niihin liittyvät osat sisältävät lyijyä ja lyijy-yhdisteitä, jotka Kalifornian osavaltion viranomaisten mukaan voivat aiheuttaa syöpää, syntymäepämuodostumia tai muita lisääntymisvaurioita. Pese kädet käsittelyn jälkeen. (00019e)

▲ VAROITUS

Älä koskaan irrota akun varoitustarraa. Tarran tiedot on luettava ja ymmärrettävä, jotta kuolemaan ja vakavaan loukkaantumiseen johtavat tapaturmat voidaan välttää. (00064b)

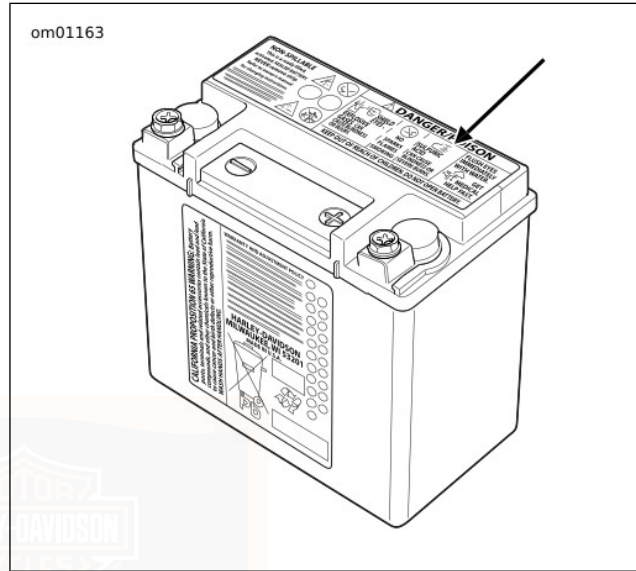

Kuva 59. Akun varoitustarra

om00618



1



2



3



4



5



6

<p>NON-SPILLABLE</p> <p>This is a ready filled, activated SEALED BATTERY. NEVER remove strip. Refer to owner's manual or instruction sheet for charging procedure.</p>		<p>⚠ DANGER/POISON 3-4580</p> <table border="1"><tr><td><p>SHIELD EYES.</p><p>EXPLOSIVE GASES CAN CAUSE BLINDNESS OR INJURY.</p></td><td><p>NO SPARKS FLAMES SMOKING</p></td><td><p>SULFURIC ACID CAN CAUSE BLINDNESS OR SEVERE BURNS.</p></td><td><p>FLUSH EYES IMMEDIATELY WITH WATER.</p><p>GET MEDICAL HELP FAST.</p></td></tr></table>	<p>SHIELD EYES.</p> <p>EXPLOSIVE GASES CAN CAUSE BLINDNESS OR INJURY.</p>	<p>NO SPARKS FLAMES SMOKING</p>	<p>SULFURIC ACID CAN CAUSE BLINDNESS OR SEVERE BURNS.</p>	<p>FLUSH EYES IMMEDIATELY WITH WATER.</p> <p>GET MEDICAL HELP FAST.</p>
<p>SHIELD EYES.</p> <p>EXPLOSIVE GASES CAN CAUSE BLINDNESS OR INJURY.</p>	<p>NO SPARKS FLAMES SMOKING</p>	<p>SULFURIC ACID CAN CAUSE BLINDNESS OR SEVERE BURNS.</p>	<p>FLUSH EYES IMMEDIATELY WITH WATER.</p> <p>GET MEDICAL HELP FAST.</p>			
<p>KEEP OUT OF REACH OF CHILDREN. DO NOT OPEN BATTERY.</p>						

1. Syövyttävää ainetta
2. Käytä suojalaseja
3. Räjähdyksvaara

4. Avotuli kielletty
5. Lue ohjeet
6. Pidä poissa lasten ulottuvilta

Kuva 60. Akun varoitustarra

Jännitteen mittaaminen

Jännitemittaus antaa yleiskuvan akun kunnosta. Varmista jännitteen mittauksella, että akku on latautunut täyteen. Jos avoimen piirin (irrotettu) jännitelukema on alle 12,7 V, lataa akku. Tarkista jännite uudelleen, kun akku on vetäytynyt 1–2 tuntia. Katso lisätietoja kohdasta Taulukko 32.

Taulukko 32. Jännitteen mittaaminen

LUKEMA (V)	VARAUS (%)
12,7	100
12,6	75
12,3	50
12,0	25
11,8	0

Puhdistaminen ja tarkistaminen

Akun pinnan on oltava puhdas ja kuiva. Akun päälle kertynyt lika ja akkuneste voivat aiheuttaa akun itsepurkautumisen.

1. Puhdista akun pinta.
2. Puhdista akun kaapelikengät ja navat messinkiharjalla tai hienolla hiekkapaperilla.
3. Puhdista akun ruuvit, kiinnikkeet ja kaapelit. Tarkista, ettei niissä ole murtumia, löysiä liitoksia tai syöpymiä.
4. Tarkista, etteivät akun navat ole sulaneet ja ettei niissä ole liikakiristämisen aiheuttamia vaurioita.

162 Huolto ja voitelu

5. Tarkista, ettei akun väri ole muuttunut, kansi kohonnut tai kotelo muuttanut muotoaan. Tämä voi olla merkki akun jääytymisestä, ylikuumentumisesta tai ylivarauksesta.
6. Tarkista akun kotelo murtumien ja vuotojen varalta.

Lataaminen

HUOMAUTUS

Käytettäessä tehtaalla asennettua akun ylläpitolaturin liitintä on sekä pääsulakkeen että P&A-sulakkeen oltava asennettuina.

Automaattinen, jatkuvasti latausta valvova laturi/ylläpitolaturi, jonka latausvirta on enintään 5 A alle 14,6 V:n jännitteellä, on suositeltava. Vakiovirtalatureita (mukaan lukien kestopulautuslaitteet) ei suositella käytettäväksi suljettujen AGM-akkujen lataamiseen. Ylilataus voi aiheuttaa akun kuivumisen ja käyttöiän lyhenemisen. Älä koskaan lataa akkua, ennen kuin olet lukenut käytettävän laturin käyttöohjeet. Noudata valmistajan ohjeita ja seuraavia yleisiä turvallisuusohjeita.

Lataa akku seuraavissa tilanteissa:

- Moottoripyörän valot ovat himmeät.
- Käynnistin kuulostaa heikolta.
- Akkua ei ole käytetty pitkään aikaan.

▲ VAROITUS

Latauksen aikana vapautuva vetykaasu voi aiheuttaa räjähdysvaaran, mikä voi johtaa kuolemaan tai vakavaan loukkaantumiseen. Huolehdi riittävästä ilmanvaihdosta akkua ladatessasi. Tupakointi, avotuli ja kipinät ovat aina kiellettyjä akun lähistöllä. **PIDÄ AKUT POISSA LASTEN ULOTTUVILTA. (00065a)**

▲ VAROITUS

Akut sisältävät rikkihappoa, joka voi aiheuttaa vakavia silmävammoja ja ihovaurioita. Käytä akkua käsitellessäsi kasvusojusta, kumikäsineitä ja suojavaatteita. **PIDÄ AKUT POISSA LASTEN ULOTTUVILTA. (00063a)**

1. Määritä akun varaustila mittaamalla jännite. Jos akku on ladattava, siirry seuraavaan vaiheeseen.
2. Aseta akku vaakasuoralle alustalle.

HUOMAUTUS

- Älä käytä latureita, joiden huomattavasti suurempi jännite on tarkoitettu nesteakuille tai joiden suuri latausvirta on tarkoitettu suuremmille akuille. Latausvirran tulee olla enintään 5 A ja jännitteen enintään 14,6 V.

- *Useimmat automaattiset, jatkuvasti latausta valvovat laturit ovat täysin automaattisia, ja ne voidaan jättää kytketyksi sekä verkkovirtaan että ladattavaan akkuun. Kun tämäntyyppinen laturi jätetään kytketyksi pitkäksi aikaa, tarkista ajoittain onko akku epätavallisen lämmin. Epätavallinen lämpeneminen on osoitus siitä, että akussa voi olla heikko kenno tai sisäinen oikosulku. Lue käytettävän laturin valmistajan käyttöohjeet.*

▲ VAROITUS

Katkaise laturista virta tai irrota sen virtajohto pistorasiasta, ennen kuin liität laturin kaapelit akkuun. Jos virta on kytkettynä laturiin, kaapelien liittäminen voi aiheuttaa kipinöitä ja akun räjähtämisen, mikä voi johtaa kuolemaan tai vakavaan loukkaantumiseen. **(00066a)**

▲ VAROITUS

Liitä akun pluskaapeli (+) ensin. Jos positiivinen (+) kaapeli osuu pyörän runkoon, kun negatiivinen (-) kaapeli on liitetty, syntyy kipinöitä, jotka voivat aiheuttaa akun räjähtämisen, mikä voi johtaa kuolemaan tai vakavaan loukkaantumiseen. **(00068a)**

▲ VAROITUS

Irrota miinuskaapeli (-) ensin. Jos positiivinen (+) kaapeli osuu pyörän runkoon, kun negatiivinen (-) kaapeli on liitetty, syntyy kipinöitä, jotka voivat aiheuttaa akun räjähtämisen, mikä voi johtaa kuolemaan tai vakavaan loukkaantumiseen. (00049a)

HUOMAUTUS

Älä sekoita seuraavissa vaiheissa kuvattuja akkulatorin kytkentöjä, jotta moottoripyörän latausjärjestelmä ei vahingoittuisi. (00214a)

3. Liitä akkulatorin punainen johto akun plusnapaan.
4. Liitä akkulatorin musta johto akun miinusnapaan.

HUOMAUTUS

Jos akku on kiinni moottoripyörässä, kytke miinuskaapeli pyörän runkoon. Varmista, että virta on katkaistu virtakytkimestä ja kaikki sähkölaitteet on kytketty pois.

5. Siirry pois akun luota ja kytke akkulatori päälle.

▲ VAROITUS

Katkaise laturista virta tai irrota sen virtajohto pistorasiasta, ennen kuin irrotat laturin kaapelit akusta. Jos laturiin on kytketty virta, kaapelien irrottaminen voi aiheuttaa kipinöitä ja akun räjähtämisen, mikä voi johtaa kuolemaan tai vakavaan loukkaantumiseen. (00067a)

6. Kun akku on latautunut täyteen, katkaise laturin virta. Irrota akkulatorin musta johto akun miinusnavasta.
7. Irrota akkulatorin punainen johto akun plusnavasta.
8. Merkitse akun latauspäivä muistiin.

Säilytys

Jos moottoripyörän on tarkoitus seistä useita viikkoja (esimerkiksi talvella), irrota akku moottoripyörästä ja lataa se täyteen.

Jos moottoripyörä asetetaan säilöön akku asennettuna, lataustason säilyttämiseksi akkuun on liitettävä automaattinen laturi/ylläpitolaturi, joka tarkkailee jatkuvasti lataustasoa. Lisätietoja saat Harley-Davidson-jälleenmyyjältä.

Kun akku irrotetaan ajoneuvosta, se alkaa purkautua itsestään. Ajoneuvossa varastoitu akku purkautuu paitsi itsestään, myös huomattavasti enemmän loiskuormien vuoksi.

- Akku purkautuu itsestään nopeammin korkeissa lämpötiloissa.
- Voit hidastaa itsepurkautumista säilyttämällä akkua viileässä ja kuivassa paikassa.
- Jos akkua säilytetään ajoneuvossa, lataa akku joka toinen viikko.
- Jos akkua ei säilytetä ajoneuvossa, lataa akku kerran kuussa.

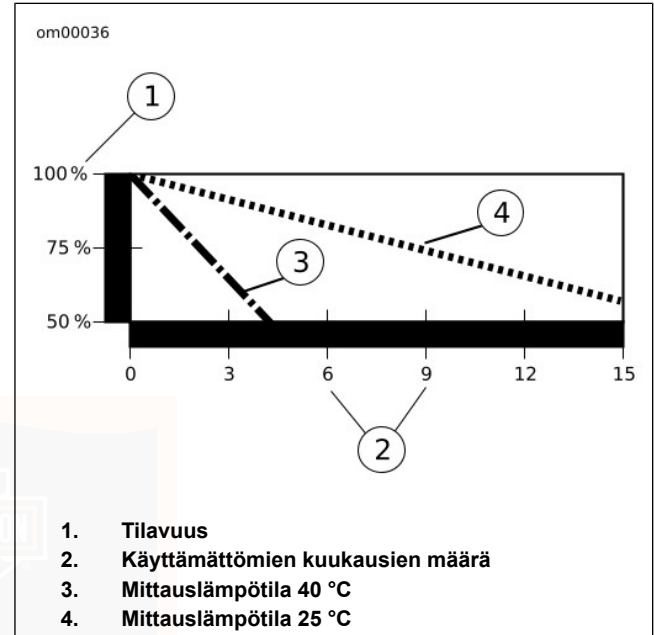

Kuva 61. Lämpötilan vaikutus akun itsepurkautumisnopeuteen

AKKU

Irtikytkeminen ja irrottaminen

1. Irrota satula.
2. Katso Kuva 62 . Vapauta ECM (1) ylätelineestä. Siirrä se pois tieltä.
3. Jos avaussolenoidi (2) on asennettu, vapauta se ylätelineestä liikuttamalla eteenpäin.
4. **Turvajärjestelmällä varustetut mallit:** Vapauta HF5M-antenni (3) ylätelineestä ja siirrä se pois tieltä.
5. Irrota liittimet (7) ylätelineen pidikkeistä.
6. Irrota ruuvit (5).
7. Katkaise nippusiteet (4). Siirrä johdinsarjoja niin, että ylätelineelle jää enemmän tilaa.
8. Työnnä ylätelinettä eteenpäin ja irrota ylätelineen etuosaa pidikkeen etuosasta. Poista yläteline.

9. Käytä seuraavaa toimintatapaa sammuttaaksesi sähköjärjestelmän ennen kuin katkaiset virran. Näin vältät vaurioittamasta sähkökomponentteja.
 - a. Tarkista, että kauko-ohjain on lähetysetaisyydellä moottoripyörästä.
 - b. Käännä virtakytkin ON-asentoon.
 - c. Poista vasen sivukate.
 - d. Poista pääsulake sen liittimestä.

▲ VAROITUS

Irrota miinuskaapeli (-) ensin. Jos positiivinen (+) kaapeli osuu pyörän runkoon, kun negatiivinen (-) kaapeli on liitettynä, syntyy kipinöitä, jotka voivat aiheuttaa akun räjähtämisen, mikä voi johtaa kuolemaan tai vakavaan loukkaantumiseen. (00049a)

10. Katso Kuva 63 . Kytke irti molemmat akkukaapelit, negatiivinen kaapeli ensin.
11. Kohota akkua hihnaa nostamalla. Kun akkua on irrotettu tarpeeksi, että siitä saa hyvän otteen, tartu akkuun ja irrota se kokonaan.

Asentaminen ja kytkeminen

1. Käännä virta pois (OFF).
2. Ohjaa akun hihna taaksepäin akkukotelon alta ja sitten rungon poikittaistuen ylitse.
3. Katso Kuva 63 . Aseta akku akkukoteloon liitinpuoli eteenpäin.

▲ VAROITUS

Liitä akun pluskaapeli (+) ensin. Jos positiivinen (+) kaapeli osuu pyörän runkoon, kun negatiivinen (-) kaapeli on liitettyä, syntyy kipinöitä, jotka voivat aiheuttaa akun räjähtämisen, mikä voi johtaa kuolemaan tai vakavaan loukkaantumiseen. (00068a)

HUOMAUTUS

Liitä kaapelit oikeisiin napoihin. Muuten pyörän sähköjärjestelmä voi vahingoittua. (00215a)

HUOMAUTUS

Älä kiristä kaapelikenkiä liikaa. Käytä ohjearvojen mukaista momenttia. Pulttien liikakiristys voi vahingoittaa akun napoja. (00216a)

4. Kytke molemmat akkukaapelit, liitä pluskaapeli ensin. Kiristä.

Vääntömomentti: 6,8–7,9 N·m (60–70 **in-lbs**) *Akkunavan pultti*

HUOMAUTUS

Pidä akku puhtaana ja voitele navat vaseliinilla, jotta ne eivät syövy. Ohjeen noudattamatta jättäminen voi aiheuttaa akun napojen vahingoittumisen. (00217a)

5. Voitele akun molemmat navat vaseliinilla tai ELECTRICAL CONTACT LUBRICANT -voiteluaineella.
6. Taita akun hihna eteenpäin akun yläosan yli.
7. Katso Kuva 62 . Aseta yläteline paikalleen ja kiinnitä pidikkeen salpa.
8. Kiinnitä yläteline rungon poikittaistukeen kiinnikkeillä (5). Kiristä.

Vääntömomentti: 8,1–10,9 N·m (72–96 **in-lbs**) *Ylätelineen ruuvit*

9. Kiinnitä HFMS-antenni (3) ja avaussolenoidi (2) ylätelineeseen. Tarkista, että kaikki muut liittimet ja johdot on vedetty avaussolenoidin kiinnityskielen alapuolelta.

10. Kiinnitä liittimet (7) ylätelineen pidikkeisiin.
11. Kiinnitä ECM (1) paikalleen ylätelineeseen.
12. Kiinnitä johdotukset runkoon nippusiteillä (4).
13. Asenna satula. Kun satula on asennettu, varmista sen kiinnitys vetämällä sitä ylöspäin.
14. Asenna pääsulake.
15. Asenna vasen sivukate paikalleen.

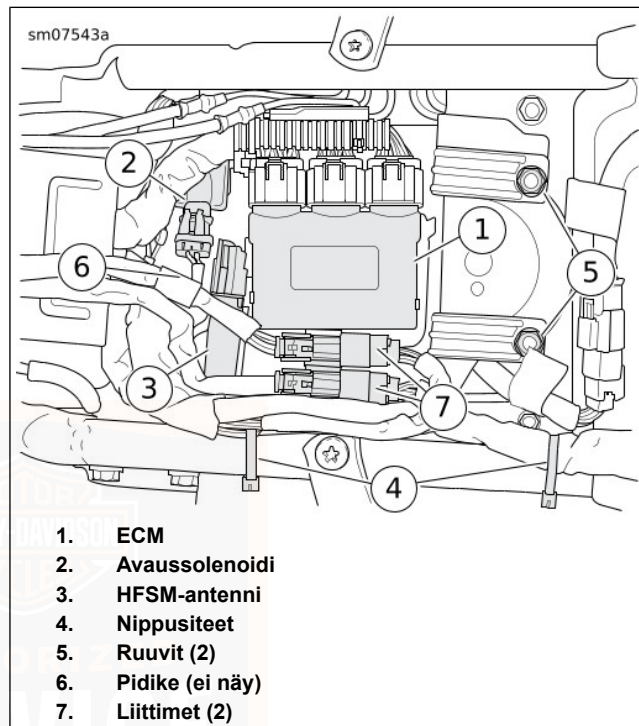

Kuva 62. Yläteline

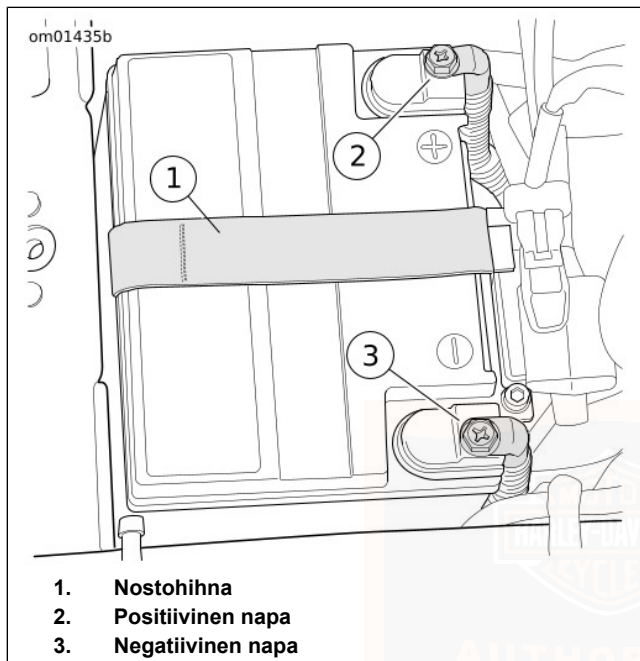

Kuva 63. Akkulokero

AKUN YLLÄPITOLATURIN LIITIN

HUOMAUTUS

Akun ylläpitolaturin käyttö edellyttää, että pääsulake ja P&A-sulake on asennettu.

Katso Kuva 64. Moottoripyörässä on akun ylläpitolaturin pikakiinnitysliitin vasemman sivukatteen alla pääsulakkeen alapuolella. Ylläpitolaturin kytkeminen ajomatkojen välissä ja säilytyksen ajaksi voi auttaa ylläpitämään akun latausta ja pidentämään akun käyttöikää.

Päaset käsiksi liittimeen irrottamalla vasemman sivukatteen. Katso HUOLTO JA VOITELU > SIVUKATTEET (Sivu 170).

Vedä liitin sähkökotelon alaosassa olevan uran läpi. Kiinnitä johtosarja ja liitin nippusiteillä paikkaan, jossa liitin ja sen ympäristö eivät pääse vaurioitumaan. Levitä napoihin ELECTRICAL CONTACT LUBRICANT -voiteluainetta. Pidä liittimen hattu paikallaan, jotta se ei vaurioidukaan kosteudesta ollessaan pois käytöstä.

Katso Kuva 65. Kytke automaattinen, jatkuvasti latausta valvova akkulaturi/ylläpitolaturi kuvan osoittamalla tavalla. Liitin on yhteensopiva kaikkien Harley-Davidsonin akkujen ylläpitolaturien kanssa.

Katso lisää lataustietoja kohdasta HUOLTO JA VOITELU > AKUN HUOLTO (Sivu 159).

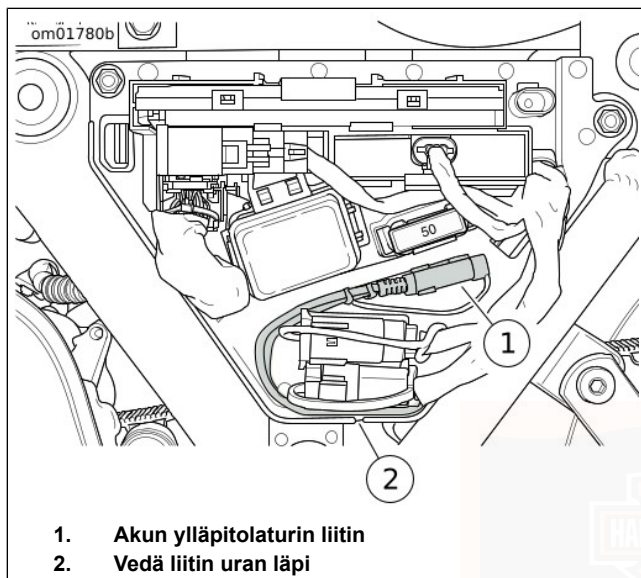

Kuva 64. Akun ylläpitotaturin liitin (vasemman sivukatteen alla)

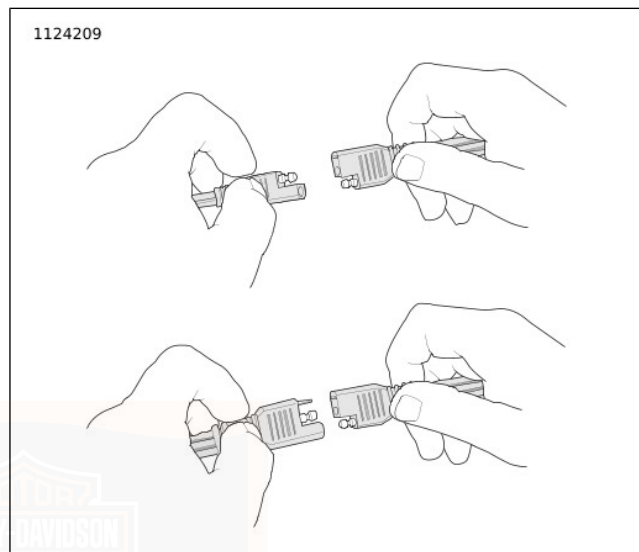

Kuva 65. Akun ylläpitotaturin liitin

SIVUKATTEET

Katso Kuva 66. Poista sivukatteet, jotta pääset käsiksi sulakkeisiin ja muihin komponentteihin.

Poista: Irrota satulalaukku. Vedä sivukate irti.

Asenna: Kohdista kiinnitysnastat rungossa oleviin vastaholkkeihin. Kiinnitä kate työntämällä se paikalleen.

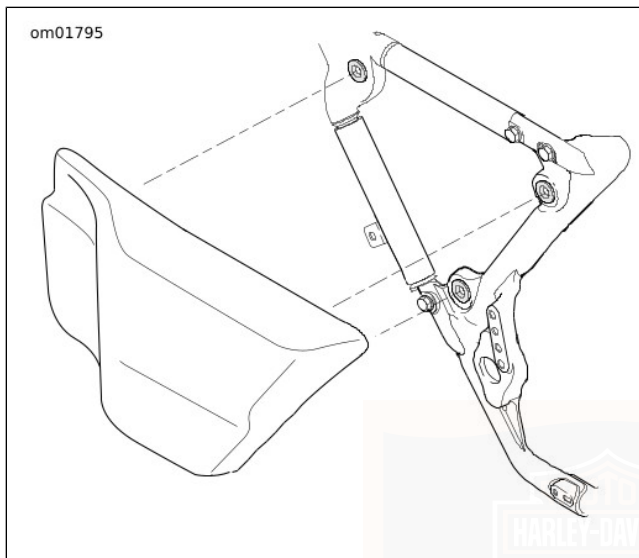

Kuva 66. Sivukate

SULAKKEET JA RELEET

Pääsulake

Katso Kuva 67 . 50 A pääsulake on sulakerasian lähellä. Pääsulakkeen irrottaminen katkaisee virran kaikista järjestelmistä lukuun ottamatta käynnistintä ja solenoidia.

Käytä seuraavaa toimintatapaa sammuttaaksesi sähköjärjestelmän ennen kuin katkaiset virran. Näin vältät vaurioittamasta sähkökomponentteja.

1. Tarkista, että kauko-ohjain on lähetysetaisyydellä moottoripyörästä.
2. Paina moottorin pysäytyskytkin AJA-asentoon.
3. Poista pääsulake sen liittimestä.

HUOMAUTUS

Paina pysäytyskytkin takaisin POIS päältä ennen pääsulakkeen asentamista.

Järjestelmän sulakkeet

HUOMAUTUS

Älä ohita mitään sulakkeen vaihdon vaihetta. Työvaiheen ohittaminen voi aiheuttaa vaurioita äänijärjestelmään tai muihin moottoripyörän järjestelmiin. (00223a)

Katso Kuva 67 . Sulakkeet ovat vasemman sivukatteen alla.

Jos sulakkeen vaihtaminen ei korjaa ongelmaa, ota yhteyttä Harley-Davidson-jälleenmyyjään, jotta vikaa voidaan etsiä sähköjärjestelmästä.

1. Paina pysäytyskytkin POIS päältä.
2. Poista vasen sivukate. Katso HUOLTO JA VOITELU > SIVUKATTEET (Sivu 170) .
3. Paina sulakerasian kannen vasemman ja oikean puolen kielekkeet sisään. Poista kansi.
4. Katso Kuva 68 . Poista sulake ja tarkista langan kunto.

HUOMAUTUS

Käytä vain oikeantyyppisiä ja ampeeriarvoltaan oikeita sulakkeita. Vääräntyyppisten sulakkeiden käyttäminen voi vahingoittaa sähköjärjestelmää. (00222a)

5. Vaihda sulake, jos lanka on palanut tai vahingoittunut.

HUOMAUTUS

Käytä korvaavina osina autokäyttöön tarkoitettuja sulakkeita. Varasulakkeita on sulakerasiassa.

6. Asenna sulakerasian kansi.

7. Asenna vasen sivukate paikalleen.

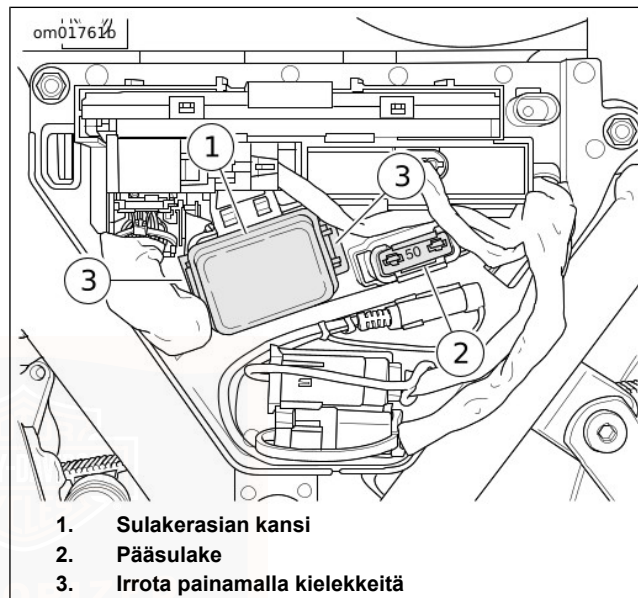

Kuva 67. Sulakerasia (vasemman sivukatteen alla)

om01841

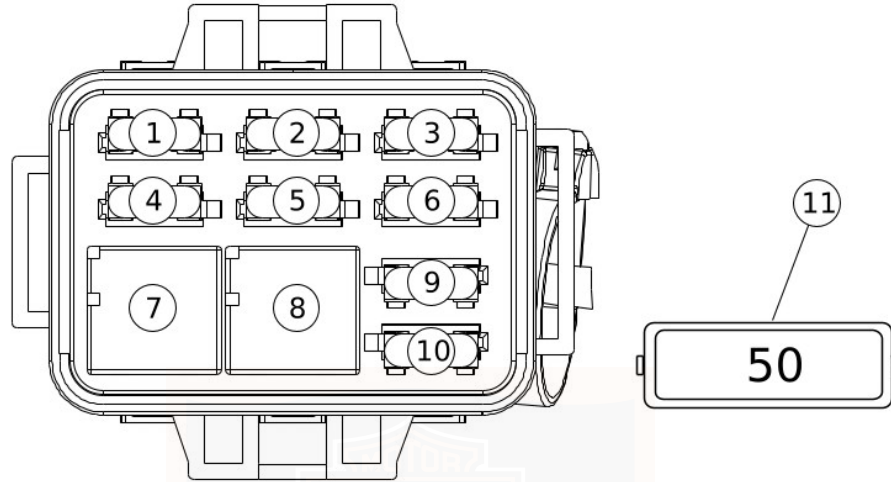

1. Radion virta (30 A)
2. Järjestelmävirta (7,5 A)
3. Akku (5 A)
4. P&A (20 A)
5. Jäähdytys (15 A)
6. Ohjauslukko (2 A)

7. P&A-rele
 8. Jäähdytysrele
 9. Vara (7,5 A)
 10. Vahvistin (30 A)
 11. Pääsulake (50 A)
- *. Varasulakkeet sijaitsevat sulakerasian kannen sisäpuolella

Kuva 68. Sulakkeet ja releet

Sähkölukkojen releet

Katso Kuva 69 . Sähkölukkojen releet ovat oikean sivukatteen alla.

1. Paina pysäytyskytkin POIS päältä.
2. Irrota oikea sivukate. Katso HUOLTO JA VOITELU > SIVUKATTEET (Sivu 170) .
3. Vaihda viallinen rele.
4. Asenna oikea sivukate paikalleen.

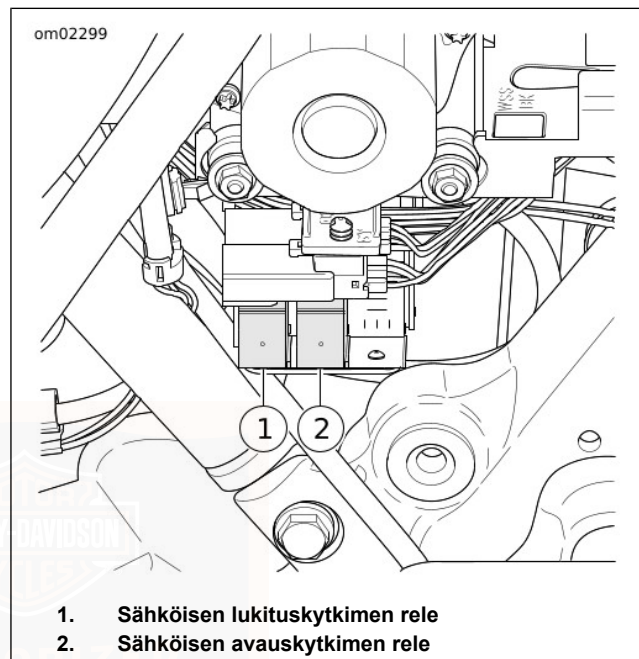

Kuva 69. Sähkölukkojen releet (oikean sivukatteen alla)

SATULA

Takasatulan irrottaminen

1. Irrota kiinnitysruuvi ja aluslevy takalokasuojan yläosasta.

2. Vedä takasatulaa taaksepäin irti satulan kannatinnastoista.

Ajaminen ilman takasatulaa

Jos käytät mieluummin vain yhtä satulaa, satulan hihna voidaan piilottaa ja siipimutterin vastake voidaan peittää koristetulpalla.

1. Työnnä satulan hihna kuljettajan satulan takaosassa olevan läpän alle.
2. Katso Kuva 70. Asenna takasatulan alla oleva krominen lokasuojatulppa siipimutterin tilalle takalokasuojaan (4).

Kuljettajan satulan irrottaminen

1. Irrota takasatula.
2. Irrota kaksi mutteria satulan takaosasta.
3. Nosta satulan takaosa. Irrota vetämällä taaksepäin.
4. Irrota tarvittaessa satulan hihna.

Kuljettajan satulan asennus

1. Katso Kuva 70. Työnnä satulaa eteenpäin, kunnes rungon kieleke lukittuu satulan takaosan aukkoon (1). Laske satulan takaosa kannatinnastojen (2) päälle.
2. Jos satulan hihna on irrotettu, asenna se satulan kiinnitysnastoihin.
3. Asenna satulan kiinnitysmutterit (3). Kiristä tiukasti.
4. Asenna takasatula tarvittaessa.
5. Varmista satulan kiinnitys vetämällä sitä ylöspäin.

Takasatulan asentaminen

HUOMAUTUS

Vedä tarvittaessa satulan hihna pois kuljettajan satulan läpän alta.

1. Työnnä takasatula hihnan alitse ja liitä takasatulan kehikon haarukat satulan kiinnitysnastojen (5) uriin.
2. Kiinnitä takasatula takalokasuojaan (6) kiristämällä kiinnitysruuvi aluslevyineen.
3. Varmista satulan kiinnitys vetämällä sitä ylöspäin.

om02112b

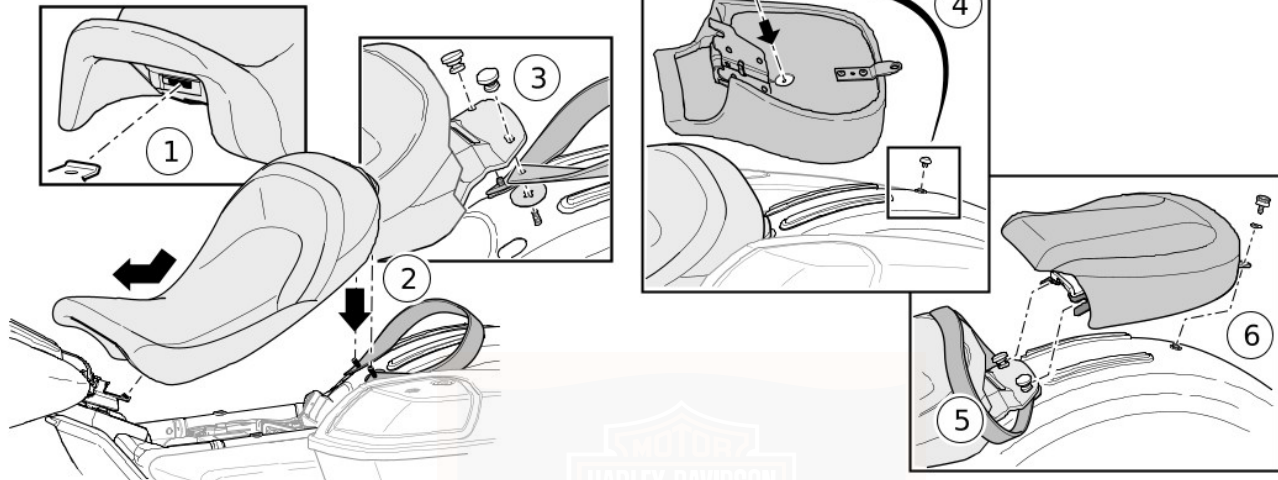

1. Kiinnitä kieleke

2. Laske

3. Asenna kiinnitysmutterit (2)

4. Asenna lokasuojatulppa

5. Ohjaa haarukat uriin

6. Asenna kiinnitysruuvi

Kuva 70. Etu- ja takasatulan asentaminen

SERVICE

OHJAUSTANGON KYTKIMIEN SÄÄTÄMINEN

HUOMAUTUS

Kytkeäjäohdotus kulkee ohjaustangon sisällä ja voi puristua tai katketa, jos hallintalaitteita käännetään liikaa. Se voi johtaa kytkeäjäohdotuksen sähköhäiriöihin. Saat lisätietoja korjaamokäsikirjan lisäysoyosasta tai Harley-Davidson-jälleenmyyjältä. (00363a)

1. Löysää hallintalaitteiden ja käsivipujen kiinnikkeitä vain sen verran, että niitä voidaan säätää. Jos kiinnikkeitä löysätään liikaa, kaapelit voivat puristua.
2. Katso Kuva 71. Käännä ohjaustangon vasemman puolen kytkimet ja kytkeäjävipu mukavaan asentoon. Pidä kiristyspinta (1) aluemerkkien (2) sisällä.
3. Kiristä kytkeäjäkotelon ruuvit momenttiin 4–5,1 N·m (35–45 in-lbs).
4. Kiristä kytkeäjävipun kiinnikkeen ruuvit momenttiin 6,8–9 N·m (60–80 in-lbs).
5. Katso Kuva 72. Käännä ohjaustangon oikean puolen kytkimet ja jarruvipu mukavaan asentoon. Pidä kiristyspinta (1) aluemerkkien (2) sisällä.

6. Kiristä kytkeäjäkotelon ruuvit momenttiin 4–5,1 N·m (35–45 in-lbs).
7. Kiristä jarruvipun kiinnikkeen ruuvit momenttiin 6,8–9 N·m (60–80 in-lbs).

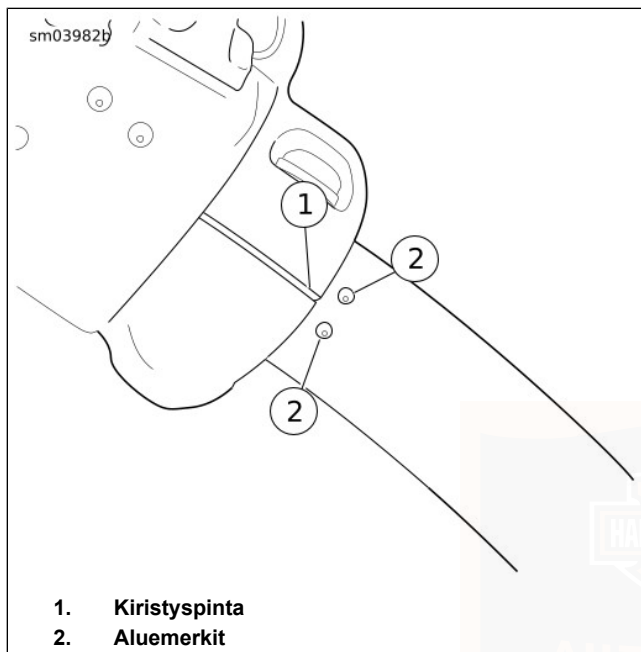

Kuva 71. Vasemmanpuoleisen ohjaustangon ja säädinasetelman kohdistus

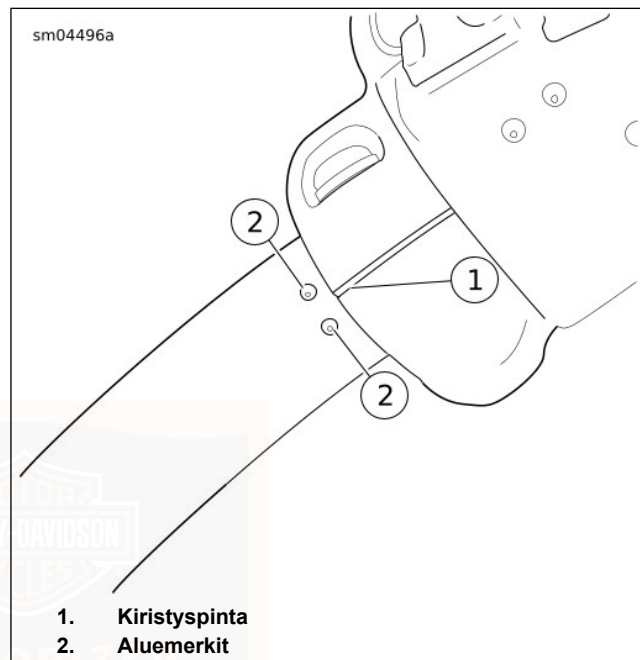

Kuva 72. Oikeanpuoleisen ohjaustangon ja säädinasetelman kohdistus

MOOTTORIPYÖRÄN SÄILYTTÄMINEN

Moottoripyörän valmisteleminen säilytystä varten

HUOMAUTUS

Oikea säilytys on tärkeää moottoripyörän ongelmattoman toiminnan kannalta. Saat säilytysohjeita käyttöohjekirjasta sekä Harley-Davidson-jälleenmyyjältä. Virheellinen säilytys voi aiheuttaa laitevaurioita. (00046a)

Jos moottoripyörän on tarkoitus seistä useita kuukausia (esimerkiksi talvikuukausien ajan), ennen varastointia on tehtävä useita tehtäviä. Nämä toimet suojaavat osia ruostumiselta, säilyttävät akun toimintakuntoisena ja estävät energiantuotannon sivutuotteiden kerääntymisen polttoainejärjestelmään.

Varastoi moottoripyörä kuivassa ja tasalämpöisessä tilassa, jos mahdollista. Pidä moottoripyörä erossa väkevästä kemikaaleista tai muista aineista, kuten lannoitteista tai suolasta.

▲ VAROITUS

Jos moottoripyörän säiliössä on polttoainetta, älä säilytä sitä sisätiloissa tai autotallissa, jossa käytetään avotulta, kynttilöitä, sähkömoottoreita tai kipinöitä aiheuttavia laitteita. Bensiini on erittäin helposti syttyvää ja räjähtävää, mikä voi aiheuttaa kuoleman tai vakavan loukkaantumisen. (00003a)

HUOMAUTUS

Tee luettelo tekemistäsi toimista ja kiinnitä se ohjaustankoon. Kun otat moottoripyörän säilytyksestä, luettelo toimii muistilistana toimista, jotka on tehtävä ennen käyttöönottoa.

1. Täytä polttoainesäiliö. Lisää polttoaineen stabilointiainetta valmistajan ohjeiden mukaan.
2. Lämmitä moottoripyörä käyttölämpötilaan. Vaihda öljy ja käännä moottoria, jotta uusi öljy lähtee kiertämään.
3. Tarkasta hihna ja säädä tarvittaessa.
4. Tarkista rengaspaineet. Katso oikeat paineet kohdasta Taulukko 13.

5. Suojaa katteet, moottori, runko ja vanteet korroosiolta. Ennen varastointia suoritettavan pintahuollon ohjeet löytyvät kohdasta OMISTAJAN KÄSIKIRJA > HOITAMINEN JA PUHDISTAMINEN (Sivu 183).
6. Valmistele akku säilytystä varten. Katso HUOLTO JA VOITELU > AKUN HUOLTO (Sivu 159).

HUOMAUTUS

- Jos moottoripyörä varastoidaan turvajärjestelmän ollessa kytkettynä, kytke akkuun 750MA SUPERSMART BATTERY TENDER (750 mA:n SuperSmart-ylläpitolaturi akuille) (OSANRO: 66000038), jotta akussa säilyy varaus.
- Jos moottoripyörä on tarkoitus varastoida niin, ettei turvajärjestelmä ole kytkettynä, käännä virta päälle, kun kauko-ohjain on lähistöllä. Tämä estää lisävarusteena saatavan sireenin soimisen. Irrota akun negatiivinen kaapeli ja valmistele akku säilytystä varten. Katso HUOLTO JA VOITELU > AKUN HUOLTO (Sivu 159).

▲ VAROITUS

Latauksen aikana vapautuva vetykaasu voi aiheuttaa räjähdysvaaran, mikä voi johtaa kuolemaan tai vakavaan loukkaantumiseen. Huolehdi riittävästä ilmanvaihdosta akkua ladatessasi. Tupakointi, avotuli ja kipinät ovat aina kiellettyjä akun lähistöllä. PIDÄ AKUT POISSA LASTEN ULOTTUVILTA. (00065a)

7. Peitä moottoripyörä käyttämällä kevyttä, hengittävää materiaalia (esimerkiksi kevyttä telttakangasta). Tiiviit muovit eivät hengitä vaan aiheuttavat kosteuden kerääntymistä peitteen alle.
8. Irrota antennit (jos varusteena) tai anna niiden työntyä peitteen läpi. Älä taivuta antennoja tai työnnä niitä peitteen alle.

Moottoripyörän ottaminen käyttöön säilytyksen jälkeen

▲ VAROITUS

Kiinni juuttunut kytkin voi aiheuttaa moottoripyörän hallinnan menettämisen, mikä voi johtaa kuolemaan tai vakavaan loukkaantumiseen. Ennen kuin ajat moottoripyörällä pitkän säilytysajan jälkeen, varmista kytkimen toiminta kytkemällä vaihde päälle ja työntämällä pyörää edestakaisin useita kertoja. (00075a)

HUOMAUTUS

Voiteluaineet, joihin on päässyt vettä, näyttävät maitomaisen valkoisilta. Vaihda likaantuneet voiteluaineet sopivaan uuteen Harley-Davidson-voiteluaineeseen.

1. Lataa akku.
2. Asenna akku paikalleen. Katso HUOLTO JA VOITELU > AKUN HUOLTO (Sivu 159).
3. Aja moottoripyörällä, kunnes moottori saavuttaa normaalin käyttölämpötilan. Sammuta moottori.
4. Tarkista moottoriöljyn määrä.
5. Tarkista voiteluöljyn taso.

6. Tarkista hallintalaitteiden toiminta ja varmista, että ne toimivat kunnolla. Käytä etu- ja takajarrua, kaasua, kytkintä ja vaihteita.
7. Tarkista ohjauksen toiminta kääntämällä ohjaustankoa ääriasennosta toiseen.

▲ VAROITUS

Varmista, että renkaissa on oikea määrä ilmaa, oikea tasapainotus ja riittävän hyvä kulutuspinna ja etteivät renkaat ole vaurioituneet. Tarkista renkaat säännöllisesti ja hanki tarvittaessa uudet renkaat Harley-Davidson-jälleenmyyjältä. Kuluneiden, tasapainottomien, paineiltaan väärin, ylikuormitettujen tai vahingoittuneiden renkaiden käyttö voi vaikuttaa moottoripyörän vakauteen ja ohjattavuuteen, mikä saattaa johtaa kuolemaan tai vakavaan loukkaantumisen. (00014b)

8. Tarkista rengaspaineet. Katso oikeat paineet kohdasta Taulukko 13.
9. Tarkista renkaiden kunto. Katso HUOLTO JA VOITELU > RENKAAT (Sivu 147).
10. Tarkista, että kaikki kytkimet ja valot toimivat moitteettomasti.

11. Tarkista pyörä voiteluainevuotojen varalta.

HUOMAUTUS

Pyöräytä moottoria muutaman kerran ja varmista, ettei kampikammiossa ole öljyä vaan kaikki öljy on pumppautunut takaisin öljysäiliöön. Pysäytä moottori ja tarkista öljyn taso uudelleen. Muuten moottori saattaa vahingoittua. (00071a)



PUHDISTAMINEN JA HOITAMINEN

Puhdista moottoripyörän pinnat mahdollisimman usein ja suojaa ne ruosteelta sekä korroosiolta. Kun moottoripyörä on puhdistettu, kiillota ja vahaa se, jolloin saat aikaan kestäväen suojakerroksen sääilmiöitä ja karkeita aineita vastaan.

Harley-Davidsonin puhdistustuotteet on laajasti testattu ajoneuvojen pintakäsittelyä varten. Nämä tuotteet on sovitettu keskenään yhteensopiviksi. Voit hankkia suositeltuja puhdistustuotteita Harley-Davidson-jälleenmyyjältä. Katso lisätietoja kohdista Taulukko 33 ja Taulukko 34.

HUOMAUTUS

- Käytä suositeltuja pintakäsittelytuotteita. Älä käytä paperipyyhkeitä, froteepyyhkeitä, kangasvaippoja tai muita nylonkuituja sisältäviä materiaaleja, koska ne voivat aiheuttaa pintoihin hienojakoisia naarmuja.
- Likaiset puhdistusmateriaalit voivat naarmuttaa pintoja. Vältä moottoripyörän vaurioituminen käyttämällä vain puhtaita sieniä ja viimeistelyliinoja.
- Saat lisätietoja naarmuuntuneiden pintojen korjaamisesta ottamalla yhteyden Harley-Davidson-jälleenmyyjään.

▲ VAROITUS

Noudata puhdistusainepakkausten etikettien varoituksia. Varoitusten huomiotta jättäminen voi johtaa kuolemaan tai vakavaan loukkaantumiseen. (00076a)

▲ VAROITUS

Älä pese jarrulevyjä kloori- tai silikonipitoisilla puhdistusaineilla. Tällaiset aineet voivat heikentää jarrujen toimintaa, mikä voi johtaa kuolemaan tai vakavaan loukkaantumiseen. (00077a)

HUOMAUTUS

Älä puhdista moottoripyörää painepesurilla. Painepesurin käyttö voi vahingoittaa laitteistoa. (00489c)

HUOMAUTUS

Hankaavien puhdistusaineiden tai moottoroitujen kiillotuslaitteiden käyttö aiheuttaa pysyviä jälkiä kateosiin. Vaurioiden välttämiseksi käytä kateosien hoitoon vain tässä oppaassa suositeltuja tuotteita ja työtapoja. (00245b)

Taulukko 33. Suositeltavat puhdistus- ja hoitotuotteet

TUOTE OSANRO	KÄYTTÖTARKOITUS	RUNKO	KATTEEN OSAT	VANTEET	DENIM- PINTA	MUU
BARE METAL POLISH (pajaitten metallipintojen kiillottaja) 93600028 (Yhdysvallat) 93600083 (Yhdysvaltojen ulkopuolella)	Kiillottaa lakkaamattomat kiillotettua alumiinia tai ruostumatonta terästä olevat pinnat. ⁽¹⁾	Tarvittaessa				
BLACK LEATHER REJUVENATOR (mustan nahan uudistaja) 93600033 (Yhdysvallat) 93600081 (Yhdysvaltojen ulkopuolella)	Virkistää mustat nahkatuotteet aivan uuden näköisiksi.	Ei	Ei	Ei	Ei	Mustat nahkatuotteet
BUG REMOVE 93600122 (Yhdysvallat) 93600140 (Yhdysvaltojen ulkopuolella)	Poistaa hyönteiset metalli-, muovi- ja maalipinnoilta.	Kyllä	Kyllä	Kyllä	Kyllä	
CHROME CLEAN & SHINE (kromipintojen puhdistus- ja kiillotusaine) 93600031 (Yhdysvallat) 93600082 (Yhdysvaltojen ulkopuolella)	Kiillottaa kromipinnat ja puhdistaa pinnat, jotka ovat harjattua alumiinia tai ruostumatonta terästä.	Tarvittaessa				

Taulukko 33. Suositeltavat puhdistus- ja hoitotuotteet

TUOTE OSANRO	KÄYTTÖTARKOITUS	RUNKO	KATTEEN OSAT	VANTEET	DENIM-PINTA	MUU
DENIM PAINT CLEANER (denim-pinnan puhdistusaine) 93600124 (Yhdysvallat) 93600127 (Yhdysvaltojen ulkopuolella)	Vedetön pikapuhdistus- ja viimeistelyaine.	Kyllä	Kyllä	Kyllä	Kyllä	
ENGINE BRIGHTENER (moottorin kiillotusaine) 93600002 (Yhdysvallat) 93600068 (Yhdysvaltojen ulkopuolella)	Kirkastaa moottorin mustan maalipinnan.	Ei	Ei	Ei	Ei	Mustaksi maalatut moottorit
EVERYDAY-DETAILERIT 93600157 (Yhdysvallat) 93600158 (Yhdysvaltojen ulkopuolella)	Puhdistaa, kiillottaa, kirkastaa ja suojaaa lyhyessä ajassa.	Kyllä	Kyllä	Kyllä	Ei	
GRAFEENIPINNOITE 93600166 (Yhdysvallat) 93600169 (Yhdysvaltojen ulkopuolella)	Muodostaa suojaavan pinnan kiiltäville maalipinnoille ja kromille. Hylkii vettä ja pölyä.	Kyllä	Kyllä	Tarvittaessa	Ei	
GLOSS DETAILER (glossviimeistelyaine) 93600123 (Yhdysvallat) 93600125 (Yhdysvaltojen ulkopuolella)	Tuottaa kiiltävän pinnan ja UV-suojauksen. Antaa kromin hengittää toisin kuin vaha. Soveltuu hyvin tuulilaseille.	Kyllä	Kyllä	Kyllä	Ei	

Taulukko 33. Suositeltavat puhdistus- ja hoitotuotteet

TUOTE OSANRO	KÄYTTÖTARKOITUS	RUNKO	KATTEEN OSAT	VANTEET	DENIMPINTA	MUU
HARLEY TRAVEL CARE KIT (matkapakkaus) 93600149 (vain Yhdysvallat)	Mukana kulkevia puhdistus- ja hoitotuotteita. (Ei saa käyttää denimpintoihin.)	Kyllä	Kyllä	Kyllä	Ei	
NAHKAOSIEN SUOJA-AINE 93600034 (Yhdysvallat) 93600080 (Yhdysvaltojen ulkopuolella)	Suojaa nahkatuotteet sääoloilta ja säilyttää ne hyväkuntoisina.	Ei	Ei	Ei	Ei	Nahkatuotteet
QUICK WASH (pikapesu) 93600162 (Yhdysvallat) 93600171 (Yhdysvaltojen ulkopuolella)	Nopea pesu vähän likaantuneelle moottoripyörälle. Puhdistaa kaikki pinnat, pinnoite estää pilkkujen muodostumisen.	Kyllä	Kyllä	Kyllä	Kyllä	
SCRATCH & SWIRL REPAIR (naarmujen ja pyörrejätkien korjausaine) 93600155 (Yhdysvallat) 93600156 (Yhdysvaltojen ulkopuolella)	Poistaa vähäiset naarmut ja pyörrejätket.	Kyllä	Kyllä	Ei	Ei	
SEAT, SADDLEBAG & TRIM CLEANER (sätulan, sivulaukun ja somisteiden puhdistaja) 93600167 (Yhdysvallat) 93600170 (Yhdysvaltojen ulkopuolella)	Puhdistaa ja hoitaa vinyyliä, nahkaa ja muovia. Käytä sätuloihin, sivulaukuihin, sisäkatteisiin tai muihin somisteisiin.	Ei	Ei	Ei	Ei	Satulat, sivulaukut ja somisteet

Taulukko 33. Suositeltavat puhdistus- ja hoitotuotteet

TUOTE OSANRO	KÄYTTÖTARKOITUS	RUNKO	KATTEEN OSAT	VANTEET	DENIM-PINTA	MUU
SPRAY CLEANER AND POLISH (puhdistus- ja kiillotusspray) 93600029 (Yhdysvallat) 93600084 (Yhdysvaltojen ulkopuolella)	Aerosolipikapuhdistus- ja viimeistelyaine. Vähentää pölyä puoleensa vetävää staattista sähköä. Poistaa hyönteiset erinomaisesti. ⁽¹⁾	Kyllä	Kyllä	Kyllä	Ei	
SUNWASH BIKE SOAP (moottoripyöräsaippua) 93600129 (Yhdysvallat) 93600141 (Yhdysvaltojen ulkopuolella)	Kaikkien pintojen läpikotainen pesu pesukintaalla. Estää kovasta vedestä aiheutuvat pilkut, jos moottoripyörä pestään auringossa.	Kyllä	Kyllä	Kyllä	Kyllä	
WHEEL & TIRE CLEANER (vanne- ja rengaspuhdistusaine) 93600121 (Yhdysvallat) 93600126 (Yhdysvaltojen ulkopuolella)	Poistaa jarrupölyn ja pien vanteista, renkaista ja valkosuviista. Älä käytä runkoon tai anodisoituihin osiin.	Ei	Ei	Kyllä	Ei	Nokipintaiset pako-putket ja äänenvaihtimet

(1) ÄLÄ käytä BARE METAL POLISH-, tai SPRAY CLEANER & POLISH -tuotteita alumiinivanteisiin, jotta niiden suojakerros ei vahingoitu.

SERVICE

Taulukko 34. Suositeltavat pintojen hoitotuotteet

TUOTE OSANRO	KÄYTTÖTARKOITUS
BUG EATER SPONGE (hyönteissieni) 93600110	Veden ja BUG REMOVER -suihkutteen kanssa BUG EATER SPONGE hajottaa ja liuottaa kiinni kovettuneet hyönteiset ja pien.
CLEANING BRUSH KIT (puhdistusharjasarja) 94844-10	Harjasarja moottoripyörän viimeistelyyn.
DETAILING SWABS (viimeistelytupot) 93600107	Suuria vanutuppoja rakojen ja viimeistelyjen pintojen puhdistamiseen.
DISPOSABLE DETAILING SOFT CLOTH (pehmeä kertakäyttöinen viimeistelyliina) 93600114	Ei-imukykyinen liina SWIRL & SCRATCH REPAIR -kiillotusaineen ja GLAZE POLY SEALANT -polymeerivahan levittämiseen maali- ja kromipinnoille sekä niiden kiillottamiseen.
HARLEY WASH BUCKET (pesuämpäri) 94811-10	Pesuämpäri ja esiliina, jossa voi säilyttää tarvikkeita. Sisältää GRIT GUARD -insertin.
HOG BLASTER MOTORCYCLE DRYER (moottoripyörän kuivaaja) 94651-09 (120 V) 94865-09 (220 V)	Lämmin ja kuiva suodattimen lävitse kulkeva ilmavirta. Vähentää raitoja ja vesitahroja.
MICROFIBER DETAILING CLOTH (mikrokuivuviimeistelyliina) 94663-02	Erittäin imukykyinen viimeistelyliina kiillotukseen ja pinnoitukseen. Ei sisällä nylonkuituja.
SYNTHETIC DRYING CHAMOIS (synteettinen kuivaussäämiskä) 94791-01	Erittäin imukykyinen raitoja jättämätön synteettinen pyyhe kuivaamiseen. Saat suurimman imutehon kostuttamalla pyyhkeen ja puristamalla sen puhtaaksi ennen käyttöä.

Taulukko 34. Suositeltavat pintojen hoitotuotteet

TUOTE OSANRO	KÄYTTÖTARKOITUS
WASH MITT (pesukinnas) 94760-99	Kosteutta imevä, villaseksesta valmistettu pesukinnas.
WHEEL & SPOKE BRUSH (vanne- ja pinna- harja) 43078-99	Kartion mallinen hankausharja vanteille.

MOOTTORIPYÖRÄN PESEMINEN

Käytä ainoastaan suositeltuja puhdistus- ja hoitotuotteita.
Katso lisätietoja kohdista Taulukko 33 ja Taulukko 34.

HUOMAUTUS

Vältä suihkuttamasta suoraan sähköosia, ilmansuodatinelementtiä ja matkatavaroiden tai sivulaukkujen saumakohtia (jos asennettu) pesun ja huuhtelun aikana. Vältä veden ruiskuttamista nahkaisten sivulaukkujen kannen alle (jos varusteena).

Valmistelu

1. Anna moottoripyörän jäähtyä ennen huuhtelua tai pesua. Veden ruiskuttaminen kuumille pinnoille voi jättää niihin vesitahroja ja kivennäisainejäämiä.
2. Huuhtelee moottoripyörä alhaalta ylös.

3. Irrota kuivuneet hyönteiset ja kovettunut lika antamalla pintojen liota kostean pyyhkeen alla.

Vanteiden ja renkaiden puhdistus

1. Huuhtelee vanteiden ja renkaiden pinnat. Vältä jarrupölyn päästämistä kromi- tai maalipinnoille.
2. Käytä WHEEL & TIRE CLEANER -ainetta (vanne- ja rengaspuhdistusaine). Anna puhdistusaineen vaikuttaa minuutin ajan.
3. Puhdista vanne BUG EATER SPONGE -sienellä tai WHEEL & SPOKE BRUSH -harjalla. Hankaa huolellisesti jarrupöly ja muut jäämät irti vanteesta. Jarrupölyjäämät voivat kerätä kosteutta ja likaa, mikä johtaa vanteiden syöpymiseen.
4. Huuhtelee hyvin.

Moottoripyörän peseminen

HUOMAUTUS

Katso tästä osiosta ohjeet nahka- ja denim-pintojen (kiilloton), tuulilasien ja muiden erikoispintojen puhdistamiseen.

- Poista hyönteiset BUG REMOVER -liuoksella.
 - Huuhtelee käsiteltävät pinnat valmistelun aikana.
 - Ruiskuta pinnalle BUG REMOVER -ainetta.
 - Odota noin minuutin ajan, jotta BUG REMOVER tunkeutuu hyönteisjäämiin.
 - Voit poistaa hyönteiset helposti käyttämällä pesun aikana BUG EATER SPONGE -sientä.
- Valmistele pesu.
 - Täytä HARLEY WASH BUCKET -ämpäri puhtaalla vedellä.
 - Lisää SUNWASH BIKE SOAP -saippuaa pakkauksen ohjeiden mukaisesti.
 - Liota WASH MITT -kinnas ja/tai BUG EATER SPONGE -sieni SUNWASH-liuoksessa.
- Pese kaikki pinnat ylhäältä alaspäin.

- Huuhtelee moottoripyörä kahdesti molempiin suuntiin:
 - Huuhtelee alhaalta ylös.
 - Huuhtelee ylhäältä alas.

Moottoripyörän kuivaaminen

- Kuivaa kaikki pinnat SYNTHETIC DRYING CHAMOIS -säämiskällä tai HOG BLASTER MOTORCYCLE DRYER -kuivaajalla. Vältä ilman puhaltamista kaiuttimiin tai muihin helposti rikkoutuviin osiin.
- Kastele säämiskä puhtaassa vedessä ja kierrä pois ylimääräinen vesi. Säämiskä on kosteana imukykyisempi.
- Pyyhi ajoneuvon koko pinta.
- Toista tarvittaessa, kunnes pinnat ovat kuivat.

Kiillottaminen ja pinnan vahaus

HUOMAUTUS

Jos moottoripyörässä on denim-pinnoite, ohita kiillottaminen ja vahaus.

- Levitä GLAZE POLY SEALANT -ainetta DISPOSABLE DETAILING SOFT CLOTH -liinalla tai MICROFIBER DETAILING CLOTH -liinalla pakkauksen ohjeiden mukaisesti.
- Kiillota DISPOSABLE DETAILING SOFT CLOTH -liinalla.

3. Estä syöpymistä kiillottamalla ja pinnoittamalla vanteet.

ÄÄNIJÄRJESTELMÄN HOITO

Käytä vain Harley-Davidsonin suosittelemia tuotteita ja menetelmiä radion, kaiuttimien ja muiden äänijärjestelmän komponenttien pitämiseen puhtaina ja hyväkuntoisina. Älä käytä hankaavia, kiillottavia tai hiovia aineita näytön tai muiden osien puhdistamiseen. Älä käytä näyttöön ammoniakkipohjaisia puhdistusaineita. Muiden tuotteiden tai menetelmien käyttö voi vaurioittaa osia.

Vaihdeettava näytönsuoja

Boom! Box 6.5GT -radiossa on vaihdettava näytönsuoja. Älä irrota näytönsuojaa. Takuu ei kata näytölle syntyneitä vaurioita, jos näytönsuoja ei ole ollut käytössä. Poista ja vaihda suoja, jos se himmenee, naarmuuntuu tai kuluu.

Radion puhdistaminen

Ruiskuta pieni määrä HARLEY GLOSS -kiillotusainetta MICROFIBER DETAILING CLOTH -liinalle. Poista jäämät varovasti hieromatta niitä näytön pintaan. Pese pyörivillä liikkeillä keskeltä ulospäin. Kuivaa näyttö kuivalla MICROFIBER DETAILING CLOTH -liinalla. Toista vaiheet tarvittaessa.

HUOMAUTUS

Älä käytä mitään näyttöä parantavia kemikaaleja tai tuotteita. Ne voivat vaurioittaa näytön pintaa.

Kaiuttimien hoito

Jos suojasäleiköllä varustettuihin kaiuttimiin muodostuu usvaa, puhdista HARLEY SATULAN, SIVULAUKUN JA SOMISTEIDEN PUHDISTAJALLA ja SOFTCLOTH-LIINALLA tai PEHMEÄLLÄ VIIMEISTELYTYNNYLLÄ. Älä käytä kaiuttimien säleiköihin vahaa tai vastaavia tuotteita.

Älä käytä kaiuttimiin paineilmaa tai puhallettua ilmaa.

Joissain ajoneuvoissa on sivulaukkukaiuttimet. Laukut on suunniteltu estämään veden tunkeutumisen ja sallimaan veden pois valumisen pesun ja sadesäällä ajon yhteydessä. Poista seisova vesi sivulaukkukaiuttimista avaamalla sivulaukut ja ravistamalla vesi pois kaiuttimista.

NAHAN JA VINYYLIN HOITO

HUOMAUTUS

Älä käytä valkaisuainetta tai valkaisevia puhdistusaineita sivulaukkujen, satulan, säiliön paneelien tai maalipintojen puhdistamiseen. Muuten osat voivat vahingoittua. (00229a)

Älä puhdistaa nahkaa tai turkiksia tavallisella saippualla. Se kuivattaa nahan ja poistaa sitä suojaavan öljyn.

Puhdista ja hoida nahasta tai vinyylistä tai muista synteettisistä aineista tehdyt pinnat kerran ajokaudessa, jotta niiden ulkonäkö pysyy hyvänä ja käyttöikä pitkänä. Jos käytät pyörää ankarissa olosuhteissa, käsittele pinnat useammin.

Nahkapintoja ei ole suunniteltu altistettavaksi pitkään ankarille sääoloille. Ne tulee suojata HARLEY-DAVIDSON SEAT RAIN COVER- tai MOTORCYCLE STORAGE COVER -suojoilla (myydään erikseen).

1. Imuroi tai puhalla pöly pois.
2. Puhdista huolellisesti SEAT, SADDLEBAG & TRIM CLEANER -aineella noudattaen pullossa olevia ohjeita.
3. Anna nahan kuivua itsestään ja läpikotaisin huoneenlämmössä, ennen kuin käytät muita puhdistusaineita. Älä käytä keinoitekoisia kuivausmenetelmiä kuivaamisen nopeuttamiseksi.
4. Vain nahalle: virkistä haalistuneet mustat nahkapinnat BLACK LEATHER REJUVENATOR -hoitoaineella. LEATHER PROTECTANT suojaa nahkatuotteet sääoloilta ja säilyttää ne.

HUOMAUTUS

Monet Harley-Davidson-lisävarusteet ja -satulat on valmistettu käsitellystä tai käsittelemättömästä nahasta, tai ne sisältävät

nahkasomisteita. Luonnonmateriaalit ikääntyvät eri tavalla ja tarvitsevat erilaista hoitoa kuin synteettiset materiaalit. Nahkaiset satulanpäälliset ja paneelit muokkautuvat ja poimuttuvat iän myötä ja saavat siten yksilöllisen ulkoasun. Nahka on huokoinen ja luonnollinen materiaali, joten jokainen nahkatuote asettuu omaan muotoonsa käytön myötä. Nahkatuotteet muotoutuvat auringonvalon, sateen ja ajan vaikutuksesta. Tämä ikääntyminen on luonnollista ja korostaa Harley-Davidson-moottoripyöräsi yksilöllisyyttä.

KATTEEN ILMAVIRTAA OHJAAVAN TUULETUSSUULAKKEEN HOITO

Älä päästä vieraita esineitä tuuletussuulakkeeseen. Puhdista tuuletusmekanismi säännöllisesti liian, hyönteisten ja lehtien poistamiseksi ja osien juuttumisen estämiseksi. Puhdista painike ja tuuletussuulakkeen luukku, jos ne on vaikea avata tai sulkea.

1. Kun tuuletussuulakkeen luukku on suljettu (painike ylhäällä), ruiskuta puhdasta vettä painikkeen alapuolelle.

▲ VAROITUS

Paineilma voi läpäistä ihon, ja sen mukana lentävät roskat voivat aiheuttaa vakavia silmävammoja. Pidä suojalaseja, kun käytät paineilmaa. Älä koskaan käytä käsiä ilmavuotojen paikantamiseen tai ilmavirran nopeuden arviointiin. (00061a)

2. Puhalla pienipaineista ilmaa samaan suuntaan.
3. Poista lika, lehdet ja hyönteiset tuuletusputkesta ja tuuletussuulakkeen luukusta saippuavedellä.
4. Käytä tuuletussuulaketta ja toista puhdistus tarvittaessa.

VANTEIDEN HOITAMINEN

Jos vanteita ei hoideta, kiilloteta ja varastoida oikein, ne voivat syöpyä tai vaurioitua kosmeettisesti. Vanteiden puhdistus ja pinnoitus suojaa syöpymiseltä, korroosiolta, pilkuilta ja tahroilta. Harley-Davidson suosittelee, että vanteista huolehditaan viikoittain. Vanteiden syöpymistä ei katsota materiaali- tai valmistusviaksi.

HUOMAUTUS

Puhtaasta alumiinista tehdyissä vanteissa ei ole suoja pintaa, ja ne syöpyvät ilman oikeaa käsittelyä. Estä kosmeettiset vahingot käyttämällä HARLEY PRESERVE BARE ALUMINUM PROTECTANT -pinnoitetta hankkiessasi moottoripyörän ja vähintään kahdesti vuodessa sen jälkeen.

Pidä vanteet puhtaina vahvoista kemikaaleista, happopohjaisista vanteidenpuhdistusaineista, suolasta ja kertyneestä jarrupölystä. Kun vanteet on pesty WHEEL & TIRE CLEANER -puhdistusaineella, käytä oman moottoripyöräsi vanteille tarkoitettuja kiillotus- ja pinnoitustuotteita. Katso lisätietoja kohdasta Taulukko 35.

Taulukko 35. Vanteiden kiillotus- ja pinnoitustuotteet

VANTEET	TUOTE	KUVAUS
Anodisoitu	GRAFEENI	Puhdistaa pinnan ja poistaa vähäiset naarmut. Antaa hengittävän suoja pinnan happoja, kemikaaleja, suolaa ja jarrupölyä vastaan.
	GLOSS DETAILER (gloss-viimeistelyaine)	Pinnoittaa ja suojaa vahvoilta kemikaaleilta, suolalta ja muilta kerrostumilta ehkäisten hapettumista.

Taulukko 35. Vanteiden kiillotus- ja pinnoitustuotteet

VANTEET	TUOTE	KUVAUS
Kromi	CHROME CLEAN & SHINE (kromipintojen puhdistus- ja kiillotusaine)	Hankaamaton puhdistusaine kromivanteiden kirkastamiseen.
	GLOSS DETAILER (gloss-viimeistelyaine)	Pinnoittaa ja suojaa väkeviltä kemikaaleilta, suolalta ja muilta jäämiltä ja ehkäisee näin hapettumista.
Kiillotettu ja puhdas alumiini, tai ruostumaton teräs	BARE METAL POLISH (paljaitten metallipintojen kiillottaja) ⁽¹⁾	Mikrohiova kiillotusaine, joka elvyttää kiillotetut vanteet. Älä käytä kromiin.
<i>(1) ÄLÄ käytä BARE METAL POLISH -tuotteita alumiinivanteisiin, jotta suojapinnoite ei vahingoitu.</i>		

PAKOPUTKEN HOITAMINEN

Anna pakoputkiston osien jäähtyä ennen niiden puhdistamista.

Poista saappaanjäljet, sulanut muovi ja piki kromisilta pakoputkiston pinnoilta Boot Mark Remover -puhdistusaineella. Anna geelin kuivua muutaman minuutin ajan, raaputa kuivunut aine pois ja huuhtelee puhtaaksi.

Käytä Wheel & Tire Cleaner -ainetta mustapintaisiin pakoputkiston osiin niiden ollessa kosteat pesun aikana. Pyyhi tai hankaa pakoputkiston osat ja huuhtelee ne puhtaaksi.

HUOMAUTUS

Takuu ei kata pakoputkien tai äänenvaimentimien värimuutoksia. Sinertyminen johtuu esimerkiksi viritysasetuksista, nokka-akselin ajoituksesta tai ylikuumenemisestä. Se ei ole valmistusvirheen seurausta.

TUULILASIN HOITAMINEN

HUOMAUTUS

Polykarbonaatti-tuulilasit/-tuulenohjaimet vaativat asianmukaista huolenpitoa ja huoltoa. Polykarbonaatin asianmukaisen ylläpidon laiminlyönti voi vaurioittaa tuulilasia/tuulenohjainta. (00483e)

HUOMAUTUS

Käytä Harley-Davidson-tuulilaseihin vain Harley-Davidsonin suosittelemia tuotteita. Älä käytä vahvoja kemikaaleja tai sadepinnoitustuotteita, sillä ne voivat aiheuttaa tuulilasiin pintavaurioita, kuten hämärtymistä tai sumentumista. (00231c)

- Hioma-aineita sisältävä tai emäksinen puhdistusaine voi vahingoittaa tuulilasia. Ammoniakkipohjaiset ikkunanpesuaineet aiheuttavat pysyviä kellastumia tuulilaseihin.
- Älä käytä huoltoaseman tuulilasinpesuainetta, sillä se voi vahingoittaa maalipintaa.
- Älä käytä harjaa tai ikkunalastaa, sillä se voi vahingoittaa maalipintaa.
- Älä suorita puhdistusta kuumalla ilmalla tai suorassa auringonpaisteessa.

Tuulilasin huoltaminen vaatii erityistuotteita. Tuulilasin voi kuitenkin pestä WINDSHIELD CLEANER - INDIVIDUAL WIPES -liinoilla, SUNWASH BIKE SOAP -saippualla tai QUICK WASH -pesuaineella koko moottoripyörän pesun yhteydessä. Katso lisätietoja kohdasta Taulukko 34 .

HUOMAUTUS

- *Poista tuulilasiin liiskaantuneet hyönteiset BUG REMOVER -liuksella. Pyyhi puhtaaksi BUG EATER SPONGE -sienellä (hyönteissieni).*
 - *Saat tuulilasiin tarttuneet hyönteiset poistettua helpommin, jos peität tuulilasin puhtaalla, märällä kankaalla noin 15-20 minuutiksi ennen tuulilasin pesua.*
1. Viimeistele tuulilasin puhdistus WINDSHIELD CLEANER -liinoilla.
 2. Pyyhi kuivaksi MICROFIBER DETAILING CLOTH -liinalla (mikrokuituviimeistelyliina).

HUOMAUTUS

Pyörrejätkien estämiseksi tuulilasi on puhdistettava varjossa ja moottoripyörän ollessa viileä. Himmeät pyörrejätket ovat normaaleja, ja ne näkyvät selvemmin värillisissä tuulilaseissa.

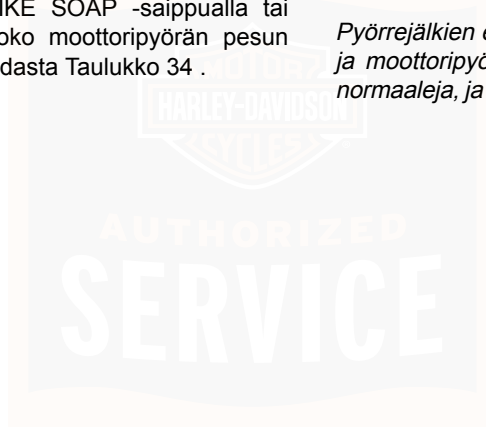

HUOMAUTUKSIA



VIANMÄÄRITYS: YLEISTÄ

▲ VAROITUS

Tämä vianmääritysosa on tarkoitettu vianetsinnän avuksi. Lue korjaamokäsikirja, ennen kuin teet korjaustöitä. Virheelliset korjaukset tai huoltotoimet voivat johtaa kuolemaan tai vakavaan loukkaantumiseen. (00080a)

Käytä vianmääritykseen seuraavia tarkistuslistoja. Tarkista jokainen syy huolellisesti, sillä ongelma voi johtua useammasta kuin yhdestä syystä.

MOOTTORI

Käynnistin ei toimi, tai se ei pyöritä moottoria

1. Moottorin pysäytyskytkin on pois päältä.
2. Akku on tyhjä tai sen liitännät ovat löysällä tai hapettuneet (solenoidi naksatelee).
3. Kytkinvipua ei ole painettu ohjaustangon kahvaa vasten tai vaihde ei ole vapaalla.
4. Seisontatuki ei ole nostettuna (vaaditaan kansainvälisissä malleissa).
5. Sulake on palanut.

Moottori pyörii mutta ei käynnisty

1. Polttoainesäiliö on tyhjä.
2. Akku on tyhjä tai akkuliitännät ovat löysällä tai vaurioituneet.
3. Sytytystulpat ovat nokeentuneet.
4. Sytytystulppien johdot ovat löysällä tai huonokuntoiset, tai niissä on läpilyöntejä.
5. Puolan tai akun kaapeliliitännät ovat löysät tai hapettuneet.
6. Polttoainepumppu ei toimi.
7. Sulake on palanut.

Moottori käynnistyy huonosti

1. Automaattinen puolipuristin (ACR) ei toimi oikein.
2. Sytytystulpat ovat huonokuntoiset tai nokeentuneet, tai niiden kärkiväli on väärä.
3. Sytytystulppien johdot ovat huonokuntoiset tai niissä on läpilyöntejä.
4. Akku on lähes tyhjä.
5. Puolan tai akun kaapeliliitännät ovat löysät.
6. Moottoriöljy on liian jäykkää (talvikäyttö).

7. Polttoainesäiliön huohotin tai polttoaineletku on tukossa ja estää polttoaineen virtauksen.
8. Polttoainejärjestelmässä on vettä tai likaa.
9. Polttoainepumppu ei toimi.

Moottori käynnistyy, mutta käy huonosti tai katkoo

1. Sytytystulpat ovat huonokuntoiset tai nokeentuneet.
2. Sytytystulppien johdot ovat huonokuntoiset tai niissä on läpilyöntejä.
3. Sytytystulppien kärkiväli on väärä.
4. Akku on lähes tyhjä.
5. Akun tai puolan liitännät ovat löysällä tai niissä on vaurioituneita johtimia.
6. Johtimen eriste on vaurioitunut ja aiheuttaa toistuvan oikosulun.
7. Polttoainejärjestelmässä tai suodattimessa on vettä tai likaa.
8. Polttoainesäiliön huohotin on tukossa. Ota yhteys jälleenmyyjään.
9. Vähintään yksi suutin on karstoittunut.

Sytytystulppa nokeentuu toistuvasti

1. Sytytystulppa on vääränlainen.

Ennakkosytytys tai detonaatio (nakutusta tai kilinää)

1. Väärä polttoaine.
2. Sytytystulppa on ajotapaan nähden väärä.

Moottori ylikuumenee

1. Öljyä on liian vähän tai se ei kierrä.
2. Moottoria on vedätetty pienillä kierroksilla, ja siihen on muodostunut karstaa. Ota yhteys jälleenmyyjään.
3. Ilmavirtaus sylinterinkansien yli on riittämätön pitkäaikaisen tyhjäkäynnin tai hitaan ajon vuoksi.

Liiallinen tärinä

1. Takahaarukan akselin mutterit ovat löysällä. Ota yhteys jälleenmyyjään.
2. Moottorin etukiinnikkeen pultit ovat löysällä. Ota yhteys jälleenmyyjään.
3. Moottorin ja vaihteiston väliset kiinnityspultit ovat löysällä. Ota yhteys jälleenmyyjään.
4. Runko on murtunut. Ota yhteys jälleenmyyjään.

5. Ensiöketju tai sen lenkit ovat jäykkiä riittämättömän voitelun vuoksi, tai vetohihna on kulunut.
6. Vanteet tai renkaat ovat vaurioituneet. Ota yhteys jälleenmyyjään.
7. Moottoripyörää ei ole linjattu oikein. Ota yhteys jälleenmyyjään.

Moottoriöljy ei kierrä (öljynpaineen merkkivalo palaa)

1. Öljyn määrä on riittämätön tai öljy on ohentunut.
2. Jää tai sohjo on tukkinut öljynsyötön.
3. Öljynpaineanturin signaalihohtimen oikosulku tai viallinen öljynpaineanturi. Ota yhteys jälleenmyyjään.
4. Viallinen tai väärin asennettu takaiskuventtiili. Ota yhteys jälleenmyyjään.
5. Ongelma öljypumpussa. Ota yhteys jälleenmyyjään.

SÄHKÖJÄRJESTELMÄ

Laturi ei lataa

1. Säädintä ei ole maadoitettu. Ota yhteys jälleenmyyjään.
2. Moottorin maadoitusjohdin on irti tai poikki. Ota yhteys jälleenmyyjään.

3. Latausvirtapiirin johdot ovat löysällä tai katkenneet. Ota yhteys jälleenmyyjään.

Laturin latausjännite on alhainen

1. Akku on huonokuntoinen.
2. Lisävarusteita on liikaa.
3. Liitännät ovat löysällä tai hapettuneet.
4. Tyhjäkäyntijaksot tai hitaan ajon jaksot ovat liian pitkiä.

VAIHTEISTO

Vaihteensiirto toimii huonosti

1. Vaihteensiirtotanko on taipunut. Ota yhteys jälleenmyyjään.

Vaihteet eivät pysy päällä

1. Vaihteiston sakarakytkimet ovat kuluneet. Ota yhteys jälleenmyyjään.

Kytkin luistaa

1. Kytinnesteen pääsylinteri on liian täynnä. Ota yhteys jälleenmyyjään.
2. Kitkapinnat ovat kuluneet. Ota yhteys jälleenmyyjään.

3. Kytkinjousien jännitys on liian pieni. Ota yhteys jälleenmyyjään.

Kytkin laahaa tai ei irrota

1. Järjestelmässä ei ole tarpeeksi nestettä tai siellä on ilmaa. Ota yhteys jälleenmyyjään.
2. Ensiöketjun kotelossa on liikaa öljyä.
3. Kytkinlevyt ovat taipuneet. Ota yhteys jälleenmyyjään.

Kytkin ravistaa

1. Kitka- tai teräslevyt ovat kuluneet tai vääntyneet. Ota yhteys jälleenmyyjään.

JARRUT

ABS-järjestelmän käyttäytyminen

1. Lukkiutumaton jarrujärjestelmä (ABS) -lamppu ei sammua ollessa yli 5 km/h (3 mph) . Ota yhteys jälleenmyyjään.
2. Muut ABS -oireet. Katso lisätietoja kohdasta Taulukko 17.

Jarrutusteho on heikko

1. Pääsylinterissä on liian vähän nestettä. Ota yhteys jälleenmyyjään.

2. Jarrujärjestelmässä on ilmaa. Ota yhteys jälleenmyyjään.
3. Pääsylinteri tai jarrusatulan mäntä on kulunut. Ota yhteys jälleenmyyjään.
4. Jarrupaloissa on rasvaa tai öljyä. Ota yhteys jälleenmyyjään.
5. Jarrupalat ovat kuluneet. Ota yhteys jälleenmyyjään.
6. Jarrulevy on kulunut tai vääntynyt. Ota yhteys jälleenmyyjään.
7. Jarrutusteho laskee kuumenemisen vuoksi. Jarrutukset ovat liian voimakkaita tai jarrupalat laahaavat. Ota yhteys jälleenmyyjään.
8. Jarru laahaa. Jarruvivun vapaaliike on liian pieni. Ota yhteys jälleenmyyjään.

OHJATTAVUUS

1. Moottoripyörä on väärin kuormattu. Ylimääräiset varusteet, kuten raskaat radiovastaanottimet, ylimääräiset valaisimet tai liialliset tai huonosti kiinnitetyt matkatavarat, voivat tehdä käsittelystä epävakaata.
2. Kuormitus (kuljettaja, matkustaja ja varusteet) ylittää suurimman sallitun omapainon.
3. Renkaat ovat vioittuneet tai etu- ja takarenkaan yhdistelmä on virheellinen. Ota yhteys jälleenmyyjään.

4. Etu- tai takapyörässä on määritysten vastainen rengas. Ota yhteys jälleenmyyjään.
5. Rengaspaine on virheellinen.
6. Eturenkaan kulutuspinta on kulunut epätasaisesti. Ota yhteys jälleenmyyjään.
7. Rengas ja vanne ovat epätasapainossa. Ota yhteys jälleenmyyjään.
8. Iskunvaimennin ei toimi oikein. Ota yhteys jälleenmyyjään.
9. Jousitus on väärin säädetty.
10. Pyörän akselin mutterit ovat löysällä. Kiristä ne suositeltuun kiristysmomenttiin. Ota yhteys jälleenmyyjään.
11. Pyörien laakereissa on liikaa tyhjäluketta. Ota yhteys jälleenmyyjään.
12. Ohjauslaakereiden säätö ei ole oikea. Säätä ja vaihda syöpyneet tai kuluneet laakerit ja laakerikehät. Ota yhteys jälleenmyyjään.
13. Takahaarukka on väärin kiristetty tai koottu, haarukan laakerit ovat löysällä/syöpyneet tai vahingoittuneet. Ota yhteys jälleenmyyjään.
14. Moottorin kiinnikkeet ja/tai tukivarret ovat löysällä, kuluneet tai vahingoittuneet. Ota yhteys jälleenmyyjään.

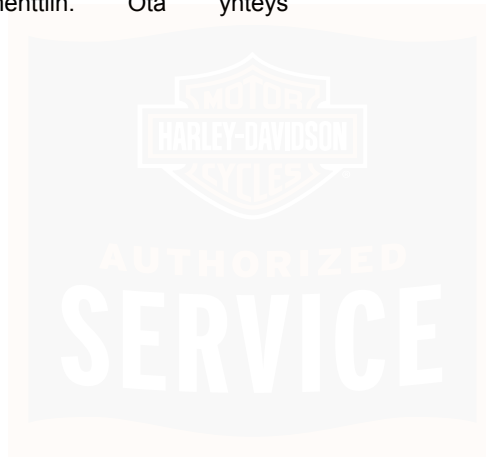

HUOMAUTUKSIA



GENUINE MOTOR PARTS -VARAOSAT JA LISÄVARUSTEET

Käy Harley-Davidson-jälleenmyyjällä noutamassa Genuine Motor Parts and Accessories -luettelo, tai käy osoitteessa www.harley-davidson.com tutustumassa tuhansien Harley-Davidson-moottoripyöriin tarkoitettujen Genuine Motor Accessories -lisävarusteiden valikoimaan.

Verkkosivustolla on seuraavat työkalut ja resurssit, joilla voit varustella ja muokata moottoripyörääsi.

Verkkoluettelo

Koko Genuine Motor Parts and Accessories -luettelo on saatavana verkosta PDF-muodossa. Luettelossa on satoja sivuja Harley-Davidson-lisävarusteita sekä huoltotuotteita. Viritysosia on Screamin' Eagle Pro Racing Parts -luettelossa.

HUOMAUTUS

Paikallisten säädöksien vuoksi viritysosia ei ole saatavana kaikkialla. Lisätietoja saat Harley-Davidson-jälleenmyyjältä.

Osta pyörääsi varusteita

Selaa erityisesti omaan moottoripyörääsi tarjolla olevia lisävarusteita ja -tarvikkeita. Monille tuotteille on saatavana kuvaukset, hinnat, sopivuus sekä verkosta ladattavat käyttöohjeet.

Kustomoija

Kustomoijan avulla voit muokata virtuaalisesti moottoripyörääsi osien ja lisävarusteiden avulla. Tällä työkalulla voit kokeilla eri lisävaruste- ja väriyhdistelmiä ja näet, miltä moottoripyöräsi näyttäisi lisävarusteineen. Voit helposti luoda lisävarusteluettelon ja tulostaa sen jälleenmyyjääsi varten.

Sovitus

Tutki, miten voit muokata moottoripyörääsi sopimaan juuri sinulle. Voit parantaa moottoripyöräsi ergonomiaa muuttamalla jousitusta, satulaa, ohjaustankoa tai jalkasäätimä.

Kustomoitu satula

Luo omanlaisesi satula käyttämällä valittuja kuoseja, värejä sekä pinnoitettuja materiaaleja. Satulan tiedot voidaan helposti tulostaa jälleenmyyjääsi varten.

KUSTOMOINTIEN TAKUU

Hanki lisävarusteita uuteen moottoripyörääsi

HUOMAUTUS

Kustomoinneille ei tarjota takuuta kaikilla alueilla. Saat valtuutetulta Harley-Davidson-jälleenmyyjältä tietoja osien ja lisävarusteiden paikallisista takuukäytännöistä ja ehdoista.

Harley-Davidson tarjoaa kustomointien jatkettua rajoitettua takuun osille ja lisävarusteille, jotka on ostettu ja asennettu valtuutetulla Harley-Davidson-jälleenmyyjällä 60 päivän kuluessa moottoripyörän ostopäivästä.

Tämä rajoitettu takuu kattaa siihen kelpuutetut *tieliikennelakien mukaiset* Genuine Harley-Davidson -osat ja Genuine Harley-Davidson -lisävarusteet. Tämä laajennettu osien ja lisävarusteiden takuu pysyy voimassa Harley-Davidson moottoripyörän rajoitetun takuun jäljellä olevan ajan. Katso OMISTAJAN KÄSIKIRJA > MOOTTORIPYÖRÄN RAJOITETTU TAKUU (Sivu 211).

Kustomointien takuun kattavat osat ja lisävarusteet tulee ostaa valtuutetulta Harley-Davidson-jälleenmyyjältä 60 päivän kuluessa moottoripyörän ostopäivästä. Osia ja lisävarusteita voidaan ostaa ja asentaa niin usein kuin halutaan 60 päivän kuluessa moottoripyörän ostopäivästä.

Osat ja lisävarusteet tulee ostaa ja asentaa valtuutetulla Harley-Davidson-jälleenmyyjällä, jotta kustomointien takuu kattaa ne. Internetin kautta ostetut osat ja lisävarusteet eivät kelpaa tarjoukseen.



TAKUU JA HUOLLOT

Tämä käyttöohjekirja sisältää uuden moottoriajoneuvon rajoitetun takuun sekä taulukon huoltotoimenpiteiden kirjaamiseen.

Sinun vastuullasi on noudattaa käyttöohjekirjassa määritettyjä huoltovälejä. Kaikki mainitut huoltotoimenpiteet on suoritettava huoltoaikataulun mukaan. Muussa tapauksessa takuu raukeaa.

Joissakin maissa, osavaltioissa tai muilla alueilla rajoitetun takuun voimassaolo saattaa edellyttää, että kaikki määräaikaishuollot ja muut huoltotyöt tehdään valtuutetulla Harley-Davidson-jälleenmyyjällä. Tarkista paikalliset vaatimukset valtuutetulta Harley-Davidson-jälleenmyyjältäsi.

1. Varaa Harley-Davidson-jälleenmyyjältä tarkastus- ja huolto aika, ennen kuin ensimmäiset 1.600 km (1000 mi) on ajettu sekä mahdollisimman pian ongelman esiintymisen jälkeen.
2. Ota tämä käyttöohjekirja mukaasi ensimmäiselle tarkastus- ja huoltokäynnillesi Harley-Davidson-jälleenmyyjän luona.
3. Pyydä jälleenmyyjän asentajaa allekirjoittamaan huoltotiedot käyttöohjekirjaan huoltovälin kohdalla. Omistajan tulee säilyttää huoltotiedot todisteena asianmukaisesta huollosta.

4. Säilytä kaikki varaosa-, huolto- ja korjauskuitit.

Siirrä nämä tositteet pyörän seuraaville omistajille.

Käytä vain Harley-Davidsonin hyväksymiä osia ja lisävarusteita, jotka on suunniteltu, testattu ja hyväksytty omaan moottoripyörämalliisi ja sen vuosimalliin.

Jälkiasenteisten viritysosien käyttö voi kumota takuun kokonaan tai osittain. Saat lisätietoja valtuutetulta Harley-Davidson-jälleenmyyjältä.

Harley-Davidsonin valtuutetut jälleenmyyjät ovat riippumattomia ja itsenäisesti toimivia. Ne voivat myydä ja asentaa varaosia ja lisävarusteita, joita Harley-Davidson ei ole valmistanut ja hyväksynyt käytettäväksi moottoripyörääsi. Harley-Davidson ei ole vastuussa muiden kuin Harley-Davidsonin valmistamien osien, lisävarusteiden tai muutossarjojen laadusta eikä valtuutettujen jälleenmyyjien suorittaman asennustyön laadusta, sopivuudesta tai turvallisuudesta.

PIDÄ HARLEY-DAVIDSONISI AITONA

Aidot Harley-Davidson-osat on suunniteltu ja testattu käytettäväksi erityisesti omassa moottoripyörässäsi. Vaadi, että valtuutettu Harley-Davidson-jälleenmyyjä käyttää vain alkuperäisiä Harley-Davidson-varaosia ja -lisävarusteita, jotta Harley-Davidson-moottoripyöräsi pysyy ehjänä ja sen takuu

säilyy voimassa. Kaikki Harley-Davidson-osat ja -lisävarusteet eivät sovi omaan moottoripyörämalliisi ja sen vuosimalliin.

HUOMAUTUS

Ajoneuvon latausjärjestelmä saattaa ylikuormittaa, jos siihen lisätään liikaa sähkölaitteita. Jos yhtä aikaa käytössä olevat sähkölaitteet kuluttavat enemmän virtaa kuin moottoripyörän latausjärjestelmä pystyy tuottamaan, akku saattaa tyhjentyä ja sähköjärjestelmään voi tulla vaurioita. (00211d)

HUOMAUTUS

Off-road- tai kilpailukäyttöön tarkoitettujen osien asennus saattaa mitätöidä takuun kokonaan tai osittain. Lisätietoja saat tämän käyttöohjekirjan takuuehdoista sekä valtuutetulta Harley-Davidson-jälleenmyyjältä.

KALIFORNIAA SEKÄ TIETTYJÄ KANSAINVÄLISIÄ MARKKINOITA KOSKEVAT HAIHTUMISPÄÄSTÖSÄÄDÖKSET

Kaikki Kalifornian osavaltiossa ja tietyillä kansainvälisillä markkinoilla myydyt uudet Harley-Davidson-moottoripyörät sisältävät haihtumispäästöjen hallintajärjestelmän. Järjestelmä vastaa valmistushetkellä voimassa olleita CARB-säädöksiä sekä paikallisia säädöksiä.

Järjestelmä vaatii hieman ylläpitoa. Tarkista järjestelmä säännöllisesti letkujen virheellisen reitityksen, vääntymien tai tukoksien varalta ja varmista, että kaikki kiinnitysosat ovat hyvin paikoillaan. Tarkista kiinnikkeiden kireys säännöllisesti.

EPA-MELUSÄÄDÖKSET YHDYSVALLOISSA

EPA-melusäädökset vaativat, että seuraavat lauseet ovat mukana käyttöohjekirjassa.

EPA-säädökset

MELUNHALLINTAJÄRJESTELMÄN MUOKKAAMINEN KIELLETTY: Yhdysvaltain liittovaltion laki kieltää seuraavat toimet tai niiden aiheuttamisen: (1) Uuden laitteen melua rajoittamaan tarkoitettun osan tai suunnittelupiirteen poistaminen tai tekeminen toimintakyvyttömäksi muuten kuin huoltoa, korjausta tai vaihtoa varten ennen sen myyntiä, toimitusta loppuasiakkaalle tai käytön aikana, sekä (2) ajoneuvon käyttäminen sen jälkeen, kun tällainen laite tai suunnittelupiirre on poistettu tai tehty toimintakyvyttömäksi kenen tahansa toimesta.

ALLA ON LUETeltu MUOKKAAMISEKSI LASKETTUJA TOIMENPITEITÄ:

1. Äänenvaimentim(i)en ja/tai koko pakokaasujärjestelmän korvaaminen osilla, joita ei ole hyväksytty melultaan katukäyttöön.

2. Äänenvaimentimen sisäosien poistaminen tai muokkaaminen.
3. Ilmanotto/ilmansuodatinlaitteiston korvaaminen toisella, jota ei ole hyväksytty melultaan katukäyttöön.
4. Ilmanotto/ilmansuodatinlaitteiston muokkaaminen siten, että ajoneuvo ei ole enää hyväksytty melultaan katukäyttöön.

Harley-Davidson suosittelee, että kaikki äänenvaimennukseen liittyvä huolto tehdään hyväksytyllä Harley-Davidson-jälleenmyyjällä käyttäen Genuine Harley-Davidson -osia.

TAKUUKORJAUKSET

Mikä tahansa valtuutettu Harley-Davidson-edustaja voi suorittaa moottoripyörän takuukorjauksia. Se, että valtuutettu Harley-Davidson-jälleenmyyjä suorittaa takuukorjauksia, ei luo asiamiessuhdetta Harley-Davidsonin ja valtuutetun jälleenmyyjän välille. Tietoja takuuvellisuuksista saat valtuutetulta Harley-Davidson-jälleenmyyjältä.

Yhdysvalloissa saat tietoja lähimmistä Harley-Davidson-jälleenmyyjistä edellä mainittujen ehtojen mukaisia tavallisia huoltotöitä ja takuutöitä varten soittamalla maksuttomaan numeroon +1 800 258 2464 (vain Yhdysvallat). Jälleenmyyjien yhteystiedot muualla maailmassa ovat osoitteessa www.harley-davidson.com.

TURVALLISUUTEEN LIITTYVIEN VIKOJEN RAPORTOINTI YHDYSVALLOISSA

Turvallisuuspuutteista on ilmoitettava National Highway Traffic Safety Administration (NHTSA) -virastoon ja Harley-Davidsonille.

NHTSA:n lausunto

Jos uskot, että moottoripyörässä on vika, joka voi aiheuttaa onnettomuuden, loukkaantumisen tai kuoleman, sinun tulee välittömästi ilmoittaa siitä National Highway Traffic Safety Administration (NHTSA) -virastoon Harley-Davidsonin lisäksi.

Jos NHTSA saa samanlaisia valituksia, se voi aloittaa tutkimukset, ja jos se havaitsee turvallisuuspuutteen joukossa moottoripyöriä, se voi pyytää takaisinkutsukampanjan. NHTSA ei voi kuitenkaan puuttua yksittäisiin ongelmiin sinun ja valtuutetun Harley-Davidson-jälleenmyyjäsi tai Harley-Davidsonin välillä.

Voit ottaa yhteyttä NHTSA:han seuraavasti. Lisätietoja moottoriajoneuvojen turvallisuudesta on saatavana verkkosivuston kautta.

Puhelin: Ajoneuvojen turvallisuuspalvelu (maksuton Yhdysvalloissa) +1 888 327 4236 (TTY: +1 800 424 9153).

Verkkosivusto: www.safercar.gov

Osoite: Administrator, NHTSA, 400 Seventh Street SW, Washington, DC 20590

TUONTIPYÖRILTÄ EDELLYTETTÄVÄT ASIAKIRJAT

Jos Harley-Davidson-moottoripyörä tuodaan Yhdysvaltoihin, Yhdysvalloissa sovellettavan rajoitetun tehdastakuun säilyminen edellyttää eräitä lisäasiakirjoja. Valtuutettu Harley-Davidson-jälleenmyyjä voi antaa tarvittaessa lomakkeen, jossa selvitetään vaatimukset.

OMISTAJAN YHTEYSTIEDOT

Jos muutat toiseen osoitteeseen, myyt moottoripyöräsi tai ostat käytetyn Harley-Davidson-moottoripyörän, päivitä yhteystietosi vieraillemalla valtuutetun Harley-Davidson-jälleenmyyjän luona.

Näin Harley-Davidson saa voimassaolevat yhteystietosi (joita laki vaatii joissakin maissa) ja voi ottaa sinuun yhteyttä takaisinvedon tai tuotekampanjan yhteydessä.

Tässä kuvatut sinulle annetut oikeudet ja hyödyt sekä Harley-Davidsonin velvollisuudet ovat erillisiä niistä oikeuksista ja velvollisuuksista, jotka sisältyvät jälleenmyyjältä ja/tai ulkopuoliselta vakuutusyhtiöltä mahdollisesti hankkimaasi palvelusopimukseen. Harley-Davidson ei valtuuta mitään tahoa laajentamaan Harley-Davidsonin takuun velvollisuuksia moottoripyörääsi tai tätä rajoitettua takuuta koskien.

Päivitettäessä yhteystietoja valtuutettu Harley-Davidson-jälleenmyyjä tarvitsee ajoneuvon valmistenumeron (VIN), matkamittarin lukeman sekä ajoneuvon omistajuuden siirtopäivämäärän (jos omistajuus on vaihtunut).

KYSYMYKSET JA TIEDUSTELUT

Jos sinulla on kysyttävää liittyen moottoripyöräsi toimintaan tai tässä kuvatun takuun soveltamiseen, tai et ole tyytyväinen Harley-Davidson-jälleenmyyjältä saamaasi palveluun, toimi seuraavasti:

1. Ota yhteyttä myyjä- ja/tai huoltoliikkeeseen ja keskustele myynti- tai huoltopäällikön kanssa.
2. Jos ongelmaasi ei saada ratkaistua tyydyttävästi jälleenmyyjällä, ota yhteyttä Harley-Davidsonin Customer Support Centeriin lähettämällä kirje asiasta alla olevaan osoitteeseen tai soittamalla alla olevaan puhelinnumeroon.

Yhdysvalloissa niin sanottujen virhevastuulakien (lemon laws) perusteella sinulla saattaa olla oikeuksia, joita ei mainita tässä. Asuinvaltiosi sallimassa määrin Harley-Davidson edellyttää, että lähetät ensin kirjallisen ilmoituksen moottoripyörän viasta tai takuupoikkeamasta Harley-Davidsonille. Harley-Davidson tutkii kysymyksesi ja varmistaa tyytyväisyytesi moottoripyörään suorittamalla vaaditut korjaukset rajoitetun Harley-Davidsonin

takuun ehtojen mukaisesti. Harley-Davidson toivoo, että valitus lähetetään Harley-Davidson Customer Support Centeriin.

- Harley-Davidson Motor Company Attention: Harley-Davidson Customer Support Center P.O. Box 653 Milwaukee, Wisconsin 53201 1-800-258-2464 (Vain Yhdysvallat) 1-414-343-4056

Tämä takuu ei ole vakuutus siitä, että Harley-Davidson-moottoripyörässä ei esiinny vikoja. Suunnittelu- ja valmistusprosessin aikana moottoripyörään voi tahattomasti syntyä vikoja, joista seuraa korjaustarvetta.

Tämän vuoksi Harley-Davidson tarjoaa rajoitetun takuun, jonka nojalla voidaan korvata osien toimintahäiriöitä tai vikaantumista aiheuttavat viat takuuajana. Tämän kirjallisen takuun tai muun välillisen takuun mukainen korvaus rajoittuu viallisen osan korjaamiseen, vaihtoon tai säätöön. Korvauksen katsotaan täyttäneen tarkoituksensa, kunhan Harley-Davidson on valtuutettujen jälleenmyyjijensä kautta halukas ja kykenevä korjaamaan, vaihtamaan tai säätämään viallisia osia kuvatulla tavalla. Harley-Davidsonin mahdollinen vastuu ei missään tapauksessa ylitä tällaisen vian korjaamisen kustannuksia, ja vastuu päättyy takuun umpeuduttua.



HUOMAUTUKSIA



UUOSIMALLIN 2018 HARLEY-DAVIDSONIN RAJOITETTU MOOTTORIPYÖRÄN TAKUU

24 kuukautta ilman kilometrirajoitusta

Harley-Davidson takaa kaikkien uusien vuosimallin 2018 Harley-Davidson-moottoripyörien kohdalla, että valtuutettu Harley-Davidson-jälleenmyyjä korjaa tai vaihtaa veloituksetta kaikki osat, jotka on todettu viallisiksi normaalissa käytössä valmistus- tai materiaalivirheen vuoksi. Kyseinen viallisten osien korjaus tai vaihto on Harley-Davidsonin yksinomainen velvollisuus ja yksinomainen hyvityksesi tämän rajoitetun takuun mukaisesti. Tämä rajoitettu takuu koskee ainoastaan alla kuvattavaa aikajaksoa.

Kukaan, edes Harley-Davidson-jälleenmyyjä, ei voi muokata, jatkaa tai kumota mitään tämän takuun osaa.

Takuun soveltamisen ehtona on, että moottoripyörää käytetään, huolletaan ja ylläpidetään käyttöohjekirjan mukaisesti. Harley-Davidson suosittelee, että säilytät kopiot kaikista huoltotiedoista ja kuiteista.

MOOTTORIPYÖRÄLLE EI MYÖNNETÄ MUITA TAKUITA (POIS LUKIEN ERILLISET PÄÄSTÖ-, MELU- JA RADIOTAKUUT). Kaikki suorat takuut kaupattavuudesta tai sopivuudesta tiettyyn tarkoitukseen ovat rajoitettuja suoran takuun voimassaoloon, tai asuinvaltionne takuumääräyksien mukaiseen voimassaoloon riippuen siitä, kumpi niistä on

lyhyempi. Väilillisiä takuita ei siirretä moottoripyörän seuraaville ostajille.

Takuu sopivuudesta tiettyyn tarkoitukseen ei ole voimassa, jos moottoripyörää käytetään kilvanajoon. Näin on siinäkin tapauksessa, että moottoripyörään on asennettu kilvanajoon tarvittavat varusteet.

Joidenkin maiden lainsäädäntö ei salli takuunrajoituksia. Tällöin edellä esitetty rajoitus ei ole voimassa.

LAIN TARKOITTAMAAN ENIMMÄISMÄÄRÄÄN ASTI HARLEY-DAVIDSON JA SEN VALTUUTETUT JÄLLEENMYYJÄT EIVÄT OLE VASTUUSSA MENETETYSTÄ AJASTA, VAIVANNÄÖSTÄ, MOOTTORIPYÖRÄN KÄYTTÖAJAN MENETYKSESTÄ, KAUPALLISISTA TAPPIOISTA TAI MISTÄÄN MUISTA VÄLILLISISTÄ TAI EPÄSUORISTA VAHINGOISTA.

Harley-Davidson ja jälleenmyyjäsi eivät ole vastuussa menettämästäsi ajasta tai tuloista, aiheutuneesta häiriöstä, kulkuneuvon puutteesta tai moottoripyörän käytön estymisestä, vuokratun moottoripyörän kustannuksista, polttoaineesta, matkoista, aterioista, majoituksesta tai muista mahdollisista epäsuorista tai väilillisistä vahingoista.

Rangaistuskorvauksia, esimerkiksi vahingonkorvauksia tai moninkertaisia vahingonkorvauksia ei suoriteta, ellei lainsäädäntö estä niistä vapautumista. Et voi tehdä takuuvaatimusta ryhmän edustajana, yksityisenä valtuutettuna

asianajajana, ryhmävaateen tekijöiden edustajana tai muuna edustajana. Harley-Davidson ei ole vastuussa vahingoista, jotka ovat seurausta tuotteiden ja/tai palveluiden tuottamisessa aiheutuneista viiveistä.

Joidenkin maiden lainsäädäntö ei salli välillisiin tai epäsuoriin vahinkoihin liittyviä rajoituksia. Tällöin edellä esitetty rajoitus ei ole voimassa.

Tämä takuu antaa omistajalle tietyt lainmukaiset oikeudet. Lisäksi omistajalla saattaa olla muita oikeuksia käyttömaan lainsäädännön mukaan.

Tähän rajoitettuun takuuseen pätevät seuraavat ehdot:

Kesto

1. Tämän rajoitetun takuun voimassaoloaika on kaksikymmentäneljä (24) kuukautta, ja se alkaa siitä päivästä, joka tulee ensin: (a) moottoripyörän alkuperäinen osto- ja toimituspäivä valtuutetusta Harley-Davidson-liikkeestä tai (b) päivämäärä, joka on kolme vuotta moottoripyörän mallivuoden viimeisestä päivästä. Valtuutettu Harley-Davidson-jälleenmyyjä toimittaa ostajalle myynti- ja takuurekisteröintilomakkeen takuun voimaan saattamista varten.
2. Jos moottoripyörä myydään takuuajana, takuuajan jäljellä oleva osa siirtyy uudelle omistajalle.

Omistajan velvollisuudet

Omistaja toimittaa moottoripyörän valtuutetulle Harley-Davidson-jälleenmyyjälle takuukorjauksia varten omalla kustannuksellaan. Valtuutettu Harley-Davidson-jälleenmyyjä tarjoaa takuun piiriin kuuluvan palvelun normaalina työaikana valtuutetun jälleenmyyjän työmäärän ja vaadittujen varaosien saatavuuden mukaan.

Poikkeukset

Tämä rajoitettu takuu mitätöityy seuraavissa tilanteissa:

1. Moottoripyörää ei ole käytetty tai huollettu käyttöohjekirjan ohjeiden mukaisesti.
2. Moottoripyörää tai sivuvaunua on käytetty virheellisesti, laiminlyöty, säilytetty väärin tai käytetty maasto- tai kilpa-ajoon tai muuhun käyttötarkoituksesta poikkeavaan.
3. Moottoripyörää ei ole valmistettu rekisteröintimaan lainsäädännön mukaiseksi.

4. Moottoripyörään on asennettu maasto- tai kilpa-ajoon tarkoitettuja osia suorituskyvyn parantamiseksi, siihen on asennettu vetokoukku tai siinä on muita luvattomia muutoksia (vaikka muutokset sisältäisivät alkuperäisiä Harley-Davidsonin osia ja lisävarusteita, joita ei ole hyväksytty kyseiseen moottoripyörään). Tällaiset muutokset voivat kumota moottoripyörän rajoitetun takuun kokonaan tai osittain. Saat lisätietoja valtuutetulta Harley-Davidson-jälleenmyyjältä.
5. Moottoripyörä on altistunut luonnonesteelle, sodalle, mellakalle, kapinalle, radioaktiiviselle saastumiselle, luonnononnettomuudelle kuten salamalle, metsäpalolle, hiekkamyrskylle, raekuurolle, jäämyrskylle, maanjäristykselle tai tulvalle tai muille olosuhteille, jotka eivät ole Harley-Davidson hallinnassa.
6. Moottoripyörä on ollut onnettomuudessa tai törmäyksessä, se on pudonnut tai siihen on kohdistunut isku.

Muut rajoitukset

Tämä rajoitettu takuu ei korvaa seuraavia asioita:

1. Käyttöohjekirjan suositusten mukaisen normaalin huollon osa- ja työkustannuksia tai osien vaihtoa normaalin kulumisen vuoksi. Tällaisia normaalihuoltoon sisältyviä osia tai kulutusosia ovat muun muassa renkaat, voitelu, öljyn ja suodattimen vaihto, polttoainejärjestelmän puhdistus, akun huolto, moottorin säätö, sytytystulpat, jarrut, kytkin ja ensiöketjun tai vetohihnan säätö ja ketjun vaihto.
2. Omistajan virheellisistä toimista, puutteellisesta kunnossapidosta tai ympäristöoloista aiheutuvat kosmeettiset haitat lukuun ottamatta haittoja, jotka aiheutuvat tehtaan materiaali- tai valmistusvirheistä ja jotka siksi kuuluvat tämän takuun piiriin.
3. Toimitushetkellä olemassa olleita kosmeettisia haittoja, joita valtuutettu Harley-Davidson-myyjäliike ei ole ilmoittanut vähittäismyyntiasiakkaalle ennen toimitusta.
4. Moottoripyörän vikoja tai vaurioita, jotka johtuvat Harley-Davidsonin valmistusmäärityksistä poikkeavista muutoksista tai jotka johtuvat sellaisista muutoksista tai varaosista tai lisävarusteista, joita ei ole hyväksytty kyseisen moottoripyörän malliin ja merkkiin.

5. Vauriot, jotka johtuvat siitä, että muun kuin Harley-Davidsonin valmistama komponentti aiheuttaa vian Harley-Davidsonin osassa, vaikka kyseisen komponentin olisi asentanut valtuutettu Harley-Davidson-jälleenmyyjä. Esimerkkejä ovat, niihin rajoittumatta, mm. suorituskykyä parantavat voimansiirron osat ja ohjelmistot, pakoputkistot, vetokoukut, hyväksymättömät renkaat, madallussarjat, ohjaustangot ja sähköjärjestelmään liitetyt lisävarusteet.
6. **Yhdysvalloissa asuville asiakkaille:** Voimansiirron komponenttien toimintaan vaikuttavat viat tai vauriot moottoripyörässä, joka on viritetty käyttämällä virtityslaitetta tai kalibrointia, jota California ARB Executive Order ei koske tai jota EPA ei ole muuten hyväksynyt.
2. Tämä rajoitettu takuu on ostajan ja Harley-Davidsonin välinen sopimus. Se ei liity mihinkään valtuutetun Harley-Davidson-jälleenmyyjän myöntämään tai myymään takuuseen. Valtuutetulla Harley-Davidson-jälleenmyyjällä ei ole oikeutta mukauttaa, muuttaa tai jatkaa tämän takuun ehtoja millään tavalla.
3. Harley-Davidsonin lukuun tehtävä takuutyö tai osien vaihto ei estä Harley-Davidsonia myöhemmin vetoamasta takuuehtojen poikkeuksiin, jos tähän on aihetta.

Tärkeää: Lue huolellisesti

1. Valtuutetut Harley-Davidson-jälleenmyyjät ovat yksityisesti omistettuja ja itsenäisesti toimivia yrityksiä, jotka voivat myydä myös muita kuin Harley-Davidsonin tuotteita. SIKSI HARLEY-DAVIDSON EI OLE VASTUUSSA VALTUUTETTUIJEN HARLEY-DAVIDSON-JÄLLEENMYYJIEN MYYMIEN JA/TAI ASENTAMIEN TARVIKEOSIEN, LISÄVARUSTEIDEN TAI MUUTOSSARJOJEN TURVALLISUUDESTA, LAADUSTA TAI SOPIVUUDESTA, MUKAAN LUKIEN ASENNUSTYÖ.

4. Harley-Davidson ja sen valtuutetut jälleenmyyjät varaavat oikeuden muuttaa tai huoltaa Harley-Davidsonin suunnittelemaa ja valmistamaa moottoripyörää milloin tahansa ilman mitään lisävelvoitteita tehdä samoja muutoksia aiemmin valmistettuun ja myytyyn moottoripyörään. Harley-Davidson pidättää oikeuden tarjota takuun jälkeisiä korjauksia, suorittaa korjauskampanjoita, tarjota harkintahyvitys- tai asiakastytyväisyyskorjauksia tai laajentaa tiettyjen moottoripyörien takuuta oman harkintansa mukaan. Kyseiset korjaukset tai takuun laajennukset eivät mitenkään velvoita Harley-Davidsonia tarjoamaan samanlaista palvelua muille vastaavien moottoripyörien omistajille. Joskus Harley-Davidson voi tarjota erityisen harkintahyvityksen maksaakseen tiettyjen rajoitetun takuun ulkopuolisten korjaustoimien kustannukset kokonaan tai osittain. Tarkista valtuutetulta Harley-Davidson-jälleenmyyjältäsi, onko tällaisia harkintahyvitysohjelmia käytettävissä. Tällaiset ohjelmat voivat olla kiellettyjä tietyillä alueilla, jolloin ne eivät välttämättä ole käytettävissä.
5. Se, että osa on tunnistettu tai merkitty Harley-Davidson-osaksi ei välttämättä tee siitä kelvollista tai takuunalaista moottoripyöräsi merkille ja mallille. Muiden kuin moottoripyörällesi suunniteltujen ja testattujen osien käytöllä voi olla kielteisiä vaikutuksia moottoripyörän suorituskykyyn ja tämä voi luoda olosuhteita, joita tämä rajoitettu takuu ei kata.

Ympäristötekijät

1. Takuu kattaa yhden komponentin ruosteen/korroosion ja/tai pistekorroosioon, vain kerran, asianmukaisissa olosuhteissa. Mikäli ajoneuvossa ilmenee merkkejä näistä olosuhteista useammassa kuin yhdessä komponentissa, takuukorvaus tullaan epäämään.
2. Takuu kattaa useamman osan ruosteen/korroosion ja/tai pistekorroosioon, vain mikäli kyse on samoista osista (esim. molemmat peilit, molemmat matkustajan astinlaudat, jne.)
3. Takuu ei missään tilanteessa kata pyörien ruostetta/korroosiota ja/tai pistekorroosiota, ellei tilaa olla asianmukaisesti dokumentoitu DPQA:ssa. Takuuedellytykset täyttävien olosuhteiden osalta katso lisätietoja kosmeettisen laadun oppaasta.
4. Takuu ei kata ruostetta/korroosiota ja/tai pistekorroosiota, jotka johtuvat tienpinnasta kimmonneista kappaleista, vahingoista, huolimattomuudesta, kemikaaleille altistumisesta ja/tai moottoripyörän väärästä käytötavasta.
5. Takuu ei kata ruostetta/korroosiota polttoainesäiliöiden sisällä.

Omistaja on vastuussa moottoripyörän kaikista kosmeettisista vaurioista, jotka johtuvat käytöstä ja/tai altistumisesta ympäristölle.

HUOMAUTUKSIA



VUOSIMALLIN 2018 HARLEY-DAVIDSON-MOOTTORIPYÖRÄN RAJOITETTU VALMISTAJAN TAKUU, AUSTRALIA/UUSI-SEELANTI

24 kuukautta ilman kilometrirajoitusta

Tämä moottoripyörän rajoitettu takuu, johon viitataan alla nimellä ”H-D -moottoripyörän takuu”, koskee kaikkia, jotka hankkivat vuosimallin 2018 tai aiemman Harley-Davidson -moottoripyörän Australiassa tai Uudessa-Seelannissa 1.1.2018 jälkeen.

Oikeutesi kuluttajana

Tämän H-D-moottoripyörän takuun mukaiset oikeutesi ovat lisäyksiä niihin muihin oikeuksiin, joita sinulla voi olla moottoripyörään liittyen Australian ja Uuden-Seelannin lakien nojalla, kuluttajansuojalait mukaan lukien, eivätkä ne vähennä kyseisiä oikeuksia.

Australiassa tuotteisiimme liittyy takuuta, joita ei voi poissulkea Australian kuluttajalainsäädännön mukaisesti. Olet oikeutettu korvaavaan tuotteeseen tai hyvitykseen merkittävästä viasta sekä korvaukseen mistä tahansa muusta kohtuudella odotettavissa olevasta menetyksestä tai vahingosta. Sinulla on myös oikeus korjauttaa tai vaihdattaa tuote, jos tuotteiden laatu ei ole hyväksyttävä ja vikaa ei katsota merkittäväksi.

Myös Uudessa-Seelannissa tuotteisiimme liittyy takuuta, joita ei voi poissulkea Uuden-Seelannin kuluttajatakuuta koskevan lain mukaisesti.

Takuu

Tämän H-D-moottoripyörän takuun myöntää **Harley-Davidson, Motor Company**, P.O. Box 653, Milwaukee, Wisconsin 53201, U.S.A, puhelin: +1 (414) 343 4056, (jäljempänä ”Harley-Davidson”).

Harley-Davidson takaa kaikkien uusien vuosimallin 2018 Harley-Davidson-moottoripyörien kohdalla, että valtuutettu Harley-Davidson-jälleenmyyjä korjaa tai vaihtaa alla kuvatun takuuajan kuluessa veloituksetta kaikki osat, jotka on todettu viallisiksi normaalissa käytössä valmistus- tai materiaalivirheen vuoksi.

Tällainen korjaus tai osien vaihto on Harley-Davidsonin yksinomainen velvoite sekä omistajan yksinomainen hyvitys tämän H-D-moottoripyörän takuun nojalla. Omistajalla voi kuitenkin olla muita oikeuksia Australian ja Uuden-Seelannin lakien nojalla, kuten yllä on kuvattu.

Huomautus: Korjattavaksi toimitetut tuotteet voidaan korjaamisen sijaan korvata vastaavan tyypillisillä kunnostetuilla tuotteilla. Tuotteiden korjaamisessa voidaan käyttää kunnostettuja osia.

Tähän H-D-moottoripyörän takuuseen pätevät seuraavat ehdot:

Takuuaika

Tämän H-D-moottoripyörän takuun voimassaoloaika on kaksikymmentäneljä (24) kuukautta, ja se alkaa siitä päivästä, joka tulee ensin:

(a) toimituspäivä valtuutetulta Harley-Davidson-jälleenmyyjältä ensimmäiselle ostajalle tai

(b) päivämäärä, joka on kolme vuotta moottoripyörän mallivuoden viimeisestä päivästä (ellei moottoripyörää ole myyty ostajalle ennen tätä).

Valtuutettu Harley-Davidson-jälleenmyyjä lähettää sähköisen myynti- ja takuurekisteröintilomakkeen H-D-moottoripyörän takuun voimaan saattamista varten.

Huomaus: Jos moottoripyörää on käytetty esittelytuotteena tai yrityksen moottoripyöränä, takuuaika on ehkä alkanut ja/tai päättynyt ennen alkuperäistä myyntipäivää. Saat lisätietoja Harley-Davidson-jälleenmyyjältä.

Jos moottoripyörä myydään takuuaikana, H-D-moottoripyörän takuun jäljellä oleva osa siirtyy uudelle omistajalle. Lisätietoja omistajuuden muutosten ilmoittamisesta on käyttöohjekirjan osiossa OMISTAJAN YHTEYSTIEDOT.

Takuukorjaukset

Omistaja toimittaa moottoripyörän valtuutetulle jälleenmyyjälle takuukorjauksia varten omalla kustannuksellaan. Harley-Davidsonin valtuutettujen jälleenmyyjien verkosto on suuri ja laajenee edelleen. Saat lähimmän jälleenmyyjän päivitetty yhteystiedot käymällä verkkosivustossa www.h-d.com.au.

Valtuutettu Harley-Davidson-jälleenmyyjä suorittaa takuutyöt normaalina työaikana mahdollisimman nopeasti korjaamon työtilanteen ja tarvittavien osien saatavuuden mukaan.

Kun takuutyö on valmistunut, omistajan tulee noutaa moottoripyörä valtuutetulta jälleenmyyjältä omalla kustannuksellaan.

Poikkeukset

Tämä H-D-moottoripyörän takuu ei koske moottoripyörää (tai sen osaa tai lisävarustetta) seuraavissa tapauksissa:

1. Moottoripyörää tai sivuvaunua ei ole huollettu tai käytetty käyttöohjekirjan ohjeiden mukaan.
2. Moottoripyörää tai sivuvaunua on käytetty virheellisesti, laiminlyöty, säilytetty väärin tai käytetty maasto- tai kilpa-ajoon tai muuhun käyttötarkoituksesta poikkeavaan.

3. Moottoripyörää tai sivuvaunua ei ole valmistettu käytettäväksi tai myytäväksi Australiassa ja Uudessa-Seelannissa ja/tai se ei noudata Australian tai Uuden-Seelannin luokitteluvaatimuksia.
4. Moottoripyörään tai sivuvaunuun on asennettu off-road- tai kilpakäyttöön tarkoitettuja osia tai tehty luvattomia muutoksia. Tällaiset muutokset voivat kumota H-D-moottoripyörän takuun kokonaan tai osittain. Saat lisätietoja Harley-Davidson-jälleenmyyjältä.
5. Vaurio on seurausta force majeure -syistä, kuten sota, mellakat, kansannousut ja luonnonmullistukset, sisältäen mm. ydinlaskeuman, salaman, metsäpalot, pölymyrskyt, raekuurot, jäämyrskyt, maanjäristykset, tulvat tai muut olosuhteet, joihin Harley-Davidson ei voi vaikuttaa, tai Harley-Davidson ei voi täyttää tämän H-D-moottoripyörän takuun mukaisia velvoitteitaan tällaisten syiden vuoksi.
6. Moottoripyörä tai sivuvaunu on ollut onnettomuudessa tai törmäyksessä, se on pudonnut tai sitä on isketty.

Huomautus: Vaikka H-D-moottoripyörän takuu ei ole voimassa yllä olevissa olosuhteissa, omistajalla voi edelleen näissä tilanteissa olla oikeuksia Australian ja Uuden-Seelannin lakien, kuten Australian kuluttajalain mukaisesti.

Muut rajoitukset

Tämä H-D-moottoripyörän takuu ei kata:

1. Osia ja lisävarusteita, joita Harley-Davidson ei ole valmistanut, tai moottoripyörälle tällaisten osien ja lisävarusteiden asentamisesta koituneita vaurioita, silloinkaan, jos osat ja lisävarusteet on asennettu moottoripyörään alkuperäisellä myyntihetkellä. Tällaisia osia ja lisävarusteita voi koskea erillinen ulkopuolisen tahon myöntämä takuu. Saat lisätietoja Harley-Davidson-jälleenmyyjältä.
2. Käyttöohjekirjan suositusten mukaisen normaalin huollon osa- ja työkuukustannuksia tai osien vaihtoa normaalin kulumisen vuoksi. Tällaisia normaaliin huoltoon sisältyviä osia tai kulutusosia ovat muun muassa renkaat, voitelu, öljyn ja suodattimen vaihto, polttoainejärjestelmän puhdistus, akun huolto, moottorin säätö, sytytystulpat, jarrut, kytkin ja ensiöketjun tai vetohihnan säätö ja ketjun vaihto.
3. Omistajan virheellisistä toimista, puutteellisesta kunnossapidosta tai ympäristöoloista aiheutuvia kosmeettisia haittoja lukuun ottamatta haittoja, jotka aiheutuvat materiaali- tai valmistusvirheistä ja jotka siksi kuuluvat tämän H-D-moottoripyörän takuun piiriin takuuaikana.
4. Toimitushetkellä olemassa olleita kosmeettisia haittoja, joita valtuutettu Harley-Davidson-myyjäliike ei ole ilmoittanut vähittäismyyntiasiakkaalle ennen toimitusta.

5. Moottoripyörän vikoja tai vaurioita, jotka ovat seurausta Harley-Davidsonin teknisten tietojen vastaisista muutoksista, sisältäen kilpa- tai rata-ajoon tarkoitettujen osien ja lisävarusteiden asentamisen sekä moottoripyörän kuormittamisen yli Harley-Davidsonin suosittamien arvojen.
6. Vaurioita, jotka johtuvat siitä, että muun kuin Harley-Davidsonin valmistama komponentti aiheuttaa vian Harley-Davidsonin osassa, vaikka ko. komponentin olisi asentanut valtuutettu jälleenmyyjä. Esimerkkejä ovat, niihin rajoittumatta, mm. suorituskykyä parantavat voimansiirron osat ja ohjelmistot, pakoputkistot, hyväksymättömät renkaat, madallussarjat, ohjaustangot, sähköjärjestelmään liitetyt lisälaitteet, hinauskoukut jne.

Huomautus: Vaikka H-D-moottoripyörän takuu ei kata yllä olevia olosuhteita, omistajalla voi edelleen olla oikeuksia Australian ja Uuden-Seelannin lakien, kuten Australian kuluttajalain mukaisesti.

Tärkeää: Lue huolellisesti

1. Valtuutetut Harley-Davidson-jälleenmyyjät ovat yksityisesti omistettuja ja itsenäisesti toimivia yrityksiä, jotka voivat myydä myös muita kuin Harley-Davidsonin tuotteita. Siksi HARLEY-DAVIDSON EI OLE VASTUUSSA TARVIKEOSIEN, LISÄLAITTEIDEN TAI MUUTOSSARJOJEN LAADUSTA, SOPIVUUDESTA TAI TURVALLISUUDESTA, MUKAAN LUKIEN HARLEY-DAVIDSON-JÄLLEENMYYYJIEN SUORITTAMA ASENNUSTYÖ.
2. Tämä H-D-moottoripyörän takuu on ostajan ja Harley-Davidsonin välinen sopimus. Se ei liity mihinkään valtuutetun Harley-Davidson-jälleenmyyjän myöntämään tai myymään takuuseen. Valtuutetulla Harley-Davidson-jälleenmyyjällä ei ole oikeutta muuttaa tämän H-D-moottoripyörän takuun ehtoja millään tavalla.

Se, että Harley-Davidson valtuuttaa takuutyön tai osien vaihdon, ei estä Harley-Davidsonia myöhemmin soveltamasta poikkeusta näistä säännöistä, jos Harley-Davidson saa myöhemmin tietoonsa, että sovellettu poikkeus tai takuuvaatimus ei muilta osin noudattanut tämän H-D-moottoripyörän takuun ehtoja.

Ympäristötekijät

1. Takuu kattaa yhden komponentin ruosteen/korroosion ja/tai pistekorrosioon, vain kerran, asianmukaisissa olosuhteissa. Mikäli ajoneuvossa ilmenee merkkejä näistä olosuhteista useammassa kuin yhdessä komponentissa, takuukorvaus tullaan epäämään.
2. Takuu kattaa useamman osan ruosteen/korroosion ja/tai pistekorrosioon, vain mikäli kyse on samoista osista (esim. molemmat peilit, molemmat matkustajan astinlaudat, jne.)
3. Takuu ei missään tilanteessa kata pyörien ruostetta/korroosiota ja/tai pistekorrosiota, ellei tilaa olla asianmukaisesti dokumentoitu DPQA:ssa. Takuuedellytykset täyttävien olosuhteiden osalta katso lisätietoja kosmeettisen laadun oppaasta.

4. Takuu ei kata ruostetta/korroosiota ja/tai pistekorrosiota, jotka johtuvat tienpinnasta kimmonneista kappaleista, vahingoista, huolimattomuudesta, kemikaaleille altistumisesta ja/tai moottoripyörän väärästä käytötavasta.
5. Takuu ei kata ruostetta/korroosiota polttoainesäiliöiden sisällä.

Omistaja on vastuussa moottoripyörän kaikista kosmeettisista vaurioista, jotka johtuvat käytöstä ja/tai altistumisesta ympäristölle.

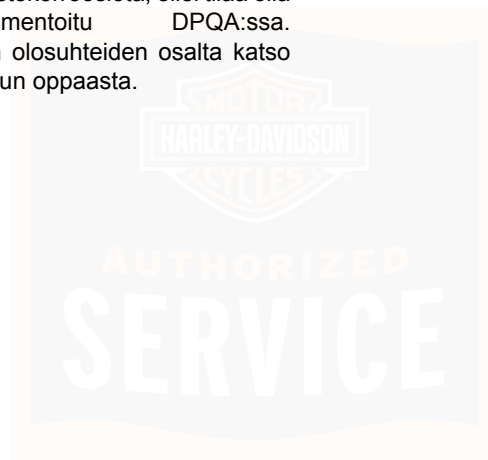

HUOMAUTUKSIA



VUOSIMALLIN 2018 HARLEY-DAVIDSON-MOOTTORIPYÖRÄN ÄÄNENVAIMENNUSJÄRJESTELMÄN RAJOITETTU TAKUU

Seuraava takuu koskee äänenvaimennusjärjestelmää ja täydentää MOOTTORIPYÖRÄN RAJOITETTUA TAKUUTA sekä PÄÄSTÖVÄHENNYSJÄRJESTELMÄN RAJOITETTUA TAKUUTA ja on voimassa vain USA:ssa ostetuissa Harley-Davidson-moottoripyörissä.

Harley-Davidson takaa ensimmäiselle omistajalle ja sitä seuraaville omistajille, että tämä ajoneuvo on suunniteltu ja valmistettu niin, että se on myyntihetkellä siihen sovellettavien U.S. Environmental Protection Agencyn määräysten mukainen (ja testattu F-76 Drive-By -menetelmän mukaisesti) ja että siinä ei ole tehtaan materiaali- tai valmistusvirheitä, joiden takia se ei täyttäisi U.S. Environmental Protection Agencyn standardien vaatimuksia yhden (1) vuoden ajan sen jälkeen, kun moottoripyörä on hankittu valtuutetulta Harley-Davidson-jälleenmyyjältä, tai yhden (1) vuoden ajan [kahden] vuoden kuluttua mallivuoden viimeisestä päivästä tai 6.000 km (3730 mi) matkan kuluessa, sen mukaan, kumpi näistä täyttyy ensin. Jos moottoripyörä myydään takuuajana, takuuajan jäljellä oleva osa siirtyy uudelle omistajalle. Jos moottoripyörää on käytetty esittelytuotteena tai yrityksen moottoripyöränä, takuuajana on ehkä alkanut ja/tai päättyntä ennen alkuperäistä myyntipäivää. Saat lisätietoja valtuutetulta Harley-Davidson-jälleenmyyjältä.

MOOTTORIPYÖRÄLLE EI MYÖNNETÄ MUITA TAKUITA (ERILLISET MOOTTORIPYÖRÄ- JA PÄÄSTÖTAKUUT POIS SULKIEN). IMPLISIITTISET TAKUUT, JOTKA KOSKEVAT KAUPALLISTA HYÖDYNNETTÄVYYTTÄ TAI SOVELTUVUUTTA TIETTYYN TARKOITUKSEEN, RAJOITTUVAT TÄMÄN TAKUUN KESTOAIKAAN.

Joidenkin maiden lainsäädäntö ei salli takuunrajoituksia. Tällöin edellä esitetty rajoitus ei ole voimassa.

Takuu tulee voimaan päivänä, jona moottoripyörä toimitetaan vähittäismyynnistä ensimmäiselle ostajalle, tai käyttöönottopäivänä, jos moottoripyörä otetaan esittely- tai yrityskäyttöön ennen sen tuloa vähittäismyyntiin.

ÄÄNENVAIMENNUSJÄRJESTELMÄN TAKUU EI KATA SEURAAVIA ASIOITA

1. Viat, jotka aiheutuvat käyttöohjekirjassa määritetystä virheellisestä käytöstä, muutosten tekemisestä tai huollon tekemättä jättämisestä.
2. Äänenvaimennusjärjestelmän (sisältää pakoputkiston ja ilmanotto- ja ilmansuodatinjärjestelmän) minkä tahansa osan korvaaminen, poistaminen tai muuttaminen osilla, joita ei ole hyväksytty katukäyttöön tarkoitetussa ajoneuvossa käytettäväksi.
3. Moottoripyörä, jonka matkamittarilukemaa on muutettu niin, ettei todellista lukemaa voida määrittää.

4. LAIN TARKOITTAMAAN ENIMMÄISMÄÄRÄÄN ASTI HARLEY-DAVIDSON JA SEN VALTUUTETUT JÄLLEENMYYJÄT EIVÄT OLE VASTUUSSA MENETETYSTÄ AJASTA, VAIVANNÄÖSTÄ, AJAN MENETYKSESTÄ, MOOTTORIPYÖRÄN KÄYTTÖAJAN MENETYKSESTÄ, KAUPALLISISTA TAPPIOISTA TAI MUISTA VÄLILLISISTÄ TAI EPÄSUORISTA VAHINGOISTA.

Joidenkin maiden lainsäädäntö ei salli välillisiin tai epäsuoriin vahinkoihin liittyviä rajoituksia. Tällöin edellä esitetty rajoitus ei ole voimassa.

Muut oikeudet

Tämä rajoitettu takuu antaa omistajalle tietyt lainmukaiset oikeudet. Lisäksi omistajalla saattaa olla muita oikeuksia käyttömaan lainsäädännön mukaan.

Huoltosuosituksia

Suosittelemme, että teetät kaikki äänenvaimennusjärjestelmän huoltotyöt alkuperäisiä Harley-Davidson-varaosia käyttävässä valtuutetussa Harley-Davidson-huollossa. Äänenvaimennusjärjestelmän huolto-, osanvaihto- tai korjaustyöt voi tehdä mikä tahansa ammattitaitoinen huoltoliike tai kuka tahansa ammattitaitoinen henkilö. Muita kuin alkuperäisiä Harley-Davidson-osia saa käyttää vain, jos niiden on todettu vastaavan U.S. Environmental Protection Agency standardien vaatimuksia.

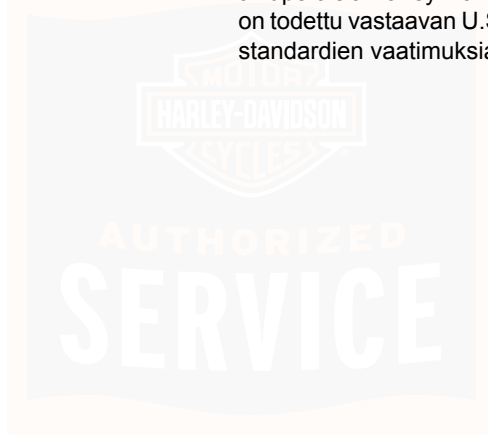

VUOSIMALLIN 2018 HARLEY-DAVIDSON-MOOTTORIPYÖRÄN PÄÄSTÖNVÄHENNYSJÄRJESTELMÄN RAJOITETTU TAKUU

Yhdysvaltalaisen omistajien 49:n osavaltion päästöjärjestelmän rajoitettu takuu

Seuraava takuu koskee päästöjen vähennysjärjestelmää ja täydentää MOOTTORIPYÖRÄN RAJOITETTUA TAKUUTA sekä ÄÄNENVAIMENNUSJÄRJESTELMÄN RAJOITETTUA TAKUUTA ja on voimassa vain USA:ssa myytävissä, rekisteröidyissä ja siellä käytettävissä Harley-Davidson-moottoripyörissä. Kalifornian osavaltiossa myytävistä moottoripyöristä on lisätietoja kohdassa KALIFORNIAN PÄÄSTÖVÄHENNYSJÄRJESTELMÄN TAKUU.

Harley-Davidson Motor Company takaa ensimmäiselle omistajalle sekä sitä seuraaville omistajille, että tämä ajoneuvo on suunniteltu, rakennettu ja varustettu siten, että se noudattaa myyntihetkellä voimassa olleita Yhdysvaltain lainsäädännön pykälän 7521 nimikkeen 42 vaatimuksia, ja että siinä ei ole materiaaleihin tai työn laatuun liittyviä vikoja, jotka aiheuttaisivat sen, ettei moottoripyörä noudattaisi ko. vaatimuksia viiden (5) vuoden kuluessa hankinnasta ja valtuutetun Harley-Davidson-jälleenmyyjän suorittamasta toimituksesta (tai viiden (5) vuoden kuluessa siitä, kun moottoripyörä on otettu käyttöön, jos sitä käytetään esittely-

tai yrityskäytössä ennen toimitusta) tai 30.000 km (18641 mi) ajomatkan kuluessa, riippuen siitä, mikä täyttyy ensin. Jos moottoripyörä myydään takuuajana, takuuajan jäljellä oleva osa siirtyy uudelle omistajalle.

MOOTTORIPYÖRÄLLE EI MYÖNNETÄ MUITA TAKUITA (ERILLISET MOOTTORIPYÖRÄ- JA MELUTAKUUT POIS SULKIEKSI). IMPLISIITTISET TAKUUT, JOTKA KOSKEVAT KAUPALLISTA HYÖDYNNETTÄVYYTTÄ TAI SOVELTUVUUTTA TIETTYYN TARKOITUKSEEN, RAJOITTUVAT TÄMÄN TAKUUN KETOAIKAAN.

Joidenkin maiden lainsäädäntö ei salli takuunrajoituksia. Tällöin edellä esitetty rajoitus ei ole voimassa.

Takuu tulee voimaan päivänä, jona moottoripyörä toimitetaan vähittäismyynnistä ensimmäiselle ostajalle, tai käyttöönottopäivänä, jos moottoripyörä otetaan esittely- tai yrityskäyttöön ennen sen tuloa vähittäismyyntiin.

**PÄÄSTÖNVÄHENNYSJÄRJESTELMÄN RAJOITETTU
TAKUU EI KATA SEURAAVIA ASIOITA**

1. Viat, jotka aiheutuvat käyttöohjekirjassa määritetystä virheellisestä käytöstä, peukaloinnista, muutosten tekemisestä, onnettomuudesta, luonnonilmiöistä tai virheellisestä tai riittämättömästä huollosta.

2. Normaalisti tarvittava huolto (käyttöohjeessa määritetyillä tavoilla) ja tarvittavan huollon yhteydessä vaihdettavat kuluvat osat (sytytystulpat, polttoaine- ja öljynsuodattimet jne.).
3. Moottoripyörä, jonka matkamittarilukemaa on muutettu niin, ettei todellista lukemaa voida määrittää.
4. LAIN TARKOITTAMAAN ENIMMÄISMÄÄRÄÄN ASTI HARLEY-DAVIDSON JA SEN VALTUUTETUT JÄLLEENMYYJÄT EIVÄT OLE VASTUUSSA MENETETYSTÄ AJASTA, VAIVANÄÖSTÄ, AJONEUVON HINAAMISESTA, MOOTTORIPYÖRÄN KÄYTTÖAJAN MENETYKSESTÄ, KAUPALLISISTA TAPPIOISTA TAI MUISTA VÄLILLISISTÄ TAI EPÄSUORISTA VAHINGOISTA.

Joidenkin maiden lainsäädäntö ei salli välillisiin tai epäsuoriin vahinkoihin liittyviä rajoituksia. Tällöin edellä esitetty rajoitus ei ole voimassa.

Päästönvähennystakuun kattamat kohteet

Päästönvähennysjärjestelmän takuu voi kattaa seuraavat osat, jos vian katsotaan liittyvän päästöihin:

- Ilmanpuhdistinyksikkö
- Nokka-akseli
- Sytytystulppa

- Sytytyspuola
- Sytytysjohdot
- Höyryventtiili
- Katalysaattori
- Kampikammion huohotin
- MAP-tunnistin
- TMAP-tunnistin
- Imuilman lämpötilatunnistin
- Kaasun asentotunnistin
- Polttoainesuuttimet
- Induktiomodduuli tai kaasuläppäkotelo
- Moottorin lämpötilatunnistin
- Sähköinen ohjausyksikkö
- Happitunnistimet

Polttoainesäiliö (vain muut kuin kosmeettiset viat)

- Vuodot
- Polttoainehöyryjen erotin
- Polttoainesäiliön korkki

Yllä olevissa käytettävät: letkut, kiristimet, sovitteet, putket, tiivisteet ja kiinnityslaitteet.

Tarkat ohjeet moottoripyörän huollosta ja käytöstä, sisältäen ohjeet sopivista aika- ja ajomääräväleistä, ovat tässä käyttöohjekirjassa kohdassa MÄÄRÄAIKAISHUOLLOT > HUOLTOMERKINNÄT (Sivu 237).

Muut oikeudet

Tämä rajoitettu takuu antaa omistajalle tietyt lainmukaiset oikeudet. Lisäksi omistajalla saattaa olla muita oikeuksia käyttömaan lainsäädännön mukaan.

Huoltosuosituksia

Suosittelemme, että teetät kaikki päästönvähennysjärjestelmän huoltotyöt alkuperäisiä Harley-Davidson-varaosia käyttävässä valtuutetussa Harley-Davidson-jälleenmyyjän huollossa. Pakokaasupäästöjen hallintajärjestelmän huolto-, osanvaihto- tai korjaustyöt voi kuitenkin tehdä mikä tahansa ammattitaitoinen huoltoliike tai kuka tahansa ammattitaitoinen henkilö. Muita kuin alkuperäisiä Harley-Davidson-osia saa käyttää vain, jos niiden on todettu vastaavan U.S. Environmental Protection Agency standardien vaatimuksia.



HUOMAUTUKSIA



KALIFORNIAN PÄÄSTÖSTANDARDIEN VALVONTATAKUUN LAUSUNTO

Yhdysvaltalaisten omistajien Kalifornian päästöjärjestelmän rajoitettu takuu

Oikeutesi ja velvoitteesi takuun suhteen

California Air Resources Board ja Harley-Davidson Motor Company selvittävät seuraavassa uutta moottoripyörääsi koskevat päästöjen hallintajärjestelmän takuusäädökset. Kaliforniassa uudet moottoriajoneuvot tulee suunnitella, rakentaa ja varustella niin, että ne täyttävät osavaltion vaativat savukaasujen estostandardit. Harley-Davidson Motor Companyn tulee antaa moottoripyörän päästöjen hallintajärjestelmälle takuu alla kerrotuksi ajaksi, olettaen, että moottoripyörää ei ole käytetty väärin, muutettu ilman hyväksyntää, laiminlyöty tai huollettu väärin.

Päästöjen hallintajärjestelmään voi kuulua mm. kaasutin tai polttoaineen suihkutuksen, sytytysjärjestelmä, katalysaattori ja moottorin ohjaustietokone. Siihen voivat kuulua myös letkut, liittimet ja muut päästöihin liittyvät laitteistot.

Jos alla kuvattuna takuuajana esiintyy takuuvuoksi laskettava ongelma, valtuutettu Harley-Davidson-jälleenmyyjä korjaa moottoripyöräsi veloituksetta (sis. diagnostiikka, osat ja työ).

Valmistajan takuu

Viisi vuotta tai 30.000 km (18641 mi) ajan, riippuen siitä kumpi täyttyy ensin, alkaen päivästä, jona moottoripyörä toimitetaan vähittäismyynnistä loppuasiakkaalle, tai käyttöönottopäivänä, jos moottoripyörä otetaan esittely- tai yrityskäyttöön ennen sen tuloa vähittäismyyntiin.

Jos moottoripyörän päästöihin liittyvä osa voittuu, Harley-Davidson Motor Company korjaa tai vaihtaa osan. Tämä on päästöjen hallintajärjestelmän TAKUU.

Omistajan takuuvastuut

Moottoripyörän omistajana olet vastuussa siitä, että käyttöohjekirjassa edellytetyt huoltotoimet tehdään. Harley-Davidson suosittelee, että säilytät kaikki kuitit moottoripyörän huollosta, mutta Harley-Davidson ei voi kieltäytyä päästöjärjestelmän takuuvastuustaan pelkästään siksi, ettei kuitteja ole tai ettet pysty todistamaan kaikkien määräaikaishuoltojen tekemistä.

Sinun vastuullasi on viedä moottoripyörä valtuutetulle Harley-Davidson-jälleenmyyjälle heti kun ongelma esiintyy. Takuukorjaukset tulee tehdä kohtuullisessa ajassa, eikä korjausaika saa ylittää 30 päivää.

Moottoripyörän omistajana sinun tulee tietää myös, että Harley-Davidson voi kieltäytyä takuukorjauksista, jos moottoripyöräsi tai sen osa on vioittunut väärinkäytön,

laiminlyönnin, virheellisen huollon tai ei-hyväksytyyn muutoksen vuoksi.

Jos sinulla on kysyttävää liittyen takuuoikeuksiisi ja -vastuusiin, voit ottaa yhteyttä Harley-Davidsonin asiakaspalveluun puh. 1 800 58 2464 (vain Yhdysvalloissa) tai 1 414 343 4056, tai California Air Resources Board -virastoon os. 9528 Telstar Ave., El Monte, California 91731.

Lisätakuuehdot

Takuu tulee voimaan päivänä, jona moottoripyörä toimitetaan vähittäismyynnistä loppuasiakkaalle, tai käyttöönottopäivänä, jos moottoripyörä otetaan esittely- tai yrityskäyttöön ennen sen tuloa vähittäismyyntiin.

Jokaisen uuden Harley-Davidson-moottoripyörän päästöjen hallintajärjestelmä on suunniteltu, rakennettu ja testattu käyttäen vain alkuperäisiä Harley-Davidson-osia, ja näiden osien kanssa moottoripyörälle on annettu Kalifornian päästösäädösten mukainen sertifiointi.

Suosittelemme, että tämän takuun alaiset korjaukset tehdään vain valtuutetulla Harley-Davidson-jälleenmyyjällä. Jälleenmyyjällä on tehtäville koulutettuja asentajia sekä alkuperäisiä Harley-Davidson-varaosia. Alla määritellyssä "hätätapauksessa" moottoripyörää voi kuitenkin korjata mikä tahansa huoltoliike tai omistaja käyttäen mitä tahansa varaosaa. Hätätapaukseksi lasketaan, jos valtuutettua Harley-Davidson-jälleenmyyjää ei ole käytettävissä tai osaa

ei ole saatavana kohtuullisen ajan kuluessa (enintään 30 päivää siitä, kun moottoripyörä toimitetaan Harley-Davidson-jälleenmyyjälle korjattavaksi). Harley-Davidson korvaa omistajalle nämä korjaukset, mukaan lukien diagnoosin, ainoastaan jos osoitetaan, että korjaukset kuuluvat tämän päästötakuun piiriin. Harley-Davidsonin korvaus osista ei kuitenkaan ylitä vaihdettujen osien suositushintaa, ja työkorvaus rajoittuu päästöjärjestelmän korjauksen suositusaikoihin alueelle sovelletulla tuntihinnalla.

Jotta saat korvauksen näistä hätäkorjauksista Harley-Davidsonilta, sinun tulee säilyttää vialliset osat sekä alkuperäiset kuitit, jotta voit esittää ne tarkastusta varten valtuutetulle Harley-Davidson-jälleenmyyjälle. Harley-Davidson suosittelee, että tuot moottoripyörän valtuutetulle jälleenmyyjälle tarkastettavaksi, jotta varmistetaan että hätäkorjaukset tehtiin oikein.

Muista: Muiden kuin Harley-Davidsonin varaosien käyttö voi heikentää palamiskaasujen hallintajärjestelmän tehoa tai vahingoittaa muuten moottoripyörää. Jos päästöjen hallintajärjestelmän korjaukseen käytetään muita kuin alkuperäisiä Harley-Davidson-osia, sinun tulee pyytää kirjallinen todistus siitä, että valmistaja takaa osien vastaavan sekä suorituskyvyltään että kestävyydeltään alkuperäisiä Harley-Davidson-varaosia. Muiden kuin Harley-Davidson-varaosien käyttö ei kumoa mahdollisten muiden Harley-Davidson-komponenttien nykyistä takuuta, elleivät muut kuin Harley-Davidson-osat vahingoita takuun

kattamia osia tai aiheuta sitä, että moottoripyörän päästöt eivät vastaa vaatimuksia. Lisäksi HARLEY-DAVIDSON EI OTA TÄMÄN TAKUUN NOJALLA VASTUUTA MUISTA KUIN ALKUPERÄISISTÄ HARLEY-DAVIDSON-OSISTA, elleivät Harley-Davidson-osat vahingoita muita kuin alkuperäisiä Harley-Davidson-osia.

Mitä tämä päästötakuu kattaa

Päästönvähennysjärjestelmän takuu kattaa vain seuraavat osat:

- Ilmanpuhdistinyksikkö
- Nokka-akseli
- Sytytystulppa
- Sytytyspuola
- Sytytysjohdot
- Höyryventtiili
- Katalysaattori
- Kampikammion huohotin
- MAP-tunnistin
- TMAP-tunnistin
- Imuilman lämpötilatunnistin
- Kaasun asentotunnistin

- Polttoainesuuttimet
- Induktiomoduuili tai kaasuläppäkotelot
- Moottorin lämpötilatunnistin
- Sähköinen ohjausyksikkö
- Happitunnistimet
- Aktiivihiihisäiliö
- Tyhjennyksen ohjausventtiili

Polttoainesäiliö (vain muut kuin kosmeettiset viat)

- Vuodot
- Polttoainehöyryjen erotin
- Polttoainesäiliön korkki

Yllä olevissa käytettävät: letkut, kiristimet, sovitteet, putket, tiivisteet ja kiinnityslaitteet.

Mitä tämä päästötakuu ei kata

Päästöjen hallintajärjestelmän takuu ei kata:

Takuun alaisten osien toimintahäiriöitä, jotka ovat seurausta jostakin seuraavista: väärinkäyttö, hyväksymätön muokkaus, peukalointi, poislyönti tai virheellinen tai riittämätön kunnossapito. Takuu ei myös kata lueteltujen osien korvaamista siinä tapauksessa, että moottoripyörä ei enää

täytä Kalifornian osavaltion päästövaatimuksia yllä mainituista syistä.

Vaurioita, jotka johtuvat onnettomuudesta, luonnonilmiöistä tai muista ilmiöistä, joihin Harley-Davidson ei voi vaikuttaa.

Sellaisten ”takuunalaisten osien” korjausta tai vaihtoa, jotka tulee vaihtaa ennen 30.000 km (18641 mi), kun ko. osat on vaihdettu ensimmäisen vaihtovälin jälkeen osana pakollista kunnossapitoa.

Korjauksia tai huoltoa, jonka on suorittanut muu kuin valtuutettu Harley-Davidson-jälleenmyyjä (paitsi yllä kuvatussa hätätilanteessa).

Ajan menetystä, haittaa, moottoripyörän käytön menetystä, hinauskustannuksia tai taloudellisia menetyksiä ja/tai välillisiä vahinkoja.

Korjauksia moottoripyörään, jonka matkamittarilukemaa on muutettu niin, ettei todellista lukemaa voida määrittää.



UUOSIMALLIN 2018 RADIOLAITTEEN RAJOITETTU TAKUU

Harley-Davidson myöntää Harley-Davidson-radiolle tehtaan materiaali- ja valmistusvirheitä koskevan takuun, joka on voimassa kaksikymmentäneljä (24) kuukautta. Voimassaoloaika alkaa siitä päivästä, joka on aikaisempi: (a) sen moottoripyörän, johon radio on asennettu, alkuperäinen ostopäivä tai (b) päivämäärä, joka on kolme vuotta sen moottoripyörän, johon radio on asennettu, mallivuoden viimeisestä päivästä. Jos moottoripyörä myydään takuuajana, takuuajan jäljellä oleva osa siirtyy uudelle omistajalle tai uusille omistajille. Jos moottoripyörää on käytetty esittelytuotteena tai yrityksen moottoripyöränä, takuuajana on ehkä alkanut ja/tai päättynyt ennen alkuperäistä myyntipäivää. Saat lisätietoja valtuutetulta Harley-Davidson-jälleenmyyjältä.

Takuu ei koske virheellisestä käytöstä, käytöstä väärään tarkoitukseen tai virheellisestä asennuksesta aiheutuneita vikoja tai vaurioita eikä sellaisen moottoripyörän radiossa ilmenneitä vikoja tai vaurioita, joka on rekisteröity Harley-Davidson Motor Companyllä keräilyajoneuvoksi. Kosketusnäytöllä varustetuissa radioissa on vaihdettava näytön suojakalvo. Takuu ei kata radiolle syntyneitä vaurioita, jos näytönsuoja ei ole ollut käytössä. Itse näytönsuoja on kulutusosa, ja uusia suojia voi hankkia valtuutetulta Harley-Davidson-jälleenmyyjältä. Takuu ei kata näytönsuojalle syntyneitä vaurioita tai sen kulumista. Samoin rajoitettu takuu ei kata synkronointiongelmia tai radion virheellistä toimintaa,

jotka ovat seurausta epäyhteensopivan puhelimen tai muun tallennusvälineen (MP3, muistitikku ym.) käytöstä. Saat lisätietoja valtuutetulta Harley-Davidson-jälleenmyyjältä. Jälkiasenteisten osien käyttö voi kumota takuun kokonaan tai osittain.

Tämä rajoitettu takuu ei korvaa korjauksia tietyissä olosuhteissa. Esimerkkejä ovat mm. seuraavat:

- Henkilökohtainen tietoväline, ohjelmisto tai henkilökohtaiset tiedot ovat hävinneet.
- Asennustöitä ei ole tehty asianmukaisessa ympäristössä.
- Moottoripyörä on vaurioitunut jostakin seuraaviin lukeutuvasta syystä: poikkeava käyttö, luvaton muokkaus, tietokonevirukset tai luvattoman ohjelmiston, lisälaitteiden ja liitososien asennus; luvattomat, hyväksymättömät tai yhteensopimattomat laitteet tai parannukset; matkapuhelimen tai digitaalisen medialaitteen toimintahäiriö, mukaan lukien tilanne, jossa ulkoinen antenni ei saa riittävän hyvää signaalia, virukset tai muut ohjelmisto-ongelmat.

Omistaja toimittaa moottoripyörän kokonaisuine äänilaitteistoineen valtuutetulle Harley-Davidson-jälleenmyyjälle takuukorjauksia varten omalla kustannuksellaan. Valtuutetut Harley-Davidson-jälleenmyyjät tarjoavat takuun piiriin kuuluvan palvelun normaalina työaikana valtuutetun jälleenmyyjän työmäärän ja vaadittujen varaosien saatavuuden mukaan.

Tämän takuun perusteella suoritettava korvaus rajoittuu vialliseksi todettujen osien korjaukseen tai vaihtamiseen **(mihin voi sisältyä tehdaskorjattu vaihtoradio)**, tarvittavat varaosat ja työ mukaan lukien. TAKUU EI KATA VIALLISEKSI TODETUN OSAN AIHEUTTAMIA VÄLILLISIÄ TAI EPÄSUORIA VAHINKOJA, KUSTANNUKSIA TAI KULUJA, MUKAAN LUKIEN AJAN MENETYSTÄ, VAIVANNÄKÖÄ, KAUPALLISISTA TAPPIOTA TAI MOOTTORIPYÖRÄN MENETETTYJÄ KÄYTTÖMAHDOLLISUUKSIA.

RADIOLAITTEELLE EI MYÖNNETÄ MITÄ TAKUITA. RADIOON LIITTYVÄT IMPLISIITTISET TAKUUT, MUKAAN LUKIEN TAKUU KAUPALLISELLE HYÖDYNNETÄVYYDELLE TAI SOVELTUUVUDELLE TIETTYYN TARKOITUKSEEN, RAJOITTUVAT TAKUUN KESTOAIKAAN.

HARLEY-DAVIDSON JA SEN VALTUUTETUT JÄLLEENMYYJÄT EIVÄT OLE VASTUUSSA MENETETYSTÄ AJASTA, VAIVANNÄÖSTÄ, MOOTTORIPYÖRÄN KÄYTTÖAJAN MENETYKSESTÄ, KAUPALLISISTA TAPPIOISTA TAI MISTÄÄN MUISTA VÄLILLISISTÄ TAI EPÄSUORISTA VAHINGOISTA.

Joidenkin maiden lainsäädäntö ei salli välillisiin tai epäsuoriin vahinkoihin liittyviä rajoituksia. Tällöin edellä esitetty rajoitus ei ole voimassa.

Muut oikeudet

Tämä takuu antaa omistajalle tietyt lainmukaiset oikeudet. Lisäksi omistajalla saattaa olla muita oikeuksia käyttömaan lainsäädännön mukaan.

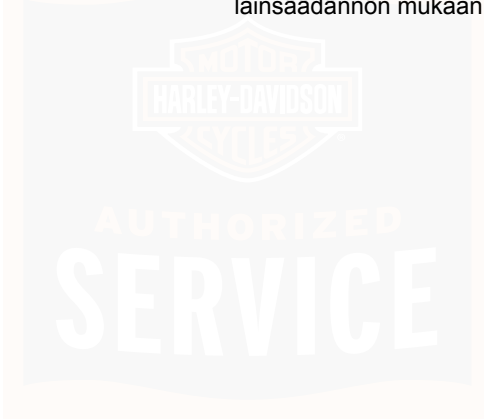

UUOSIMALLIN 2018 RADIOLAITTEEN RAJOITETTU TAKUU, AUSTRALIA/UUSI-SEELANTI

Oikeutesi kuluttajana

Tämän H-D-radion takuun mukaiset oikeutesi ovat lisäyksiä niihin muihin oikeuksiin, joita sinulla voi olla radioon ja sen asennukseen liittyen Australian ja Uuden-Seelannin lakien nojalla, kuluttajansuojalait mukaan lukien, eivätkä ne vähennä kyseisiä oikeuksia.

Australiassa tuotteisiimme liittyy takuita, joita ei voi poissulkea Australian kuluttajalainsäädännön mukaisesti. Olet oikeutettu korvaavaan tuotteeseen tai hyvitykseen merkittävästä viasta sekä korvaukseen mistä tahansa muusta kohtuudella odotettavissa olevasta menetyksestä tai vahingosta. Sinulla on myös oikeus korjauttaa tai vaihdattaa tuote, jos tuotteiden laatu ei ole hyväksyttävä ja vikaa ei katsota merkittäväksi.

Myös Uudessa-Seelannissa tuotteisiimme liittyy takuita, joita ei voi poissulkea Uuden-Seelannin kuluttajatakuuta koskevan lain mukaisesti.

Takuu

Takuun myöntää Harley-Davidson Motor Company P.O. Box 653, Milwaukee, Wisconsin 53201, U.S.A, puhelin: +1 (414 343 4056), (jäljempänä "Harley-Davidson").

Harley-Davidson takaa, että valtuutettu Harley-Davidson-jälleenmyyjä korjaa tai vaihtaa Harley-Davidson-radion, jos siinä havaitaan normaalissa käytössä materiaaleihin tai työnlaatuun liittyvä vika alla kuvatun takuuajan aikana.

Tällainen korjaus on Harley-Davidsonin yksinomainen velvoite sekä omistajan yksinomainen hyvitys tämän H-D-radion takuun nojalla. Omistajalla voi kuitenkin olla muita oikeuksia Australian ja Uuden-Seelannin lakien nojalla, kuten yllä on kuvattu.

Huomaa, että korjattavaksi toimitetut tuotteet voidaan korjaamisen sijaan korvata vastaavan tyyppisillä kunnostetuilla tuotteilla. Tuotteiden korjaamisessa voidaan käyttää kunnostettuja osia.

Takuuaika

Takuuaika on kaksikymmentäneljä (24) kuukautta alkaen siitä päivästä, joka on aikaisempi:

(a) moottoripyörän, johon radio on asennettu, toimituspäivä valtuutetulta Harley-Davidson-jälleenmyyjältä ensimmäiselle ostajalle tai

(b) päivämäärä, joka on kolme vuotta moottoripyörän, johon radio on asennettu, mallivuoden viimeisestä päivästä (ellei moottoripyörää ole myyty ostajalle ennen tätä).

Jos moottoripyörä myydään takuuajana, H-D-radion takuun jäljellä oleva osa siirtyy uudelle omistajalle. Lisätietoja omistajuuden muutosten ilmoittamisesta on käyttöohjekirjan osiossa OMISTAJAN YHTEYSTIEDOT.

Huomautus: Jos moottoripyörää on käytetty esittelytuotteena tai yrityksen moottoripyöränä, takuuajana on ehkä alkanut ja/tai päättynyt ennen alkuperäistä myyntipäivää. Saat lisätietoja Harley-Davidson-jälleenmyyjältä.

Poikkeukset

H-D-radion takuu ei koske virheellisestä käytöstä, käytöstä väärään tarkoitukseen tai virheellisestä asennuksesta aiheutuneita vikoja tai vaurioita eikä sellaisen moottoripyörän radiossa ilmenneitä vikoja tai vaurioita, joka on rekisteröity Harley-Davidson Motor Companyllä keräilyajoneuvoksi. Kosketusnäytöllä varustetuissa radioissa on vaihdettava näytön suojakalvo. Takuu ei kata radiolle syntyneitä vaurioita, jos näytönsuoja ei ole ollut käytössä. Itse näytönsuoja on

kulutusosa, ja uusia suojia voi hankkia valtuutetulta Harley-Davidson-jälleenmyyjältä. Takuu ei kata näytönsuojalle syntyneitä vaurioita tai sen kulumista. Samoin rajoitettu takuu ei kata synkronointiongelmia tai radion virheellistä toimintaa, jotka ovat seurausta epäyhteensopivan puhelimen tai muun tallennusvälineen (MP3, muistitikku ym.) käytöstä. Saat lisätietoja Harley-Davidson-jälleenmyyjältä.

Takuukorjaukset

Omistaja toimittaa moottoripyörän kokonaisine äänilaitteistoineen valtuutetulle Harley-Davidson-jälleenmyyjälle takuukorjauksia varten omalla kustannuksellaan.

Harley-Davidsonin valtuutettujen jälleenmyyjien verkosto on suuri ja laajenee edelleen. Saat lähimmän jälleenmyyjän päivitetty yhteystiedot käymällä verkkosivustossa www.h-d.com.au.

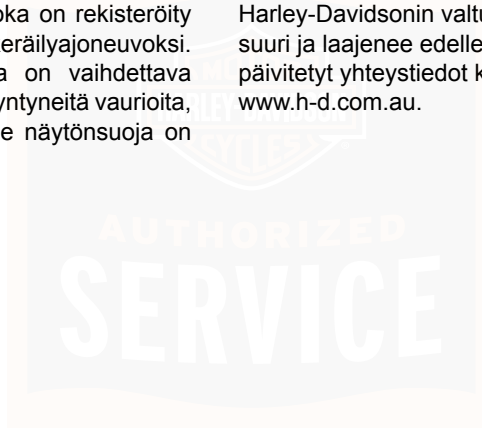

HUOLTOMERKINNÄT

SOVELLETTAVUUS	
<input type="checkbox"/>	• JPN

Säännölliset huoltovälit

▲ VAROITUS

Tee huolto- ja kunnossapitotoimet huoltovälitaulukon mukaisesti. Säännöllisen huollon puute heikentää moottoripyörän turvallisuutta, mikä voi johtaa kuolemaan tai vakavaan loukkaantumiseen. (00010a)

▲ VAROITUS

Jos käytät moottoripyörääsi hankalissa olosuhteissa (erittäin kylmässä tai kuumassa säässä, hyvin pölyisessä ympäristössä, huonoilla tai märillä teillä ja niin edelleen), huoltotoimet tulee tehdä useammin, jotta pyörän turvallinen toiminta voitaisiin taata. Huoltotöiden laiminlyönti voi johtaa kuolemaan tai vakavaan loukkaantumiseen. (00094a)

Jotta uusi Harley-Davidson-moottoripyöräsi toimisi parhaalla mahdollisella tavalla, ja että sen takuu pysyisi voimassa, on sitä huollettava säännöllisin väliajoin. Valtuutetulla

Harley-Davidson-jälleenmyyjällä on paras huoltotoihin, -menetelmiin ja -laitteisiin liittyvä tietotaito ja asiantuntemus.

Jotkin huoltotoimenpiteet on määritetty tehtäväksi ainakin kerran vuodessa, vaikkei kilometriraja olisikaan vielä täyttynyt. Vaikeissa ajo-olosuhteissa jotkin huoltotoimenpiteet on tehtävä vieläkin useammin. Katso lisätietoja kohdasta Taulukko 36.

HUOMAUTUS

- *Muut kuin Harley-Davidsonin hyväksymät osat ja huoltotoimet saattavat mitätöidä takuun. Muutosten tekeminen pakokaasujen puhdistusjärjestelmän osiin, kuten imusarjaan ja pakoputkistoon, saattaa olla lainvastaista.*
- *Joissakin maissa, kuten Brasiliassa, rajoitetun takuun voimassaolo saattaa edellyttää, että kaikki määräaikaishuollot ja muut huoltotyöt teetetään valtuutetulla Harley-Davidson-jälleenmyyjällä. Tarkista asia valtuutetulta Harley-Davidson-jälleenmyyjältäsi.*
- *Joissakin maissa, kuten Brasiliassa, vaaditaan vuosittaisia (tai kahdesti vuodessa tehtäviä) huoltotehtäviä, jotta takuu pysyy voimassa ja/tai noudatetaan ajoneuvolainsäädäntöä. Tarkista asia valtuutetulta Harley-Davidson-jälleenmyyjältäsi ja tutustu myös oman maasi moottoripyöriä koskeviin säädöksiin.*
- *Kun viimeinen huoltoväli on täyttynyt, toista huolto-ohjelma alkaen huoltovälistä 8.000 km (5.000 mi). Katso lisätietoja kohdasta Taulukko 36.*

- Kun tuot ajoneuvon huoltoon, tarkista aina, onko käynnissä takaisinkutsu- tai tuoteohjelmia ja pyydä, että niissä ilmoitetut toimenpiteet suoritetaan.
- Kun tuot ajoneuvon huoltoon, varmista aina, että siihen asennetaan uusin kalibrointi.

Taulukko 36. Huoltovälit: Harley-Davidson FLTRXSE

HUOLTOKOHDE	1 000 mi 1 600 km	5 000 mi 8 000 km	10 000 mi 16 000 km	15 000 mi 24 000 km	20 000 mi 32 000 km	25 000 mi 40 000 km	30 000 mi 48 000 km	35 000 mi 56 000 km	40 000 mi 64 000 km	45 000 mi 72 000 km	50 000 mi 80 000 km	HUO- MAU- TUKSIA
Tarkista sähkölaitteiden ja -kytkimien toiminta.	X	X	X	X	X	X	X	X	X	X	X	
Tarkista eturenkaiden rengaspaineet ja renkaiden kulutus-pinnat.	X	X	X	X	X	X	X	X	X	X	X	6
Tarkista etujarrun nestemäärä	X	X	X	X	X	X	X	X	X	X	X	4
Tarkista DOT 4 -kytkinneste ja etujarrun jarruneste kosteuden varalta	X	X	X	X	X	X	X	X	X	X	X	1, 6
Tarkista kytkinnestejärjestelmä vuotojen, kosketusten tai hier-tymien varalta.	X	X	X	X	X	X	X	X	X	X	X	7
Tarkista ohjaustangon kytkin-kotelon ruuvin kiristysmomentti.	X		X		X		X		X		X	1, 4, 6
Tarkista kytkinvivun ohjaustan-kokiinnikkeen ruuvin momentti	X		X		X		X		X		X	1, 4, 6
Tarkista pääsylinterin ohjaus-tankokiinnikkeen ruuvin mo-mentti	X		X		X		X		X		X	1, 4, 6
Tarkista, voitele ja säädä oh-jauslaakerit.						X					X	1, 2
Tarkista ilmanpuhdistin ja huolla tarpeen mukaan.		X	X	X	X	X	X	X	X	X	X	3

Taulukko 36. Huoltovälit: Harley-Davidson FLTRXSE

HUOLTOKOHDE	1 000 mi 1 600 km	5 000 mi 8 000 km	10 000 mi 16 000 km	15 000 mi 24 000 km	20 000 mi 32 000 km	25 000 mi 40 000 km	30 000 mi 48 000 km	35 000 mi 56 000 km	40 000 mi 64 000 km	45 000 mi 72 000 km	50 000 mi 80 000 km	HUO- MAU- TUUKSIA
Vaihda moottoriöljy ja öljynsuodatin.	X	X	X	X	X	X	X	X	X	X	X	3, 6
Vaihda ensiökotjun kotelon öljy.	X		X		X		X		X		X	3
Vaihda vaihteistoöljy.	X				X				X			3
Tarkista öljyputket ja jarrujärjestelmä vuotojen, kontaktin tai hankaumien varalta.	X	X	X	X	X	X	X	X	X	X	X	1, 6
Tarkista polttoaineputket ja liittimet vuotojen, kontaktin tai hankaumien varalta.	X	X	X	X	X	X	X	X	X	X	X	1, 6
Tarkista takajarrun nestemäärä	X	X	X	X	X	X	X	X	X	X	X	
Tarkista takajarrun DOT 4 -jarruneste kosteuden varalta	X	X	X	X	X	X	X	X	X	X	X	1, 6
Jarru- ja kytkinjärjestelmät	Huuhtelee jarru- ja kytkinjärjestelmät ja vaihda DOT 4 -jarruneste ja -kytkinneste kahden vuoden välein tai useammin, jos kosteuspitoisuus on 3 % tai enemmän.											1
Tarkasta jarrupalat ja -levyt kulumien varalta.	X	X	X	X	X	X	X	X	X	X	X	
Tarkista etuakselin mutterin kiristysmomentti.	X		X		X		X		X		X	1, 4, 6
Tarkasta ja voitele seisontatuki.	X	X	X	X	X	X	X	X	X	X	X	1, 3
Tarkasta, säädä ja voitele jarrun ja kytkimen vivustot käyttämällä HARLEY LUBE -voiteluainetta.	X	X	X	X	X	X	X	X	X	X	X	
Tarkista takarenkaan rengaspaineet ja kulutuspinta.	X	X	X	X	X	X	X	X	X	X	X	6

Taulukko 36. Huoltovälit: Harley-Davidson FLTRXSE

HUOLTOKOHDE	1 000 mi 1 600 km	5 000 mi 8 000 km	10 000 mi 16 000 km	15 000 mi 24 000 km	20 000 mi 32 000 km	25 000 mi 40 000 km	30 000 mi 48 000 km	35 000 mi 56 000 km	40 000 mi 64 000 km	45 000 mi 72 000 km	50 000 mi 80 000 km	HUO- MAU- TUUKSIA
Tarkista ja säädä vetohihna ja hihnapyörät.	X	X	X	X	X	X	X	X	X	X	X	1
Tarkista taka-akselin mutterin kiristysmomentti.	X		X		X		X		X		X	1, 4, 6
Tarkista pakoputkisto vuotojen, murtumien sekä irttonaisien tai puuttuvien kiinnikkeiden ja lämpökilpien varalta.	X	X	X	X	X	X	X	X	X	X	X	3
Akku	Tarkista akku, napojen kiristysmomentti ja puhdista liitännät vuosittain. Voitele liitännät ELECTRICAL CONTACT LUBRICANT -voiteluaineella.											6
Sytytystulpat	Vaihda sytytystulpat kahden vuoden tai 48.000 km (30000 mi) välein (ensin täyttyvän mukaan).											
Kunnosta etuhaarukka.											X	1, 5
Polttoainesuodatin	Vaihda polttoainesuodatin 161.000 km (100000 mi) välein.											1, 3
Takahihnapyörän eristimet	Tarkasta takahihnapyörän eristimien kuluminen takarenkaan vaihdon yhteydessä.											
Varmista osien ja järjestelmien toiminta koeajolla.	X	X	X	X	X	X	X	X	X	X	X	
HUOMAUTUKSIA:	<ol style="list-style-type: none"> Teetettävä valtuutetulla Harley-Davidson-jälleenmyyjällä, ellei omistajalla ole oikeita työkaluja, tarvittavaa huoltokirjallisuutta ja riittäviä taitoja. Pura, voitele ja tarkasta 40.000 km (25000 mi) välein. Tee huolto useammin vaikeissa ajo-olosuhteissa (kuten ääriämpötiloissa, pölyisessä ympäristössä, vuoristo- tai maastoteillä ajettaessa, pitkän säilytyksen jälkeen, tai kun ajetaan lyhyitä matkoja, ruuhkaisessa liikenteessä tai käytetään huonolaatuista polttoainetta). Kiristysohjeet ovat korjaamokäsikirjan Korjaamokäytännöt-osiossa. Pura, tarkista ja kokoa haarukat ja vaihda haarukan öljy 80.000 km (50000 mi) välein. Suoritetaan vuosittain tai määritetyn välein (ensin täyttyvän mukaan). Kytännesteen taso nousee kytkimen kuluessa. 											

Huoltomuistiinpanot

Kirjaa kaikki huoltotyöt muistiin. Katso lisätietoja kohdasta Taulukko 37 .

Taulukko 37. Omistajan huoltomuistiinpanot

HUOLTOVÄLI	PÄIVÄMÄÄRÄ	JÄLLEENMYYJÄN NUMERO	ASENTAJAN NIMI	ASENTAJAN ALLEKIRJOITUS
1.600 km (1.000 mi)				
8.000 km (5.000 mi)				
16.000 km (10.000 mi)				
24.000 km (15.000 mi)				
32.000 km (20.000 mi)				
40.000 km (25.000 mi)				
48.000 km (30.000 mi)				
56.000 km (35.000 mi)				
64.000 km (40.000 mi)				
72.000 km (45.000 mi)				
80.000 km (50.000 mi)				

HUOLTOKIRJALLISUUS

Voit hankkia korjaamo- tai varaosakäsikirjan moottoripyörääsi varten Harley-Davidson-jälleenmyyjältä. Valmistajan valtuuttamat käsikirjat ovat Harley-Davidson-jälleenmyyjän jälkeen täydellisimmät ja yksityiskohtaisimmat tietolähteet. Katso lisätietoja kohdasta Taulukko 38.

Taulukko 38. Huoltokirjallisuus: 2018 FLTRXSE

JULKAISU	OSANUMERO
Boom! Box -käyttöohjekirja	99464-17
Touring-mallien korjaamokäsikirja	94000451
Korjaamokäsikirjan lisäys, FLTRXSE	94000455
Touring-mallien sähködiagnoosiikkaopas	94000505

Taulukko 38. Huoltokirjallisuus: 2018 FLTRXSE

JULKAISU	OSANUMERO
FLTRXSE-osaluettelo	94000447
Luettelossa olevat julkaisujen numerot koskevat englanninkielisiä julkaisuja. Harley-Davidson-jälleenmyyjät tarjoavat julkaisuja muilla kielillä.	

H-D U.S.A., LLC, TIETOA TAVARAMERKEISTÄ

Bar & Shield, Boom!, Cross Bones, Cruise Drive, CVO, Digital Tech, Digital Technician, Digital Technician II, Dyna, Electra Glide, Evolution, Fat Bob, Fat Boy, Forty-Eight, Glaze, Gloss, H-D, H-Dnet.com, Harley, Harley-Davidson, HD, Heritage Softail, Iron 883, Low Rider, Milwaukee-Eight, Night Rod, Nightster, Night Train, Profile, Reflex, Revolution, Road Glide, Road King, Road Tech, Rocker, Screamin' Eagle, Seventy-Two, Softail, Sportster, Street Glide, Street Rod, Sun Ray, Sunwash, Super Glide, SuperLow, Supersmart, Switchback, SYN3, TechLink, TechLink II, TechLink III,

Tour-Pak, Tri Glide, Twin Cam 88, Twin Cam 88B, Twin Cam 96, Twin Cam 96B, Twin Cam 103, Twin Cam 103B, Twin Cam 110, Twin Cam 110B, Twin-Cooled, Ultra Classic, V-Rod, VRSC ja Harley-Davidson Genuine Motor Parts sekä Genuine Motor Accessories ovat H-D U.S.A., LLC:n tavaramerkkejä.

REKISTERÖIDYT TUOTEMERKIT

Apple, Alcantara S.p.A., Allen, Amp Multilock, Android Auto, Bluetooth, Brembo, CarPlay, City Navigator, Delphi, Deutsch, Dual Lock, Dunlop, Dynojet, Fluke, G.E. Versilube, Garmin, Googel LLC, Gunk, Heli-Coil, Hydroseal, Hylomar, iPhone, iPod, Kevlar, Lexan, Loctite, Lubriplate, Keps, K&N, Magnaflux, Marson Thread-Setter Tool Kit, MAXI fuse, Molex, Michelin, MPZ, Multilock, nano, NGK, Novus, Packard, Pirelli, Permatex, Philips, PJ1, Pozidriv, Road Tech, Robinair, S100, Sems, Siri, SiriusXM, Snap-on, Teflon, Threadlocker, Torca, Torco, TORX, Tufoil, Tyco, Ultratorch, Velcro, X-Acto ja XM Satellite Radio kuuluvat omistajiensa omistamiin tavaramerkkeihin.

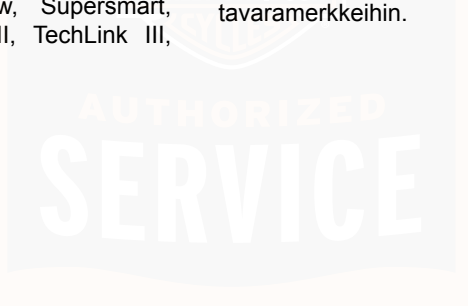

Sisällysluettelo

A

Advanced Audio -äänijärjestelmä.....	56
AGM-akun lataustiedot.....	158
Aidot varaosat.....	205
Ajoneuvon turvallisuus.....	1
Ajovalo.....	48,56,156,157
Ajovalon suuntaus.....	156
Ajovalon säätäminen.....	156
Akku.....	104,159,166,169
Akselipaino ja omapaino.....	13
Akun lataaminen.....	158
Akun lataaminen.....	159
Asiakaspalvelu.....	2

B

Bensiini.....	33
Boom! Box -tietoviihdejärjestelmä.....	68

E

EITMS.....	117
Ennen ajoa tehtävät tarkistukset.....	113
Ensihuolto.....	123

Ensiöketjun kotelo.....	25,135,135
Ensiöketjun kotelon voitelu.....	135
EPA-melumääräykset.....	206
ETC.....	72
Etuhaarukan laakerit.....	143
Etuhaarukan öljy.....	142

F

FCC-määräykset.....	105,107
---------------------	---------

G

GAWR.....	13
Genuine Motor Parts -varaosat ja lisävarusteet.....	203
GVWR.....	13

H

Hallintalaitteet.....	56,75
Hoitaminen ja puhdistaminen.....	191
Huolto.....	123,123,125,128,133, 138,141,142,142,142,143,153,153,154,156,159,205,237
Huoltokirjallisuus.....	241

Sisällysluettelo

Huoltovälit.....	237	Kaiuttimet.....	191
Hydraulinen kytkin.....	142	Kaksitoiminen vaihepoljin.....	74
Hydrauliset venttiilinnostimet.....	142	Kalifornian haihtumispäästösäädökset.....	206
Hälytys.....	101	Katteen tuuletussuulake.....	92
Hävittäminen ja kierrätys.....	124	Kauko-ohjain.....	37
		Kiillottaminen.....	189
I		Kuljetustila.....	103
Ilmanpuhdistimen suodatin.....	154	Kustomointien takuu.....	203
Iskunvaimentimet.....	153	Kuulokeliitännät.....	72
		Kytkin.....	142
J		Käyttäminen.....	72,75,113,116,118
Jalkatuki, matkustaja.....	79	Käyttöohje.....	1
Jarrut.....	56,75,78,143,200		
Jälleenmyyjien löytäminen.....	207	L	
Jälleenmyyjän etsintäpalvelun puhelinnumero.....	207	Liikenneturvallisuus.....	13
Jäähdytysneste.....	25	Lisävarusteet.....	203,203
		Lisävarusteita ja kuormaa koskevia ohjeita.....	5,13
K		Lisävarusteita ja kuormaa koskevia ohjeita.....	13
Kaasukahva.....	56	Lisävarustekytkin.....	66
Kaatumisen merkkivalo.....	51	Lukkiutumaton jarrujärjestelmä (ABS).....	12

Sisällysluettelo

M

Matkatavarat.....	13,86
Medialokero.....	71
Merkkivalot.....	48
Mittaristo.....	45,48,51,68,81
Moottori.....	118,197
Moottorin käynnistäminen.....	40,115,116
Moottorin pysäyttäminen.....	118
Moottorin tyhjäkäyntilämpötilan hallintajärjestelmä.....	117
Moottoripyörien puhdistustuotteet.....	183
Moottoripyörän säilyttäminen.....	179
Moottoripyörän tuonti.....	208
Moottoriöljy.....	48,124,125,128,131
Moottoriöljy ja öljynsuodatin.....	128
Moottoriöljyn tarkistaminen.....	125
Moottoriöljyn vaihtaminen.....	128

N

Nahan ja vinyylin hoito.....	191
Nahka.....	191
Nahkapintojen hoitaminen.....	191
National Highway Traffic Safety -virasto.....	207
National Highway Traffic Safety -virasto.....	207

No Fob (Ei kauko-ohjainta) -viesti.....	51
---	----

O

Ohjaustangon kytkimet.....	56
Oktaaniluku.....	33
Omistajan tiedot.....	2
Omistajan yhteystiedot.....	208

P

Peilin säätäminen.....	84
Peilit.....	84
Peruutus.....	56
Peseminen.....	189
Polttoaine.....	33,51,81
Premium-nimikkeet.....	23
Puhdistaminen.....	183,189,191,191,192, 193, 194
Puhdistus.....	189

R

Radio.....	191
------------	-----

Sisällysluettelo

Rengaspaineiden valvontajärjestelmä (TPMS).....	32,68
Renkaan vaihtaminen.....	151
Renkaat.....	29,32,147,149,151
Rungon voiteleminen.....	141

S

Satula.....	174
Seisontatuen lukitus.....	81
Seisontatuki.....	80,81
Seisontatuki.....	80
Sisäänajo.....	123
Sisäänajo-ohjeet.....	112
Sivukatteet.....	170
Sivulaukut.....	87
Sulakkeet.....	104,171
Sulakkeet ja releet.....	104,171
Suuntavilkut.....	48,56,158
Sytytystulpan vaihtaminen.....	153
Sytytystulpat.....	153
Sähköinen kaasun ohjaus (ETC).....	72
Sähköjärjestelmä.....	199
Sähkölaitteiden suojaaminen.....	171
Sähkölukot.....	43

Säilytys.....	179
---------------	-----

T

Takuu.....	203,205,207,208
Takuukorjaukset.....	207
Talvivoitelu.....	131
Tarrat.....	16
Tavaramerkit.....	242,242
Tekniset tiedot.....	25,33,124,138
Tietoviihdejärjestelmä.....	67
Turvajärjestelmä.....	37,95,95,98,98, 101, 102, 103, 103, 104, 104
Turvallinen käyttö.....	5
Turvallisuus.....	13,16,123
Tuulilasi.....	194
Tuulilasin puhdistaminen.....	194

V

Vaihteen vaihtaminen.....	119
Vaihteisto.....	25,131,133,199
Vaihteistoöljyn vaihtaminen.....	133

Sisällysluettelo

Vakionopeussäädin.....	56,63	Öljyttävät osat.....	142
Valmistenumero.....	21		
Valmistenumero (VIN).....	21		
Valmistenumerot.....	21		
Vanteet.....	193		
Vanteiden hoitaminen.....	193		
Varoitusvilkut.....	98		
Vetohihna.....	138		
Vetohihnan taipuman määritykset.....	138		
Vianmääritys.....	48,104,197,199,199, 200,200		
VIN.....	21		
VIN.....	21		
Virran katkeaminen.....	104,171		
Virtaliitäntä.....	91		
Voitelu.....	141		
Ä			
Älykäs turvajärjestelmä.....	103,104,104		
Äänenvaimennusjärjestelmä.....	16		
Ö			
Öljyntaso.....	125		

HUOMAUTUKSIA

