



# INSTRUCȚIUNI

J06776

2026-01-13



## PEDALĂ MOTOCICLIST

### INFORMAȚII GENERALE

Tabelul 1. Informații generale

Kituri	Instrumente propuse	Nivelul de calificare <sup>(1)</sup>
50501679, 50501648, 50501938, 50501939, 50501945, 50502526, 50502527, 50502638, 50502639, 50503010	Ochelari de protecție, instrument clemă E	

(1) Strângere la valoarea cuplului sau alte instrumente moderate și tehnicile necesare

### CONȚINUTUL KITULUI



Figura 1. Conținut kit: Componente pedală motociclist

**Tabelul 2. Conținut kit: Componente pedală motociclist**

<input checked="" type="checkbox"/>	Articol	Cant.	Descriere	Cod de produs	Observații
<input type="checkbox"/>	1	2	Ansamblu pedală, grafit	50502097	
<input type="checkbox"/>			Ansamblu pedală, negru	50502098	
<input type="checkbox"/>				50502487	Kit 50502526
<input type="checkbox"/>				50502489	Kit 50502527
<input type="checkbox"/>	2	1	Pedală, stânga, negru	50501940	
<input type="checkbox"/>			Pedală, stânga, fațetat	50501936	
<input type="checkbox"/>			Pedală, stânga, crom	50501948	
<input type="checkbox"/>			Pedală, stânga, gri	50502335	
<input type="checkbox"/>			Pedală, stânga, negru	50502334	
<input type="checkbox"/>				50502689	Kit 50502638
<input type="checkbox"/>			Pedală, stânga, roșu	50502691	Kit 50502639
<input type="checkbox"/>			Pedală, stânga, albastru	50503012	Kit 50503010
<input type="checkbox"/>	3	1	Pedală, dreapta, negru	50501944	
<input type="checkbox"/>			Pedală, dreapta, fațetat	50501942	
<input type="checkbox"/>			Pedală, dreapta, crom	50501947	
<input type="checkbox"/>			Pedală, dreapta, gri	50502333	
<input type="checkbox"/>			Pedală, dreapta, negru	50502332	
<input type="checkbox"/>				50502688	Kit 50502638
<input type="checkbox"/>			Pedală, dreapta, roșu	50502690	Kit 50502639
<input type="checkbox"/>			Pedală, dreapta, albastru	50503011	Kit 50503010
<input type="checkbox"/>	4	2	Arc	50502463	Kiturile 50501938, 50501939, 50509145
<input type="checkbox"/>	5	2	Placă de uzură (consultați Figura 4 )	50502575	Kituri 50502526, 50502527
<input type="checkbox"/>	6	2	Șurub, placă de uzură (consultați Figura 4 )	10200659	Kituri 50502526, 50502527
<b>Componentă de service</b>					
<input type="checkbox"/>	A	1	Furcă de anduranță	50500628	Kiturile 50501938, 50501939, 50509145, 50502256, 50502257
<input type="checkbox"/>			Furcă de anduranță	50502198	Kituri 50502638, 50502639, 50503010
<input type="checkbox"/>	B	1	Kit crampoane	12600390	Kiturile 50502638, 50502639, 50503010

**OBSERVAȚIE**

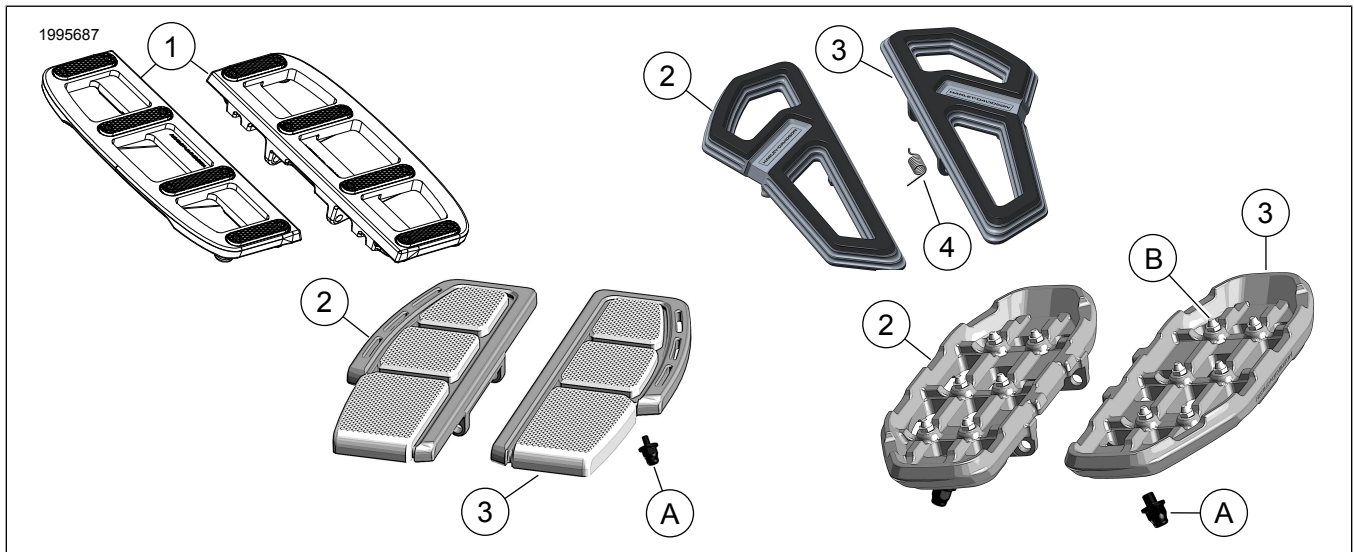
Verificați dacă toate articolele sunt prezente în Kit înainte de instalarea sau eliminarea de elemente din vehicul.

## GENERAL

### Modele

Pentru informații privind montarea pe anumite modele, consultați catalogul de vânzare cu amănuntul de piese și accesorii sau secțiunea Piese și accesorii de pe [www.harley-davidson.com](http://www.harley-davidson.com) (numai în limba engleză).

Verificați că utilizați cea mai recentă versiune a instrucțiunilor. Aceasta este disponibilă la: [www.Harley-Davidson.com/isheets](http://www.Harley-Davidson.com/isheets)

Contactați Harley-Davidson Customer Support Center (Centrul de asistență pentru clienți) la 1-800-258-2464 (numai SUA) sau 1-414-343-4056.

### Cerințe pentru montare

#### ▲ AVERTISMENT

**Siguranța motociclistului și a pasagerului depinde de instalarea corectă a acestui kit. Dacă nu aveți capacitatea de a efectua procedura sau dacă nu aveți instrumentele corecte, lăsați un dealer Harley-Davidson să efectueze instalarea. Instalarea necorespunzătoare a acestui kit ar putea conduce la deces sau la vătămări grave. (00308b)**

E-CLIP TOOL (COD DE PRODUS: HD-52369)

- **Kiturile 50502638, 50502639, 50503010:** Kitul de service pentru crampoane (piesa nr. 12600390) este disponibil pentru achiziție separată.
- **Kiturile 50502638, 50502639, 50503010:** Kitul de service Insert (piesa nr. 50503139) este disponibil pentru achiziție separată.

### DEMONTAȚI

1. Figura 2 Îndepărtați clema E (3), pinul de brățară (1) și arcul de torsiune (2).
2. Îndepărtați pedala.
3. Păstrați componentele pentru instalarea **noii** pedale.
4. Curățați și inspectați suporturile pedalelor.
5. Înlocuiți-le dacă sunt uzate, ruginite sau deteriorate.

### MONTAȚI

1. Instalați pedala.
  - a. **Kiturile 50501679, 50501648, 50502256, 50502257:** Figura 2 Introduceți capătul scurt al arcului de torsiune Echipament original (OE) (2) în orificiul cel mai din față din pedală.
  - b. **Kiturile 50501938, 50501939, 50501945:** Figura 1 Introduceți capătul scurt al **noului** arc de torsiune (4) în orificiul cel mai din față din pedală.
  - c. În timp ce țineți pe loc arcul de torsiune (2), instalați pedala și arcul de torsiune pe suportul de montare.
  - d. Montați bolțul furcă (1).
  - e. Montați clema E (3).

- f. Rotiți pedala în sus și împingeți arcul de torsiune (2) în fanta de pe suportul de montare.

2. Verificați că pedala pivotează liber pe bolțul furcii (1).
3. Repetați pașii 1 și 2 pentru partea opusă.



Figura 2. Kit pedală motociclist

### Înlocuire talpă de uzură

1. Figura 3 Îndepărtați talpa de uzură existentă (1) de pe suportul pedalei.
2. Aplicați 2 sau 3 picături de adeziv pe filetul **noii** tălpi de uzură (1) și montați.

Consumabil: LOCTITE 243 MEDIUM STRENGTH THREADLOCKER AND SEALANT (ALBASTRU) (99642-97)

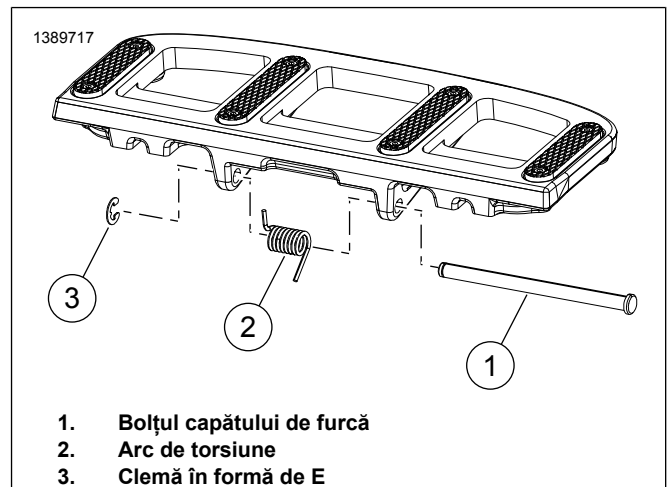
3. Strângeți talpa de uzură (1).

Cuplu: 3,4–4,8 N·m (30–42 **in-lbs**) *Furcă de anduranță*



Figura 3. Suport talpă de uzură (tipic)

### Înlocuirea plăcii de uzură

1. Figura 4 Când se lucrează la placa de uzură (1), îndepărtați șuruburile existente ale plăcii (2).
2. Aplicați două sau trei picături de adeziv pe filetele șuruburilor.

Consumabil: LOCTITE 243 MEDIUM STRENGTH  
THREADLOCKER AND SEALANT (ALBASTRU)  
(99642-97)

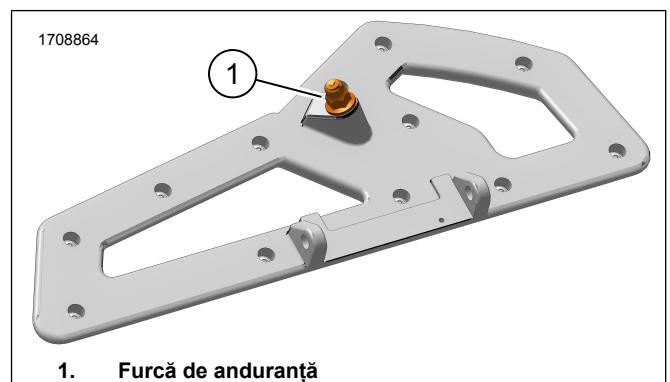
3. Instalați **noua** placă de uzură și șuruburile.

Cuplu: 2,03 N·m (18 **in-lbs**)

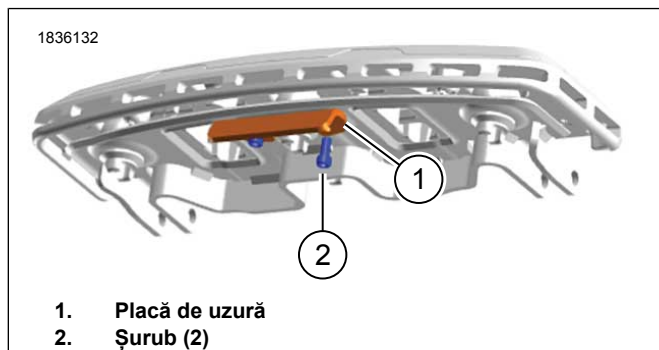

Figura 4. Placă de uzură inferioară

## Înlocuirea cramponelor

1. **Kiturile 50502638, 50502639, 50503010:** Când întrețineți crampoanele, scoateți crampoanele existente de pe suportul pentru picioare.
2. Instalați crampoanele **noi**. Strângeți.

Cuplu: 2,48 N·m (22 **in-lbs**)